

LIETUVOS VALSČIAI

Pilviškiai



LIETUVOS VALSČIAI

Knyga skiriama

LIETUVOS TŪKSTANTMEČIUI
1009–2009

LIETUVOS VALSTYBĖS – KARALIAUS MINDAUGO
KARŪNAVIMO 750 METŲ JUBILIEJUI
1253–2003

LIETUVOS VALSTYBĖS ATKŪRIMO ŠIMTMEČIUI
1918–2018

LIETUVOS NEPRIKLAUSOMYBĖS ATKŪRIMO
TRISDEŠIMTMEČIUI
1990–2020

PILVIŠKIŲ 485 METŲ SUKAKČIAI
1536–2021

Pilviškiai

Versmė
Vilnius

2020



Lietuvos
tūkstantmečiui
skiriamas
leidinys



LIETUVOS
KULTŪROS
TARYBA

Lietuvos
kultūros tarybos
remiamas
leidinys



LIETUVOS RESPUBLIKOS
KULTŪROS MINISTERIJA

Lietuvos Respublikos
kultūros
ministerijos
remiamas leidinys

Atkurtai
Lietuvai
100

ISSN 1822-489X

Pilviškiai

41-oji serijos „Lietuvos valsčiai“ monografija

Vyriausiasis redaktorius sudarytojas
VENANTAS MAČIEKUS

Atsakingoji redaktorė
ŽIVILĖ DRISKIUVIENĖ

Kalbos redaktoriai
VIDA KASPARAVIČIENĖ, JUOZAS MISEVIČIUS,
VINCENTA VELŽYTĖ

Anglų kalbos redaktorius, vertėjas
ALOYZAS PRANAS KNABIKAS

Viršelio dailininkė
ONA LIUGAILIENĖ

Principinio maketo dailininkas
ALVYDAS LADYGA

Kartografiė
AIRA DUBIKALIENĖ (UAB „Žemėlapių artelė“)

Maketuotoja
SIGRIDA JUOZAPAITYTĖ

Kompiuterių informacinių sistemų specialistė
RIMGAILĖ PILKIONIENĖ

Rengėjas ir leidėjas
VšĮ „Versmės“ leidykla (leidyklos vadovas PETRAS JONUŠAS)

Pagrindiniai finansuotojai ir rėmėjai
Lietuvos kultūros taryba, Pilviškių miestelio bendruomenė,
UAB „Magnolija“

Viršelio aplankale ir priešlapiuose
2020 m. Pilviškiai. Klaudijaus Driskiaus nuotrauka

*Už knygoje spausdinamų straipsnių turinį ir juose
pateiktą informaciją atsako straipsnių autoriai.*

Leidinio bibliografinė informacija pateikiama
Lietuvos nacionalinės Martyno Mažvydo bibliotekos
Nacionalinės bibliografijos duomenų banke (NBDB).

Knygą elektroniniu formatu išleido „Versmės“ leidyklos
Elektroninių knygų rengimo centras. Vilnius, 2021-03-10

ISBN 978-609-486-014-0 (popierinė kn.)
ISBN 978-609-486-017-1 (elektroninė kn.)

© VšĮ „Versmės“ leidykla, 2020

Turinys

15 Pratarinė

GAMTA

17 * *Daiva Patalauskaitė*. Pilviškių apylinkių augalija

ISTORIJA

23 *Stasė Matulaitytė, Vaclovas Strimaitis*. Pilviškiai: seniūnija, miestas, valsčius

60 *Algimantas Miškinis*. Pilviškiai

72 *Stasys Ankevičius*. Paežeriai

78 *Danutė Ardziauskaitė*. Dėl laisvės kovoje pilviškiečiai

85 *Stasė Matulaitytė*. Pilviškių valsčiaus savanoriai

89 *Vincas Tumosa*. Alytaus ulonas iš Balčiūnų

91 *Berl Kagan*. Pilviškių žydai

94 *Asta Jakaitė*. Pilviškių žydų bendruomenė

101 *Zeevas Goldbergas*. Vienos Pilviškių šeimos istorija

105 *Davidas Reznikas*. Atsiminimai apie Pilviškius ir rabiną Avrahamą Abbą Rezniką

125 *Vincas Tumosa*. Kada keliais dardėjo vežimai

127 *Jonas Starkus*. 1944 metų vasara ir ruduo Suvalkijoje

131 *Elena Rupeikienė*. Tremtis ir rezistencija Pilviškių krašte

151 *Gailė Ambraziienė*. Pilviškių valsčiaus gyventojai, nukentėję sovietinės okupacijos metais

213 *Vytautas Raibikis*. Pilviškių mokiniai – laisvės kovų dalyviai

216 *Vincas Tumosa*. Apie „Žalgirio“ mūšį Opšrūtuose

220 *Marija Giraitytė*. Tremtinė iš Pančekių kaimo Petronėlė Giraitienė

233 *Justinas Giraitis*. Tremtinio prisiminimai

243 *Joana Borisevičienė, Anelė Rutkauskienė*. Skaudūs prisiminimai apie tėtį, Oželių kaimo seniūną

246 *Albinas Kinka*. Nuo piemenėlio iki gamyklos direktoriaus

* Žvaigždute turinyje žymimi straipsniai, įvertinti monografijų serijos *Lietuvos valsčiai* Lietuvos mokslininkų tyrimų mokslo darbų komisijos. Knygos gale anglų kalba pateikiamos šių straipsnių santraukos.

- 253 *Justina Kiverienė. Paežerių praeitis*
- 262 *Vytautas Judickas. Pilviškių seniūnija*
- 285 *Vida Kilnienė. Paežerių kaimo bendruomenė*
- 288 *Neringa Budrevičienė. Ramoniškių kaimo bendruomenė*
- ISTORIJA. ŠVIETIMAS, KULTŪRINIS GYVENIMAS
- 290 *Stasė Matulaitytė, Vaclovas Strimaitis. Pilviškių parapija ir jos kunigai*
- 315 *Stasė Matulaitytė. Pilviškių valsčiaus knygnešiai ir daraktoriai*
- 324 *Stasė Matulaitytė, Vaclovas Strimaitis. Pilviškių mokykla iki 1963 metų*
- 327 *Marija Giraitytė. Pradžios mokyklos Pilviškių ir Paežerių valsčiuose 1918–1940 metais*
- 394 *Vincas Tumosa. Pirmasis Opšrūtų mokytojas*
- 396 *Pilviškių pradžios mokyklos nr. 1 kronika*
- 402 *Marija Giraitytė. Pilviškių valsčiaus pradžios mokyklos pirmosios sovietų ir nacių okupacijos metais (1940–1944)*
- 408 *Marija Giraitytė. Pilviškių mokytojų kursai*
- 412 *Marija Giraitytė. Pilviškių valstybinė progimnazija iki okupacijų*
- 421 *Marija Giraitytė. Pilviškių valstybinė progimnazija pirmosios sovietų ir nacių okupacijos metais (1940–1944)*
- 424 *Danutė Valiūnienė. Apie Pilviškių Santakos gimnaziją*
- 433 *Vincas Tumosa. Opšrūtų pradinėje mokykloje po karo (1945–1949)*
- 447 *Vincas Tumosa. Į mokyklą per šešis tiltus*
- 499 *Antanas Anskaitis. Neramių pokario metų mokytojai*
- 504 *Pranas Sasnauskas. Pilviškių gimnazijoje mokėmės būti žmonėmis*
- 509 *Antanas Anskaitis. Apie „netradicinius“ klasės draugus*
- 514 *Lionė Kraulėdienė. Trumpa Paežerių mokyklos istorija*
- 533 *Petras Kriščiukaitis. Atsiminimai apie Paežerių mokyklą*
- 541 *Algirdas Černeckis. Neprarasta istorinė atmintis*
- 545 *Vytautas Grinius. Mokytojo ir direktoriaus atsiminimų fragmentai*
- 549 *Vida Vosylienė (Voveraitytė). Trisdešimt šešeri metai mokykloje*
- 562 *Vida Petkevičienė. 42 metus skyriau gamtos meilei ugdyti*
- 564 *Ona Klimienė. Paežerių mokykloje*
- 565 *Danutė Kriščiukaitienė, Irena Kriukienė. Pilviškių biblioteka*

- 575 *Irena Valinskienė. Paežerių biblioteka*
- 589 *Virgilija Marcelionienė. Ramoniškių ir Opšrūtų bibliotekos*
- 595 *Jūratė Račkelienė. Pilviškių kultūros namai*
- 598 *Irma Puodžiukaitienė. Apie Pilviškių teatrą*
- 603 *Eglė Šeštakauskienė. Moterų šokėjų grupė Šešupė*
- 606 *Linutė Skrinskienė. Alksnėnų kapela Alksnė*
- 611 *Vincas Tumosa. Nuo Telefunken iki Sony*

ISTORIJA. KAIMŲ IR ŠEIMŲ ISTORIJOS

- 620 *Antanas Anskaitis. Alksnynų kraštas – mano Alksnėnai*
- 635 *Jonas Brundza. Apie Parausių kaimą ir Brundzus*
- 652 *Iš profesoriaus Kazio Brundzos neskelbtų atsiminimų.
Parengė Jonas Brundza*
- 657 *Kęstutis Žemaitis. Oželių kaimas*
- 659 *Algimantas Gureckas. Apie Plioplių kaimą*
- 664 *Aidas Rimša. Rimšų sodyba ir žmonės*
- 684 *Juozas Rimša. Trisdešimties metų laikotarpis*
- 688 *Marija Giraitytė. Giraičių sodyba Pančekių kaime*

ETNINĖ KULTŪRA

- 691 *Rita Židulytė. Sėjos darbai ir papročiai*
- 696 *Audronė Burnytė. Derliaus nuėmimo darbai ir papročiai*
- 702 *Dalia Repšytė. Bitininkystė Pilvikių apylinkėse*
- 707 *Aušra Mickevičienė. Pilviškių valsčiaus sodybos ir
gėlių darželiai*
- 720 *Aušra Mickevičienė. Pilviškių krašto kryždirbystė*
- 742 *Živilė Paipulaitė. Pilviškietiško namų darbo interjero audiniai*
- 756 *Angelė Masalskytė. Kaip skalbė mūsų močiutės*
- 760 *Nijolė Marcinkevičienė. Tradicinė mityba Pilviškių apylinkėse
XX amžiaus pirmojoje pusėje*
- 784 *Venantas Mačiekus. Papročių teisė Pilviškių apylinkėse
XX amžiaus pirmojoje pusėje*
- 795 * *Libertas Klimka. Kalendorinių papročių pabiros Pilviškių
apylinkėse*
- 808 *Rita Dūdėnaitė, Jolanta Skukauskaitė. Vestuvių papročiai
XX amžiaus pirmojoje pusėje*
- 815 *Vita Daunytė. Nuotakos kraitis*

- 820 *Ramunė Naruševičiūtė*. Krikštynų papročiai XX amžiaus pirmojoje pusėje
- 823 *Margarita Gudynaitė*. Senieji laidotuvių papročiai
- 826 *Stasė Bloznelytė*. Vardinės ir gimimo diena
- 828 *Laima Bražinskaitė, Alma Vaičiulytė*. Liaudies medicina: gydymo priemonės, būdai, patarimai
- 839 *Ona Misiūnaitė*. Liaudies veterinarija
- 846 *Lina Vadoklytė*. Kaip senieji pilviškėčiai atspėdavo orų permainas
- 851 *Vilija Janušauskienė*. Liaudies etiketo emocinės paraštės
- 862 *Vytautas Navickas*. Draudžiamoji tema
- 869 *Monika Balikienė*. *Bloga akis* Pilviškiuose
- 874 * *Eligijus Juvencijus Morkūnas, Gražina Teodora Morkūnienė*. Malūnai Pilviškių apylinkėse Lietuvos nepriklausomybės metais (iki 1940 metų)

KALBA

- 923 * *Rima Bakšienė*. Pilviškių šnekta: tyrimai ir XXI amžiaus pradžios padėtis

TAUTOSAKA

- 941 Dainuota, sakyta – nuğirsta, užrašyta. *Tekstus parengė Povilas Krikščiūnas. Melodijas parengė Daiva Vyčiniene*
- 1001 Skelbtos pilviškėčių tautosakos bibliografija. *Sudarė Povilas Krikščiūnas*

ARCHITEKTŪRA, DAILĖ

- 1005 * *Marija Rupeikienė, Antanas Rupeika*. Pilviškių apylinkių sakralinių pastatų ir parapijų trobesių architektūra
- 1072 * *Regimanta Stankevičienė*. Alksnėnų Švč. Mergelės Marijos Ėmimo į dangų bažnyčios dailės vertybės

IŽYMŪS PILVIŠKIEČIAI

- 1097 *Vytautas Mešlius*. Motiejus Vosylius
- 1102 *Antanas Žilinskas*. Dr. Vinco Kudirkos moterys
- 1105 *Vincas Tumosa*. Kad neliktų už mūsų atminties ribų: Ona Žebrauskaitė
- 1108 *Antanas Anskaitis*. Pilviškių industrijos kūrėjas Albinas Kinka

- 1110 Žymesnių pilviškiečių biografijų sąvadas. *Parengė Venantas Mačiekus*
- 1134 Apie autorius
- 1137 Straipsnių, įvertintų monografijų serijos *Lietuvos valsčiai* Lietuvos lokalinių tyrimų mokslo darbų komisijos, reziumė anglų kalba
- 1143 Santrumpos ir sutrumpinimai
- 1146 Buvusio Pilviškių valsčiaus (pagal 1923 m. Lietuvos gyventojų surašymo duomenis) demografinis žemėlapis. *Sudarė UAB „Žemėlapių artelė“ kartografė Aira Dubikaltienė*
- 1147 Buvusio Paežerių valsčiaus (pagal 1923 m. Lietuvos gyventojų surašymo duomenis) demografinis žemėlapis. *Sudarė UAB „Žemėlapių artelė“ kartografė Aira Dubikaltienė*
- 1148 Pilviškių seniūnijos žemėlapis. *Sudarė UAB „Žemėlapių artelė“ kartografė Aira Dubikaltienė*
- 1150 Pilviškių miestelio žemėlapis. *Sudarė UAB „Žemėlapių artelė“ kartografė Aira Dubikaltienė*
- 1151 Paežerių gyvenvietės žemėlapis. *Sudarė UAB „Žemėlapių artelė“ kartografė Aira Dubikaltienė*
- 1152 Ramoniškių gyvenvietės žemėlapis. *Sudarė UAB „Žemėlapių artelė“ kartografė Aira Dubikaltienė*
- 1153 Stirnėnų gyvenvietės žemėlapis. *Sudarė UAB „Žemėlapių artelė“ kartografė Aira Dubikaltienė*
- 1154 Buvusių Lietuvos valsčių žemėlapis. Tamsiau išskirtas Pilviškių valsčius. *Sudarė UAB „Žemėlapių artelė“ kartografė Aira Dubikaltienė*
- 1156 Apie seriją *Lietuvos valsčiai*
- 1160 Rengiamų *Lietuvos valsčiai* serijos monografijų bei monografijų, išleistų iki 2020 m. pabaigos, žemėlapis. *Sudarė UAB „Žemėlapių artelė“ kartografė Aira Dubikaltienė*
- 1162 Apie seriją *Lietuvos valsčiai* (anglų k.)
- 1164 Buvusių Lietuvos valsčių abėcėlinis sąrašas
- 1166 Asmenvardžių rodyklė

*Spalvotų iliustracijų puslapių intarpas p. 961–968.
Parengė Venantas Mačiekus*

Contents

- 15 Introduction

NATURE

- 17 * *Daiva Patalauskaitė*. Vegetation in the environs of Pilviškiai

HISTORY

- 23 *Stasė Matulaitytė, Vaclovas Strimaitis*. Pilviškiai: eldership, town and rural district
- 60 *Algimantas Miškinis*. Pilviškiai.
- 72 *Stasys Ankevičius*. Paežeriai.
- 78 *Danutė Ardzijauskaitė*. Pilviškiai people who fought for freedom
- 85 *Stasė Matulaitytė*. Pilviškiai district volunteers
- 89 *Vincas Tumosa*. Alytus lancer from Balčiūnai
- 91 *Berl Kagan*. The Jews of Pilviškiai
- 94 *Asta Jakaitė*. Jewish community of Pilviškiai
- 101 *Zeevas Goldbergas*. History of one family from Pilviškiai
- 105 *Davidas Reznikas*. Memories of Pilvishki and Rabbi Avraham Abba Reznik
- 125 *Vincas Tumosa*. When carriages lumbered along the roads
- 127 *Jonas Starkus*. Summer and autumn of 1944 in Suvalkija
- 131 *Elena Rupeikienė*. Exile and resistance in Pilviškiai area
- 151 *Gailė Ambrazienė*. Residents of the Pilviškiai district affected by the Soviet occupation
- 213 *Vytautas Raibikis*. Pilviškiai gymnasium students who participated in freedom fights
- 216 *Vincas Tumosa*. About the Battle of Žalgiris guerrilla unit in Opšrūtai
- 220 *Marija Giraitytė*. Petronėlė Giraitienė, an exile from Pančėkiai Village
- 233 *Justinas Giraitis*. Memories of an exile
- 243 *Joana Borisevičienė, Anelė Rutkauskienė*. Painful memories of Dad, Oželiai Village elder

* The asterisk marks the articles approved by the *Lietuvos vėlsčiai* Monograph Series Commission for Scientific Works. Summaries in English are given at the end of the book.

- 246 *Albinas Kinka*. From the shepherd boy to the factory director
- 253 *Justina Kiverienė*. The past of Paežeriai
- 262 *Vytautas Judickas*. The eldership of Pilviškiai
- 285 *Vida Kilnienė*. Paežeriai Village community
- 288 *Neringa Budrevičienė*. Ramoniškiai Village community

HISTORY. EDUCATION. CULTURAL LIFE

- 290 *Stasė Matulaitytė, Vaclovas Strimaitis*. Pilviškiai Parish and its priests
- 315 *Stasė Matulaitytė*. Book smugglers and daraktors in Pilviškiai District
- 324 *Stasė Matulaitytė, Vaclovas Strimaitis*. Pilviškiai School (before 1963)
- 327 *Marija Giraitytė*. Primary schools in the districts of Pilviškiai and Paežeriai in 1918–1940
- 394 *Vincas Tumosa*. The first teacher in Opšrūtai
- 396 Pilviškiai primary school no. 1 chronicle
- 402 *Marija Giraitytė*. Primary schools in Pilviškiai district during the first Soviet and Nazi occupation (1940–1944)
- 408 *Marija Giraitytė*. Teacher courses in Pilviškiai
- 412 *Marija Giraitytė*. Pilviškiai state progymnasium before occupations
- 421 *Marija Giraitytė*. Pilviškių state progymnasium during the first Soviet and Nazi occupation (1940–1944)
- 424 *Danutė Valiūnienė*. About the *Santaka* Gymnasium in Pilviškiai
- 433 *Vincas Tumosa*. Opšrūtai primary school after the war (1945–1949)
- 447 *Vincas Tumosa*. To the school over six bridges
- 499 *Antanas Anskaitis*. Teachers in the turbulent post-war years
- 504 *Pranas Sasnauskas*. In Pilviškiai Gymnasium we learned to be human
- 509 *Antanas Anskaitis*. About “non-traditional” classmates
- 514 *Lionė Kraulėdienė*. A brief history of Paežeriai School
- 533 *Petras Kriščiukaitis*. Memories of Paežeriai School
- 541 *Algirdas Černeckis*. Historical memory not lost
- 545 *Vytautas Grinius*. Fragments of teacher and principal memories
- 549 *Vida Vosylienė (Voveraitytė)*. Thirty-six years in the school
- 562 *Vida Petkevičienė*. I have dedicated 42 years to cultivate the love of nature

- 564 *Ona Klimienė*. In the school of Paežeriai
- 565 *Danutė Kriščiukaitienė, Irena Kriukienė*. The library of Pilviškiai
- 575 *Irena Valinskienė*. The library of Paežeriai
- 589 *Virgilija Marcelionienė*. The libraries in Ramoniškiai and Opšrūtai
- 595 *Jūratė Račkeliėnė*. Pilviškiai House of Culture
- 598 *Irma Puodžiukaitienė*. About the theatre
- 603 *Eglė Šeštakauskienė*. The *Šešupė* women dancers
- 606 *Linutė Skrinskienė*. *Alksnė* choir in Alksnėnai
- 611 *Vincas Tumosa*. From *Telefunken* to *Sony*

HISTORY. HISTORIES OF VILLAGES AND FAMILIES

- 620 *Antanas Anskaitis*. The land of alder groves my Alksnėnai
- 635 *Jonas Brundza*. About the village of Parausiai and Brundzai
- 652 From unpublished memories of Prof. Kazys Brundza.
Prepared by Jonas Brundza
- 657 *Kęstutis Žemaitis*. The village of Oželiai
- 659 *Algimantas Gureckas*. About the village of Pliopliai
- 664 *Aidas Rimša*. Rimšai homestead and people
- 684 *Juozas Rimša*. Thirty-year period
- 688 *Marija Giraitytė*. Giraičiai homestead in Pančekiai Village

ETHNIC CULTURE

- 691 *Rita Židulytė*. Sowing works and customs
- 696 *Audronė Burnytė*. Harvesting work and customs
- 702 *Dalia Repšytė*. Beekeeping
- 707 *Aušra Mickevičienė*. Homesteads and flower gardens in Pilviškiai District
- 720 *Aušra Mickevičienė*. Crossmaking in the area of Pilviškiai
- 742 *Živilė Paipulaitė*. Homework interior fabrics by Pilviškiai people
- 756 *Angelė Masalskytė*. How our grandmothers laundered
- 760 *Nijolė Marcinkevičienė*. Traditional diet in the area of Pilviškiai in the first half of the 20th century
- 784 *Venantas Mačiekus*. Customs law in Pilviškiai area in the first half of the 20th century
- 795 * *Libertas Klimka*. Crumbs of calendar customs in the area of Pilviškiai

- 808 *Rita Dūdėnaitė*. Wedding customs in the first half of the 20th century
- 815 *Vita Daunytė*. Bride's dowry
- 820 *Ramunė Naruševičiūtė*. Christening customs in the first half of the 20th century
- 823 *Margarita Gudynaitė*. Old funeral customs
- 826 *Stasė Bloznelytė*. Name- and birth-day
- 828 *Laima Bražinskaitė, Alma Vaičiulytė*. Folk medicine: treatments, methods and advice
- 839 *Ona Misiūnaitė*. Folk veterinary medicine
- 846 *Lina Vadoklytė*. How the old people of Pilviškiai guessed the weather changes
- 851 *Vilija Gladutytė*. The emotional margins of folk etiquette
- 862 *Vytautas Navickas*. A prohibited subject
- 869 *Monika Balikienė*. An evil eye
- 874 * *Eligijus Juvencijus Morkūnas*. Mills in the area of Pilviškiai during the years of Lithuania's independence (before 1940)

LANGUAGE

- 923 * *Rima Bakšienė*. Pilviškiai dialect: research and the status at the start of the 21st century

FOLKLORE

- 941 Sung or said – heard and written. *The texts and melodies prepared respectively by Povilas Krikščiūnas and Daiva Vyčinienė.*
- 1001 Bibliography of published folklore of Pilviškiai people. *Compiled by Povilas Krikščiūnas*

ARCHITECTURE AND ART

- 1005 * *Marija Rupeikienė, Antanas Rupeika*. Architecture of sacral and parish buildings in Pilviškiai area
- 1072 * *Regimanta Stankevičienė*. Art valuables of the Alksnėnai Church of the Assumption of the Virgin Mary

PILVIŠKIAI CELEBRITIES

- 1097 *Vytautas Mešlius*. Motiejus Vosylius.
- 1102 *Antanas Žilinskas*. The women of Dr. Vincas Kudirka
- 1105 *Vincas Tumosa*. To stay out of our memory: Ona Žebrauskaitė

- 1108 *Antanas Anskaitis*. Pilviškiai industry developer Albinas Kinka
- 1110 Corpus of biographies of Pilviškiai people. *Prepared by Venantas Mačiekus*
- 1134 About the authors
- 1137 Summaries of scientific research papers
- 1143 Abbreviations
- 1146 The demographic map of former Pilviškiai Valsčius (after the *Lithuanian Census of 1923*). *Compiled by UAB "Žemėlapių Artelė" cartographer Aira Dubikaltienė*
- 1147 The demographic map of former Paežeriai Valsčius (after the *Lithuanian Census of 1923*). *Compiled by UAB "Žemėlapių Artelė" cartographer Aira Dubikaltienė*
- 1148 The map of Pilviškiai Eldership. *Compiled by UAB "Žemėlapių Artelė" cartographer Aira Dubikaltienė*
- 1150 The map of Pilviškiai Town. *Compiled by UAB "Žemėlapių Artelė" cartographer Aira Dubikaltienė*
- 1151 The map of Paežeriai Settlement. *Compiled by UAB "Žemėlapių Artelė" cartographer Aira Dubikaltienė*
- 1152 The map of Ramoniškiai Settlement. *Compiled by UAB "Žemėlapių Artelė" cartographer Aira Dubikaltienė*
- 1153 The map of Stirnėnai Settlement. *Compiled by UAB "Žemėlapių Artelė" cartographer Aira Dubikaltienė*
- 1154 The map of former Lithuanian rural districts called *Valsčiai*. Pilviškiai Valsčius shown darker. *Compiled by UAB "Žemėlapių Artelė" cartographer Aira Dubikaltienė*
- 1156 About the *Lietuvos valsčiai* series
- 1160 The map of *Lietuvos valsčiai* series monographs to be published and those published before the end of 2020. *Compiled by UAB "Žemėlapių Artelė" cartographer Aira Dubikaltienė*
- 1162 About the *Lietuvos valsčiai* series (in English)
- 1164 Alphabetical list of the former Lithuanian rural districts
- 1166 The index of personal names

*The insert of colour illustrations, pp. 961–968.
Prepared by Venantas Mačiekus*

Pratarmė

Monografiją *Pilviškiai* sudaro 96 straipsniai ir straipsneliai, kuriuos parašė 78 autoriai (tarp jų – 11 mokslo daktarų). Straipsniai suskirstyti į 6 skyrius. Didžiausias iš jų – istorijos – susideda dar iš 3 poskyrių: pilietinės istorijos, švietimo ir kultūrinio gyvenimo istorijos ir kaimų bei šeimų istorijos. Pilietinės istorijos poskyryje atsispindi Pilviškių miestelio, Pilviškių parapijos, Pilviškių žydų istorija, skaudžios sovietinės okupacijos, žiauriausios iš visų Sūduvos okupacijų, pasekmės, šiuolaikinis pilviškiečių gyvenimas. Švietimo ir kultūrinio gyvenimo poskyryje išsamus, archyviniais duomenimis pagrįstas Marijos Giraitytės straipsnis apie pradžios mokyklas Pilviškių valsčiuje pirmosios nepriklausomybės metais, aprašoma Pilviškių parapija ir kunigai, knygnešiai ir daraktoriai, Pilviškių vidurinė ir Paežerių pagrindinė mokykla, pateikiama įdomių atsiminimų apie šias mokyklas.

Etninės kultūros skyrius daugiau ar mažiau atspindi tradicinę pilviškiečių kultūrą. Didelės apimties dr. Eligijaus Juvencijaus Morkūno straipsnis apie malūnus, Nijolės Marcinkevičienės – apie tradicinę pilviškiečių mitybą. Prof. dr. Libertas Klimka atkreipia dėmesį į įdomias kalendorinių papročių detales.

Dr. Rima Bakšienė supažindina su Pilviškių šnektą ir jos kitimu, Povilas Krikščiūnas ir prof. dr. Daiva Vyčiniene – su pilviškiečių tautosaka, dr. Marija Rupeikienė ir Antanas Rupeika – su sakralinių pastatų architektūra, dr. Regimanta Stankevičienė – su Alksnėnų Švč. Mergelės Marijos Ėmimo į dangų bažnyčios dailės vertybėmis. Įžymių pilviškiečių skyriuje spausdinamos plačiau žinomų pilviškiečių biografijos.

Medžiaga knygai pradėta rinkti prieš 39 metus, iš jų 14 metų (nuo 2006-ųjų) rengiant knygą *Versmės* leidykloje. 1981 m. rugpjūčio 1–15 d. Vilniaus universiteto kraštotyrininkai surengė kompleksinę ekspediciją Pilviškių ir Gižų apylinkėse. Tai buvo dvyliktoji Vilniaus universiteto kraštotyrininkų ramuvos ekspedicija ir pirmoji surengta Sūduvoje. Jai vadovavo Venantas Mačiekus. Gausų kraštotyrininkų būrį (131 dalyvis) svingingai Paežerių aštuonmetėje mokykloje priglaudė jos direktorius Vytautas Grinius. Ekspedicijoje pavyko užrašyti nemažą pluoštą lituanistinės medžiagos: apie 2200 tautosakos kūrinių, apie 250 vietovardžių, 750 pravardžių, 700 retesnių žodžių su sakiniais, 443 aprašus 27 temomis etnografinės medžiagos ir kt. Surinkta medžiaga buvo perduota Lietuvių kalbos ir

literatūros, Istorijos institutams, Vilkaviškio kraštotyros muziejui, Lietuvos liaudies buities muziejui, Vilniaus universiteto rankraščių skyriui. Ja naudojami ir naudojami mokslininkai, studentai, kultūros darbuotojai.

Įdomi 1981-ųjų metų ekspedicijos detalė: gausiame šios ekspedicijos 131 dalyvio būryje dalyvavo ir būsimasis *Lietuvos valsčių* monografijų serijos leidėjas, *Versmės* leidyklos įkūrėjas ir vadovas Petras Jonušas, tuo metu Vilniaus universiteto Fizikos fakulteto ketvirtakursis. Ekspedicijos vadovo užrašuose išliko įrašas, kad su magnetofonu rankose ne vieną Pilviškių apylinkių kaimą ir vienkiemį aplankęs jaunas tautosakos rinkėjas ekspedicijoje į magnetofono juostelę įrašė, vėliau iššifravo 243 tautosakos kūrinius, iš jų 228 liaudies dainas, kartu su kita ekspedicijos medžiaga patekusias į minėto Lietuvių kalbos ir literatūros instituto Tautosakos skyriaus archyvą.

Matyt, ši medžiaga būtų likusi plačiau nepristatyta Pilviškių krašto ir platesnei visuomenei, jei ne iš Pančekių kaimo, iš tremtinių šeimos kilusios finansininkės Marijos Giraitytės iniciatyva. Ji kreipėsi į *Lietuvos valsčių* serijos monografijas leidžiančią *Versmės* leidyklą Vilniuje, nes ši leidykla leidžia serijos monografijas, kuriose skelbiama Vilniaus universiteto kraštotyrininkų surinkta medžiaga (šiuo metu yra išleista daugiau kaip 10 tokių šios serijos knygų).

Ėmusi *Pilviškių* monografijos rengimo, *Versmės* leidykla 2006 m. surengė monografijos autorių lokaliųjų tyrimų ekspediciją į Pilviškius ir jų apylinkes (vadovas V. Mačiekus), kurioje, be vilniečių, dirbo šeši Vilkaviškio kraštotyros muziejaus darbuotojai (vadovas – muziejaus direktorius Antanas Žilinskas). Ekspediciją nuoširdžiai globojo Pilviškių miestelio bendruomenės pirmininkas Kęstutis Brazys. Šios ekspedicijos tikslas buvo surinkti medžiagos sovietmečiu draudžiamomis temomis (partizanai, tremtis, Pilviškių parapija, kunigai), papildyti surinktą etnografinę medžiagą.

Rengiant monografiją ikonografinė medžiaga ir žiniomis padėjo Vilkaviškio muziejaus darbuotojos Aušra Mickevičienė ir Elena Rupeikienė, Paežerių bibliotekininkė Irena Valinskienė, Paežerių mokyklos istorijos mokytoja Lionė Kraulėdienė, Pilviškių seniūnas Vytautas Judickas. Ačiū jiems, o ypatingai šimtams Pilviškių seniūnijos gyventojų, kurių daugelio jau nebėra tarp gyvųjų, skyrusių dėmesio šios knygos rengėjams – mokslininkams ir kraštotyrininkams.

Taip pat nuoširdžiai dėkoju monografijos rėmėjams – Lietuvos kultūros tarybai, skyrusiai 7 tūkst. eurų, Pilviškių miestelio bendruomenei (4 344,62 eurų) ir nuolatinei „Lietuvos valsčių“ serijos monografijų rėmėjai UAB „Magnolija“ (10 tūkst. eurų). Be Jūsų nesavanaudiškos paramos šios knygos negalėtume išleisti.

Venantas Mačiekus

GAMTA

Pilviškių apylinkių augalija

Daiva Patalauskaitė

Ižanga. Buvusio Pilviškių valsčiaus teritorijoje vyrauja negiliai slėniuotosios priemolingos lygumos vietovaizdis (A. Basalykas, 1965). Tai – plokščia limnoglacialinė lyguma, apklota juostuotais moliais. Ši lyguma perskrota Šešupės, tankiai išvagota negilių salpinių slėniukų, kurie pagerina nuotakumą. Šešupės intakai gausūs (didžiausi valsčiaus teritorijoje – Jūrė, Piltvė, Višakis), gana ilgi, bet mažai vandeningi. Čia vasaros šiltos, kritulių nėra daug, todėl dirvožemis mažai išplautas, karbonatai negiliai, dirvožemiai labai derlingi. Šios vietovės beveik be miškų, jose yra derlingiausios žemdirbystės plotai, esantys senovėje buvusių ir iškirstų ažuolynų vietoje. Dabar yra išlikę tik maži juodalksnynų ar beržynų sklypai, išsimėtę tarp laukų ar išikūrę pašlapusiose vietose palei upes.

Sistemingų botaninių tyrimų šiose apylinkėse nebuvo daryta. Tačiau botanikai šias apylinkes lankė, savo surinktų augalų pavyzdžius perdavė saugoti Botanikos instituto ar Vilniaus universiteto herbariumams (BILAS, WI).

Šių tyrimų tikslas – ištirti buvusio Pilviškių valsčiaus teritoriją, joje išlikusias botanines vertybes ir išskirti botaniniu požiūriu vertingas teritorijas.

Metodika. Teritorija buvo tyrinėjama 2006 metų vasarą maršrutiniu būdu. Buvo naudojami rajono žemės naudojimo žemėlapiai ir Vilniaus universiteto Gamtos mokslų fakulteto Kartografijos centro darbuotojos Lidijos Kavaliauskienės parengtas Pilviškių valsčiaus žemėlapis (M 1: 50 000).

Aptiktos natūralios bendrijos buvo aprašomos taikant prancūzų – šveicarų mokyklos augalijos tyrimo ir klasifikavimo principus (Braun-Blanquet, 1964), kurių metodika nuodugniai išdėstyta publikacijose (Aleksandrova, 1969; Natkevičaitė-Ivanauskienė, 1983), o Europinės svarbos buveinės nustatomos pagal (Rašomavičius, 2001, 2012).

Augalų rūšys buvo nustatomos pagal literatūrą: Leka- vičius, 1969; Snarskis, 1968; Natkevičaitė-Ivanauskienė, red., 1959, 1961, 1963, 1971, 1976; Natke- vičaitė-Ivanauskienė ir kt., red., 1980; Rothmaler ir kt., 1988; Jukonienė, 2003.

Straipsnis leidyklai įteiktas 2017 12 18, serijos „Lietuvos valsčiai“ Lietuvos lokalinių tyrimų mokslo darbų komisijos įvertintas 2020 06 17.

Induočių augalų pavadinimai naudojami pagal Gudžinskas, 1999; samanų – pagal Jukonienė, 2002.

Bendrijų priklausomybė buveinėms ir vertė buvo nustatoma taikant kriterijus, išdėstytus literatūroje (Rašomavičius, 2001, 2012).

Pirmą kartą tekste minint augalų rūšių vardus nurodomi jų lotyniški pavadinimai, autorių vardų ir pavardžių trumpiniai. Minint buveinių vardus nurodomas jų numeris europinėje klasifikacijos sistemoje.

Rezultatai. Valsčiaus teritorijoje vyrauja dirbami laukai, išraižyti įvairaus dydžio upių ir upelių. Bioįvairovė menka, natūralios gamtos bendrijų išlikę labai maži, jų galima aptikti tik prie nemelioruotų upių. Plotų su pirminiais miškais, kurie niekada nebuvo plynai iškirsti, ir pelkių visai nėra. Šiuo metu kur ne kur tarp dirbamų laukų yra išsibarstę tik nedideli antrinių miškų (drebulynų ar beržynų) sklypai arba šlapiose vietose, daugiausia palei upes, išikūrę nedideli juodalksnynų masyvai. Vertingos pievų bendrijos yra išsidėsčiusios prie upių, tankiai išraižiusių lyguminių reljefą. Didesnių upių: Šešupės, Višakio, Jūrės, Piltės vagos arčiau Pilviškių yra išlikusios natūraliai vingiuotos. Daugumos mažesnių upelių vagos ištiesintos, paverstos grioviais. Yra daug griovių atkarpų, apžėlusiu plačialapiais švendrais (*Typha latifolia* L.), – tai požymis, kad į griovius iš dirbamų laukų patenka daug maisto medžiagų. Palei dirbamus laukus, griovius, vietomis palei upes dažnos yra žolinės augmenijos juostos ar didesni sklypai, kuriuose vyrauja: paprastosios bitkrėslės (*Tanacetum vulgare* L.), pakrūminės bajorės (*Centaurea jacea* L.), valgomosios rūgštyinės (*Rumex acetosa* L.), paprastosios smilgos (*Agrostis capillaris* L.).

Didžiausia valsčiaus upė – Šešupė. Didžioji krantų dalis apaugusi medžių juosta (gausiausi ir dažniausi – trapieji ir baltieji gluosniai (*Salix fragilis* L., *Salix alba* L.), paupyje plyti krūmų sąžalynai, gausiai išplitę svetimžemio uosialapio klevo (*Acer negundo* L.) brūzgynai, stelbiantys mūsų krašto natūralią augmeniją. Krūmynus daugelyje vietų juosia paprastųjų gervuogių (*Rubus caesius* L.) sąžalynai. Gana didelius, dažnai užpelkėjusius plotus pakrantėse užima paprastųjų nendrių (*Phragmites australis* (Cav.) Trin. ex Steud.) tankumynai.

Dideli plotai šienaujamų ir ganomų natūralių pievų, kuriose galima išskirti europinės svarbos buveinių, yra ties Pilviškiais. Palei Šešupės vagą yra išikūrusios aukštaūgės žolių bendrijos, priskiriamos eutrofiniams aukštiesiems žolynams (Europinės svarbos buveinė 6430). Jose dominuoja nendriniai dryžučiai (*Phalaroides arundinacea* (L.) Rauschert), gausiai auga didžiosios dilgėlės (*Urtica dioica* L.), pelkinės vingiorykštės (*Filipendula ulmaria* (L.) Maxim.), plaukuotosios ožkarožės (*Epilobium hirsutum* L.), paprastosios šilingės (*Lysimachia vulgaris* L.), pelkinės notros (*Stachys palustris* L.), būdmainiai rūgčiai (*Persicaria amphibia* (L.) Gray), pasitaiko paprastųjų kiečių (*Artemisia vulgaris* L.). Ant šių augalų gausiai vyniojasi patvorinės vynioklės (*Calystegia sepium* (L.) R. Br.). Vietomis pakrančių žoles gožia ant jų besidriekiantis svetimžemis dygliavaisis virkštenis (*Echinocystis lobata* (Michx.) Torr et A. Gray). Šių pievų aspektas: vešlioje nendrių dryžučių ir didžiųjų dilgelių žalumoje prarečiui išsimėčiusios blyškiai gelsvos pelkinių vingiorykščių, rožinės – plaukuotųjų ožkarožių ir pelkinių notrų, geltonos – paprastųjų šilingių, baltos – patvorinių vynioklių žiedų ir žiedynų dėmės.

Vagoje auga garbiniuotoji ir siauralapė plūdės (*Potamogeton crispus* L., *Potamogeton gramineus* L).

Toliau nuo vagos žemesnėse vietose įsikūrusios užliejamos pievos, priskiriamos aliuvinių pievų buveinei (Europinės svarbos buveinė 6450). Aliuvinėse pievose vietomis vyrauja ištisiniai lieknosios viksvos (*Carex acuta* L.) sąžalynai arba bendrijos, kuriose kartu su lieknosiomis viksvomis auga kupstinės šluotsmilgės (*Deschampsia cespitosa* (L.) P. Beauv.), baltosios smilgos (*Agrostis stolonifera* L.), pieviniai pašiaušėliai (*Alopecurus pratensis* L.), pašariniai motiejukai (*Phleum pratense* L), nendriniai dryžučiai, pieviniai pelėžirniai (*Lathyrus pratensis* L.), pelkinės vingiorykštės, aitrieji vėdrynai (*Ranunculus acris* L), žašinės sidabražolės (*Potentilla anserina* L). Aliuvinių pievų aspektas: žemesnėse vietose, kur įsikūrę didieji viksvynai, ištisiniame žaliame fone silpnai išsiskiria rudos viksvų žiedynstiebių dėmės. Aukštesnėse vietose žaliame viksvuolinių (*Cyperaceae*) ir miglinių (*Poaceae*) šeimų augalų fone kur ne kur geltonuoja pievinių pelėžirnių, aitriųjų vėdrynų, žašinių sidabražolių, boluoja pelkinių vingiorykščių žiedai ir žiedynai.

Su aliuvinėmis pievomis ribojasi aukštesnėse reljefo vietose įsikūrusios šienaujamos mezofitų pievos (Europinės svarbos buveinė 6510). Jose pagrindinę biomą sudaro miglinių ir pupinių (*Fabaceae*) šeimų augalai. Miglinių šeimai priklauso: kupstinė šluotsmilgė, pašarinis motiejukas, tikrasis eraičinas (*Festuca pratensis* Huds.), pievinė miglė (*Poa pratensis* L.), paprastoji šunažolė (*Dactylis glomerata* L.); pupinių šeimai – mėlynžiedis vikis (*Vicia cracca* L.), baltasis dobilas (*Trifolium repens* L.), raudonasis dobilas (*Trifolium pratense* L.), pievinis pelėžirnis. Šių pievų vasaros spalvų aspektas: žaliame miglinių šeimos augalų fone išsimečiusios ryškiaspalvės dėmės, kurias sudaro kitų šeimų augalų žiedai ir žiedynai. Įvairiaspalves dėmes sudaro: mėlynas – mėlynžiedžiai vikiai, geltonas – aitrieji vėdrynai, pieviniai pelėžirniai, rudeninės snaudalės (*Leontodon autumnalis* L.), rožinės – raudonieji dobilai, pakrūminės bajorės, rusvas – siauralapiai gysločiai (*Plantago lanceolata* L.), valgomosios rūgštynės, baltas – baltieji dobilai, krūminiai builiai (*Anthriscus sylvestris* (L.) Hoffm.), paprastosios kraujažolės (*Achillea millefolium* L.), žalsvas – sibiriniai barščiai (*Heracleum sibiricum* L.), paprastosios rasakilos (*Alchemilla aggr. vulgaris* L.).

Šešupės intakas, įtekantis ties Pilviškiais, Pilvė teka per dirbamus laukus, kurie prieina iki pat pakrantės krūmynų. Natūrali vaga išlikusi tik nuo Vaitių iki Pilviškių, vidurupis ir aukštupys ištiesintas.

Didesnė dalis upės krantų apžėlusai karklų ir gluosnių krūmynais (*Salix*) su kai kur iš jų kyšančiais didesniais medžiais: karpotaisiais beržais (*Betula pendula* Roth.), trapiaisiais gluosniais, baltaisiais gluosniais. Palei krūmynus – paprastųjų gervuogių sąžalynai. Yra atkarpu, kur upės krantuose yra įsikūrusi eutrofinių aukštųjų žolynų juosta (Europinės svarbos buveinė 6430). Joje vyrauja nendriniai dryžučiai su gana gausiai įsimaišiusiomis didžiosiomis dilgėlėmis, paprastosiomis raudoklėmis (*Lythrum salicaria* L.), pelkinėmis vingiorykštėmis, plaukuotosiomis ožkarožėmis, paprastosiomis šilingėmis. Šių aukštažolių pievų aspektas: sodrioje nendrinų dryžūčių ir didžiųjų dilgėlių žalumoje ryškiai išsiskiria rožinės plaukuotųjų ožkarožių ir paprastųjų raudoklių, blyškiai gelsvos – pelkinių vingiorykščių, geltonos – paprastųjų šilingių žiedynų dėmės.

Jūrė – Višakio intakas, jos vaga valsčiaus teritorijoje natūrali, neištiesinta. Aplinkui vyrauja agrarinis kraštovaizdis: dirbami laukai, dirvonai, ganyklos. Natūralių pievų yra mažai, laukai, dirvonai ir krūmynai prieina prie pat stačių krantų. Krantai apžėlę medžių juosta, kurioje auga trapieji gluosniai, paprastosios ievos (*Padus avium* Mill.), juodalksniai (*Alnus glutinosa* (L.) Gaertn.), paprastieji uosiai (*Fraxinus excelsior* L.), pasitaiko vienas kitas paprastas ažuolas (*Quercus robur* L.), mažalapė liepa (*Tilia cordata* Mill.), vietomis auga svetimžemės baltosios tuopos (*Populus alba* L.). Kai kur krantai lėkštesni ir palei vagą yra šlapių krūmynų ir nedidelių jaunų miškelių, kurių medyne vyrauja juodalksniai arba paprastųjų ievų sąžalynai. Jų žolinė danga ištisinė, vyrauja didžiosios dilgėlės, tarp jų kyšo pelkinės vingiorykštės, drykso paupiniai lipikai (*Galium rivale* (Sibth. Et Sm.) Griseb.).

Atviruose statesniuose krantuose siaurai, o lėkštuose plačiau vietomis yra susiformavusi juosta aukštaūgių (aukštis viršija 1 m) žolynų, priskiriamų eutrofiniams aukštiesiems žolynams (Europinės svarbos buveinė 6430). Šiuose žolynuose veši nendriniai dryžučiai, plaukuotosios ožkarožės, pelkinės notros, paprastosios raudoklės, pelkinės vingiorykštės, didžiosios dilgėlės, paprastieji kiekiai, paprastosios garšvos (*Aegopodium podagraria* L.). Šių pievų aspektas: žaliame nendrinų dryžučių, didžiųjų dilgėlių, paprastųjų kiečių fone marguoja žiedynų dėmės: rožinės – plaukuotųjų ožkarožių, paprastųjų raudoklių, pelkinių notrų, blyškiai gelsvos – pelkinių vingiorykščių, baltos – paprastųjų garšvų.

Vietomis pakrantėse ir toliau nuo vagos žaliuoja įvairaus dydžio plotais išplitę liekniųjų viksvameldžių (*Scirpus sylvaticus* L.) sąžalynai.

Natūralių pievų yra mažai. Toliau nuo kranto reljefo pažemėjimuose yra įsikūrusios aliuvinės pievos (Europinės svarbos buveinė 6450). Bene didžiausius plotus šios pievos užima ties Kriaūniške. Jose ištisinę dangą sudaro nendriniai dryžučiai su įsimaišiusiomis pelkinėmis vingiorykštėmis, paprastosiomis raudoklėmis, ilgalapėmis veronikomis (*Veronica longifolia* L.), pieviniais pašiaušeliais, lieknosiomis viksvomis. Šių aliuvinių pievų aspektas: vešlioje nendrinų dryžučių, pievinių pašiaušelių, lieknųjų viksvų žalumoje retokai sušmėžuoja blyškiai gelsvos pelkinių vingiorykščių, rožinės – paprastųjų raudoklių, mėlynos – ilgalapių veronikų žiedynų dėmės.

Drėgnesnėse pakrantėse yra plotų, ištisai apžėlusiu baltosiomis smilgomis, šliaužiančiosiomis šilingėmis (*Lysimachia nummularia* L.). Vagoje auga paprastosios lūgnės (*Nuphar luteum* (L.) Sm.), paprastieji šurpiai (*Sparganium emersum* Rehm.), prie krašto – strėlialapės papliauškos (*Sagittaria sagittifolia* L.), gyslotiniai dumblialaiškiai (*Alisma plantago-aquatica* L.).

Višakis teka šiaurinėje valsčiaus dalyje, kur įsilieja į Šešupę. Jo vaga natūraliai vingiuoja tik nuo Audiėjiškės, o aukštupys ištiesintas.

Pakrantės apžėlusios medžiais ir krūmais, aplink juos daugelyje vietų apsvynioję paprastieji apyniai (*Humulus lupulus* L.). Dažniausiai aptinkami pakrančių medžiai ir krūmai: trapieji ir baltieji gluosniai, juodalksniai, paprastosios ievos. Palei medžių ir krūmų juostą daugumoje vietų yra dideli sąžalynai paprastųjų gervuogių, kai kur didžiųjų dilgėlių, ant jų driekiasi paupiniai lipikai.

Prie Višakio yra prisišliėjusių nedidelių sodintų jaunų pušynų sklypų, išretėjusių senų karpotųjų beržų giraičių su žolinėje dangoje vyraujančiomis paprastosiomis smilgomis, drebulių (*Populus tremula* L.) miškelių su 40–50 metų paprastaisiais ažuolais, gausiais paprastaisiais lazdynais (*Corylus avellana* L.), paprastaisiais putiniais (*Viburnum opulus* L.).

Vagoje auga paprastosios lūgnės, prie krašto želia strėlialapės papliauškos. Vagos pakraščiuose – vandeninės mėtos (*Mentha aquatica* L.), karklavijai (*Solanum dulcamara* L.).

Pakrantėse daugelyje vietų susiformavusi siaura juosta aukštaūgių žolynų, priskiriamų eutrofiniams aukštiesiems žolynams (Europinės svarbos buveinė 6430). Juose vyrauja nendriniai dryžučiai, isimaišo didžiųjų dilgėlių, paupinių lipikų, pakrantinių mėtų (*Mentha x verticillata* L.), pelkinių vingiorykščių, paprastųjų šilingių. Šių pievų aspektas: nendriniai dryžučiai, didžiųjų dilgėlių, paupinių lipikų žalumyne „įkrapytos“ blyškiai gelsvos pelkinių vingiorykščių, geltonos – paprastųjų šilingių, mėlynos – pakrantinių mėtų žiedynų dėmės.

Ties Gābriške žemesnėse vietose toliau nuo vagos aptinkamos užliejamos pievos, priskiriamos aliuvinių pievų buveinei (Europinės svarbos buveinė 6450). Šiose pievose pakaitomis su dryžutynais plyti didieji viksvynai, kuriuose vyrauja lieknosios viksvos, isimaišo lapinių viksvų (*Carex vulpina* L.), kupstinių šluotsmilgių. Dryžutynuose vyrauja nendriniai dryžučiai su gana gausiai isimaišiusiomis didžiosiomis dilgėlėmis, pelkinėmis vingiorykštėmis, paprastosiomis šilingėmis, ilgalapėmis veronikomis, siauralapiais vingiriais (*Thalictrum lucidum* L.). Šių aliuvinių pievų vasaros aspektas: žaliame nendriniai dryžučiai, didžiųjų dilgėlių, viksvų, kupstinių šluotsmilgių fone marguoja negausiai isimaišiusios blyškiai gelsvos pelkinių vingiorykščių, siauralapių vingirių, geltonos – paprastųjų šilingių, mėlynos – ilgalapių veronikų žiedynų dėmės.

Aukštesnėse reljefo vietose prie aliuvinių pievų šliejasi šienaujamos mezofitų pievos (Europinės svarbos buveinė 6510). Didesnius plotus jos užima ties Gābriške, Mozūriške. Šienaujamose mezofitų pievose gausiausiai auga miglinių šeimos augalai: kupstinė šluotsmilgė, pašarinis motiejukas, tikrasis eraičinas, raudonasis eraičinas (*Festuca rubra* L.), pievinė miglė, paprastoji šunažolė, kvapioji gardūnytė (*Anthoxanthum odoratum* L.), kiškio ašarėlės (*Briza media* L.) ir pupinių šeimos augalai: raudonasis dobilas, mėlynžiedis vikis, pievinis pelėžirnis. Šių pievų vasaros aspektas: miglinių šeimos augalų žaliame fone akį traukia įvairiaspalvės pupinių ir kitų šeimų augalų žiedų ir žiedynų dėmės. Įvairiaspalviame žalumos ir žiedynų kilime išsiskiria dėmės: rožinės – raudonųjų dobilų, pakrūminių bajorių (*Centaurea jacea* L.), šilkažiedžių gaisrenų, (*Lychnis flos-cuculi* L.), mėlynos – mėlynžiedžių vikių, paprastųjų ir varpotųjų veronikų (*Veronica chamaedrys* L., *Veronica spicata* L.), geltonos – pievinių pelėžirnių, aitriųjų vėdrynų (*Ranunculus acris* L.), paprastųjų jonažolių (*Hypericum perforatum* L.), blyškiai gelsvos – pelkinių vingiorykščių, siauralapių vingirių, sibirinių barščių (*Heracleum sibiricum* L.), žalsvos – paprastųjų rasakilų, baltos – paprastųjų kraujažolių (*Achillea millefolium* L.), stačiųjų lipikų (*Galium album* Mill.), pelkinių žliūgių (*Stellaria palustris* Retz.), rusvos – valgomųjų rūgštynių (*Rumex acetosa* L.).

Apibendrinimas. Valsčiaus teritorijoje yra susiformavęs lygumų reljefas, išraižytas Šešupės ir jos įvairaus dydžio intakų. Plotų su pirminiais miškais, kurie niekada nebuvo plynai iškirsti, ir pelkių visai nėra. Šiuo metu kur ne kur tarp dirbamų laukų yra išsibarstę tik nedideli antrinių miškų (drebulynų ar beržynų) sklypai arba šlapiose vietose, daugiausia palei upes, įsikūrę nedideli juodalksnynų masyvai. Vyrauja dirbami laukai, bioįvairovė menka. Visus išlikusius natūralius, nenumeliuruotus upių slėnius reikia saugoti kaip vertingus, juose yra išlikę didesni ar mažesni plotai europinės svarbos buveinių, yra sąlygos atsikurti natūralioms gamtos bendrijoms.

Didžiausi plotai natūralių pievų bendrijų, priklausančių europinės svarbos buveinėms, susitelkę:

a) Šešupės slėnyje ties Pilviškiais – eutrofiniai aukštieji žolynai (Europinės svarbos buveinė 6430), aliuvinės pievos (Europinės svarbos buveinė 6450), šienaujamos mezofitų pievos (Europinės svarbos buveinė 6510);

b) Jūrės pievos ties Kriauniške – eutrofiniai aukštieji žolynai (Europinės svarbos buveinė 6430), aliuvinės pievos (Europinės svarbos buveinė 6450);

c) Višakio pievos ties Gabriške, Mozūriške – eutrofiniai aukštieji žolynai (Europinės svarbos buveinė 6430), aliuvinės pievos (Europinės svarbos buveinė 6450), šienaujamos mezofitų pievos (Europinės svarbos buveinė 6510).

Literatūra

- Aleksandrova V. D., 1969: *Klassifikacija rastitel'nosti. Obzor principov klassifikacii i klassifikacionnykh sistem v raznykh geobotaničeskikh školach*, Leningrad.
- Basalykas A., 1965: *Lietuvos TSR fizinė geografija*, Vilnius.
- Braun-Blanquet J., 1964: *Pflanzensoziologie. Grundzüge der vegetationskunde*, Wien-New York.
- Gudžinskas Z., 1999: *Lietuvos induočiai augalai*, Vilnius.
- Jankevičienė R., 1998: *Botanikos vardu žodynas*, Vilnius.
- Jukonienė I., 2002: Checklist of Lithuanian Mosses, *Botanica Lithuanica*, 8(4), p. 303–322.
- Jukonienė I., 2003: *Lietuvos kiminiai ir žaliosios samanos*, Vilnius.
- Lekavičius A., 1989: *Vadovas augalams pažinti*, Vilnius.
- Natkevičaitė-Ivanauskienė M., red., 1959: *Lietuvos TSR flora*, t. 1, Vilnius.
- Natkevičaitė-Ivanauskienė M., red., 1961: *Lietuvos TSR flora*, t. 2, Vilnius.
- Natkevičaitė-Ivanauskienė M., red., 1963: *Lietuvos TSR flora*, t. 3, Vilnius.
- Natkevičaitė-Ivanauskienė M., red., 1971: *Lietuvos TSR flora*, t. 4, Vilnius.
- Natkevičaitė-Ivanauskienė M., red., 1976: *Lietuvos TSR flora*, t. 5, Vilnius.
- Natkevičaitė-Ivanauskienė M., Jankevičienė R., Lekavičius A., red., 1980: *Lietuvos TSR flora*, t. 6, Vilnius.
- Rašomavičius V., red., 2001: *Europinės svarbos buveinės Lietuvoje*, Vilnius.
- Rašomavičius V., red., *EB svarbos natūralių buveinių inventorizavimo vadovas*, Vilnius.
- Rothmaler W., Schubert R., Jager E., Werner K., 1988: *Exkursionsflora für die Gebiete der DDR und der BRD, Band 3. Atlas der Gefasspflanzen*, Berlin.
- Snarskis P., 1968: *Vadovas Lietuvos augalams pažinti*, Vilnius.

ISTORIJA

Pilviškiai: seniūnija, miestas, valsčius

Stasė Matulaitytė, Vaclovas Strimaitis

Pilviškių (seniūnijos, miesto, parapijos) istoriją parašė kunigas istorikas Vaclovas Strimaitis. Jo parengtą medžiagą apdorojo, pateikė išnašas, paaiškinimus, remdamasi įvairiais šaltiniais papildė ir gerokai praplėtė, redagavo, surinko 1884–1919 metų literatūrą apie Pilviškius doc. dr. Stasė Matulaitytė.

Ižanga

Sūduvės vidurio plotas tarp Šešupės, Pėlvės ir Višakio senovėje buvo apaugęs neižengiamomis giriomis, kurios prieš kirvius ilgiau ir atkakliau laikėsi dėl žemės sudėties. Čia podirvis yra daugiausia smėlingas, šaltžemis, todėl girių medžiai daug vešliau auga. Čia ir pavasaris ateina dviem savaitėmis vėliau, čia ir šalnos daug skaudesnės kaip kitose Sūduvos vietose.

Po Žalgirio mūšio Vytautas Didysis Sūduvą atgavo be gyventojų – tik didžiulę girią, suskirstytą ruožais, priskirtais dvarams, esantiems anoje Nemuno pusėje. Vienas šių girių ruožas – nuo Nemuno ties Darsūniškiu, pro Šunskū, Vilkaviškį iki Virbėlio – buvo priskirtas Darsūniškio girininkijai, o ruožas tarp Jūrės ir Višakio upių – Kauno girininkijai.

Viename sename žemėlapyje vietovė ties vėlesniu Antanavų pavadinta Klevų pieva ir pažymėtas tiltas per Šešupę. Pilviškių vardas dar neminimas (lygiai kaip ir visų kitų).

Kai buvo įsteigtas ir gavo miesto teises Virbalis¹, prireikė ir susisiekimo su Kaunu. Išvestas kelias Virbalis – Kaunas. Prie šio kelio Šešupės ir Pėlvės santakoje anuo metu atsirado kaimas Pėlviškiai. Pirmoji tikra žinia apie Pilviškius yra 1559 metų. Tais metais karaliaus pasiūstas Grigorijus Valavičius turėjo aplankyti visas Sūduvos girias ir aprašyti, kur kurios girininkijos eina ribos ir kas tose girininkijose yra.

Ar Pilviškiai buvo dar nauja bevardė vietovė, ar Valavičius nežinojo jų vardo, todėl parašė: „*Nuo Darsūniškio (miško) siena eina per kelią, einantį skersai naujo miestelio, net iki Pėlovės upelio, kuris prasideda Kauno giriose, teka iš rytų į pietus ir įteka Šešupėn.*“²

¹ Virbalis, iki XVIII a. vadintas Nova Volia, minimas 1529–1567 metų Lietuvos Didžiosios Kunigaikštystės (toliau – LDK) neprivilegijuotųjų miestų sąrašė. 1536 m. jis gavo miestelio steigimo ir turgaus privilegiją, 1555 m. įsteigta bažnyčia, o 1593 m. jam suteikta Magdeburgo teisė.

² *Pietinė Lietuva Grigaliaus Valavičiaus 1559 metų Lietuvos girių aprašyme: 400 metų (1559–1959) sukakčiai paminėti*, red. ir vertė V. Žemaitis; apžvalga angl. A. J. A. Žemaitis, p. 17–27, Čikaga, 1964, nr. 3, p. 137; *Revizija pušč' i perechodov zverinnych v byošem Velikom Kniažestvie Litovskom...*, sost. G. B. Volovičėm v 1559 godu, Vil'nia, 1867, s. 233.

1567 metais Pilviškiai priklausė LDK maršalui Mikalojui Sapiegai ir buvo Paširvinčio (Alvito) valsčiaus ribose. 1589 metais Pilviškių dvaras priklausė Veliuonės pavietai. Reikia manyti, kad Pilviškių dvaras galėjo būti įkurtas už Višakio upės, nes Višakis buvo Žemaičių seniūnijos ir Trakų karvedijos skiriamoji riba.

Pilviškių vardas aiškiai minimas 1592 m. liepos 13 d. Tą dieną Trakų vaivadijos pakamōrė³ turėjo daryti dėl ribų susivaidijusių Birštono ir Puniės girių laikytojų teismą. Tarp kitų liudininkų buvo pašaukti karališkieji valstiečiai Jonas Škaitis, gyvenantis Pilviškių kaime, ir Povilas Vaitkūnas, gyvenantis prie Pilvės, – abudu iš Kauno pavieto. Jiedu kadaise gyveno būdose prie Birštono ir Puniės girių ribų, kur Dóvinė įteka į Šešupę. Jie ten gamino anglis, pilstė pelenus, darė šulus, statines, rišo šluotas, degė degutą, gaudė žuvis Šešupės ir Dóvinės užtvankoje.

Tad tarp pirmųjų Pilviškių gyventojų buvo ir ateivių nuo Liudvināvo ir čia jie vertėsi panašiu amatu, kaip ir tenai, nes XVI a. Pilviškių apylinkėse buvo išplėsta miško medžiagos gamyba: kirsdavo daugiausia svetimtaučiai, gavę LDK leidimą. Buvo gaminami ažuoliniai rąstai, lentos, laivų stiebai, pušinės lentos, derva, degutas, pelenai; prekiauta brangesniais žvėrių kailiais, kuriuos galėjo pristatyti netoli Pilviškių esąs Bebriniūkų kaimas. XVI a. pabaigoje iškirstų miškų vietoje kūrėsi nauji kaimai.

Būdami prie trakto Virbālis – Kaūnas ir turėdami labai geras žemes bei lankas, Pilviškiai turėjo geras sąlygas greitai augti į didesnę miestą, bet juos lydėjo kažkoks piktas likimas ir į žymesnę miestą jie niekada neišaugo, o Pilviškių vardas buvo lyg koks pasityčiojimas, esą „*jei jau privažiavai Pilviškius ir Papilvę, tai skubėk sukti atgal, nes į š...ę nuvažiuosi*“. O Napoleonas Bonapartas pasakęs, kad tokio purvino miesto kaip Pilviškiai kaip gyvas niekur nematęs, nes jo žirgas išsipurvinęs iki šonų.

Pilviškiai labiau išaugo po 1655 metų, kai rusai nuniokojo rytinę Lietuvos dalį ir pasiekė Nemuną. Tada daugelis Lietuvos žmonių, bijodami rusų teroro, paliko savo namus rytinėje Lietuvoje ir ėmė ieškoti prieglaudos Sūduvos girių srityje. Daugelis jų čia rado, laikinai įsikūrė, o vėliau nebenorėjo grįžti.

Gyventojų gausėjimą sustabdė maro epidemija. 1675 metų maras ištuštino daugelį kaimų iki paskutinio žmogaus. Jų ūkius pasiėmė nauji ateiviai, atvykę nuo Ašmenės, Gařdino apylinkių ir kitų rytinių sričių. Naujausius ateivius vietiniai žmonės vadino *gudais*, o vietovės, kuriose jie apsigyvendavo, gaudavo *gudų* priedą: taip Būdviečių kaimas virto Būdviečiais Gudeliais, Žiūriai – Žiūriais Gudeliais.

Pilviškių seniūnija

Kai Sūduvos giriose ėmė rasti ten įsikūrusių kaimų, tai girių ūkį teko pertvarkyti ir labiau rūpintis žemės ūkiu. Tad Žygimantas Augustas 1557 metais žemės ūkį galutinai pertvarkė įvesdamas vadinamąją valakų sistemą. Padalijimas girininkijomis buvo nepatogus, tad jų vietoje imta steigti seniūnijas. Jos atsirado po Liublino unijos 1569 metais. Iš dalies tarp Šešupės ir Višakio buvusių Kauno ir Darsūniškio girininkijų vietoje buvo įsteigta Pilviškių seniūnija. Jos ribos ėjo Višakiu iki Višakio Rūdės, Jūrės upeliu

per girias iki Gyvių, netoli Plūtiškių ³ Dvaro prievaizdas (lenk. *podkomorzy*).

kapinių, pro Selemōs Būdą, Purviniškę, Gavaltuvą Šešupe iki Višakio intako. Pilviškiai buvo pačiame šios didžiulės seniūnijos smaigalyje. Pietų vakaruose už Šešupės buvo Vilkaviškio seniūnija, už Gavaltuvos pietuose – Prienų, už Gyvių rytuose – Panemūnės (Frėdos), šiaurėje už Višakio – Lesnistvos seniūnijos ribos.

Pilviškių seniūnija visą laiką buvo karališkasis laikinys, seniūnams pavestas laikyti iki jų gyvos galvos. Jei seniūniją seniūnas, dar gyvas būdamas, norėdavo perleisti savo įpėdiniui, turėdavo gauti karaliaus sutikimą – vėl iki įpėdinio gyvos galvos. Jei seniūnijos buvo gautos už karaliui paskolintus pinigus kaip jo užstatas, tai tokia seniūnija vadindavosi *tenutu* (*deržava*). Už pinigų valdyti seniūniją seniūnai gaudavo tik iš Žygimanto Senojo (1467–1548), valdžiusio nuo 1506 metų ir Žygimanto Augusto (1520–1572), valdžiusio abi valstybes nuo 1548-ųjų (faktiškai nuo 1544 m.). Pinigus seniūnai turėdavo inėsti į išdą, o sau pasilikti galėjo tik tam tikrą dalį.

Pilviškių seniūnija buvo įsteigta po Liublino unijos (1569). Tačiau tiksli data, kada seniūnija buvo suformuota ir kas buvo pirmieji jos seniūnai, kol kas nežinoma. Vėliau Pilviškių seniūnija būdavo pavedama valdyti seniūnams-didikiams. Žinoma, kad 1670 metais seniūniją pradėjo valdyti Chrapovickių dinastija ir valdė ją penkios jų kartos.

Per švedmetį ir didijį marą (1709–1711) visa Pilviškių seniūnija pasibaisėtinaai sunyko. Praėjus trisdešimčiai metų po anos nelaimės, 1737 m. buvo sudarytas visos seniūnijos inventorius sarašas. Kadangi žmonės sudarė gyvąjį inventorių, tai, jį sudarant, savaime susidarė gyventojų ir vietovių sarašas. Ir po trisdešimties metų Pilviškiai ir visa seniūnija buvo tikrai vargana, o jos būklė per švedmetį ir per marą buvo dar baisesnė.

Nuo XVIII šimtmečio vidurio seniūnija atsigavo ir greitai laiku išdygo naujų vietovių, girios žymiai sumažėjo. Tai matoma iš dviejų inventorių sarašų.

Pilviškių seniūnijos inventoriai

1737 metų inventorius⁴

Pilviškių seniūnijos seniūnas Antanas Martynas Chrapovickis, Smolensko pakamorė.

Vietovės pavadinimas	Gyventojų skaičius
Pilviškių miestelis	24
Jurkšai	5
Bařtininkai	4
Juodbariškė, krūmynai	2
Kiřiai	13
Gaisriai	13
Gaisrių mąrgai	3
Nendrėniai	9
Nendrėnių mąrgai	4
Alksniškės, ant margų	3
Peñtupiai	5
Pokolcie, ant margų (nelokaluota vietovė)	4
Gudėliai, ant margų	2

⁴ Lietuvos valstybės istorijos archyvas (toliau – LVIA), SA-3774, l. 415–420.

(tęsinys)

Vietovės pavadinimas	Gyventojų skaičius
Grigaliūnai	3
Simokai	5
Miškiniai	7
Kupriniai (Kuprėliškiai?)	6
Bubauliškiai, krūmynai	2
Skriaūdžiai	22
Kirsnakovizna ⁵ , krūmynai; jai priklausė degutinės:	
Kazlų (kaimas prie Jūrės)	3
Guliōniškės	1
Mockų	2
Gūmupių	3
Liudoviznos (nelokaluota vietovė)	1
Bagotosios	3
Griešių	2
Jūdrės Rūdos (Jūdrarūdės)	7
Iš viso:	158

Kaimų pavadinimai patikrinti *Lietuvos TSR administracinio – teritorinio suskirstymo žinyne*, Vilnius, 1976, d. 2 (toliau – LATSŽ) bei LAV. Dauguma jų pateikta pagal šių leidinių rašybą. Tie pavadinimai, kurių surasti ir identifikuoti nepavyko, palikti čia užrašyti forma.

Moka mokesčių (timfais⁶)

Mokesčių mokėtojas	Suma
Dickų Būda	112
Višakio Rūdà	56
Žydas Abraomas, Pilviškių karčemininkas	62
Žydas Orelis, Gaisrių karčemininkas	80
Žydas Icelis, Višakio karčema	100
Malūnas ant Jūrės	170
Karčema prie malūno	30
Stačiokas, Skriaūdžių karčemininkas	100

⁵ Leidinyje *Lietuvos apgyventos vietos: pirmojo visuotinio Lietuvos gyventojų 1923 m. surašymo duomenys*, Kaunas, 1925 (toliau – LAV), nurodyta, kad dar 1923 m. toks kaimas buvo už 3 km nuo Jūrės stoties.

⁶ Timfas, timpa – mažavertė sidabrinė moneta, vartota Lietuvoje 1663–1776 m.; ją sudarė 30 lenkiškų grašių arba 18 kapeikų.

1775 metų inventorius⁷

Pilviškių seniūnijos seniūnas Antanas Chrapovickis, Antano Martyno anūkas.

Vietovės pavadinimas	Dūmų skaičius
Antanāvo dvaras	1
Palivarkas Pokokie (neidentifikuotas)	1
Pilviškiai (moka nuo dūmų)	31
Varākiškė	2
Papilvė	14
Jurkšai	4
Beržnaviėnė	2
Timiņčiškė	1
Gulbiniškiai	1
Gābriškė	2
Ūžprūdžiai	5
Gerūliškė	2
Višakiškė	3
Pavišakiai	6
Bagótoji	6
Girrupiai	3
Skīndeliškė	1
Klampupiai	1
Ladovizna (Liudovizna) (nelokaluota)	3
Juodbariškė	3
Beñdoriškės	2
Bařtininkai	3
Karkliniai	1
Kazlų Rūdà	5
Jūrė	8
Kirmališki (nelokaluota)	1
Višakio Rūdà	6
Guliōniškė	1
Gaisriai	8
Óžnugariai	žemė tuščia
Griešiai	3
Armāliškės	1
Bebrūliškė	5
Nendrīniai	12
Gavāltuva	12
Purvīniškė	2
Podrešyški (nelokaluota)	žemė tuščia
Kazliškiai	1
Račýliškė	3
Mólupis	1
Peñtupiai	5
Gýviškės	2
Zariškė	2
Alksniškės	1

⁷ Kauno apskrities dūmų (kiemų) surašymas, LVIA, SA-3313, l. 37, 38.

(tęsinys)

Vietovės pavadinimas	Dūmų skaičius
Līnmargis	1
Būdà	3
Pribudė (Pributkė)	tuščia
Šimaniški (nelokaluota)	2
Grigaliūnai	4
Bagotiškės	1
Seslupis	2
Kikiereviče (Kikiriškės?)	1
Kupriniai	6
Meškinė	4
Simokaĩ	5
Nauja Rūda	1
Beñdoriškės	2
Gudėliai	7
Kupreliai (Kuprėliškiai?)	4
Prie Būdų	1
Piñciškė	2
Subāciškės	2
Sena Būda	1
Zabielškė	1
Kampiniai	2
Patāšinė	1
Bubautiškės	2
Raguva	1
Pabališkiai	1
Šimutiškė ir Tarpūtiškė	4
Skriaūdžiai	21
Iš viso dūmų	259
Klebono palivarkas ir vargonininkas	3

Čia neskaičiuojami žydai smuklininkai, kurie po 1768 m. gausiai veržėsi į kaimus, nes tais metais miestai buvo pavesti seniūnų priežiūrai.

Apie šį laikotarpį (1775 m.) Pilviškių seniūnijoje greitai daugėjo gyventojų, retėjo girios. Tai truko iki paskutinio Lietuvos – Lenkijos padalijimo 1795 m., kai Užnemunė su Pilviškių seniūnija pakliuvo į Prūsų valdžią. Prūsai seniūnijas panaikino, įvedė centralizuotą valdžią, suskirstydami kraštą į *kreizus*⁸. Pilviškių seniūnija pakliuvo į naujai įsteigtą Marijampolės kreizą, kurio ribos ėjo dešiniuju Šešupės krantu iki Naūmiesčio, Sudárgo, Nemuno (anapus Šešupės buvo Kalvarijos kreizas).

Kai Napoleonas įsteigė Varšuvos kunigaikštiją, Užnemunė buvo prijungta prie jos. Kreizų vardas panaikintas ir seniūnijas imta vadinti *pavietais*⁹. Kai 1866 metais caras perskyrė Marijampolės apskritį, tai Zanavykija teko Naumiesčio apskričiai, o Pilviškiai pasiliko prie Marijampolės.

⁸ Apskritis, vok. *Kreis*.

⁹ Apskritis, lenk. *powiat*.

Susikūrus nepriklausomai Lietuvai, Pilviškiai buvo atskirti nuo Marijampolės ir prijungti prie Vilkaviškio apskrities.

Chrapovickiai ir Antanavo dvaras

Atgyvenusios savo amžių girininkijos, kaip administraciniai vienetai, užleido vietą seniūnijoms. Seniūnijų centru paprastai būdavo dvaras. Pilviškiams esant senokai įsikūrusiems prie Šešupės ir, be to, Pilvės upės padalytiems pusiau, tinkamos vietos įsteigti dvarui neatsirado. Daug tinkamesnė dvarui vieta buvo anų laikų Klevų pieva – tai pašėsupio vietovė su derlingomis ir lengvai dirbamomis žemėmis Šešupės aukštupyje už 6 kilometrų nuo Pilviškių. Klevų pievoje ir buvo įsteigtas vienintelis apylinkėje dvaras. Jo steigėjas buvo Jonas Antanas Chrapovickis, įsteigtąjį dvarą pagal savo vardą pavadinęs Antanavù.

Chrapovickių kilmė ir pavardė aiškinama taip: 1502 metais, valdant LDK kunigaikščiui Aleksandrui, iš Vengrijos atvyko riteris, pavarde Huidas, su savo vėliava ir herbu. Už nuopelnus mūšyje jis gavo dovanų Chrapovicų dvarą netoli Vitebsko. Nuo tos vietovės pavadinimo jį ir jo palikuonis imta vadinti Chrapovickiais. Taip pat jie gavo *Gozdavos* herbą, kuriam priklausė Pacai ir kiti LDK didikai. Vėliau jų palikuonys išsigijo dvarų ir prie Smolensko.

Chrapovickių giminės palikuonis Jonas Antanas, Kristupo sūnus, gimęs 1612 m. spalio 1 d. Padberežėje prie Vitebsko, žymesniu valstybės vyru tapo jau karaliaujant Vladislovui Vazai – 1648 m. buvo karaliaus sekretoriumi, o vėliau Lietuvos–Lenkijos valstybės seimo nariu (apie 25 kartus 1640–1685 m.) ir du kartus jo maršalka (1665, 1668). 1649 m. jis buvo paskirtas lietuvių kariuomenei išmokėti algą.

Kai Maskvos caro Aleksejaus kariuomenė 1655 metais užėmė Smolenską, Vitebską ir patį Vilnių ir Chrapovickių dvarai likosi rusų valdžioje, tai Jonas Antanas tapo pabėgėliu. Tada jam, kaip pabėgėliui, buvo iki gyvos galvos paskirta Pilviškių seniūnija ir išnuomota Alvito seniūnija.

Baigiantis šiam karui ir 1667 m. sausio 30 d. pasirašant Andrusovo (netoli Smolensko) paliaubų sutartį, nutraukusią Lenkijos–Lietuvos karą su Rusija, vykusį 1658–1667 m., J. A. Chrapovickis buvo taikos delegacijos narys ir pasirašė šį aktą, pagal kurį Vitebskas grįžo Lietuvai, o Smolenskas liko rusams.

1670 m. J. A. Chrapovickis buvo paskirtas Vitebsko vaivada ir kartu turėjo Smolensko pakamorės titulą, kurį giminė tuščiai nešiojo per tris kartas, nes Jonas Antanas pats pasirašė Andrusovo taikos aktą, kuriuo Smolenskas buvo amžinai paliktas rusams. Tačiau Vitebsko vaivados sostą 1671 m. jis užėmė labai iškilmingai, visai vaivadijos šlėktai suruošdamas kelių dienų puotą.

1672 m. Gardino žydai ėmė skleisti piktą šmeižtą prieš krikščionių šventuosius. Chrapovickis buvo paskirtas tardytoju byloje prieš žydus. Bylą baigė liepdamas viešai žydui įkristi rykščių.

Nuo 1669 m. būdamas Pilviškių seniūnu J. A. Chrapovickis, laikydamasis anų laikų mados, apie 1680 m. pastatydino pirmąją medinę bažnyčią, bet menkai ją aprūpino. Jono Antano brolis Pranciškus (1614–1685 04 25) buvo vienuolis bernardinai.

Antanāvo dvaro steigėjas J. A. Chrapovickis mirė 1685 m. spalio 3 d. Luikiškėse prie Vitebsko, kur turėjo dvarą. Jis paliko keturis sūnus. Mykolą gana jauno amžiaus sudraskė sprogusi patranka. Kitas sūnus Jonas buvo Smolensko kaštelionas. Trečias sūnus Kristupas 1668 m. į Prancūziją atlydėjo atsisakiusį nuo karaliaus sosto Joną Kazimierą. Grįžęs iš ten jis buvo karaliaus Višnioveckio gvardijos kapitonas ir Vitebsko stalininkas. Vėliau trumpai pabuvęs Pilviškių seniūnu, 1703 metais Kristupas mirė.

Po Kristupo Pilviškių seniūniją perėmė ketvirtasis Jono Antano sūnus Steponas Chrapovickis, kartu turėdamas ir tuščią Smolensko pakamorės titulą. Steponui valdant Pilviškius, vyko karas su švedais ir ištiko baisusis 1708–1711 m. maras. Žmonės išmirė, Pilviškiai sunyko, Antanavo dvaras buvo visai sunaikintas. Koks bailsus turėjo būti išmirimas, jei po trisdešimties metų visoje seniūnijoje (iki Višakio Rūdės–Gyvių–Plūtiškių) buvo priskaičiuojama tik 47 senieji gyventojai, o pačiame Pilviškių mieste – tik 9 tokie gyventojai.

Nepajėgdamas sutvarkyti seniūnijos, Steponas 1720 m. spalio 13 d. ją perleido savo sūnui Antanui Martynui Chrapovickiui, kuris irgi turėjo Smolensko pakamorės titulą. Valdant Antanui Martynui Chrapovickiui, pamažu viskas ėmė atsigausti. Tačiau atkūrimas vyko lėtai – Antanavo dvaras 1738 m. buvo dar tik atstatomas, malūnas ant Jūrės dvaro lėšomis irgi tik naujai atstatytas, o gyventojų visame seniūnijos plote buvo 47 senųjų ir 65 ateivių šeimos. Pirmoji bažnyčia supuvo, nes nesant žmonių nei klebono nebuvo, nei kam ja rūpintis. Padidėjus gyventojų skaičiui, 1756 metais Antanas Martynas Chrapovickis pastatydino naują bažnyčią ir sudarė klebono pragyvenimo fondą, kurį 1759 m. karalius patvirtino.

Antaną Martyną pakeitė sūnus Mikalojus Saba Chrapovickis, Oršos maršalka, 1754, 1760, 1766 metų seimo dalyvis. Šis laikėsi neilgai ir nedaug kuo pasižymėjo, nebent tik tuo, kad Skriaudžiuose pastatydino koplyčią. 1773 m. lapkričio 9 d. seniūniją jis perleido savo sūnui Antanui, Oršos maršalkai, keturmečio seimo (1788–1792) nariui. Šis pasižymėjo žiaurumu – jo, kaip tirono, vardas ilgam liko žmonių kalbose. Kai seimas 1776 m. iš mažesniųjų miestų atėmė savivaldos teises, pats Pilviškių miestelis pakliuvo šio Chrapovickio jungan. Tačiau karaliui Stanislovui Poniatovskiui 1792 m. Pilviškiamis sugražinus miesto teises ir suteikus herbą, jie buvo išlaisvinti iš žiauraus Antano Chrapovickio letenos. Šis betgi nepaisė miesto teisių. Miestiečiai pasiskundė karaliui. Karalius 1793 m. rugsėjo 10 d. atsiuntė raštą A. Chrapovickiui, kuriame jį ir jo ūkvedį Volką išbarė už apžiūros nuostatų nesilaikymą.

Taigi Antanavą ir Pilviškius valdė penkios Chrapovickių dinastijos kartos. Vienas iš jų Antanavo dvaro parke pastatydino gana gražią medinę šešiakampę koplyčią su rūsiu, skirtu savo giminės laidojimui, bet nė vienas iš jų nebuvo ten palaidotas. Kai Prūsija, susitarusi su rusais ir austrais, 1795 m. užgrobė Sūduvą, iš paskutinio Chrapovickio Antanavo dvarą perėmė Prūsijos valdžia ir pavedė jį saviškiams.

Po Tilžės taikos išvijus prūsus, anot žmonių, Antanavo dvarą valdė generalas Antanaitis, o po jo dvaras atiteko jo dukteriai.

1830 metais buvo pastatyti dabartiniai dvaro rūmai.

1863 metais juose buvo sukilėlių centras – čia susirinę Kauno ir Marijampolės ponai nutarė prisidėti prie visuotinio sukilimo ir jį remti. Pirmasis jų greitosiomis suorganizuotas būrys 1863 m. kovo 2 d. susirėmė su rusų Izmailo pulko daliniu ir raitelių šimtaine.

Po lenkmečio Antanavo dvaras perėjo į Viktoro Šabanevičiaus rankas. Jis, tuo metu valdęs Rūtka netoli Alytaus ir Gižūs, vedė Antanaičio dukterį ir atsikraustė į Antanavą. V. Šabanevičius buvo geras šeimnininkas. Be Antanavo, jam atiteko ir Juozūniškė, Stōlaukis, Purviniškė, Elzbiėtiškis, Čystà Būdà, Karálkrėslis. Jis turėjo alaus bravorą, spirito varyklą, dešrinę, sodų daigyną, statė namus Marijampolėje. Kaip savo atsiminimuose rašo Kazys Grinius¹⁰, nepaisant to, Viktorui Šabanevičiui 1891 m. sausio 15 d. mirus, pasirodė, kad net visą jo turtą pardavus dar nepakaktų pinigų skoloms atlyginti. Dėl to jo sūnus Stanislovas (be jo, šeimoje užaugo jaunesnysis Edvardas (Eduardas, Edzius) ir dvi seserys), baigęs Marijampolės gimnaziją, dvaruose neliko – iš pradžių Gižuose vertėsi durpėmis, vėliau tvarkė Sibiro geležinkelius, tarnavo Maskvoje. Užėjus bolševikams, buvo areštuotas, o paleistas išvažiavo į Lenkiją.

Jaunesnysis sūnus Edvardas, taip pat mokėsis Marijampolės gimnazijoje ir Rygos politechnikos institute, liko Antanavė ir čia gyveno su našle savo motina ir dviem seserimis, ilgai skurdo, kol vedė turtingą su 40 000 rublių kraičio žmoną nuo Tytuvėnų – Mariją Landsbergaitę¹¹ ir, radęs gerą dvaro prievaizdą Jurgelevičių, išsikapstė iš skolų¹². Tačiau 1921 metų rudenį, besirengdamas medžioklėn, Edvardas staiga mirė.

Edvardo šeimoje užaugo šešios dukterys ir du sūnūs. Žiemą šeima leisdavo Rygoje, kur vaikai eidavo į mokyklas.

Valdant Edvardui, Antanavo dvaro žemė buvo išdalyta naujakuriams, o dvaras paliktas kaip centras su 80 ha žemės. Naujakurių kaimas buvo pavadintas Užúoganais.

Mirus Edvardui, centras ir bravoras liko našlės rankose. Tačiau ji visai negėbėjo tvarkytis ir liko beveik elgeta, kaip ir jos moša, Edvardo sesuo Viktorija, per Pirmąjį pasaulinį karą buvusi ligoninės sesele. Vėliau Viktorija gavo pensiją ir mirė Čiuoderiškėse. Edvardo našlė mirė vėžiu, dvarą palikusi kaip prieglaudą nedarbingiems lenkams. 1940 m. jį konfiskavo bolševikai, o 1941 m. centrą ir įmones nusavino vokiečiai.

Arčiau už Antanavą prie Pilviškių buvo Juozūniškio dvarelis, kadaise, prieš 1843 m. Nikolajaus I potvarkį bažnyčių turtus perduoti valstybei, priklausęs Pilviškių klebonijai. Vėliau dvarelį įsigijo Kauno gubernijos izdinių valdybos pirmininkas Skrinikovas. Dvarelį tvarkė ekonomas Dulskis.

Antanavo valsčius

Valdant seniūnams, dvaras savaime būdavo administracijos centras. Po paskutinio Lietuvos padalijimo Prūsijos valdžia Pilviškius padarė *gmina*¹³ ir įjungė į Marijampolės *kreizą*. Išvijus prūsus, 1807 m. Varšuvos kunigaikštystėje buvo

¹⁰Grinius K. *Atsiminimai ir mintys*, Tiubingenas, 1947, t. 1, p. 270–272.

¹¹Vaclovo Strimaičio duomenimis, Edvardas buvo vedęs Šemetaite.

¹²V. Strimaičio žiniomis, Edvardas, gavęs paskolą iš Marijampolės žydo Finkelšteino, Lomžoje išmokėjo ipoteką (paskolą už įkeistą nekilnojamąjį turtą) ir dar prieš Pirmąjį pasaulinį karą dvarą sutvarkė.

¹³Valsčius, lenk. *gmina*.

įsteigtos dvejopos *gminos*: metrikinės ir administracinės. Metrikinių *gminų* centras buvo parapija, o klebonas – atsakingas už metrikų tvarkymą. Civiliniams reikalams buvo valsčiaus (*gminos*) kanceliarija. *Gminos* vaitu paprastai būdavo dvaro ponas, kuris ir jo baudžiauninkai buvo išikūrę toje apylinkėje. Antanavo *gminos* raštinė įsteigta Čystojė Būdøjė, ten buvo ir Antanavo palivarkas – Čystà Būdà.

1866 m. atskiriant nuo Marijampolės Naūmiesčio (Šakių) apskritį, Antanavo valsčius liko Marijampolės apskrities pasienio valsčiumi. Gudelių ir Antanavo valsčiams buvo įsteigta atskira teisminė apylinkė Ažuolų Būdøjė. Per Pirmąjį pasaulinį karą kaizeriniai valsčiaus žandarai gyveno Pilviškuose.

Antanavo valsčiaus gyventojai pagal 1923 m. surašymo duomenis¹⁴

Eil. nr.	Apygyventos vietos pavadinimas ir rūšis	Ūkių (kiemu) skaičius	Gyventojų skaičius	Artimiausia geležinkelio stotis, km	Artimiausias paštas, km
1.	Aglinčiškių k.	7	38	4	4
2.	Antanavo dv.	1	265	13	13
3.	Antanavo k.	5	36	13	13
4.	Armališkių k.	18	103	5	5
5.	Bebruliškės k.	32	161	5	5
6.	Brastės k.	45	179	5	5
7.	Čimniškių k.	22	98	6	6
8.	Čystos Būdės k.	24	129	5	5
9.	Didžiosios Trakiškės	5	23	3	3
10.	Ėglupio k.	6	28	7	7
11.	Gaisrių k.	29	192	10	10
12.	Gavaltavos k.	31	188	7	7
13.	Girnupių k.	13	76	10	10
14.	Griešių k.	19	108	6	6
15.	Guobiniškės k.	13	73	10	10
16.	Juodbariškės k.	11	65	5	5
17.	Kajackiškės k.	6	28	4	4
18.	Kampinių k.	3	14	7	7
19.	Kazliškių k.	14	99	7	7
20.	Kazlų Rūdės glžk. st.	46	823	–	–
21.	Kazlų Rūdės k.	69	515	1	1
22.	Klevinės k.	4	26	3	3
23.	Krūvelių k.	16	100	5	5
24.	Kviėtkapušio	10	64	5	5
25.	Mažos Būdės k.	2	7	6	6
26.	Mažosios Sanažiškės k.	9	43	3	3
27.	Mólupio k.	12	83	6	6
28.	Mūriniškės k.	4	30	5	5
29.	Nedėldaržio k.	19	97	5	5
30.	Nendrinių k.	38	226	9	9
31.	Ūžnugarių k.	6	41	–	–

¹⁴LAV, p. 123–124.

(tęsinys)

Eil. nr.	Apygyventos vietos pavadinimas ir rūšis	Ūkių (kiemu) skaičius	Gyventojų skaičius	Artimiausia geležinkelio stotis, km	Artimiausias paštas, km
32.	Pačtōriškės k.	8	41	5	5
33.	Pakeliškės k.	6	28	5	5
34.	Pliopliū k.	21	122	8	8
35.	Prigražiškės k.	4	23	7	7
36.	Puodžiškės k.	8	54	10	10
37.	Pūrviniškių k.	24	154	7	7
38.	Rūdupio k.	16	70	6	6
39.	Senovės k.	7	45	3	3
40.	Skūčiškės k.	16	81	8	8
41.	Slabados k.	5	29	6	6
42.	Smalinpečio k.	7	44	3	3
43.	Šalniškės k.	10	70	3	3
44.	Tarpūtiškės k.	4	22	6	6
45.	Timinčiškės k.	8	58	5	5
46.	Trakinės k.	6	29	6	6
47.	Trakiškės k.	5	29	4	4
48.	Valatiškės k.	4	43	3	3
49.	Vitkiškės k.	2	21	7	7
Iš viso valsčiuje		700	4 951		

Santrumpos: dv. – dvaras, k. – kaimas, glžk. st. – geležinkelio stotis.

Iš surašymo duomenų matyti, kad 1923 m. Antanavo valsčiui priklausė 48 kaimai ir vienas dvaras, kuriuose buvo 700 ūkių ir gyveno 4921 gyventojas. Artimiausia geležinkelio stotis ir artimiausias paštas – Kazlų Rūdės. 1934 m. Lietuvoje buvo stambinami valsčiai. Antanavo valsčius buvo panaikintas. Dauguma jo kaimų prijungti prie Pilviškių valsčiaus.

Pilviškių valsčius

Lietuvai paskelbus nepriklausomybę 1918 m. buvo įsteigtas Pilviškių valsčius, kurio centras buvo Pilviškiai. Valsčius miesto centre pasistatė kanceliariją – dvi aukštų mūrinį pastatą. 1932 m. ant Šešupės netoli miesto buvo pastatyta 84 kW hidroelektrinė, plėtojosi amatai, prekyba.

Iš toliau pateiktos lentelės matyti, kad 1923 m. Pilviškių valsčiui priklausė 41 kaimas, vienas palivarkas ir Pilviškių miestelis, kuriuose buvo 681 ūkis ir gyveno 4582 gyventojai. Artimiausia geležinkelio stotis ir artimiausias paštas – Pilviškių miestelyje. Vykdam 1934 m. valsčių reformą Lietuvoje, prie Pilviškių valsčiaus buvo prijungta ne tik dalis Antanavo valsčiaus kaimų, bet ir dalis panaikinto Paežerių valsčiaus.



*Piloškių HES
mūsų dienomis.
2011 09 30.
Aloyzo Petrašiūno
nuotr.*

*Tilto per Šešupę
statyba Piloškiuose.
Marijampolės
kraštotyros muziejaus
(toliau – MKM)
nuosavybė*



Pilviškių valsčiaus gyventojai pagal 1923 m. gyventojų surašymo duomenis¹⁵

Eil. nr.	Apgyventos vietos pavadinimas ir rūšis	Ūkių (kiemu) skaičius	Gyventojų skaičius	Artimiausia geležinkelio stotis, km	Artimiausias paštas, km
1.	Antanāvos k.	28	154	3	3
2.	Aržūolupio k.	1	8	8	7
3.	Audeiskių k.	3	20	9	8
4.	Áukštiškės (Aukšilio)	2	12	5	4
5.	Aukštósios Išdagos k.	4	19	10	9
6.	Bagotos (Bagotšilio) k.	61	292	10	9
7.	Bārtninkų k.	4	27	5	4

¹⁵Ten pat, p. 468.

(tęsinys)

Eil. nr.	Apygyventos vietos pavadinimas ir rūšis	Ūkių (kiemu) skaičius	Gyventojų skaičius	Artimiausia geležinkelio stotis, km	Artimiausias paštas, km
8.	Bežstupio k.	4	27	5	4
9.	Beržnaviėnės (Dambrauskų) k.	6	31	5	4
10.	Beržnaviėnės (Čepaičio) k.	6	38	6	5
11.	Būdviečio k.	6	38	8	7
12.	Gabriškės k.	5	30	1	2
13.	Geruliškės k.	8	62	6	5
14.	Juozūniškės (Kaženio)	8	47	2	1
15.	Juozūniškės (Justitutskio) k.	3	18	2	1
16.	Juozūniškės plv.	1	18	2	1
17.	Jurkšų k.	25	199	3	2
18.	Kalvės k.	9	49	10	9
19.	Karklyniškių k.	16	86	12	11
20.	Keřmuřio k.	2	17	8	7
21.	Kirsnókiškės (Buižynės) k.	11	53	8	7
22.	Kriaūniškės k.	11	59	5	4
23.	Kūčiškės k.	3	14	8	7
24.	Liņksmakalnio k.	2	13	8	7
25.	Mažósios Īsdagos k.	1	12	8	7
26.	Meĩstiškės k.	12	73	1	2
27.	Paprūdžių k.	13	78	3	3
28.	Pilviškių mstl.	300	2 358	1	–
29.	Piņciškės k.	4	24	5	4
30.	Potāřiškės k.	3	23	12	11
31.	Stėpkiškės k.	2	18	10	9
32.	Steĩniškių k.	7	44	6	5
33.	Šākmuřio k.	14	71	8	7
34.	Šaudynės k.	6	39	8	8
35.	Šiaudadūřės k.	2	15	9	8
36.	Šliūrpkiskiškės k.	5	40	5	5
37.	Timiņčiškės k.	5	26	6	6
38.	Ubagnovienós k.	5	23	9	8
39.	Ūžpilvių k.	9	45	4	4
40.	Ūžprūdžių k.	2	16	5	4
41.	Vaitų k.	13	77	3	2
42.	Varākiškės k.	10	54	4	3
43.	Viřakiškės k.	16	77	4	5
Iř viso valsčiuje		681	4 582		

Santrumpos: k. – kaimas, mstl. – miestelis, plv. – palivarkas.



*Tiltas per Šešupę.
XX a. pirmoji pusė.
Vilkaviškio rajono
Suovalkijos (Sūduvos)
kultūros centro-
muziejaus (toliau –
VKM) nuosavybė*

*Pavasarinis Šešupės
potvynis. VKM
nuosavybė*



*Pilviškių valsčiaus
valdininkai. 1936 m.
VKM nuosavybė*

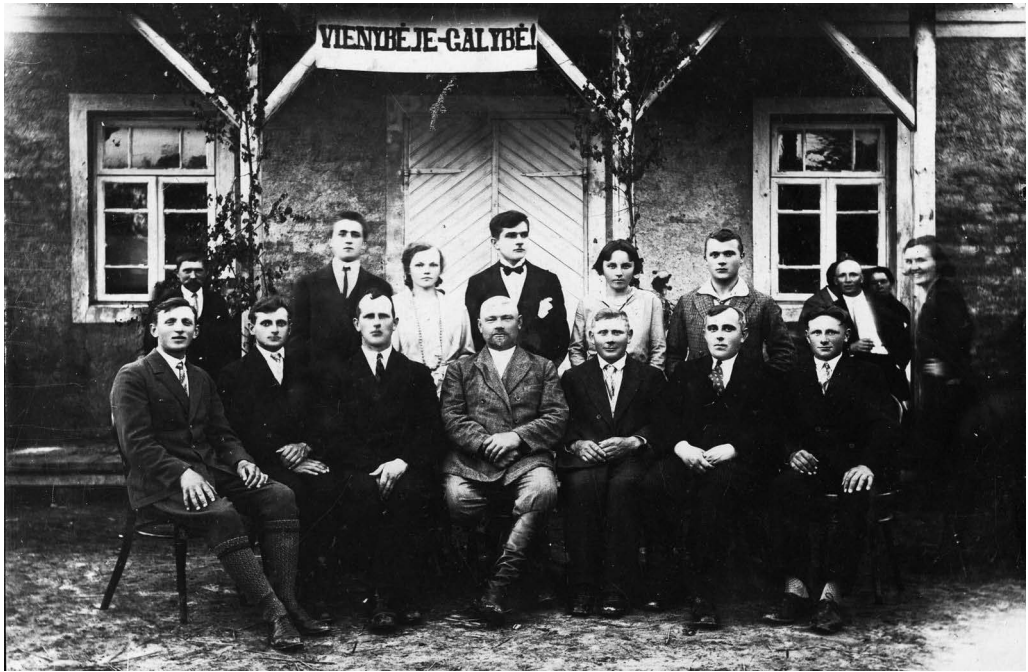

Ketvirtas iš kairės (sėdi) Pilviškių valsčiaus viršaitis Vincas Stankevičius. Mirė 1940 m. arkliais kinkytu vežimu važiuodamas į savo namus Opšrūtų kaime. VKM nuosavybė



Pilviškių valsčiaus sekretorius Samuolis (stovi) su policijos viršininku. Apie 1936 m. VKM nuosavybė



Pilviškių valsčiaus savivaldybė ir visuomenė laukia atvykstant Lietuvos Respublikos prezidento Antano Smetonos. 1934 m. rugsėjo mėn. Perspausdinta iš leidinio „Pilviškiai metų tėkmėje“, 2006, p. 24

Paežerių valsčiaus gyventojai pagal 1923 m. surašymo duomenis¹⁶

Eil. nr.	Apgyventos vietos pavadinimas ir rūšis	Ūkių (kiemų) skaičius	Gyventojų skaičius	Artimiausia geležinkelio stotis, km	Artimiausias paštas, km
1.	Alksnėnų dv.	17	109	6	6
2.	Balčiūniškių glžk. būda	1	7	3	5
3.	Balčiūniškių k.	3	26	3	5
4.	Balčiūnų k.	32	192	4	3
5.	Baraučižnos (Jonkaičių) k.	5	32	10	5
6.	Bebriniškų k.	31	275	5	4
7.	Bekelnės vienkiemis	1	3	9	8
8.	Beraginės (Slivinskių) k.	3	22	10	6
9.	Būdviečių (Gudelių) k.	39	262	4	3
10.	Būdės k.	4	43	7	6
11.	Dabravolės (Bazilių) k.	7	50	10	9
12.	Dabravolės (Bazilių) vnk.	1	3	10	9
13.	Domeikų k.	4	61	9	8
14.	Dugnų (Ruočkų) k.	9	60	5	4
15.	Dumčių k.	37	102	9	8
16.	Dumčių miškų eiguva	1	4	9	8
17.	Gulbiniškių k.	21	170	0,5	0,5

¹⁶Ten pat, p. 465–467.

(tęsinys)

Eil. nr.	Apgyventos vietos pavadinimas ir rūšis	Ūkių (kiemų) skaičius	Gyventojų skaičius	Artimiausia geležinkelio stotis, km	Artimiausias paštas, km
18.	Guřbřilio k.	14	63	8	7
19.	Júodupio (Bylų) k.	6	47	6	5
20.	Jurkřų k.	33	229	2	3
21.	Jurkřų k.	1	5	2	3
22.	Jurgelių (Buktos) k.	13	57	3	2
23.	Kalvų k.	7	30	4	3
24.	Kazliřkių (Maikų ir Katilių) k.	9	73	10	9
25.	Krūzmargio (Barniřkių) k.	6	50	11	6
26.	Kùpčiřkių (Norkų) k.	7	55	9	8
27.	Kuprēliřkių (Mardukų) k.	16	81	9	8
28.	Kuprēliřkių (Mardukų miřkų eiguva)	1	6	9	8
29.	Labuřiřkių (Eidikių) k.				
30.	Leitmargių k.	6	35	4	5
31.	Leitmargių glžk. būda	1	4	4	6
32.	Masikvietiřkio (Gauronų) k.	20	138	8	4
33.	Nadraūsvis (Bugnų) k.	8	55	6	5
34.	Naudziřkių (Margių) k.	9	72	8	7
35.	Naujjų Sausbalių k.	3	26	2	1
36.	Opřrútų k.	90	578	5	4
37.	Opřrútų mokykla	1	4	5	4
38.	Omentiřkių (Stratų) k.	4	27	4,5	3,5
39.	Oželių k.	23	166	10	9
40.	Óžnugario k.	2	14	9	7
41.	Óžnugario miřkų eig.	1	5	9	7
42.	Paežerių k.	37	194	7	6
43.	Paežerių valsčiaus rašt.	1	7	7	6
44.	Paežerių mokykla	1	5	7	6
45.	Palūkiřkių (Svigrių) k.	3	31	12	8
46.	Pančekių k.	11	73	10	9
47.	Paplabūdžiřkių k.	2	19	10	5
48.	Parausių k.	38	327	4	3
49.	Parausių mokykla	1	2	4	3
50.	Paršelių k.	17	105	9	8
51.	Pařilių k.	7	52	12	7
52.	Penkvalakių k.	9	74	4	3
53.	Piliakalnių k.	12	79	9	8
54.	Piliúnų k.	19	125	4	3
55.	Pópiliakalnio k.	7	44	9	8
56.	Ramōniřkių (Panevolės) k.	16	121	7	6
57.	Sarakų k.	14	85	9	8
58.	Sarmačinų k.	26	157	7	6
59.	Senųjų Sausbalių k.	15	105	2	1



Paežerių valsčiaus raštinė. 1930 m. Iš Vytauto Mikūno fondo. VKM nuosavybė

(tęsinys)

Eil. nr.	Apygyventos vietos pavadinimas ir rūšis	Ūkių (kiemų) skaičius	Gyventojų skaičius	Artimiausia geležinkelio stotis, km	Artimiausias paštas, km
60.	Smalinỹčios girininkija	1	7	7	6
61.	Smalinỹčios k.	6	38	7	6
62.	Steponų k.	28	172	10	6
63.	Steponų miškų eiguva	1	7	10	6
64.	Stirniškių k.	40	192	9	7
65.	Stirniškių mokykla	1	3	9	7
66.	Stirniškių miškų eiguva	1	8	9	7
67.	Strieliškių (Čegbalės) k.	24	136	8	7
68.	Suválkų k.	22	138	9	4
69.	Šačkų k.	13	68	9	8
70.	Šergalių k.	6	43	3	2
71.	Švarpliškių (Sajonų) k.	9	52	7	6
72.	Tálkiškių k.	6	42	9	8
73.	Ūžbalių k.	4	23	10	9
74.	Vilkiškių (Lekešių) k.	7	36	10	6
75.	Visgirdų k.	12	77	6	5
76.	Vladiškių (Marčių) k.	15	113	8	7
77.	Znočkų k.	20	131	10	5
78.	Žiūrių (Gudelių) k.	35	236	8	7
79.	Žiūrių (Gudelių) mokykla	1	1	8	7
Iš viso valsčiuje		992	6 412		

Santrumpos: dv. – dvaras, eig. – eiguva, glžk. – geležinkelio, k. – kaimas, rašt. – raštinė.

Iš lentelės matyti, kad Paežerių valsčiuje buvo 79 apgyvendintos vietovės, 992 ūkiai ir 6 412 gyventojų. Daugumai Paežerių valsčiaus kaimų artimiausia geležinkelio stotis ir artimiausias paštas buvo Pilviškiuose, pietvakarinės valsčiaus dalies kaimams – Vilkaviškyje.

Pilviškiai

Pilviškių miestelis išsikūręs Šešupės ir Pilvės upių santakoje, 14 km į šiaurės rytus nuo Vilkaviškio prie Kauno – Kybartų geležinkelio. Pilvė – 57 km ilgio upė, prasidedanti Ežerėlio pelkėje, 16 km į vakarus nuo Kauno, tekanti per Kauno, Marijampolės, Vilkaviškio rajonus ir prie Pilviškių iš dešinės įtekanti į Šešupę.

Kraštotyrininkas Bronius Kviklys (1913–1990) rašo¹⁷, kad Pilviškių vardas yra kildinamas nuo Pilvės pavadinimo. Lietuvos pajūrio žvejų tarpe *pilvė* reiškia dumblą¹⁸. Tad Pilvės vardas reikštų *Dumblupę*. Tačiau padavimuose Pilvės vardas siejamas su jotvingių ar prūsų turtingumo deive Pilve (Pilvyte) ir dievaičiu Pilvytu (Pilvyčiu). Padavimai sako, kad čia buvusi šios deivės šventykla, iš trijų pusių apsupta Pilvės upės, ties ta vieta susivingiavusios raidės U forma. Vėliau netoli tos vietos buvusi pastatyta bažnyčia.

Kazimieras Būga¹⁹ Pilvytės ir Pilvyčio vardą veda „iš prūsiško žodžio *pilv(a)s* – *turtas* [...], kuris nėra atskirtas nuo lietuvių *pilvo* [...], t. y. *pilamojo*“.

B. Kviklio nuomone, dabartinių Pilviškių apylinkėse žmonių gyventa jau prieš Kristų. Tai buvę klajokliai, pradėdantys virsti sėsliais gyventojais. Senieji gyventojai jotvingiai paliko čia piliakalnių (netolimas gynybinis Piliūnų piliakalnis) ir kitų archeologinių paminklų (čia rastas akmeninis kirvukas keturkampe pentimi, saugomas Vilkaviškio krašto muziejuje). Jotvingiams išnykus, ši žemė ilgai buvo tuščia.

Po kryžiuočių laikų Pilviškiai susikūrė kaip mažas kaimelis, greičiausiai iš žvejų ir miško medžiotojų šeimų. 1559 m. Valavičiaus girių aprašyme ši vietovė pavadinta „*nauju miesteliu*“. 1592 m. šaukiant į Kauno pavieta teismą liudininkus, vietovė vadinama Pilviškių kaimu. Vėliau Pilviškiai vadinami čia miesteliu, čia miestu (*miasteczko, miasto*). Polujenskis²⁰, daug nesiceremonijęs, ėmė ir parašė, kad miesto teisę Pilviškiams suteikė karalienė Bona 1536 m., nors tada vargu ar Pilviškiai iš viso buvo.

Miesto teisės Pilviškiams kada nors turėjo būti suteiktos, nes pirmoji bažnyčia pastatyta ne Antanave, kur buvo seniūnijos centras, o Pilviškiuose.

Per Švedų karus ir marą Pilviškiai labai sunyko. Po maro beliko tik 9 gyventojai, bet miesto teises, matyt, turėjo, nes juos valdė vaitas. Vaitai tada valdydavo tik miestus. Vaitų pareigas 1768 m. Seimas panaikino ir miestus perdavė seniūnų valdžiai.

¹⁷ Kviklys B. *Mūsų Lietuva: krašto vietovių istoriniai, geografiniai, etnografiniai bruožai*, Boston, 1966, t. 3, p. 422; Kviklys B. *Lietuvos bažnyčios, Vilkaviškio vyskupija*, Čikaga: 1982, t. 2, p. 254.

¹⁸ *Lietuvių kalbos žodynas*, Vilnius, 1973, t. 9, p. 1027.

¹⁹ Būga K. *Kalba ir senovė: 66. Prūsų dievai Pilvytas ir Zvaigstikas, Rinktiniai raštai*, Vilnius, t. 2, p. 155.

²⁰ Aleksandras Polujenskis (Polujenski, *1814, Vilniaus gubernijoje – †1865), girininkas. Baigęs Miškininkystės ir amatininkystės institutą Peterburge, dirbo Kazanės, Volksko, Maskvos gubernijose vyresniuoju girininku. 1847 m. atsisakė tarnybos Rusijos imperijoje ir 1849 m. įsidarbino Lenkijos karalystės Žemės ir miškų departamente, gaudamas miškų komisaro vietą. Skelbė straipsnius periodinėje spaudoje. Išleido: *Lenkijos karalystės ir vakarinių gubernijų aprašymas* (1854), *Kelionės po Augustavo guberniją* (1858), *Populiarus mokslo apie šeiminingą gimimą giriose išdėstymas* (1860), *Lenkijos miškininkystė* (1861–1862, 9 dalys). Knygose skirta vietos Lietuvai ir jos miškams.

1737 m. inventoriuje²¹ rašoma, kad Pilviškių miestas apima 12 valakų žemės. Toliau pateikiamas Pilviškiuose gyvenančių žmonių sąrašas, jų valdoma žemė ir už ją mokamas mokeskis.

Pilviškių gyventojai, jų valdoma žemė ir mokami mokesčiai

Valdoma žemė margais ²²	Vardas ir pavardė	Mokestis timfais ir grašiais
15	Jurgis Barzdaitis, ateivis	5
7,5	Jurgis Galginas, senas gyventojas	2,15
7,5	Tuščias, už jį moka Galginas	1,9
22,5	Stepas Žemaitis, senas gyventojas	7,15
7,5	Jurgis Kumštys, ateivis	2,19
7,5	Tuščias, už jį moka Kumštys	1,9
7,5	Adomas Čepaitis, ateivis	2,19
10	Kazys Kavaler ²³ , ateivis	3,29
10	Petras Barzdaitis, ateivis	3,29
10	Tomas Girnius, ateivis	3,29
16	Andrius Šostak, senas gyventojas	7
7,5	Povilienė, našlė su sūnum, sena gyventoja	2,19
23	Tomas Dureikis, ateivis	8,19
15	Mikas Šimberkis, ateivis	8,19
10	Baltrus Stankevič, ateivis	5
15	Jonas Milevski, ateivis	3,29
22,5	Simonas Žebrauskas, senas gyventojas	11,29
17,5	Mikas Stabulis, ateivis	6,10
7,5	Jokūbas Višakis, senas gyventojas	2,19
7,5	Tuščias, moka Višakis	1,9
7,5	Motiejus Baziliuk, ateivis	2,19
7,5	Tuščias, moka Baziliuk	1,9
7,5	Juozas Žemaitis, senas gyventojas	2,19
3	Jozūnienė, našlė, sena gyventoja	6
5	Jurgis, statindaris (bendorius), ateivis	1,33
5	Baltrus Stankevičius, už pievą	0,36
25	Pilviškių vaitas, senas gyventojas	25
	Jurgis, bendorius, grytelninkas	3
	Mertinas Sasnovskis, grytelninkas, ateivis	3
	Petras Plytnink, grytelninkas, ateivis	

Vienas valakas, trečdalis ir ketvirtadalis valako priklausė klebonijai, smuklės laikytojui ir špitolei. Jie nieko nemokėjo.

Iš viso iš Pilviškių miesto gaunama 136 timfai ir 6 grašiai.

²¹ LVIA, SA-3774; valaką sudarė apie 20 ha žemės.

²² Margo dydis Lietuvos Didžiojoje Kunigaikštystėje buvo 0,71 ha; Užnemunėje nuo 1819 m. – 0,56 ha.

²³ Kai kurios pavardės lentelėje paliktos kaip originale.

Pilviškių laukuose gyvenančių ant margų mokami mokesčiai

Valdoma žemė margais	Vardas ir pavardė	Mokestis timfais
6	Jurgis Višakis, senas gyventojas	12
2	Matas Anriušaitis, senas gyventojas	4
4	Andrius Višakis, senas gyventojas	8
3	Petras Kruonis, ateivis	6
3	Gabrys, ateivis	6
–	Mertinas Šimonis, ateivis, grytelninkas	3
	Šuikiškė, tuščia	–
Iš viso		39

1792 m. vasario 23 d. Pilviškiai iš naujo gavo miesto teises. Miestui suteiktas herbas, kuriame pavaizduotas šv. Jonas Nepomukas. Kai Pilviškiai pradėjo tvarkytis kaip miestas, jie pakliuvo Prūsų valdžion ir buvo priskirti Marijampolės kreizui. Esant Prūsų valdžioje, Pilviškiuose neišdygo mūrinių namų, nors apskritai vokiečiai ir rėmė mūrinę statybą.

1799 m. Prūsai sudarė Suvalkijos miestų statistiką, į kurią įtraukti ir Pilviškiai. Joje sakoma, kad karališkame mieste yra 4 gatvės, 66 dūmai (tarp jų – bažnyčia), pievų ir dirvų yra 46 valakai 14 margų 45 rykštės; yra 3 smuklės, 6 degtinės varyklos, 14 šulinių.

Pastatai: 66 su gontų stogais, 30 kluonų.

Žmonių yra 399: 88 šeiminkai, 68 šeiminkės, 51 sūnus iki dešimties metų ir 66 – daugiau kaip dešimties, 30 dukrų iki dešimties metų ir 39 daugiau kaip dešimties, 3 šeimų įnamiai (šeimynykščiai), 18 bernų, 15 piemenų, 21 tarnaitė. Dar yra 16 žydų, 2 dvasininkai, 20 amatininkų, 6 magistrato valdininkai.

Mokestis karaliui: 79 taleriai²⁴ 67 grašiai ir 9 pfenigiai (visa padūmė).

Priešgaisriniai įrankiai: 28 mediniai purkštuvai, 30 odinių kibirų, 30 kablių.

Gyvuliai: 150 arklių, 50 kumelių, 82 jaučiai, 177 karvės, 131 veršis, 445 avys, 435 kiaulės.

Amatininkai: 3 aludariai, vienas tekintojas su 2 šeimynykščiais ir vienu mokiniu, vienas barzdaskutys, vienas kalvis su mokiniu, 2 šepečių dirbėjai, 2 kailadirbiai, vienas siuvėjas su mokiniu, 3 batsiuviai, vienas puodžius.

Napoleono žygio metu Pilviškiai buvo ant paties armijos trakto, nes 220 tūstančių žygiuojančios armijos pačios pagrindinės jėgos iš Vilkaviškio į Kauną ėjo per Pilviškius. Kiek Pilviškiai nukentėjo nuo karių, žinių neužsiliko, bet miestelis buvo nutryptas, Šešupės ir Pilvės krantai išklampoti.

Per Piliūnus žygiuojanti raitelių kolona ant kelio rado vaikus, žaidžiančius smėliu. Kad nesukliudytų jų ramybės, raiteliai aplenkę juos pasukdami per vasarojų.

Žlugus Napoleonui, Pilviškiai priklausė Augustavo (vėliau Suvalkų) gubernijai. Miestas kilo ir tvarkėsi.

1827 m. jame buvo 81 dūmas ir 888 gyventojai, o 1862 m. – jau 226 dūmai ir 1889 gyventojai. 1897 m. – 2325 gyventojai, 1923 m. – 2358 gyventojai. Antrojo pasaulinio karo ir pokario metais gyventojų skaičius Pilviškiuose smarkiai sumažėjo – 1959 m. jų buvo 1285, vėliau po truputį daugėjo.

²⁴Taleris – stambi sidabrinė ar auksinė moneta.

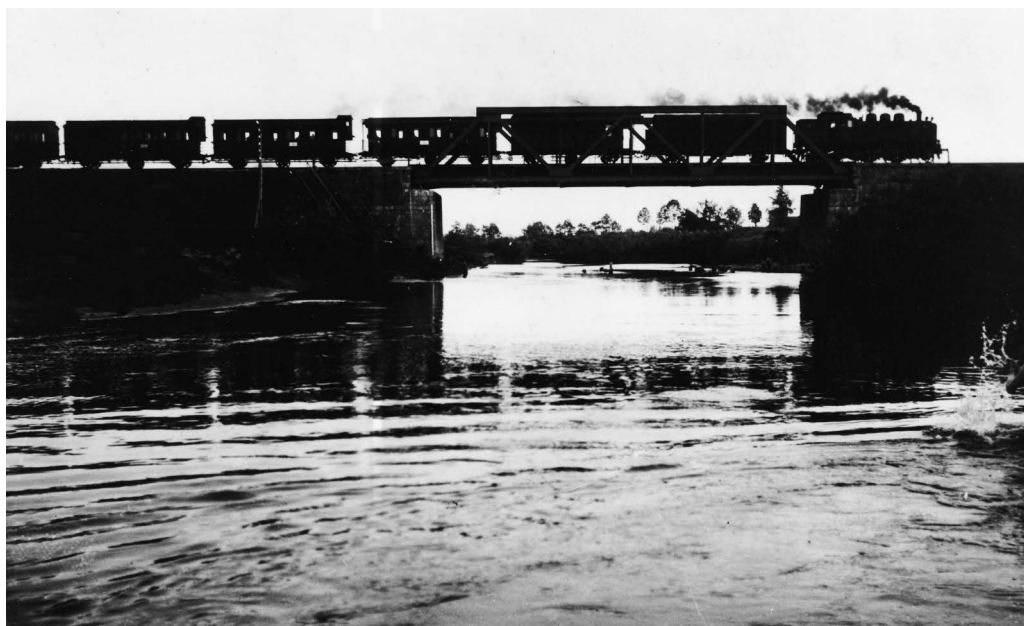

XIX a. pradžioje Pilviškiai jau turėjo rotušę (municipalitetą), turėjo savo pajamų: buvo renkami muitai už tiltus per Šešupę ir Pilvę, buvo svarsčių ir saitų rinkliava, turgaus grindinio mokestis, riestainių kepimo monopolis. Pinigus rinkdavo ne pat miestas, bet privatūs žmonės, dažniausiai žydai, tą teisę įgiję per varžytynes. Pavyzdžiui, 1826 metais buvo skelbiamos varžytynės miesto muitui rinkti nuo 5191 auksino²⁵ sumos.

Geležinkelio tiltas per Šešupę. XX a. pirma pusė. VKM nuosavybė

1840 m. rugpjūčio 30 d. Pilviškių municipalinėje įstaigoje skelbiamos varžytynės riestainių kepimo nuomai nuo pradinės sumos 410 auksinų per metus.

1851 m. Suvalkuose skelbiamos varžytynės dvylikai metų imti muitą už tiltus per Pilvę ir Šešupę nuo pradinės metinės 150 rb 60 kp sumos.

Nors aplink girios jau buvo išnaikintos, bet buvo miškų urėdija Bebrūliškėje, ten 1861 m. veikė ir eigulių mokykla.

Prieš 1865 m. Pilviškių prekyvietė turėjo būti išgrįsta, nes 1865 m. skelbiamos varžytynės išnuomoti ją prekymečiui. Varžytynių pradinė suma – 508 rubliai.

1861–1863 m. laikotarpyje netoli nuo Pilviškių nutiestas geležinkelis. Tai turėjo paspartinti miesto augimą, bet to nebuvo – miestas augo menkai.

Iki 1866 metų Pilviškiai turėjo tokias pačias teises kaip ir Vilkaviškis bei Naumiestis. Tų metų gruodžio 31 d. Vilkaviškį ir Naumiestį padarius apskričių centrais, anie žymiai pralenkė Pilviškius, kurie tada buvo palikti vadinamąja miesto *pasoda* (*posada, posda*)²⁶ ir visai nustojo plėstis bei augti. Kaip rašė²⁷ Motiejus Lozoraitis (1866–1907) iš Baltrušių kaimo, žinomas varpinininkas, advokatas, *Varpo, Ūkininko* ir kitų pažangių laikraščių bendradarbis ir rėmėjas, diplomato Stasio Lozoraičio (1898–1983) tėvas ir mūsų Vilties prezidento, diplomato Stasio Lozoraičio (1924–1994) bei jo brolio diplomato Kazio Lozoraičio (1929–2007)

²⁵ Auksinas – auksinė, vėliau sidabrinė senovės Lietuvos moneta.

²⁶ Priemiestis (rus. *posad*).

²⁷ *Varpas*, 1889, nr. 2, p. 186.

senelis, Pilviškiai tada atrodė apgailėtinais: gatvės negrįstos, todėl pavasarį ir rudenį, netgi vasarą, kai lyja, buvo toks purvas, kad ne tik pereiti per gatvę, bet ir važiuotam kartais sunku išklampoti. Panašūs buvo ir gyventojų namai: iš išorės apgriuavę, apskurę, jų viduje – purvas ir smarvė. Namų išvaizda gerokai pasikeitė po 1887 m. liepos mėnesį įvykusio gaisro, sunaikinusio du trečdalius miestelio. Kaip rašo autorius:

„Vieną vasaros rytą, kada Jerozolimos vargdieniai (turima galvoje žydus), kada nusidirbę nedėlios dieną karčiamose arba kromeliuose, bevašydami bobutes drogu²⁸ ant cukraus už gerą gišeftą²⁹, dar barzdas išpūtę gardžiai miegojo, Pilviškius aplankė dikta ugnelė.“ Toliau autorius samprotauja, kad galima buvo manyti, jog po tos baisios nelaimės dauguma šeimų išsiskirstys po aplinkinius ir tolimus kraštus padegėliauti ir padegėliaus penkiasdešimt metų. Tačiau taip neatsitiko. Vos vieneriems metams praslinkus, Pilviškiai jau buvo visai kitokie: pristatyta naujų, daug gražesnių namų. Autoriaus nuomone, Pilviškiai taip greitai atsistatė todėl, kad daugumą jų gyventojų (apie 50 %) sudarė žydai – turtingiausia jų dalis. Žydų rankose buvo visos Lietuvos prekyba. Jie nei arė, nei sėjo (tiesa, buvo žydų ir gerų ūkininkų), jiems mažai rūpėjo, ar bus ar nebus lietaus, užderės ar ne javai. Vienas jų rūpestis – kaip pigiau pirkti ir brangiau parduoti. Kai sužino, kad kas gerai eina užsienyje, tada laksto po kaimus ir ūkininkams už tą prekę neblogai moka.

Pilviškių prekyba taip pat buvo žydų rankose, bet 1894 m. čia įsteigta ir pirmoji Suvalkijoje lietuviška Juozo Kačergio³⁰ mažmenų parduotuvėlė, o po metų Juozo Lozoraičio³¹ manufaktūros krautuvė (apie jas rašė Andrius Baltrušaitis³²).

Jos buvo sutiktos su įnirtingu žydų priešišku. Ligi tolei ir lietuviai katalikui tinkamu užsiėmimu laikė žemės ūkį, o prekyba – žydų darbas, žeminaš kataliką. Tačiau lietuvių inteligentai, tarp jų ir dr. Stasys Matulaitis³³, savo programoje užsibrėžė raginti lietuvius eiti į prekybą ir šių pirmųjų parduotuvių atsiradimą Pilviškiuose laikė dideliu laimėjimu.

Savo atsiminimuose³⁴ S. Matulaitis aprašė, kaip vietiniai žydai reagavo į lietuviškų parduotuvių atsiradimą:

„Kai Kačergis išsinuomojo patalpą krautuvei pas Joškų, kurio namai stovėjo prie centrinės miestelio aikštės, paprastai rinkta vadinamos, krautuvei patogios vietos, žydų bendruomenė sušaukė kahalo susirinkimą sinagogoj ir griežtai pareikalavo, kad Joškus atsakytų patalpas Kačergiui. O kai tasai atmetė kanalo reikalavimą, sinagogoje susirinkusi minia gerokai sumušė Joškų. Bet ir mušamas Joškus nesutiko laužyti sutarties su Kačergiu. Krautuvē buvo atidaryta ir sėkmingai veikė. Taigi žydų prekybininkų pasipriešinimas, norint išvengti kitataučių konkurencijos, sužlugo. Kitais metais lietuviui [Juozui] Lozoraičiui to paties

²⁸ Eteriu.

²⁹ Darbas, verslas (dažnai su kito apgavimu) (vok. *Geschäft*).

³⁰ Juozas Kačergis (1862–1943), knygnešys, visuomenės veikėjas.

³¹ Juozas Lozoraitis (1871–1920), spaudos darbuotojas, knygnešys, pirklys ir knygnešių rėmėjas.

³² Baltrušaitis A. Lietuviškos krautuvės (Pilviškiuose), *Naujienos*, 1903, nr. 3, p. 53, 54, nr. 4/5, p. 111, 112, parašas A. Žioplelis; Baltrušaitis A. Nauja sankrova (Pilviškiuose), *Naujienos*, 1903, nr. 11/12, p. 265, parašas A. Žioplelis. Andrius Baltrušaitis (1885–1906), literatas, visuomenės veikėjas, knygnešys. Lietuvos mokytojų draugijos narys. Dalyvavo tuometinėje lietuviškoje spaudoje. 1906 m. vasario 1 d. buvo kazokų nušautas savo tėviškėje Barzduosė.

³³ Stasys Matulaitis (1866–1956), gydytojas, spaudos darbuotojas, istorikas.

³⁴ Matulaitis S. *Atsiminimai ir kiti kūriniai*, Vilnius, 1957, p. 93, 94.

Joškaus namuose išsinuomojus patalpą ir atsidarius manufaktūros parduotuve, žydai jau nebeprieštaravo.“

Pilviškių žydai buvo laikomi turtingais. Berkmonas, pramintas *Žąsų Karaliumi*, buvo įsitaisęs centrą žąsims supirkti ne tik iš Pilviškių apylinkių, bet ir Rusijos, o parduodavo Vokietijoje. Vyko ir plati arklių, javų, linų, sėmenų, pakulų, kailių, šerių prekyba. Visa ši prekyba buvo žydų rankose. Pirkliams būdavo svarbu kuo greičiau sužinoti Petrapilio³⁵ javų ir kitų prekių kainas. Pilviškių žydai sugalvojo pigų ir greitą būdą pasaulinėms kainoms iš Petrapilio biržos sužinoti. Jie Petrapilyje pasamdė žydą studentą, kad šis ant prekių vagonų kasdien kreida užrašinėtu biržos kainas. Kai iš Petrapilio ateidavo pirmutinis traukinys, Pilviškių žydai nusirašydavo paskutines biržos kainas, kurios būdavo užrašytos žydų rašmenimis. Žandarai nežinojo, ko žydai bėgioja prie traukinio vagonų. Vėliau žandarai gavo įsakymą nuo vagonų sienų trinti visokius užrašus. Tada Petrapilio informatorius vagonų sienose ėmė rašinėti ne kreida, o stambesniu pieštuku. To žandarai nepastebėdavo arba papirkti pro pirštus į tai žiūrėdavo. Žydų išradimas buvo geras, ir geležinkelio valdyba neturėjo tam priešintis, bet būtų buvę geriau, jei biržos biuletiniai būtų klijuojami ant vagonų sienų, kad galėtų matyti ir kiti gyventojai. Gaila, kad caro pareigūnai stengėsi viską drausti, naikinti, varžyti³⁶.

1898 m. buvo įvestas valstybinis degtinės pardavimas (monopolis). Daug smuklių užsidarė ir daug žydų šeimų neteko uždarbio. Tada Pilviškių žydai tarpusavy pakėlė parduodamų prekių kainas ir iš gauto pelno šelpė dėl monopolio nukentėjusius žydus. Taip žydai nauju mokesčiu apdėjo visus apylinkės gyventojus³⁷.

Kaip rašo B. Kviklys³⁸, bene pirmoji didesnė pramonės įmonė Pilviškiuose buvo žydo Kosmano vėjinis malūnas (jį savo atsiminimuose mini ir Vincas Pietaris). Antrasis vėjinis malūnas malė ne grūdus, o smėlį. Sumaltas smėlis buvo maišomas su iš Leipcigo importuotais dažais ir pardavinėjamas tolimose Rusijos vietose. Malūną laikęs žydas gerokai pralobo. Mieste dar buvo menkas muilo fabrikėlis, vienas žydas vertėsi arbatos falsifikavimu, smulkmenų parduotuvės gamindavo trejų devynerių žolelių rinkinius. Buvo amatininkų: batsiuvių, siuvėjų, mildažių (milų dažytojų), kepėjų, pakinktų siuvėjų (*rimorių*), stalių, račių, kalvių, šaltkalvių.

Be minėtų pirmųjų lietuviškų parduotuvių, 1897 m. Urbanavičienė įsteigė arbatinę. 1889 m. *Varpas* (nr. 12) pilviškietį ragino susidomėti kooperacija, jungtis į ūkio draugijas. Marijampolės ūkininkai vieni iš pirmųjų tuo susidomėjo ir 1907 m. įsteigė kooperatinę žemės ūkio draugiją *Žagrė*, veikusią Marijampolėje iki Pirmojo pasaulinio karo. Buvo įsteigti draugijos skyriai Vilkaviškyje, Pilviškiuose ir kitur. Draugija turėjo savo parduotuves, kuriose ūkininkams pardavinėjo žemės ūkio mašinas, padargus, trašas, padėjo realizuoti žemės ūkio produktus, rengė žemės ūkio kursus, paskaitas, parodas. Nuo 1909 m. draugija turėjo agronomą, kuris lankydavo ūkius, teikė konsultacijas. Nuo 1912 m. draugija pradėjo rūpintis žemės ūkio kultūra, steigė javų valymo punktus (1912 m. jų buvo 5), žemės ūkio mašinų ir padargų nuomos punktus (1914 m. jų buvo 10). Organizuojuant *Žagrės* skyrių Pilviškiuose, daug pasidarbavo Parausių kaimo ūkininkas Motiejus Vossylus (1868–1939), knygnešys, visuomenės veikėjas, tautosakininkas.

³⁵Sankt Peterburgo.

³⁶Grinius K. *Atsiminimai...*, p. 275.

³⁷*Ten pat.*

³⁸Kviklys B. *Mūsų Lietuva...*, p. 426.

Pilviškiuose Stasys Matulaitis ne tik skatino lietuvišką prekybą, dirbo švietėjišką darbą, bet daug rašė, vertė, platino lietuvišką spaudą. Kartu su minėtais prekybininkais Juozu Kačergiu ir Juozu Lozoraičiu S. Matulaitis Pilviškiuose ugdė tautinę ir politinę mintį. Jų pastangų dėka kaimuose atsirado aktyvistų ir ėmė kurtis politinio švietimo draugijos, į kurias būrėsi jauni ūkininkai ir ūkininkaičiai. Pilviškių apylinkes palietė ir *Sietyno* veikla (1894–1897). Ši demokratinė draugija, turėjusi švietėjiškų tikslų, nelegaliai įkurta Šunskų apylinkėse 1894 m., stengėsi parsigabenti lietuviškos literatūros iš užsienio ir platinti ją tarp kaimynų. Ją platino ir J. Kačergis, ir J. Lozoraitis savo parduotuvėse, slėpė S. Matulaitis. Tačiau draugiją susekė žandaras Vonsiackis ir ji buvo likviduota, iškelta didelė politinė byla. Suvalkijoje buvo suimta ir ištremta apie dvidešimt žmonių.

Lietuviškais laikraščiais ir spaudiniais iš Tilžės pilviškietis aprūpindavo knygnešys Juozas Navickas (1877–1934), slapyvardžiu *Kupriukas*, iš Matuliškių kaimo, priklausęs *Sietyno* draugijai, jis 1905 m., vengdamas arešto, išvyko į JAV. Pargabentą literatūrą jis palikdavo Opšrūtų kaime pas mažąžemį Viltrakį ir patogiu metu atveždavo į Pilviškius pas J. Kačergį ar S. Matulaitį, kurie ją suslėpdavo. S. Matulaitis savo atsiminimuose³⁹ rašo:

„Rankraščius ir laikraščius slėpdavom lengvai prieinamoj vietoj – paprastai mano svečių kambary stovinčio stalo kojoj, kurios vidurys buvo tuščias. Pakėlus stalo lentą, iš ten lengvai ir greitai buvo galima išimti ir įdėti rankraščius ir literatūrą. Man norėjosi juoktis, kai žandaras Vonsiackis, 1897 metais darydamas kratą, sėdėjo prie to stalo ir rašė kratos protokolą, kad kratos metu pas mane rasta tik nusikalstamo lietuviško kalendoriaus dalis. Tuo tarpu stalo kojoje gulėjo net ir labai nusikalstami rankraščiai ir ką tik iš Tilžės gauti lietuviški laikraščiai. Be to, turėjau konspiratyviai įtaisytas dvi vietas drabužinėje spintoje.“

Gyvendamas Pilviškiuose S. Matulaitis daug rašė, vertė. Čia jis užbaigė ir rūpinosi išleisti satyrinę apysaką *Parmazonas*⁴⁰, pradėtą rašyti dar Balbiėriškyje, panaudojant medžiagą iš vietos kunigų gyvenimo. Pilviškiuose sukūrė dar dvi satyrines apysakas: *Smertį*⁴¹ ir *Pragaro gėlmės*⁴². Norėdamas išvengti kunigų keršto, autorius jas pasirašė *Šventmikio* slapyvardžiu. Šių dviejų apysakų prototipais buvo paimti Pilviškių kunigai. Rašytojas kunigas Kazimieras Pakalniškis (1866–1933), norėdamas duoti atkirtį šių apysakų autoriui *Dėdės Anastazo* slapyvardžiu sukūrė apysaką *Mirtis*, kurioje, pamėgdžiodamas *Šventmikį*, aprašė bedievio inteligento išgyvenimus artėjant mirčiai.

Kol Pilviškių kunigai nežinojo, kas šių apysakų autorius, S. Matulaitis su jais sugyveno gerai ir ypač savu žmogumi buvo laikomas tarp davatkų, kurios buvo įsitikinusios jo pamaldumu. Viena net skelbė jį mačiusi vakare klūpantį prie savo lovos ir besimeldžiantį. S. Matulaitis su jomis elgėsi gražiai, žinojo jų vardus, pasisveikindavo, pakalbėdavo, o susivaidijusios jos ateidavo pas daktarą, kad šis išspręstų jų ginčą.

1896–1897 m. prasidėjo neramumai ir Pilviškių apygardoje, ir visoje Suvalkijoje. Ligi to laiko Marijampolės žandarų viršininkas buvo apysenis, neveiklus žmogus, kuriam nelabai rūpėjo

³⁹Matulaitis S. *Atsiminimai...*, p. 96.

⁴⁰Šventmikis [Matulaitis S.], *Parmazonas arba baimumas dievo rūstybės*, Tilžė, 1897.

⁴¹Šventmikis [Matulaitis S.], *Smertis: daktaro pasakojimas*, Tilžė, 1900.

⁴²Šventmikis [Matulaitis S.], *Pragaro gėlmės*, Tilžė, 1904.



*Pilviškių vaistinė.
1911 m. Perspausdinta
iš leidinio „Pilviškiai
metų tėkmėje“, 2006,
p. 14*

augantis lietuvių tautinis judėjimas, bet valdžia susirūpino ir ėmėsi jį slopinti. Senąjį žandarų viršininką pakeitė jaunu – tai buvo jau minėtas Vonsiackis. Jis ėmė suiminėti ir į kalėjimą sodinti daugelį lietuvių veikėjų, tarp jų pakliuvo Petras Matulaitis, J. Kačergis ir kiti. S. Matulaičio iki 1897 m. nejudino, nors kratą jo bute Vonsiackis darė, bet rado tik jau minėto kalendoriaus dalį. Kadangi daktaras su juo elgėsi gana nedraugiškai, tas po kratos pagrasino, kad šis jį dar paminėsias.

Po kurio laiko žandaras S. Matulaitį iškvietė tardyti ir bandė išsiaiškinti broliui Juozui į Maskvą rašyto laiško teiginius. Jame slaptažodžiais buvo kalbama apie būsimą lietuvių inteligentų suvažiavimą. Nepavykus nieko išpešti tą kartą, žandaras dar bandė ir vėliau tai padaryti, bet nieko nelaimėjo. Nepaisant to, 1898 metų vidury S. Matulaitis gavo raštą, kad vidaus reikalų ministras jam uždraudžia trejus metus gyventi Suvalkų gubernijoje, Šiaurės vakarų krašto gubernijose (taip tuomet vadinosi Vilniaus, Kauno ir Gardino gubernijos) ir Kuršė. Buvo duotos 7 dienos sutvarkyti reikalams ir išvažiuoti.

Likvidavęs savo turta, S. Matulaitis pakvietė gydytoją Kazį Grinių⁴³ trejiems metams užimti jo vietą Pilviškiuose ir sutarė, kad jam grįžus šis išsikels iš čia. Paliko jam savo butą, knygyną, baldus.

K. Griniui atvykus į Pilviškius, tuo metu juose buvo apie 2000 gyventojų. Miestelis buvo negrįstas, purvinas. Jame buvo nedaug inteligentų. Vaistinininkas provizorius žydas Jakovas Braunšteinas, kilęs iš Aleksoto, apykurtis, turėjo nuosavą vaistinę. Apie 1900 m. J. Braunšteinas vaistinę pardavė provizoriui Antanui Gavendzkiui. K. Grinius atsiminimuose⁴⁴ mini, kad pirmasis Pilviškių gydytojas buvęs labai gabus žmogus Vaitulevičius, deja, nusigėręs, o pirmasis vaistinininkas buvo šunskietis Kasakaitis.

S. Matulaitis iš Pilviškių pradžioje išvyko į Peterburgą, ten Medicinos departamente sužinojo, kad yra valsčiaus gydytojo vieta Astrachanės gubernijoje. Nenorėdamas jaustis vienišas tarp svetimų žmonių, jis vedė anksčiau nusižiūrėtą, jo vadinamą *Geltonąją Panelę*, gero draugo Vinco Matulaičio (ne giminės) žmonos seserį, ir išvažiavo į gautą vietą. Pasibaigus trejiems tremties metams, S. Matulaitis su žmona ir dviem mažomis dukrytėmis grįžo į Pilviškius.

⁴³Kazys Grinius (1866 12 17–1950 06 04), gimęs Selemojė, Marijampolės apskrityje, nuo 1883 m. platino lietuvišką spaudą, nuo 1888 m. priklausė varpininkams, o nuo 1894 m. buvo vienas jų vadovų. 1926 m. buvo išrinktas Lietuvos Respublikos prezidentu.

⁴⁴Grinius K. *Atsiminimai...*, p. 97.

Tačiau K. Grinius nesilaikė susitarimo ir iš Pilviškių išsikelti atsisakė, nors jie dar nuo universiteto laikų buvo geri draugai. Ypač aktyviai priešinosi K. Griniaus žmona, pranešusi Pilviškių kunigams apie satyrinių apysakų autorystę ir sukėlusi juos prieš S. Matulaitį. Kadangi ginčo išspręsti geruoju nepavyko, teko kreiptis į trečiųjų teisimą. Teismas K. Grinių įgaliojo iš Pilviškių išsikelti per dvi savaites.

Ir taip Griniai iš Pilviškių išvyko. 1905 m. K. Grinius persikėlė į Vilnių, buvo vienas iš *Lietuvos žinių* ir *Lietuvos ūkininko* redaktorių bei leidėjų. 1911 m. drauge su kitais suorganizavo pirmąją Lietuvoje žemės ūkio parodą Marijampolėje. 1914–1918 m. jis gyveno Rusijoje, prisidėjo prie *Vyriausiosios lietuvių tarybos* įkūrimo 1917 m. Voroneže. 1919 m. grįžo į Lietuvą, 1920–1927 m. buvo Seimo atstovas, 1920 06–1922 02 – koalicinės krikščionių demokratų ir liaudininkų vyriausybės ministras pirmininkas, 1926 06 27–1926 12 17 – Lietuvos respublikos prezidentas.

Nors Griniai iš Pilviškių išvyko, bet Griniuvienės sukurta S. Matulaičio nepakantumo atmosfera liko. Ypač jam kenkė paskelbta jo satyrinių apysakų autorystė, sukėlusią kunigų priešišumą. 1903 m. rugpjūčio 23 d. (atleidų diena) Pilviškiuose sakęs pamokslą kunigas Antanas Civinskas⁴⁵ pasakė: „*Kas nemyli Dievo, tas negali mylėti tėvynės. Pas mus Pilviškiuose yra du tokie bedieviai – daktarelis ir kromininkėlis.*“ Negana to, A. Civinskas nurodė, kaip nuo jų išsigelbėti. Jo manymu, geriausias būdas išsigelbėti nuo tų, kurie kritikuoja kunigus, – tai atiduoti juos caro žandarams. Kitas būdas – neiti pas juos, lenktis jų iš tolo. Tegul netekę duonos išbėga iš mūsų krašto. Suvažiavę į atlaidus kunigai buvo nutarę sudėti pinigų ir į Pilviškius pasamdyti kitą gydytoją, bet sumanymas nebuvo įgyvendintas.

1904 metais kilus Rusų – japonų karui S. Matulaitis buvo mobilizuotas, o 1905 m. paleistas iš kariuomenės į Pilviškius nebegrįžo, apsigyveno Kalvarijoje, kitų metų pavasarį perkeltas į Vilnių⁴⁶.

Pilviškietėms kovojo ne tik už lietuvišką prekybą, bet ir stengėsi visaip priešintis rusinimo politikai. Vienas iš tos kovos būdų buvo rusiškų užrašų naikinimas. Į XIX a. pabaigą visi kaimų ir miestelių lietuviški užrašai buvo pakeisti rusiškais. Kaip rašo kunigas Vincas Šlekys⁴⁷ *Vienybėje lietuvininkų*⁴⁸:

„*Nepatiko tai Pilviškių aplinkiniams gyventojams, ir kas žino kas nakčia pradėjo lupinėti gudiškus parašus, o į jų vietą lipdyti lietuviškus. Policija, radus tuos parašus, nulupinėjo ir vėl prikabinėjo maskoliškus, ... bet koks buvo zemskių padūkimas, kada vėl patėmijo antruktart nulupinėtus gudiškus parašus, o lietuviškus iš naujo užlipintus ant jų vietos.*“

⁴⁵Antanas Civinskas, (1876 10 07–1913 03 23) kunigas, publicistas, redaktorius, gimė Šunskų kaime ir valsčiuje, Marijampolės apskrityje. Mokėsi Šunskų pradžios mokykloje, Marijampolės gimnazijoje, 1893–1898 m. – Seinų kunigų seminarijoje. 1898–1900 m. studijavo teologiją Romoje, 1900–1902 m. – sociologiją ir politinę ekonomiką Fribūro universitete Šveicarijoje. Čia redagavo *Tėvynės sargą*. 1903 m. grįžo į Lietuvą. Dirbo Lazdijuose, 1904–1905 m. – Seimų kunigų seminarijoje, 1905–1906 m. – *Šaltinio* redakcijoje, 1910–1912 m. buvo jo redaktorius. 1907–1910 m. kunigavo Alytuje, Šakiuose, Kalvarijoje. Bendradarbiavo *Vilniaus žiniose*, *Tėvynės sarge*, *Žvaigždėje* ir kt. Mirė ir palaidotas Marijampolėje.

⁴⁶Matulaitis S. *Atsiminimai...*, p. 124.

⁴⁷Vincas Šlekys (1870–1946), knygnešys, visuomenės veikėjas, pagrindinis slapto *Sietyno* draugijos lietuviškai spaudai platinti steigėjas, jos valdybos pirmininkas. 1890 m. baigė Marijampolės gimnaziją. Bendradarbiavo *Vienybėje lietuvininkų*, *Varpe*, *Ūkininke* ir kt. 1896 m. gelbėdamasis nuo policijos persekiojimų išvyko į JAV. Ten redagavo ir leido įvairius laikraščius. 1926 m. grįžo į Lietuvą. Bendradarbiavo spaudoje. 1946 m. vasario 16 d. areštuotas ir ištremtas į Sibirą, ten ir mirė.

⁴⁸*Vienybė lietuvininkų*, 1894, liepos 3, nr. 27, p. 317.



Apie rusiškus užrašus ir kovą su jais rašė A. Baltrušaitis⁴⁹ ir korespondentas, pasirašęs Karabinu⁵⁰. Šių užrašų istoriją prisimena Petras Rimša⁵¹ ir Kazys Grinius⁵², kuris savo atsiminimuose rašė:

„Lietuviškos spaudos bendradarbis ir platintojas Juozas Rimša iš Naudžių (Margių) kaimo nutarė kovoti su rusiškais užrašais. Rimšų vyrai pridirbo lietuviškų lentų ir ėmė keisti rusiškus užrašus į lietuviškus. Rimšų lentos buvo ažuolinės, stiprios, jose įrašai dailūs. Kai policija jas nuplėšusi nuvežė pas apskrities viršininką, tai šis netgi pagyręs, kad stiprios ir gražiai užrašytos. Rasdavosi ir juokdarius, kurie lentose ranka įrašydavo pašaipas dėl lietuvių rusinimo ir pravoslavavimo. Berods, Antanas Žilinskas, kun. Tomo Žilinsko iš Domeikų brolis, rusų kalba lentoje sueiliavo tokį tekstą: „Nagi nuo tikybos savo atsimeskit, savo gimtąją kalbą užmirškit, mus, žandarus, vis vaišinkit, caro šnapsu pagirdykit, dainas rusiškas dainuokit, mūsų cerkvę lankykite“. Ta iškaba ilgai juokino žmones.“

Taigi apsišvietusiųjų ir susipratusiųjų dėka Pilviškiai po truputį švietėsi ir augo. 1910 m. Jonas Žebrauskas rašė⁵³:

„Kas šitą mietelį matė prieš 20 metų, dabar jo negalėtų pažinti. Tąsyk trobos buvo medinės, senos lūšnos, stogai šiaudiniai, vėjo supašyti, rinkoj ir gatvėse sąslavynas ir amžinas purvynas. Dabar – trobos naujos, daugelis dviem gyvenimais, o apie rinką netrūksta net didelių mūrų: stogai dengti degpadėmis arba skarda. Išbrukuota rinka ir gatvės, iškasti šuliniai. Švystelėjus geresniems laikams, Pilviškiuose įsteigta keletas draugijų: „Žiburio“, „Žagrės“, „Šviesos“ skyrius, Blaivybės draugijos skyrius, „Skolinimai“ – taupomoji kasa, „Gyvojo

Tiltas per Pilvę. Nežinomo dailininko piešinys. XX a. pirma pusė. VKM nuosavybė

⁴⁹ Žioplelis A. [Baltrušaitis A.], Krautuvių lentos: [dėl lietuviškų užrašų Pilviškiuose], *Naujienos*, 1902, nr. 7, p. 17, 18; *Saulė*, 1902, rugs. 5, nr. 71, p. (1); Žioplelis A. [Baltrušaitis A.], Laimėjo: [bylą dėl lietuviškų iškabų Pilviškiuose], *Ūkininkas*, 1903, nr. 11, p. 321.

⁵⁰ „Kaimuose ir sodžiuose pas mus ... yra primuštos lentos, ant kurių maskoliškai parašyta ... [Pilviškiai], *Ūkininkas*, 1894, nr. 4, p. 52. – Parašas Karabinas.

⁵¹ Rimantas J. *Petras Rimša pasakoja*, Vilnius, 1964, p. 36, 37.

⁵² Grinius K. *Atsiminimai...*, p. 277.

⁵³ Žebrauskas J. *Teko aplankyti Pilviškius...*, *Viltis*, 1910, liepos 2 (15), nr. 24, p. 3.



rožančiaus“ draugija. Daugiausia šviečia „Žiburys“ – užlaiko knygyną-skaityklą, turintį apie 500 knygų, išrašomi 6 lietuviški laikraščiai, rengia vakarus ir paskaitas. Daugiausia skaitomas „Šaltinis“. Be to, lietuvių rankose yra trys galanterijos sankrovos, trys duonkepiei, du grabdariai, daktaras, aptiekorius, felčeris, paštas ir telegrafas vietoje. Paskiausia įsteigta ugniagesių draugija, kuri žada suteikti pagalbą ne tik miestelyje, bet ir apylinkėje per 5 varstus nuo miestelio...”

Taip Pilviškiai atrodė iki Pirmojo pasaulinio karo. Bet karas vėl viską sujaukė. 1914 m. Pilviškius užėmė vokiečiai. Spalio pradžioje paryčiais atsitraukdami jie susprogdino Šešupės tiltą. 1915 metų vasario mėnesį Pilviškius vėl užėmė vokiečiai. Miestelis pakliuvo į karo zoną – 3 mėnesius frontas laikėsi linijoje: Šešupė – Antanavas – Višakiškė – Mozūrai. Šv. Jurgio rytmetį, esant dideliame vakarų vėjui, rusai nuo Bagotosios apšaudė Pilviškius, ir granatos padegė juos. Išdegė visas miesto centras. Liko sveika tik Antanavo gatvė ir kai kurie pakraščiai.

1928 m. Antanavo gatvėje pastatius mūrinę evangelikų liuteronų bažnyčią, Jurkšų gatvėje įsteigus metodistų šventnamį, Pilviškiuose buvo keturi maldos namai: katalikų, žydų, evangelikų ir metodistų.

1939 m. Lietuvos aid'o korespondencijoje rašoma, kad Pilviškiuose yra 2500 gyventojų, keletas įstaigų ir pramonės įmonių bei restoranų, bet nėra jokios kultūrinės įstaigos – kino, bibliotekos.



Vokiečių kariai prie fronto linijos Pilviškiuose. Vokiškas atvirukas iš serijos „Karas Rytuose“. VKM nuosavybė



Vokietijos kaizerio gimimo dienos proga medaliais apdovanojami vokiečių kariai. Antrame plane Pilviškių katalikų bažnyčios varpinė. 1915 m. Vokiškas atvirukas iš serijos „Karas Rytuose“. Iš S. Matulaitytės archyvo



*Metodistų bažnyčios
Pilviškiuose išorė.
2011 09 30.
A. Petrašiūno nuotr.*



*Metodistų bažnyčios
Pilviškiuose vidus.
2011 09 30.
A. Petrašiūno nuotr.*

*Pilviškių centrinė
aikštė. Apie 1928 m.
Iš Vytauto Mikūno
fondo. VKM nuosavybė*





Pilviškių centrinė aikštė turgaus dieną. Iš V. Mikūno fondo. VKM nuosavybė



Pilviškių miestelis. XX a. pirmą pusę. VKM nuosavybė

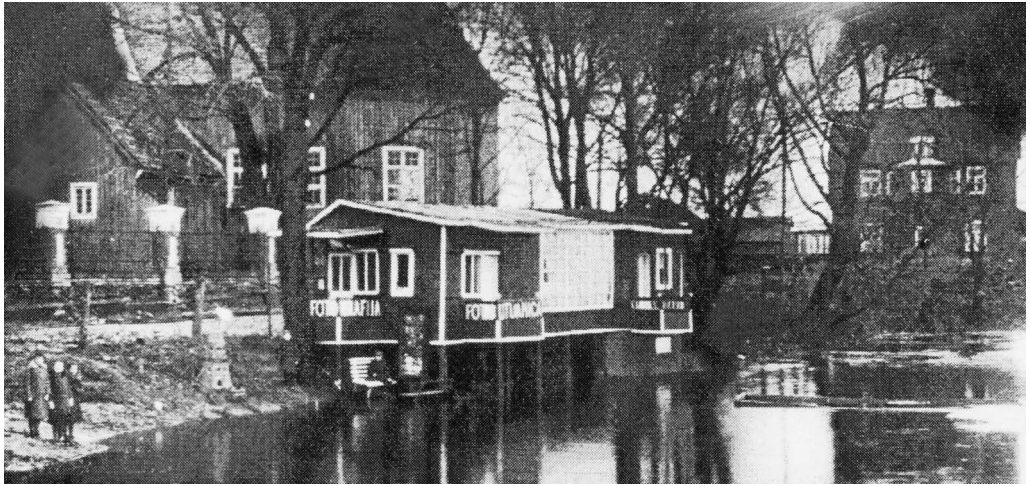

Pilviškiai per pavasario potvynį 1939 m. Medinė bažnyčia (kairėje), klebonija (dešinėje), fotografo namelis (priekyje). Perspausdinta iš leidinio „Pilviškiai metų tėkmėje“, 2006, p. 7

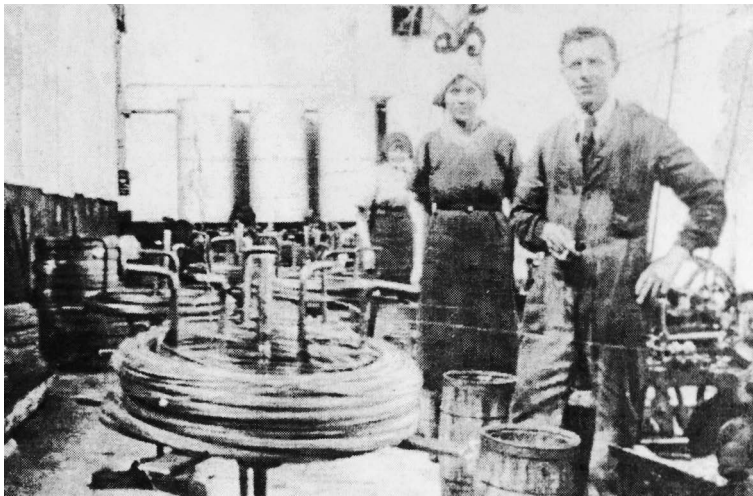

Linų apdirbimo fabrikas Jurkšų–Juozūniškės kelių sankryžoje. Linus apdirbdavo lauke, o verpdavo patalpoje. 1935 m. Perspausdinta iš leidinio „Pilviškiai metų tėkmėje“, 2006, p. 58



Pilviškių moterų draugijos narės. 1939 m. Perspausdinta iš leidinio „Pilviškiai metų tėkmėje“, 2006 m., p. 22



*Mezgykla Pilviškiuose. XX a. III–IV deš.
VKM nuosavybė*

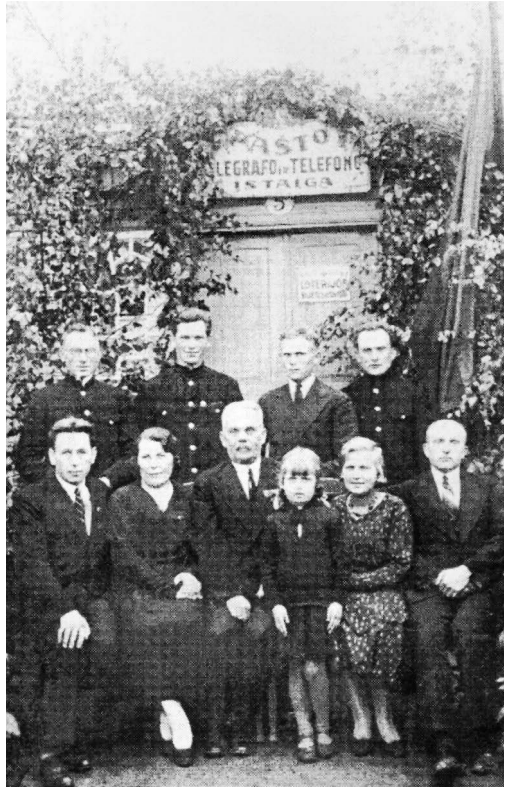

Pilviškių pašto darbuotojai profesinės šventės metu prie savo įstaigos. 1931 m. Perspausdinta iš leidinio „Pilviškiai metų tėkmėje“, 2006, p. 23



Pilviškių miestelio ir aplinkinių kaimų gyventojų gerbiamo gydytojo Draugelio šeima. 1930 m. Perspausdinta iš leidinio „Pilviškiai metų tėkmėje“, 2006, p. 62



Pilviškių miestelio jaunalietuviai. 1935 m. Perspausdinta iš leidinio „Pilviškiai metų tėkmėje“, 2006, p. 22



Pilviškių šaulių kuopos vadas Jonas Janušauskas. 1941 06 14 su šeima ištremtas į Sibirą. 1943 m. mirė Rešotų lageryje. 1930 m. Perspausdinta iš leidinio „Pilviškiai metų tėkmėje“, 2006, p. 62



Pilviškių medinė bažnyčia. 1928 m. Sudeginta 1941 m. VKM nuosavybė



Pilviškių miestelio pavasarininkės. 1936 m. Perspausdinta iš leidinio „Pilviškiai metų tėkmėje“, 2006, p. 20



Pavasarininkių šventė Pilviškiuose. 1937 m. Perspausdinta iš leidinio „Pilviškiai metų tėkmėje“, 2006, p. 21

Prasidėjęs Antrasis pasaulinis karas 1941 m. birželio 23 d. rytą sudegino bažnyčią ir keletą aplinkinių trobesių.

Netrukus vokiečiai pradėjo spausti žydus, nors jie ir taip jau nuo pirmos vokiečių įžengimo į Pilviškius dienos buvo nustėrę, vaikščiojo it šešėliai. Netrukus jiems buvo uždrausta eiti šaligatviais, įsakyta ant kupros ir priešakyje ant krūtinės nešioti po geltoną šešiakampę žvaigždę. Prieš vokiečių trijų žingsnių nuotolio jie turėjo nusiimti kepurę.

Lozoraičio šilelyje buvo iškasta keletas didžiulių duobių. Suvarius žydus, pirmiausia sušaudyti vyrai, po to moterys. Sušaudytojų skaičius nėra tiksliai žinomas, esą tarp 500–1000, nes nežinoma, kiek paskutiniu metu Pilviškiuose buvo žydų, kadangi daug jų atvyko iš okupuoto Seinų krašto, kai Lenkiją užėmė vokiečiai. Gydytojas Dembovskis atsisakė kasti sau duobę. Tai jis buvo užmuštas kastuvais.

Grįžtantis frontas Pilviškius pribagė. Sekmadienį iš ryto grįžo paskutiniai traukiniai, per miestą gužėjo vokiečiai. Judėjimo reguliuotojai su vėliavėlėmis nurodinėjo, kur kokiems daliniams trauktis. Apie vidudienį baigėsi vokiečių judėjimas, o pavakariais ties Piliūnais pasirodė rusų tankai. Nežinia, ką manė vokiečiai, kad pasiuntė bombonešių eskadriles naikinti Pilviškių. Visą naktį bombardavo miestą. Didžiulės bombos ardė viską akiai, kas pakliuvo: laukus, gatves, statomą bažnyčią. Sukelti gaisrai nušlavė viską, kas dar buvo likę bombų nesugriauta. Antanāvo gatvė su savo Pašešupiu vėl liko laiminga ir vienintelė išliko sveika. Rusams nuostolių nepadaryta, kadangi jų dar nebuvo.

Vilkaviškiui pakliuvus į karo zoną ir esant labai sunaikintam, kol buvo frontas, iki spalio 16 d. apskrities įstaigos prisiglaudė Pilviškiuose ir vienintelį kartą istorijoje Pilviškiai tapo apskrities centru. Nusistūmus frontui į Prūsiją, įstaigos persikėlė į Kybartus, ir Pilviškiai likosi paprastu valsčiumi, nustoję bet kokių miesto teisių. 1950 m. liepos 1 d. apskritis pakeitus į rajonus, o valsčius į apylinkes, Pilviškiai liko apylinkės vietove, vadovaujama apylinkės pirmininko taip pat, kaip ir visi kolūkiniai kaimai.

Pilviškiai*

Algimantas Miškinis

Kaimas atsirado dešiniajame Šešupės krante, prie šios upės ir Pīlvės upelio santakos, ant Darsūniškio ir Kauno girių ribos, o faktiškai – pačiame Kauno girios pietvakarių kampe¹. Būta nuomonių, kad jis įkurtas XV a. pabaigoje² ar XVI a. pradžioje³. Anot J. Totoraičio, tai pats seniausias kaimas apylinkėje⁴, išikūręs prie kelio iš Kauno į Prūsiją (per Virbali)⁵. Kelias galėjęs būti nutiestas dar XVI a. pradžioje⁶. Siejant šią prielaidą su kaimo ikūrimo laiku, labiau tikėtina, jog tai įvyko ne XV a. pabaigoje, kai apgyvendinant Užnemunę gyvenvietės buvo kuriamos dar tik kairiajame Nemuno krante, o XVI a. pradžioje, kai tas procesas buvo apėmęs jau ir paprūšę. Gretinant visa tai su magdeburginių savivaldos teisių Pilviškiams suteikimu 1536 m.⁷, manoma, jog kaimas galėjo atsirasti XVI a. antrajame–trečiajame dešimtmetyje.

Vietovėje esant tik vienam keliui, nekyla abejonių dėl to, kad pradinėje raidos stadijoje Pilviškių kaimas buvo linijinio plano, o išsidėstė, sprendžiant iš vėlesnių planų retrospektyviosios analizės, greičiausiai į šiaurės rytus nuo perkėlos, kuri buvo kiek žemiau Šešupės–Pīlvės santakos. Iš dalies tai patvirtina ir beveik iki XX a. vidurio išlikusi seniesiems Užnemunės kaimams būdinga tos vietos sklypų struktūra.

1536 m. suteikta magdeburginė teisė sudarė prielaidas prekybai rasti, tad ir turgaus aikštei kurtis. Pagal vėlesnę prekyvietės padėtį gyvenvietėje sprendžiama, jog aikštė ėmė formuotis vakariniame kaimo gale, visai prie perkėlos per Šešupę. Tačiau ilgąja ašimi toji aikštė sutapo ne su Kauno–Virbalio, o beveik su statmenu jam keliu, ėjusiu nuo Veliuonės į pietinę Užnemunės dalį, spėjama, jog todėl tuo metu Pilviškiuose buvo jau ne vienas kelias. Kol kas nėra žinių, kada galėjo atsirasti šiaurės–pietų krypties kelias, tačiau vargu ar tai galėjo įvykti iki 1559 m. Grigalijaus Valavičiaus girių revizijos: nurodant, kad Darsūniškio girios riba „eina iš Jiesios Kauno vieškeliu“⁸, tikriausiai būtų užfiksuotas ir antrasis kelias – nuo Veliuonos.

1559 m. girių aprašyme paminėtas „naujas Pilviškių miestelis“⁹. Tai seniausia autentiška žinia apie šią gyvenvietę. Nesant duomenų apie jos ūkinę veiklą, nežinoma, ar iš tiesų tuo metu tai buvo miestelis, juo labiau – dėl 1536 m. privilegijos – miestas. Gali būti, kad dėl suvaržymų užsienio pirkliams,

* Perspausdinta iš Miškinis A. *Užnemunės miestai ir miesteliai*, Vilnius, 1999, p. 414–425, 566.

¹ *Revizija pušč' i pieriechodov zvierimych v byošiem Velikom Kniažiestvie Litovskom*, sost. Volovič G. B., Vil'na, 1867, s. 42; Žemaitis V. *Lietuvos Didžiosios kunigaikštystės medės (grios)...*, p. 132; priedai, p. 183.

² Baliński M., Lipiński T. *Starożytna Polska pod względem historycznym, geograficznym i statystycznym*, Warszawa, 1886, t. 4, s. 359.

³ *Mažoji lietuviškoji tarybinė enciklopedija* (toliau – MLTE), 1968, t. 2, p. 854; *Tarybų Lietuvos enciklopedija* (toliau – TLE), 1987, t. 3, p. 381.

⁴ Totoraitis J. *Sūduvos Suvalkijos istorija*, 1938, t. 1, Kaunas, p. 554.

⁵ *Ten pat*.

⁶ Mikaila V. Kur bėga Šešupė, *Mokslas ir gyvenimas*, 1985, nr. 6, p. 14.

⁷ Miškinis A. Privilegijuotosios Lietuvos gyvenvietės ir jų tinklo vystymasis XIII–XVIII a., *Lietuvos TSR aukštųjų mokyklų mokslo darbai, Statyba ir architektūra*, V., 1963, t. 3, sąs. 3, p. 130; Kryževičius V. *Lietuvos privilegijuotieji miestai: XVII a. antroji pusė–XVIII a.*, V., 1981, p. 136; A(ugustaitis) P. Seinų Dijecezijos bažnyčių monografija, *Vadovas*, nr. 35, p. 276.

⁸ *Revizija pušč' ...*, c. 42.

⁹ *Ten pat*; Totoraitis J. *Sūduvos...*, p. 554; MLTE, t. 2, p. 854.

kurie iš Prūsijos į Kauną privalėjo vykti ne per artimesnius Pilviškius, o per tolimesnę Jurbarką, kur buvo muitinė, prekybinis judėjimas nuo kažkurio laiko (gal iš pat pradžių?) galėjo būti labiau vietinės reikšmės. Vargu ar tai skatino ūkinę veiklą, o Pilviškiai dėl to, kaip manyta, menkai augo¹⁰. Juoba kad miestelyje dar nebuvo bažnyčios, nors anot B. Kviklio, ji galėjo būti pastatyta 1536 m.¹¹, tačiau ši nuomonė, nesant autentiškos medžiagos, diskutuotina.

Nurodoma, kad Veliuonos pavieto Pășirvinčio (Alvito) valsčiui XVI a. antroje pusėje priklausiusius Pilviškius 1567 m. valdė Mykolas Sapiega¹².

Apie miestelio raidą XVI a. antroje pusėje duomenų nėra. Sprendžiant iš vėlesnės topografinės medžiagos, Valakų reformos metu Pilviškių miestui 1536 m. skirtoje teritorijoje susidaręs gal jau ir radialinis (esant dviem keliams) jo planas nebuvo pakeistas į stačiakampį, pagal kurį tuo metu buvo kuriami nauji ar pertvarkomi seniau išikūrę prekybos ir amatų centrai.

Nėra žinių ir apie XVII a. pirmosios pusės miestelį. Neaišku, kokias pasekmes jam turėjo XVII a. vidurio Lietuvos–Lenkijos karas su Rusija ir Švedija. Nors kai kur rašyta, jog 1656 m. Jonas Antanas Chrapovickis atstatė miestelyje anksčiau buvusią bažnyčią¹³, tai tarsi liudytų, kad tai galėję būti padaryta po kare patirtų nuostolių, panašiai kaip kitur, tačiau patikimesnė nuomonė, jog pirmoji bažnyčia Pilviškiuose iškilo tik 1685 m.¹⁴ arba visai prieš tą datą¹⁵.

Sprendžiant pagal vėlesnę bažnyčios padėtį miestelyje (už kraštinių sodybų), kuri veikiausiai atitiko ir pradinę vietą (į pietus nuo Šešupės ir Pilvės santakos, kelio nuo Veliuonos į pietinę Užnemunę vakarų pusėje, visai netoli Kauno–Virbalio kelio), atrodo, kad XVII a. antroje pusėje Pilviškiai dar buvo menkai išsiplėtę į pietus, tad jų radialinis planas nepakankamai raiškus. Didžioji apstatytos teritorijos dalis plytėjo šiaurinėje santakos pusėje palei Kauno–Virbalio kelią ir jos vakariniame gale tuo metu galbūt jau susidariusią aikštę. Tad iki pastatant bažnyčią, kuri taip pat galėjo paskatinti miestelio plėtotę, Pilviškiai labiau sudarė linijinio, o ne radialinio plano kriterijams atitinkančią formą bei artimesnį tokio plano miesteliams vaizdą. Juoba kad nesant bažnyčios vargu ar galėjo būti kitų bent kiek didesnių miestelio panoramoje ryškėjusių pastatų.

Teigiama, kad XVIII a. pradžios karo bei jame siautusio maro metu daugelis Pilviškių gyventojų išmirė¹⁶. Matyt, sudegė ir bažnyčia, nes prieš 1717 m. pastatyta nauja¹⁷. Galbūt siekiant skatinti kare nuniokoto miestelio prekybą, 1730 m. spalio 30 d. seniūnas Antanas Chrapovickis išsyrūpino turgaus ir prekymečių privilegiją¹⁸. Tačiau to meto – visuotinio ūkio smukimo valstybėje – sąlygomis vargu ar toks formalus aktas galėjo kurti nors padėtį. Tai liudija ir 1737 m. Pilviškių seniūnijos inventoriuje¹⁹ apibūdinto miestelio duomenys: surašytos 26 valakus ir 6 margus (už miestelio ribos) dirbusios šeimos; žydų pavardžių nėra; tarp miestelio gyventojų paminėtas

¹⁰Totoraitis J. *Sūduvos...*, p. 554.

¹¹Kviklys B. *Vilkaviškio vyskupija*, Čikaga, 1982, p. 854.

¹²*Ten pat.*

¹³*Ten pat*; TLE, t. 3, p. 381.

¹⁴*Katalikų kalendorius, Žinynas*, 1995, p. 211.

¹⁵Jankevičienė A. *Pilviškiai: Švč. Trejybės parapijos bažnyčia, Patikslinimai ir papildymai*, Vilkaviškio vyskupija, p. 125.

¹⁶A(ugustaitis) P. *Seimų Dijecijos...*, p. 276; TLE, t. 3, p. 381.

¹⁷Totoraitis J. *Sūduvos...*, p. 555.

¹⁸Meilus E. *Lietuvos miestų, miestelių steigimo...*, p. 80.

¹⁹*Lietuvos valstybės istorijos archyvas* (toliau – LVIA), SA–3774, l. 416; plg. Kryževičius V. *Lietuvos privilegijuotieji miestai...*, p. 21; TLE, t. 3, p. 381 (nurodoma 1738 m. buvus 13 dūmų).

vaitas ir 3 amatininkai (2 kubiliai ir plytų meistras); 3 sklypai buvo tušti; senbuvių surašyta (valakuose ir marguose) – 11, naujai įsikūrusių šeimų – 17, kiti neapibūdinti.

Inventoriuje neminimas nei turgus, nei prekymečiai, užsiminta apie klebonijos ir špitolės sklypą. Gyventojai surašyti iš eilės, o ne pagal gatves, tad iš inventoriaus negalima spręsti apie miestelio gatvių skaičių ir planą.

Apie 1756 m. Pilviškiuose pastatyta nauja medinė bažnyčia²⁰, kurios fundatorius buvo seniūnas Antanas Martynas Chrapovickis²¹. Ši bajorų šeima Pilviškių seniūniją valdė ir vėliau²². 1758 m. įsteigta parapija²³.

1775 m. Pilviškiuose surašytas 31 dūmas²⁴, taigi nuo 1737 m. miestelis nepadidėjo. 1777 m. minima paparinė mokykla²⁵; 1787 m. ją lankė 10, o 1784 m. – 3 vaikai²⁶. 1789 m. miestelyje buvo 48 dūmai²⁷.

1792 m. vasario 23 d. Pilviškiams suteikta renovacinė privilegija²⁸ ir herbas (Šv. Jonas Nepomukas ant tilto). Miestiečiai 1793 m. bylinėjosi su seniūnu Jonu Antanu Chrapovickiu ir jo ekonomu J. Volku dėl gerokai didesnių, negu turėjo būti pagal 1789 m. iliustraciją, činšo mokesčių bei lažo²⁹, taip pat egzekucijai atsiųstų kareivių³⁰ (kuriuos jie turėję išlaikyti), prievartinių statybos darbų ir kt.³¹

1795 m. Pilviškiuose buvo 67 dūmai³², o tai liudija, jog į amžiaus pabaigą miestelis šiek tiek atgijo.

1794 m. „*papildytas miesto planas*“³³, tačiau kuomet tasai ankstesnis planas parengtas – neparašyta. Galbūt „papildymas“ buvęs ne nurodytais, o 1795 metais, kai po trečiojo Lietuvos–Lenkijos valstybės padalijimo pradėtas rengti visos Užnemunės, prijungtos prie Prūsijos ir tapusios šios valstybės provincija – Naująja Prūsija, žemėlapis. Šiame 1795–1800 m. Tekstoro–Šteino sudarytame dokumente (1 pav.) matyti, kad į dešiniajame Šešupės krante išsidėsčiusį miestelį suėjo ne mažiau, kaip 6 keliai iš šiaurės, rytų ir pietų, o tik vienas iš pietvakarių – kairiojo kranto. Kelių gausumas liudija Pilviškiuose buvus gana raiškų radialinį planą; miesto teritorija kompaktiška, tačiau daugiau išsiplėtusi nuo kelių susikirtime susidariusios aikštės Kauno (šiaurės rytų) ir Kalvarijos (pietryčių) kryptimis. Dėl žemėlapio originalo specifikos, jo kopijoje gatvių tinklas ir aikštė neiššifruojami.

Sprendžiant iš 1808 m. Naujosios Prūsijos žemėlapio (2 pav.), kuriame gatvių tinklas aiškesnis, matyti, kad į turgaus aikštę suėjo 3 pagrindinės su keliais sutapusios gatvės; dvi jų buvo upių santakos šiaurės, o viena – pietų pusėje.

XVIII–XIX a. riboje Pilviškiai apibūdinti kaip valdovo (Prūsijos karaliaus) miestas, kuriame buvo 67 namai ir 333 (ar 338) gyventojai³⁴. Pagal 1808 m. Varšuvos kunigaikštystės statistinį ap-

²⁰ Totoraitis J. *Sūduvos...*, p. 555; *Katalikų kalendorius, Žinynas*, 1995, p. 211; Jankevičienė A. *Pilviškiai: Švč. Trejybės parapijos bažnyčia*, p. 125.

²¹ Totoraitis J. *Sūduvos...*, p. 555.

²² LVIA, SA-3681, l. 343.

²³ Jankevičienė A. *Pilviškiai: Švč. Trejybės parapijos bažnyčia*, p. 125.

²⁴ LVIA, SA-3313, l. 37.

²⁵ TLE, t. 3, p. 381.

²⁶ Kurczewski J. *Biskupstwo wileńskie...*, s. 312; Totoraitis J. *Sūduvos...*, p. 555.

²⁷ Kryževičius V. *Lietuvos privilegijuotieji miestai...*, p. 21.

²⁸ LVIA, LM-556, l. 113–117; Miškinis A. *Privilegijuotosios...*, p. 141; Kryževičius V. *Lietuvos privilegijuotieji miestai*, p. 136.

²⁹ *Ten pat*, p. 126.

³⁰ *Lietuvos TSR istorijos šaltiniai*, V., 1955, t. 1, p. 307–308.

³¹ *Ginčai*, t. 2, p. 423.

³² TLE, t. 3, p. 381.

³³ LVIA, f. 1073, ap. 1, b. 256, l. 82.

³⁴ Janulaitis A. Užnemunė po Prūsais (1795–1807): istorinis teisės ir politikos tyrinėjimas, *Teisų fakulteto darbai*, Kaunas, 1928, t. 4, kn. 1.

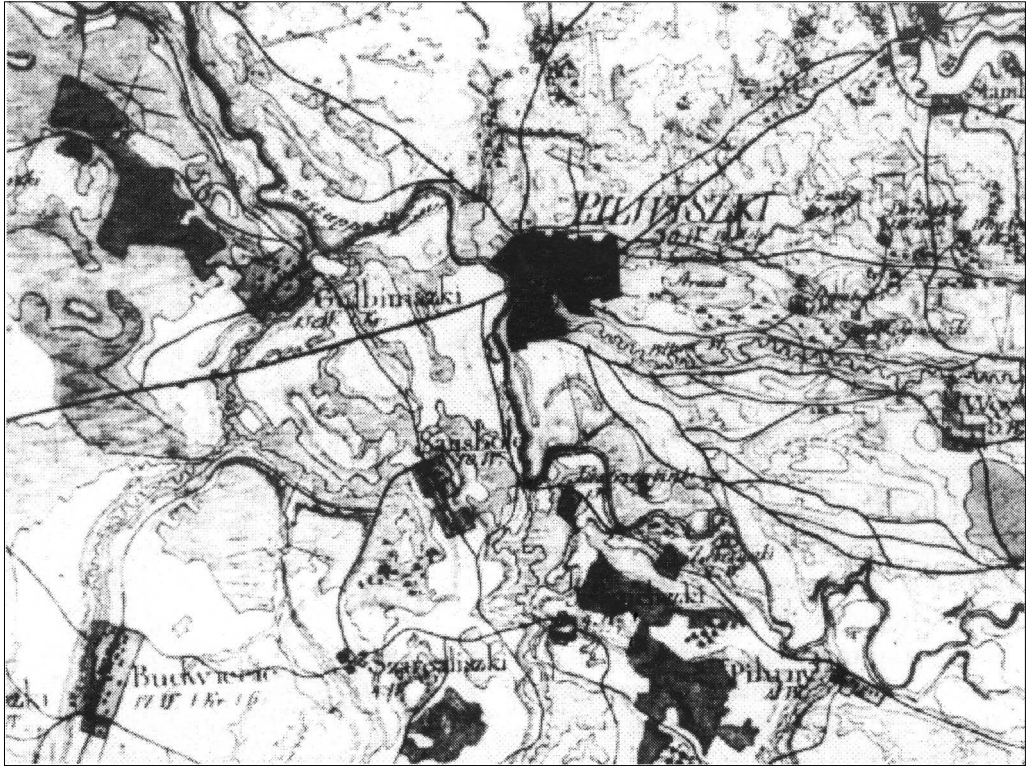

rašymą, tai – skurdus „menkai statytas“ miestas su 350 gyventojų³⁵. Kitais duomenimis, 1810 m. Pilviškiuose gyveno 592³⁶, o 1827 m. 888 žmonės³⁷.

XIX a. antrąjį–trečiąjį dešimtmetį Pilviškiai pradėti tvarkyti: 1819 m. suremontuoti tiltai³⁸, 1826–1827 m. išgrįstos pagrindinės gatvės³⁹. 1820 m. miestas statistiškai ir topografiškai apibūdin-tas⁴⁰, jame minimas magistratas⁴¹.

1820 m. kovo 3 d. baigtas sudaryti Pilviškių faktiškosios būklės (matininkas B. Kulvietis), o gal ir reguliavimo planas, nes šis dokumentas 1824 m. rugsėjo 18 d. patvirtintas⁴². 1838 m. inžinierius Nynkovskis taip pat matavo Pilviškius, bet „planą natūroje“ nefiksa-

1 pav. 1795–1800 m. Pilviškių miestelio ir apylinkių schema. Naujosios Prūsijos žemėlapis fragmentas



2 pav. Pilviškių miestelio gatvių tinklas. 1808 m. Naujosios Prūsijos žemėlapis

³⁵ Lietuvos TSR istorijos šaltiniai, t. 1, p. 389.

³⁶ TLE, t. 3, p. 381; Dundulis B. Lietuva Napoleono..., p. 34.

³⁷ Ten pat; MLTE, t. 2, p. 854.

³⁸ LVIA, f. 1073, ap. 1, b. 150.

³⁹ Ten pat, b. 21 (6565).

⁴⁰ Ten pat, b. 172.

⁴¹ Ten pat, b. 377.

⁴² Ten pat, b. 256, l. 132.

vo, todėl liko neaišku, kokį plotą miestas užėmė⁴³. 1839 m. Marijampolės apskrities inžinierius Stanevskis vėl buvo įpareigotas sudaryti Pilviškių reguliavimo planą⁴⁴.

1840 m. įsteigta evangelikų liuteronų bažnyčia⁴⁵, tačiau specialus pastatas jai nepastatytas: apeigos vykdavo nepritaikytose patalpose.

1842 m. Pilviškiuose surašyta 113⁴⁶, o 1845 m. – 112 dūmų⁴⁷. Neaišku, kiek nuostolių miestas patyrė per 1848 metų gaisrą⁴⁸. 1851 m. jame surašyti 1559 gyventojai (984 žydai) ir 101 namas (vienas mūrinis)⁴⁹, taigi po gaisro jis jau buvo beveik atsikūręs. Tačiau žinoma, kad dar ir 1852–1858 m. rūpintasi atstatyti sudėgusias sodybas⁵⁰, o 1857 m. – karčema⁵¹. 1858 m. įsteigta valstybinė mokykla dėstomąja rusų kalba⁵².

1858 m. Pilviškiuose surašytas 1621 gyventojas (432 lietuviai, 178 vokiečiai ir 1011 žydų), 105 namai (du mūriniai)⁵³, o 1860 m. – 2112 gyventojų (765 lietuviai, 208 vokiečiai, 1139 žydai) ir 118 namų (vienas mūrinis)⁵⁴. Tuo metu jau buvo tiesiama Peterburgo–Varšuvos geležinkelio į Prūsiją šaka ir dalis statybos darbininkų galėjo apsigyventi mieste.

1862 m. baigtas geležinkelis, einantis pro Pilviškius šiaurės pusėje, ir prie jo įrengta stotis skatino miesto augimą: į turgus ir prekymečius pirkliais pasidarė patogiau atvykti traukiniais⁵⁵. Geležinkelio stotis (3 pav.) iškilė šiaurės vakarų pusėje atokiau nuo miesto.

1862 m. Pilviškiuose surašyti 1888 gyventojai⁵⁶. Nėra žinių, ar miestas nukentėjo per 1863 metų sukilimą, nes 1863 m. vasario 4 d. šalia jo įvyko sukilėlių ir kariuomenės susirėmimas⁵⁷.

Atrodo, kad XIX a. septintajame dešimtmetyje panaikintas Pilviškių magistratas ir miestas tapo gyvenvietė (*posad*). Pirmą kartą Pilviškiai taip pavadinti 1871 m. dokumentuose⁵⁸.

1872–1874 m. šonuose pristačius koplyčias padidinta bažnyčia⁵⁹ tapo stambiu savitos architektūros pastatu; ji stovėjo Pilvės upelio vingyje; T raidės formos šventorius buvo aptvertas medine tvora; į rytus nuo šventoriaus per tiltą ėjo kelias į kleboniją⁶⁰. 1878 m. sausio 26 d. šventoriaus kampe pagal Marijampolės apskrities inžinieriaus Visboro projektą pastatyta mūrinė dviejų tarpinių neogotikinės architektūros varpinė⁶¹. 1878 m. miestelyje buvo 3 tiltai (vienas – per Šešupę, du – per Pilvę), kuriuos nuomojo vietos gyventojas Šmuila Serniavskis⁶².

1887 m. Pilviškiuose kilo gaisras⁶³, apie kurio padarytus nuostolius du-

⁴³*Ten pat*, l. 82.

⁴⁴*Ten pat*, l. 15.

⁴⁵*TLE*, t. 3, p. 381.

⁴⁶*LVIA*, f. 1073, ap. 1, b. 51, l. 15–16.

⁴⁷*Ten pat*, l. 741, 742.

⁴⁸*Archivum Główny Akt Dawnych w Warszawie* (toliau – AGAD), Komisja Rządowa spraw wewnętrznych nr. 7662.

⁴⁹*LVIA*, f. 1073, ap. 1, b. 806, l. 144.

⁵⁰AGAD, Komisja Rządowa spraw wewnętrznych nr. 4976.

⁵¹*Ten pat*, nr. 4974.

⁵²*TLE*, t. 3, p. 381.

⁵³*LVIA*, f. 1073, b. 808, l. 30; plg. *Evreiskaja enciklopedija*, t. 2, s. 515 (nurodyta 1856 m. – 1 568 gyventojai, iš jų 976 žydai).

⁵⁴*LVIA*, f. 1073, ap. 1, b. 811, l. 63.

⁵⁵Totoraitis J. *Sūduvos...*, p. 555; A(ugustaitis) P. *Seinų Dijecezijos...*, p. 276, 277; Mikaila V. Kur bėga Šešupė..., p. 14.

⁵⁶*MLTE*, t. 2, p. 854.

⁵⁷*Ten pat*.

⁵⁸*LVIA*, f. 1009, ap. 9, b. 103.

⁵⁹A(ugustaitis) P. *Seinų Dijecezijos...*, p. 277; Totoraitis J. *Sūduvos...*, p. 555; Kviklys B. *Vilkaviškio vyskupija...*, p. 254.

⁶⁰Jankevičienė A. *Pilviškiai: Švč. Prejybės parapijos bažnyčia*, p. 125.

⁶¹*LVIA*, f. 1009, ap. 7, b. 130, l. 10; plg. Kviklys B. *Vilkaviškio vyskupija...*, p. 254 (nurodo, kad varpinė pastatyta 1884 m.).

⁶²*LVIA*, f. 1009, ap. 9, b. 103.

⁶³*TLE*, t. 3, p. 381.

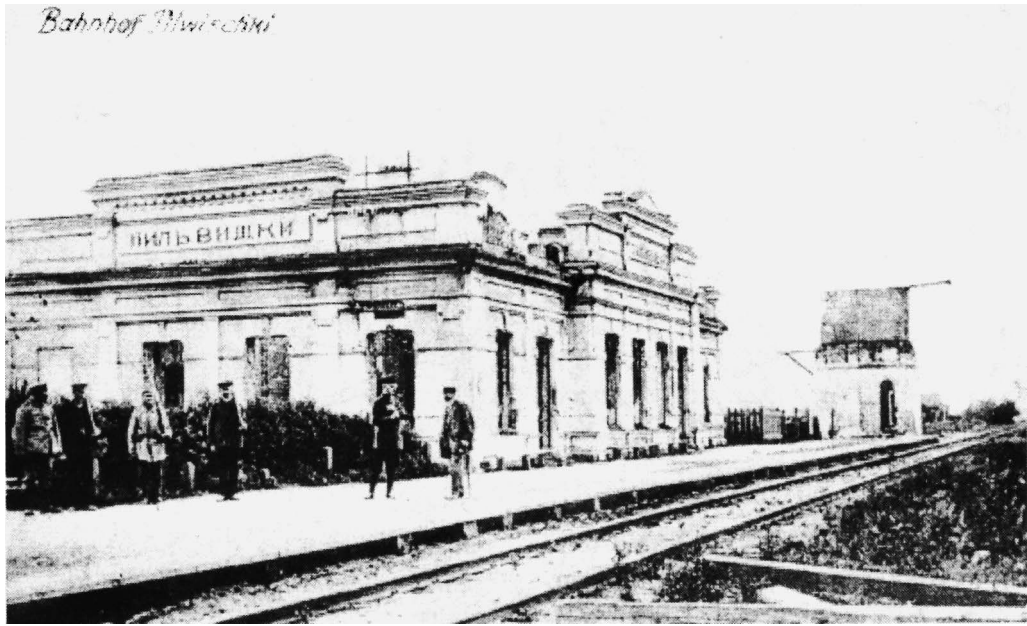

menų beveik nėra. Težinoma, kad sudegė kahalo pastatai, kurie 1889–1894 m. buvo atstatomi⁶⁴. 1893–1894 m. perstatyta ir klebono sodyba⁶⁵, o 1894 m. suremontuota bažnyčia⁶⁶.

1897 m. Pilviškiuose buvo 2325 gyventojai (1242 žydai)⁶⁷, rinkosi dideli turgūs ir prekymečiai. 1900 m. atidaryta vaistinė⁶⁸.

1899–1912 m. pastatyta nauja mūrinė sinagoga⁶⁹. Prieš Pirmąjį pasaulinį karą, medinės katalikų bažnyčios būklei pablogėjus, ruošiasi statyti mūrinę⁷⁰. Maldos namų statybą tuo metu planavo ir evangelikai liuteronai⁷¹.

Vokietijos kariuomenės žvalgybos duomenimis, prieš Pirmąjį pasaulinį karą Pilviškiuose buvo 3065 gyventojai (1774 žydai), valsčiaus valdyba, paštas ir telegrafas, alaus darykla, vaistinė, du bankai⁷². XX a. antrojo dešimtmečio pradžioje Vokietijos kariuomenės generalinio štabo parengtame žemėlapyje (4 pav.)⁷³ matyti, kad miestelio planą sudarė į jį sueinančios 5 gatvės: trys sutapo su pagrindiniais keliais į Kauną, Marijampolę ir Kalvariją, o dvi buvo šalutinės – pietų ir rytų pusėje. Šiaurėje miestelio riba sutapo su rytų–vakarų krypties lauko keliu. Miestelis užėmė nedidelę teritoriją, atrodė kompaktiškas. Vakariniame Šešupės krante sodybų nebuvo.

Šiame žemėlapyje prie Pilviškių pavadinimo nurodytos 242 sodybos. Pirmojo pasaulinio karo pradiniam etape (1915 m.) miestelyje siautė gaisras⁷⁴: sudegė 120 namų⁷⁵, tarp jų ir klebonijos trobesiai⁷⁶.

3 pav. Geležinkelio stotis. 1915 m. atvirukas iš autoriaus rinkinio

⁶⁴ LVIA, f. 1009, ap. 7, b. 248.

⁶⁵ Ten pat, b. 319.

⁶⁶ Ten pat, ap. 10, b. 60.

⁶⁷ Evreiskaja enciklopedija, t. 12, s. 515.

⁶⁸ TLE, t. 3, p. 381.

⁶⁹ LVIA, f. 1009, ap. 7, b. 248b.

⁷⁰ A(ugustaitis) P. *Seinų Dijecezijos...*, p. 277.

⁷¹ Kremer A. *Kirchweihe in Pilwischken, Bilder aus der Geschichte des evangelischen Deutschtums in Litauen, Ostfriesland*, 1964, t. 1, s. 91.

⁷² Geheim, *Das Straßennetz in Polen*, s. 109.

⁷³ M 23, Wylkowiszki, *Karte des westlichen Russlands*, Druck 1914.

⁷⁴ TLE, t. 3, p. 381.

⁷⁵ Lietuvos savivaldybės 1918–1928, p. 278.

⁷⁶ Kviklys B. *Vilkaviškio vyskupija*, p. 254.

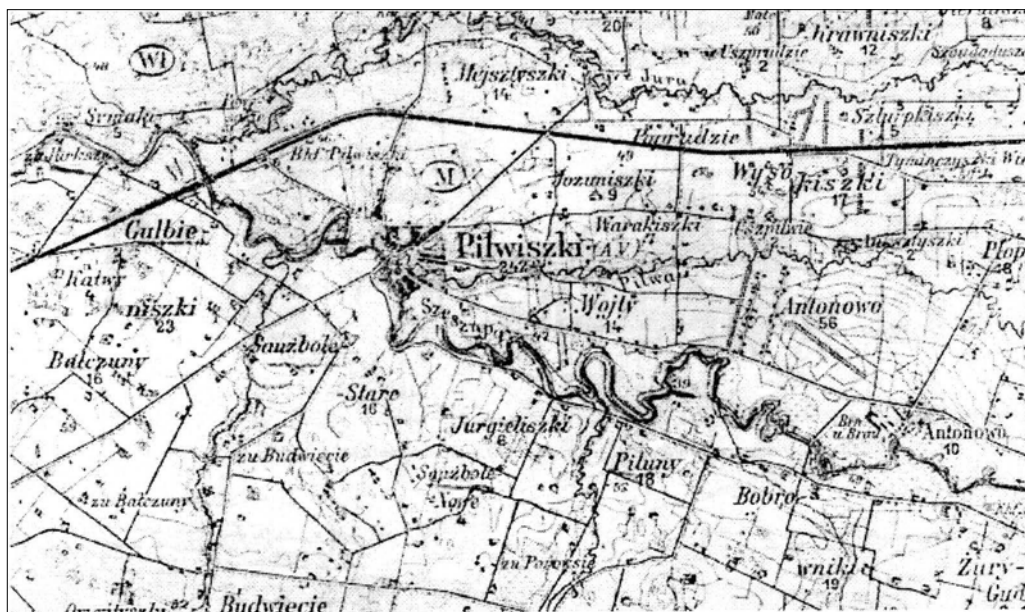

Atkūrus Lietuvos nepriklausomybę, Pilviškiai pradėjo atgyti. 1919 m. įsteigta progimnazija, plėtėsi prekyba, komercinė ir kultūrinė veikla.

1923 m. miestelyje surašyti 2358 gyventojai.

Pagyvėjo statybos. 1924–1928 m. pastatyta mūrinė, su nedideliu bokšteliu, evangelikų liuteronų bažnyčia (5 pav.)⁷⁷. Atstatyta 1926 m. sudegusi sinagoga⁷⁸, o iki 1928 m. – dauguma karo metu gaisro sunaikintų namų; be to, pastatyti 39 nauji (3 mūriniai)⁷⁹. Tuo metu miestelyje buvo jau 9 gatvės 2(?) km ilgio⁸⁰.

Prie turgaus aikštės iškilę pastatai daugiausia buvo dviaukščiai mūriniai (6 pav.), gatvėse – vienaukščiai mediniai.

1928 m. sudarytas Pilviškių išplėtimo projektas (7 pav.)⁸¹. Naujoms sodyboms kurti skirtas tuščias netaisyklingos formos 47 ha laukas tarp miestelio šiaurinės ribos ir geležinkelio. Jame suplanuota 130 sklypų maždaug po 0,25 ha. Laukas suskirstytas gatvėmis į 18 įvairaus dydžio, skirtingos formos

4 pav. XX a. antrojo dešimtmečio Pilviškių miestelio ir apylinkių žemėlapis

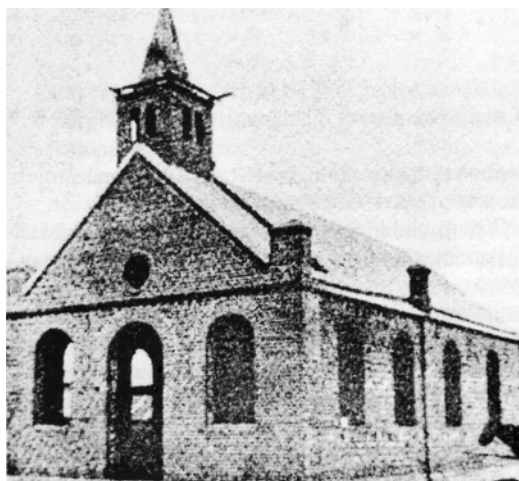

5 pav. Evangelikų liuteronų bažnyčia

⁷⁷ *Bilder aus der Geschichte des evangelischen Deutschtums in Litauen*, t. 2, s. 96.

⁷⁸ *Kauno apygardos archyvas* (toliau – KAA), f. R-18, p. 1, b. 1236.

⁷⁹ *Lietuvos savivaldybės 1918–1928*, p. 278.

⁸⁰ *Ten pat*, p. 269.

⁸¹ *Lietuvos centrinis valstybės archyvas*, f. 1622, ap. 4, b. 1308.



6 pav. Aikštės fragmentas. C. G. Lukšio nuotr. 1927–1928 m.
Iš autoriaus archyvo

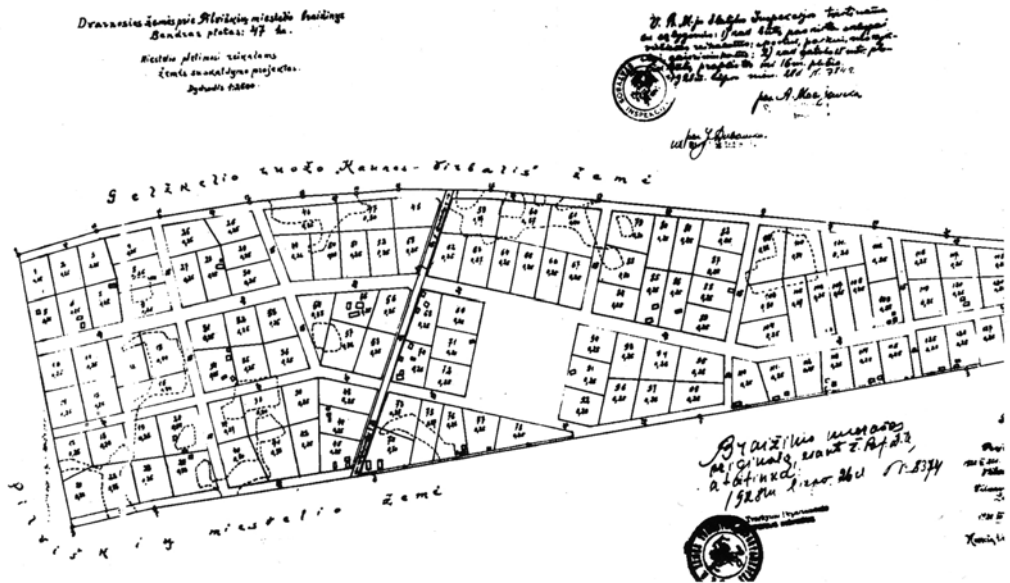

kvartalu. Teritorijoje numatyta stačiakampė turgaus aikštė, 7 pav. 1928 m.
į kurią planuota perkelti prekybą iš miestelio centro. miestelio išplėtimo

1932 m. ant Šešupės, prie Pilviškių, pastatyta hidro- projektas
elektrinė⁸², suformuotas tvenkinys.

Kadangi bažnyčia buvo jau sena, ketvirtojo dešimtmečio pradžioje inžinierius architektas Romanas Steikūnas parengė naujos mūrinės bažnyčios projektą, tačiau jis nebuvo patvirtintas⁸³.

1935–1938 m. parengtas miestelio ribose buvusio vieškelio Pilviš-

⁸² MLTE, t. 2, p. 854.

⁸³ Jankevičienė A. *Pilviškiai: Švč. Trejybės parapijos bažnyčia*, p. 125.

Vilniaus apskr. Pilviškių valst. Dvariškių miestelio faktinio valdymo apmatavimo planas, padarytas 1940 m. Zem. ūkio Departamento met. Žilinsko k. Mastelis 1:2000

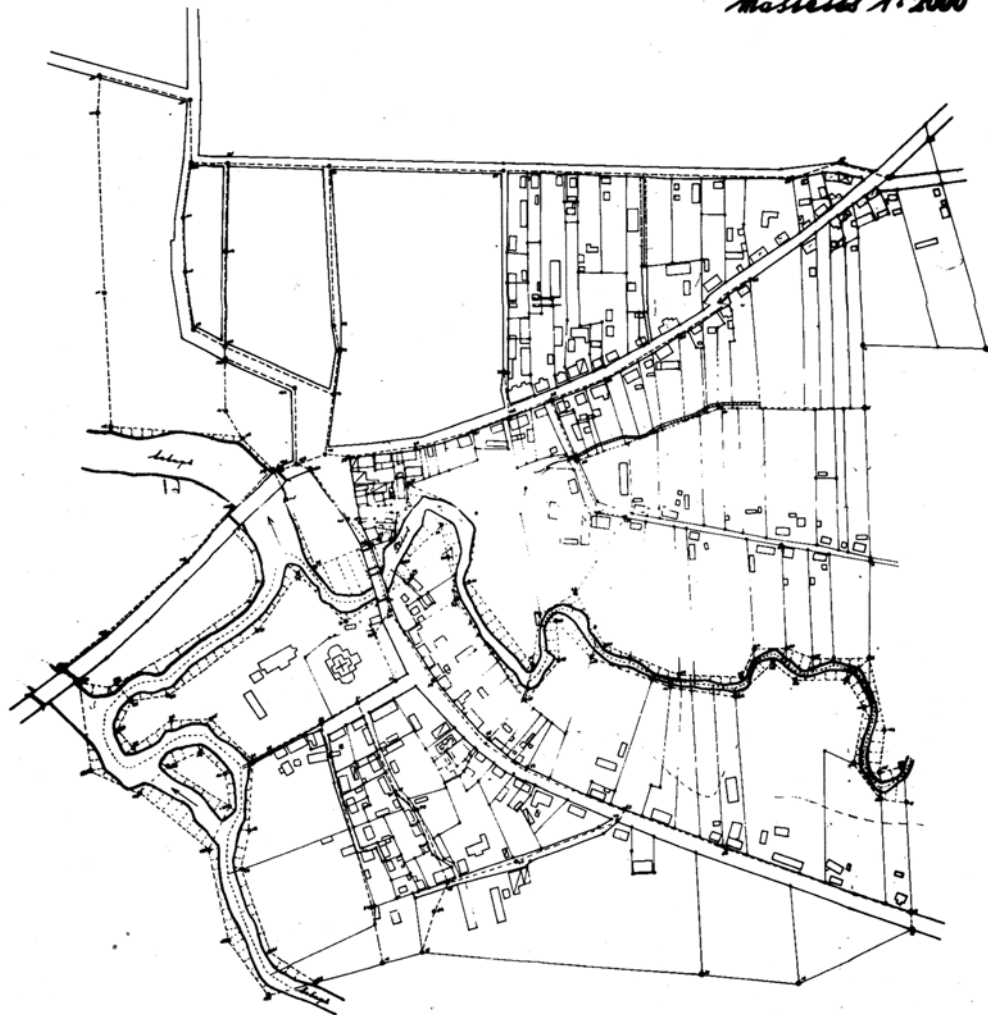

kiai-Barzdai-Tilčių gatvė (nuo žydų kapinių iki miestelio pakraščio) ištiesinimo projektas⁸⁴.

1940 m. sudarytas didžiosios Pilviškių dalies faktiškosios būklės planas (matininkas A. Žilinskas; 8 pav.)⁸⁵, kuriame matyti miestelio padėtis gamtoje, sueinančios į netaisyklingą dviejų dalių aikštę pagrindinės gatvės, šalutinių gatvių formuojami netaisyklingi, gana tankiai užstatyti kvartalai į pietryčius nuo bažnyčios. Gatves formuojantys pastatai stovėjo įvairiai: dauguma šonais į gatves, kai kurie – galais. Didžiuma pastatų aplink aikštę nepažymėti, tačiau pagal jų padėtį aikštės rytų šone galima spręsti, jog visame centre jie stovėjo labai tankiai.

Kadangi plane neužfiksuota 1928 m. skirta miesteliui išplėsti teri-

8 pav. Pilviškių miestelio dalies faktiškosios būklės planas. 1940 m.

⁸⁴ Architektūros ir statybos instituto urbanistikos sektoriaus archyvas (toliau – ASI US), b. 5230/1506; KAA, R-18, ap. 3, b. 310.

⁸⁵ ASI US, b. 7299/2306, l. 19.

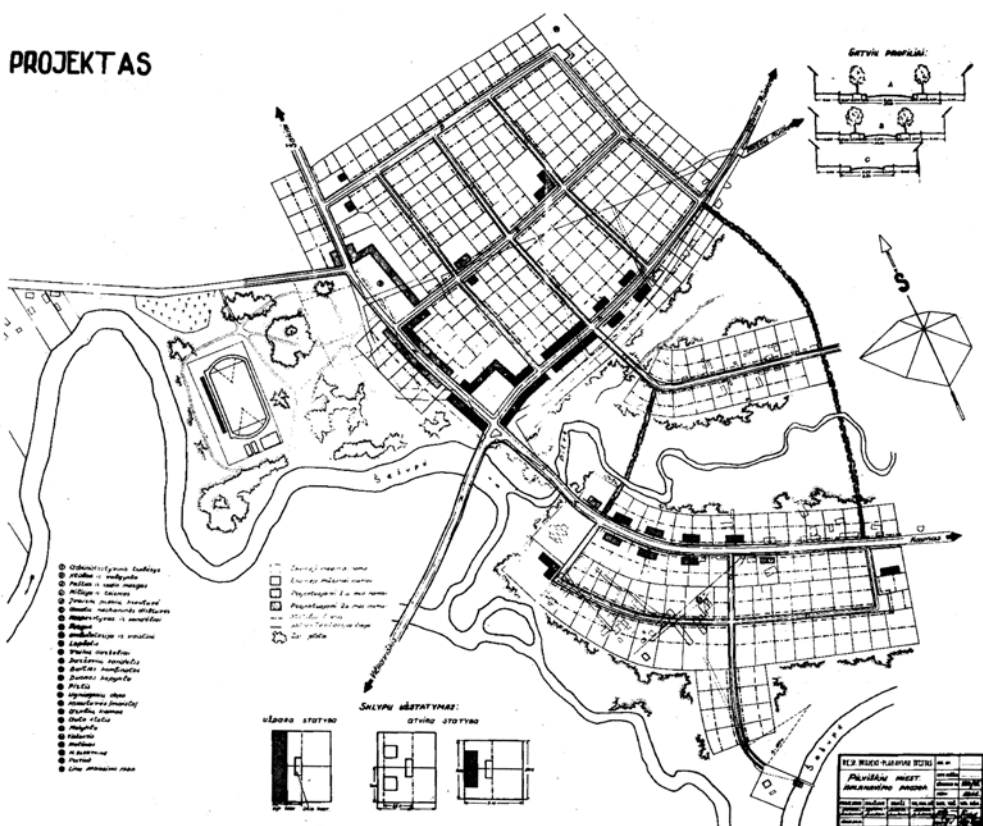

torija, neaišku, kaip buvo įgyvendinamas tai vietai formuoti parengtas projektas. Tik iš vėlesnės topografinės medžiagos galima spręsti, kad gatvių tinklas natūroje buvo suformuotas, tačiau tik dalis sklypų užstatyta.

9 pav. 1945 m. miestelio atstatymo projektas

Plane pažymėtas nedidelis, gana taisyklingos formos ir mažesnis negu anksčiau buvęs šventorių; į vakarus nuo jo stovėjo klebono sodyba; tad XIX a. pabaigoje ar po Pirmojo pasaulinio karo ji atstatyta ne ankstesnėje vietoje, o šalia bažnyčios.

1941 m., prasidėjus Vokietijos–Sovietų Sąjungos karui, Pilviškiuose kilo gaisras. Sudegus bažnyčia kaunietis architektas Stasys Kudokas parengė naujos mūrinės bažnyčios projektą⁸⁶. 1942 m. pradėtos statybos iki 1944 m. nepavyko baigti. Apeigos nuo 1941 m. vyko iš Vilkaviškio atkeltame barake įrengtoje laikinoje maldykloje.

1941 m. vokiečiams okupavus Lietuvą, nužudyta apie 1 800 miestelio gyventojų, daugiausia žydų, taip pat kompartijos ir sovietų valdžios vietos veikėjų⁸⁷. Dėl to Pilviškiai sumažėjo ir tuo metu pateiktas gyventojų skaičius (1942 m. – 3 592 žmonės)⁸⁸ tikriausiai yra netikslus.

Vokietijos kariuomenei 1944 m. iš Lietuvos traukiantis, dalis miestelio namų ir laikinoji maldykla per susirėmimus su Raudonąja armija vėl sudegė⁸⁹.

Nors ir nepalankiomis pokario metų sąlygomis atskiri sudegintų sodybų namai pradėti statyti 1945 m.,

⁸⁶ Jankevičienė A. *Pilviškiai: Švč. Trejybės parapijos bažnyčia*, p. 125.

⁸⁷ MLTE, t. 2, p. 854; TLE, t. 3, p. 381.

⁸⁸ ASI US, b. 7299/2306, l. 9.

⁸⁹ TLE, t. 3, p. 381.

kai dar tik buvo rengiamas miestelio projektas (9 pav.; autorė architektė Soltyk-Svadkovska)⁹⁰.

Pagal šį projektą sudegusių Pilviškių senąją dalį numatyta iš esmės pertvarkyti, paliekant tik pagrindinių ir keleto šalutinių gatvių trasas, o šiaurinę teritoriją, apeinant 1928 m. išplėstą miestelį (jis projekte net nepažymėtas, nes faktiškai buvo atitrūkęs nuo senosios dalies), – kampe tarp kelių į Šakius ir Kazlų Rūdą visai perplanuoti ir suformuoti 8 gana taisyklingus keturkampius kvartalus.

Miestelyje numatytos dvi aikštės: viena istorinės aikštės vietoje, tačiau nepaisant ankstesnės formos, o kita – kelių į Šakius ir geležinkelio stotį susikirtime. Daugelis sklypų skirta privatiems vienbučiams namams (jie projekte nepažymėti), t. y. „atvirai statybai“, o gatvė tarp abiejų aikščių ir kelyje į Kazlų Rūdą – daugiabučiams namams, „uždarai statybai“. Suplanuota ir keliolika sklypų suporintiems namams.

Dauguma visuomeninių pastatų išdėstyti aplink aikštes; viena mokykla – šiaurinėje miestelio dalyje, kita – buvusios klebonijos vietoje, autobusų stotis – rytiniame pakraštyje, prie kelio į Kauną. Bažnyčia projekte nenumatyta, todėl ir leidimas pratęsti nebaigtą statybą nebuvo duotas. 1947 m. pamaldos vyko kitoje Vasario 16-osios gatvės pusėje iš dviejų medinių barakų už šventoriaus pastatyta ir maldyklai skirtame statinyje.

Pagal 1945 metų projektą Pilviškiai pirmaisiais pokario dešimtmečiais buvo iš esmės atstatomi ir toliau formuojami. Iki šeštojo dešimtmečio pabaigos, kol miestelis dar tik atsikūrė (1959 m. buvo 1285 gyventojai), statyta daugiau istorinėje dalyje. Nuo 1958 m., pradėjus veikti ankstesnės plytinės vietoje sukurtai ir plečiamai drenažo vamzdžių gamyklai, kuri skatino miestelio plėtotę (1970 m. – 1677 gyventojai), statybų teritorija labai išsiplėtė. Jos pasklido dideliame plote, kurį iš esmės sudarė trys dalys: 1) istorinė, 2) nuo 1928 m. besikurianti palei geležinkelį ir 3) palei Šakių kelią – prie pramonės zonos. Dėl to miestelis prarado kompaktiškos gyvenvietės planą ir vaizdą. Nors ir šiaurinėje, ir vakarinėje dalyje susidarė keliolika naujų gatvių, buvo pastatyta, be stambių gamyklos korpusų, dauguma reikalingų socialinei infrastruktūrai visuomeninių pastatų (1963 m. – 920 vietų vidurinė mokykla)⁹¹, tačiau tik pagal tipinius projektus, todėl architektūra bent kiek raiškesnė netapo.

Nuo aštuntojo dešimtmečio Pilviškiai nustojo augti (1979 m. buvo 1468, 1986 m. – 1477 gyventojai)⁹², dėl to ir statybų sumažėjo, o kartu išnyko prielaidos sukurti kompoziciniu požiūriu vientisą statybinį kompleksą. Iš dalies tam reikšmės turėjo ir skirtinga faktiškoji atskirų miestelio dalių priklausomybė – istorinėje teritorijoje buvo kolūkio centrinė gyvenvietė, vėliau užstatytose gyveno daugiausia dirbantys gamyklose ir geležinkelyje. Todėl šios teritorijos buvo formuojamos pagal skirtingiems interesams atstovaujančius projektus.

1990 m. atkūrus Lietuvos nepriklausomybę, miestelio istorinėje dalyje, kurios užstatymą, kaip ir kitose vietovėse, ėmė veikti naujos sąlygos, susidarė prielaidos bent iš dalies atgaivinti šiai Pilviškių teritorijai tradicinę kompoziciją. 1993 m. architektas Povilas Adomaitis pagal S. Kudoko projektą parengė bažnyčios

⁹⁰ *ASI US*, b. 7299/2306, l. 9; *Ten pat*, b. 100/45, l. 1.

⁹¹ *MLTE*, t. 2, p. 854.

⁹² *TLE*, t. 3, p. 381.

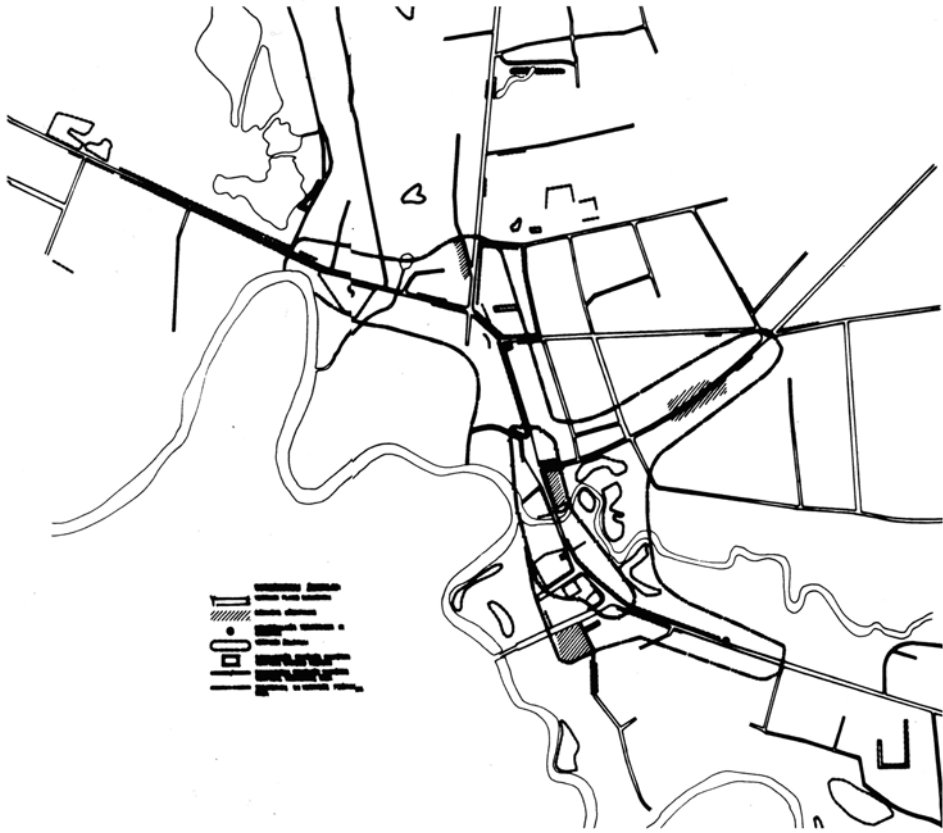

statybai baigti reikalingus brėžinius⁹³. Modernios architektūros pastato pagrindiniame fasade iškilsiantys du ažūriniais belvederiais užbaigti bokštai turėjo tapti miestelio istorinės dalies dominante.

10 pav. Pilviškių urbanistikos architektūros schema

1996 m. tyrinėjant Užnemunės urbanistikos paveldą (architektas A. Kubilius) konstatuota, kad nepaisant kare patirtų sugriovimų ir pokario pertvarkų, Pilviškiuose dar yra kai kurių savitų istorinės dalies plano ir užstatymo elementų bei formų (10 pav.), kurios duoda pagrindą suteikti miesteliui savivaldybių reikšmės kultūros vertybės statusą ir toliau tam tikroje teritorijoje jį formuoti laikantis tų vertybių išsaugojimo ir tinkamo tvarkymo reglamento.

⁹³Jankevičienė A. *Pilviškiai: Švč. Trejybės parapijos bažnyčia*, p. 125.

Paežeriai

Stasys Ankevičius



*Paežerių ežeras nuo
Vincos Kudirkos
gimtosios sodybos
pusės. Aloyzo
Petrašiūno nuotr.
2006 07 20*

Paežerių kaimas yra 9 km į rytus nuo Vilkaviškio, 7 km į pietvakarius nuo Pilviškių. Kiek į pietus nuo kaimo yra Gulbino ežeras¹ (26,4 ha ploto). Iš jo pro Paežerius išteka Gulbino upelis. Ežerą supa Paežerių kaimo laukai. Vietovė, išsistačiusi netoli, gavo Paežerių vardą. (Galėjo būti Pagulbinių.) Kaimas labiausiai išgarsėjo, kad jame 1858 12 31 gimė Vincas Kudirka, vienas didžiausių lietuvių tautinio atgimimo puoselėtojų, satyros kūrinių, eilėraščių, dainų ir muzikos autorius.

Kada atsirado kaimas, nėra tikresnių žinių. Manoma, kad tai galėjo būti XVIII amžiuje. 1868 m. atidaryta pirmoji mokykla, kuri buvo rusiška. Jos pirmas mokinys ir buvo minėtas Vincas Kudirka. Iki Pirmojo pasaulinio karo Paežeriai buvo valsčiaus centras. Juo išbuvo iki 1934 m. 1923 m. valsčiui priklausė 79 gyvenvietės, 992 ūkiai ir 6412 gyventojų. 1934 m. taupumo sumetimais valsčius likviduotas. Pusė žemių priskirta Vilkaviškio, kita – Pilviškių valsčiui. 1923 m. kaime buvo 39 sodybos ir 206 gyventojai, 1959 m. – 155 gyventojai.

Romos katalikų koplyčia. Kaimo viduryje, kiek pakilėsnėje vietoje, buvo išlikęs gabalėlis pievos. Seni žmonės pasakoja, kad šioje vietoje buvusios pirmosios kaimo kapinės, kuriose esąs palaidotas ir pirmasis kaimo gyventojas bei įkūrėjas Valaitis. Mūsų laikais toje vietoje ir pasvirusio kryžiaus nebebuvo. Kiek atokiau nuo kaimo yra naujesnių laikų kapai. Jų viduryje 1827 m. (koplyčios memorialinėje lentoje 1828 m. – S. A.) pastatyta nemaža medinė koplyčia, kurioje kas metai vykdavo treji atlidai.

Apie koplyčios atsiradimą yra užsilikęs toks pasakojimas. Kažkada smuklėje susiginčiję girininkas Petrukauskas ir eigulys Rutkauskas. Girininkas teigęs, kad perjosias per ežerą raitas, nors ledas tebuvęs plonas – vienos nakties šalimo. Kai Petrukauskas įjojęs ligi ežero vidurio, ledas lūžęs ir girininkas pradėjęs

¹ Senovėje šitas Paežerių ežeras buvo vadinamas Gulbinu ir dabar dar iš jo ištekantis upeliūkštis vadinamas Gulbinu, o anų Paežerių ežeras buvo vadinamas Mekšrinių.

skęsti. Grįžti atgal nebebuve galima. Nelaimingasis jį ištikusio pavojaus metu greitai padaręs įžadą pastatyti koplyčią, jei tiktai pavyktų išsigelbėti. Nemažiau išsigandęs ir ežero krante stovėjęs Rutkauskas, kad dėl jo galis nuskęsti girininkas. Vis dėlto kažkoku būdu Petrukauskui pavykę pasiekti krantą. Jis tuojau puolęs ant kelių ir patvirtinęs anksčiau duotą įžadą. Rutkauskas taip pat pasižadėjęs duoti kapinėms bei koplyčiai reikalingą žemės sklypą, kuriame koplyčia ir buvusi pastatyta.

1911 m. Kazimieras Kriščiukaitis (rašytojo Antano Kriščiukaičio-Aišbės brolis), turėjęs Vilniuje bažnytinių daiktų dirbtuvę, padovanojo koplyčiai gražų altorių ir sakyklą.

1927–1928 m. minint koplyčios 100 metų sukaktį, Pijaus Vaičiailio rūpesčiu, finansiškai remiant A. Kriščiukaičiui, koplyčia atnaujinta. 1928 m. skulptorius Petras Rimša (gim. 1881 m. netolimame Naūdžių kaime) pagamino paminklinę šimtmečio lentą, kuri buvo pakabinta koplyčioje.

Koplyčia yra tradicinių formų dvišlaitis pastatas su gana stambiu kubiniu bokštu ant trapecinio frontono. Viršūnėje yra rutulinė bazė kryžiui. Visos sienos apmuštos reljefiškai statmenomis lentomis ir kartelėmis. Lentos prikaltos kalvio gamintomis vinimis.



Paežerių koplyčia. A. Petrašiūno nuotr. 2006 07 20



Paežerių koplyčios vidus. Kairėje pusėje virš zakristijos durų matyti memorialinė lenta, toliau K. Kriščiukaičio dovana – sakykla ir altorius. A. Petrašiūno nuotr. 2011 09 30

Nepriklausomybės metais Paežeriuose pradėta kurti parapija, tačiau galutinai sumanymas nebuvo įvykdytas.

Paežeriuose buvo iškilmingai švenčiami Šv. Jurgio (04 23), Šv. Antano (06 13) ir Šv. Mykolo Arkangelo (09 29) atlydai.

XX a. pradžioje Paežerių koplyčios zakristijonas Eidikis buvęs neblogas dievadirbys. Kartą, sėkmingai pardavęs Kristaus skulptūrėlę, pasakęs: „*Matai, Dieve, tu mane sutvėrei, o aš tave padariau, pardaviau ir pinigų pragėriau*“.

V. Kudirkos klėtelėje muziejuje buvo senas prūsų topografinis žemėlapis, išleistas 1807 m. Jame Paežerių kapai ir koplyčia pažymėti toje pačioje vietoje, kur dabar yra. Žemėlapis braižytas 1795–1807 metų laikotarpiu, kai Sūduvą (Užnemunė) per 3-įjį Abiejų Tautų Respublikos padalijimą atiteko Prūsijai. Kai Napoleonas 1807 m. sutriuškino Prūsiją, Sūduva vėl grįžo Lenkijai. O kai Kutuzovas sumušė Napoleoną, tai Sūduva 1815 m. atiteko caro Rusijai. Taip Sūduvės kraštas politiškai ėjo iš rankų į rankas. Ir visi įvykiai paliko Sūduvos krašte savo pėdsakus. Čia yra ir lenkiško elemento (pavardės, vietovardžiai) ir prūsiško (*švėbeliai, šnapsas, stuba...*) ir rusiško (*vaina, vaiskas...*).

Grįžkime į Paežerių praeitį. Koplyčiai žemės davė eigulys Rutkauskas, o koplyčią atsidėkodamas „Antanui už pagalbą“ pastatė Petrukauskas. Tik istorija pagražinama kaip visos legendos ir padavimai. Tačiau čia nedera laikas. 1807 m. koplyčia jau buvo. Buvo ir kapai toje vietoje. Tik koplytelė kita. Paežerių kapinės buvo katalikų. O katalikų be bažnytinių apeigų nelaidodavo. Vežioti mirusį su karstu iš Paežerių arkliniu transportu į Vilkaviškio ar Pilviškių bažnyčias ir atgal į Paežerių kapines buvo nepatogu. Todėl paežeriečiai turėjo kapinėse pasistatę koplytelę ir čia buvo atliekamos apeigos. Žemės kapams davė ne eigulys Rutkauskas, o kitas eigulys. Kai kūrėsi kaimas, tai naujakuriams miškuotus plotus skyrė miškų administracija ir po 4 metų reikėjo pradėti mokėti mokesčius. Taigi kai skyrė žemes sodyboms ir dirvoms, tada skyrė ir kapams, nes žmonės su mirtimi kaip su šešėliais kartu gyvena: jauni gali mirti, o seni turi mirti. Senieji Paežerių kapai tik kelių dešimčių kvadratinų metrų visai prie kaimavietės. Ten ilsisi Valaičių giminė. Valaičių šeima – įkūrėjai į čia turėjo atplaukti Gulbino upeliu dar prieš maro metus (1709–1711) ir čia turėjo Valaičiai išsiplėsti. Net visas kaimo pavadinimas buvo Valaičiai (lenk. Valavičiai). O kai maras nusiaubė – liko tik vienas Tomas Valaitis (Tomasz Wałaytis), Juzefas Račus (Józef Raczus), Stanislovas Vasulis (Stanislaw Wasulis ar Wasilis) ir Stanislovas Andziulis (Stanislaw Andzulis). (Žr. 1738 m. *Wiesz Poieziory* sąrašą.) O 1757 m. *Wiesz Poieziory* sąrašą jau du Valaičiai – Martynas (Marcyn Wałaytis) ir Jurgis (Jerzy Wałaytis), be jų, Juzefas ir Stanislovas Vasyliai (Józef Wasilus ir Stanislaw Wasilus), Stanislovas (Stanislaw) Andzulis ir Būdos kaimo eigulys Martynas Vencus (Wencus).

Iš tų dviejų sąrašų matyti, kad po maro, nors ir praėjus 27-iems ir 46-iems metams, Paežerių kaimas silpnai atrodė. Reikėjo ir mirusių per marą dirvonus plėsti: Naūdžių, Omentiškių ir kitų. 1709–1711 m. maras čia buvo baisus: žmonės nesirgę mirė. Šeimininkė maišydama puodą krito, senis už stalo uostydamas tabaką, kitas eidamas per kiemą. Gyvieji žmonės paleisdavo mirusiųjų gyvulius. Tie braidžiodavo po sniegą ir krisdavo. Taip apie marą pasakoję iš senelių girdėjęs mokytojas Jurgis Vencius (1854–1934).

Kazys Bukaveckas (1855–1940) gimė Opšrūtų kaime, tuomet Paežerių valsčiuje, lankė ir baigė Paežerių valsčiaus pradinę mokyklą, 1866 m. įstojo į Marijampolės gimnaziją ir ten baigė 4 klases. Kai į kunigus eiti nesutiko, tai tėvai „svietiškiems“ mokslams lėšų nedavė. Tada jis kurį laiką dirbo Paežerių raštinėje, vėliau pas Vilkaviškio notarą, buvo valsčiaus posėdininku. Bendradarbiavo *Aušroje*, *Šviesoje*, *Lietuviškame balse*, *Tėvynėje*. Rašė eilėraščius, poemas: *Jonas iš Kempės*, *Šilka*. Išvertė A. Mickevičiaus *Konradą Valenrodą*. Pastarasis buvo pasiūstas *Tėvynės sargui*. Šį vertimą perredagavęs J. Žilius įdėjo į savo raštus. Pasirašinėdavo slapyvardžiu: BKS, BKV, K. Bukavietis ir kitais. Eilėraščiuose *Į darbininkus* (pagal vokiečių poetą G. Hervegą) ir *Reik mums tikybos* parodė sunkią darbininkų dalį, jų išnaudojimą, kėlė socialinius idealus, bet pagal anų laikų madą su krikščioniškojo socializmo bruožais. 1876 m. trumpą laiką tarnavo caro kariuomenėje. 1885 m. vedė Mariją Grigaliauskaitę, per kurios patėvį Kazimierą Pietarį susipažino ir susidraugavo su Vincu Pietariu. 1888–1890 m. buvo Amerikoje. Buvo linkęs prie išradimų. Amerikoje gyvendamas išrado prietaisą, kaip valyti aukštų namų langus be pavojaus nukristi. Tėviškėje – Opšrūtuose buvo pastatęs turbininį malūną: ne su keturiais sparnais, bet su dideliu iškraipytu disku. 1895 m. K. Bukaveckas ūkį Opšrūtuose pardavė ir išsikėlė į Gižus. O kiek vėliau į Marijampolę. Ten irgi kažką konstravo, kad pakinkytų Šešupės jėgą vasaros metu. Mirė Marijampolėje 1940 m. (Apie K. Bukavecką žinių pateikė Juozas Merkšaitis (1887–?).

Paežerių valsčiaus XIX a. tipinė pradinė mokykla. Kai 1863 m. caro valdžia numalšino sukilimą ir nustatė, kad sukilimo organizatorė buvo lenkų bajorija, bajorams sudavė per nagus: miestuose vietoj lenkiškų mokyklų steigė rusiškas mokyklas. O valsčiuose buvo įsakyta steigti rusiškas pradžios mokyklas. Kadangi



Paežerių valsčiaus raštinė, kurios viename gale buvo įsteigta Paežerių pradžios mokykla. VKM nuosavybė



*1890 m. statyta
Paežerių mokykla.
1992 m. VKM
nuosavybė*

*1890 m. statyta
Paežerių mokykla.
A. Petrašiūno nuotr.
2006 07 20*

Paežeriai buvo valsčiaus centras, o atskirai mokyklai patalpų neturėjo, tai 1868 m. atidarė mokyklą paties valsčiaus patalpose: valsčiaus raštinė buvo pietiniame gale, o mokykla – šiauriniame. Valsčiaus raštinė ir mokykla (pastatas) stovėjo kelių Paežeriai – Opšrūtai sankryžos vakarinėje kertėje, o kitapus kelio (Opšrūtinio) rytinėje kertėje stovėjo smuklė. Vaikai matydavo girtų išdaigas. Kad to išvengtų, 1890 m. valsčius pastatė ant mokyklai skirtos žemės tipinę valsčiaus pradinę mokyklą. Iki 1930 metų mokyklos stogas buvo šiaudais dengtas – stiegtinis: varpomis į vidų, kambliais į viršų. 1930 m. mokytojos Magdalenos Rimavičienės (Mačytės) vyras Rimavičius pakeitė šiaudų stogą skarda.

Šita senutė Paežerių mokykla prašosi remonto. Ją reikia saugoti vien dėl to, kad ji yra tipinė XIX a. mokykla, garsi savo architektūra. Lai mato dabartinės ir ateities kartos, kokiomis sąlygomis mokėsi mūsų seneliai ir proseneliai.

Mokyklos pastato ilgis – 20 m, plotis – 8 m, šiauriniame pastato gale buvo mokytojo butas, o pietiniame – mokykla (klasė).

XIX amžiaus antroje pusėje ir dvidešimto amžiaus pradžioje mokyklos suolai buvo keturviečiai, gramozdiški, vadinami *skameikomis*. Juoda lenta ant trijų kojų – *doska*.

Pagrindiniai senosios mokyklos reikmenys: suolas, lenta, rašymo lentelė, rašiklis (*grifelis*) ir egzekucijos priemonė – *metelingė*.

Bausmių mokykloje būta gana žiaurių. Pirmas Paežerių mokytojas Juozas Grudzinskas už prasiatą lietuvišką žodį „apdovanodavo“ pereinamąją dovana – *metelinge* (Meta lingua) – ši lenta buvo užkabinama „nusikaltėliui“ ant kaklo. Pijus Gumauskas už prasiatą lietuvišką žodį klupdydavo į kampa. O kitame kampe stovėdavo rykštė ir laukdavo savo aukos. Už lietuvišką žodį bausta iki 1904 m., kol lietuviška spauda buvo uždrausta. Buvo mokykloje ir 60–80 cm ilgio beržinės liniuotės, kuriomis mokytojai kirsdavo prasikaltusiems mokiniams į delnus. Mokiniai patys šluodavo mokyklos patalpas iš eilės po pamokų, o „nusikaltėliai“ – be eilės. „Nusikaltėliai“ net valydavo tualetus. Mokinių drabužinėje (kertėje prie virtuvės) buvęs ir karceris „nusikaltėliams“ uždaryti.

Gausiausiai paežeriečių vaikai lankė mokyklą žiemomis: vasaromis ganydavo savo tėvų galvijus ar parsisamdydavo ganyti pas turtingesnius. Kadangi tada kaimuose pradinių mokyklų nebuvo – tik valsčiuose, tai Paežerių mokyklos rajonas buvo didelis. Žiemomis mokyklą lankydavo 80–100 vaikų. Po 5 sėdėdavo suole. Ir iš viso – tik vienas suolas mergaičių. „*Kam mergaitėms mokslo? Kunigais nebus*“, – sakydavo sėniai. Pagrindiniai mokyklos vadovėliai buvo rusų kalba: *Rodnoje slovo* (*Gimtasis žodis*), tikybos – *Istorija šventa* (lietuvių kalba, bet kirilica) ir kt.

Ši mokykla 1890 m. pastatyta mokytojaujant mokytojui Jurgiui Kurauskui. Jis prie mokyklos užveisė ir sodą. Tai Paežeriams buvo didelė sensacija. Ėmė paežeriečiai iš sodelio skiepi ir pradėjo veisti savo sodelius. Pirmasis tai padarė Simonas Rimša: išskiepijo obelaičių, kurias ir vadino „kurauskinėmis“.

Įdomu, kad Juozas Rimša (Simono sūnus) – revoliucionierius mokėsi dar valsčiaus patalpose. Petras Rimša ten pradėjo, o šitoje mokykloje baigė. Jauniausias Jurgis Rimša jau šitoje mokykloje mokėsi.

Pirmieji Paežerių mokytojai: Juozas Grudzinskas (žmonių vadinamas Gružinsku), Jurgis Vencius, Antanas Kilna ir Matas Sabas dirbo dar valsčiaus patalpose, o jau Jurgis Kurauskas, Pijus Gumauskas, Vincas Šlekys – šitame pastate. Pijus Gumauskas dirbo šioje mokykloje iki mirties – 1907 m. Pijui Gumauskui mokytojaujant gražinta lietuviška spauda 1904 m., mokykloje buvo įvesta viena savaitinė pamoka – lietuvių kalba. Nuo 1907 m. mokykloje dirbo mokytojas Šlekys su 1914–1916 m. (karo metu) pertrauka.

Dėl laisvės kovoje pilviškėčiai

Danutė Ardzijauskaitė

Lietuvos ginkluotosios pajėgos 1918 m. pradėjo kurtis sudėtingomis sąlygomis. 1918 m. lapkričio 23 d. krašto apsaugos ministras (laikiniai) prof. Augustinas Voldemaras (1883–1942) ir štabo viršininkas pulkininkas Jurgis Kubilius (1875–1961) pasirašė įsakymą dėl Lietuvos kariuomenės atkūrimo. Žiniasklaidoje pasirodė skelbimų, kviečiančių karininkus, karo gydytojus atvykti į Vilnių ir stoti į Lietuvos kariuomenę. Oficialų atsisaukimą į Lietuvos piliečius keturiomis kalbomis ministras pirmininkas Mykolas Sleževičius (1882–1939) ir krašto apsaugos ministras Mykolas Velykis (1884–1956) išleido 1918 m. gruodžio 29 d.

Lietuvos vyrai masiškai stojo savanoriais į besikuriančią kariuomenę. Kaimuose pasklido savanorių telkimo organizatoriai. 1919 02 15 įsikūrė Vilkaviškio karo komendantūra¹. Iš Pilviškių ir buvusio Paežerių valsčių savanoriais įstojo per 140 vyrų. Iš vienos šeimos išėjo po keletą. Pavyzdžiui: iš Kalvų kaimo – Jonas, Juozas ir Kazys Blusevičiai, iš Ramoniškių – Jonas ir Petras Čekauskai, iš Sarmačinų – Antanas ir Kazys Badaičiai, iš Bebriniškų – broliai Jonas ir Pranas Vaišniai bei pusbroliai Juozas Vaišnys, Vinco, ir Juozas Vaišnys, Motiejaus, iš Parausių – Pranas Brundza ir karo gydytojas Jonas Brundza ir kt. Iš Opšrūtų – savanoris Jonas Kizlaitis, iš Būdviečių Gudėlių Antanas Česnavičius ir kiti dalyvavo ir 1923 m. Klaipėdos savanorių rinktinėje.

Už pasižymėjimą Nepriklausomybės kovose gausus būrys Pilviškių valsčiaus savanorių buvo apdovanoti aukščiausiu apdovanojimu – *Vyčio kryžiumi*². Iš jų: iš Sarmačinų kaimo – 6-ojo pėstininkų pulko grandinis Antanas Badaitis (1900–1981); iš Pilviškių – 1-ojo pėstininkų pulko viršila Petras Bagužas, 2-ojo pėstininkų pulko puskarininkis Andrius Benešiūnas, 9-ojo pėstininkų pulko eilinis Bronius Dvaranauskas (1899–1966) ir 2-ojo pėstininkų pulko eilinis Vincas Vencius (1897–1919); iš Šačkų kaimo – artilerijos pulko eilinis karo invalidas Jonas Byla (gim. 1900); iš Kalvų kaimo – 2-ojo pėstininkų pulko eilinis Jonas Blusevičius (1890–1957); iš Ramoniškių – 2-ojo pėstininkų pulko puskarininkis Petras Čekauskas (1898–1943); iš Šatmušio kaimo – 4-ojo pėstininkų pulko eilinis Juozas Kirvelaitis (1900–1986); iš Dugnų kaimo – 6-ojo pėstininkų pulko eilinis Antanas Jurkšas (1896–1981); iš Bazilių kaimo – 6-ojo pėstininkų pulko



Lietuvos kariuomenės kūrėjas savanoris Jonas Čekauskas (1901–1988). VKM nuosavybė



Lietuvos kariuomenės kūrėjas savanoris, Klaipėdos sukilimo dalyvis Jonas Kizlaitis (1897–1985). VKM nuosavybė

¹ Palkevičius D. *Karinės komendantūros 1918–1920. Lietuvos archyvai apie kariuomenę*, 1999, p. 84; Lesčius V. *Lietuvos kariuomenė 1918–1920*, Vilnius, 1998.

² Kavaliauskas V. *Už nuopelnus Lietuvai*, Vilnius, 2003, p. 277–303, 312; *Vilkaviškio rajono (buvusios apskrities) savanorių vardynas*, Vilkaviškis, 1998.



*Lietuvos kariuomenės kūrėjas savanoris
Pranas Brundza su žmona. 1929 m.
VKM nuosavybė*



*Vyčio Kryžiaus kavaliereus grandinis
Antanas Badaitis (1900–1981). Apie 1919 m.
VKM nuosavybė*



*Vyčio Kryžiaus
kavaliereus eilinis
Jonas Blusevičius
(1890–1957) su
drauge. Apie 1920 m.
VKM nuosavybė*



*Vyčio Kryžiaus
kavaliereus
puskarininkis Petras
Čekauskas (1898–1943).
VKM nuosavybė*



Vyčio Kryžiaus
kavaleriaus eilinio
Antano Jurkšo
(1896–1981) ir jo
žmonos Elenos kapas
Paežerių kapinėse.
VKM nuosavybė

eilinis Motiejus Juškaitis (1902–1989); iš Žiūrių Gudėlių – 5-ojo pėstininkų pulko eilinis Vladas Merkevičius (1893–1922); iš Parausių kaimo – karo gydytojas pulkininkas leitenantas Jonas Brundza (1890–1927).

Daugumai nepriklausomybės kovų dalyvių buvo suteiktas *Lietuvos kariuomenės kūrėjo savanorio* vardas ir įteiktas šio vardo medalis. Taip pat savanoriai buvo apdovanoti *Lietuvos nepriklausomybės 10 metų jubiliejiniais medaliais*.

Ne visi pilviškėčiai iš kovų dėl Lietuvos laisvės grįžo į gimtinę. Dalis žuvo įnirtinguose mūšiuose dėl valstybės atkūrimo, kiti mirė nuo sunkių sužeidimų, tretį – dėl peršalimo ar užkrečiamųjų ligų.

Žuvo ar mirė nuo žaizdų šie kariai:

Vincas Andriušaitis, gim. 1896 m. Pašilių kaime, 2-ojo pėstininkų pulko eilinis. Žuvo 1920 09 20 ties Seinais³.

Kazys Badaitis, gim. 1896 m. Sarmačinų kaime, 2-ojo pėstininkų pulko eilinis. 1919 02 10 mūšyje ties Jieznū dingo be žinios ir buvo išbrauktas iš pulko sąrašų. Tėvo Vinco Badaičio prašymu po mirties buvo apdovanotas *Lietuvos kariuomenės kūrėjo savanorio* medaliu. Pažymėjimas Nr. 7939⁴.

Antanas Jurgelaitis, gim. 1899 m. Ramoniškių kaime, 5-ojo pėstininkų pulko eilinis, mirė nuo žaizdų 1919 04 19 Raudonojo kryžiaus ligoninėje, palaidotas Kauno miesto kapinėse⁵. Šiam kariui Šunskų miestelio kapinėse pastatytas medinis kryžius su įrašu „*Savanoriams Antanui ir Juozui Jurgelaičiams*“. Įrašai padaryti ir šalia esančiuose šeimų antkapiniuose



Vyčio Kryžiaus kavalerius,
karo gydytojas, pulkininkas
leitenantas Jonas Brundza
(1890–1927). VKM nuosavybė

³ Lietuvos centrinis valstybės archyvas (toliau – LCVA), f. 930, ap. 7, b. 3, l. 33.

⁴ LCVA, f. 930, ap. 4, b. 373, l. 1–5.

⁵ LCVA, f. 930, ap. 7, b. 3, l. 88.



Jurgelaičių šeimos antkapinis paminklas ir kryžius Lietuvos kariuomenės savanoriams broliams Antanui ir Juozui Jurgelaičiams Šunskų kapinėse (Marijampolės r.). 2006 m. VKM nuosavybė

paminkluose. Viename iš jų skaitome: „1912 m. mirus/ Onai Jurgelaitienei./ Mamyte, negrižtamai/ išėjai, palikai našlaičių/ pulkelį. Nuliūdę/ sūnus ir dukterys./ 1914 mirė Saliamonas,/ duktė Marijona./ 1919 Lietuvos kovoj/ žuvo Antanas, sūnus./ 1929 mirė Antanina Jurgelaitienė.“

Juozas Jurgelaitis, gim. 1897 m. Bebrininkų kaime, 5-ojo pėstininkų pulko eilinis. Žuvo 1919 09 22 ties Beržininkais. Liko priešose pusėje. Šunskų kapinėse stovi minėtas kryžius⁶.

Motiejus Jančaitis (Jončaitis) iš Paprūdžių kaimo, Kauno komendantūros kuopos eilinis. Mirė nuo žaizdų 1919 04 24. Palaidotas Kauno miesto kapinėse⁷.

Motiejus Katilius, gim. 1898 m. Būdviečių Gudelių kaime, 2-ojo pėstininkų pulko eilinis. Žuvo 1919 02 10 ties Jiežnu. Palaidotas Jiežno kapinėse⁸.

Jonas Kilikevičius, gim. 1897 m. Paršelių kaime, 2-ojo pėstininkų pulko eilinis. Žuvo 1919 05 21 ties Liūdynė. Palaidotas Liūdynės kaimo kapinėse⁹.

Pijus Literskis iš Būdviečių Gudelių kaimo, 2-ojo pėstininkų pulko eilinis, žuvo 1919 02 10 ties Jiežnu. Palaidotas Jiežno kapinėse¹⁰.

Kazys Muraška, 23 metų, iš Bagotosios kaimo, 4-ojo pėstininkų pulko eilinis, žuvo ties Jašiūnais 1920 10 09. Palaidotas kovos lauke¹¹.

Vincas Neiberka iš Opšrūtų kaimo, 2-ojo pėstininkų pulko eilinis, žuvo 1919 02 22 ties Seiniais¹².

⁶ LCVA, f. 1764, ap. 1, b. 157, l. 38.

⁷ *Savanorių žygiai*, sud. P. Ruseckas, Vilnius, t. 1, p. 324; *Lietuvos karių, partizanų ir šaulių kapai. Atlasas*, 2003, p. 44.

⁸ LCVA, f. 1764, ap. 1, b. 157, l. 5; *Lietuvių karių, partizanų ir šaulių kapai...*, p. 144.

⁹ LCVA, f. 930, ap. 7, b. 3, l. 24; *Lietuvių karių, partizanų ir šaulių kapai...*, p. 106.

¹⁰ LCVA, f. 1764, ap. 1, b. 157, l. 5; *Lietuvių karių, partizanų ir šaulių kapai...*, p. 144.

¹¹ LCVA, f. 1764, ap. 1, b. 157, l. 12.

¹² LCVA, f. 930, ap. 7, b. 3, l. 38.

Vincas Smailys, 24 metų, iš Pilviškių miestelio, 4-ojo pėstininkų pulko eilinis, žuvo 1920 10 09 ties Jašiūnais. Palaidotas karo lauke¹³.

Vincas Vencius iš Pilviškių miestelio, 2-ojo pėstininkų pulko eilinis, žuvo 1919 05 12 ties Aleksandravėlė ir ten palaidotas¹⁴.

Dėl prastų tarnybos sąlygų ir menko medicininio aptarnavimo karius nuolat persekiojo peršalimo bei įvairios užkrečiamosios ligos. Jos neaplenkė ir pilviškičių. Nepriklausomybės kovų metu Raudonojo kryžiaus ir karo lauko ligoninėse mirė šie kariai:

1919 11 26 Valentinas Adomaitis iš Pilviškių miestelio, 1-ojo pėstininkų pulko eilinis¹⁵.

1920 07 29 Antanas Bagdonavičius iš Beržnaviėnės (Dambrausku) kaimo, 5-ojo pėstininkų pulko grandinis, sanitaras¹⁶.

1920 08 01 Juozas Bagušauskas iš Dumčių kaimo, 3-iojo pėstininkų pulko eilinis¹⁷.

1920 10 09 Vincas Briauka iš Suválkų kaimo, 9-ojo pėstininkų pulko eilinis¹⁸.

1919 08 03 Vincas Jankauskas iš Jurkšų kaimo, Kauno karo ligoninės sanitaras¹⁹.

1919 11 Juozas Katilius iš Kazliškių kaimo, 6-ojo pėstininkų pulko eilinis²⁰.

1922 09 22 Vladas Merkevičius iš Žiūrių Gudelių kaimo, 2-ojo pėstininkų pulko eilinis²¹.

1920 02 19 Vincas Preikša (Preikštas) iš Opšrūtų kaimo, 7-ojo pėstininkų pulko ryšių komandos eilinis²².

1920 08 21 Stasys Švedas iš Pilviškių miestelio, 9-ojo pėstininkų pulko eilinis²³.

1920 05 24 Antanas Orentas iš Pilviškių miestelio, 1-ojo pėstininkų pulko eilinis²⁴.

1919 08 10 Albinas Juozas Vizgirdas iš Vizgirdų kaimo, 2-ojo pėstininkų pulko eilinis²⁵.

Nepriklausomybės kovose dalyvavo, ėjo įvairias tarnybos pareigas karininkai, baigę karo mokyklas Rusijoje ar ką tik įkurtos Kauno karo mokyklos pirmąsias laidas²⁶.

¹³ LCVA, f. 1764, ap. 1, b. 157, l. 26.

¹⁴ LCVA, f. 930, ap. 7, b. 3, l. 26.

¹⁵ *Ten pat*, l. 13.

¹⁶ *Ten pat*, l. 87.

¹⁷ *Ten pat*, l. 55.

¹⁸ *Ten pat*, l. 156.

¹⁹ *Ten pat*, l. 287.

²⁰ *Ten pat*, l. 105.

²¹ LCVA, f. 930, ap. 7, b. 1.

²² LCVA, f. 930, ap. 7, b. 3, l. 117.

²³ *Ten pat*, l. 30.

²⁴ *Ten pat*, l. 12.

²⁵ LCVA, f. 930, ap. 7, b. 4579, l. 1–11.

²⁶ *Lietuvos kariuomenės karininkai 1918–1953*, Vilnius, 2002–2006, t. 2–6; Žaldokas A. Aleksoto Vytauto Didžiojo tilto gynimas, *Trimitas*, 2003, nr. 3, p. 47; Steponaitis Vyt. Karininko Rimavičiaus nužudymo byla, *Karo archyvas*, 1927, nr. 3, p. 78–82; Taip žuvo Aleksoto tilto gynėjas J. Dženkaitis, *Į laisvę*, 1942, birž. 20, nr. 143, p. 3.

Tai pulkininkas leitenantas, karo gydytojas Jonas Brundza (1900–1927), gim. Parausių kaime. Palaidotas Kauno Petrašiūnų kapinėse.

Kapitonas Vladas Čekauskas (1897–1943), gim. Paršelių kaime, žuvo Štuthofa koncentracijos stovykloje.

Pulkininkas leitenantas, karo gydytojas Mauša Dembovskis (1876–1941), gim. Biliūnų kaime, po Nepriklausomybės kovų išėjęs į atsargą, gydęs Pilviškių ir Kudirkos Naumiesčio žmones, iškentęs patyčias ir pažeminimą, buvo žiauriai žydšaudžių nužudytas Baltrušišių šilelyje, netoli Pilviškių.

Leitenantas Juozas Dženkaitis (1899–1944), gim. Opšrūtų kaime, Klaipėdos sukilimo dalyvis, vėliau dirbęs policijoje, 1941 m. LAF narys, žuvo nuo sovietinių partizanų. Palaikai iš Kauno kapinių perlaidoti Tauragės kapinėse.

Pulkininkas Kazys Grinius (1899–1965), gim. Pilviškiuose, karo atstovas Vokietijoje, prasidėjus karui išvyko į JAV ir ten mirė.

Generalinio štabo pulkininkas leitenantas Mykolas Mačiokas (1899–1950), gim. Gudėliuose, aktyvus LAF organizatorius, 1943 m. pateko į Štuthofą, grįžo į Lietuvą, įsijungė į rezistencinę veiklą ir žuvo nežinomomis aplinkybėmis Latvijoje.

Kapitonas Antanas Mačiokas (1894–1984), gim. Gudėliuose, palaidotas Seniavos kapinėse.

Ten palaidotas ir lakūnas leitenantas Vincentas Mačiokas (1900–1927).

Kapitonas Jonas Pačkauskas (1897–1984), gim. Ramoniškiuose. Palaidotas Kauno Romainių kapinėse.

Leitenantas Kazys Pautienius (Pautienis), (1901–1991), gim. Mūriniškės kaime. Mirė JAV.

Generalinio štabo pulkininkas leitenantas Andrius Pridotkas (1897–1972), gim. Būdviečių Gudėliuose. Mirė Australijoje.

Rasėinių komendantūros kuopos vadas leitenantas Vincas Rimavičius (1896–1919), gim. Būdviečių Gudėlių kaime, Nepriklausomybės kovose pateko į bermontininkų nelaisvę ir buvo nužudytas.

LAF dalyvis, leitenantas Jonas Dženkaitis (1906–1941), gim. Opšrūtų kaime, mirė nuo sunkių sužeidimų, ginant Aleksoto tiltą. Palaikai iš Kauno miesto kapinių perlaidoti Seniavos kapinėse.



*Karo lakūnas,
vyresnysis leitenantas
Vincentas Mačiokas
(1900–1927). VKM
nuosavybė*

Tarpukario Lietuvoje Karo mokyklą baigė dar per 40 karininkų, kurių dauguma buvo paleisti į atsargą. Okupavus Lietuvą, dalis jų pasitraukė į Vakarų, kiti liko Lietuvoje, kurių dalis buvo ištremti į Sibirą.

Iš Nepriklausomybės kovų grįžę savanoriai pradėjo taikų gyvenimą. Dauguma jų, gavę žemės, tapo žemdirbiais, įsikūrė Vilkaviškio, Marijampolės ir Šakių apskrityse. Dalis savanorių, nepanorę dirbti žemės, tarnavo policijoje, dirbo miestuose darbininkais, aktyviai dalyvavo karinių organizacijų veikloje.

1926 metų pabaigoje Vilkaviškio apskrityje buvo organizuojama kariuomenės kūrėjų savanorių registracija. Šį darbą Pilviškiuose vykdė savanoris Antanas Laurinaitis. Visuotinis apskrities savanorių suvažiavimas įvyko 1926 m. gruodžio 19 d.²⁷ Į pirmąją Lietuvos kariuomenės kūrėjų savanorių sąjungos (LKKSS) Vilkaviškio skyriaus valdybą išrinktas opšrūtielis Jonas Kizlaitis. Aktyviai skyriaus veikloje dalyvavo savanoriai Andrius Draugelis, Jurgis Čėsna, Vincas Mykolaitis ir kt. Pilviškių krašto savanoriai dalyvavo ir LKKSS Marijampolės bei Šakių skyrių veikloje. Nuo 1991 m. savanoriai dalyvavo LKKSS Marijampolės V. Kudirkos skyriaus veikloje *Buvom, esam, būsim*.

Daugumą Lietuvos šaulių sąjungos VIII Vilkaviškio rinktinės narių sudarė buvę savanoriai. 1922–1925 m. kaimuose kūrėsi šaulių būriai, kurių steigimo iniciatoriai – savanoriai²⁸. Pilviškių valsčiuje veikė Žiūrių Gudelių, Paežerių, Ramiškių ir kiti būriai. Pilviškių šaulių būrys įsikūrė 1923 04 15. Būrio vadais buvo savanoriai Juozas Kudirka, Petras Adomaitis, Andrius Benešiūnas, Vincas Didžiūnaitis ir kt. Kurį laiką šaulių būrio valdybos pirmininku dirbo mokytojas, poetas, vyr. puskarininkis Jonas Graičiūnas (1903–1994). Vilkaviškio rinktinės ir būrių veikla likviduota 1940 m. Pilviškių šaulių būrys savo veiklą vėl pradėjo 1991 m. Pirmasis kuopos vadas – Rimgaudas Ambrasas, vėliau – Algirdas Rapulskis.

Pilviškių valsčiaus savanoriams visada rūpėjo Lietuvos laisvė ir jos ateitis.

²⁷ *Savanoris, 1918–1920: Lietuvos kariuomenės kūrėjų savanorių knyga*, Kaunas, 1929, p. 240; *Savanoris kūrėjas 1927–1932*, Kaunas, p. 20–21.

²⁸ Pilviškių šaulių būrys, *Trimitas*, 1930, birž. 3, nr. 23, p. 435–436; Tendzelgolskis K. Šaulių kuopos veikla įvertinta gerai, *Santaka*, 2006, lapkr. 26, nr. 134, p. 6.

Pilviškių valsčiaus savanoriai

Stasė Matulaitytė

Į 1918–1923 m. Nepriklausomybės kovas įsitraukė žmonės iš visos Lietuvos. Antanas Žilinskas knygoje *Vilkaviškio krašto 1918–1923 m. Lietuvos kariuomenės savanorių vardynas* (sud. Ardziejauskaitė D., Vilnius, 2009) rašo, kad pirmoji savanorių banga pakilo 1919 metų pradžioje, vėliau daug vyrų ėjo vaduoti Klaipėdos (1923 m.). Bene gausiausiai būta savanorių iš Pilviškių, Alvito apylinkių.

Šis sąrašas sudarytas remiantis minėtu leidiniu. Kai kurie kaimai, tada priklausę Paežerių valsčiui, vėliau perėjo Pilviškių valsčiaus priklausomybėn.

Eil. nr.	Vardas ir pavardė	Gimimo metai, amžius	Kaimas	Valsčius	Mirė (žuvo), palaidojimo vieta
1	Petras Adomaitis	1897	Pilviškiai	Pilviškiai	?
2	Valentinas Adomaitis	?	Pilviškiai	Pilviškiai	1919 11 26 mirė nuo žaizdų
3	Kazys Akelaitis	1897	Bebriniškiai	Buv. Paežeriai	?
4	Antanas Ambrasas	1898	Žiūriai Gudėliai	Buv. Paežeriai	2003 m., Šunskų kapinėse
5	Vincas Anskaitis	21 m.	Ramoniškiai	Buv. Paežeriai	?
6	Juozas Bagušauskas	21 m.	Dumčiai	Buv. Paežeriai	1920 08 01 mirė dėl ligos
7	Petras Bagužas	?	Pilviškiai	Pilviškiai	?
8	Jonas Balsys	1898	Paežeriai	Pilviškiai	2001 m., Šunskų kapinėse
9	Jonas Balsys	25 m.	Pilviškiai	Pilviškiai	?
10	Jonas Baltrušaitis	1900	Pilviškiai	Pilviškiai	Jurbarko mst. kapinėse
11	Jonas Barila	1900	Šergaliai	Pilviškiai	1982 m., Pilviškių kapinėse
12	Andrius Benešiūnas	1897	Pilviškiai	Pilviškiai	?
13	Andrius Bliūdžius	1902	Gulbinaiškiai	Buv. Paežeriai	1946 m., Gižų kapinėse
14	Jonas Blusevičius	1890	Kalvai	Pilviškiai	1957 m., Vilkijės kapinėse
15	Kazys Blusevičius	1894	Kalvai	Pilviškiai	1943 m., Rešotų lageris
16	Kazys Broza	20 m.	Bebrininkai	Buv. Paežeriai	?
17	Adolfas Bruderis	1900	Pilviškiai	Pilviškiai	?
18	Julius Bruderis	?	Pilviškiai	Pilviškiai	?
19	Pranas Brundza	1898	Parausiai	Buv. Paežeriai	1966 m., Išlaužo kapinėse (Prienu r.)
20	Jonas Čekauskas	1900	Paršeliai	Pilviškiai	?
21	Vladas Čekauskas	1897	Paršeliai	Pilviškiai	1943 10 27, Štuthofe
22	Juozas Česna	?	Sausbaliai	Buv. Paežeriai	?
23	Vincas Černauskas	1896	Sausbaliai	Buv. Paežeriai	1945 03 25 mirė vagone vežamas į Sibirą

(tęsinys)

Eil. nr.	Vardas ir pavardė	Gimimo metai, amžius	Kaimas	Valsčius	Mirė (žuvo), palaidojimo vieta
24	Vincas Čirvinskas	1900	Oželiai	Buv. Paežeriai	1977 m., Šunskų kapinėse
25	Juozas Daubaras	1896	Žiūriai Gudeliai	Buv. Paežeriai	Šunskų kapinėse
26	Andrius Draugelis	1898	Oželiai	Buv. Paežeriai	?
27	Jonas Draugelis	1896	Bebrininkai	Buv. Paežeriai	?
28	Vincas Draugelis	1895	Oželiai	Buv. Paežeriai	1921 07 04, Kauno mst. kapinėse
29	Kazys Dubinskas	1898	Sausbaliai	Buv. Paežeriai	?
30	Bronius Dvornauskas	1899	Pilviškiai	Pilviškiai	1966 m., Kauno mst. Karmėlavos kapinėse
31	Vytautas Gavėnas	1901	Tálkiškės	Buv. Paežeriai	1995
32	Albertas Germanas	1901	Juozūniškė	Pilviškiai	Kybártai
33	Juozas Gilius	1902	Bebrininkai	Buv. Paežeriai	?
34	Juozas Giraitis	1898	Pančekiai	Buv. Paežeriai	1950 m., Ketūrvalkių kapin.
35	Liudas Giraitis	1902	Vladiškiai	Buv. Paežeriai	Balbiėriškis
36	Juozas Grigaitis	?	Pilviškiai	Pilviškiai	1920 10 31, Širvintų mst. kapinėse
37	Kazys Jakelaitis	1897	Oželiai	Buv. Paežeriai	?
38	Motiejus Jančaitis	?	Paprūdžiai	Pilviškiai	1919 04 20 mirė nuo žaizdų, Kauno mst. kapinėse
39	Juozas Jankauskas	1894	Pilviškiai	Pilviškiai	?
40	Vincas Jankauskas	23 m.	Jurkšai	Pilviškiai	?
41	Vincas Janušauskas	37 m.	Parausiai	Buv. Paežeriai	?
42	Petras Jasiukynas	?	Pilviškiai	Pilviškiai	?
43	Juozas Jokša	?	Oželiai	Buv. Paežeriai	?
44	Antanas Jonkaitis	24 m.	Šačkai	Buv. Paežeriai	?
45	Vincas Juodišius	20 m.	Bebriniškiai	Buv. Paežeriai	?
46	Antanas Jurgelaitis	20 m.	Ramoniškiai	Buv. Paežeriai	1919 04 03 mirė nuo žaizdų; Kauno mst. kapinėse
47	Juozas Jurgelaitis	22 m.	Bebrininkai	Buv. Paežeriai	1920 09 20 žuvo ties Seinais; liko prieš pusėje; Šunskų kapinėse stovi kryžius
48	Pijus Jurgelaitis	22 m.	Bebrininkai	Buv. Paežeriai	?
49	Motiejus Juškaitis	1902	Žiūriai Gudeliai	Buv. Paežeriai	1989 m., Šunskų kapinėse
50	Motiejus Katilius	?	Būdviečiai Gudeliai	Buv. Paežeriai	1919 02 10 žuvo ties Jieznū; Jiėzno mstl. kapinėse
51	Pijus Kežinaitis	25 m.	Jurgeliai	Buv. Paežeriai	?
52	Jonas Kikas	1898	Steiniškės	Pilviškiai	?
53	Jonas Kilikevičius	1897	Paršeliai	Pilviškiai	1919 05 22 žuvo ties Liūdėnė ir ten palaidotas

(tęsinys)

Eil. nr.	Vardas ir pavardė	Gimimo metai, amžius	Kaimas	Valsčius	Mirė (žuvo), palaidojimo vieta
54	Juozas Kirvelaitis	1900	Šatmušis	Pilviškiai	1986 m., Detroite (JAV)
55	Andrius Klimavičius	1899	Būdviečiai Gudeliai	Buv. Paežeriai	?
56	Vladimiras Langas	18 m.	Dugnai	Buv. Paežeriai	?
57	Antanas Laurinaitis	1900	Beštopiai	Pilviškiai	Raseiniai
58	Petras Lingys	1902	Žiūriai Gudeliai	Buv. Paežeriai	Marijampolės r.
59	Vaclovas Lingys	1899	Žiūriai Gudeliai	Buv. Paežeriai	?
60	Pijus Literskis (Leterskis)	1900	Būdviečiai Gudeliai	Buv. Paežeriai	1919 02 10 žuvo ties Jieznu
61	Vincas Luckus	22 m.	Oželiai	Buv. Paežeriai	Šunskų kapinėse
62	Vladas Mačiokas	18 m.	Penkvalākiai	Buv. Paežeriai	1920 09 22 dingo be žinios
63	Jurgis Marcinkevičius	21 m.	Gudeliai	Buv. Paežeriai	?
64	Matas Mazurkevičius	1896	Dugnai	Buv. Paežeriai	1974 m., Paežerių kapinėse
65	Jonas Merkevičius	1900	Oželiai	Buv. Paežeriai	?
66	Vladas Merkevičius	1893	Žiūriai Gudeliai	Buv. Paežeriai	1922 04 12 mirė dėl ligos; Šunskų kapinėse
67	Pijus Merkys	23 m.	Pilviškiai	Pilviškiai	?
68	Jonas Motuza	1896	Jurkšai	Pilviškiai	?
69	Petras Naikelis	23 m.	Piliūnai	Buv. Paežeriai	?
70	Liudas Narijauskas	1898	Parausiai	Buv. Paežeriai	?
71	Adolfas Naudžius	18 m.	Žiūriai Gudeliai	Buv. Paežeriai	?
72	Saliamonas Naujokaitis	1895	Pilviškiai	Pilviškiai	?
73	Antanas Orentas	22 m.	Pilviškiai	Pilviškiai	1920 05 24 mirė dėl ligos; Alytaūs karių kapinėse.
74	Juozas Paplauskas	1891	Karklyniškiai	Pilviškiai	Panevėžys
75	Motiejus Paškevičius	1902	Oželiai	Buv. Paežeriai	Marijampolės r.
76	Pijus Povilaitis	1891	Nadraūsvė	Buv. Paežeriai	?
77	Petras Pranaitis	1900	Kalvė	Pilviškiai	?
78	Kazys Ramanauskas	19 m.	Gurbšilis	Buv. Paežeriai	?
79	Vincas Ramanauskas	18 m.	Gurbšilis	Buv. Paežeriai	?
80	Pilypas Ramonaitis	1894	Ramoniškiai	Buv. Paežeriai	?
81	Antanas Rimavičius	1899	Žiūriai Gudeliai	Buv. Paežeriai	1988 m., Vilkaviškio mst. kapinėse
82	Pranas Rimavičius	19 m.	Dugnai	Buv. Paežeriai	?
83	Antanas Saldūnas	1899	Jurkšai	Pilviškiai	Marijampolėje
84	Vincas Smailys	24 m.	Pilviškiai	Pilviškiai	Žuvo 1920 10 09 Vilniaus krašte
85	Mateušas Staugaitis	18 m.	Dugnai	Buv. Paežeriai	?
86	Pijus Staugaitis	1896	Dugnai	Buv. Paežeriai	1965 m., Paežerių kapinėse

(tęsinys)

Eil. nr.	Vardas ir pavardė	Gimimo metai, amžius	Kaimas	Valsčius	Mirė (žuvo), palaidojimo vieta
87	Pranas Stulgaitis	21 m.	Vladiškiai	Buv. Paežeriai	?
88	Pijus Šeškevičius	?	Pilviškiai	Pilviškiai	?
89	Stasys Švedas	19 m.	Pilviškiai	Pilviškiai	Panevėžio mst. ligoninėje
90	Justinas Urbaitis	21 m.	Jurkšai	Buv. Paežeriai	?
91	Juozas Vaišnys	1896	Bebrininkai	Buv. Paežeriai	1974 m., Keturvalakiuose
92	Juozas Vaišnys	1890	Bebrininkai	Buv. Paežeriai	1950 m., Šunskų kapinėse
93	Jonas Vaišnys	1894	Piliūnai	Buv. Paežeriai	1953 m., Vroclave
94	Pranas Vaišnys	1896	Piliūnai	Buv. Paežeriai	1967 m., Pilviškių kapinėse
95	Jonas Vencius	1896	Oželiai	Buv. Paežeriai	1984 m., Vištýčio kapinėse
96	Vincas Vencius	1897	Pilviškiai	Pilviškiai	Žuvo 1919 06 18; Aleksandravėlės karių kapinėse
97	Petras Zavistauskas	19 m.	Meištiškė	Pilviškiai	?
98	Antanas Žemaitis	?	Bagotoji	Pilviškiai	Bagotosios kapinėse
99	Antanas Žilinskas	21 m.	Būdviečiai Gudeliai	Buv. Paežeriai	?

Karininkai, tarnavę Lietuvos kariuomenėje Nepriklausomybės kovų metu

Eil. nr.	Vardas ir pavardė	Gimimo metai (amžius), laipsnis	Kaimas	Valsčius	Mirė (žuvo), palaidojimo vieta
1	Jonas Brundza	1900, pulkininkas leitenantas	Parausiai	Buv. Paežeriai	1927 m., Kauno Petrašiūnų kapinėse
2	Vladas Čekauskas	1897, kapitonas	Paršeliai	Pilviškiai	1943 m. Štuthofe, sudegintas
3	Mauša Dembovskis	1876, pulkininkas leitenantas	Piliūnai	Buv. Paežeriai	1941 m. nužudytas Baltrušių šilelyje
4	Jonas Dženkaitis	1906, leitenantas	Opšrūtai	Buv. Paežeriai	Žuvo 1941 m., palaidotas Tauragės kapinėse
5	Juozas Dženkaitis	1899, leitenantas	Opšrūtai	Buv. Paežeriai	Žuvo 1944 m., palaidotas Tauragės kapinėse
6	Kazys Grinius	1899, pulkininkas	Pilviškiai	Pilviškiai	1965 m., palaidotas Vašingtone (JAV)
7	Antanas Mačiokas	1894, kapitonas	Gudeliai	Pilviškiai	1984 m., palaidotas Kauno Seniavos kapinėse
8	Mykolas Mačiokas	1899, pulkininkas leitenantas	Gudeliai	Pilviškiai	1953 m., Ryga; žūties ir palaidojimo vieta nenustatyta
9	Vincentas Mačiokas	1900, vyresnysis leitenantas	Gudeliai	Pilviškiai	1927 m., Kauno Seniavos kapinėse
10	Andrius Pridotkas	1897, pulkininkas-leitenantas	Būdviečiai Gudeliai	Buv. Paežeriai	1972 m., Australijoje
11	Vincas Rimavičius	1896, vyresnysis leitenantas	Žiūriai Gudeliai	Buv. Paežeriai	1919 10 28, Rasėniuose

Alytaus ulonas iš Balčiūnų

Vincas Tumosa

*Ulonai, ulonai,
Širmieji žirgeliai,
Širmieji žirgužėliai,
Jaunieji broleliai.*

*Ant žirgo sėdėjau,
Pentinai blizgėjo,
Į mane mergelės
Su meile žiūrėjo.*

Dar ir šiandien iš senų nuotraukų spindi baltakepurių Lietuvos ulonų veidai, o kiti puikuoja ant žirgų su kardais prie kairiojo šono.

Fotografavosi vyrai nuotraukoms, kurias atminčiai išdalins tarnybos draugams, mylimoms mergaitėms. Tik tada dar nenumanė, kad fotografuojasi ir istorijai, būsimai skaudžiai Lietuvos istorijai. Tačiau nuotraukas randame artimųjų albumuose, kolekcininkų rinkiniuose, o kaimuose padidintas ir primityviai nuspalvintas matome kabančias ant sienų. Alytuje, kur 1926–1939 m. buvo dislokuotas 2-asis ulonų Lietuvos didžiosios kunigaikštienės Birutės pulkas, dažnai renčiamos šių nuotraukų parodos.

Ulonų pulkas Alytuje daugeliui Lietuvos jaunuolių buvo patriotinio auklėjimo ir vyriškumo mokykla. Pasibaigus ginkluoto pasipriešinimo kovoms ir Lietuvai atgavus nepriklausomybę, sužinojome, kad nemažai Alytaus ulonų kovojo ir žuvo partizanų gretose.

Internete suradau savo kraštiečio Petro Kygos, tarnavusio 2-ame ulonų Lietuvos didžiosios kunigaikštienės Birutės pulke Alytuje, nuotraukų. Gimęs 1901 metais Pilviškių valsčiuje, Balčiūnų kaime, Petras karo prievolę atliko Vilkaviškyje, čia buvo įkurdintas šis pulkas. Baigęs karinę tarnybą, pasiliko tarnauti liktiniu. 1926 m. pulką perkėlus į Alytų, tarnybą tęsė šiame mieste. Turėjo vachmistro laipsnį.

1930 m. nuotraukoje nufotografuotas su dviem medaliais ir šuolininko su kartimi statulėle. Tikriausiai tai varžybose laimėtas prizas, mat Petras kultivavo šią sporto šaką ir buvo kariuomenėje šuolio su kartimi rekordininkas. Atsimenu, prieškarinio *Kario* žurnalo viršelyje buvo išspausdinta nuotrauka su prierišu „Šoka vachmistras Petras Kyga“. Nuotraukos originalą pamačiau fotoparodoje *Alytaus ulonai*. Pasigėrėjau fotografo sėkme: šuolininkas, perskriejęs kartelę, ore guli kryžiumi – rankos į šalis, kojos glaustai.



*Vachmistras Petras Kyga.
Iš sesers Elenos albumo*

Partizanų vadas Juozas Petraška, pulke tarnavęs 1939 m., gerais žodžiais prisiminė Petrą Kygą ir apibūdino jį kaip reiklų ir principingą karininką.

1940 m. sovietinė okupacija sugriovė Petro šeimos gyvenimą: namą valdžia nacionalizavo, o jie su žmona išvažiavo į savo gimtines. Petras grįžo į savo Balčiūnų kaimą Vilkaviškio rajone. Pokario metais gyveno pusiau nelegaliai, nes broliai buvo persekiojami už paramą partizanams, o vėliau įkalinti. Pas ūkininkus dirbo atsitiktinius darbus. Per talkų pabaigtuves, esant didesniai klausytojų būriui, įdomiai pasakodavo apie Alytų, jo gražias apylinkes, Puniės piliakalnį, apie ulonų pratybas stačiuose Nemuno šlaituose, o paskui visi pakiliais balsais traukdavo Petro mylimą dainą *Kelkim kardus į padangę už tėvynę mūsų brangią*. Vėliau mus, kaimo vaikus ir paauglius, sudomino sportu. Buvęs ulonas pademonstravo, kaip šokama su kartimi. Tik vietoje šio sportinio įrankio rėmėsi ilgakočiu grėbliu, o kartelę atstojo kiemo vartai. Na ir prasidėjo mūsų treniruotės su grėbliu per tvorą. Šokinėti ėmėsi net mergaitės. Laimei, nė vienas „neprisižemino“ raitom ant tvoros statinių. O kaip berniukams augti be skersinio (*turniko*). Netrukus keliose sodybose atsirado tarp medžių pritvirtintos *štangos*. Ir čia Petras pamokė *laužti mešką*, padaryti *skliautą*, ugdyti jėgą ir išsvermę atliekant prisitraukimus.

Suvarius ūkininkus į kolchozus, Petras išvyko iš savo krašto arčiau valdiškų darbų ir įsikūrė Šakių rajone netoli Barzdų. Dirbo melioracijos darbus. Tačiau ryšio su buvusiais kaimynais nenutraukė. Mirė 1973 metais. Barzdų miestelio kapinėse ilsisi buvęs Alytaus ulonas, palikęs apie save daug gerų prisiminimų. Giminės pasirūpino, kad jo tarnybos Alytuje nuotraukos būtų daug kam prieinamos ir paskelbė viename interneto puslapyje.

Pilviškių žydai*

Berl Kagan

Žydai pradėjo čia kurtis XVIII a. antroje pusėje. 1797 m. Pilviškiuose gyveno 338 asmenys 67 namuose – iš to galima spręsti, kad žydų skaičius miestelyje negalėjo būti didesnis. 1865 m. čia gyveno 976 žydai, 1897 m. – 1242, 1923 m. – 961 ir prieš pat holokaustą – 700.

1839 ir 1855 m. Pilviškiuose buvo 17 prenumeratorių dviejų rabiniškų knygų: *Hilkhot rav Alfes* (Vilnius, 5599/1839), *Pardes ha-bina*, Moše bar Aharon [Aaronson. Yahanenburg, 5616/1855(6)].

1876 metais čia buvo gauta 1500 rublių labdaros. Įprasta buvo mokėti po 25 rublius per metus.

1869–1870 m. emigrantų sąrašė yra Pilviškių Saros Gotštein, M. Skeševski, Bialoblocki pavardės. Daug pilviškietiškių pavardžių yra 1895 m. aukotojų žydų padegėliams miestelyje dideliame sąrašė.

1894 m. čia įvyko didelė nelaimė: žudikai naktį užpuolė žydų namus ir dvi žydų šeimos buvo išžudytos.

Žydai vertėsi krautuvine prekyba, amatais ir stambiaja prekyba. Jie daugiausia užsiėmė prekyba grūdais, linais, žemės ūkio produktais ir naminiiais paukščiais (ypač žąsimis), kurie buvo eksportuojami. 1887 m. kilo didelis gaisras, kuris sulėtino ekonomikos augimą miestelyje.

Pilviškiuose jau ankstesniais laikais buvo daug maskilų². 1881 m. Šmulelis Levinas dėkojo Odesos *Vaad mefitzei haskala*³, kad atsiuntė knygų į biblioteką. 1883 m. Pilviškių maskilai išsiuntė padėkos laišką į Sankt Peterburgo *Vaad merovei haskala*⁴, kad atsiuntė laikraščių ir knygų.

Taip pat ir *Chibat Zion*⁵ ir sionistų veikla čia greitai sulėjo šaknis. Galiausiai XIX amžiaus jaunimas buvo susiorganizavęs į *Degel Zion*⁶, *Neerot Zion*⁷.

1900 m. įvyko sionistų konferencija, kurioje dalyvavo 168 delegatai. Pilviškiams atstovavo Dovydas Koplovicas. 1902 m. čia buvo 47 šuklim⁸. Žinomoje sionistų Druskininkų konferencijoje 1913 m. iš Pilviškių dalyvavo vienas delegatas.

Pilviškietčiai prisimena istoriją apie vieną rabiną, magą. Iš jo žydai

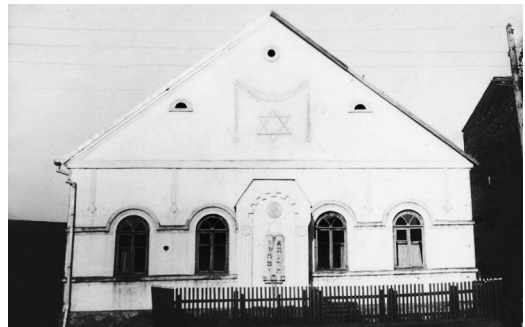

Pilviškių sinagoga. Iš Rami Reznik'o archyvo

* Perspausdinta iš: Kagan Berl, *Yidishe Shtet, Shtetlech un Dorfische in Lite*, New York, 1991, p. 446–448. Iš jidiš k. vertė Aušra Pažėraitė.

² Žydų šviečiamojų judėjimo šalininkai. *Vyr. red. pastaba.*

³ Hebr. Švietimo skleidėjų komitetas. *Vert. pastaba.*

⁴ Hebr. Švietimo platintojų komitetas. *Vert. pastaba.*

⁵ Hebr. Siono meilė. *Vert. pastaba.*

⁶ Hebr. Siono vėliava. *Vert. pastaba.*

⁷ Hebr. Siono dukros (pažodžiui Siono žvakės). *Vert. pastaba.*

⁸ Sionistines idėjas palaikančios žydų bendruomenės galėdavo siūsti į konferencijas delegatų skaičių, priklausantį nuo nupirktų Žydų banko platinamų būsimosios valstybės Izraelio žemėje pinigų, šekelių. 1902 m. Pilviškiuose jų buvo nupirktas 47, ir pagal tą skaičių turėta teisė siūsti vieną delegatą. *Vert. pastaba.*

juokėsi dėl amuletų kaip bėdų sprendimo priemonių. Vienas atėjęs žydas paprašė priemonės dėl partnerystės, ir tas magas davė amuletą su raidėmis *alefu, betu, gimeliu, daletu* ir taip paaiškino: vienybė, palaiminimas, vagystė, skurdas⁹. Antram, kuris paprašė priemonės dėl pragyvenimo, davė 5 *daletus*¹⁰. Lietuviškai juos taip paaiškino: „*Dievas davė dantis, duos ir duonos.*“

Rabinai. R. Aharonas bar Jaakovas – Tzvi Volkinas, gim. 1865 m. Šumiacė(?). Rabinas Gruzdžiuose, Sedoje, Mstislavle, Pilviškiuose, Pinske, ten mirė 1942 m., HJD¹¹. Veikalai: *Beit Aharon* (Pilviškiai, 5665/1905), *Matzeah Aharon* (Pietrkovas-Pinskas, 5665-5686/1905-1926), *Beit Aharon* (Pietrkov, 5671/1911), *Beit Aharon* (Vilnius, 5683/1923), *Chošen Aharon* (Varšuva, 5686-5698/ 1926-1938), *Zakan Aharon* (Pinskas, 5692-5698/ 1932-1938), *Saviv lierav*, apie *Sefer jereim* (Pinskas, 5698/1938).

R. Jaakovas-Meirias bar Abrahamas Levinas, 1887 m. jau čia buvo rabinu.

R. Abrahamas Abba Reznikas. Mirė 1941 m., HJD. Parašė Toros atnaujinimų Slabados *Knesset Jisrael*.

Iš Pilviškių kilusieji. Eliezeris-Dovas Libermanas, čia gimęs 1820 m. Gyveno Vilniuje, Suvalkuose ir nuo 1888 m. Balstogėje. Publikavo daug eilėraščių, esė ir Biblijos mokslinių tyrinėjimų hebrajiškoje spaudoje. Knygos: *Megilat Sefer* (Johanesburgas, 1854), *Gaj Hizajon* (Varšuva, 1889). Išvertė Š. D. Luzzato *Tsedeka umišpat* (Vilnius, 1867). Jo tėvas Tzvi-Hiršas buvo čia šoichetu¹². Jo sūnus – Haemetas (Londonas), pirmojo hebrajiško socialistų laikraščio, redaktorius. Mirė 1895 m. Balstogėje.

R. Arje Leibas Bialoblockis, čia gimęs 1851 m. Rabinas Deretšine. *Roš Arje* autorius (Vilnius, 1892). Knyga yra skirta jo tėvui rabinui Šmueliui Šragai ir broliui rabinui Mordechajui, kuris mirė Pilviškiuose būdamas 30 metų.

Aharonas Davidas Marksonas, gimęs 1882 m. Nuo 1904 m. – Amerikoje. Visur hebrajų kalbos mokytojas. Susituokė su moterimi iš to paties Hano miesto – Estera Kac. Rašytojas hebrajų kalba. Jį visada traukė štetlai¹³. Jis rašė: „*Vargdieniai – tai sūnūs, kurie nuvaromi nuo didžiųjų jų tėvų stalo, ir štai jie, renkantys nukritusius vaisius po svetimais stalais.*“¹⁴ Paskelbė straipsnių literatūros problematika *Hatturn*, *Šoblim* ir ypač jo koredaguotame *Makrn Zoit* (Detroit, 1921). Išvertė Marko Tveno *Princas ir elgeta* (Varšuva, 1923). Po jo mirties išleista *Kitvei A. D. Markson* (Detroitas, 1938). Mirė 1932 m. Detroitė.

Jaakovas Klibanskis, gim. 1888 m. Nuo 1910 m. Izraelio žemėje. *Har Hahinuch* redaktorius (Tel Avivas). Mirė 1950 m. Tel Avive.

Šmuelis Šraga Bialoblockis, čia gimęs 1891 m. Talmudo tyrinėtojas. Bar Ilano universiteto Talmudo fakulteto dekanas. *Hašas Haaretz-Jisrael Hašalom* vyriausiasis redaktorius. Tyrinėjimai:



1941 m. Baltrušių šilėlyje nužudyti Pilviškių rabinai (iš kairės): Abrahamas Abba Reznikas ir E. A. Grynas. Iš Rami Reznik'o archyvo

⁹ B, g, d raidėmis prasidedantys žodžiai. Vert. pastaba.

¹⁰ Amuletą su penkiomis d raidėmis. Vert. pastaba.

¹¹ HJD – hebrajiška abreviatūra, reiškianti „Tegul Viešpats keršija už jo kraują“. Vyr. red. pastaba.

¹² Hebr., jidiš *šoichet* – ritualinis skerdikas. Vyr. red. pastaba.

¹³ Jidiš *štetl* – miestelis. Vyr. red. pastaba.

¹⁴ Iš hebrajų kalbos vertė A. Pažėraitė.

Jerušalajim behalakha, Mirkaz Hatora Belita, Baalei Tšuva besipurei Agnon ir kiti. Dalyvavo Enciklopedijos grupėje kartu su daugeliu kitų tyrinėtojų.

Hilelis Bavlis, gimęs 1893 m. Originalus vardas – Rašgolinas Rašigolskis. Nuo 1912 m. Amerikoje. Nuo 1937 m. moderniosios hebrajų literatūros profesorius Niujorko žydų teologijos seminarijoje. Poetas, rašęs hebrajų kalba, ir literatūros eseistas. Paskelbė dainų ir esė *Haaretz, Dabar, Hadoar* ir kituose hebrajiškuose leidiniuose Amerikoje ir Izraelyje. Knygos: *Neginun Aretz* (1929), *Širim* (1938), *Širim Lerahla* (1950), *Aderet Hašanim* (1955), *Ruhot Nafgašot*. Išvertė Dikenso *Oliverį Twistą* ir Šekspyro *Antonijų ir Kleopatrą*. Redagavo literatūros žurnalus *Nimim* (Niujorkas–Berlynas, 1923) ir *Masad* (1933, 1936). Mirė 1961 m. Niujorke.

R. Kalmanas Pilviškeris buvo Naujosios Žagarės ješivos¹⁵ galva. Jis buvo vadinamas *Pilviškių genijum*.

Korespondentai: Dover BRI Shaltz, Tz. A. Bialoblocki (1894 : 240), Abraom Londona, Šmuel Levin (iškeliavęs į amžinybę). – Visi Hamelitz; JŠR [?] Hatzfira. Kopel Fensisnski, rašęs Toros esė *Slabados Kneset Jisrael* (1938, 1940).

Nikhbadim: rabinas Cvi Epšteinas, rabinas Arje Zeevas Bermanas, rabinas Šlomo Aušpicas.

A. R. Malachis, atlikęs hebrajų-jidiš literatūros mokslinių tyrimų, rašė, lyg čia būtų gimęs arba ilgai gyvenęs, *Chaim-Nissan Talm* gramatikas. Parašė daugybę esė *Hazman* (Vilnius).

Aleksanderis H. Levinas savo *Bimagilot Hahinukh* (Johanesburgas, 1954) daug rašė apie žydų gyvenimą Pilviškiuose.

¹⁵Aukštoji religinė mokykla, daugiausia skirta Talmudo studijoms. *Vyr. red. pastaba.*

Pilviškių žydų bendruomenė

Asta Jakaitė

Manoma, kad pirmieji žydai atvyko iš Lenkijos ir Lietuvoje apsigyveno XIV a. Kelis šimtmečius Lietuvos žydai, vadinami *litvakais*, draugiškai gyveno su lietuvių tauta.

Pilviškių kaimas minimas nuo XVI a. 1536 m. jam suteiktos Magdeburgo teisės. Tai sudarė sąlygas vystyti prekybai ir kurtis turgaus aikštei. Prekiaudavo dažniausiai žydai. LDK visokeriopai rėmė turtinguosius žydus, nes šie, išpirkdami muitines, smukles, tiltus, už procentus skolino pinigus. Taip krašte plėtojo piniginę-prekinę apyvartą.

Kaip rašoma B. Kviklio knygoje *Mūsų Lietuva*, Pilviškių miestelio ekonominis gyvenimas pagyvėjo 1862 m. nutiesus geležinkelį¹. Išsivystė javų, sėmenų, linų, pakulų, kailių, šerių, gyvulių ir paukščių prekyba. Pilviškių žydai supirkdavę paukščius ne tik savo apylinkėse, bet ir Rusijoje, o pardavę Vokietijoje. Vienas stambiausių paukščių ir arklių pirklių – Berkmanas buvęs vadinamas Žąsų karaliumi. Kiti pirkliai prekiaavo javais ir arkliais.

Žydų amatininkai, tokie kaip siuvėjai, kepėjai, žvakių liejikai ir kiti, apsigyveno čia ir įkūrė parduotuves bei užėigas, plytinę, vilnų karšyklą ir dažyklą².

Žydai sudarė nemažą gyventojų dalį. Pilviškių gyventojų, kartu ir žydų, skaičiaus didėjimas užfiksuotas knygoje *Užnemunės miestai ir miesteliai*³. 1851 m. – 1559 gyventojai (984 žydai), 1858 m. – 1621 gyventojas (432 lietuviai, 178 vokiečiai, 1011 žydų), 1860 m. – 2112 gyventojų (765 lietuviai, 208 vokiečiai, 1139 žydai), 1897 m. – 2325 žmonės (1242 žydai), prieš Pirmąjį pasaulinį karą – 3065 gyventojai (1774 žydai).



Turgaus diena Pilviškiuose. Baltas pastatas kitapus aikštės – sinagoga. Iš Ralpho Salingerio archyvo



Pilviškėčiai Purimo – žydų džiaugsmo šventės Persijos žydų išgelbėjimui atminti – metu.

Iš R. Salingerio archyvo

¹ Kviklys B. *Mūsų Lietuva*, Vilnius, 1991, t. 3, p. 426.

² Pilviškiai, *Written by Yosef Rosin*.

³ Miškinis A. *Užnemunės miestai ir miesteliai*, Vilnius, 1999.

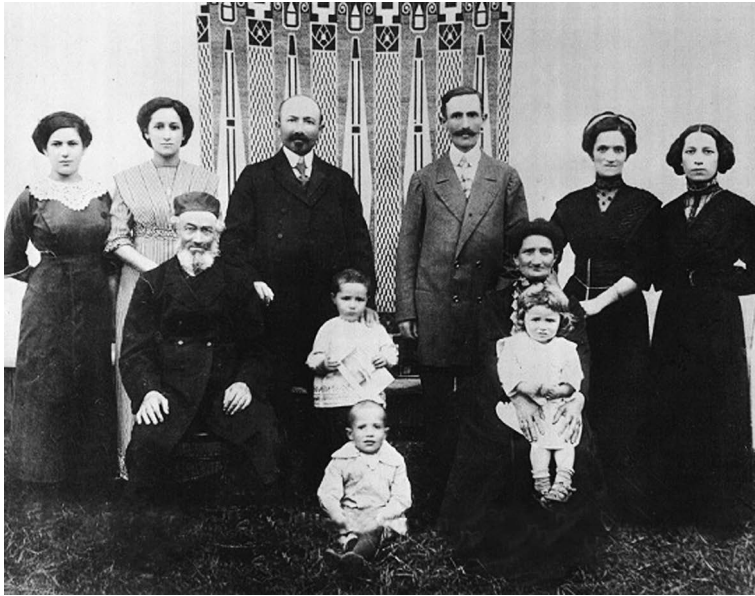

*Pilviškėčių
Salingerių šeima
prieš persikeliant
į Vilkaviškį.
Iš R. Salingerio
archyvo*

B. Kviklio duomenimis, 1940 m. Pilviškiuose buvo 3000 gyventojų. Apie 50 % visų miestelio gyventojų sudarė žydai.

Žydai turėjo savo bendruomenę – kahalą (hebrajų kalba – kehila). Kahalu buvo vadinamas ir bendruomenės reikalus tvarkantis savivaldos organas. Lietuvoje žydai gyveno atskiromis bendruomenėmis, nesimaišė su vietos gyventojais krikščionimis. Jie išlaikė savo kalbą, turėjo savo gyvenimo ir elgesio taisykles.

Žydų rajonas buvo seniausioji Pilviškių miestelio dalis. Turgaus aikštėje jie turėjo savo sinagogą, atskirą pradžios mokyklą vaikams.

Paskelbus Lietuvos nepriklausomybę, žydai kartu su lietuvių tauta kūrė bendrą šalies ekonomiką. Žydų rankose buvo prekyba ir eksportas.

Josefo Rosino duomenimis, Pilviškiuose veikė 46 krautuvės, 41 iš jų priklausė žydams (89 %).

Parduotuvių pagal verslo tipą skaičius pateikiamas lentelėje

Verslo tipas	Iš viso	Priklausė žydams
Bakalėjininkai	4	3
Mėsininkai ir raguočių prekybininkai	8	7
Restoranai ir užėigos	7	7
Maisto produktų prekybininkai	5	5
Gėrimų prekyba	1	1
Tekstilės pramonė ir kailiai	8	8
Oda ir avalynė	2	2
Medicina ir kosmetika	2	0
Laikrodžiai, juvelyriniai dirbiniai, optikos prekės	2	2
Staklės, įrankiai ir plieno gaminiai	2	2
Šildymo medžiagos (kuras)	1	1
Kirpyklos	4	3

Remiantis senųjų pilviškiečių atsiminimais, miestelyje veikė tik viena lietuvių vaistinė ir keletas parduotuvių. Prie aikštės buvo žydo Abelio daugiaaukštis mūras-parduotuvė, kurioje jis pardavinėjo audinius, adatas, indus, puodus ir kt. Prie žydų kapinių krašto stovėjo valgykla. Dabartinėje Vasario 16-osios gatvėje buvo Goldbergo restoranas (dabar toje vietoje pardavinėjamos gėlės). Restorane pardavinėta daug gėrimų ir valgių. Savininką Goldbergą sušaudė vokiečiai. Netoliese buvo Funkaus parduotuvė. Funkus taip pat sušaudytas. Dabartinėje Dariaus ir Girėno gatvėje žydas Katinas pardavinėjo riestainius. Ušpicas prekiaavo angliškais audiniais.

Netoli Pilviškių 1935 m. įkurtas didžiulis *Tigro* kailių fabrikas, priklausęs žydams Fridmanui, Basui ir Kalvariskui, jame dirbo apie 200 žmonių. Jurkšų ir Juozūniškių kelių sankryžoje veikė linų fabrikas. Seserys Funkaitės turėjo siuvelyklą.

J. Rosino duomenimis, 1937 m. Pilviškiuose buvo šių amatų žydai: 5 mėsininkai, 4 siuvėjai, 2 skardininkai, 2 laikrodininkai, 2 kirpėjai, 1 stiklius, 1 skydininkas, 1 skrybėlininkas, 1 batsiuvys, 1 dailininkas, 1 fotografas, 1 dygsniuotojas.

1939 m. Pilviškiuose buvo 53 telefonų savininkai, 19 iš jų – žydai. 1928 m. atidarytas vaikų darželis hebrajų kalba su 15 vaikų. 1921 m. veikė mokykla hebrajų kalba, kurioje mokėsi

130 mokinių. Mokykloje dirbo savanoriai mokytojai. Baigę pradinę mokyklą kai kurie mokiniai tęsė mokslus Vilkaviškio gimnazijoje.

Pilviškiuose vaikė Verkelio vadovaujami buhalterijos kursai.

Žydai turėjo savo skautų draugiją, sporto klubą *Makabi*.

Dauguma Pilviškių valsčiaus žydų gyveno miestelyje, nors pagal čia veikiančią Napoleono kodeksą jie galėjo turėti žemės.

Vilkaviškio krašto muziejaus ekspedicijų metu užfiksuota, kad kaimuose gyveno tik keletas žydų. Ramoniškių kaime nuo Pirmojo pasaulinio karo gyveno Palaikis Marksonas, kuris augino 3 sūnus ir 2 dukteris, valdė 23 ha žemės. Šeima



Pilviškių žydų jaunimas. Iš R. Salingerio archyvo



Pilviškių žydų pradžios mokyklos skautai. Iš R. Salingerio archyvo

buvo išvežta į Sibirą, nes buvo turtingi žmonės. Iš Sibiro negrižo. Padurpinyčio kaime gyveno žydų Pašilinskių šeima, Pasodos kaime – žydas Kemka, Gabriškės kaime – pirklys Abraomas, Gulbiniškių kaime – žydų Gulbų šeima (turėjo 20 ha žemės). Žydas Krausevičius name turėjo mažą parduotuvę. Kemkos likimas nežinomas, kiti paminėtieji kaimuose gyvenę žydai buvo sušaudyti.

1940 m. birželio mėn. Lietuvą aneksavo Sovietų Sąjunga. Pagal naują tvarką žydų parduotuvės ir gamyklos bei dirbtuvės buvo nacionalizuotos ir paskirti komisarai joms vadovauti. Kito aprūpinimas prekėmis ir kainos padidėjo. Vidurinioji klasė, daugiausia žydai, nuskurdo. Gyvenimo lygis palaiapsniui žemėjo.

1941 m. birželio viduryje 4 žydų šeimos buvo ištremtos į Rusiją kaip „nepageidaujami elementai“. Tarp jų – Leiba Ušpicas ir žmona Cilė, Marksonas su žmona Frida, Mejeris Šimbergas su žmona Sara, sūnumis Giršu ir Barucha ir kiti.

1941 m. birželio 23 d., praėjus vienai dienai nuo Sovietų Sąjungos ir Vokietijos karo pradžios, vokiečių armija išiveržė į Pilviškius. Tuoj pat buvo paskirti komendantas ir jo pavaduotojas – vokiečiai.

1920 m. Vokietijoje priimtoje nacių partijos programoje rasė buvo paskelbta pilietybės kriterijumi. Šios idėjos išdėstytos A. Hitlerio knygoje *Mein Kampf*. Nacionalizmo ideologija numatė „netobulų žmonių rūšių sunaikinimą“. Pirmoji mirčiai buvo pasmerкта žydų tauta.

1941 m. birželio 28 d. išleistas įsakymas žydams dėvėti drabužius su geltona *Dovydo žvaigžde*, nebūti gatvėje po 8 val. vakaro. Žydams buvo draudžiama pirkti prekes turguje.

1941 m. birželio pabaigoje–liepos pradžioje vokiečiai kartu su vietos gyventojais, vadinamaisiais baltaraiščiais, pradėjo gaudyti žydus. Jų šeimos buvo suvarytos į rūsį Dariaus ir Girėno gatvėje Nr. 12, kur buvo metodistų maldos namai. Po kurio laiko vyrus atskyrė nuo moterų ir vaikų. Žiauriai buvo tyčiojamosi iš šių beginklių žmonių. Rytai juos varydavo į Pilvės upelį praustis. Įsakydavo su rūbais gultis į vandenį. Žydus versdavo dirbti sunkius žeminančius darbus.

1941 m. rugpjūčio mėn. žydus atvarė į Baltrušių kaimą, ūkininko Juozo Lozoraičio laukus.

Pasmerktuosius nuvarė per tiltą. Juos išrengė nuogai ir varė į Višakio upelį maudyti, išmaudytus varė į krantą, o kitus – į upelį. Buvo girdėti bausis klyksmas. Supiltas iš smėlio didžiulis kapas, iš kurio į viršų veržėsi kraujas ir putos.

Tomis dienomis buvo nukankintas ir pulkininkas leitenantas Mauša Dembovskis, kuris, grįžęs iš Pirmojo pasaulinio karo tarnybos Rusijos kariuomenėje, 1919 m. buvo įstojęs į Lietuvos kariuomenę ir iki 1923 m. tarnavo gydytoju. Po to grįžęs į gimtinę gydė Pilviškių ir Kudirkos Naumiesčio žmones.

Vokiečiai fašistai sunaikino visą Pilviškių žydų bendruomenę. Liko gyvi tik apie 10 Pilviškių žydų.

Didelės pagarbos nusipelnė tie žmonės, kurie gelbėjo žūčiai pasmerktus žydus.

Vilkaviškio apskrities ūkininkai buvo sudarę savotiškas stotis, kuriose žydai ne nuolat gyveno, bet laikinai, kilnodamiesi iš vienos vietos į kitą. Čia jie be atlyginimo gaudavo pastogę ir maistą.

Pilviškių gyventojas Juozas Matulaitis slėpė 10 žydų (moterų su mažais vaikais)⁴.

⁴ *Išgelbėję pasaulį*, Vilnius, 2001.

Juozūniškės kaime Endrius Gavėnas globojo 7 žydus. Gavėnas buvo išvežtas į Sibirą.

Parausių kaimo ūkininkas Narijauskas slėpė savo gyvenamajame name 4 žydes. Narijauskų šeima išstremta, tėvai mirė Sibire, dukra Gražina Narijauskaitė palaidota Parausių kapinaitėse.

Pilviškiečiai Aleksejus ir Elizaveta Michailovai slėpė Jodlovičių šeimą (plačiau žr. A. Ridikevičienės atsiminimus).

Piliūnų kaimo gyventojai Marija ir Jonas Voveraičiai globojo Gitą Liurytę (plačiau žr. V. Vosylienės atsiminimus).

Nors žydų bendruomenė nacių sunaikinta, tačiau paliko gilius pėdsakus Pilviškių žemėje, jos istorijoje, ekonomikoje, kultūroje.

Pasakoja Albina Ridikevičienė (Augustinavičiūtė), gyvenusi Pilviškiuose (gim. 1926 m. Bartninkuose):

Pilviškietį Aleksejų Michailovą ir jo žmoną Elizavetą gerai pažinojau, kadangi jie buvo mano kaimynai – gyveno Dariaus ir Girėno gatvėje, Nr. 27. Apie tai, kad vokiečių okupacijos metais jie gelbėjo žydus, žinau iš pasakojimų, nes karo metais Pilviškiuose negyvenau. Vėliau buvau jaudinančio susitikimo liudininkė, kai iš Izraelio į Pilviškius atvyko Mulia Jodlovičius, kurį nuo mirties kartu su visa šeima išgelbėjo Michailovai.

1941 m. frontui dundant į Rytus okupantai vokiečiai, pasitelkę vietinius gyventojus, vadinauosius baltaraiščius, pradėjo žydų pogromus.

Kai žydai buvo varomi praustis į upę, Muleris Jodlovičius pasislėpė už durų ir nepastebėtas patraukė pas buvusį kaimyną Aleksejų Michailovą. Jodlovičių, pilviškietį pravardžiuojamą Orčiku, Michailovai priglaudė. Vakare į Michailovų namus pasibeldė ir Cilė Jodlovičienė su trejetu vaikučių. Vyriausiam berniukui tebuvo gal 10 metų, Simui – aštuoneri, o jauniausoji – Bela turėjo vos šešerius. Po kiek laiko pas Michailovus prieglobsčio pasiprašė žydė akušerė iš Vilkaviškio. Visi jie buvo paslėpti po klėtimi Michailovų sodyboje. Akušerė netrukus mirė. Laikinai buvo palaidota sode, vėliau perlaidota žydų kapinėse.

Taip ir išsaugojo, išmaitino penkių asmenų šeimą tamsioje landynėje abu Michailovai.

1944 m. liepos 31 d. Jodlovičių šeima visam laikui paliko slėptuvę, pradėjo savo antrąjį gyvenimą. Jodlovičių vaikai užaugo ir baigė mokslus Lietuvoje.

Michailovai neatmena, kuriais metais Jodlovičiai išsikėlė į Izraelį. Tėvas Muleris ir Cilė pasimirė pažadėtoje žemėje. Simo ir Belos šeimos susilaukė anūkų. Išgelbėtieji dažnai prisimena savo gimtinę – Pilviškius. Kol buvo gyvi Michailovai, žydai su jais palaikė ryšius.

Elizaveta Michailovienė mirė 1981 m. vasarą, o Aleksejus – 2000-ųjų birželį. Palaidoti senosiose Pilviškių miestelio kapinėse.

Pasakoja Vida Vosylienė (Voveraitytė), gyvenanti Paežerių k. Pilviškių sen., gim. 1936 m. Piliūnų k.:

Mano tėvai Jonas ir Marija Voveraičiai bendravo su Liurių šeima. Jie turėjo restoraną. Kaimiečiai mėgdavo pasėdėti prie bendro stalo, aptarti jiems svarbius reikalus.

1941 m. birželis sudrebino žemę, nutraukė ramų visų žmonių gyvenimą. Miestelis prie geležinkelio, todėl buvo bombarduojamas. Tuomet miestiečiai bėgo pas kaimiečius į slėptuves.

Vokiečiams įsitvirtinus, frontui nutolus, lektuovų užesys aprimo, miestiečiai grįžę nerado savo namų – miestelis buvo panašus į griuvėsių krūvą, tačiau bendravimas tapo dar šiltesnis, vieni kitiems padėjo, nes nežinojo, ką atneš rytojus.

Kai kuriems žydams pavyko išsigelbėti. Gita Liurytė ir kitos dvi žydaitės buvo paslėptos ant Ulecko tvarto įrengtoje slėptuvėje. Šias moteris nakties metu atvedė žydukas Fridmanas. Atvedęs papasakojo, kad dienos metu sušaudė suaugusiuosius žydus, atskyrę juos nuo šeimų.

Matyt, kas nors iš kaimynų nujautė, kad Uleckų namuose slapstosi žydai. Tuoj prisistatė ginkluoti vyrai, darė krata, nieko nerado. Po to vėl pakartoto vizitą, tačiau Uleckas sirgo šiltine, todėl prie durų buvo priklijuotas raštelis. Pamatę šeiminingą gulintį lovoje, karžygiai pabūgo apsikrėsti ir kratos nedarė.

Tuoj pat Uleckai nutarė perkelti į kaimą šias moteris: Goldbergaitę ir Fridmanienę išvežė į Šakių rajoną pas ūkininkus, o Liurytę-Lipkutę (tėvo vardas Lipkė) – į Piliūnų kaimą, kitoje Šešupės pusėje, pas ūkininką Joną Voveraitį. Ją lydėjo miestelio gyventoja Kaknevičienė, kuri bendravo su Voveraičių šeima.

Liudvikas Kirvelaitis pasakojo, kad jis tuo metu dirbo Pilviškių elektrinėje, kuri stovėjo ant Šešupės kranto. Pėsčiųjų lieptas-tiltas valdžios nurodymu buvo rakinamas. Vėly rudens vakarą atėjo dvi moterys, kurias jis pažinojo. Tai buvo Kaknevičienė ir Liurytė. Jis atrakino vartus ir moteris praleido.

Rytą pamatėme dvi viešias. Kaknevičienę pažinojau, o Gitos – ne. Tėtė pasakė, kad Danutė (iškart pakeitė vardą) bus pas mus, ją reikia saugoti, nes vokiečiai, radę žydaitę, sušaudys ją ir mūsų šeimą.

Danutei buvo daugiau negu dvidešimt metų. Iki karo dirbo mokytoja žydų mokykloje. Tačiau lietuviai kalbėjo taisyklingai, gražiai dainavo.

Čia Danutė pradėjo naują gyvenimą. Didelis skausmas, netekus tėvų, brolio ir brolienės su vaikais, amžina baimė, kad kas nors nepamatytų ir nepraneštų policijai, slėgė jos pečius.

Visa mūsų šeima įprato būti akyli. Pamatę artėjantį žmogų link mūsų namų, pranešdavom jai. Ši kaip pabaidytas kiškėlis šokdavo ant aukšto, nerdavo į kambariuką, lįsdavo po lova arba į rūšį, kuris buvo virtuvėje, o kartais tik beldimas į duris pranešdavo, kad bus svečias. Tuomet ji nerdavo į kambarį prie svetainės.

Taip begyvenant netyčia užėjo tėtės sesuo, vėliau kitas pažįstamas, gal kas iš tolo pastebėjo, ir paslaptis tapo ne paslaptis. O čia ir kaimynas perspėjo, kad žmonės šneka, jog Voveraičiai slapsto žydus. Tuomet Danutė su seseria Joana rudenįjančiomis naktimis eidavo į gretimą kaimą pas Kasakaičius, sesuo grįždavo, o Danutė pasilikdavo, paskui sesuo vėl eidavo parsivesti. Pas mus gyventi tapo pavojinga.

Žydaitę išvežė pas mamos gimines Bosikius, kurie gyveno Marijampolės rajone, Nendriniių kaime, prie vieškelio Pilviškiai–Vinčiai. Sodyba buvo ant Šešupės kranto, tačiau ilgai ten gyventi negalėjo, nes netoliese apsigyveno vokiečių karininkai.

Tėtė surado saugią vietą Bebruliškės kaime (Marijampolės r.) pas Pačkauskus. Antosėlė buvo siuvėja. Danutė, dirbdama kartu, išmoko siuvimo amato. Čia buvo saugu, erdvus namas, graži sodyba, aplink miškeliai.

Tėvai dažnai lankydavosi, bendraudavo. Kadangi šeiminingė buvo tikinti, nutarė merginą pervesti į katalikų tikėjimą, suteikė krikšto sakramentą.

Pagaliau 1944 metais vokiečiai genami namo. Rusų kareiviai apsistojo prie Rausvės upelio šalia mūsų sodybos. Danutė jau buvo grįžusi pas mus.

Po karo Danutė sugrįžo į gimtuosius Pilviškius, dirbo parduotuvėje. Nežinau kada, bet prasidėjo meilės romanai su rusų majoru. Danutė laukėsi kūdikio, kai tėtė ją išvežė į Marijampolę pas draugus, o parvežė ją su sūneliu ant rankų (tėvai turėjo fajetoną).

Leonardas (vadinom Lionium) mums buvo mielas. Paruošėm mamai ir sūnui klėtį.

Danutė grįžo į darbą, tuomet gyveno pas Balsienę Dvarniejuose, kurie beveik jungėsi su miesteliu, buvo kelio ir geležinkelio kampe. Naujos šeimininkės dukterėčia čigonaitė Aldona Kačergienė iki 1950 m. padėjo auginti Danutės sūnų.

Buvo sunkūs pokario laikai. Mūsų šeima padėdavo Danutei įvairiais produktais, o ji mums atiduodavo savo sukneles, megztukus, o mums, paauglėms, šie rūbai tikdavo.

Laikui einant atsiliopė jos tetos ir dėdė iš Palestinos ar Izraelio. Gaudavo laiškus, siuntinių, o vėliau gavo solidų palikimą iš ten ir Pilviškiuose namą, kuris buvo visiškai prie kapų kampo, einant į stotį. 1952 m. namą pardavė, persikėlė į Kauną, gyveno Maironio gatvėje, dirbo trikotažo, o vėliau Ožėškienės gatvėje – komiso parduotuvėje.

Jos sūnus užaugo simpatiškas vyriškis, gražiai dainavo, baigė vidurinę mokyklą ir dirbo auksakalykloje. Danutė norėjo, kad mokytųsi konservatorijoje, bet Lionka buvo per daug išlepintas. Vėliau jis sukūrė šeimą ir susilaukė dukters. Žmona – Vika, duktė – Edita. Turėjo automobilį „Volgą“. Tad pas mus dažnai atvažiuodavo. Mes jau buvome sukūrę šeimą.

1973 m. vieną vasaros dieną Danutė atvažiavo su sūnumi pas mus atsisveikinti.

Padovanojo mamai pinigų ir pasakė, kad išvažiuoja į Izraelį ar Palestiną. Mama norėjo perkalbėti, bet buvo per vėlu.

Bagażas išsiūstas, viza rankose. Ši žinia mus visus pritrenkė. Ji pasakė, kad bendrausime per sūnų ar jos draugę Ritą, kuri dirbo komise. Laiškus rašyti tuo metu į užsienį arba gauti iš ten buvo rizikinga. Tai buvo 1972–1974 metai. 1973 m. išvyko ir Lionius.

Dažnai Danutę prisimenam. Ji mums miela, brangi, artima, likimo atvesta į mūsų tėvų šeimą, bet iš širdžių ir atminties jos šviesaus atminimo niekas neišraus.

Vienos Pilviškių šeimos istorija

Zeevas Goldbergas (Izraelis)



Visuomet žinojau, kad mano seneliai iš Pilviškių, arba *Pilvishok*, kaip juos vadino žydai. Tėtis pasakodavo, kaip jis iš Kauno atvykdavo atostogauti pas savo senelį Šmuelį Goldbergą. Kur yra tas miestelis, vardu Pilviškiai, ir kaip jis atrodo, aš neturėjau žalio supratimo.

Ir vis dėlto aš ryžausi atvykti į Lietuvą ir aplankyti savo senelių tėvynę. Tai buvo 2010 metais. Miestelio seniūnas Vytautas Judickas ir jo pavaduotoja Nijolė Juraitienė mielai sutiko mane palydėti tomis gatvelėmis, kur kadaise gyveno žydų bendruomenė.

Tai buvo labai jaudinantis vizitas, tačiau kartu jis paliko ir slogų įspūdį – iš beveik du šimtmečius skaičiavusios žydų bendruomenės miestelyje nebeliko veik nieko, kas ją primintų. Lyg jos čia ir negyventa. Nebeliko garsiosios Pilviškių turgaus aikštės, kur dauguma parduotuvių priklausė žydams, nebeliko sinagogos ir *Beit-Midrašo* pastato, nebėra Libermano odos fabriko, nebeliko net senųjų žydų kapinių. Keturios paminklinės lentos – tai viskas, kas liko iš šimto akmeninių antkapių. Kur jie dingę, kokiuose keliuose jie pakloti?

Panorau pakelti užmaršties skraistę, apgaubusią žydiškuosius Pilviškius. Tai mano moralinė pareiga savo seneliams ir proseneliams.

Pilviškiuose žydų bendruomenė susiformavo XVIII amžiaus antrojoje

Autoriaus senelės iš motinos pusės Berkmanų šeima. Autoriaus senelė stovi pirma iš dešinės. 1911 m. Eitkūnai. Iš autoriaus archyvo

Straipsnį iš rusų kalbos vertė Antanas Žilinskas.
Vyr. red. pastaba.

pusėje. Beveik visi, kaip dabar įprasta sakyti, buvo smulkūs verslininkai, nes žydų nepriimdavo į valstybinę tarnybą. Prekiavo ir kaimuose, garsėjo kaip geri amatininkai, siuvėjai, batsiuviai, kepėjai, žvakių liejikai ir kt., laikė alines ir parduotuves. 1862 m. nutiesus geležinkelį Sankt Peterburgas – Berlynas, pagyvėjo prekyba su Prūsija. Žydai verslininkai pradėjo eksportuoti žemės ūkio produkciją, arklius, paukščius, ypač žąsis.

Mano senelės Geni Berkman (Nene Berkman) šeima supirkdavo žąsis Lietuvoje ir Baltarusijoje ir per Kybartus gabendavo į Vokietiją. Trys suaugę jos sūnūs gyveno Berlyne, jie žąsis penėdavo didžiulėje fermoje. Žąsų verslas piko viršūnę pasiekdavo gruodžio mėnesį, kai daugelis vokiečių šeimų pirkdavo kalėdinę žąsį.

Yra išlikusi 1911 metų Berkmanų šeimos fotografija. Nuotraukos centre tėvai – Abraomas Avram Wolfas ir Sara Lea. Greta trys sūnūs berlyniečiai – Dovydas (David), Baruchas, Nehemia. Iš kairės sūnūs amerikiečiai – Džonas (John) ir Paulas. Į Ameriką jie išvyko bėgdami nuo tarnybos caro kariuomenėje. Jiedu aktyviai dalyvavo įkuriant Sietlo (Seattle) miestą.

Šeimos susitikimas, vengiant caro žandarų, įvyko Eitkūnuose (dabar Černyševskoje), netoli Kybartų. Mano senelė Nene Berkman-Goldberg – iš dešinės pirmoji.

Mano prosenelis Šmuelis Goldbergas gimė Pilviškiuose 1861 m. Jo tėvai – Netanelė (Nethanel) ir Sara Rivka. Šmuelis prekiavo su vietiniais valstiečiais, vėliau kai kurie iš jų išgelbėjo jo dukrą Rachelę (Rachel).

Šmuelis Goldbergas gyveno Jurbarko (vėliau Vilniaus) gatvėje, už kelių žingsnių nuo turgaus aikštės. Čia buvo kelio Vilkaviškis–Jurbarkas kryžkelė. Turgūs čia vykdavo sekmadieniais², kai aplinkinių kaimų valstiečiai susirinkdavo į greta esančią bažnyčią. Po pamaldų prasidėdavo turgus.

Išlikusioje XX a. pradžios Pilviškių turgavietės fotografijoje tai ypač gerai atsispindi. Virš vežimais užpildytos aikštės ryškiai dominuoja baltas *Beit-Midraša* pastatas. Tai namai, kur suaugę žydai vakarais po darbų studijuodavo *Torą* (Penkiaknygę) ir *Talmudą*. Berniukai nuo trejų metų mokėsi pradinėje mokykloje



Autoriaus prosenelis Šmuelis Goldbergas.
Iš autoriaus archyvo

² Pagrindinis turgus Pilviškiuose po Pirmojo pasaulinio karo būdavo trečiadieniais, mažesnis – penktadieniais. Sekmadieniais turgų nebuvo. *Vyr. red. pastaba.*

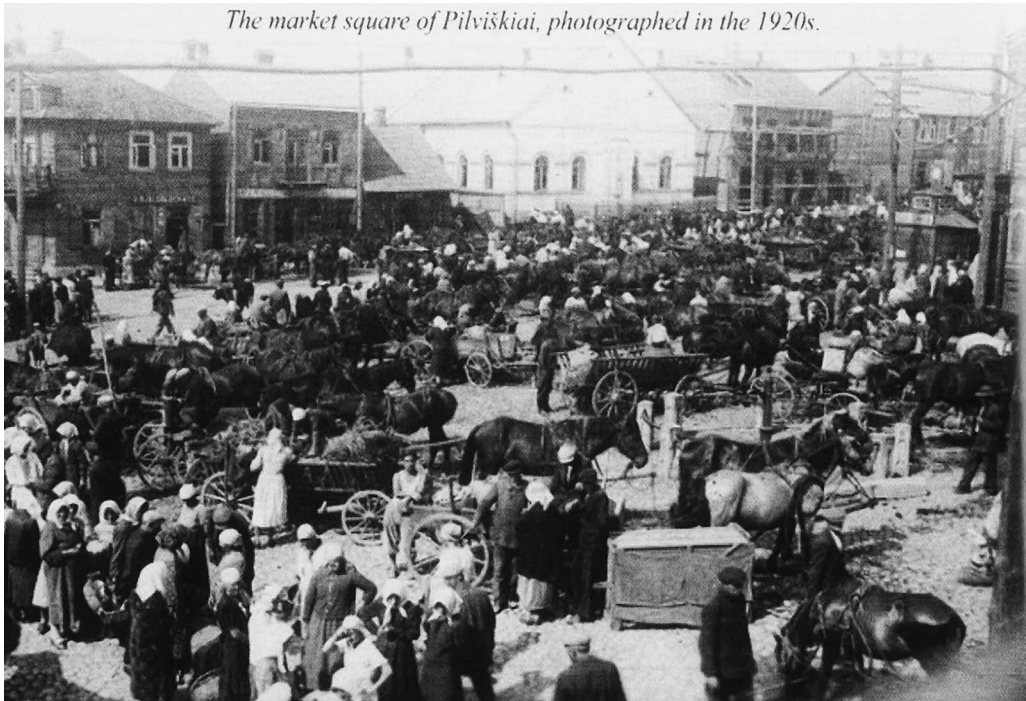

chederyje. Sulaukę devynerių vaikai jau mokėdavo visą Torą atmintinai. Po chederio lankydamo mažąją ješivą. Patys gambiausi mokslą tęsė visame žydų pasaulyje garsėjusiose ješivose Panevėžyje, Telšiuose, Slabadoje (Vilijampolėje, Kaune).

Žydai palankiai sutiko Lietuvos valstybės atsikūrimą. Lietuvos Respublikos Seimas priėmė žydų kultūrinės autonomijos įstatymą, antisemitizmas buvo įstatymiškai uždraustas. Pilviškiuose susikūrė žydų bendruomenės komitetas. Pagrindinė jo užduotis buvo teikti pagalbą vargšams. Pablogėjus ekonominei situacijai, daugelis Pilviškių žydų emigravo į užsienį – JAV, Palestiną, Pietų Afriką.

1921 m. Pilviškiuose įkurta modernaus švietimo hebrajų kalba organizacijos *Tarbut* pradinė mokykla. 1928 m. atidarytas darželis, kuriame vaikai bendravo hebrajų kalba. Pilviškiuose, kaip ir visoje Lietuvoje, buvo stiprus sionistinis judėjimas – žydų jaunimas žavėjosi idėja įkurti savo žydų valstybę istorinėje tėvynėje Palestinoje. Išėiviai iš Pilviškių Izraelyje sukūrė *Givat-Brenner kibucą*. Šmuelis Goldbergas sionistų nemėgo. Giliai tikintis mano prosenelis buvo įsitikinęs, kad tik Mesijas gali visus žydus surinkti į Šventąją žemę.

1940 m. Lietuva „savo noru“ tapo sovietine respublika. Žydai su naiviu džiaugsmu sutiko Raudonąją armiją, tikėdamiesi, kad ji apgins juos nuo Hitlerio. Tačiau sovietinė valdžia žydams nieko gero neatnešė: privatus verslas buvo uždraustas, o turtas konfiskuotas, sionistinės organizacijos uždarytos, mokymas ivrito kalba nutrauktas. Daugelis pasiturinčių žydų išvežti į Sibirą. Išvežtieji tuomet net neįtarė, kad ši tremtis išgelbėjo juos nuo mirties.

Prasidėjus Vokietijos–Sovietų Sąjungos karui, jau antrąją karo dieną, 1941 m. birželio 23-iają, vokiečių kariuomenė įžengė į Pilviškius. Žydams buvo įsakyta nešioti šešiakampę žvaigždę, uždrausta vaikščioti šaligatviais. Vyrus atskyrė nuo

moterų ir uždare didžiuliam angare. Prasidėjo organizuotas tyčiojimas iš žydų, tiek vyrų, tiek moterų, vaikų. Vyrus vertė bristi per pelkę, šliaužti keturiomis keletą kilometrų. Laimė, Dievas pasigailėjo mano senelio – jis mirė nuo insulto 1939 m. rudenį, apsuptas savo mylimų vaikų.

1941 m. rugpjūčio 28 d. vyriškos lyties Pilviškių žydus pėsčiomis išvarė link Baltrušių kaimo. Čia 1,5 km nuo miestelio jau iš anksto buvo paruoštos dvi gilios duobės. Vienoje iš jų sušaudė vyrus, o už poros dienų kitoje duobėje atgulė moterys ir vaikai.

Lietuvei aštuoniasdešimtmečiui Pilviškių gyventojai tuomet buvo devyneri metai. Ji man pasakojo, kaip žydai buvo vedami į mirties duobes. Moterys ir vaikai verkė, o liudininkai slėpėsi už langų užuolaidų. Pilviškių gyventojai krūpčiojo nuo aidinčių šūvių. Tarp sušaudytų buvo ir dvi mano senelio Šmuelio Goldbergo dukros ir du anūkai. Jaunesniajai Rachelei pavyko išsigelbėti. Ji rado prieglobstį pas pažįstamą lietuvį ūkininką. Ji keitė slapstymosi vietą net 26 kartus ir išliko gyva. Pilviškių krašto gyventojai išgelbėjo iš mirties glėbio 20 moterų žydžių.

Vyriausias Šmuelio Goldbergo sūnus Vulfas, mano senelis, gimė Pilviškiuose. Vedęs Nene Berkman, Vulfas Goldbergas paniro į žasų biznį. Jie gyveno Kaune, Valančiaus gatvėje. Ten gimė mano tėtis Borisas, jo sesuo Mina ir jaunesnysis broliukas Kalmanas.

1940 m. sovietų valdžia senelį Vulfą areštavo. Jis kalėjo vadinamajame *Geltonajame kalėjime* Kaune. Birželio 23 dieną, kai Raudonoji armija beatodairiškai paliko Kauną, kaliniai išėjo į laisvę.

Skaudu, kad senelis neilgai džiaugėsi laisve. Po poros dienų lietuviškieji „patriotai“ baltaraištininkai įsiveržė į jo namus ir išvedė senelį ir jo jauniausiąjį sūnų Kalmaną.

Mano tėtis Borisas Goldbergas su žmona Bela ir 9 metų dukrele Rina buvo uždaryti Vilijampolės (Slabados) gete. 1944 metais per gete vykdytą vaikų akciją tėčiui pavyko dukrelę paslėpti palėpėje, o paskui perduoti lietuvei, gailestingos širdies moteriai, kur mano sesutė sulaukė karo pabaigos. Likvidavus Kauno getą, mano tėvai išgyveno lagerių baisumus Vokietijoje.

Po karo tėvai apsigyveno Vilniuje, ten 1955 metais aš išvydau šį pasaulį. 1971 metais visa mūsų šeima išvyko į Izraelį. Motina mirė 1999 metais, sulaukusi 87 metų, tėtis – 2008 metais, išgyvenęs iki 98 metų.

Pilviškiuose, mažame Lietuvos miestelyje, yra mūsų giminės šaknys ir broliški kapai, kaip ir amžina tėvų ir senelių giminės atmintis.



*Autoriaus tėvai Borisas ir
Bela Goldbergai. Kaunas.
1937 m. Iš autoriaus archyvo*

Atsiminimai apie Pilviškius ir rabiną Avrahamą Abbą Rezniką*

Davidas Reznikas

Rabinas Avrahamas Abba Reznikas ir jo sūnus Davidas Reznikas. Rabinas Avrahamas Abba Reznikas [Avraham Abba Reznik] (Balstogė, 1887–Pilviškiai, 1941 rugsėjis), Pilviškių Lietuvoje rabinas, nužudytas šventasis [al kiddush Hashem], parašė knygą „Klei Shareis“. Jo sūnus, ponas [Reb – žydų ortodoksų vartojamas terminas nusipelniusiam vyrui įvardyti; ponas – vert. pastaba] Davidas Reznikas iš Netanijos Izraelyje rado keturis išlikusius per karą savo tėvo knygos egzempliorius ir vėl išleido ją su pratarne, laikydamasis tradicinės frazės „Jų žodžiai yra jų atminimas“ [“Their words are their memorial“].

Rabinas Avrahamas Aba Reznikas [Avraham Abba Reznik] mokėsi keliose ješivose – Slabados, Voločino ir Radino – ir buvo artimas rabinui Šimonui Škopui [Shimon Shkop]. Rabinas Reznikas buvo gerbiamas Lietuvos ješivų pasaulyje kaip darbus mokslininkas, kurio erudicija, originalumas ir sklandi kalbėsena pritraukė daugybę draugų ir mokinių (taip rašė rabinas Jechielis Jakovas Veinbergas [Yechiel

Yaakov Weinberg] knygos „Klei Shareis“ pristatymo pratarėje). Pilviškių miestelio rabinu jis tarnavo 27 metus, kol buvo nužudytas per Šoa (Shoah). Visiškai į Toros pasaulį įsijautusio rabino patirtį entuziastingai ir su džiaugsmu jis paskyrė savo bendruomenei, sakė pamokslus, skelbė halachiškus sprendimus, ir darė tai su didžiausiu nuolankumu.

Per Antrąjį pasaulinį karą, dar prieš naciams užkariaujant Lietuvą, rabinas Reznikas iš vyriausiojo rabino Jicchako Izaoko Halevio Hercogo [Yitzchak Isaac Halevy Herzog] gavo pažymėjimą, suteikiantį jam teisę (Aliyah) grįžti į Izraelį dar iki tos valstybės įkūrimo. Tačiau jis atsisakė nenorėdamas palikti savo kaimenės. Rabino Rezniko sūnus Davidas, jau gyvenęs pažadėtoje Izraelio žemėje, sugrįžo į Lietuvą aplankyti savo tėvo 1941-ųjų birželį. Tėvas jį įkalbinėjo grįžti į šventąją žemę dėl grėsmingai artėjančios karo audros. Tą naktį, kai jis išvyko, naciai okupavo minėtą regioną [Lietuvą]. Pasienyje esantį Pilviškių miestelį jie užėmė puldami Rusiją ir Lietuvą birželio 23 dieną. Po poros persekiojimo ir kančių mėnesių vokiečiai ėmė švaistytis naikinamu kardu. 1941-ųjų rugpjūčio 29 d. (5701 metų

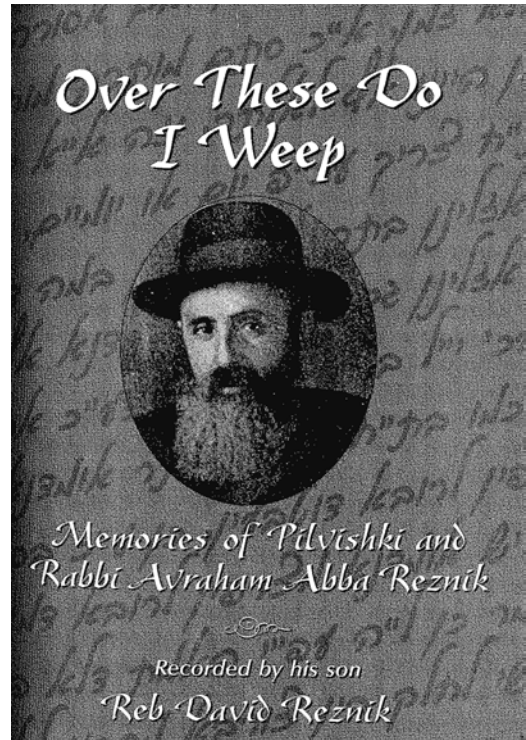

Atsiminimų apie Pilviškius ir rabiną

A. A. Rezniką titulinio lapo faksimilė. Iš anūko Rami Rezniko archyvo

* Vertimas iš Farbstein D. *The Forgotten Memoirs: Moving Personal Accounts from Rabbis who Survived the Holocaust*; iš anglų kalbos išvertė Aloyzas Knabikas.

Elulo mėnesio 6 dieną) miestelio žydus gretimame kaime sušaudė lietuviai. Dar po pusantros savaitės buvo nužudyti pirmąją akciją išgyvenę vyrai ir moterys kartu su rabinu. Rabinas Reznikas prieš mirtį dar spėjo tarti atsisveikinimo žodžius savo bendruomenės nariams, kurie buvo palaidoti savo pačių rankomis iškastoje kapo duobėje; išsikasti duobes žydai buvo verčiami daugelyje Lietuvos ir rytų Lenkijos miestų. Skausmingas jo tėvo ir miestiečių žūties aprašymas yra trumpas, kadangi Davidas Reznikas (David Reznik) tuomet buvo Šventojoje žemėje, jis rėmėsi gyvo likusio žudynių liudininko pasakojimu. Po daugelio metų, 5751 metų Tamuzo mėnesio 8 dieną (1991 m. birželio 20 d.), rabinas Avrahamas Aba Reznikas buvo iškilmingai paminėtas per ceremoniją, kai Bnei Akiivos ješiva Netanijoje jo garbei buvo pavadinta Yad Avrahamu.

Rabino Avrahamo Aba Rezniko sūnus Davidas Reznikas (gimęs Lyskovo mieste [dabar Baltarusija – vert. pastaba] 1912 m., miręs 1992 m. Netanijoje) aprašė savo paties studijų Lietuvos ješivoose išpūdžius, kai buvo globojamas rabino Šimono Škopo ir jo mokiniių. Rabino Škopo asmenybė ir jo entuziazmas nagrinėjant Torą padarė didžiulį išpūdį Davidui Reznikui. Vėliau, Slabados ješivoje, kurioje jis mokėsi ketverius metus, lankė rabino Nosono Cvi Finkelio [Nosson Tzvi Finkel], Slabados vadovo, skaitomas paskaitas apie Musaro judėjimą. Galiausiai, prieš išvykdamas į Pažadėtąją žemę, jis apsistojo vyrų mokytojų seminarijoje Telšiuose.

Apie leidimą išvykti į Šventąją žemę grupei Slabados moksleivių (trečiajame XX a. dešimtmetyje) jis rašė: „Ješivos vadovo sprendimas perkelti didelę grupę moksleivių į Hebroną, mūsų protėvių miestą, padarė man, jaunuoliui, didelį išpūdį. Prisimenu pavydžius žvilgsnius stebinčiųjų, kaip gabiausi moksleiviai išvyksta į Hebroną, kad sugrąžintų šiam mūsų protėvių miestui šlovę. Siono ilgesys man jaunam skatino viltį ir vedė mane pasirenkant kelią ateityje.“ Leidimą išvykti Davidas Reznikas gavo 1933 m. ir galiausiai apsigyveno Netanijoje.

Rabino Avrahamo Abos Rezniko knygos Klei Shareis pratarmė. Pilviškiai – savo likimu jūs nebuvote vieniši. Mano tėvo namai. Jūs nukentėjote ne vieni atskirti šiame žiauriame pasaulyje. Tokių kaip jūsų buvo dešimtys tūkstančių šeimų, šiltų, rūpestingų, mylinčių. Niekada nebūsime ištrinti iš mano atminties; aš kartu su daugybe tūkstančių kitų gedėsiu ir apraudosiu mūsų šventuosius, dešimtis tūkstančių mano brolių. Pilviškių štetle (miesteli), mano gimtine ir mano vaikystės vieta, ne tik tave ištiko toks likimas, dešimtys ir šimtai kongregacijų patyrė tokią pačią karčią ir mirtiną lemtį kaip ir tavo (iš Klei Shareis pratarmės hebrajiško originalo, p. 15).

Davidas Reznikas ir jo atsiminimai. Ištisia žydų gyvenimu pulsuojančią pasaulį sugriovė naciai. Parašyti atsiminimai blaškosi nuo šio asmens ir jo šeimos prisiminimų prie tragiško šešių milijonų likimo. Nėra pasakojimų apie šio miestelio bendruomenę kaip autentišką žydų gyvenimo vienetą. Prisiminimuose, kuriuos jūs ketinate skaityti, aprašytas vienas žydų gyvenimo Lietuvoje pavyzdys – Pilviškių miestelyje, Vilkaviškio rajono centre, esančiame į pietvakarius nuo Kauno, prie pagrindinio trakto į Rytų Prūsiją. Nors miestelis ir nedidelis, jame buvo Lietuvoje garsus rabinatas, miestelis garsėjo jame tarnavusiais mokslininkais, tarp kurių buvo ir rabinas Aharonas Volkinas [Aharon Volkin], ir rabinas Jechielis Jakovas Veinbergas [Yechiel Yaakov Weinberg].

Davidas Reznikas, kuriam buvo suteikta teisė grįžti į [šventąją žemę] dar prieš karo gaisrui išplintant Europoje, parašyti prisiminimai yra neįkainojamas dokumentas, piešiantis žydų gyvenimą tipiškame Lietuvos miestelyje, aprašantis platų jo gyventojų spektrą:

„daug skirtingų grupių, kiekviena atspindi savas dvasines vertybes ir specifinę žydišką aplinką“ (rabinas Y. Y. Weinbergas knygos *Klei Shareis* pratarmėje, originalo p. 15).

Pilviškiai buvo kupinas veiklos miestelis tiek paprastomis dienomis, tiek per šabą ar šventes. Ir jo centre – rabinas savo namuose, atviruose kiekvienam ir visiems. Davidas Reznikas pateikia skaitytojui miestelio žmonių aprašymus, kai jie rengiasi sutikti Šabo karalienę (*Shabbos Queen*), prausiasi čia tekančio upelio vandeniui. Jis aprašo betmidrašą [beis midrash – mokymo namai, – vert. pastaba], miestelio širdį, kur išsilavinusių eruditų balsai susipina su paprastų darbininkų, skyrusių laiko vakarais mokyti Toros, balsais. Toje neįprastoje pratarmėje piešiamas bendruomenės portretas, kurios kasdienis gyvavimas buvo grindžiamas pamatinėmis žydų vertybėmis: svetingumu, filantropija (*labdaringumu*), meile Izraelio žemei.

Aš apverkiu šiuos¹.

Pilviškių rabinas ir jo kongregacija. Žiaurumus išgyvenęs žmogus pabėgėlis (*palit*²) atvyko pas mane ir papasakojo visą istoriją su visomis siaubingomis smulkmenomis. „Europos žydija sunaikinta, pirmiausia Lietuvos žydija, ir jūsų gimtajame Pilviškių³ miestelyje; tarp nužudytų pilviškietėlių buvo ir jūsų tėvas, bendruomenės rabinas su šeima.“

Štai ką jis pasakė: „*Tai įvyko 5701-ųjų [1941] vasaros pabaigoje ankstyvą 23 Elulo dienos (rugsėjo 15) rytą prie didžiojo betmidrašo Pilviškiuose, Lietuvoje. Šventosios bendruomenės nariai susigrūdė kieme greta betmidrašo: žydai vyrai, moterys, vaikai, apsupti aulabačių ir Hitlerio asmodėjų (Ashmedai⁴) kareivių, tebūnie jo vardas ištrintas. Žydai buvo suvaryti paskutiniam žygiui, ir mirties procesijos priekyje buvo Jūsų tėvas, miestelio rabinas. Greta jo stovėjo garbingi pasauliečiai, mokslininkai, dievobaimingi žydai, o jų lūpose – Psalmyno (Tehillim) giesmės.*

Iš to kiemo jie buvo nuvaryti už miesto į mišką, kur jiems buvo liepta iškasti didžiulę gilią duobę. Ilgėjant šešėliams vakare jie visi buvo sušaudyti. Nė vienas neišgyveno.

Nedori ir kietaširdžiai to krašto gyventojai liudijo, kad dar daugelį valandų, net kitą dieną, Elulo 24-ąją, žemės vis dar judėdavo nuo mirstančių šventųjų (kedoshim) konvulsijų, gyvų palaidotų didžiuliame bendrame kape, o aukų kraujas jame susimaišęs“⁵.

Toji diena, 5701-ųjų Eulo 23-ioji, buvo jūsų paskutinė diena šioje žemėje, mano išmysis Tėve, ji buvo paskutinė diena ir jūsų, mano brangūs broliai ir sesės⁶, paskutinė visos šventosios Pilviškių bendruomenės diena.

Prabėgo daug metų nuo tų karčiųjų dienų, tačiau mano sielai nėra jokio atilsio, nėra vaistų mano žaizdoms, gilesnėms už vandenyną ir tokioms plačioms, kad nėra jokios galimybės, jog jos kada nors užgis. Kartoju širdyje tik vieną maldą – o žeme, tik neužklok jų kraujo!⁷ Kiekviena karta turi perduoti

¹ Raudų knyga 1:16. „Aš verkiu, mano skruostais rieda ašaros.“

² Holokaustą išgyvenęs pabėgėlis papasakojo autoriui, anksčiau gavusiam leidimą atvykti į Šventąją žemę, kas atsitiko žydams jo gimtuosiuose Pilviškiuose per Holokaustą; autorius vadina jį bibliiniu terminu *palit* (pabėgėlis). Biblijoje Ez 33:21 skirsnyje pabėgėlis (*palit*) pranešė pranašui tragišką žinią apie Jeruzalės kritimą ir Šventovės sunaikinimą („Dvyliktaisiais tremties metais, dešimtojo mėnesio penktąją dieną atėjo pas mane pabėgėlis iš Jeruzalės ir pasakė: „Miestas krito“, – vert. pastaba).

³ Pilviškiai (Pilvišok, jidiš kalba) – Vilkaviškio apskrities valsčiaus centras.

⁴ Asmodėjais žydų išminčiai vadina demonų karalių. Daugelis žydų taip vadina Hitlerį.

⁵ Ozėjo knygos 4.2 skyrius.

⁶ Autorius žydus vadina broliais ir seserimis. Pratarmės pabaigoje jis taip pat nurodo, kas atsitiko jų paties broliams ir seserims.

⁷ Remdamasis Job 16.18, Rashi [rabinas Shlomo Itzhaki, – vert. pastaba] aiškina: „Žeme, neužklok mano kraujo ir nenutildyk mano šauksmo, tegu jis kyla tiesiai į dangų.“

savo palikimą kitai. Tėvai turi pasakoti savo vaikams apie didingą žydiją, kurios nebėra, nes ją baisingai žiauriai sunaikino vokiečių amalekitai⁸ ir jų pakalikai.

Štetlo aprašymas. Apie 350 žydų šeimų⁹ turėjęs Pilviškių miestelis buvo prie kelio, einančio iš Kauno, didelio Lietuvos centro, į Rytų Prūsiją, prie Kauno – Karaliaučiaus plento. Iki Pilviškių iš Lietuvos sostinės Kauno¹⁰ [laikotarpiu tarp dviejų pasaulinių karų] buvo apie valandą kelio, o iki Vokietijos sienos – vos kelios minutės. Tiesa, Pilviškiai buvo ne vienintelis seną žydų istoriją turintis miestas ar miestelis rytų Europoje; jis egzistavo tik apie porą šimtų metų, bet tarp Lietuvos žydų garsėjo talentingais rabinais ir iškiliais mokslininkais. Mažasis miestelis didžiavosi Torą tyrinėjusiomis asmenybėmis¹¹. Štai keletas jų: rabinas Aharonas Volkinas [Aharon Volkin]¹², rašytojas Mecachas Aharonas [Metzach Aharon], tarnavęs rabinu Omčislave¹³ (Mscislave), o vėliau Pinsko ir Karli- no¹⁴ rabinu, taip pat garsusis rabinas dr. Jechielis Veinbergas (Yechiel Weinberg¹⁵) Ortodoksų rabinų seminarijos Berlyne rektorius, po karo apsigyvenęs Šveicarijoje. Sąrašė minima ir jaunesnės kartos gabių žmonių, kaip rabinas Kalmanas Pilviškėris [Kalman Pilvishker]¹⁶, taip pat rabinas dr. Samuelis P. Bialblockis, ėjęs akademinės pareigas Gyseno universitete, o šiuo metu skaitas paskaitas Bar-Ilano universitete¹⁷.

Prie sienos esantys Pilviškiai didžiavosi derlingiausia visoje Lietuvoje žeme; todėl daugelis jo gyventojų, tarp jų ir žydai, nesunkiai galėjo užsitikrinti orų gyvenimą. Prekiauta kviečiais, linais; žiemą klestėjo žąsų eksportas. Be to, kai kurie gyventojai buvo turtingi prekeiviai; nemažai gerbiamų solidžių šeimų turėjo žemės ir namų miesto apylinkėse. Kadangi Toros studijos buvo labai vertinamos, jie (kaip ir daugelis žydų kituose Lietuvos miestuose) siūsdavo savo sūnus į ješivas ir rūpindavosi, kad jų dukterys ištekėtų už jaunuolių, atsidėjusių Toros studijoms geriausiose Lietuvos ješivose¹⁸. Ješivose naujiems mokslo metams prasidėjus, dešimtys išvykdavo iš miestelio į Toros studijų

⁸ Apie nacių vadinimą amalekitais žr. Farbstein. *Hidden in Thunder*, p. 42–48, 55 ir *Zikaron be-Sefer*, p. 252.

⁹ 1939 m. gyventojų surašyme minima apie 700 žydų, taigi anuomet žydų šeimų, matyt, galėjo būti ir mažiau kaip 350. Pagal 1897 m. gyventojų surašymą, miestelyje žydai sudarė apie pusę gyventojų. Žr. *Pinkas ha Kehillot: Lita*, p. 478–482.

¹⁰ Kaunas – nepriklausomos Lietuvos valstybės sostinė tarpukariu, 1920–1939 m. Žr. *The Yad Vashem Encyclopedia of the Ghettos*, 1:290–299.

¹¹ Toros tyrinėtųjų pavardžių sąrašas pateiktas rabino Veinbergo laiške, kuriame pristatoma knyga *Klei Shareis*.

¹² Žr. biografijų priedą.

¹³ Taip pat vadintas Mcislavu.

¹⁴ Piskas buvo rajono centras Polesės provincijoje, Karlinas – miestas, įkurtas 1790 m. netoli Pinsko. Piskas buvo Karli- no chasidų centras. 1941 m. Karline gyveno apie 30 tūkst. žydų. Naciai šį miestą užėmė 1941-ųjų liepos 4 d. Pirmaisiais mėnesiais žydai buvo žudomi ir laidojami duobėse už miesto. Skurdžiausioje miesto dalyje buvo įrengtas getas; dauguma jo gyventojų buvo nužudyti 1942 m. tarp liepos 1 ir spalio 29 d. Likę geto gyventojai buvo nužudyti 1942 m. gruodžio 23 d. Miestas buvo išvaduotas 1944 liepos 14 d. Daugiau informacijos apie Pinską ir Karliną žr. *The Yad Vashem Encyclopedia of the Ghettos*, 2:588–591.

¹⁵ Daugiau informacijos apie rabiną Veinbergą [Weinberg] žr. šiame straipsnyje cituojamų dviejų jo knygų pratarmėse, p. 433, 449.

¹⁶ Rabinas Kalmanas Rubinšteinas [Kalman Rubinshtein] iš Žagarės Lietuvoje buvo vadinamas *Pilvishker Iluy* (*Pilviškių vunderkindu*). Žuvo Žagarėje per Holokaustą.

¹⁷ Autorius taip rašė 1957 m. Rabinas dr. Bialblockis [S. P. Bialblocki] gimė Pilviškiuose 1888 m. Mokėsi Slabados, Telsių ir Panevėžio ješivose. 1919 m. atvyko į Berlyną, ten studijavo rabino Chaimo Helerio [Chaim Helleri] betmidraše *Elyon*, taip pat Berlyno universitete. 1933 m. jis išleistas į Šventąją žemę, kur įsteigus Bar-Ilano universitetą, buvo pakviestas vadovauti Talmudo katedrai; šiame poste jis išbuvo iki pat mirties 1960 m. Gausūs jo straipsniai iš Talmudo tyrinėjimo srities paskelbti knygoje *Em le-Masoret*.

¹⁸ Žr. ankstesnėje išnašoje minėto rabino Veinbergo [Weinbergo] laiško 3-ią puslapį, kuriame rašoma apie rabiną Šlomą Užpicą [Shlomo Ushpitz], išleidusį 3 dukteris už žymių mokslininkų.

centrus: Slabada, Telšius, Panevėžį – ir mažesnes Lietuvos ješivas. Temstant išenge į pagrindinį betmidrašą miestelio centre, pamatytumėte būrelius vyrų, susispietusių prie ilgų stalų palei vakarinę sieną prie šildytuvų. Priešais juos – miestelio rabinas, vadovaujantis karštomis diskusijoms nagrinėjant Talmudo gelmes. Galėtumėt pamanyti, kad esate vienoje iš Lietuvos ješivų, ir vargu ar patikėtumėte, jog šie stropūs mokiniai daugiausia laiko prekiauja. O jeigu įeitumėte į sinagogą ilgais žiemos vakarais ar penktadienių naktimis, rastumėte kitus vyrus, susirinkusius studijuoti Mišnos (*Mishnah*) ar agados (*aggadah* – judaizmo literatūros tekstai) rinkinyje *Ein Yaakov*. Dar ten būna grupelės žydų, atsivertusių chumašus (*Chumashim* – spausdintas Toras), o rabinas paprastai, šiltai ir vaizdžiai jiems aiškina savaitinės Toros dalies midrašus. Paliudytumėte, kad visa šventoji tauta savo širdimi ir siela yra susijusi su Tora ir jos tradicijomis. Greta jų būtų dar kita didelė grupė *Tehillim*¹⁹, deklamuojanti ką nors iš Psalmyno. Šaltos ir speigingos žiemos mėnesiais, dar priešaušriu, gulėdamas lovoje savo namuose, girdėdavau, kaip ponas Šimonas [Reb Shimon] vienoje iš netoliese esančių štybelių (*shtieblach*)²⁰ imdavo giedoti žaviu lyrišku balsu *Ashrei temimei derech*²¹ [„laimingi yra tie, kurių kelias tobulus“], o dešimtys tikinčių žydų kartoja jo žodžius²².

Pilviškių žydai didžiai gerbė savo rabinus. Kai mano tėvas tapo bendruomenės rabinu, bendruomenės vadovai netoli betmidrašo išigijo žemės sklypą ir pastatydino naujus rabino namus, o ankstesnis namas atiteko ankstesnio rabino našlei, kuri dar buvo aprūpinama produktais, kad galėtų oriai gyventi. Naujasis namas pagal to meto standartus buvo didelis ir erdvus. Po visu namu buvo didelis rūšys augalininkystės produktams, kuriuos rabinui sunešdavo savo žemės turintys žydai; šitaip jie simboliškai vykdavo micvą (*mitzvah* – Dievo įsakymą) „Pirmuosius savo dirvos vaisius atgabenk į Viešpaties, tavo Dievo, namus“²³.

Nesant šventyklos ir ja besirūpinančių kunigų (*Kohanim*) bei levitų (*Levites*), vietoj kunigo (*Kohen*) žemdirbių dovanos buvo nešamos miestelio rabinui. Taigi, bendruomenės nariai išdidžiai, su šventumo aureole patys sunešdavo savo žemdirbystės produktus rabinui, nesiusdavo jų per savo darbininkus ne žydus. Taip buvo minimos Šventyklos dienos ir tai buvo miestelio gyventojų rodomas ženklas, kaip labai jie trokšta Siono ir Izraelio karalystės atkūrimo.

Miestelio žmonės buvo geranoriški, kilniaširdžiai, pasižymėjo filantropija ir dosnumu. Penktadienį po vidurdienio, artėjant Šabos karalienei, parduotuvės turguje buvo uždaromos. Žydai, kaip princai, žygiuodavo į centrinę sinagogą ir mažąjį štyblachą (stuba). Saulei pradėjus leistis, prasidėdavo šabo maldos (*Kabbalas Shabbos*), o po jų *Maariv*. Dar pamaldoms nesibaigus, matytum vyrus, einančius link sina-

¹⁹ Grupė paprastų žydų, susirinkusių sinagogoje kartu deklamuoti psalmių.

²⁰ Jidiš kalba *shtieblach* (vns. *shtiebel* – kambarys) vadinama sinagoga, turinti vieną ar kelis kambarius.

²¹ 119-ąją psalmę įprasta giedoti atsakant tam tikru tonu.

²² Rabinas Veinbergas, labai susižavėjęs psalmių giedotojais, rašė: *Per šventąjį šabą jie giedodavo psalmes nuo ryto ketvirtos valandos iki pat šacharito* [Shacharis – rytinė malda]. *Jie nemėgdavo nutraukti giedojimo, net sargų plūdimasis negalėdavo jų sutrikdyti. Tik kai rabinas atėidavo laikyti rytinių pamaldų, jie liaudavosi giedoje.*

²³ Micvą sudarė pirmieji vaisiai, nešami Šventyklos kunigams. Micvos papročio nebesilaikoma, nes nebėra Šventyklos. Tačiau autorius aprašo įdomų paprotį, kurio laikėsi to miestelio gyventojai – nešti pirmuosius derliaus vaisius rabinui ir šitaip simboliškai paminėti *bikkurim* įstatymą bei papildyti kuklią rabino algą. Rabinas Veinbergas [Weinberg] rašo savo laiške, kad net ir ne žydai miestelio gyventojai nešdavo dovanas rabinui iš savo ūkių derliaus.

gogos vakarinės sienos, kur renkasi per miestelį vaikščioję aukų rinkikai. Jeigu atvykdavo keliaujantis pamokslininkas²⁴ ar lėšų ješivai rinkėjas, jį priimdavo rabinas. Rabinas prie savo stalo pakviesdavo ne tik ypatingus svečius, bet ir paprastus žydus. Tai daryta natūraliai ir nuoširdžiai iš didelės meilės savo tautiečiui žydui. Kiekvienam lėšų rinkėjui buvo priskiriamas žymus bendruomenės narys, kuris lydėdavo svečią. Net mano palaiminto atminimo tėvas eidavo nuo durų prie durų, prašydamas aukoti. Tai net tapo įprastu ritualu keliskart per metus. Taip būdavo ir Velykų (*Pesach*) išvakarėse, kai renkamos aukos velykiniam maistui (*Kimcha de-Pischa*). Surinkti pinigai tekdavo miestelio vargšams ir skurstantiems Toros žinovams, gyvenantiems už Pilviškių ribų.

Būdavo ir išimtinių atvejų, kai reikėdavo skubiai surinkti lėšų, jei, pavyzdžiui, kuriame nors artimame ar tolimame žydu kaime per gaisrą gyventojai likdavo benamiai. Vos tik gavusi tokią žinią, dieną ar naktį, didelė rabino vadovaujama delegacija eidavo pas miestelio filantropus prašyti paaukoti. Ką surinkdavo – pinigų, drabužių, maistą – nedelsiant būdavo siunčiama nelaimingiesiems žydams, laikantis įsakymo „atlikti *micva be jokių atidėliojimų*“²⁵. Miestelio žydų dosnumas ryškiausiai pasireiškėdavo renkant aukas Izraelio žemės (*Eretz Israel – Šventosios žemės*) įkūrimui. Meilė Šventajai žemei šiame miestelyje nežinojo ribų, nors miestelio gyventojai net nebuvo sionistų partijų nariai ir ideologiškai kai kurie buvo artimi judėjimui *Agudath Israel*²⁶. Bet šie skirtumai buvo labiau teoriniai, o praktiškai, kai tik prireikdavo rinkti aukas Izraelio žemei, visų pakraipų miestelio žydai reiškė didžią meilę Šventajai žemei. Vėlesniais metais jie išitraukė į daugybę aukų rinkimo akcijų ir specialius finansinius projektus Izraelio žemės naudai. Iš tikrųjų Pilviškių žydai niekada neapsiribodavo nustatytu aukos dydžiu, o visuomet aukodavo daugiau! Aš apsilankiau šiame mieste (iš Izraelio žemės, kur gyvenau) per arabų maištus 5696–5697 (1936–1937) metais²⁷. Atsimenu vieną šabą, kai sakiau kalbą didelei auditorijai centrinėje sinagogoje – ir vyrų, ir moterų skyriai buvo pilni – apie žydų narsą ir didvyriškumą Izraelio žemėje²⁸. Visada atsiminsiu tą vaizdą, kaip mano palaiminto atminimo tėvas stovi prie rytinės sienos ir šluosto iš akių srūvančias ašaras. Sutemų valandomis jis paskatindavo savo bendraminčius pasitempti ir aukoti net daugiau negu galėjo, nes mes labai skolingi narsiesiems žydams gynėjams, aukojantiems savo gyvybę už Izraelio žemę. Ištisi traukiniai į Šventąją žemę grįžtančių žydų (*olim*) [vns. *oleh*] pakeliui į Sioną važiuodavo pro mūsų geležinkelio stotelę. Ne žydai spoksodavo sustingę iš nuostabos, kai daugybė mūsų miestelio jaunuolių, atėjusių į stotį, sveikindavo važiuojančius ir šaukdavo: „*Susitiksi me Izraelio žemėje.*“ Ši pusiau malda, pusiau troškimas virpėdavo ore ilgai, o šūksniai „*Mes keliaujame į Izraelio žemę*“ aidėdavo toli ir plačiai. Kai vienas iš mūsų miestelio šitaip išvyko į Izraelio žemę, kilo didžiulis jaudulys. Viso miestelio

²⁴Hebraiškai *magiddei meisharim* – per miestelius ir miestus keliaujantys žydai, sakantys pamokslus (*derashos*) sinagogoje; šie pamokslai pagrįsti etiniais perspėjimais *mussar* (moralė).

²⁵*Mechilta, Parashas Bo.*

²⁶A. A. Reznikas buvo *Mizrachi* centrinio komiteto narys, pasirašė rabinų pareiškimą, kviečiantį žmones balsuoti už *Mizrachi-Hapoel ha-Mizrachi* 19-ajame sionistų suvažiavime. Per Pilviškių žydų bendruomenės vadovų rinkimus 1920 m. apie pusė išrinktų pareigūnų buvo susiję su sionistinėmis partijomis, o kita pusė – su judėjimu *Agudath Israel*. Daugiau apie Pilviškius žr. minėtą *Pinkas ha-Kehillot*.

²⁷Užsimenama apie arabų maištus prieš žydus Palestinoje 1936–1937 m.

²⁸Hebr. *Yishuv* – žydų gyventojai iki valstybės įkūrimo.

žmonės visuose kampuose dalyvavo didžiuliam įvykyje: vyko išleistuvės, visokios šventės, fotografuotasi su grįžtančiuoju (*oleh*) į Izraelį. Bet kuris kitas Pilviškių žydas, išvykstantis į kitą diasporos šalį, iškeliavdavo tyliai, susigėdęs, be fanfarų, o išvykstantieji į Sioną buvo dienos didvyriai! Be to, laimingiesiems dar ir labai pavydėta. Tikrai, jų širdys ir sielos buvo tvirtai susietos su Sionu. Atrodė, kad žodžius „*Mes esame Vakaruose, bet mūsų širdys Rytuose*“²⁹ Lietuvos žydai įsikalė sau į galvą. Kai tarp išvykstančiųjų į Izraelio žemę specialiuoju traukiniu būdavo kuris nors lyderis ar ryškus sionistų judėjimo arba [hebrajų] literatūros veikėjas, dešimtys jaunuolių ir suaugusiųjų traukdavo į stotį, šventiškai apsirengę, mijuodami „*viso gero*“. Miestelio žmonės giliai širdyse ir sielose laikė save *Izraelio karalystės* dalimi; tai tik atsitiktinumas, kad jų fiziniai kūnai gyveno Pilviškiuose.

Pilviškių istorija. Prasidedant hebrajų kalendoriaus 5647 metų 11-ajam mėnesiui (*Rosh Chodesh Shvat*) [1887-ųjų sausiu], Balstogės (Bialystoko) bendruomenė gedėjo mirusio savo gerbiamo lyderio rabino Avrahamo Abos [Avraham Abba], vadovavusio rabiniskajam teismui; jis garsėjo išskirtinėmis savybėmis³⁰. Tą pačią dieną, kai užgeso tas didis šviesulys, ponui Mošei Reznikui [Reb Moshe Reznik], turtingam, mokytam ir gerbiamam žydui, ir jo žmonai Chajai [Chaya] gimė sūnus. Tinkamiausia buvo tam vaikui suteikti Avrahamo Abalės [Avraham Abbale] vardą, pagerbiant gerbiama rabiną, mirusį tą pačią dieną, kai gimė vaikas. Vaikas anksti neteko mamos, tad jo vyresnysis brolis Mordechajus (Mordechai), vienas iš išskirtinių Slabados ješivos mokinių, priglaudė našlaitėlį po savo sparnu. Sulaukusį maždaug bar micvos amžiaus [13 metų], jo brolis nuvedė jį į Slabados ješivą. Atvestas į ješivą jis buvo tik gražutis vaikutis, bet jo gabumai greitai išryškėjo, ir jis tapo vienu geriausių jaunujų mokinių. Ješivos vadovas jautė, kad jam lemta didybė. Būdamas 16 metų mano tėvas buvo visiškai pasinėręs į mokymąsi, rašymą Toros temomis ir gilų jos nagrinėjimą³¹. Tuo laikotarpiu jis buvo perkeltas į garsiąją Voložino ješivą, vadintą „visų ješivų motina“³², kurioje dvejus ar trejus metus jis dieną naktį buvo išitraukęs į mokslus ir tapo vienu ryškiausių ješivos mokinių; jį labai mėgo jo mentorius ir mokytojas gaonas rabinas Rafaelis Šapira (Raphael Shapiro)³³. Vėliau mano tėvas buvo perkeltas į Slucko ješivą³⁴ kartu su grupe gabių mokinių, buvusių

²⁹Tai matyti populiarioje liturginėje rabino Jehudos HaLevio [Yehudah HaLevi] (d. 1141) poemoje, kurioje jis aprašo savo ilgėjimąsi Izraelio žemės. „*Mano širdis yra Rytuose, o aš – tolimiausiuose Vakaruose.*“ Miestelio jaunimas išvykdavo į Izraelio žemę, kaip čia aprašyta, miestelio rabinui aktyviai skatinant; apie tai rašė kitas Pilviškių gyventojas ponas Cvi Bernšteinas [Tzvi Bernstein], kuris apie Pilviškių jaunimą sakė taip: „*Šimtai jaunuolių ir merginų buvo išgelbėti [nuo Holokausto] rabino Rezniko pastangomis, jam pasišventus sionizmui ir asmeniškai rizikuojant, kad tas jaunimas laiku išvyktų į Šventąją žemę. Galui tai paliudyti, nes aš taip pat buvau „nusikaltimo bendrininkas“ (Hatzofe, 9 Tamuz 5751 [1991 m. birželio 21 d.]*).

³⁰Matyt turimas omenyje rabinas Avrahamas Aba Kleineris [Avraham Abba Kleiner], miręs 1885 m., ne taip kaip nurodyta. Žr. Rabbi Nosson Tzvi Friedman. *Sefer Otzar ha-Rabbanim*, p. 20.

³¹Hebraiškai tai vadinta *chiddushei Torah* ir *piipulim*.

³²Etz Chaimo ješivą 1802 m. įkūrė rabinas Chaimas Voložineris [Chaim Volozhiner], jo rabino Vilniaus Gaono iniciatyva. Šiai ješivai nuo XIX a. vidurio keturiasdešimt metų vadovavo rabinas Naftalis Cvi Jehuda Berlinas [Naftali Tzvi Yehudah Berlin] (akronimas Netziv). Jam vadovaujant ješivoje mokėsi apie 500 studentų. Voložino ješiva priimdavo tik geriausius ir sumaniausius jaunuolius. Šioje ješivoje per maždaug šimtą metų buvo parengti įžymiausi ješivų vadovai ir rabinai. Be to, Voložinas inicijavo papildomų ješivų steigimą Lietuvoje.

³³Žr. biografijų priedą.

³⁴Slucko ješivą 1897 m. įsteigė grupė Slabados jaunimo, kuri globojo rabinas Iseris Zalmanas Melceris [Isser Zalman Meltzer], vadovavęs ješivai iki 1923 m., kai Slucko ješiva tapo Klecko ješivos dalimi. 1925 m. rabinas Melceris išvyko (*aliyah*) į Izraelio žemę (*Eretz Israel*).

ješivos šulais. Slucke jis tapo *Ridbazo*³⁵ ir gaono rabino Isero Zalmano Melcerio [Isser Zalman Meltzer]³⁶ mokiniu. Kai mano tėvui sukako dvidešimt dveji ir jau buvo žinomas ješivų pasaulyje dėl išskirtinių gabumų, neįprastos patirties, gilių išvalgų ir intelekto, jis buvo supažindintas su Ester [Esther], labai gerbiamo rabino *tzaddik* Jehošuos Knišinerio [Yehoshua Knishiner]³⁷ dukra. Jos tėvas buvo jaunesnysis Radino ješivos³⁸ direktoriaus rabino Mošės Knišinerio Landynskio [Moshe Knishiner Landynski] brolis. Po vedybų mano tėvas metus mokėsi specialiaame vedusių ješivos studentų institute *kollel*³⁹ Radine, o vėliau, būdamas dvidešimt trejų, jis buvo pasirinktas tarnauti rabinu ir dvasiniu vadovu Liškiavoje prie Nemuno, netoli Druskininkų⁴⁰. Būtent šiame miestelyje mano tėvas dar labiau išitraukė į Halachą ir Talmudą; dauguma jo rašinių ir novatoriškų knygos išvalgų buvo parašyta šiuo Liškiavos laikotarpiu. Prasidėjus Pirmajam pasauliniam karui, jis persikraustė su šeima į savo uošvio namus Branske⁴¹, gaono rabino, vieno iš ryškiausių tos kartos ješivos vadovų Šimono Škopo [Shimono Shkopo]⁴² gimtinėje. Atsimenu, kaip būdamas dar mažas vaikas, aš kartu su savo tėvu vakarop eidavome pasivaikščioti su šiuo žymiuoju rabinu, o jiedu diskutuodavo Toros temomis. Juos siejo tvirta draugystė. Baigiantis Pirmajam pasauliniam karui, tėvas tarnavo rabinu Veisiejuose⁴³ Lietuvoje, o vėliau 5684 (1924) metais jam teko garbė tarnauti Pilviškiuose. Tėvas tarnavo savo avelėms dvidešimt septynerius metus iki paskutinio atodūsiu, kai buvo pasaulio piktadarių nužudytas kartu su savo parapijiečiais⁴⁴.

Mano palaiminto atminimo tėvas. Didžiausias malonumas tėvui buvo studijuoti Torą, ir dar labiau jam patikdavo aptarinėti Torą su kitais žmonėmis. Kai mes, vaikai, pabusdavome vėlai naktį ar anksti rytą, tėvas sėdėdavo savo kambaryje, žvakės šviesoje palinkęs prie piupitro (*shtender*), savo maloniui balsu garsiai mokydamasis Toros, perprasdamas Talmudo gelmes. Jo veidas švytėdavo džiaugsmu per kiekvieną mokymosi veiksmą. Arba jis vaikščiodavo po didelį rabino kambarį, niūniuodamas švelnią melodiją, giedodamas ir svarstydamas sudėtingą Talmudo temą. Kartais mes priimdavome į svečius iš gretimo miesto atvykusį rabiną rinkti aukų vienai garsių ješivų.

³⁵Rabinas Jakovas Davidas ben Zejevas Vilovskis [Yaakov David ben Ze'ev Wilovsky].

³⁶Žr. biografijų priedą.

³⁷Žinomas kaip Knišino teisuolis *tzaddik*.

³⁸Žr. biografijų priedą.

³⁹Šį institutą (*kollel*) Radine įsteigė Chafecas Chaimas [Ghafetz Chaim]. Jame studijuotas *Seder Kodashim* (Kodašimo skyrius), siekiant parengti Halacho (įstatymų) pareigūnus, kurių pririnktų spręsti Šventovės atstatymo reikalams. Į šį institutą priimdavo tik labiausiai pasižymėjusius ješivų mokinius. Žr. Plato. *Be-Shvilei Radin*, p. 151–164.

⁴⁰Liškiava, žydų vadinta Liškeve, buvo valsčiaus centras Alytaus apskrityje. Druskininkai – kurortas su gydyklomis.

⁴¹Bransko miestelis Balstogės vaivadijos Bielsko rajone. Žr. *The Yad Vashem Encyclopedia of the Ghettos*, 172–73.

⁴²Žr. biografijų priedą.

⁴³Veisiejai – miestas Seinų apskrityje Lietuvoje. Žr. *Pinkas ha-Kehillot: Lita*, p. 262–264.

⁴⁴Anot rabino Avrahamo Abos Rezniko anūkės (Chaya Gugig of Netanya), rabinui Reznikui buvo pasiūlytas dokumentas, leidžiantis jam išvykti į Izraelio žemę prieš pat Antrojo pasaulinio karo išsiaištinimą. Šį dokumentą pasiūlė Izraelio žemės vyriausiasis rabinas Herzogas, kuris ragino rabiną Rezniką išvykti iš Lietuvos nedelsiant, net šabo dieną. Tačiau rabinas Reznikas atsisakė, sakydamas, kad negali palikti savo kaimenės tokiais sunkiais lemtingais laikais. Tai sutampa su paties rabino Rezniko pasakytais žodžiais, pateiktais knygos *Klei Shareis* pratarinėje; jis palygino kenčiančius žydus ir jų vadovų išpareigojimus per Pirmąjį pasaulinį karą, pasinaudodamas skęstančio laivo analogija: „Įprasta, kad kai laivas skęsta, pirmiausia gelbėjami silpniausi ir bejėgiai, kaip moterys ir vaikai; jie pirmiausia evakuojami į gelbėjimo valtį, o po jų – suaugę vyrai. Kas lieka ir skęsta su laivu? Jūreiviai ir laivo kapitonas, nes jie prisiima atsakomybę už visą laivą. Būtent taip mes, žydų tauta, elgiamės patys, tuo labiau Toros mokslininkai, kurių atsakomybė yra daug didesnė.“

Vėlesniais metais geriausi ješivos studentai atvykdavo į rabinų išventinimo apeigas. Tomis dienomis mes visi žinojome, kad tėvas ir svečiai naktinės iki pat aušros. Tėvas nepaprastai džiaugdavosi susitikęs talentingą ješivos studentą, logiškai mąstantį ir pasižymintį kandžiu intelektu. Tikrai, tėvas mėgo aštraus logiško ir sveiko proto žmones.

Nors tėvas dienas ir naktis leisdavo įsigilinęs į Talmudo ir Halacho nagrinėjimą, reikalui esant jis rūpindavosi savo bendruomenės reikalais. Jis buvo didžiai atsidavęs, ryškus visuomenės veikėjas, lyderis, organizatorius, įtakingas žmogus. Labai retai tėvo nebūdavo per pamaldas ar nagrinėjimus sinagogoje. Ir kiekvienas žinojo, ką tai reiškia: bendruomenės reikalais jis vykdavo į Kauną, sostinę, kaip pasauliečių grupės atstovas, arba į Lietuvos rabinų konventą. Miestelyje laikytasi auksinės taisyklės: visos sudėtingesnės problemos buvo pateikiamos tėvui spręsti, ir jo žodis būdavo įstatymas. Kai svarbus reikalas būdavo pateikiamas jam spręsti, vasarą jis apsilkdavo savo šabo ar šventinius rūbus, o žiemą – kailinius, kas suteikdavo jam dar didingesnę išvaizdą, ir leisdavosi kelionėn į Kauną. Jis žinojo, kad nenusiramins, kol neužbaigs priimtoms misijos kurio nors asmens ar visuomenės labui.

Vėliau, kai diskutuodavau su tėvu, jis labai skausmingai vertino tai, kad niekada nesiimdavo vadovo rolės ješivoje. Užtat jis prisiimdavo sakyklos rabino ir tarnystės visuomenei jungą, ir tai susipindavo su jo mokymusi bei mokslo veikla. Su didžiuliu ilgesiu jis prisimindavo savo studijas garsiosiose Slabados, Voložino ir Slucko ješivose. Tėvas buvo kuklus žmogus ir pasitenkindavo mažu, niekada nesiskųsdavo finansiniais sunkumais, nes jam menkai terūpėdavo pinigai. Finansinius reikalus jis palikdavo rebecinai (*Rebbetzin* – rabino žmonos titulas), kuriai ir priklausė rūpintis šeima ir užtikrinti, kad namai būtų valdomi sklandžiai. Daugelyje miestelių anuomet laikytasi papročio šelpti rabinus ar įvairiomis progomis duoti jiems dovanų. Tačiau tėvas atšaukė tokią praktiką. Štai vienas pavyzdys. Kai tarp Lietuvos žydų kildavo ginčas, jie kreipdavosi į miesto rabiną dėl arbitražo pagal žydų įstatymus, o ne į pasaulietinius teismus. Taigi žmonės kreipdavosi į tėvą, kad padėtų išspręsti ginčą, nes jis garsėjo tvirta logika bei sveiku protu ir išspręsdavo net sudėtingiausias ir kebliausias problemas. Neretai jis būdavo kviečiamas į netoliese esančius kitus miestelius ir kaimus kaip vienintelis teisėjas ir sprendėjas arba kaip vienas iš trijų rabiniško teismo narių⁴⁵. Tie ginčai dažnai apimdavo arbitražą, prekybą ir paveldėjimo klausimus ir tęsdavosi metų metais, bet tėvas niekada negaudavo jokio atlygio. Priešingai, jis mandagiai užsimindavo bylininkams, kad jiems reikėtų prisidėti prie labdaros iš savo širdies malonės. Namuose finansinė padėtis buvo gana įtempta, bet tėvas nebuvo linkęs klausytis jokių skundų ir buvo viskuo patenkintas. Vis dėlto, nors tėvas ir nekreipdavo dėmesio į piniginius reikalus, kai tai liesdavo jo paties namus, jis labai rūpestingai atsižvelgdavo į savo kongregacijos narių ir žydų finansines problemas. Niekada neužmiršiu, kaip kruopščiai jis traktuodavo Halacho klausimus, susijusius su košeriniu viščiuko įvertinimu, ar galvijų, avių ir ožkų defektus⁴⁶, dėl

⁴⁵Paprastai piniginius ginčus svarstydavo trijų rabinų teismas, bet jei visos ginčo šalys sutardavo, pakakdavo ir vieno teisėjo (*Shul chan Aruch, Choshen Mishpat, 3:2*).

⁴⁶Hebraiškai *sircha* (sąaugos) yra dažnas defektas gyvulio organizme, ypač plaučiuose. Kai kada dėl šio defekto gyvulys laikomas *tereifah* (nekošeriniu), kitais atvejais – nelaikomas. Šiuo klausimu žydų teisėje yra daug painiavos, dėl to ir kyla įvairių nuomonių. Žr. *Shulchan Aruch, Yoreh De'ah, 39*.

kurių šie neatitiktų košerinio maisto reikalavimų. Tėvas su ritualiniais skerdikais sėdėdavo iki išnaktų, stengdamiesi atsargiai nutrinti gyvulio defektą arba sulipimą (*adhesion*)⁴⁷. Halacho literatūra, knyga po knygos, kaupdavosi ant didžiulio stalo, nes Toroje linkstama išsaugoti žydo pinigus tais atvejais, kai tikėtina potencialiai didelė finansų netektis⁴⁸. Tiesa, pats sau būdamas griežtas, tėvas buvo švelnus bet kuriam kitam, nes buvo geranoriškas ir labai mylėjo žydus. Na, o nebeturėdamas pasirinkimo, verdiktą paskelbdavo ramiai, be fanfarų: „*Nepatartina ir neišmintinga tai vartoti; nėra kito kelio, kokio gėda.*“ Taip jis sakydavo, tartum turėdamas pasiteisinti ir pasiaiškinti; jis pabrėždavo „*kokio gėda*“. Jis būdavo nepaprastai atidus, kai reikalas siedavosi su žydo, ypač skurstančios moters, pinigais.

Betmidrašas. Betmidrašas miestelyje buvo Toros nagrinėjimo, pamaldų ir visuomenės centras; šitoje vietoje paprasti žydai atverdavo širdis savo Dangaus Tėvui. Anksti rytą dar iki aušros matydavai šmėkščiojančius it šešėlius žydus, einančius deklamuoti *Tehilimo* arba bent tų psalmių, kurios susijusios su konkrečia savaitės diena⁴⁹. Paskui būdavo daug kvorumų (*minyanim*), vienas po kito. Kai viena grupė baigdavo maldas betmidraše ar gretimoje patalpoje, kita grupė jau laukdavo koridoriuje. Pastarieji melstis pradėdavo dar koridoriuje, o paskui meldavosi betmidraše, kai iš jo baigęs melstis išeidavo ankstesnis kvorumas (*minyanim*). Pasibaigus pamaldoms, daugelis pasinaudodavo proga išmokti kokį nors Mišnos (*mishnayos*) skyrių ar kelias Gemaros [vienos iš Talmudo dalių – *vert. pastaba*] eilutes. Taigi, betmidrašas buvo veiklos avilys iki vėlyvo ryto: vieni išeidavo, kiti įeidavo. Vėliau, atėjus popietės pamaldų (*Minchah*) laikui, vaizdas vėl kartodavosi: viena po kitos meldavosi daug grupių (*minyanim*). Vakarop visada būdavo pilna šurmulio, darbo diena pasibaigusi, parduotuvės uždarytos. Jau pats laikas laisvai atsistoti ir panagrinėti Torą, klausytis, rasti atgaivos sielai, atsipūsti nuo die nos reikalų⁵⁰.

Betmidrašas nebuvo vien tik žydų gyvenimo, Toros ir maldų plotmės centras. Tarp jo sienų ir visi viešieji bei nacionaliniai projektai rasdavo vietas. Be sinagogos neįmanoma išivaizduoti visos su mūsų tautiniu atgimimu susijusios veiklos. Tiesa, daugelis susirinkimų ir paskaitų vykdavo aktyvių partijų frakcijų ar organizacijų patalpose. Tačiau kai reikėdavo surinkti visus miestelio žydus Siono reikalais, toji vieta būdavo betmidrašas, kuris laikytas vienintele tinkama vieta lėšoms rinkti, kreipimamsi skelbti, nes betmidrašas turėjo įstaigos šventumą patvirtinančią antspaudą. Prisimenu daugelį emisarų, net nutolusių nuo žydų tradicijų emisarų, kurie būdavo laimingi galėdami stoti

⁴⁷ Esama ir tokios halachinės nuomonės, kai dėl *sircha* defekto gyvūnas nelaikomas *tereifah* (nekošeriniu), jeigu defektas lengvai pašalinamas trynimu; tačiau jei toks defektas trinant neišnyksta, tą gyvulį tenka laikyti nekošeriniu. Iš autoriaus aprašymo matyti, kad rabinas stengėsi laikytis mažiau griežtos taisyklės, kad būtų išsaugoti besibylinėjančiojo pinigai.

⁴⁸ Šis atlaidumas kartais taikomas rabiniskų draudimų atžvilgiu. Žr. Ha-Torah chasa al mamonom shel Yisrael, *Encyclopedia Talmudit*, vol. 11.

⁴⁹ Psalmių knygą sudaro septyni skyriai; kiekvienai savaitės dienai skiriamas vienas skyrius, kad kiekvieną savaitę būtų užbaigiama visa knyga.

⁵⁰ Rabinas Veinbergas [Weinberg] savo laiške betmidrašą ir Toros nagrinėjimus aprašo Lietuvos žydo akimis taip: „*Betmidrašas buvo savotiškas pasaulinis Rojus, kuriame pagirtini mokiniai džiaugdavosi dieviška šviesa, spindinčia iš kiekvieno „Gemaros“ puslapio. Vis dėlto šie Torą studijuojantys puikūs darbštūs vyrai nebūdavo nutolę nuo tikrovės; jiems studijos nebuvo priemonė pabėgti iš gyvenimo į išivaizduojamą pasaulį. Priešingai, Lietuvos žydai buvo kupini energijos ir mylėjo gyvenimą su kiekvienu įkvėpimu – jie norėjo „realaus“ gyvenimo, gyvenimo su vidiniu pasitenkinimu. Jų troškimas mokytis Toros išreiškė troškimą gyventi kultūringai, nes Tora įkūnijo viską, kas jiems brangu, ir buvo vienintelė tobulinimosi, savęs praturtinimo, charakterio tobulinimo bei gerų polinkių stiprinimo priemonė.*“

prie betmidrašo tribūnos. Visi posėdžiai visuomeniniais, švietimo, viešųjų struktūrų, pagalbos skurstantiesiems, lėšų rinkimo reikalais visuomet vykdavo betmidrašė. Kai pamatydavau, kad *šamašas* {sinagogos sargas – *vert. pastaba*} ir jo padėjėjas stumdo stalus betmidrašė po vakaro pamaldų *Maariv* ar dieninės mokymosi sesijos, žinojau, kad tai reiškia, jog bus koks nors viešas susirinkimas. Stalai visuomet būdavo sustatomi palei vakarinę ir pietinę sieną pagal numatomą dalyvių skaičių. Paprastai rabinas dalyvaudavo sueigoje atsižvelgdamas į svarstomo reikalo svarbą. Kartais susirinkimai ir sueigos vykdavo mūsų namuose, kai itin svarbūs reikalai būdavo svarstyti už uždarytų durų. Kitais atvejais, pavyzdžiui, kai būdavo paskelbtas žydų gyventojams įtakos turintis vyriausybės ediktas, posėdžiai namuose vykdavo glaudesnėje aplinkoje, tariantis su svarbiausiais bendruomenės nariais. Žydų dosnumas būdavo legendomis apipintas, kalbant apie svarbias finansines iniciatyvas; jie visuomet prisidėdavo daugiau, negu galėjai tikėtis.

Šabas štetle. Penktadienių popietėmis šabo atmosfera tiesiog tvyrodo ore. Vakarop prekyba parduotuvėse ir verslas silpdavo: artėjo Šabo karalienė. Tuomet namų šeiminkės ar jų jaunos dukros susirinkdavo parduotuvėse, o vyrai eidavo prie Šešupės, per Pilviškius tekančios upės⁵¹. Vyrai pėsčiomis kirsdavo upę mediniu tiltu, jauni jų sūnūs sekdavo iš paskos; kiekvienas po pažastimi nešdavosi po ryšulėlį švarių gražiai sulankstytų drabužių⁵². Nusirengę visi lipdavo į vandenį, suaugusieji berniukus užsikėlę ant pečių. Buvo nesuvokiama, kad Pilviškiuose augęs berniukas nemokėtų plaukti! Be to, juk ir micva ragina mokyti savo sūnus plaukti⁵³. Tarp panirimų jie dar aptardavo tarptautinę ar vietinę politiką; nuolatiniai laikraščių skaitytojai pateikdavo dienos naujienų santraukas, nevengdami paminėti ir šiek tiek gandų. Puikus laikas tokiai veiklai; visuomet atrodydavo, kad iš šešių (pasaulio) kūrimo dienų penktadienio popietės buvo skirtos būtent tam. Taigi, Pilviškių žydai rengdavosi sutikti Šabo karalienę, bet jų laikas buvo ribotas. Kas nors išsitraukdavo savo laikrodį ir paskelbdavo: „*Rabosai* [ponai], *jau vėlu; saulėlydis artėja*.“ Susiruošę per kelias minutes, skubėdami jie traukdavo į miestą, vandeniui tebevarant nuo galvų ir barzdų. Jie skubėdavo namo uždaryti parduotuvių, apsirengti, kad Šabo karalienę sutiktų vilkėdami išėiginius drabužius. Pagaliau, tinkamai apsirengę, jie traukdavo prie betmidrašo. Nė vienas nepraleisdavo bendruomeninių šabo pamaldų. Net tas jaunimas, pastaruoju metu šiek tiek nutolęs nuo tradicijų, net jie eidavo į pamaldas per Šabą ir kitas šventes. Ko gero, taip reiškia pagarba savo tėvams, pagarba miestelio Toros žinovams – juk netinka atsisakyti tradicinės prievolės – nors kai kurie, matyt, ateidavo tik susitikti su kitais.

Penktadienio vakarais būdavo *kabbalas Shabbos* [*kabbalat shabbat*], *Maariv* maldos, šabo patiekalai su malda *Kiddush* kiekvienam valgiui ir *zemiros* giedojimas. Pavalgę didžioji dalis kongregacijos narių grįždavo į ryškiai apšviestą betmidrašą. Atrodydavo, tartum

⁵¹ Ties Pilviškiais Pilvės upė įteka į Šešupę. Maudymosi miestelio upėje prieš šabą buvo du tikslai. Pirmiausia, apsiprausdami pagerbia šabą, kaip aiškinama *Šulcha Aruche*: „*Prausti veidą, rankas, kojas vandeniui šabo išvakarėse yra micva* [įstatymas]“ (*Shulhan Aruch, Orach Chaim*, 260:1). Antra, panirimas upėje yra apsišvarinimo priemonė ir pagarba šabui, nes upė laikoma košeriniu vandens telkiniu (*kosher mikveh*) ir pašalina dviasiskai nešvarią asmens būklę.

⁵² „*Ezra išleido dešimt įstatymų...[tarp jų ir] drabužių skalbinį ketvirtadieniais*“, kad per šabą žmonės galėtų vilkėti švarius drabužius. *Baba Kamma*, 82a.

⁵³ „*Kiekvienas turi mokyti savo sūnų* [tokių dalykų]: ...*sakoma, mokyk jį plaukti vandenyje*“ (*Kiddushin*, 29a).

pro daugybę didelių betmidrašo langų sklindanti šviesa kviečia vidun: „*Eikit po vieną, eikit visi!*“ Šaltos žiemos naktimis du didžiuliai šildytuvai vakarinėje betmidrašo dalyje išildydavo visą pagrindinę salę ir štyblachą (stubą) už jos. Dešimtys žydų klausydavosi rabino skaitomos savaitinės Toros dalies kalbos, o Talmudo nagrinėjimo grupė⁵⁴ ir kiti žydai, norintys garsiai mokytis Gemaros su komentarais, „pasitraukdavo“ į štyblachą, kad netrukdytų kitiems maloniai klausytis rabino. Tuo pačiu laiku miestelio jaunuoliai rinkdavosi į atskiras jaunimo judėjimo sekcijas klausytis savo vietinio patarėjo arba pasiuntinio iš Kauno (kartais net emisaro iš Izraelio žemės) apie Izraelio žemę ir jos problemas. Šios diskusijos vykdavo hebrajų kalba, nes Pilviškiuose nebuvo nė vieno jaunuolio, kuris nemokėtų kalbėti ir rašyti hebrajiškai (ivrit). Visų organizacijų įstatuose buvo viena pagrindinė sąlyga: kalbėk hebrajiškai! Miestelio jaunesnioji karta puikiai išmanė Izraelio žemės problemas ir nusimanė apie mažiausius įvairių politinių frakcijų ir organizacijų skirtumus. Jie buvo tikri ekspertai, nes gyveno ir kvėpavo Izraelio žemės atmosfera. Vos tik Izraelio žemėje būdavo sukurta nauja daina, ji su dideliu entuziazmu ir ilgesiu buvo dainuojama jaunimo klubuose penktadienių ir šeštadienių vakarais, – net anksčiau, negu išpopuliarėdavo pačiame Izraelyje! Nenuostabu, kad daugybė Pilviškių jaunuolių atsidurdavo vietinėse hachšarose (*hachsharah*) – ūkiuose, kuriuose rengtasi vėliau išvažiuoti į Pažadėtąją žemę, Izraelio miestus, gyvenvietes ir kibucus.

Šalta žiemos naktis. Storas sniego sluoksniš, regis, paslėpė visą pasaulį, apklodamas miestelio namus, gatves ir šaligatvius. Tačiau galėjai matyti būrelius žydų, traukiančių į betmidrašą, pulsuojančią žydų gyvenimo centrą šiame šetle. „Modernieji“ ateidavo šiek tiek po *Barchu*⁵⁵ maldos ar po *Krias Shema*, nedrįsdami visiškai nedalyvauti. Kitą rytą – kažin ar yra kas maloniau už apsikeitimą nuomonėmis prieškambarėje. Pietūs per šabą būdavo po papildomų *Mussaf* pamaldų, apie 11–11.30, nes šią ypatingą savaitės dieną yra speciali programa: valgomas troškinys *chulent*, paskui – maloniausias pogulis⁵⁶, mūsų išminčių žodžiais. Antroji dienos pusė, nuo antros ar trečios valandos, vėl skiriama mokymuisi, klausomasi atvykusio pamokslininko pamokslo⁵⁷, paskui psalmės (*Tehillim*) ir Mincha (*Minchah*) – visa studijų ir dvasinio pakylėjimo programa; visiškas atsiribojimas nuo varginančios kasdienės rutinos. Į šabo dienos pabaigą, tarp Minchos (*Minchah*) ir Marivo (*Maariv*), betmidrašą apgaubia tamsa. Lauke ilgėja šešėliai, o vyrai grįžta po trečiojo valgymo⁵⁸. *Tehillimo* draugijos nariai paskui vadovą atminti-

⁵⁴Chevras Šas (*Chevras Shas*) – grupė pasauliečių, nuolat kartu studijuojančių Talmudą. Negalintys studijuoti Talmudo vyrai sudaro kitą studijų grupę, kuri mokosi Mišnos ar Ein Yaakov; galiausiai mažiausiai išsimokslinusieji deklamuodavo psalmes. Visos šios grupės nebuvo vien tik žmonių susibūrimai mokytis kartu, jos buvo glaudžios ir veikdavo kaip mažytės savitarpio pagalbos draugijos. Kai kuriose vietovėse jos net meldavosi kartu savo sinagogose. Pilviškių Chevras Šaso rabinas buvo Zalinanas Dovas Rašigolskis [Zalinas Dov Rashigolski], buvęs Radino ir Voložino ješivų studentas. Jis buvo išskirtinis Necivo [Netziv] protežė, studijavęs vadovaujant Chafecui Chaimui [Chafetz Chaim] ir Bresto rabinui Chaimui Soloveičikui [Chaim Soloveitchik]. Jis emigravo į JAV 1922 m. ir apie 20 metų tarnavo Staten Ailando rabinatė, Niujorke. Jo darbai: *Chekrei Lechet* [apie halachą] ir *Hegyonei Lev* [apie agadą]. Mirė 1944 m.

⁵⁵Tai pirmoji maldos *Maariv* eilutė, deklamuojama po *Kabbalas Shabbos*.

⁵⁶Hebrajiškos žodžio *Šabos* raidės atitinka posakio *sheinah be-Shabbos ta'anug* (miegoti per šabą malonu) akronimą.

⁵⁷Žr. 24 išnašą.

⁵⁸Pagal žydų įstatymus per šabą būna trys valgymai. Trečiasis (hebrajiškai *shalosh seudos*) paprastai būna vėlyva popietė.

nai kartoja *Tehillimo* eiles. Kiek kartų per daugelį metų kartoja jie tas pačias eiles! Kiti vyrai, tuo metu besimokantys, dažnai jaučiasi netinką prie pirmųjų dėtis, tad pasitraukia į pašalį niūniuodami melodiją ir mintyse perkratydami *Mesillas Yesharim*⁵⁹ skyrių, kaip buvo įpratę jaunystėje studijuodami ješivose. Mes, vaikai, mėgome šias paskutines minutes mūsų šventos dienos sutemose, ir kaip mums būdavo gaila girdėti šamašo stuksenimą į stalą, tartum sakytų: šventoji diena baigėsi. Išgirdę pirmuosius šios savaitės dienos maldos *Maariv* žodžius, kuriuos ištardavo kas nors pirmuosius metus tebegeidintis savo tėvų ar minintis metines *yahrzeit*⁶⁰, žinojome, kad sugrižome prie savaitės dienos režimo. Kol mes meldavomės, baigdamas savo pareigas šamašas uždegdavo šviesas⁶¹, staiga atsiradusi ryški šviesa prikeldavo mus iš svajingos būsenos. Savaitės dienos spindesys įveikdavo paskutinius šventus šabo tamsos šešėlius. Kaip skaudu būdavo atsiskirti nuo šabo su visa jo šlove ir šventumu! Tada ateina laikas *Havdalah* maldai, „kas atskiria šviesą nuo tamsos, Izraelį nuo tautų ir septintą dieną nuo šešių darbo dienų“⁶² taigi, mes būdavome sugražinti į nuobodžią paprastos savaitės dienos monotoniją, vėl ilgdamiesi kito šventojo šabo, šventos poilsio dienos.

Šventiniai džiaugsmi. Tėvas pamokslus sakydavo kelis kartus per metus, jų temos – pagal žydų kalendorių: apie *Shabbos ha-Gadol*, šabą prieš Pesachą, *Shabbos Shuvalt*, tarp Roš Hašanos (*Rosh Hashanah*) ir Jom Kipuro (*Yom Kippur*), ir prieš paskutines *Neilah* apeigas per Jom Kipurą⁶³. Ir kai kalbėdavo apie šventės specialius įstatymus prieš Pesachą, ir kai ragindavo kongregaciją išnagrinėti savo poelgius prieš Jom Kipurą, jis pradėdavo nuoširdžiu pamokslu visai auditorijai, o paskui užbaigdavo sudėtingu Talmudo disputu ješivos mokiniais ir labiau išsilavinusiems klausytojams. Šitaip jis sugebėdavo pasiekti kiekvieną.

Per Jom Kipurą prieš *Neilah* maldą visa bendruomenė atidžiai klausydavo tėvo pamokslu: vyrai, moterys, vaikai klausydavosi širdį glostančių žodžių, tariamų maloniu tėvo balsu, žodžių, kurie sukrėsdavo kiekvieną sielą ir stipriai paveikdavo visus kongregacijos narius. Mums šis ypatingas pamokslas buvo neatskiriama Jom Kipuro dienos dalis, neatsiejama nuo specialių maldų, ir mes nekantriai jo laukdavome. Prisimenu, kad net mus, jaunimą, pavargusių baigiantis ilgam pasninkui, atgaivindavo šis pamokslas, atkurdavo mūsų jėgas. Mes taip pat atidžiai klausydavome: juk rabinas kalba! Ir kaip buvo įprasta, per kiekvieną pamokslą būdavo malda už taiką Izraelio žemėje ir saugumą jos žydams, tiems didingiems pionieriams.

⁵⁹Rabino Mošės Chaimo Lucato [Moshe Chaim Luzzat] knyga, kurioje rašoma apie žmogaus siekį augti dvasiškai; ji laikoma kertiniu musarinio ješivos judėjimo tekstu, pabrėžiančiu moralę ir etiką.

⁶⁰Jidiš kalba žodis *yahrzeit* reiškia *metines*, vartojamas minint kurio nors asmens tėvo ar motinos mirtį. Įprasta, kad gyvasis sūnus vadovauja pamaldoms sinagogoje. Be to, įprasta, kad pirmuosius metus tebegeidintysis mirusių tėvų vadovauja visoms paprastų dienų pamaldoms (išskyrus šabo pamaldas).

⁶¹Leistina imtis darbo nedelsiant po *Maariv* maldos šeštadienį vakare, dar iki *Havdalah* (atskyrimo) maldos su vynu deklamavimo.

⁶²Nors reikalaujama, kad *Havdalah* (atskyrimo) malda būtų deklamuojama namuose, jau tapo įprasta deklamuoti ją ir sinagogoje „neturinčiųjų namie vyno patogumui“ (*Shulchan Aruch, Orach Chaim, 295:2*).

⁶³Tai labai senas paprotys, kai kongregacijos rabinas sako pamokslą per *Shabbos Teshuvah* (ar *Shuvalah*) apie Jom Kipuro įstatymus ir klausimus, susijusius su atgaila, bei kalba per *Shabbos ha-Gadol* (šabas prieš Pesachą) apie įstatymus, susijusius su Pesachu. Kai kuriose vietovėse rabinas kalbėdavo ir prieš *Neilah* pamaldas, kad paskatintų kongregaciją atgailauti iki Jom Kipuro pabaigos. Lenkijos ir Lietuvos bendruomenėse daugelis rabinų mėgėdavosi polemika apie Halachą per metinius *Shabbos Teshuvah* ir *Shabbos ha-Gadol* pamokslus, nors originalus paprotys neturi tokios intencijos.

Pasninko pabaigoje tėvas imdavosi savo šventojo darbo: įstatymo statyti sukotą [*succah*]⁶⁴ (palapinę). Mūsų sukota turėjo būti labai didelė, nes per šventę pas mus svečiuodavosi vyrai, studijavę su tėvu, ješivos berniukai, atėję į rabino sukotą gaminti kidušo (palaiminimo) gėrimo ir mėgautis tėvo Toros komentais⁶⁵. Be to, daugybė žmonių, ir jaunų, ir senų, svečiuodavosi mūsų sukote per septynias šios šventės dienas. Džiaugsmo apogėjus būdavo per Simchas Torą, kai visi keturi kambariai mūsų namuose buvo kupini bendruomenės narių. Rabino kambarys su knygų lentynomis pasieniais būdavo skirtas Chevras Šaso (*Chevras Shas*) studijų grupei; gretimas kambarys su durimis, vedančiomis į rabino kambarį, buvo numatytas nagrinėjantiems Chevra Mišnją ir *Ein Yaakov*⁶⁶. Visame name buvo pilna žmonių, kimas užė kaip bičių avilys, kupinas miestelio vaikų ir jų motinų. Palaiminto atminimo tėvas sėdėdavo galustalėje, jo veidas švytėjo vidine šviesa, jis sužadindavo mūsų sielas giliai įsirežiančiais jo ištariamais Toros žodžiais – visa tai gaubdavo džiugi atmosfera. Minia dainuodavo, o tėvas kurdavo eiles apie šventę ar net einamuosius miestelio reikalus. Ir jauni, ir seni stovėdami stebėjosi jo išvalgumu ir nuovokumu, kaip greitai jis susivokdavo, o jis galėdavo tęsti valandų valandas, nepailsdamas ir nesutrikdamas. Galiausiai sutemus didžiulė procesija palikdavo mūsų namus, dainuodami ir šokdami kelyje didžiosios sinagogos link į *hakafos* (*hakafot*) ceremoniją. Sinagogos kieme susirinkdavo visi Pilviškių žydai, net kūdikių nepalikdavo namie! Nenuostabu, kad tokia didžiulė meilė Torai užsidegdavo miestelio vaikų širdyse.

Mokykla štetle. Laikui bėgant mokykla žydų vaikams Pilviškiuose keitė savo formą. Iki mano laikų vaikai mokydavosi Talmudo Toros mokykloje, kuri paskui virto chederiu (*cheder*), o dar vėliau – pažangesniu chederiu⁶⁷. O šis išsivystė į hebrajų pradinę⁶⁸, panašiai kaip yra Izraelyje. Faktiškai ji buvo panaši į Izraelio mokyklas daugeliu aspektų: programa, mokymo metodais, mokytojų kolektyvu ir labiausiai – mielais žydų vaikais. Hebrajų mokykla Pilviškiuose buvo pastate, esančiame kitoje upės pusėje. Ją galima buvo pasiekti tik mediniu tiltu. Šią mokyklą prižiūrėjo valstybinė Švietimo ministerija. Hebrajų kalba buvo dėstomoji. Tvarakaraštis buvo turiningas ir griežtas. Visos pamokos vykdavo hebrajiškai, išskyrus lietuviškai dėstomus dalykus, vis labiau spaudžiant vyriausybei. Hebrajiškos pamokos buvo itin aukšto lygio; malonu būdavo matyti žydų vaikučius lietuviškoje diasporoje, ilgais žiemos vakarais atliekančius namų darbus turtinga bibrine hebrajų kalba. Vaikai įgydavo žinių ir išsilavinimą; be to, jų širdyse buvo tvirtai įdiegta didžiulė meilė žydijai ir Izrae-

⁶⁴ Pagal rabino Mozės Iserleso (Moses Isserles) išaiškinimus *Shulchan Aruch, Orach Chaim* 624:5, „*įprasta tiems, kurie kruopščiai laikosi apeigų, yra statyti sukotą tuoj pat po Jom Kipuro naktį, kad galėtų eiti nuo vienos micvos prie kitos*“.

⁶⁵ „*R. Itschakas sako, kad privaloma ateiti pasveikinti rabiną per šventę*“ (*Rosh Hashanah*, 16b).

⁶⁶ Šis paprotys – įvairioms studijų grupėms susirinkti kartu rabino namuose – primena daugelio rytų Europos bendruomenių paprotį, pagal kurį *Chevrah Kadisha* (laidotuvių draugija) ir kitos draugijos susirenka tarp *Minchah* ir *Maariv* per *Shemini Atzeres*, Simchas toros išvakarėse, į šventinę puotą. Baigiantis puotai, jų procesija eidavo į sinagogą atlikti *hakafos* apeigų.

⁶⁷ *Cheder Metukan* buvo „modernus“ chederis (Talmudo Toros mokykla); jame, be Toros, dar mokyta ir šiek tiek pasaulietinių dalykų. Be to, tradicinis Toros mokslas dėstytas organizuočiau ir pažangesne forma. Ultraortodoksai, priešiški *Cheder Metukan*, vadino jį *Cheder mesukan* (pavojingas chederis).

⁶⁸ Hebrajiška Tarbuto sistemos mokykla Pilviškiuose įsteigta 1921 m., joje mokėsi apie 130 moksleivių. 1928 m. Pilviškiuose atidarytas ir hebrajiškas vaikų darželis, kurį lankė apie 15 vaikų. Anot dr. Marksono, šios mokyklos steigimo iniciatorė buvo jo motina. Žr. *Lisrod*, p. 17–18.

lio žemei. Nenuostabu, kad galėdavai išgirsti kalbančius hebrajiškai Kauno ir kitų miestų gatvėse. Nenuostabu, kad Lietuvoje klestėjo šešiolika aukšto lygmens hebrajiškų vidurinių mokyklų⁶⁹.

Toros lavinti Pilviškių žydai, vedami mano tėvo, didžiai Torą mylinčio rabino, neketino apsiriboti hebrajiškos mokyklos programa. Tiesa, jie neprieštaravo, kad mokykloje būtų dėstoma Tora ir Pranašai, bet kaip tada dėl Talmudo studijų?!⁷⁰ Jie apsisprendė: vien hebrajiškos mokyklos nepakanka. Reikėjo papildyti programą ir rengti pradinės mokyklos vaikus įprastinėms vidutinio mokyklinio amžiaus berniukų ješivoms (*yeshivas ketanos*) Lietuvoje⁷¹. Siekiant to tikslo, buvo įdarbinti geriausi mokytojai: kai kurie vietos mokytojai sutiko dėstyti papildomas pamokas, taip pat buvo papildomai nusamdyta mokytojų.

Papildomas mokslas buvo integruotas į pagrindinę programą, dėstymui nebuvo skirta papildomų valandų vakarais, kai vaikai būna pavargę. Ši programa buvo labai sėkminga: kai Pilviškių vaikai įstodavo į *yeshivas ketanos* po aštuonerių metų vietinėje hebrajiškoje mokykloje, buvo akivaizdu, kad jie nepradeda nuo nulio, o jau yra gerokai įsisavinę Toros žinių. Net mokslus tęsiantiems pasaulietinėse vidurinėse mokyklose⁷² vaikams buvo naudingas tvirtas išsamus pradinėje mokykloje įgytas išsilavinimas, intensyviai studijavus judaizmą ir Torą. Kalbant su šiais jaunuoliais po kelerių metų, buvo jaučiamas jų žydiškas pagrindas ir hebrajiškos mokyklos auklėjimas. Kaip visuomet sako mūsų išminčiai, Toros žinojimas ir mūsų vaikystėje įgyta patirtis mums išlieka įtvirtinta per visą gyvenimą⁷³.

Šoa artėja⁷⁴. Štai ir 1939-ieji, prasidėjo karas. Hitlerio aulabačiai be pasipriešinimo trempia Lenkijos žemę. Didžiulis sukrėtimas ištiko milijonus Lenkijos žydų; viešpatauja žudynės ir skerdynės; mirtinos karo ir bado aukos. Pabėgėliai plūsta į Lietuvą – daugiausia į Kauną, Vilnių ir pasienio miestelius. Ką galėtų parašyti poetas apie didžiulę brolišką meilę, apgaubusią pabėgėlius, atvykusius į saugią vietą, valgančius šeiminkų valgi, geriančius jų vandenį? Net Pilviškiams, mūsų pasienio miesteliui⁷⁵, teko garbė priimti apie šimtą penkiasdešimt pabėgėlių iš Lenkijos. Buvo sudarytas komitetas, kuris rūpinosi atvykėliais, jų poreikiais: apgyvendinimu, darbu, kad užsidirbtų pragyvenimui. Mūsų šie žydai mielai ir patogiai buvo priimti vietos šeimų; niekas nesiskundė, kad yra susigrūdę. Jiems suteiktos darbo vietos gerai žinomame tame regione „Friedman Brothers“ kailių fabrike⁷⁶, ir neilgai trukus jie jau ėmė atsigausti po ankstesnių išbandymų ir vargų, klajonių ir netekčių.

Ir tada prasidėjo. Didžiulė audra, nusinešusi daugybę nekaltų aukų iš Lenkijos žydų, atslinko ir į Lietuvą, jos miestelius. Griaunanti vėtra pasiekė ir

⁶⁹Cituojamas vidurinių mokyklų skaičius yra apytikris. Avrahamas Levinsonas nurodo, kad Lietuvoje buvo 12 hebrajiškų vidurinių mokyklų ir 11 hebrajiškų gimnazijų. Žr. Levinson. *Ha-Tenuah ha-lurita ba-Golah*, p. 365.

⁷⁰Kitaip sakant, jie jautė, kad Talmudo studijos yra tradicinio žydų švietimo pagrindas Talmudo Torose ir ješivose.

⁷¹*Yeshiva ketanah* yra ješiva 13–17 metų paaugliams, o *yeshiva gedolah* (ar *gavohalt*) – vyresniems jaunuoliams.

⁷²Kai kurie baigusieji pradinę mokyklą tęsdavo mokslus netoliese hebrajiškoje vidurinėje mokykloje (gimnazijoje) Vilkaviškyje; šioje mokykloje mokėsi šimtai mokslievių. Daugiau informacijos žr. *The Yad Vashem Encyclopedia of the Ghettos*, 2:877.

⁷³*Shabbos 21b* (Talmudo dalyje – *vert. pastaba*) aiškina, kad mūsų vaikystėje išmokti dalykai (*girs de yankusa*) išlieka įsitvirtinę mūsų atmintyje ilgiau negu medžiaga, įsisavinta suaugusiojo amžiuje.

⁷⁴Nuo čia autorius aprašo, ką girdėjęs iš kitų ar skaitęs; jis pats nebuvo aprašomų įvykių liudininkas.

⁷⁵Pilviškiai buvo prie Lietuvos ir Lenkijos sienos. Lietuva buvo nepriklausoma iki 1940 m., kai buvo okupuota sovietų.

⁷⁶Žr. 86 išnašą.

tas vietas, kur šimtus metų taikiai gyveno žydai: Toros studijų lopšį ir nuostabių ješivų vietovę, Toros institucijas ir labdaros organizacijas, kuo didžiavosi žydai. Pilviškiai pasienyje prie vokiečių okupuotos Lenkijos buvo vienas iš pirmųjų žiauraus priešų spąstuose atsidūrusių miestų. Lietuvos žydai negalėjo pabėgti su besitraukiančia Rusijos armija. Mūsų miestelis krito 1941-ųjų ankstyvą pirmadienio, birželio 23-iosios, rytą, karo pradžioje⁷⁷. Priešų pajėgos puolė kaip skėriai. Per kelias dienas Lietuva ir jos žydai atsidūrė nedraugų rankose.

Pasaulio blogiui sekėsi griauti ir žudyti, padedant sulaukėjusiems vietiniams lietuviams. Būtent jie žudė ir skerdė be jokio pasigailėjimo. Lietuviai, daugelį kartų draugiškai gyvenę su kaimynais žydais, patys ėmėsi „istorinio“ vaidmens – išnaikinti Dievo tautą⁷⁸. Šėtoniškas skerdynių planas buvo parengtas iš anksto, bet žiaurumas ir žvėriškas žudymas peržengė bet kokią įsivaizduojamą raudonąją liniją. Jie siekė koneveikti, žeminti aukas, tyčiotis iš jų, nuplėšti Dievo atvaizdą, pagal kurį jie buvo sukurti⁷⁹. Pirmosiomis dienomis visiems Pilviškiuose gyvenusiems žydams, vyresniems nei penkiolikos metų, nurodyta atvykti į darbą: valyti gatvių, rinkti šiukšlių ir akmenų. Juodžiausi darbai tekdavo žydų bendruomenės vadovams, garbingiems asmenims ir rabinams. Jie buvo verčiami žygiuoti gatvėmis, vedami vieno iš nevykėlių, nesveiko žmogaus. Vienintelis šių darbų tikslas buvo pasityčioti iš žmonių, pažeminti juos. Tuo metu lietuviai, stovėdami turgaus aikštėje, stebėjo žeminančią garbingų žmonių procesiją ir džiaugėsi. Ar tai buvo tie patys žmonės, su kuriais greta gyvenome daugybę kartų? Kaip čia yra, kad mes neperpratome tikrosios mūsų kaimynų prigimties?

Nelaimė artėjo milžiniškais žingsniais. Po savaitę trukusių patyčių ir žiauraus elgesio šimtai Pilviškių žydų vyrų buvo suvaryti nakvoti į daržinę miestelio pakraštyje. Jiems sakyta, kad šitaip reikia, siekiant „užtikrinti vokiečių karių saugumą“ – mažiausiai tikėtina, kad to miestelio žydai išdrįstų sukilti prieš galingą karo mašiną. Šimtai mielų žmonių buvo sugrūsti į didelį sandėlį, kur teko būti pasibaisėtinomis sąlygomis. Kas valandą miestelio garbingieji ir vadovai buvo išsivedami „apklausai“: tai reiškė žiaurius smūgius, aidėjo šauksmai, kraują stingdantys klyksmai varė siaubą likusiems daržinėje. Paskui juos įmesdavo atgal į tą pačią daržinę žiauriai sumuštus, pusgyvius, sunkiai beatpažįstamus⁸⁰.

Tomis baisiomis dienomis kai kurios šeimos miestelyje jau gaudavo vadinamųjų Jobo pranešimų apie jų mylimųjų mirtį, tarp jų buvo ir mano amžinatilsį tėvo gauta žinia apie jo mylimo jauniausio sūnaus Jakovo [Yaakov] mirtį. Mano talentingasis, dailusis žavusis brolis, kupinas Toros žinių ir išminties, buvo baigęs Kauno universitetą ir apgynęs chemijos doktoratą, tuomet būdamas vos dvidešimt penkerių, Jakovas buvo išsiųstas priverstinių darbų į Slabados fortus⁸¹ kartu su kitais inteligentais. Sakyta, kad jie turėsią

⁷⁷ Vokiečiai pažeidė Molotovo ir Ribentropo pakta ir įsiveržė į Rusiją.

⁷⁸ Informacijos apie lietuvių antisemitizmą žr. Levin. *The Litvaks*, p. 198.

⁷⁹ *Pinkas ha-Kehillot*, p. 481 aprašoma, kaip garbingieji miestelio žydai, vadovaujami rabino Rezniko, buvo suvaryti į miestelio aikštę. Barzdos jiems buvo nuskustos, jie buvo verčiami „mankštintis“.

⁸⁰ Vyrai kasdien buvo išvedami iš daržinės į nepakeliamus ir žeminamus darbus. Pasibaigus sunkiai darbo dienai, jie būdavo gražinami atgal į daržinę per pelkes, kur buvo verčiami „mankštintis“ – nuropti visomis keturiomis kelis kilometrus (*Pinkas ha-Kehillot*).

⁸¹ Kauno miestą netoli Slabados (Slabada – dabar Kauno miesto rajonas Vilijampolė) supo tvirtovė su devyniais fortais. Per Holokaustą šioje vietoje buvo masiškai šaudomi žmonės.

„prisidėti prie karinių pastangų“, bet buvo nužudyti taip žvėriškai, jog jų kūnai niekad nebuvo surasti. Deja, Jakovai, mano broli, tavo puikumo nebėra⁸²! Tuo metu mano tėvo žmona Miriam, doriausia moteris, buvo savo tėvo namuose⁸³. Ten ji buvo su jaunesniąja dukra, mano sese Rachele, gimusia, kai mano tėvas buvo jau pagyvenęs. Ir štai mano tėvas gauna baisią žinią apie savo brangųjį sūnų, taip pat žinią apie masišką naikinimą, kai jis jau buvo vienišas ir patyręs netektį kaip skęstančio laivo kapitonas, be jokios vilties išsigelbėti. Tačiau naująją tikrovę jis priėmė didvyriškai, išliko tvirtas.

Tomis baisiomis dienomis būta daugybė nepaprasto narsumo apraiškų, didžiulės artimųjų žydų meilės, žmonės pasiekė naujų moralumo ir sąžiningumo viršūnių. Taip atsitiko, kad ponas (Reb) Izraelis Dovas Akselis [Yisrael Dov Axel], vienintelis šocheto sūnus ir vienas gambiausių Slabados ješivos studentų, buvo žudikų paskirtas teikti dorų žydžių dirbti budelių tarnaitėmis. Kai kurios moterys neateidavo tarnauti nei tą, nei kitą dieną. Tad ponui Izraeliui Dovui buvo nurodyta pranešti, kurios moterys nėjo į darbą, kad būtų nubaustos. Tačiau ponas Izraelis Dovas atsisakė jas atskleisti! Jis buvo baisai sumuštas, jam grasinta mirtimi, jeigu nekalbės. Jo kūnas buvo kruvinas, veidas ištinęs nuo smūgių, bet ponas Izraelis Dovas tylėjo! Jis neatidavė žydžių niekintojams. Taip jūs, mano brangieji broliai, pakilote į didžiausias *kiddush Hashem* [šventumo] aukštumas.

Didžiausia katastrofa artėjo sparčiai – katastrofa, kuri nutraukė jų kentėjimus. Atėjo diena, kai jų grynios sielos paliko savo kūnus ir iškeliavo ten, kur jokios nešvarios rankos nebepasieks.

Elulo 20-ąją [1941-ųjų rugsėjo 12 dieną] tie velnio pasiuntiniai asmodėjai vyko į kaimus rinkti darbams pas ūkininkus išsiųstų vyrų. Surinkti žmonės buvo atvaryti į miestelį ta dingstimi, kad bus išsiųsti į gretimus miestus dirbti Hitlerio armijos „karo pastangoms“, tebūnie jo vardas ištrintas. Visi atvaryti vyrai buvo uždaryti toje pačioje daržinėje miestelio pakraštyje, kur išbuvo tris paras prieš galutinę kelionę. Neduota jiems jokio maisto, siekiant pakankinti juos alkium, paveikti jų kūnus ir sielas, kad nekiltų jokios minties sukilti, tam atvejui, jeigu kartais sumanytų pulti savo kankintojus, nusiteikę „*tegu mano siela žūva kartu su filistiniais*“⁸⁴. Visa šėtoniška kampanija buvo iš anksto detalai suplanuota. Elulo 23-iosios rytą visas miestelis buvo apsuptas: visus įėjimus ir takus blokavo dešimtys žudikų, kad nė vienas žydas net nemėgintų pasprukti. Jie stovėjo su užtaisytais šautuvais, pasirengę, kad nė vieno iš šių tauriųjų žydų neliktų gyvo.

Taigi, jie buvo sutelkti miestelio aikštėje, turgavietėje, priešais betmidrašą. Vyrai, moterys, vaikai, kūdikiai ant rankų, išvilkti iš savo namų, išbalę, persigan-dę, o saulė tuomet skleidė žemyn savo spindulius, kad palydėtų juos į paskutinį kelią, kelią be sugrižimo. Jų mylimas rabinas nuvestas į patį ilgą voros priekį; pagyvenęs Vilkaviškio⁸⁵ gaonas rabinas Elijahus Aharonas Grunas [Eliyahu Aharon Grun] taip pat buvo pastumtas į priekį. Jis gyveno pas savo vienintelį sūnų poną (reb) Jicchaką [Yitzchaką],

⁸² Pagal *Berachos* 8b.

⁸³ Rabinas Reznikas su pirmąja žmona Ester [Esther] turėjo penkis vaikus: Šošaną [Shoshana], Rivką, Davidą (šių atsiminimų autorius), Zviją [Zvia], Jakovą [Yaakov]. Mirus Ester, rabinas Reznikas vedė Miriam, su kuria susilaukė dukters Rachel.

⁸⁴ *Teisėjų knyga*, 16.20.

⁸⁵ Žydiškai Vilkavishk.

vieno iš miestelio ižymybių Reb (pono) Zejevo Frydmano [Ze'ev Friedman]⁸⁶ žentą. Rabinas Grunas priėjo prie savo artimo draugo, mano šventojo tėvo, miestelio rabino, ir jiedu apsikabino, žinodami, kad laiko jiems beliko nedaug. Tada jiedu atsiskyrė vienas nuo kito, kad atsisveikintų su šiuo žiauriu pasauliu. Net žudantys žmonės grobuonys nedrįso išikišti. Širdį veriantys tėvų, motinų ir jų kūdikių verkimai kilo į dangų, kai jie buvo varomi kaip avys į skerdyklą.

Mirties procesija pajudėjo pagal komandą. Tučtuojau, bėgte, bėgte miško link. Greičiau, greičiau. Kas suklumpa ir krenta, tuos sutrypia arklių kanopos. Dr. Dembovskis [Dembovski], kadaise aukšto rango Lietuvos kariuomenės kariškis, išsitiesė ant žemės, jo galva prakirsta kardu, nes jis nebegalėjo bėgti, ir dar išdrįso protestuoti⁸⁷. Miško vidury – viena didelė kapo duobė; toli nuaidi šūvių trenksmas⁸⁸.

Štai kur jūs kritote, mano brangieji broliai ir sesės, nuo piktadarių rankų. Štai kur išniekinta žemė sugėrė jūsų šventą kraują. Štai kur jūs amžinai pasitraukėte iš šio nuniokoto pasaulio. „*Mylimųjų ir maloniųjų gyvenime neperskyrė net mirtis.*“⁸⁹

⁸⁶Studijavęs Slabadoje Zejevas Frydmanas atvyko gyventi į Pilviškius kartu su grupe ješivos moksleivių mokytis pas rabiną Rezniką, sustiprinti Toros atmosferą ir charakterį. Zejevas Frydmanas kartu su savo broliu Dovu pirmiausia ėmėsi kailių verslo, galiausiai išsivysčiusio į klestintį fabriką Kaune, ir įsteigė nedidelį banką. Nepaisant visų šių verslų, Frydmanas liko žymus Toros žinovas, rūpinosi nuolat studijuoti Torą. Verslo reikalais jis dažnai keliaudavo po visą Europą, bet visuomet sugrįždavo į miestelį Elulo mėnesį skirti mėnesį laiko Torai ir maldoms. Per vieną kelionę į Londoną jis staiga mirė ir buvo palaidotas ten 5699 metų Švato 27-ąją (1939 metų vasario 16 d.). Šią informaciją pateikė Frydmano anūkas ponas Zejevas Cheveris Zambišas [Ze'ev Chever Zambish), gyv. Kirjat Arboje, Izraelyje. Informacijos apie jo sūnų žr. žemiau 88 išnašą.

⁸⁷Prieš mirtį dr. Dembovskis pasisuko į lietuvius ir pasakė, kad jų žudikiški poelgiai nebus užmiršti ir kad nekaltai pralietas kraujas visą laiką šauks keršto. Žudikai tada daužė jo kaukolę ir kankino, kol jis numirė.

⁸⁸Turime liudijimų išgyvenusiųjų, kurie liko miestelyje po beveik visos bendruomenės išnaikinimo. Vienas jų buvo Jekusielis Frydmanas [Yekusiel Friedman], Zejevo Frydmano sūnus, kuris pasakoja apie tokį Kopelį Fantinskį iš Pilviškių: „*Fantinski buvo vienas geriausių Slabados ješivos studentų; naciams artėjant prie Kauno, jis pasitraukė iš miesto ir grįžo į savo gimtuosius Pilviškius kartu su savo broliu Jicchaku [Yitzchak]. Abiem gan ilgą laiką pavyko išvengti nacių, jie slėpėsi vieno ne žydo palėpėje, kai visi miestelio žydai buvo sunaikinti. Jekusielis Frydmanas atnešdavo jiems maisto, tačiau Kopelis nevalgė, nors buvo labai alkanas. Jekusieliu paklausus, kodėl jis net neliečia maisto, Kopelis atsakė nevalgysiąs be netilas*

yadayim (ritualinio rankų plovimo) prieš valgį. Tai išgirdęs, Jekusielis išėjo parnešti savo draugui šiek tiek vandens, kad šis galėtų nusiplauti rankas ir pavalgyti. Du mėnesius jiems sekėsi slapstyti nuo žudikų, bet galiausiai Jicchakas ir Kopelis buvo sugauti ir sušaudyti, o jų kūnai įmesti į upę. Po kurio laiko lavonai iškilo į vandens paviršius, ir juos ėmė esti šunys. Jekusielis Frydmanas, vienas iš nedaugelio išgyvenusiųjų pragariškas kančias, ištraukė lavonus ir palaidojo pagal žydų papročius.“ Rabbi Ephraim Oshry. Yeshivas Knesset Yisrael d'Slobodka, „Mosdot Torah be-Europa, p. 165–166.

Jekusielis Frydmanas studijavo L'Zeirimo ješivoje Kelmėje bei Slabados ješivoje. Tėvui mirus 1939 m. Jekusielis perėmė kailių fabriką Kaune. Okupavę Lietuvą naciai norėjo, kad kailių fabrikas ir toliau veiktų, tad leido Jekusieliu valdyti fabriką. Verslo reikalais jis galėdavo laisvai keliauti po regioną; jam leista pasiimti iš Kauno geto savo motiną ir seseris; vėliau jam pavyko paslėpti juos pas ne žydus. Tad seserys liko gyvos jo pastangomis. Jekusielis dar savo leidimu laisvai keliauti pasinaudojo, kad padėtų kitiems žydams ir kad būtų palaidoti pakelėse rasti žydų lavonai. Tik likus maždaug metams iki karo pabaigos, jis pajuto degančią žemę po kojomis ir pasislėpė; tam jis buvo pasiruošęs iš anksto pas pažįstamus lietuvius. Nepaisant daugybės pavojų, jis išliko gyvas. Po karo jis išvyko į Izraelio žemę ir ten apsigyveno. Dirbo Gynybos ministerijoje, Nacionaliniame draudimo institute, mirė 2002 m.. Šią informaciją pateikė jo sūnus p. Zejevas Cheveris [Ze'ev Chever].

⁸⁹Antroji Samuelio knyga 1.23 („*Saulius ir Jonatanas, mylimi ir šaunūs! Nei gyvendami, nei mirdami, niekad jie nebuvo perskirti!*“ – vert. pastaba).



*Pilviškių žydų
nužudymo vieta ir
kapas. Baltrušių k.
(Šakių r., Barzdų
seniūnija) Iš Rami
Rezniko archyvo*

* * *

Mano tėvo namai. Kentėjote ne jūs vieni, izoliuoti nuo žiauraus pasaulio. Buvo dešimtys tūkstančių panašių šeimų, šiltų, rūpestingų, mylinčių. Niekada nebūsime ištrinti iš mano atminties, ir aš kartu su daugeliu tūkstančių kitų gedėsiu ir verksiu mūsų šventųjų, dešimčių tūkstančių mano brolių.

Pilviškių šetle, mano gimtine ir mano vaikystės miesteli, tavo likimas ne išskirtinis: dešimtys ir šimtai šventų kongregacijų patyrė tokią pačią karčią ir mirtiną lemtį kaip ir tu.

Lietuvos žydija – Žydų diasporos šlovė! – jūs pasidalijote Lenkijos, Latvijos ir Estijos likimu⁹⁰. Visur, kur trypė piktojo priešo batai, žydai buvo naikinami negailestingai. Asmodėjai iššlavė žydų šlovę iš Gyvenimo knygos.

Mano tėvas buvo vienas pavyzdys iš milijonų. Pilviškiai buvo vienas šetlas iš tūkstančio miestelių, pasmerktų sunaikinti, viena europinės žydijos kūno dalis – mielieji Lietuvos žydai. Tegu ši knyga ir apybraiža bus *ner tamid*, amžinoji jūsų atminimo šviesa.

*Yisgadal v'yiskadash shmei rabbah!*⁹¹ (Mano vardas yra didis ir jis dar didės).

* * *

Knygą *Klei Shareis* parašė mano amžinatilsį tėvas, būdamas dvidešimt trejų, kai tarnavo Liškiavos šetlo prie Nemuno rabinu. Spaudai ji buvo įteikta Grajeve prieš Pirmąjį pasaulinį karą, bet baigta spausdinti tik 1926 m., kai tėvas jau buvo Pilviškių rabinas. Knyga išpopuliarėjo tarp Lietuvos ješivų studentų, bet po Antrojo pasaulinio karo jos beliko vos keli egzemplioriai, išsaugoti už Lietuvos ribų.

Mūsų šeimai Dievas suteikė privilegiją būti „nuodėguliais, išlikusiais po

⁹⁰Lietuva buvo paskutinė iš čia minimų nacių okupuotų regionų, o jos žydai buvo paskutiniai numatyti likviduoti minėtose teritorijose.

⁹¹Pirmieji *Kaddish* maldos žodžiai, deklamuojami gedinčiuju.

*gaisro*⁹². Mano vyresnioji sesuo Šošana Ramati [Shoshana Ramati], globojusi mus po mūsų brangios mamos Ester [Esther] mirties prieš karą, ir mano sesuo Rivka Dermer atvyko į Izraelio žemę prieš karą. Holokaustą išgyvenusi mano sesuo Zvija Milinder [Zvia Milinder] po karo prisidėjo prie mūsų [Izraelyje]. Dėkojame Dievui, kad mes visi radome taiką ir ramybę mūsų Šventojoje žemėje, pasistatėme namus, kuriuose tęsėme savo tėvo tradicijas.

Mano brangioji žmona Penina (kuklaus ir nuoširdaus Toros žinovo Reb Michaelio Zandmano duktė ir abiejų senelių vardais pavadinto mūsų brangaus sūnaus Avrahamo Michaelio mama), kartu su mūsų brangiąja dukra Chajale [Chaya'le]⁹³ seniai drąsino ir ragino mane perspausdinti šią knygą kaip mūsų mokyto ir švento tėvo bei senelio atminimą.

Skiriu šią knygą visiems tiems, kurie gerbia ir vertina Torą, jos mokslininkams ir *talmidei Yeshivas*. Tebūnie visi ją studijuojantys palaiminti mano tėvo kilnia dvasia ir didžiule meile Torai.

Netanija, 5717 [1957]

⁹²Zacharijo knyga, 3.2 („Argi šis žmogus nėra nuodėgulis, išplėtas iš ugnies?“ – vert. pastaba).

⁹³Chaja Gugig iš Netanijos.

Kada keliais dardėjo vežimai

Vincas Tumosa

*Kad atsikeltų, dangų parentų,
Kad prakalbėtų, daug pasakytų.*

(Keltas)

Jie papasakotų apie pėdas ir provėžas, paliktas juose basų, klumpėtu, raitų ir važiuotų, apie tai, kaip buvo taisomi, gerinami, kol išaugo iki šiandieninių patogių greitkelių, kuriais vėju prašvilpia lengvieji automobiliai, nurieda sunkvežimiai, autobusai ir tik kada ne kada nudarda vieninkis ar dvikinkis vežimaitis.

Vis labiau užmarštin traukiasi žodžiai „vieškelis“, „plentas“, kurie netenka ankstesnės reikšmės, nes dauguma šio tipo kelių jau užkloti asfaltbetonio danga. O po gerai įrengtais keliais ilsisi jau kelintos mūsų krašto valstiečių kartos, nuėjusios praeitin, atkaklus, pagarbos vertas darbas, kuriuo buvo stengiamasi tų laikų susisiekimą padaryti patogesnį, greitesnį.

Vartau neseniai surastą Vilkaviškio apskrities Paežerių valsčiaus Balčiūnų seniūnijos 1929–1933 metų gaunamų raštų bylą, skaitau dar senesnius dokumentus, šiandien turinčius nemažai pažintinės reikšmės. Jie liudija apie nelengvą antrojo nepriklausomybės dešimtmečio pradžios valstiečių gyvenimą. Šiuose kaligrafiškai rašytuose ir šapirografu daugintuose raštuose nemaža pranešimų apie ūkininkų turto varžytynes, raginimų laiku sumokėti mokesčius.

Net vienuolikoje Paežerių valsčiaus viršaičio Jono Ragucko pasirašytų aplinkraščių, krivūlių ir kitokio pobūdžio raštų nurodoma taisyti ir prižiūrėti kelius, kurių valsčiuje buvo nemaža: du pirmosios rūšies, penki – antrosios ir trisdešimt vienas – trečiosios. Tuomet visi kelių priežiūros ir taisymo darbai gulė ant ūkininkų pečių. Jeigu naudojiesi keliais, juos pats privalai taisyti ir prižiūrėti – toks principas įrašytas viename valsčiaus tarybos sesijos nutarime. Pakelėse betoniniai stulpeliai su numeriais žymėjo kelio taisymo normas kiekvienam ūkininkui.

Jau žiemai baigiantis seniūnams, kurių seniūnijose buvo tiltų, nurodoma apie polius iškirsti ledą, o vėliau smulkinti lytis, kad potvynio metu nenukentėtų tiltas.

Iš valsčiaus siunčiami raštai rikiavo valstiečiams darbus prie kelių visais metų laikais. Sunkiausias iš jų – žvyravimas, kurį buvo nurodoma atlikti iki javapjūtės. Kiekvienas ūkininkas turėjo išvežti tiek kubinių metrų žvyro, kiek valdė hektarų. Buvo įsakmiai reikalaujama po kiekvieno lietaus nuleisti vandenį ir nuvalkiuoti kelius. Prieš užšalant išlyginti duobes, nuvalkiuoti, kad sustingus gruodui, nors viena kelio pusė būtų lygi, patogi važiuoti: neklupinėtų arkliai, nebūtų laužomi vežimai.

Seniūnams būdavo griežtai nurodoma tikrinti kelių būklę ir apsileidusius ūkininkus bausti piniginėmis baudomis, o jei padėtis nepagerėtų – ir patį seniūną. 1930 metų rugpjūčio 2 dienos Paežerių valsčiaus viršaitis skubioje krivūlėje seniūnams praneša, kad „po apskritį važinės apskrities kelių komisija ir net pats ponas Apskrities Viršininkas ir šiomis dienomis atvažiuos į Paežerių valsčių ir, žinoma, uždės pabaudas didesnes negu aš baudžiu. Išvengimui nesusipratimų įspėju visus seniūnus, kad

patys savo seniūnijos ribose patikrintumėt ir priverstumėt gyventojus tinkamai ištaisyti kelius. To neatlikus, pirmoje eilėje bausiu seniūnus. Kai Ūkininko rasiu neištaisytą kelią, tai ūkininko sąskaita samdysiu ištaisyti kelią.“ (Kalba netaisyta).

O štai liepos pirmosios raštas: „*Labai skubu: Paežerių valsčiaus seniūnams griežtas ir galutinis įsakymas*“, kuriame per 4 dienas reikalaujama baigti pataisyti kelią. Priešingu atveju – „*Už šio galutinio įsakymo nepildymą Tamstą [t. y. seniūną] bausiu be pasigailėjimo abi kartu – areštu ir pinigine bauda.*“

Ar seniūnas buvo nubaustas, aplinkraščiuose neminima, tačiau tų pačių metų spalio 4 dieną 12 val. viršaitis, remdamasis kelių taisymo taisyklėmis ir valsčiaus tarybos nutarimu, skelbia varžytuves „*išvežimui žvyriaus už neišvežusius žvyrių šiais metais žemiau išvardintus piliečius jų sąskaiton: 1) Antano Navicko, Nadrausvės kaimo, 2) Katrės Vilkaitienės, Vizgirdų kaimo, 3) Stasio Ambraso, Rūdos kaimo, 4) Mykolo Kudžmos ir solidarai Justino Rinkevičiaus, B. Gudelių kaimo.*“

Šiandien iš Vilkaviškio atvažiuojantys į Pilviškius nuo Sausbalių kryžkelės dar mato senojo kelio, apsodinto gluosniais, atkarpą. Anksčiau čia buvęs akmenų grindinys, kuriuo trinksintys vežimo ratai per tris tiltus – Meřgupio, Pėrkaso ir Šešupės – atveždavo mus į Pilviškius. Šis kelias, tiksliau pylimas ir tiltai, turi savo istoriją. Pavasari, saulutei kaitriau pašildžius, žmonės, atvykę su reikalais, stengdavosi ilgiau neužtrukti Pilviškiuose. Tą kovo pabaigos dieną Vincas Butkevičius į miestelį buvo atvežęs savo šeimininko, pas kurį Penkvalākiuose tarnavo žemės ūkio darbininku, pieną. Ilgokai užsibuvo, o tuo metu kilo staigus potvynis ir vanduo užliejo kelią. Mėgino važiuoti, bet vežimas beveik plaukė. Nuovokus samdinys prisisėmė tuščius bidonus vandens, pats ant jų užsilipo ir tik taip išvairavo plaukiančius arklius į aną krantą.

Tokių potvynių dienomis pėsčiuosius į miestelį ir atgal plukdydavo valtėmis. Net viename valsčiaus tarybos protokole užsiminta apie šių staigių potvynių priežastį. Kaltininku buvo laikomas geležinkelio tiltas per Šešupę, kurį statant buvo susiaurinta upė ir polaidžio vanduo staiga plūstelėdavo į pašešupio lankas.

1933 m. kovo 30 d. Paežerių valsčiaus taryba svarstė kelio į Pilviškius tiesimą. Čia konstatuota, kad per metus 2–3 kartus pasikartojantys potvyniai sutrukdo kasdieninį susisiekimą su miesteliu: gyventojai negali nuvežti į pieninę pieno, į stotį – bekonų, pasiekti malūno, laidotuvės potvynių dienomis tiesiog neįmanomos. Kiekvienais metais į kelio taisyimą sudedama po keletą tūkstančių litų, tačiau potvynio vanduo suardo pylimą, pralaužia kelią ir į laukus išneša smėlį. Todėl „*Valsčiaus taryba vienbalsiai nutarė prašyti apskrities valdybos padaryti atitinkamus žygius, kad prieš Pilviškių Šešupės tiltą bent kiek ant kelio nutiesti miestavą grindinį.*“

Dar prieš metus valsčiaus viršaitis prašė ūkininkų: „*Kas kiek galit, kas padvada, kas daugiau atvežkite akmenų kaip galva dydžio, kad ir kiek didesnių, ir sukraukite prieš Pilviškių Šešupės tiltą. Ten reikalinga padaryti grindinys (brukas). Be bruko nelaiko kelias ir prisieina kasmet kelis kartus pilti.*“

Praėjo keletas metų, ir aplinkinių kaimų gyventojai naujam keliui supylė pylimą, išgrindė akmenimis, apsodino gluosniais, kurių šaknys sutvirtino šlaitus. Iškastas kanalas, žmonių perkasu vadinamas, dar labiau apgynė kelią nuo potvynių.

O šiandien naujasis kelias į Pilviškius daro grakštų vingį, išsilenkdamas gluosniais pasidabinusio savo pirmtako, ir, šoktelėjęs per aukštą gelžbetoninį Šešupės tiltą, nusileidžia miestelyje jos vardu pavadintoje gatvėje.

1944 metų vasara ir rudenio Suvalkijoje

Jonas Starkus

1944 metai Lietuvai buvo sunkūs, lemtingi, nes po didelių vokiečių kariuomenės pralaimėjimų prie Stalingrado ir Kursko – Oriolo 1943 m. dviejų didžiausių Europos valstybių karo frontas iš rytų vis labiau artėjo prie Lietuvos. 1944 m. pirmojoje pusėje jis palyginti buvo dar toli nuo Lietuvos, tačiau birželio pabaigoje nuo Vitebsko, Smolensko, Mogiliovo pradėjo sparčiai judėti į vakarus.

Liepos pradžioje Sovietų Sąjungos kariuomenė įžengė į Lietuvą ir čia išbuvo 49 metus, o iškaičius ir 1940–1941 metus – lygiai 50 metų. Nuo tada prasidėjo antroji sovietinė okupacija. Liepos 3 d. užimta Ignalinė, Švenčionys, 9 d. – Utena, 13 d. – Vilnius, 15 d. – Alytus, 22 d. – Prienai, 31 d. – Marijampolė, Lazdijai, rugpjūčio 1 d. – Kaunas, Kalvarija, 2 d. – Vilkaviškis. Tačiau Šakiai užimti tik spalio 10 d., Kudirkos Naumiestis – 16 d., Virbalis – 17 d., Kybartai – 18 d.

Žmonėms tai buvo netikėta, todėl, artinantis frontui, teko skubiai apsispręsti, ką daryti. Nemažai gyventojų, ypač inteligentija, mokslo ir meno žmonės, prisiminę 1940–1941 m. sovietų įvykdytus žmonių įkalinimus, trėmimus, žudymus, viską paliko ir traukėsi į Vokietiją. Pasilikusiems Lietuvoje per okupaciją teko patirti daug persekiojimų, kančių, netekčių.

Dažnai prisimenu, kaip visa tai buvo mano gimtosios Suvalkijos kaimuose. 1944 metų vasarą ir rudenį buvo palyginti geras oras – šilta, saulėta, nelijo. Mano tėvų ūkis buvo prie vieškelio Šunskai–Vilkaviškis (Šunskų–Gižų–Pilviškių trikampyje) Pančekių kaime. Vokiečių kariuomenė traukėsi daugiausia Marijampolės–Vilkaviškio plentu, o kitais vieškeliais – mažiau. Paskutinį liepos sekmadienį, dieną, nedidelė grupė vokiečių tankų-šarvuočių buvo trumpai apsistojusi po Šunskų bažnyčios šventoriaus medžiais.

Artinantis frontui, bijodami bombardavimų, taip pat maisto trūkumo, daug žmonių iš miestų su šeimomis laikinai pasitraukė į kaimus pas gimines arba pažįstamus. Mano tėvų sodyboje irgi apsigyveno nemažai žmonių, atvažiavusių iš Kauno, Vilkaviškio ir kt. miestų. Jiems maitinti dažnai buvo pjaunami bekonai, galvijų prieauglis, avys, vartojami pieno produktai, daržovės. [...]

Prisimenu, kaip kažkurią iš paskutinių liepos mėn. dienų į tėviškės sodybos kiemą staiga užvažiavo keli pirmieji atliekantys žvalgybą rusų kariškiai. Kieme tada buvo Vilkaviškio miškų urėdas Justinas Starkus, Kauno gimnazijų mokytojai Monika Strazdienė, Antanas Milčius ir kt. Kariškiai priėjo prie jų, pasisveikino ir pasakė: „*Nors ir nelaukėte, bet mes jau čia.*“ Paklause, ar nėra, ar nesimatė vokiečių kareivių, išvažiavo.

Tuoju po to pasirodė pirmieji fronto kareiviai. Jie nuo Alytaus ir Kauno važiavo ir ėjo ne tik pagrindiniu Marijampolės–Vilkaviškio plentu, bet ir visais Suvalkijos žvyruotais vieškeliais, einančiais iš rytų į vakarus, Vokietijos link. Važiavo daug karinės technikos, amerikietišku sunkvežimių bei automobilių. Kariškiai, sustoję pailsėti, valgė amerikietiškus mėsos ir kitokius konservus.

Perspausdinta iš *Lietuvos aidas*, 2001, spalio 2, nr. 229, p. 11.

Pasitaikydavo nemažai lėktuvų kautynių. Vieną dieną buvo numuštas vokiečių lėktuvas, jis nukrito tėvų ūkio laukuose. Vienas lakūnas, išsigelbėjęs parašytu, pateko į nelaisvę, o kitas žuvo. Ramōniškių kaime buvo rengiamas aerodromas, darbams imti ir aplinkinių kaimų gyventojai. Kiekvienam skirdavo darbų normą, kurią turėdavo atlikti per dieną. Kartais po darbo suruošdavo keliaujančių artistų koncertus. Kelių taisymo ir kitus ūkiškus darbus atlikdavo vyresnio amžiaus, seni kareiviai su vežimais ir arkliais.

Už Vilkaviškio, prie Alvito, rusų armija sutiko didelį vokiečių pasipriešinimą, ir karo fronto linija Suvalkijoje apie tris mėnesius išliko toje pačioje vietoje (Žemaitijoje irgi taip buvo). Vokiečiai, užvažiavę į S. Nėries tėviškę Kiršų kaime, jos ieškojo, matyt, norėjo atsiskaityti su *Poemos apie Staliną* autore. Tuo laikotarpiu nemažai kariškių apsigyveno pas ūkininkus. Tėvų sodyboje buvo labai daug medžių – vien uosių apie šimtą, todėl visą laiką gyvendavo įvairių kariškių. Tėvų šeima ir laikinai apsistoję miestų žmonės gyveno sode iširengtose žeminėse, ant tvarto ir daržinėje ant šieno bei moliniame bulvių, daržovių pastate, kuriame buvo duonos kepimo krosnis, viryklė, lovos.

Mano tėvas gerai mokėjo kalbėti rusiškai dar nuo caro laikų. Vieną dieną sodybos kieme už plačių stalų susėdę pailsėti ir pavalgyti eiliniai fronto kareiviai pasakojo apie karą, džiaugėsi, kad jis greitai baigsis pergale. Tačiau taip pat jie sakė, kad džiaugiasi ir dėl to, jog jiems Stalinas pažadėjo, kad, laimėjus karą, bus panaikinti kolūkiai. Matyt, kareiviai prisiminė, kaip prieš 13–14 metų visoje Sovietų Sąjungoje prievarta steigti kolūkiai, ypač žiauriai tai buvo vykdoma Ukrainoje.

Praėjus pirmiesiems fronto kareiviams, tuoj pat, rugpjūčio pradžioje, tėvų sodyboje apsigyveno karinio saugumo majoras su grupe kariškių. Majoras gyveno seklyčioje. Jie šalia sodo, kaimyno ūkininko Vinco Giraičio žemėje, įrengė bunkerį-kalėjimą. Jame laikė areštuotus žmones, kuriuos naktimis atsivesdavo tardyti į tėvų klėtį. Baltrakio kaime buvo areštuoti trys ūkininkai. Naktimis girdėdavosi, kaip ūkininkas Karuža rėkė: „*Vajezau, ką jūs darot, nekankinkit!*“ Po naktinių tardymų majoras ryte ilgai miegodavo, keldavosi apie pietus, prie seklyčios gėlių darželyje tarp bijūnų prausdavosi, sportuodavo, mankštindavosi, vėliau jodinėdavo arkliu.

Už ką ir kieno nurodymu tie žmonės būdavo areštuojami, iš kur taip iš toli atvykę kariškiai žinojo, ką ir už ką areštuoti, taip ir liko neišku. Okupacijos pradžioje jau kai kas netgi kaime paminėdavo žodį *Mopr'as* (Tarptautinė revoliucijos kovotojų rėmimo organizacija). [...]

Vėliau tėvų sodyboje apsigyvenę kariškiai tiekėjai iš ūkininkų ėmė grūdus, gyvulius, pieną ir kt. žemės ūkio produktus, kurie buvo naudojami kariuomenei maitinti.

Rugsėjo mėnesį tėvų sodyboje apsigyveno 3-iojo Baltarusijos fronto vadas, armijos generolas Ivanas Černiachovskis su grupe štabo karininkų. Generolas buvo 38 metų, aukštas, ramus, tvarkingas, gerai atrodė. Jis dirbo seklyčioje, miegodavo šalia esančiame svečių kambaryje. Seklyčioje kabojusių religinių paveikslų nepašalino. Kieme prieš seklyčią jam buvo įrengtas bunkeris. Generolo šeimninė – maloni, graži moteris – valgiams gaminti dažnai pirkdavo iš mamos šviežių maisto produktų, brangiai mokėdavo. Jie gyveno iki spalio 15 d., kol prasidėjo didysis

Rytprūsių puolimas. Keletą dienų prieš puolimą įvyko generolų pasitarimas. Suvažiavo septyni ar daugiau generolų, daugiausia apsirengusių kariškais juodais odiniais paltais. Automobilius pastatė kluone, įvažiavimuose (grendymuose) ir lauke po medžiais. Visur stovėjo sargybiniai. Po pasitarimo visi išvažiavo į savo darbo vietas.

Prasidėjus Rytprūsių puolimui, I. Černiachovskis ir kiti kariškiai išvažiavo Vokietijos link. Išvykdami kariškiai paliko tėvams raštą, kad šie jiems daug padėjo. Tėvai raštą pristatė valsčiaus valdžiai, tačiau ji į tai neatsižvelgė – įrašė į tremiamų sąrašą. Tėvai ir visa šeima buvo niekuo nenusikaltę komunistų valdžiai. Vienintelė „kaltė“ buvo ta, kad jie priklausė tiems ūkininkams, kurie turėjo daugiau kaip 20 ha žemės, o tokie, nors kasdien dirbo nuo aušros iki sutemos, buvo pasmerkti sunaikinimui – trėmimui į Sibirą. [...]

Vilkaviškio ir Šakių apskrityse esant frontui buvo smarkiai apgriauti arba sunaikinti miestai, miesteliai, ūkininkų sodybos, gyventojų namai. Iš fronto linijos pusės, ypač nuo Šakių, dažnai buvo girdimi bombardavimų, tankų bei patrankų šaudymo garsai. Po spalio 15 d. visa tai nurimo, nes karas persikėlė į Vokietiją. Dalis besitraukiančių į Vokietiją Suvalkijos žmonių nespėjo pabėgti, ir juos Rytprūsiuose rusų kariuomenė sulaukė. Grįžę atgal, jie pasakojo, kaip rusų kariškiai, Rytprūsiuose pamatę derlingas žemes, gražius namus, sodybas, pastatus ir radę juose daug vokiečių palikto turto, įvairių maisto produktų, dideles vyno ir kitokių gėrimų atsargas, stebėjosi ir klausė, kodėl vokiečiai, taip gerai gyvendami, kariavo.

Vyriausioji Sovietų Sąjungos karinė vadovybė buvo suteikusi dideles teises kariuomenei užkariautoje Vokietijoje, ir jau Rytprūsiuose ši žiauriai elgėsi su civiliais gyventojais – skriaudė, kankino, terorizavo, netgi žudė. Kaip buvo rašyta spaudoje, [...] tą kerštą, terorą, genocidą ypač skatino, viešai ragino vykdyti žymus tų laikų sovietinis žurnalistas Ilja Erenburgas. Nuo to nukentėjo ir daug vietinių lietuvių. 1945 m. vasario 18 d. I. Černiachovskis, prie Karaliaučiaus sunkiai sužeistas, mirė nuo žaizdų. Jo nuotrauka su aprašymais buvo išspausdinta laikraščiuose. Užkariavus Rytprūsius, tuoj pat prasidėjo ten rasto turto vežimas į Rusiją. Suvalkijos vieškeliais buvo varomos didelės kaimenės galvijų, vežami kiti gyvuliai bei turtas.

Rugsėji prasidėjo Lietuvos vyrų mobilizacija į sovietinę kariuomenę. Buvo šaukiami turintys 18 metų (gim. 1926 m.) ir vyresni vyrai ir siunčiami į frontą kariauti Vokietijoje arba Latvijoje. Tačiau vyrai nenorėjo eiti mirti į frontą, todėl pakluso tik dalis jų. Jau okupacijos pradžioje dalis vyrų priešinosi ir tapo partizanais. Prasidėjus mobilizacijai, vieni papildė partizanų gretas, kiti slapstėsi. Daug vyrų negrįžo iš karo: vieni žuvo, o kiti tapo invalidais.

1943 m. pradžioje, po pralaimėto Stalingrado mūšio, okupacinė vokiečių valdžia Lietuvoje buvo paskelbusi 1919–1924 metais gimusių vyrų mobilizaciją. Tačiau jie atsisakė eiti kariauti. Vokiečiai tokių vyrų kaimuose neieškojo, negaudė, o 1944 m. rudenį, esant sovietinei okupacijai, raudonarmiečiai, apsiginklavę šautuvais su durtuvais, lietuvių vyrų dažnai ieškodavo kaimų trobesiuose, rūsiuose, slėptuvėse, šiaudų bei šieno stirtose, daržinėse, kluonuose, javų šalinėse ir kt. Nemažai vyrų buvo surasti, prievarta paimti į frontą arba nuteisti ir net sušaudyti.

Taigi Suvalkija per karą nukentėjo daugiausia. Bet tuo bėdos dar nesibaigė. Vėlesniais metais prasidėjo nekaltų žmonių areštai, tardymai, įkalinimai, trėmimai į Sibirą, turto konfiskavimas, ūkininkų vienkiemų naikinimas, prievartinis kolūkių steigimas ir kt. To neigiami padariniai kaime jaučiami ir dabar. Žmonių kaime ir vienkiemų liko per pusę mažiau, nei buvo iki karo, iki prievartinio kolūkių steigimo. Taigi kaimas nukentėjo daugiausia.

Tremtis ir rezistencija Pilviškių krašte

Elena Rupeikienė

Pirmoji sovietinė okupacija ir jos padariniai. 1940 m. prasidėjusi sovietinė okupacija Pilviškių krašto gyventojams, kaip ir visai Lietuvai, buvo didelis išbandymas, atnešęs daug skausmo, suardęs per nepriklausomybės laikotarpį nusistovėjusią tvarką, supriešinęs žmones. Sovietinės ir fašistinės okupacijos metais žmonių poelgius lėmė ne vien patriotizmas ir noras priešintis okupantams, dažnai okupantų talkininkai vadovaudavosi asmeninėmis ambicijomis, keršto siekimu, noru pasirodyti prieš kitus, įbauginti. Ekstremaliomis sąlygomis išryškėja žmonių charakteriai, instinktai, kurie nulemia poelgius ir pasirinkimą. Todėl karų, okupacijų metu žūsta daug nekaltų civilių gyventojų. Prasideda įskundinėjimai, susidorojimai, asmeninių sąskaitų suvedinėjimas. Taip atsitiko ir sovietinės, ir fašistinės okupacijos laikais.

Neturtingi valstiečiai, darbininkai, sunkiau gyvenę nepriklausomybės laikotarpiu, patyrę išnaudojimą ir valdžios abejingumą, laukė rusų, nes tikėjo, kad jų atėjimas pakeis paprastų žmonių gyvenimą. Dalis šių gyventojų organizavo mitingus ir aktyviai juose dalyvavo, įtvirtinant sovietinį gyvenimą prisidėjo prie „nepatikimųjų“ išaiškinimo ir represavimo. Okupantai ir jų talkininkai organizavo mitingus ir demonstracijas, kuriomis siekė parodyti, kad gyventojai pritaria sovietizacijai. Mitingai vyko miestelio aikštėje, oratoriai kalbėdavo iš Golbergo namo balkono. 1940 m. liepos mėnesį per Pilviškius peržygiavo Raudonosios armijos dalinys. Už miestelio Antanavo gatvėje raudonarmiečių sutikimui buvo pastatyti ir gėlėmis papuošti vartai. Po karių sutikimo vyko bendras iškilmingas karių ir gyventojų susirinkimas ugniagesių salėje. Rugsėjo mėnesį vykusiame mitinge dalyvavo sovietinės Lietuvos Aukščiausiosios tarybos Prezidiumo pirmininkas Justas Paleckis, Vilkaviškio apskrities ir Pilviškių valsčiaus vadovai. Pilviškių krašto komunistiniai aktyvistai buvo Pranas ir Jonas Mačiai, Juozas ir Stasys Juodišiai, Bronius Naujokas, broliai Juodviršiai. Prasidėjo Lietuvos sovietizacija: valsčiaus valdininkai ir policininkai buvo atleisti, juos pakeitė sovietinei valdžiai lojalūs žmonės, atsirado milicija, NKVD skyrius, Pilviškiuose įsikūrė saugumiečiai ir sovietinių kareivių būrys. Valsčiaus vykdomojo komiteto pirmininku iš pradžių buvo Juozas Rimša (skulptoriaus brolis), paskui jį pakeitė Juozas Murašauskas, partinės organizacijos sekretoriumi – V. Borkys, nuo gruodžio mėnesio jį pakeitė brolis Stasys, profsąjungos pirmininku – Tomas Lingys, sekretoriumi – Jonas Vyšniauskas.

Alksnėnų apylinkės sekretoriumi buvo paskirtas Adolfas Dapkūnas. Jis gimė 1896 m. Mažučių kaime vidutinio valstiečio šeimoje. Tėvai turėjo 34 ha žemės, bet, tėvui anksti mirus, motina liko su trim mažais vaikais, turėjo parduoti dalį žemės (liko tik 6 ha). Adolfas baigė pradžios mokyklą, dirbo tėviškėje, vedė, augino tris vaikus. Susikūrus sovietinei valdžiai, jis dirbo apylinkės sekretoriumi, Vilkaviškio liaudies teismo tarėju, teisėju. Darbo dienomis jis gyveno Vilkaviškyje, į savo sodybą sugrįždavo tik savaitgaliais. Vykdamas žemės reformą, sovietinė valdžia jam davė 6 ha, atimtus iš stambaus ūkininko Černiausko. Prasidėjus karui, Černiauskų sūnus dirbo policijoje. Kartu su Baukais jis atėjo į Dapkūno sodybą.

Adolfas su sūnumi tuo metu kaupė bulves. Jie nusivarė suimtą Dapkūną prie rugių lauko, liepė bėgti, o kai šis pabėgė, nušovė. Liko nėščia žmona ir trys vaikai. Dukrelė gimė jau po tėvo sušaudymo. Po karo sūnus dirbo Pilviškiuose milicijos viršininku, nužudytas partizanų. Panašus likimas ištiko ir kitą apylinkės darbuotoją – Juozą Zavecką. Karo pradžioje jis buvo suimtas ir laikomas kartu su kitais aktyvistais Alksnėnų klebonijos klėtyje. Naktį J. Zaveckas buvo nusivarytas už Alksnėnų ir ūkininko Dekerio lauke prie krūmų sušaudytas. Jis buvo jaunas vyras, vedęs tik prieš tris mėnesius. Žmona Ona vėliau ištekėjo už Pautieniaus.

Gyventojams tvarkos kaita kėlė nerimą: kaip okupacinė valdžia pertvarkys ekonominį ir politinį krašto gyvenimą, kas laukia ūkininkų, valdininkų. Žmonės buvo girdėję, kad sovietai užgrobtuose kraštuose įveda savo tvarką, žinojo apie aktyvesnių ir turtingesnių gyventojų persekiojimą ir represijas, todėl nieko gero iš okupantų nelaukė. 1940 m. buvo įvesta privačios gamybos ir prekybos kontrolė, į stambesnes įmones paskirti komisari, kurių pareiga buvo kontroliuoti savininkus, kad šie neslėptų prekių ir pajamų. Komisarais Pilviškių parduotuvėse ir sandėliuose dirbo: J. Nolius – Marksono grūdų sandėlyje, J. Vaišnora – Fridmano audinių parduotuvėje, O. Kirkilovskis – Užpico geležies krautuvėje, T. Lingys – Elseno audinių krautuvėje, J. Mičiūnas – Aprijaskio galanterijos parduotuvėje, B. Adomaitis – parduotuvėje Stoties gatvėje. Be komisarų sutikimo savininkai neturėjo teisės nei pirkti, nei parduoti prekių, nei imti iš banko pinigų. Komisarai buvo tol, kol buvo išparduotos seniau atvežtos prekės, o paskui prekyba ir įmonės buvo suvalstybintos. Įmonėse buvo įvesta 8 val. darbo diena, atsiskaitymo knygelės, darbininkams nustatytas minimalus atlyginimas.

Žemės reformai vykdyti prie Pilviškių valsčiaus vykdomojo komiteto buvo sudaryta žemės dalijimo komisija. Jos pirmininkas – K. Kairiūkštis (po kelių mėnesių jį pakeitė Andrius Bakūnas), nariai – mokytojai Banionis ir O. Žebrauskaitė, studentas Pauža. Stambiems ūkininkams buvo paliekama 20–30 ha žemės, kita nusavinama. Apkarpytos žemės Gavėnui (Juozūniškių k.), V. Staugaičiui, Baltrušaičiui, V. Bylai ir Aleksai (Parausių k.) ir kt. Žemės fondai buvo nedideli, o norinčių gauti žemės atsirado daug, todėl ją dalijo pirmiausia daugiavaikėms šeimoms, o jei liko, tai ir kitiems. Bežemiams ir mažžemiams valstiečiams nauja valdžia davė po 3–8 ha žemės. Gulbiniškių kaime įkurtas mašinų ir arklių nuomojimo punktas. 1941 m. pavasarį Pilviškiuose atidaryta biblioteka, jos vedėja paskirta Marija Buragaitė.

Okupantai, taikydami savo sovietinius įstatymus, ėmė susidoroti su žmonėmis, dirbusiais Lietuvai. Valstybės tarnautojai, saugumo darbuotojai, karininkai, įvairių organizacijų nariai ir vadovai, mokytojai, stambesni ūkininkai tapo „socialiai pavojingais elementais“. Buvo „kalti“ ir jų vaikai, gimę ar dar negimę, vien todėl, kad priklausė šių kategorijų šeimoms. Be teismo sprendimų, be išankstinio perspėjimo žmonės buvo areštuojami net gatvėse, jaunimas – mokyklose. Per šimtmečius žmonijos kurtos teisinės normos – kodeksai, statutai, konstitucijos – staiga prarado prasmę ir veiksnumą – okupantai vadovavosi tik savo susikurtais įstatymais, įgyvendino savo grobikiškus tikslus. Žmogus, žmoniškumas tapo be-reikšmiai, beprasmiai. Niekas nebuvo apsaugotas nuo okupantų savivalės, niekuo nebuvo galima pasikliauti.

1941 m. tremtiniai iš Pilviškių valsčiaus kaimų. Iš Dumčiū k. ištrėmė Adolfą (gim. 1896 m.) ir Anele (gim. 1906 m.) Jasulaičius ir nė metų neturintį jų sūnų Joną, kuris vežant mirė. Vyras buvo uždarytas Rešotų lageryje, Nižnij Ingašo r., Krasnojarsko kr. Ten 1942 02 07 mirė. Žmoną atskyrė nuo vyro ir ištrėmė į Bijską, Altajaus kr., 1942 m. – į Bykovą, Bulūno r., Jakutija. Likimas nežinomas.

Iš Jurkšū k. ištrėmė ūkininkų Barniškių šeimą – vyrą Vladą (gim. 1912 m.) ir žmoną Oną (gim. 1916 m.) – į Togulą, Altajaus kr., 1942 m. – į Žedajaus miškų ūkį, Oliokminsko r., Jakutija. Tremtyje Jakutijoje 1947 m. jiems gimė duktė Regina. 1956 m. paleisti. Tais pačiais metais visi grįžo į Lietuvą. Vlado tėvas Simonas karo metais saugojo rusų belaisvius, todėl po karo rusai jį areštavo, įkalino Minske.

Iš Júodupių k. į Rešotų lagerį, Nižnij Ingašo r., Krasnojarsko kr., išvežtas Vincas Derenčius (gim. 1894 m.), buvęs policininkas. Ten 1942 08 21 mirė.

Iš Kúpčiškių k. ištrėmė stambų ūkininką (73 ha žemės) Andrių Narijauską su žmona, kaimo kalvį Leonavičių. Į Norilską, Krasnojarsko kr., išvežtas jaunesnysis leitenantas Justinas Narijauskas (gim. 1912 m.). Ypatingojo pasitarimo 1942 09 05 nuteistas aštuoneriems metams. Į Lietuvą grįžo po Sibire praleistų 25 metų.

Iš Meištiškių k. į Turočiaką, Altajaus kr., išvežė policininką Joną Jurkšą (gim. 1915 m.), jo žmoną Oną Liudą (gim. 1914 m.), dėdę Antaną Jurkšą (gim. 1878 m.), dėdienę Mariją (gim. 1878 m.). 1942 m. visi buvo plukdomi į Tit Arus, Jakutija. Antanas ir Marija plukdant paskendo. Ona Liuda ten mirė 1953 06 30. Iš tremties 1957 m. grįžo tik Jonas.

Oželiū k. 1941 m. birželio 14 d. enkavedistai apsupo turtingų ūkininkų Stankūnų sodybą. Vyras Jonas Mykolas (gim. 1878 m.) bandė bėgti pro langą, buvo pašautas, vežamas į Marijampolės ligoninę mirė. Žmona Konstancija, vaikai Sofija ir Magdalena, sūnus Jonas paleisti iš traukinio – matyt, susigėdo dėl tėvo nužudymo. Vaikai vėliau pasitraukė į Vakarus, o motina liko sodyboje. Ji 1945 m. ištremta.

Iš Parausiū k. į Bijską, Altajaus kr., buvo ištremti mokytojas Mečislovas Česnavičius (gim. 1899 m.), jo žmona Elena (gim. 1900 m.) ir duktė Elena Aldona. 1942 m. tremtiniai pervežti į Bykovą, Bulūno r., Jakutija. Mečislovas ten mirė 1943 m. Žmona ir duktė 1956 m. grįžo į Lietuvą.

Iš Paežeriū k. į Bijsko r., Altajaus kr., ištremtas policininkas Bronius Alijošius (gim. 1909 m.) su šeima – žmona Valerija (gim. 1911 m.), sūnumis Marijumi (gim. 1936 m.), Benediktu (gim. 1937 m.), Remigijumi (gim. 1941 m.). 1942 m. šeima buvo perkelta į Romansyrą, Ust Janos r., Jakutija. Tremtyje 1952 m. gimė duktė Gailutė ir 1955 m. sūnus Ramutis. 1957 m. visi grįžo į Lietuvą.

Iš Paežerių k. taip pat buvo ištremtas mokytojas Pijus Andriulis (Andziulis) (gim. 1911 m.) ir jo sesuo Adelė (gim. 1904 m.).

Daugiausia 1941 m. ištremta iš Pilviškių. Darbininkas Pranas Besasparis (gim. 1896 m.) 1941 06 15 išvežtas į lagerį Medvežjegorske, Karelija, mirė lageryje 1942 09 30. Žmona Elzbieta (gim. 1896 m.) represuota, mirė 1942 m.

Mokytojas Valentinas Dėdinas (gim. 1904 m.) su šeima ištremtas į Altajaus kr., 1942 m. – į Oliokminską, Jakutija. 1947 m. pabėgo į Lietuvą.

Pašto tarnautojas Antanas Girdauskas (gim. 1900 m.) 1941 06 12 išvežtas į lagerį Medvežjegorske, Karelija, 1941 08 – į Usollagą, Molotovo sr. Ten mirė 1943 10 14.

Jonas Janušauskas (gim. 1904 m.) areštuotas, žmona Marija (1908–1955) ir sūnus Raimundas (gim. 1941 m.) ištremti į Ust Kaną, Altajaus kr.

Ūkininkas Mauša Marksonas (gim. 1875 m.) ir žmona Ester Frida (gim. 1881 m.) ištremti į Togulo r., vėliau Bijską, Altajaus kr. 1956 m. paleisti.

Amatininkas Antanas Matulaitis suimtas 1941 03 19, kalintas Marijampolės kalėjime; kilus karui su vokiečiais, išlaisvintas. Suimtas 1944 08 24, karo tribunolo 1944 09 24 nuteistas penkiolikai metų, kalėjo Minske, išvežtas į lagerį Minlagą, Komija. Ten mirė 1952 03 11.

Į Bijską, Altajaus kr. buvo išvežta gausi Dmitrijaus Nikiforovo šeima – motina Uljana (1870–1942), žmona Raisa (gim. 1911 m.), sūnus Aleksandras (gim. 1930 m.), duktė Elena (gim. 1930 m.), duktė Tatjana (gim. 1933 m.). 1942 m. šeima pervežta į Jakutiją. 1957 m. paleista.

Mejeris Šimbergas (gim. 1891 m.), žmona Sara (gim. 1899 m.), sūnūs Hiršas (gim. 1925 m.) ir Boruchas (gim. 1928 m.) ištremti į Tumanovą, Solonešnojės r., Altajaus kr. 1942 m. pervežti į Tit Arus, Bulūno r., Jakutija. 1956 m. paleisti grįžo į Lietuvą. Vėliau emigravo į Izraelį.

Vladas Tinius (gim. 1919 m.) išvežtas į lagerį 1941 06 12 – Medvežjegorskas, Karelija, 1941 08 Višera – (Usollagas), Molotovo sr. Mirė lageryje 1941 12 06.

Pranas Tumas (gim. 1906 m.) išvežtas į lagerį 1941 06 13 – Medvežjegorskas, Karelija, 1941 08 – Višera (Usollagas), Molotovo sr. 1941 11 12 mirė lageryje tardomas dėl pabėgimo organizavimo.

Į Vokietiją repatrijavę trys šeimos: Marijos Jankauskienės, Onos Jurkšaitienės ir Berelio Marksono.

Staičiškės k. gyventojas Juozas Jankaitis (gim. 1914 m.), jaunesnysis leitenantas, kai prasidėjo okupacija, tarnavo Lietuvos kariuomenėje. Jį 1941 09 09 suėmė Varėnos poligone, įkalino Norilsko lageryje, Krasnojarsko kr. Ypatingojo pasitarimo 1942 09 05 nuteistas aštuoneriems metams. Užgrūdintas vyras ištėvėrė sunkų darbą, badą. Paleistas 1949 06 14, grįžo į Lietuvą.

Sovietinių aktyvistų likimai. Stanislovas Borkys (kilęs iš Šakių apskr.) 1942 m. balandžio mėn. susektas policijos, areštuotas ir nužudytas Kaune.

Viktoras Borkys 1941 m. birželio mėn. nužudytas Pilviškiuose vokiečių ir vietinių jų talkininkų.

Stasys Mačys 1941 m. nužudytas vokiečių ir vietinių jų talkininkų Pilviškiuose.

Justinas Mačys žuvo Antrojo pasaulinio karo fronte prie Oriolo.

K. Kairiūkštis nužudytas Pilviškiuose vokiečių ir vietinių jų talkininkų.

A. Jančaitis žuvo Antrojo pasaulinio karo fronte.

1941 m. nužudyti: J. Murašauskas, Savas Kuzmenka, Ch. Pilipovskis, Juozas Vaišnora, Andrius Bakūnas, Vincas Bakūnas, Juozas Raškauskas, Vaitiekus Juodišius.

Pilviškiai karo metais. Gyventojai buvo įbauginti trėmimų ir areštų, su viltimi laikė karo. Prasidėjus karui, rusai buvo greitai sutriuškinti, trėmimai nutraukti. Vokiečiai gražino buvusią tvarką, sudarė naują jų kontroliuojamą valdžią. Kai kurie Pilviškių krašto gyventojai įskundinėjo vokiečiams kaimynus, keletas dirbo okupacinės valdžios struktūrose, per 30 valsčiaus vyrų tarnavo kalinių ir žydų apsaugoje. Vokiečių kariuomenėje tarnavo Kazys Degutis iš Gaisrių k. ir Albinas Munikas iš Pilviškių. Antanas Baltūsis (vėliau partizanas) iš Gulbiniškių k.

dirbo policijoje. Vincas Ambrasas buvo Pilviškių viršaitis, po karo areštuotas, mirė lageryje. Jo žmoną Juzę ir dukterį Julę 1948 m. ištremė į Krasnojarsko kraštą, Nižnij Ingašką, ten abi moterys mirė.

Karo pradžioje vokiečiai Pilviškiuose ir aplinkiniuose kaimuose gyvenusius žydus uždarė į getą, juos saugojo, varė sušaudyti ir šaudė vietiniai gyventojai. Po karo šiuos vyrus sovietai nuteisė, išvežė į Rusiją, kur jie dingo be žinios. Dominykas Gilaitis vokiečiams įdavė besislapsčiusių rusų kareivį, už tai 1944 m. spalio mėnesį jis buvo areštuotas ir nuteistas 10 metų kalėjimo.

Žydus ir iškūstus lietuvius – daugiau kaip 1000 žmonių – vokiečiai sušaudė 1941 m. birželio–liepos mėnesį, tarp jų Adelę Abromavičienę, Kižinaičių šeimą iš Jurgeliū k. Dalis šaudyme dalyvavusių Pilviškių valsčiaus vyrų apsigyveno sušaudytų žydų namuose.

Pilviškietis Stasys Kliauza, Jonas Jurgelaitis iš Bebriniūnų buvo išvežti darbams į Vokietiją. S. Kliauza 1945 m. pateko į amerikiečių zoną, bet buvo perduotas rusams, kurie jį suėmė ir nuteisė 25 metams lagerių ir 5 metams tremties. Po 24 metų, praleistų Sibire, S. Kliauza sugrįžo gimtinėn.

Vokiečių okupacijos metais nukentėjo daug krašto žmonių: prievarta juos varydavo darbams, iš jų atimdavo gyvulius, jie turėjo atlikti žemės ūkio produktų prievoles. Jei kas neatlikdavo prievolių, tą bausdavo areštu. Bebriniūnų kaimo gyventojas Juozas Valasevičius rastas griovyje nušautas.

Antroji sovietinė okupacija. 1944 m. vasarą rusai vokiečius išstūmė į vakarus. Kartu su besitraukiančia vokiečių kariuomene iš Lietuvos pasitraukė daug Pilviškių krašto gyventojų, kurie nenorėjo gyventi sovietinėje okupacijoje, bijojo represijų. Repatrijavo krašte gyvenę vokiečių tautybės gyventojai. Ypač daug vokiečių gyveno Opšrūtų kaime. Jiems pasitraukus į Vokietiją, kaimas ištuštėjo, daugelis sodybų liko be šeimininkų. Į po karo išlikusias sodybas rusai atkėlė pabėgėlius iš Suválkų trikampio, kaimuose apsigyveno ir į Rusiją nenorėję grįžti rusų pabėgėliai. Jie turėjo pradėti Lietuvos kaimų kolonizaciją. Po evakuacijos sugrįžę senieji krašto gyventojai į kolonistus žiūrėjo su nepasitikėjimu, o naujakuriai taip pat su jais elgėsi nedraugiškai. Kaimiečius ypač piktino valdžios taikomos visokios lengvatos kolonistams, tuo tarpu vietinius gyventojus tik atsikūrusi sovietinė valdžia apkrovė mokesčiais, pyliavomis. Labiausiai buvo stengiamasi prispausti stambius ūkininkus. Tik nutolus frontui, sugrįžę rusai atkūrė sovietinę tvarką, Pilviškiuose įsikūrė milicijos ir saugumiečių būrys, kariuomenės įgula. Apylinkės pirmininku dirbo Kazys Kikas (nužudytas partizanų), Aleksandras Golubovskis. Jie pradėjo suiminėti nepatikimus, vokiečiams tarnavusius ar kerštaujančių kaimynų iškūstus gyventojus.

1944–1945 m. areštuoti. Vincas Bernotaitis (gim. 1900 m.) iš Alksnėnų. 1944–1946 m. jis kalėjo Kalinino srityje. Paleistas iš lagerio neilgai džiaugėsi laisve – 1948 m. kartu su neščia žmona Ona (gim. 1925 m.) buvo ištremtas į Malyj Ungutą (Krasnojarsko kr., Manos r.). Tik atvykus į tremties vietą gimė sūnūs dvyniai, kurie netrukus mirė. Vėliau šeimoje gimė dvi dukros – 1949 m. Danutė (Želenekienė), 1953 m. Liudvika. Pagausėjusi šeima į gimtinę sugrįžo 1958 m.

Bebriniūnų k. areštavo Liudą Černiauską (gim. 1911 m.), karo tribunolas nuteisė 5 metams lagerių ir 3 metams tremties; Kazį Juodkūnaitį (gim. 1897 m.)

nubaudė 10 m. lagerių ir 3 m. tremties; Juozas Juška ir Juozas Gudaitis mirė kalėjime; Jonas Dibisteris (gim. 1913 m.) buvo įdarbintas Karelijoje prie Belomoro kanalo statybos, tačiau jam pavyko pabėgti, jo šeima ištremta 1949 m.

1944 m. suimtas Būdōs k. gyventojas Jonas Janulevičius, Andriaus (gim. 1912 m.), 1945 m. – Juozas Ambrasas, Stasio (gim. 1925 m.). Metus Vilkaviškyje ir Marijampolėje kalėjo Gulbiniškių k. gyventojas Antanas Ališauskas. 1945 m. areštuoti Baltūsiai – Feliksas (gim. 1912 m.), Jurgis (gim. 1917 m.), invalidas Jonas, jų brolis Zigmas suimtas 1946 m., po pusės metų mirė lageryje Permės srityje, sesuo Anelė pabėgo ir slapstėsi. Baltusių šeimas ištrėmė 1948 m.

Pijus Bakūnas iš Garšvinių k., Jurgis Burdulis iš Jūodupių k. ir Justinas Šulskis iš Varakiškių k. kalėjo Vilkaviškyje, bet po keturių mėnesių, nesudarius bylos, buvo paleisti.

1945 m. areštuoti Piliūnų k. ūkininkai Juozas Brazaitis ir Juozas Gutauskas. J. Brazaitis nuteistas 10 metų lagerio ir 3 metams tremties, J. Gutauskui po daboklėje praleistų 3 mėnesių byla nebuvo sudaryta ir jis paleistas.

Pokario metais suimti Labušiškių kaimo gyventojai broliai Julius (gim. 1919 m.) ir Zigmas (gim. 1921 m.) Girdzijauskai, taip pat Benediktas Eidikis (gim. 1892 m.), kuriam po 5 mėnesių byla buvo nutraukta, tačiau 1949 m. ištremtas kartu su žmona ir sūnumi į Irkuto sritį.

Suimti Juozas Draugelis (gim. 1920 m.) ir Vincas Mykolaitis iš Kūpčiškių, Juozas Dekeris iš Stirėnų, Mečislovas Bernotaitis iš Meistiškių, broliai Pranas (1894-1945) ir Juozas Borkiai, Jonas Grinkevičius (gim. 1912 m.), Adolfas Juraitis (gim. 1918 m.), Aleksandras Kubaitis (gim. 1909 m.), Jonas Račiukaitis iš Opšrūtų. Daugelio jų šeimos buvo ištremtos vėliau. Po lageriuose praleistų metų vyrai prisijungė prie šeimų, visi sugrįžo į Lietuvą 1957–1958 m.

Lagerių košmarą patyrė 1944 m. areštuoti Oželių kaimo gyventojai Juozas Čirvinskas, Matas Smolenskas, Mykolas, (gim. 1897 m.), kalėjęs ir 1946 m. miręs Sevdvinlage Komijoje, Pranas Draugelis, 1945 m. areštuoti Vincas Anskaitis (gim. 1898 m.), Juozas Brazys (gim. 1891 m., žuvo lageryje), Pijušas Savickas, pilviškiai tarnautojai Vincas Ambrasas (gim. 1912 m.), Albinas Ašmutis (gim. 1920 m.), ūkininkas Kostas Bendorius (gim. 1919 m.), Petras Ilgūnas (gim. 1881 m.), Žiurių Gudėlių pradinės mokyklos mokytoja Elena Rimavičiūtė, Pijus Matulaitis iš Sarmačinų k., Juozas Blažaitis (gim. 1916 m.) iš Parausių k., Juzefa Šalaševičiūtė iš Strielėčiškių kaimo.

Paežeriečiai broliai Jaronimas (gim. 1909 m.) ir Jonas (gim. 1917 m.) Giraičiai nuteisti po 10 metų lagerių ir po 3 metus be teisių; Jaronimas kalėjo Kazachijoje, Jonas – Vorkutoje. Atlikę visą bausmę abu sugrįžo 1958 m. Motina Marijona Giraitienė (gim. 1880 m.) buvo ištremta 1948 m. į Lebiažę, Krasnojarsko kr. Šie žmonės – pokario laikotarpio politiniai kaliniai, represuoti, nes buvo aktyvūs ir apsišvietę žmonės, todėl okupantai manė, kad jie gali organizuoti pasipriešinimą ir kelti grėsmę sovietinei tvarkai.

Partizaninių kovų pradžia. 1944–1945 m. nuožmūs mūšiai su fašistais vyko Lenkijos, vėliau Vokietijos teritorijose, juose žuvo daug Raudonosios armijos karių. Kad papildytų praretėjusias divizijas ir pulkus, sovietai pradėjo okupuotuose kraštuose imti jaunos vyrus į kariuomenę. Jauniems vyrams buvo trys keliai: eiti

į sovietinę kariuomenę, tapti sribais arba slapstyti. Patriotiškai auklėti jaunuoliai nenorėjo tarnauti okupantų kariuomenėje, slapstėsi, o vėliau įsijungė į partizanų būrius. Dauguma jų netrukus žuvo besislapydami, nes neturėjo kovinės patirties. Susidūrę nors ir su daug galingesniu priešu, jie stojo į atvirą kovą ir žuvo kaip didvyriai.

1945 m. partizanais tapo Vytautas Akelaitis-*Kardas* iš Žiūrių Gudėlių; Juozas Bernotaitis-*Žaliukas* (gim. 1914 m.), Antanas Klimavičius-*Dobilas* (gim. 1912 m.) ir Dominykas Jogys (gim. 1891 m.) iš Alksnėnų k. (žuvo 1959 m.); Stasys Grigaitis-*Aras*, *Erelis* (gim. 1917 m.) žuvo 1945 m. lapkričio 20 d. Degūčių k., Jankų vls.; Mykolas Raibikis (gim. 1914 m. Šergalių k.); Jonas Skatikas (gim. 1923 m.) 1946 m. gruodžio mėn. nušautas stribo, o jo brolis Vytautas (gim. 1927 m. Starkų k.) žuvo 1945 m. vasario 12 d.; Algirdas *Žaldaris-Vikis*, *Klajūnas* (gim. 1927 m. Dumčių k., Paežerių vls.) tapo stribu, bet padėjo partizanams. Pradėjus įtarti dėl bendravimo su partizanais, 1945 m. išėjo į mišką, žuvo 1947 m. kovo 7 d. prie Guřbšilio kartu su 5 partizanais. Jų lavonai buvo numesti Pilviškiuose, vėliau užkasti už zakristijono tvarto.

Tai pirmieji Pilviškių krašto partizanai ir pirmosios rezistencijos aukos. Pradėjo 7 metus trukęs partizaninis karas su okupantais. Jo metu žuvo jauni vyrai, nukentėjo daugybė žmonių – partizanų, stribų, jų artimųjų, sovietinių pareigūnų ir niekuo dėtų gyventojų. Pokaryje žmonių gyvybės buvo mažai vertinamos, vertingesni buvo interesai, pažiūros. Įsigalėjo principas: kas ne su mumis, tas prieš mus.

Stribai – okupacinės valdžios pagalbininkai. 1944 m. pabaigoje buvo organizuotas stribų (sovietinės valdžios vadintų liaudies gynėjais) būrys. Iki 1946 m. jiems atlyginimas nemokėtas, privilegija tebuvo tai, kad jie neimti į kariuomenę. Stribai pragyveno nusavindami areštuotų ir ištremtų žmonių turtą. Vėliau gaudavo 85–90 rublių atlyginimą. Pilviškių valsčiuje sribais tapo: Petras Juškevičius (žuvo 1946 m.) ir Alfonsas Mikalauskas (į stribus įstojo, kai partizanai išžudė dėdės šeimą, gyvenusią Didžiųjų Šelvių kaime), Jonas Mačiulaitis, Vincas Kaukas, Albinas Gružinskas, Dmitrijus Mičiurinas, Pranas Merkevičius iš Žiūrių Gudėlių, Petras Jankauskas iš Vladiškių k., Julius Kavaliauskas ir Bronius Tamašauskas iš Parausių. Kai partizanai nužudė Petrą Juškevičių, sribais tapo du jo sūnūs – Albinas ir Juozas.

Alksnėnuose stribų būrys suorganizuotas po to, kai miškiniai užpuolė mokykloje įsikūrusią apylinkę, grasino nužudyti jos pirmininką Juozą Rutkauską ir aktyvistą Banį, nužudė žemės gavusį valstietį Vinčą Kantautą. Stribais tapo: devynių vaikų tėvas Vincas Sinickis su savo dviem sūnumis – Augustinu ir Mečislovu, Kazys Jurkšas, Pijušas Dielininkas, Vitas ir Vincas Dapkūnai, Jonas Kasperavičius, Jonas Mačiulaitis, Antanas Dambrauskas (stribų būrio vadas, gimęs Čyčkų k., Alvičio vls., gyvenęs Mažūčių k.), Jonas Puskunigis, Bronius Šicas, Bronius ir Juozas Astrauskai iš Stirnėnų k., jų dėdė Vincas. Stribai vaikščiodavo po kaimus, tyrinėdami gyventojų nuotaikas, rinkdami informaciją apie miškinių veiklą, slėptuves, lydėdavo sovietinius pareigūnus, rinkimų metu saugojo balsavimo būstines, kartu su kareiviais dalyvaudavo operacijose prieš partizanus, ištremiant gyventojus. Partizanai ragindavo stribus atsisakyti tarnybos, jiems rengdavo pasalas, gyventojus ragino nevykdyti sovietinės valdžios nurodymų, nebalsuoti rinkimų metu.

Gyventojams buvo labai sunku: jie buvo verčiami vykdyti valdžios reikalavimus, jei nevykdys, grėsė tremtis ar areštas, o partizanai savo ruožtu juos ragino valdžios nurodymų nevykdyti ir grasino savo bausmėmis. Ką turėjo daryti paprasti kaimo žmonės? Jiems grasė ir sovietinės valdžios atstovai, ir partizanai. Žmonės nežinojo, kaip elgtis, kad išgyventų, nežinojo su kuo kalba – su draugu ar priešu. Pasakysi ką nors, kažkas įskūs ir būsi nubaustas ar partizanų, ar sovietinių pareigūnų. Gyventojai buvo įbauginti ir pasimetę dėl nuolatinės grėsmės. Pilviškių krašte sribų ir partizanų veikla buvo ypač aktyvi, įvyko daug jų susirėmimų, žiaurių žudynių ir egzekucijų.

Partizanų operacijos prieš kolaborantus, jų aukos. 1946 m. vasario 28 d. vyko gyventojų atstovų rinkimai į sovietinę valdžią. Rinkimų apylinkė buvo Mačių sodyboje Striėlčiškių kaime. Sodybą saugojo igulos kareiviai. Rinkimų komisijos narius, vėlai vakare vežančius balsavimo biuletenius į rinkimų apygardą, Oželių – Vladiškių sankryžoje užpuolė Jono Brazio-Klajūno būrio partizanai. Susišaudymo metu žuvo du kareiviai, partizanai pasislėpė miške. Sekdami partizanų pėdsakais raudonarmiečiai nustatė, kad jie atėjo iš Pančekių kaimo Jašinsko sodybos. Kareiviai apsupo sodybą. Susišaudymo metu žuvo vienas kareivis pasienietis ir partizanas, Jašinskiui sprogmuo nukirto koją. Likę gyvi partizanai pasitraukė Šunskų link.

Kita rinkimų būstinė buvo Žiūrių Gudėlių k. Palaikienės namuose. Partizanai balsavime dalyvavusius Pilipavičius nubaudė plakimu: žmoną ir vyrą surišo, įplakė 25 rykštes, atėmė lašinius, grūdus. Žiauriai sumušta šeima neteko maisto, vaikams teko badauti. Ar jie galėjo pasipriešinti valdžiai ar partizanams?

1946 m. birželio mėn. partizanai įsiveržė į Vinco Kantautos (gim. 1906 m. Būblėlių vls., vedęs atsikraustė gyventi į žmonos tėviškę) sodybą Alksnėnų kaime. Šeimininką mušė žmonos ir vaikų akivaizdoje, o paskui išsivedė. Šeima verkė ir prašė, kad nekankintų tėvo. Ryte jis buvo rastas nukankintas už Katiliaus kluono. Tai buvo Bernotaičių kerštas už pusę hektaro žemės, kurią sovietų valdžia iš kaimo bendro naudojimo pievų priskyrė Kantautai. Tą dalį pievos anksčiau nuomojo ūkininkas Bernotaitis. Jo brolis buvo partizanas, todėl jis sukurstė savo draugus ir atkeršijo Kantautai. Liko žmona su keturiais vaikais. Pokaryje V. Kantauta buvo seniūno pavaduotoju.

1947 m. Naujųjų metų išvakarėse jaunimas linksminosi apylinkės tarybos salėje. Juos ėmė apšaudyti partizanai. Pasilinksminimą saugoję sribai atsišaudė. V. Sinickis mirtinai sužeidė prie šulinio pasislėpusį ir į pastatą šaudžiusį partizaną Jakštį. Tų pačių metų balandžio 5 d. partizanai išžudė Astrauskų šeimą: tėvus – Vincą ir Adelę, dvi dukteris – Birutę (gim. 1935 m.) ir Onutę (gim. 1938 m.), sūnų Justiną (gim. 1924 m.), jo neščią žmoną. Astrauskai tarpukaryje buvo Alksnėnų dvaro kumečiai, visą laiką dirbo sunkiai, bet gyveno skurdžiai, todėl geriau gyventi tikėjosi atėjus sovietinei valdžiai. Jų sūnus Antanas buvo sribas ir tuo metu, kai užpuolė partizanai, nebuvo namie. Brolio sūnus sribas Bronius grįžo naktį namo ir matė, kaip partizanai apsupo dėdės sodybą, tad nuskubėjo į Alksnėnus pagalbos. Kai ryte sribų ir kareivių lydymas į dėdės sodybą atėjo Bronius, rado šešis lavonus, o partizanų ir pėdos buvo ataušusios. Išžudę šeimą partizanai į vežimą susikrovė Astrauskų turtą, maisto produktus ir pasitraukė. Alksnėnų kaimo gyventojams buvo šurpu lydėti į kapus šešis karstus.

Vasario 28 d. Kuprėliškių kaime nužudyta Izabelė Jonuškienė (Šlekytė), gimusi 1905 m. Tarpukaryje ji tarnavo pas ūkininkus, 1932 m. išteko už Jono Jonuškos. Šeima persikėlė į Jūodupių kaimą, apsigyveno turtingo ūkininko Bylos grytelėje ir dirbo jo ūkyje. Vėliau persikėlė į mokytojo Česnavičiaus sodybą. Sunkus buvo grytelninkų darbas – reikėjo atidirbti už trobelę, patiems kaip nors prasimaitinti ir išlaikyti šeimą, o sąlygas diktavo savininkas. Jeigu jam neįtiksi, sumažins atlyginimą arba išmes iš būsto. Todėl Jonuškai, sunkiai dirbdami, susitaupe kiek pinigų ir 1938 m. pasistatė namelius brolio žemėje. Prasidėjus sovietiniam gyvenimui, Jonuškai į jį aktyviai įsijungė, ypač Izabelė. Partizanai ją buvo perspėję nutraukti bendradarbiavimą su okupantais. Bijodama bausmės ji nenakvojo namuose, o pas gimines ar kaimynus. 1947 m. ji buvo rinkimų komisijos narė. Vasario 28 d. partizanai užpuolė Oželių rinkiminę būstinę, nužudė du sargybinius, o naktį išiveržė į Rumbauskų namus, kuriuose nakvojo Jonuškienė. Šeiminką primušė, išgąsdino mažamečius vaikus, o Izabelę išsivarė į miškelį pakorė ir dar sušaudė. Našlaičiais liko jos trys mažamečiai vaikai.

1948 m. partizanai užėjo į Žiūrių Gudelių mokyklą, nuo sienos nuplėšė Lenino ir Stalino portretus, sugadino sovietinę atributiką. Juos užtiko mokykloje gyvenusi sargė Babravičienė, todėl ją nužudė. Ji buvo mokytojos pagalbininkė, partizanai įtarė, kad ji komunistė (tai buvo tik gandas).

Bebriniūkų kaime pas Lemberį milicininkas Dulskis užtiko sužeistą partizaną. Šis bandė bėgti, o milicininkas raitas ant arklio pasivijo ir nušovė. Gudaičių sodyboje buvo partizanų slėptuvė. Liepos pabaigoje pas Gudaičius dėl paruošų užėjo milicininkas Dulskis, valsčiaus darbuotojas Andrius Bakūnas ir du kareiviai. Partizanai visus sovietinius darbuotojus iššaudė. Gudaičiai dėl to buvo išvežti į Sibirą. Parausių kaime nušauti šios apylinkės sekretorius Pranas Černiauskas ir paruošų agentas Patriborius. Žiūrių Gudelių kaime vokiečio ūkyje gyveno B. Cerkovas. Vyko jo sūnaus vestuvės, kuriose dalyvavo ir keletas stribų. Sodybą apsupo partizanai, vestuvinininkus prigąsdino, o stribus Danilevičių ir Kupčinską (nuo Šunskų) nušovė.

Vykstant pokario kovoms nežinia nuo kieno rankos žuvo Draugelis iš Bebrininkų, Giraitis iš Pančekių, Širvinskas, Baltūsis iš Piliūnų, Juozas Plikaitis, atvykęs į Oželių kaimą aplankyti sesers Rumbauskienės. Kai kurių palaikai buvo nerasti arba surasti žymiai vėliau. Pokaryje partizanai nužudė daugiau kaip 50 sovietinių aktyvistų bei jų artimųjų ir 31 Opšrūtų kaimo gyventoją.

Opšrūtų kaimo puolimas 1947 m. lapkričio 15–16 d. naktį. 1945 m. pavasarį Opšrūtų kaime susikūrė žemės ūkio artelė, į kurią įstojo mažažemiai ir iš Suvalkų atkelti kolonistai rusai. Pirmininku buvo išrinktas Antanas Žilinskas. Kolonistai į Opšrūtus buvo atkelti 1940 m. iš 1939 m. vokiečių užimtos Lenkijos Suvalkų trikampio. Jie apsigyveno vokiečių repatriantų sodybose. Vokietijai užpuolus Rusiją, dalis repatriantų sugrįžo į savo sodybas, todėl kolonistai pasitraukė, o baigiantis karui vėl sugrįžo. Nemokėdami savarankiškai ūkininkauti, jie greitai nugyveno tvarkingus ūkius. Artelė suorganizuota, kad padėtų jiems kartu su vietiniais valstiečiais ūkininkauti, o gal ir kad pradėtų Lietuvos kolonizavimą. Ją visai rėmė valdžia, kooperatyvo narius atleido nuo prievolių. Tokia politika kėlė individualiai ūkininkaujančių pyktį ir pavydą. Daugelis artelės narių namuose

turėjo ginklus, nes bijojo naktimis po kaimus vaikščiojančių partizanų. Jie stengėsi sužinoti apie partizanų judėjimą, jų rėmėjus. Žinias perduodavo saugumiečiams. Kolonistai buvo okupantų atrama kaime. Partizanai ne kartą perspėjo juos nekenkti vietiniams ūkininkams, kolonistus ragino važiuoti gyventi į Rusiją. Tačiau jie į perspėjimus nereagavo, dirbo savo ūkiuose ir kooperatyve. Partizanai nutarė „daryti tvarką Opšrūtuose.“

Vienas iš puolimo iniciatorių buvo Jonas Brazys-*Klajūnas*. Partizanai puolimą numatė lapkričio viduryje, tuo tikslu į Kazlų Rūdos miškus sutraukė daugiau partizanų. Operaciją įvykdė *Žalgirio* rinktinė, vadovaujama Vinco Štrimo-*Šturmo*. Kad nukreiptų saugumiečių dėmesį, partizanai lapkričio 11–12 naktį puolė Antanāvą – spirito varyklą ir parduotuvę. Ginkluota apsauga nė šūvio neiššovė, patys atidavė ginklus. Partizanai rekvizavo gyvulius, maisto produktus, paėmė iš parduotuvės daug prekių, pinigų, iš spirito varyklos 7 tonų talpos spirito cisterną. Visą paimtą turtą nugabeno į miškus ir paslėpė sutartose vietose. Kitą naktį jie persikėlė į Paežerių mišką.

Opšrūtų puolimas buvo numatytas sekmadienio naktį, iš lapkričio 15 į 16-ąją. Ankstyvą rytą iš miško partizanai priartėjo prie Opšrūtų, dienoti apsiėjo pažįstamų ir patikimų ūkininkų sodybose. Naktį kolonistų nepastebėti jie grupėmis apsupo kaimą, iširuošė kariškiai įtvirtintus atsparos taškus. O Opšrūtų gyventojai nejuto pavojaus: vieni ramiai vakarieniavo, kiti meldėsi prieš miegą ar jau miegojo, dar kiti tvarkėsi namuose. Vadui davus signalą, partizanai pradėjo puolimą. Jie iš kulkosvaidžių ir automatų apšaudė, granatomis apmėtė kolonistų namus, aštuonias sodybas padegė. Puolimo metu namuose sudegė arba buvo nušauti 31 kaimo gyventojas: 8 vyrai, 10 moterų, 13 vaikų ir paauglių. Puolimo metu sužeisti 13 gyventojų. Visi nužudytieji palaidoti Pilviškiuose, antkapinėse plokštėse išvardytos jų pavardės.

Partizaninių kovų aprašymuose Opšrūtų puolimas vertinamas kaip sėkminga partizanų operacija prieš rusų kolonistus, bet yra ir kitokių nuomonių¹.

Kolektyvizacija supriešino kaimą. Prasidėjusių tarpusavio kovų ir pasipriešinimo okupantams sukrestą kaimą dar labiau supriešino prasidėjusi kolektyvizacija. Nuo 1945 m. gyvavo ir demonstravo kaimo žmonėms kolektyvinio darbo pranašumą Opšrūtų žemės ūkio kooperatyvas. 1948 m. buvo įkurti pirmieji kolūkiai: *Šešupė* (pirmininkas S. Uscila) ir *Marytės Melnikaitės*. Į kolūkius pirmiausia stėjo grytelninkai ir mažažemiai valstiečiai. Sovietinė valdžia visai stengėsi patraukti kuo daugiau gyventojų.

„Buvo žymiai sustiprintas propagandinis darbas organizuojant naujus kolūkius valsčiuje. Apylinkėse sudarytos agitatorių grupės, kurioms vadovauja mokytojai. Valsčiuje veikia neetatinė lektorių grupė iš 20 asmenų, į kurios sudėtį įeina 14 mokytojų. Lektoriai reguliariai skaito paskaitas ir pranešimus apylinkėse ir kolūkiuose klausimais, surištais su kolūkių statyba mūsų valsčiuje. To pasėkoje rugpjūčio mėnesio pabaigoje buvo sukurtas „Gaisrių“ kolūkis, kur dirbo pritvirtinti agitatoriai – mokytojas Butauskas, apylinkės sekretorius Gudulevičius ir kiti, „Bolševiko“ kolūkis, kur dirbo drg. Plioplys, mokytoja Končytė, ir „Oželių“ kolūkis, kur gerai dirbo apylinkės pirmininkas Šalaševičius ir sekretorius Vaičiulis“, – 1949 m. rugsėjo

¹ Plačiau žr. Vinco Tumosos straipsnį „Apie „Žalgirio“ mūsų Opšrūtuose“. *Vyr. red. pastaba*.

25 d. Pilviškių valsčiaus komunistų partijos komiteto sekretorius Alf. Dabrišius rašė rajoniniame laikraštyje *Pergalė* straipsnyje *Pilviškių valsčiaus partinė organizacija kovoje už kolūkių santvarkos pergalę*. Jame kritikavo prie Paežerių apylinkės pritvirtintą propagandistą Biveinį, kad jis neaktyvus, nes šioje apylinkėje nesusikūrė nė vienas kolūkis, negautas nė vienas pareiškimas stoti į kolūkį. Buvo kritikuotas ir Pilviškių valsčiaus vykdomojo komiteto pirmininko pavaduotojas Aleksandras Golubovskis:

„Drg. Golubovskis į ūkių sukūrimą žiūrėjo pro pirštus. Jis pats, valdydamas žemę ir gyvendamas Opšrūtų artelės ribose, nesistengė tapti kolūkio nariu. Tuo būdu ir kiti valsčiaus vykdomojo komiteto darbuotojai neužsiėmė naujų kolūkių sukūrimo klausimu. Vykdomojo komiteto instruktorius Kudžmaitis išėjęs į apylinkę po kelias dienas iš eilės girtuokliaudavo ir jam duotų uždavinių neišpildydavo. Golubovskis ir Kudžmaitis iš pareigų atleisti“, – tame pačiame straipsnyje rašė A. Dabrišius.

Žmonės bijojo stoti į besikuriančius kolūkius, nes partizanai jiems grasino susidorojimu. Juozas Draugelis prisimena: *„Kai stojau į kolūkį buvo grasinimų: „Kiši nagus – kulka į kaktą.“ Raštelius su tokiais grasinimais po nakties rasdavom prisegtus ant stulpų, medžių.“*

Kolūkio pirmininkas Vincas Vencius iš Tálkiškių prisimena:

„Sykį gaunu laišką: nupieštas storas diedas su lenciūgu [grandine] ant kaklo. Parašytas tekstas: „Atsisakyk nuo pirmininko pareigų, ba bus taip, kaip šitam.“ Kokias tris dienas raštelį palaikiau ir nunešiau enkavėdė ir atidaviau. Neužilgo buvo suimti banditų gaujos² dalyviai. Teisė Akelaitį, Čemerką.“

Stambūs ūkininkai buvo spaudžiami dideliais mokesčiais ir prievolėmis. Kad būtų pagreitinta kolektyvizacija, užgniaužtas ūkininkų pasipriešinimas ir sutriuškintas partizaninis judėjimas, 1948 m. gegužės 22 d. įvyko didysis trėmimas kodiniu pavadinimu *Vesna* (Pavasaris). Jo metu iš dabartinio Pilviškių valsčiaus buvo išstremta apie 600 žmonių: iš Paežerių vls. – 349, Pilviškių vls. – 89, Alksnėnų vls. – 129. Šis trėmimas daugiausia palietė stambius ir į kolūkius nestojusius ūkininkus, partizanų ir jų rėmėjų šeimas. 1949 m. į Sibirą išvežta apie 70 žmonių. Šios priemonės savo tikslus pasiekė – dauguma gyventojų įstojo į kolūkius, o partizaninis judėjimas pamažu buvo užgniaužtas.

Partizaninės kovos Pilviškių krašte. Po Antrojo pasaulinio karo prasidėjusi sovietinė okupacija sukėlė gyventojų pasipriešinimą. Tik nuslinkus frontui į Vakarus, miškuose atsirado pirmieji partizanų būriai. Juos sudarė buvę laisvos Lietuvos kariškiai, policininkai, vyrai, tarnavę fašistinėje kariuomenėje, dirbę vokiečių valdžios struktūrose. Tai buvo nedideli būreliai, sudaryti iš vieni kitus pažįstančių aplinkinių kaimų vyrų. Jų veiksmai buvo chaotiški, išpuoliai prieš okupantus neorganizuoti, todėl dauguma jų žuvo pirmaisiais slapstymosi mėnesiais. 1945 m. įkurta partizanų *Tauro* apygarda sujungė šiuos būrius, suteikė pasipriešinimui organizuotos kovos pobūdį. Ypač didelę reikšmę turėjo Antano Baltūsio veikla. Jis kartu su bendražygiais įvedė apygardoje karišką tvarką ir drausmę, bandė sujungti visą Lietuvos pasipriešinimo judėjimą.

Partizanų būriuose kovojo daugiau kaip 60 Pilviškių krašto vyrų:

² Taip niekinamai okupantai vadino Lietuvos partizanus.

Jurgis **Adomaitis** (gim. 1904 m. Alksnėnų k.) suimtas 1945 08 08.

Vytautas **Akelaitis-Kardas** iš Žiūrių Gudėlių k.

Antanas **Baltūsis-Žvejys** (gim. 1915 m. Gulbiniškių k.) žuvo 1948 m. vasario 1 d. Gulbiniškių k.

Juozas **Bernotaitis-Žaliukas** (gim. 1914 m. Alksnėnų k.) žuvo 1959 m.

Justinas **Bielskus-Tigras** (gim. 1922 m. Gaisrių k.) suimtas 1946 m.

Bronius **Brazauskas-Sakalas** (gim. 1914 m. Bařtininkų k.) žuvo prie Aguřkiškės.

Jonas **Brazauskas** iš Bartininkų žuvo prie Aguřkiškės.

Jonas **Brazys-Klajūnas** (gim. 1921 m. Opšrūtų k.) žuvo 1949 10 16 Sarmačinų k.

Juozas **Brazys-Atas** (gim. 1924 m. Starkų k.) suimtas 1947 m., 7 metus kalėjo Norilsko lageriuose.

Vytautas **Būdžius-Vytenis** (gim. 1919 m. Sarmačinų k.) žuvo 1949 02 04 Sarmačinų k. Dėdelės ūkyje.

Algirdas **Būdžius** (gim. 1922 m. Sarmačinų k.) žuvo 1949 02 04.

Julija **Čepaitytė** (Simonaitienė)-*Undinė* (gim. 1930 m. Beržnaviėnės k.) buvo *Žvejo* ryšininkė.

Albinas **Čibirka-Tėvukas** (gim. 1918 m. Išdagų k.) žuvo 1945 07 06 prie Nėvos upelio Jankų vls.

Jonas **Daubara** (gim. 1879 m. Jūodupių k.). Jo sodyboje buvo slėptuvė. 1948 05 22 išstremtas į Krasnojarsko kr. Duktė Kotryna buvo ryšininkė, suimta 1947 09 13.

Kazys **Degutis-Kęstutis** (gim. 1910 m. Gaisrių k.) areštuotas 1947 m., kalėjo 10 metų.

Bronius **Dženkaitis-Perkūnas** (gim. 1925 m. Dumčių k.) žuvo 1948 07 27.

Stasys **Grigaitis-Aras, Erelis** (gim. 1917 m. Gaisrių k.) žuvo 1945 11 20 Degūčių k., Jankų vls.

Antanas **Grikietis-Vidmantas, Slapukas** (gim. 1925 m. Dumčių k.) žuvo 1952 01 21 Pařilčių k.

Vytautas **Grupkaitis-Aras** (gim. 1929 m. Parausių k.) *Natangų* būrio narys, areštuotas, kalėjo iki 1956 m.

Juozas **Jakštys-Taranas** (gim. 1927 m. Starkų k.) žuvo 1946 m. prie Alksnėnų.

Kazys **Jakubauskas-Jovaras** (gim. 1920 m. Balčiūnų k.) 1947 m. suimtas ir nužudytas.

Vytautas **Jaruševičius** iš Pilviškių vls. partizanavo 1946–1947 m., žuvo. Dominykas **Jogys** (gim. 1891 m. Alksnėnų k.) žuvo 1945 m. rugpjūčio mėn.

Elena **Juciūtė** (gim. 1911 m. Pilviškiuose) mokytoja, partizanų ryšininkė, suimta 1947 m. ir nuteista 10 metų lagerių. 1956 m. paleista. 1967 m. išvyko gyventi pas seserį į JAV. Mirė 1986 09 18 Bostone (JAV).



Partizanų vadas Antanas Baltūsis-Žvejys. 1947 10 05. VKM nuosavybė



„Kęstučio“ rinktinės vadas Jonas Brazys-Klajūnas. VKM nuosavybė



Partizanų ryšininkė Julija Simonaitienė (Čepaitytė)-Undinė. 1951 m. VKM nuosavybė



*Partizanas Juozas Jakštys-Tarzanas (viduryje)
su draugais. VKM nuosavybė*

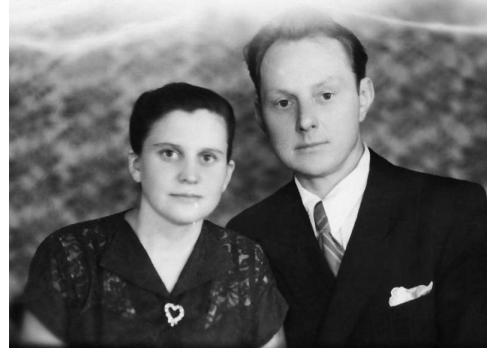

*Partizanas Juozas Juraitis su žmona Genute.
VKM nuosavybė*



*Partizanų ryšininkė
Elena Juciūtė.
VKM nuosavybė*



*Partizanas Vladas Kučiauskas-Genys (viduryje).
VKM nuosavybė*

- Juozas **Juraitis-Ramutis** (gim. 1925 m. Opšrūtų k.) suimtas 1947 04 16 susirėmimo metu, kalėjo Magadane, 1955–1965 m. buvo tremtyje Tiumenės sr.
- Juozas **Juškevičius** – Jurgis Navickas (gim. 1927 m. Galiakaušių k.) 1946 m. liepos mėn. suimtas, žuvo lageryje.
- Jonas **Kačergis** (gim. 1928 m. Pilviškiuose), *Natangų* būrio narys, areštuotas, kalėjo.
- Kalevičius-Šarvas** (gim. 1922 m. Smilgių k.) žuvo 1947 m.
- Juozas **Karalius-Rambynas** (gim. 1925 m. Kampinių k.) suimtas 1947 06 Lepšių k., Lukšių vls.
- Aleksandras **Kazla-Barzdelė**, *Sakalas*, *Varnas* (gim. 1912 m. Gerūliškių k.) žuvo 1949 m. Varākiškės k.
- Jonas **Klimas** (gim. 1918 m. Paežerių vls.) 1948 m. suimtas, žiauriai tartytas, vežamas į Vilnių mirė.
- Antanas **Klimavičius-Dobilas** (gim. 1912 m. Alksnėnų k.) suimtas 1945 12 08 Starkū k. pas Jakštį, mirė kalėjime.

Vladas **Kučiauskas-Genys** (gim. 1922 m. Kaušių k.) žuvo 1947 07 10 Pančekių miškelyje (susišprogdino).

Jonas **Kulboka** iš Gulbiniškių k.

Juozas **Kulboka-Laisvės žvalgas** (gim. 1907 m. Naūdžių k.) iki 1947 04 22 leido partizanų spaudą, suimtas, kalėjo Intoje.

Vincas **Kulboka-Brolis** (gim. 1915 m. Naūdžių k.) buvo Antano Baltušio-Žvejo ryšininkas, suimtas 1947 04 22, kalėjo Intoje.

Anelė **Kupstienė** (Rudzevičiūtė)-*Nina* (gim. 1932 m. Baltrušių k., Šakių apskrityje) partizanų ryšininkė, 1952 m. suimta, nuteista 25 metams lagerio ir 5 metams tremties. 1956 m. paleista.

Pranas **Lopeta** (gim. Gulbiniškių k.) žuvo 1947 08 04.

Mykolas **Mačiokas** (gim. 1899 m. Gudėlių k.) 1943–1945 m. kalėjo Štuthofio koncentracijos stovykloje, po karo partizanavo ir žuvo.

Leonas **Mačys-Lampeo, Žiulampo, Šalenas** (gim. 1928 m. Paežerių k.) dirbo mokytoju Gižuosė, už ryšius su partizanais suimtas 1947 12, kalėjo iki 1956 m. Grįžęs į gimtinę mirė 1957 m.

Juozas **Mauruča-Štrausas** (gim. 1930 m. Jurgelių k.) priklausė *Natangų* būriui.

Albinas **Munikas** iš Pilviškių tarnavo vokiečių kariuomenėje, partizanavo, nusišovė pridengdamas draugų atsitraukimą.

Albinas **Pasalauskas-Varnas, Šarūnas, Gyvatė** (gim. 1930 m. Dvarnūjų k.) partizanavo 1946–1948 m., suimtas, kalėjo Karagandoje.

Kazimieras **Pečkys** (gim. 1921 m. Pilviškių vls.) žuvo prie Jūrės upės.

Juzė **Petruilionytė-Vaidilutė** (gim. 1920 m. Nendrinių k) dirbo *Žalgirio* rinktinės štabui, suimta, mirė kalėjime.

Juozas **Raginskis** (gim. Bařtininkų k.) būrio vadas, žuvo.

Mykolas **Raibikis** (gim. 1914 m. Šergalių k.) žuvo 1945 04 25 Beilūno raiste.

Vytautas Pijus **Raibikis-Leopardas** (gim. 1928 m. Piliūnų k.) 1946–1947 m. priklausė *Natangų* būriui, 1947 12 30 areštuotas, kalėjo Intos lageryje. Grįžo 1956 m. Mirė 2013 m. vasario mėn. Palaidotas Marijampolėje.

Jonas **Sakalauskas** (gim. 1924 m. Kaušių k.) partizanavo 1945–1946 m., žuvo 1946 10 22 prie Rumokų.

Jonas **Simanauskas** (gim. 1920 m. Višakiškės k.) partizanavo 1944–1945 m., žuvo 1945 05 06 Bařtininkų k., Bagotosios apylinkėse.

Vincas **Simanauskas** (gim. 1914 m.) partizanavo 3 dienas, žuvo 1945 05 06.

Jonas **Skatikas** (gim. 1923 m. Starkų k.) kuopos vadas, 1946 m. gruodžio mėn. nušautas stribo.

Vytautas **Skatikas** (gim. 1927 m. Starkų k.) žuvo 1945 02 12.

Romanas **Stančikas-Tristanas** (gim. 1930 m. Vilkaviškyje) gyveno Būdviečių Gudėlių k., partizanavo 1946–1949 m., suimtas, kalėjo lageryuose. Mirė 1990 m.

Kostas **Staneika-Dragūnas, Šarūnas** (gim. 1930 m. Parausių k.), priklausė *Natangų* būriui, suimtas 1947 12 30, kalėjo. Į Lietuvą grįžo 1962 m. Mirė 1964 m.

Bronius **Šiaučiūnas** (gim. Galiakaušių k.) žuvo per susišaudymą Viltrakių k. 1946 m.



Partizanų ryšininkas

Vincas Kulboka-Brolis. 1956 m.

VKM nuosavybė

- Antanas **Strimaitis-Strazdas** (gim. 1912 m. Alksnėnų k.) partizanavo pusmetį, suimtas 1945 12 08 Starkų k. Po kalinimo apsigyveno Kaliningrado srityje.
- Vladas **Varžukas-Šturmąs** (gim. Paežerių k.) 1947 m. rudenį sužeistas suimtas Virbálgirio miške.
- Albinas **Vizgirda** (gim. 1928 m. Visgirdų k.) žuvo prie Virbálgirio 1948 m.
- Jonas **Vizgirda** (gim. 1920 m. Visgirdų k.) žuvo (susišprogdino) prie Virbálgirio 1948 m.
- Vytautas **Zaveckas-Vabalas** (gim. 1926 m. Kampėnių k.) partizanavo 1945–1946 m. Žuvo 1946 11 29 savo namuose.
- Algirdas **Žaldaris-Vikis, Klajūnas** (gim. 1927 m. Dumčių k.) buvo stribas, padėjo partizanams. Pradėjus įtarti, 1945 m. pasitraukė į mišką. Žuvo 1947 03 07 Guřbšilyje kartu su kitais 5 partizanais.
- Vytautas **Žemaitis-Astras, Šermukšnis** (gim. 1930 m. Žašinų k., Barzdų vls.) mokėsi Pilviškių gimnazijoje. Buvo *Vytauto* rinktinės kovotojas. 1949 02 10 susišprogdino Braziūkų miške.
- Jonas **Žilinskas-Dagys, Jurginas** (gim. 1906 m.) buvo Lietuvos kariuomenės puskarininkis, vėliau – partizanų instruktorius. 1947 m. rudenį suimtas, kalėjo Intos lageriuose. 1956 m. paleistas, apsigyveno Latvijoje. Mirė 1982 m., palaidotas Utenoje.
- Ignas **Žukauskas-Dagis** (gim. 1906 m.) partizanavo 1946–1950 m., 1950 m. žuvo Kuprėliškių miške.
- Kazys **Žukauskas-Žentukas** (gim. Júodupių k.) žuvo 1947 12 20 prie Kuprėliškių miško.
- Albinas **Žvirblis-Kardas** (gim. Dumčių k.) 1947 m. susidūrimo su tėviškėje buvusia pasala metu sužeistas, suimtas.

Buvusios partizanų slėptuvės Pilviškių valsčiuje. Beržnaviėnės kaime Čepaičių sodyboje. Ten lankydavosi Antanas Baltūsis-*Žvejys*.

Šešupės pakrantėje prie Pilviškių. Slėpėsi Puišys, Jasulaitis, Albinas Munikas.

Juodupių kaime Jono Daubaro sodyboje buvo *Tauro* apygardos štabo būstinė 1946–1947 m. Slėptuvė surasta, šeimininkai 1948 05 22 išstremti į Sibirą, duktė Kotryna, buvusi ryšininkė, suimta.

Júodupių kaime J. Kulboko sodybos kluone. Šeimininkas buvo areštuotas, kalėjo lageriuose.

Nadraūsvės k. Kiverių sodyboje buvo dvi slėptuvės: viena kluone po šaline, kita – tuščiam kambaryje. Lankėsi Antanas Baltūsis-*Žvejys*, Jonas



Partizanų pagrindinės spaudos leidėjas Juozas Kulboka-Laisvė žvalgas. VKM nuosavybė

Brazys-Klajūnas, buvo atvykusi iš Kauno gydytoja, kuri gydė sužeistus ir sergančius partizanus. (Juzės Imbrasienės (Kiverytės), gyv. Ramoniškių k., informacija.)

Nadrausvės (Dugnų) k. Rimšų sodyboje buvo partizanų spaustuvė, kurioje dirbo Juozas Kulboka ir Juozas Rimša. Spaustuvė nebuvo surasta, išsaugotą įrangą ir spaudinius J. Rimša perdavė muziejams 1994 m.

Partizanų žūties vietos. Gulbiniškių k. Baltrušaičių sodyboje 1948 02 02 išduoti žuvo *Tauro* apygardos vadas Antanas Baltūsis-*Žvejas*, būrio vadas Pranas Žalvaris-*Šapalas*, Juozas Balsys-*Dobilas*. Sodybos vietoje stovi paminklas.

Gulbiniškių k. 1944 m. žuvo Antanas Samsonas.

Prie Guřbšilio 1947 m. kovo 8 d. ryte Žalnieraičių sodyboje buvo apsupti ir žuvo šeši partizanai. Saugumiečiai suėmė Vinčą Žalnieraitį, tardė, bet pa-



*Veronika Janušaitienė (Kulbokaitė).
VKM nuosavybė*



Prie paminklo partizanų vadui Antanui Baltūsiui-Žvejui atminti, pastatyto jo žūties vietoje Gulbiniškių k. VKM nuosavybė



*Buvusi Pilviškių
stribų būstinė
ir kalėjimas.
A. Petrašiūno nuotr.
2006 07 20*



*Pilviškių prieglaudos
gyvenamasis namas,
po karo paverstas
stribų būstine.
A. Petrašiūno nuotr.
2006 07 20*



*Pilviškių
„stribelnyčios“
kalėjimas.
A. Petrašiūno nuotr.
2006 07 20*

leido. 1947 06 12 keršydami partizanai išžudė Žalnieraičių šeimą – tėvą, du sūnus ir dukterį. Įvykį aprašė Paežerių mokytojas, V. Kudirkos klėtelės saugotojas S. Ankevičius.

Dumčių k. Žvirblių sodyboje 1947 m. susišaudymo metu sužeistas ir suimtas tėvų aplankyti atėjęs sūnus partizanas Albinas Žvirblis-Kardas.

1947 m. Kuprėliškių miške žuvo Kazys Žukauskas, 1950 m. – Ignas Žukauskas.

Pilviškių stribų būstinėje (*stribelnyčioje*) 1947 m. pavasarį užmuštas Kazys Jokūbavičius.

Sarmačinų k. prie Paežerių miško Dėdelės ūkyje 1949 02 04 žuvo Vytautas Būdžius-Vytenis, Klemensas Rušinskas-Genys, Juozas Gasčiulis-Dagilis, Vitas Trapėnaitis-Šalmas, Justinas Vaišnys-Rymantas.

Varakiškės k. Lenkčio sodyboje 1949 m. pavasarį žuvo Aleksandras Kazla-Barzdelė.

Žiūrių Gudėlių k. 1950 06 22 žuvo kovotojas Algimantas Matulevičius-Neptūnas ir rinktinės vadas Juozas Tamaliūnas-Stumbras.

Partizanų vadas Antanas Baltūsis-Žvejys. Antanas Baltūsis-Žvejys buvo vienas ryškiausių partizanų vadų, iškiliausia Laisvės kovų asmenybė, suvaidinęs svarbų vaidmenį pokario rezistenciniame judėjime ne tik Vilkaviškio rajone, bet ir visos Lietuvos pasipriešinimo okupantams judėjime.

A. Baltūsis gimė 1915 m. balandžio 8 d. Vilkaviškio apskrityje, Pilviškių valsčiuje, Gulbiniškių kaime, pasiturinčio ūkininko šeimoje. Tėvai turėjo 32 hektarus žemės, buvo išikūrę gražią sodybą. Be Antano, šeimoje augo dar keturi vaikai. Tėvas Antanas Baltūsis mirė 1925 m. Likusi viena motina sunkiai vertėsi, tačiau stengėsi išlaikyti ūkį, išmokslinti vaikus. Antanas, baigęs Pilviškių progimnaziją, išstojo į Vilkaviškio kunigų seminariją. Buvo judrus, sportiškas, gabus mokslams. Seminarijos nebaigė, pradėjo mokytojauti. 1939 m. mokėsi karo mokykloje, baigė leitenanto laipsniu. Karo pradžioje, kraštą okupavus vokiečiams, dirbo Pilviškių valsčiaus policijos viršininku. Jam vadovaujant policijai, prie Pilviškių buvo sušaudyti aplinkinių kaimų ir miestelių žydai



Sovietinių represijų kankiniams skirtas kryžius Pilviškiuose. A. Petrašiūno nuotr. 2006 07 20



„Tauro“ apygardos partizanų vadas Antanas Baltūsis-Žvejys. VKM nuosavybė



ir sovietiniai aktyvistai. 1943 m. jis buvo perkeltas į Lenkiją, dirbo prie Liublino buvusioje koncentracijos stovykloje. Prasidėjus karo veiksmams Lenkijoje, iš vokiečių kariuomenės pasitraukė ir

grįžo į tėviškę. 1945 m. išėjo į mišką, buvo *Tauro* apygardos laikraščio *Laisvės žvalgas* vyr. redaktorius. 1946 m. birželio mėn. paskirtas *Tauro* apygardos štabo viršininku. 1946 m. birželio 12 d. žuvus *Tauro* apygardos vadui Zigmui Drungai, A. Baltūsis-Žvejys liepos 4 d. buvo paskirtas *Tauro* apygardos vadu. Tapęs apygardos vadu, paskelbė, kad *Laisvės* kovotojų organizacija yra karinė organizacija ir joje privaloma karinė tvarka bei drausmė, paklusnumas ir pagarba vadams. A. Baltūsis-Žvejys įvedė kariškas uniformas, pareigūnų ženklus, sutvarkė apygardos administracinę struktūrą – apygarda, rinktinė, kuopa, būrys. Jis reikalavo iš padalinių drausmės, vykdyti vadų nurodymus, nesavavaliauti, teikti ataskaitas. Siekiant padidinti partizanų kovingumą buvo organizuojami kariniai mokymai, įvesti pasižymėjimo ženklai, apdovanojimai. Jis įsteigė prokuratūrą ir karo lauko teismą, parengė kasdienio partizanų elgesio taisykles, analizavo partizanų veikimo patirtį ir ją platino tarp kovotojų kaip mokomąją priemonę, griežtai baudė už savavaliavimą ir nusižengimus. Išleido nurodymus, kaip rinkti partizanų kūrybą, slėpti ir išsaugoti archyvus. Jo dėka išliko gana gausus *Tauro* apygardos archyvas, kuris dabartinais laikais yra pagrindinis partizanų kovų istorijos šaltinis. A. Baltūsis-Žvejys daug dėmesio skyrė ryšių su Vakarais užmezgimui ir Centrinės vyriausiosios Lietuvos partizanų vadovybės sudarymui, tuo tikslu organizavo partizanų apygardų vadų susitikimus. Paaiškėjus, kad 1946 m. įkurta *Vyriausioji partizanų vadovybė*, vadovaujama J. Markulio, yra MGB³ rankose, ėmėsi iniciatyvos pats ją kurti. Buvo Vyriausiojo ginkluotųjų pajėgų štabo viršininkas ir faktiškasis 1947 m. naujai sudaryto *Bendrojo demo-*

„Tauro“ apygardos partizanų vado Antano Baltūsio-Žvejo 100-ųjų gimimo metinių minėjimas Pilviškiuose. 2015 m. VKM nuosavybė

³ Ministerstvo gosudarstvennoj bezopasnosti (Valstybės saugumo ministerija).

kratinio pasipriešinimo sąjūdžio prezidiumo pirmininkas. A. Baltūsiui-Žvejui pavyko užmegzti ryšius su kitų apygardų vadais ir apriboti J. Markulio veiklą, organizuoti du partizanų pasiuntinių žygius į Vakarų. Sovietinis saugumas visokiais būdais stengėsi trukdyti tokią A. Baltūsiui-Žvejo veiklą, dėjo pastangų surasti jo bazavimosi vietas. Įvykus išdavystei A. Baltūsiui-Žvejys kartu su dviem bendražygiais buvo apsupti Gulbiniškių kaime netoli tėviškės Baltrušaičio sodyboje. Neturėdami vilties išsiveržti iš apsupties, sunaikino turėtus dokumentus, nenorėdami patekti į MGB rankas, 1948 m. vasario 1 d. nusišovė. Palaidojimo vieta nežinoma.

Antano Baltūsiui-Žvejo žūtis buvo skaudus smūgis visam ginkluotam pasipriešinimui. Tokio patyrusio, išvalgaus ir kvalifikuoto vado daugiau nebuvo. A. Baltūsiui nuopelnus įvertino partizanai. Už nuopelnus Tėvynei 1950 m. birželio 1 d. jis buvo apdovanotas visų laipsnių *Laisvės kovos kryžiais* (su kardais), 1997 m. gruodžio 17 d. jam buvo pripažintas *Kario savanorio* statusas, Lietuvos Respublikos Prezidento 2002 m. spalio 31 d. dekretu suteiktas pulkininko laipsnis (po mirties).

Į *Tauro* apygardos struktūras buvo infiltruoti išdavikai, dėl išdavysčių ir vadų bei štabų likvidavimo partizaninis judėjimas Suvalkijoje ir Vilkaviškio krašte silpo iki 1950 m., o 1952 m. galutinai buvo užgniaužtas.

Pilviškių valsčiaus gyventojai, nukentėję sovietinės okupacijos metais

Parengė Gailė Ambraziėnė

Alksnėnų k.

Balkus Kazys, gim. 1927, *Tauro* apyg. partizanas *Barsukas*; **žuvo** 1946 06 20 Sūsniukų miške, Marijampolės r.

Bernotaitis Vincas, gim. 1900, suimtas 1944 12, kalintas filtraciniame lageryje Kalinine; paleistas 1946 11; 1948 05 22 išstremtas su žmona **Ona**, gim. 1925, į Malyj Ungutą, Manos r., Krasnojarsko kr.; paleisti 1958 03 31, 1958 grįžo į Lietuvą; brolis **Juozas**, gim. 1914, *Tauro* apyg. partizanas *Žaliūkas*; suimtas 1945 12 08, kalintas Vilkaviškyje, Marijampolėje, Vilniuje, Karo trib. 1946 07 27 nuteistas 15 metų katargos ir 5 metams tremties; 1946 08 31 išvežtas į Vorkutos lagerį, Komija; paleistas 1956 06 21, grįžo į Lietuvą.

Bielys Juozas, gim. 1887, žmona **Marija**, gim. 1907, sūnus **Bronius**, gim. 1936, išstremti 1948 05 22 – Taštypo r., Krasnojarsko kr. – Čeremšanka, Solonešnojės r., Altajaus kr.; Bronius 1955 tremtyje paimtas į SA; kiti šeimos nariai paleisti 1955 11 24, 1956 grįžo į Lietuvą.

Gumauskas Juozas, gim. 1906, kunigas, suimtas 1949 08 10, kalintas Vilniuje; Ypat. pasit. 1950 03 01 nuteistas 25 metams lagerio, 1950 04 28 išvežtas į Minlağą, Komija; paleistas 1956 07 13.

Jogys Dominykas, gim. 1891, *Tauro* apyg. partizanas; **žuvo** 1945 05 netoli Žūvinto ežero.

Lenkutis Gediminas, gim. 1923, suimtas 1945 01 18, 1945 06 15 nuteistas 6 metams lagerio.

Neiberka Motiejus, gim. 1926, suimtas 1945 01 19, kalintas Vilkaviškyje, 1945 06 29 išvežtas į Vorkutos lagerį, Komija; paleistas 1945 10 23.

Skiragis Vincas, gim. 1885, žmona **Magdalena**, vaikai – **Julija**, gim. 1930, **Monika**, gim. 1933, **Ramutė**, gim. 1934, **Antanas**, gim. 1936, išstremti 1948 05 22 į Bolšoj Ungutą, Manos r., Krasnojarsko kr.; Magdalena 1955 01 20 **mirė tremtyje**; kiti šeimos nariai paleisti 1957 12 06, 1958 grįžo į Lietuvą; sūnus **Juozas**, gim. 1928, suimtas 1947 už pabėgimą iš SA, 1947 06 07 nuteistas 5 metams lagerio.



Memorialinė lenta tremtiniams ant Pilviškių geležinkelio stoties pastato. 2020 m. Klaudijaus Driskiaus nuotr.

Informacijos šaltinis: Lietuvos gyventojų genocido ir rezistencijos tyrimo centro 1992–2020 metais parengto tęstinio leidinio *Lietuvos gyventojų genocidas I–V tomų medžiaga*.



Špokevičius Jonas, gim. 1893, žmona **Marytė**, gim. 1907, vaikai – **Jonas**, gim. 1943, **Antanas**, gim. 1946, **Teresė**, gim. 1948, ištremti 1948 05 22 į Malyj Ungutą, Manos r.; Krasnojarsko kr.; Teresė 1948 **mirė vežama į tremtį**; kiti šeimos nariai paleisti 1957 11 02, 1957 grįžo į Lietuvą.

Partizanai Žuvinto paliose. VKM nuosavybė

Balčiūniškių k.

Baltrušaitis Juozas, Konstantino, gim. 1890, žmona **Domicelė**, gim. 1890, sūnus **Vytautas**, gim. 1930, ištremti 1948 05 22 į Nižnij Ingašo r., Krasnojarsko kr.; paleisti 1958 06 28, 1958 grįžo į Lietuvą.

Balčiūnų k.

Bielskus Kazys, gim. 1907, seserys – **Stasė**, gim. 1909, **Antosė**, gim. 1910, ištremti 1949 03 30 į Skotovodo taryb. ūkį, Askizo r., Krasnojarsko kr.; paleisti 1957 11 15.

Jakubauskas Kazys, *Tauro* apyg. partizanas, suimtas 1947, 1947 05 28 **mirė kalėjime**.

Jokubavičius Kazys, gim. 1920, partizanas, suimtas 1947, **užmuštas** 7 stribų. Gal Kazys Jakubauskas ir Kazys Jokubavičius yra tas pat asmuo?

Kyga Pijus, Petro, gim. 1904, partizanų rėmėjas, suimtas 1948 05 24, kalintas Vilkaviškyje, 1949 01 12 Kaune; Ypat. pasit. 1949 01 29 nuteistas 10 metų lagerio; kalintas lageriuose – Ozerlage, Irkutsko sr. – 1955 06 19 Vologdos sr. – Kraslage, Krasnojarsko kr.; tremtis – 1955 10 25 Ti-

ličetas, Nižnij Ingašo r., Krasnojarsko kr.; šeima: žmona **Julija**, gim. 1918, dukterys – **Irena**, gim. 1941, **Danutė**, gim. 1944, **Liuda**, gim. 1947, motina **Kotryna**, gim. 1885, ištremtos 1948 05 22 – Meždugranka, Nižnij Ingašo r., Krasnojarsko kr. – Tabagašetas, Nižnij Ingašo r., Krasnojarsko kr. – Severnas, Nižnij Ingašo r., Krasnojarsko kr. Tiličetas, Nižnij Ingašo r., Krasnojarsko kr.; Kotryna 1952 06 05 **mirė tremtyje**; kiti šeimos nariai paleisti 1957 07 08, 1958 grįžo į Lietuvą; brolis **Vytas**, gim. 1907, *Tauro* apyg. partizanų rėmėjas, suimtas 1945 12 23, kalintas Vilkaviškyje, Marijampolėje, Karo trib. 1946 07 27 nuteistas 10 metų lagerio ir 5 metams tremties; išvežtas į lagerius: 1947 02 08 Karlağą, Lugovoilagą, Karagandos sr.; paleistas 1951 01 27, 1954 grįžo į Lietuvą; brolis **Liudvikas**, gim. 1912, *Tauro* apyg. partizanų rėmėjas, suimtas 1946 01 06, kalintas Vilkaviškyje, 1946 01 10 Marijampolėje, Karo trib. 1946 07 27 išteisintas; paleistas 1946 08 06.

Liorentas Pijus, gim. 1915, *Tauro* apyg. partizanų rėmėjas, suimtas 1945 12 28, kalintas Vilkaviškyje, Marijampolėje, Karo trib. 1946 07 27 nuteistas 5 metams

Oleka Boneventūras, gim. 1890, žmona **Adelė**, gim. 1896, duktė **Ona**, gim. 1923, vaikaitis Oleka **Andrius**, gim. 1943, ištremti 1948 05 22 – Tinskaja, Nižnij Ingašo r., Krasnojarsko kr. – Zavodovka, Nižnij Ingašo r., Krasnojarsko kr.; paleisti 1958 07 01, 1958 grįžo į Lietuvą.

Valiukevičius Andrius, gim. 1896, 1941 birželio sukilimo dalyvis; suimtas 1945 02 15, kalintas Vilkaviškyje, Marijampolėje, Karo trib. 1945 07 26 nuteistas 10 metų lagerio ir 5 metams tremties; 1945 12 01 išvežtas į Sevždinlagą, Archangelsko sr. – 1946 09 21 į Sevželdorlagą, Komija, 1948 01 11 **mirė lageryje**.

Vosylius Juozas, gim. 1918, sesuo **Smilgienė Bronė**, gim. 1911, ištremti 1948 05 22 – Meždugranka, Nižnij Ingašo r., Krasnojarsko kr. – Pervomaika, Nižnij Ingašo r., Krasnojarsko kr.; paleisti 1958 07 07, 1959 grįžo į Lietuvą.

Bebriniūku k.

Borisevičius Juozas, gim. 1882, žmona **Kostancija**, gim. 1883, sūnus **Juozas**, gim. 1928; ištremti 1948 05 22 – Tiličetas, Nižnij Ingašo r., Krasnojarsko kr.; paleisti 1957 04 24, 1957 grįžo į Lietuvą.

Černiauskas Liudas, Jono, gim. 1911, suimtas 1944 08 25, Karo trib. 1946 02 09 nuteistas 5 metams lagerio ir 3 metams tremties; 1946 03 01 išvežtas į Sevželdorlagą, Komija.

Dišmonas Juozas, Jono, gim. 1907, suimtas 1945 01 09, Karo trib. 1945 01 25 nuteistas 10 metų lagerio; 1945 03 25 išvežtas į Ustvymlagą, Komija.

Dišmonienė Magdė, gim. 1903, partizanų rėmėja, suimta 1945 03 19; 1945 06 29 išvežta į Vorkutos lagerį, Komija; byla nutraukta 1946 07 16.

Gudaitis Justinas, Vinco, gim. 1890, partizanų ryšininkas, suimtas 1946 07 13, kalintas Vilkaviškyje, 1946 08 10 Marijampolėje, Karo trib. 1946 10 29 nuteistas mirti, bausmė pakeista 25 metais lagerio, 1946 11 12 **mirė kalėjime**; žmona **Magdalena**, gim. 1899, dukterys – **Marija**, gim. 1923, **Ona**, gim. 1927, partizanų rėmėjos, suimtos 1946 07 18, kalintos Marijampolėje, Vilniuje, Karo trib. 1946 09 29 nuteistos 10 metų lagerio ir 5 metams tremties; 1948 07 18 išvežtos į Uchtižemlagą, Komija; paleistos 1954–1955 grįžo į Lietuvą.

Juodkūnaitis Kazys, gim. 1897, suimtas 1944 08 28, Karo trib. 1945 01 11 nuteistas 10 metų lagerio ir 3 metams tremties; išvežtas į Pesčianlagą, Karagandos sr.; tremtis – 1954 08 12 Karagandos sr.

Juška Antanas, gim. 1905, suimtas 1944 10 05, Karo trib. 1945 01 24 nuteistas 25 metams lagerio ir 5 metams tremties; 1945 06 27 išvežtas į Vorkutlagą, Komija, vėliau į Permės (Molotovo) sr., 1950 03 06 **mirė lageryje**.

Kudžma Juozas, gim. 1892 (1883), **Julija**, gim. 1924, ištremti 1948 05 22 – Valentinovka, Nižnij Ingašo r., Krasnojarsko kr. – Bultusukas, Manos r., Krasnojarsko kr.; paleisti 1957 06 03.

Lenkutis Mykolas, gim. 1914, tėvas **Mykolas**, gim. 1875, motina **Kotryna**, gim. 1887, ištremti 1951 10 02 – Šipilovka, Beriozovskojės r., Krasnojarsko kr.; **Kotryna** 1952 10 05 **mirė tremtyje**; kiti šeimos nariai paleisti 1958 07 10, 1958 grįžo į Lietuvą.

Lenkutis Vincas, gim. 1892, žmona **Ona**, gim. 1892, ištremti 1948 05 22 – Solnečnojė, Nižnij Ingašo r., Krasnojarsko kr. – 1950 10 20 Ust Kano r., Altajaus kr.; paleisti 1958 07 07, 1958 grįžo į Lietuvą; sūnus **Petras**, gim. 1922, 1941 sukilimo dalyvis, suimtas 1944 09 29, kalintas Marijampolėje, Karo trib. 1945 01 17 nuteistas 15 metų katorgos ir 5 metams tremties, išvežtas į Vorkutos lagerį, Komija; tremtis – 1956 01 30 Ust Kanas, Altajaus kr.; paleistas 1958 07 07, 1960 grįžo į Lietuvą.

Matukaitienė Ona, gim. 1910, suimta 1946 07 13, kalinta Kybartuose, Marijampolėje, Karo trib. 1946 09 29 nuteista 10 metų lagerio ir 5 metams tremties; išvežta į Minlagą, Komija – 1955 02 09 į Karlagą, Karagandos sr.; paleista 1955 11 12.

Pečkys Jonas, Mato, gim. 1904, suimtas 1945 02 10, išvežtas į Gorkio kalėjimą, nuo 1945 08 kalintas Kopeiske, Karabaše, Čeliabinsko sr., 1946 06 kalintas Čeliabinsko filtraciniame lageryje; paleistas,

1946 08 22 grįžo į Lietuvą; suimtas 1948 12 23, kalintas Kaune; paleistas 1949 02 03.

Rumbauskas Juozas, gim. 1911, suimtas 1944 09 10, Karo trib. 1945 01 23 nuteistas mirti, bausmė pakeista 15 metų katargos ir 5 tremties; 1945 04 13 išvežtas į Unžlagą, Gorkio sr., į Vorkutlagą, Komija; paleistas 1956 01 26.

Senkus Jonas, Jono, gim. 1913, suimtas 1944 09 08, kalintas Marijampolėje, Karo trib. 1945 01 16 nuteistas 10 metų lagerio; lageris Gorkio sr.; tremtis – 1954 Celinogrado sr.; paleistas 1955, 1956 grįžo į Lietuvą.

Staugaitienė Izabelė, gim. 1916, duktė **Liudmila**, gim. 1939, ištremtos 1951 10 02 – Šipilovka, Beriozovskojės r., Krasnojarsko kr.; paleistos 1958 07 10, grįžo į Lietuvą.

Vaišnys Vincas, gim. 1890, vaikai – **Salomėja**, gim. 1924, **Jonas**, gim. 1921, ištremti 1948 05 22 – Valentinovka, Nižnij Ingašo r., Krasnojarsko kr. – Tiličetas, Nižnij Ingašo r., Krasnojarsko kr.; paleisti 1957 05 04, 1957 grįžo į Lietuvą.

Beraginės k.

Dielininkaitis Juozas, gim. 1908, žmona **Salomėja**, gim. 1912, vaikai – **Bronius**, gim. 1941, **Aksomutė**, gim. 1948, ištremti 1949 03 25 – Apchulta, Alario r., Irkutsko sr.; paleisti 1958 06 26, 1958 grįžo į Lietuvą.

Beržnaviėnės k.

Baltrušaitis Juozas, Juozo, gim. 1918, suimtas 1944 12 12, kalintas Vilkaviškyje, Marijampolėje; 1946 02 06 nuteistas 10 metų lagerio ir 5 metams tremties; išvežtas į lagerį – Uchta, Komija; 1955 grįžo į Lietuvą.

Čepaitytė (Simanaitienė) Julija, Justino, gim. 1930, *Tauro* apyg. partizanų ryšininkė *Undinė*, *Rasa*, suimta 1948 01 17, kalinta Kybartuose, 1948 01 27 Marijampolėje; byla nutraukta, paleista 1948 09 22.

Urbanavičiūtė Albina, gim. 1925, partizanų rėmėja, suimta 1946 12 18, kalinta Vilkaviškyje, Kaune; paleista 1947 09 15.

Būdės k.

Ambrasas Juozas, gim. 1925, suimtas 1945 01 10, Karo trib. 1945 06 13 nuteistas 5 metams lagerio.

Guoba Motiejus, gim. 1888, 1948 02 22, žmona **Marija**, gim. 1896, vaikai – **Algirdas**, gim. 1932, **Aldona**, gim. 1939, 1952 01 23 ištremti

į Lebiažę, Nižnij Ingašo r., Krasnojarsko kr.; paleisti 1957 12 16, 1958 grįžo į Lietuvą.

Jasulevičius Jonas, gim. 1912, suimtas 1944 12 14; Karo trib. 1944 12 27 nuteistas 10 metų lagerio, nuo 1945 01 09 kalintas Gorkio sr.

Kičas Antanas, gim. 1887, pogr. org. narys, suimtas 1945 04, kalintas Marijampolėje; paleistas 1945 06 23; ištremtas 1949 03 25 – *Krasnyj Nelchajaus* kol., Alario r., Irkutsko sr. – Gričiukas, Alario r., Irkutsko sr.; paleistas 1957 05 31, 1957 grįžo į Lietuvą.

Žalnieraitis Antanas, gim. 1914, suimtas 1944 12 24, kalintas Vilkaviškyje; Karo trib. 1945 07 03 nuteistas 5 metams lagerio.

Būdviečių (Gudėlių) k.

Januškaitis Juozas, gim. 1895, žmona **Bronė**, gim. 1910, vaikai – **Ksaverina Ringailė**, gim. 1943, **Rimgaudas**, gim. 1947, uošvė **Kilnienė Magdalena**, gim. 1885, ištremti 1949 03 25 – Timošinskis, Echirit Bulagatsko r., Irkutsko sr.; paleisti 1955 12 08, 1956 grįžo į Lietuvą.

Krupinskas Albinas, gim. 1897, žmona **Magdė**, gim. 1889, sūnūs – **Albinas**, gim. 1920, **Kazys**, gim. 1923, marti **Janina**, gim. 1932, sesuo **Ona**, gim. 1902, ištremti 1951 10 02 – Gudkovas, Beriozovskojės r., Krasnojarsko kr.; tėvas Albinas 1953 07 31, sūnus Albinas 1954 07 18 **mirė tremtyje**; kiti šeimos nariai paleisti 1956 10 01, 1957 grįžo į Lietuvą.

Pališkis Kazimieras, gim. 1897, žmona **Stefanija**, gim. 1902, ištremti 1948 05 22 – Igarka, Krasnojarsko kr. – 1954 Nižnij Ingašas, Krasnojarsko kr. – 1956 03 Džezkazganas, Karagandos sr.; paleisti 1958 07 11, Kazimieras į Lietuvą negrįžo, 1964 mirė; Stefanija 1962 grįžo į Lietuvą; sūnus, **Leonas Jonas**, gim. 1929, *Tauro* apyg. partizanas *Piligrimas*; suimtas 1947 01 08, kalintas Vilkaviškyje, Kaune; Ypat. pasit. 1948 05 15 nuteistas 10 metų lagerio, kalintas Džezkazgane (Steplage) Karagandos sr.; tremtis Rudnike, Džezkazgano r.; paleistas 1958 06 20, 1968 grįžo į Lietuvą.

Šniokaitis Antanas, gim. 1879, žmona **Konstancija**, gim. 1876, dukterys – **Elena**, gim. 1926, **Stasė**, gim. 1933, ištremti 1951 10 02 – Glinka, Beriozovskojės r., Krasnojarsko kr.; Antanas 1951 11 15, Elena 1953 02 10 **mirė tremtyje**; kiti šeimos nariai paleisti 1957 05 24, 1958 grįžo į Lietuvą.

Tenikis Jonas, gim. 1868, žmona **Agota**, gim. 1874 (1878), vaikai – **Magdalena**, gim. 1902 (1897), **Petronėlė**, gim. 1913, **Marija**, gim. 1897, **Juozas**, gim. 1909, **Jonas**, gim. 1911, ištremti 1949 03 25 – Ust Ordynskis, Echirit Bulagatsko r., Irkutsko sr.; tėvas Jonas 1955 11 30

mirė tremtyje, Jonas negrižo į Lietuvą, 1958 ten mirė; kiti šeimos nariai paleisti 1956 04 03, grįžo į Lietuvą.

Zajankauskienė Ona, gim. 1915, partizanų ryšininkė *Liepa*, suimta 1948 01 02, kalinta Vilkaviškyje, Kybartuose, Kaune; Ypat. pasit. 1948 05 15 nuteista 10 metų lagerio; išvežta į Dubrovlagą, Mordovija; paleista 1955 07 16; vyras Vincas Zajankauskas, suimtas Marijampolės r., Antanavo k.

Būdviečių k.

Andriušaitis Jonas, gim. 1890, suimtas 1946 01 17, kalintas Vilkaviškyje; byla nutraukta 1946 06 10.

Baranauskas Adolfas, gim. 1896, žmona **Marijona**, gim. 1901, vaikai – **Jonas**, gim. 1922, **Teresė**, gim. 1938, ištremti 1949 03 27 – Učiumas, Užūro r., Krasnojarsko kr.; paleisti 1956 10 08, 1957 grįžo į Lietuvą, sūnus – **Gintautas**, gim. 1929, suimtas 1945 01 19, kalintas Vilkaviškyje; Karo trib. 1945 05 15 nuteistas 10 metų lagerio.

Brazaitis Albinas, gim. 1920, partizanas *Špokas*, suimtas 1948 01 21, kalintas Vilkaviškyje, Marijampolėje; Ypat. pasit. 1948 07 03 nuteistas 10 metų lagerio; 1948 07 21 išvežtas į Norilską (Gorlagą), Krasnojarsko kr.; tremtis – Zolotogorskis, Ordžonikidzevskio r., Krasnojarsko kr.; paleistas 1956 04 06, 1957 grįžo į Lietuvą.

Damidavičius Jonas, gim. 1891, ištremtas 1949 03 27 – Učiumas, Užūro r., Krasnojarsko kr.; paleistas 1958 03 22, 1958 grįžo į Lietuvą; žmona **Uršulė**, gim. 1902, vaikai – **Algis**, gim. 1938, **Janina**, gim. 1940, ištremti 1951 10 02 – Gorbai, Beriozovskojės r., Krasnojarsko kr. – 1952 08 15 Učiumas, Užūro r., Krasnojarsko kr.; paleisti 1958 03 22, 1958 grįžo į Lietuvą.

Daubara Jonas, gim. 1909, *Tauro* apyg. partizanų rėmėjas, suimtas 1948 11 28, kalintas Vilkaviškyje; Ypat. pasit. 1949 05 10 nuteistas 10 metų lagerio, 1949 06 27 išvežtas į Ozerlagą, Irkutsko sr.

Gilius Justinas, Kazio, gim. 1908, suimtas 1951 03 01, kalintas Marijampolėje, Kaune, 1951 07 16 Vilniuje; Aukšč. Teismo 1951 05 09 nuteistas 10 metų lagerio ir 5 metams tremties; 1951 08 19 išvežtas į Nižneamūrlagą, Chabarovsko kr.; paleistas 1956 03 24.

Girniukaitienė Marija, gim. 1903 (1895), dukterys **Albina**, gim. 1935, **Teresė**, gim. 1938, **Anelė**, gim. 1940, ištremtos 1949 03 25 – Zalogas, Angos r., Irkutsko sr., Marija 1955 05 **mirė tremtyje**, dukterys paleistos 1956 07 27, 1956 grįžo į Lietuvą.

Ilgūnas Kazys, gim. 1893, partizanų rėmėjas, suimtas 1947 10 28; Ypat. pasit. 1948 02 21 nuteistas 10 metų lagerio; 1948 04 01 išvežtas į Siblagą, Kemerovo sr.

Jakubauskas Algimantas, gim. 1924, suimtas 1945 02 15; Karo trib. 1945 06 25 nuteistas 6 metams lagerio.

Jaseliūnas Jonas, Mykolo, gim. 1889, suimtas už prievolių nevykdymą; 1946 nuteistas; paleistas 1948; ištremtas 1949 03 25 su šeima – žmona **Zuzana**, gim. 1906, vaikais – **Mečislovas**, gim. 1936, **Sigita**, gim. 1938, **Juozas**, gim. 1942, **Milda**, gim. 1945, į Zalogą, Kačiugos r., Irkutsko sr.; paleisti 1956 10 09, grįžo į Lietuvą.

Jaudegytė Anelė, gim. 1901, ištremta 1949 03 25 – Zalogas, Angos r., Irkutsko sr.; paleista 1956 10 09.

Jurkšas Jonas, gim. 1921, suimtas 1945 02 20; paleistas 1945 07 13.

Karaška Viktoras, gim. 1901, suimtas 1945 01 04, kalintas Vilkaviškyje; Karo trib. 1945 04 19 nuteistas 10 metų lagerio ir 3 metams tremties; išvežtas į Minlagą, Komija; tremtis – 1954 09 21 Komija; paleistas 1955 12 06.

Kazimirskas Jonas, gim. 1898, partizanų rėmėjas, suimtas 1947 08 18, kalintas Marijampolėje; Karo trib. 1947 12 27 nuteistas 10 metų lagerio ir 5 metams tremties; 1950 07 27 išvežtas į Siblaga, Kemerovo sr.; 1954 11 19 tremtis Irkutske; žmona **Albina**, gim. 1904, ištremta 1949 09 25 į Angos r., Irkutsko sr., persikėlė į Irkutską; paleisti 1957 10, 1959 grįžo į Lietuvą.

Kijauskas Vincas, gim. 1909, 1941 sukilimo dalyvis, suimtas 1948 03 05, kalintas Šiauliuose, Vilniuje; Karo trib. 1948 05 15 nuteistas 25 metams lagerio ir 5 metams tremties; išvežtas į Norilsko lagerį, Krasnojarsko kr.; paleistas 1957 04 12, 1957 grįžo į Lietuvą; seserys – **Ona** ir **Magdalena**, gim. 1891, ištremtos 1949 03 25 į Chomutovą, Irkutsko sr.; paleistos 1958 06 25, 1958 grįžo į Lietuvą.

Krašauskas Kazimieras, gim. 1899, partizanų ryšininkas, suimtas 1946 01 19, kalintas Vilkaviškyje, Marijampolėje; 1946 05 31 byla nutraukta, paleistas; suimtas 1947 11 16; Ypat. pasit. 1948 02 28 nuteistas 25 metams lagerio; išvežtas į Intlagą, Komija – 1954 11 18 Dubrovlagą, Mordovija; paleistas 1956 10 01; žmona **Ona**, gim. 1908, vaikai – **Salomėja**, gim. 1931, **Algimantas**, gim. 1928, partizanų ryšininkas *Saturnas*, ištremti 1948 05 22 – Maklakovas, Jeniseisko r., Krasnojarsko kr., Ona 1953 05 21 **mirė tremtyje**; kiti šeimos nariai paleisti 1957 09 25, 1957 grįžo į Lietuvą.

Kulboka Juozas, gim. 1897, žmona **Adelė**, gim. 1904, vaikai – **Danutė**, gim. 1932, **Joana**, gim. 1935, **Zita**, gim. 1938, **Regina**, gim. 1942, **Juozas**, gim. 1944, ištremti 1948 05 22 – Malyj Ungutas, Manos r., Krasnojarsko kr.; paleisti 1957 09 13, **Danutė** į Lietuvą negrįžo, 1962

mirė Ukrainoje; kiti šeimos nariai 1959 grįžo į Lietuvą; sūnus **Algis**, gim. 1920, mokytojas, partizanas *Geležinis*, suimtas 1947 11 22, kalintas Kybartuose, Vilniuje, Kaune; Ypat. pasit. 1948 04 08 nuteistas 10 metų lagerio; 1948 05 14 išvežtas į Norillagą, Krasnojarsko kr.; tremtis – 1955 01 17 Malyj Ungutas, Manos r., Krasnojarsko kr.; paleistas 1957 04 30, leista grįžti į Lietuvą 1962 08 20, 1972 grįžo į Lietuvą.

Kvietinskas Juozas, gim. 1893, žmona **Magdalena**, gim. 1916, sesuo **Anelauskienė Ona**, gim. 1883, ištremti 1951 10 02 – Salatų, Kargasoko r., Tomsko sr. – Kargasokas, Tomsko sr.; Magdalena 1957 01 08 mirė tremtyje, kiti šeimos nariai paleisti 1957 02 13, 1958 grįžo į Lietuvą.

Macaitis Bronius, gim. 1910, suimtas 1944 12 28; 1945 04 10 byla nutraukta, nukreiptas į karo komisariatą.

Mačiulienė Ona, gim. 1896, ištremta 1948 05 22 – Malyj Ungutas, Manos r., Krasnojarsko kr.; paleista 1958 02 17, 1961 grįžo į Lietuvą; sūnus **Albinas**, gim. 1929, *Tauro* apyg. partizanas *Žilvitis*, suimtas 1947 11 23, kalintas Kybartuose, Vilniuje, Kaune; Ypat. pasit. 1948 04 08 nuteistas 8 metams lagerio; 1948 06 14 išvežtas į Norilską, Krasnojarsko kr.; tremtis – 1955 02 08 Malyj Ungutas, Manos r., Krasnojarsko kr.; paleistas 1956 04 15, 1964 grįžo į Lietuvą.

Matijošaitis Petras, gim. 1887, ištremtas 1949 03 25 – Bachtajus, Alario r., Irkutsko sr. – Sagan Žalgajus, Alario r., Irkutsko sr.; paleistas 1957 03 20.

Nykštaitis Vincas, gim. 1900, *Tauro* apyg. partizanų ryšininkas *Naras*, suimtas 1947 09 02, kalintas Kybartuose, Vilniuje; Ypat. pasit. 1948 04 08 nuteistas 10 metų lagerio; 1948 05 14 išvežtas į Norillagą, Krasnojarsko kr.; tremtis – 1955 05 25 Čeriomuška, Manos r., Krasnojarsko kr.; paleistas 1958 02 21, grįžo į Lietuvą. Šeima ištremta 1948 iš Kunigiškių k.

Patapas Vincas, gim. 1900, suimtas 1946 už prievolių nevykdymą, kalintas Marijampolėje, Pravieniškėse, Kaišiadorių r., nuteistas 2 metams kalėjimo, 1947 07 26 išvežtas į ligoninę Kaune, 1947 09 mirė; žmona **Elena** gim. 1890 (1886), duktė **Elena Jadvyga**, gim. 1932, ištremtos 1951 10 02 – Glinka, Beriozovskojės r., Krasnojarsko kr.; motina Elena 1951 10 27 mirė tremtyje; duktė paleista 1958 03 04, 1958 grįžo į Lietuvą.

Petrauskas Anupras, gim. 1880, sūnus **Ignas**, gim. 1923, suimti 1945 (1944?); abu dingę be žinios.

Petrauskas Jonas, gim. 1925, suimtas 1945 02 15; Karo trib. 1945 04 27 nuteistas 6 metams lagerio.

Plečkaitis Petras, gim. 1907, *Tauro* apyg. partizanų rėmėjas *Piliorius*, suimtas 1948 01 21, kalintas Kybartuose, Marijampolėje; Ypat. pasit. 1948 07 03 nuteistas 10 metų lagerio; 1948 09 28 išvežtas – Minlagas, Komija; tremtis – 1955 12 03 Ust Abakanas, Krasnojarsko kr.; paleistas 1958 04 23; žmona **Veronika**, gim. 1911, sūnūs – **Vincentas**, gim. 1942, **Romas**, gim. 1947, ištremti 1948 05 22 – Maklakovas, Jeniseisko r., Krasnojarsko kr. – 1948 08 18 Ust Abakanas, Krasnojarsko kr.; paleisti 1957 07 24; visi 1959 grįžo į Lietuvą.

Pranckevičius Jonas, gim. 1928, *Tauro* apyg. partizanų ryšininkas *Tūzas*, suimtas 1949 01 23, kalintas Marijampolėje, Vilniuje; Ypat. pasit. 1949 09 14 nuteistas 10 metų lagerio; 1949 11 08 išvežtas į Ekibastūzą (Stemplą), Pavlodaro sr.; tremtis – 1956 01 11 Balchašas, Karagandos sr.; grįžo į Lietuvą.

Pricevičius Antanas, gim. 1913, suimtas 1945 01 03, kalintas Marijampolėje, 1945 06 14 Kaune, Karo trib. 1945 05 23 nuteistas 5 metams lagerio; išvežtas į Vorkutos lagerį, Komija; paleistas 1945 08 30.

Protasevičius Vladas, gim. 1913, žmona **Adelė**, gim. 1916, vaikai – **Bronius**, gim. 1942, **Zenonas**, gim. 1945, **Eugenija**, gim. 1947, ištremti 1949 03 25 – Baltujus, Alario r., Irkutsko sr.; paleisti 1956 09 18, grįžo į Lietuvą; 1959 dėl kliūčių apsigyventi Lietuvoje išvyko į Kaliningrado sr.; vaikai į Lietuvą grįžo.

Pulokas Kazys, gim. 1889, suimtas 1944 08 22, kalintas Marijampolėje, Karo trib. 1944 09 23 nuteistas 20 metų katorgos ir 5 metams tremties, išvežtas į lagerį; **mirė lageryje**.

Raudonaitis Juozas, gim. 1915, suimtas už prievolių nevykdymą 1947, kalintas Klaipėdoje, Marijampolėje, Kaune, Vilniuje; Liaudies teismo 1947 02 14 nuteistas 2 metams kalėjimo ir 3 metams tremties; nuo 1949 01 31 kalintas Molodečne (Baltarusija); 1953 grįžo į Lietuvą.

Rūbas Pranas, gim. 1906, žmona **Bronė**, gim. 1918, duktė **Valerija**, gim. 1940, ištremti 1949 03 25 – Bachtajus, Alario r., Irkutsko sr. – Sagan Žalgajus, Alario r., Irkutsko sr.; duktė **Regina**, gim. 1948, 1955 atvežta pas tėvus į Sagan Žalgajų, Alario r., Irkutsko sr.; visi paleisti 1958 06 26, 1958 grįžo į Lietuvą.

Rutkauskas Jonas, gim. 1907, žmona **Albina**, gim. 1924, sūnus **Valentinas**, gim. 1945, ištremti 1949 03 25 – Kisteniova, Kačiugos r., Irkutsko sr. – 1950 Chomutovas, Irkutsko r., Irkutsko sr.; paleisti 1957 05 22, 1957 grįžo į Lietuvą, brolis (?) **Justinas**, gim. 1920, *Tauro*

apyg. partizanas *Degilis*, suimtas 1949 04 11, kalintas Kybartuose, Kaune, Vilniuje; Ypat. pasit. 1949 08 06 nuteistas 10 metų lagerio; 1949 09 14 išvežtas į Steplagą, Karagandos sr.; tremtis – 1956 02 13 Karagandos sr.

Savickas Viktoras, gim. 1909, policininkas, 1941 06 14 išvežtas į Rešotų lagerį, Nižnij Ingašo r., Krasnojarsko kr.; Ypat. pasit. 1943 01 13 nuteistas 8 metams; tremtis 1949 02 15 – Dzeržinskajės r., Krasnojarsko kr.; paleistas 1956 11; žmona **Antanina**, gim. 1917, sūnus **Gracijus**, gim. 1939, ištremti 1941 06 14 – Akuticha, Bystryj Istoko r., Altajaus kr. – Dzeržinskajės r., Krasnojarsko kr.; paleisti 1957; visi 1957 grįžo į Lietuvą; sesuo **Uršulė**, gim. 1912, ištremta 1949 03 25 – Bachtajus, Alario r., Irkutsko sr. – 1953 01 26 Dzeržinskajė, Krasnojarsko kr.; paleista 1957 01 30, 1957 grįžo į Lietuvą.

Staškus Albinas, gim. 1914, brolis **Bronius**, gim. 1922, suimti 1945 01 03; Karo trib. 1945 06 06 nuteisti 7 metams lagerio.

Stumbrys Albinas, gim. 1893, partizanų rėmėjas, suimtas 1946 01 25, kalintas Vilkaviškyje, Marijampolėje; Karo trib. 1946 10 10 nuteistas 10 metų lagerio ir 5 metams tremties; išvežtas į lagerius: Dubrovlagą, Mordovija, Volgola, Jaroslavljo sr.; tremtis – 1955 09 07 Malyj Ungutas, Manos r., Krasnojarsko kr.; paleistas 1960 02 18, 1961 grįžo į Lietuvą; žmona **Anelė**, gim. 1896, vaikai – **Juozas**, gim. 1932, **Uršulė Teresė**, gim. 1935, **Birutė**, gim. 1921, **Bronius**, gim. 1938, ištremti 1948 05 22 – Malyj Ungutas, Manos r., Krasnojarsko kr.; paleisti 1960 02 18; **Ignas**, gim. 1918, *Tauro* apyg. partizanas *Banginis*, suimtas 1947 11 23, kalintas Kybartuose, Vilniuje; Ypat. pasit. 1948 04 08 nuteistas 10 metų lagerio; 1948 išvežtas į Minlagą, Komija; tremtis – 1956 06 18 Malyj Ungutas, Manos r., Krasnojarsko kr.; leista grįžti į Lietuvą 1965 06 28, visi grįžo į Lietuvą.

Stumbrys Justinas, gim. 1909, žmona **Teofilė**, gim. 1916, dukterys – **Aldona**, gim. 1942, **Teresė**, gim. 1944, ištremti 1949 03 25 – Bachtajus, Alario r., Irkutsko sr.; paleisti 1958 06 26, 1958 grįžo į Lietuvą.

Štaraitis Kazys, gim. 1914, suimtas 1945 01 15; Karo trib. 1945 07 04 nuteistas 5 metams lagerio.

Vasiukevičienė Teofilė, gim. 1870, duktė **Izabelė**, gim. 1913, ištremtos 1948 05 22 – Malyj Ungutas, Manos r., Krasnojarsko kr., Teofilė 1950 12 18 **mirė tremtyje**, Izabelė paleista 1960, 1961 grįžo į Lietuvą; sūnus **Justinas**, gim. 1917, suimtas 1945 02 15, Karo trib. 1945 06 12 nuteistas 6 metams lagerio, išvežtas į Vorkutos lagerį, Komija, 1946 **mirė lageryje**; sūnus **Petras**, gim. 1919, *Tauro* apyg. partizanas *Lokys*, suimtas 1947 11 23, kalintas Vilniuje; Ypat. pasit. 1948 04 08 nuteistas 10 metų lagerio; 1948 06 20 išvežtas į lagerius:

Komsomolske prie Amūro (Sevvostlaga), Chabarovsko kr.; Berlaga, Magadano sr., 1950 09 24 (1953) **mirė lageryje**.

Vasiukevičius Juozas, gim. 1887, žmona **Teresė**, gim. 1897, vaikai – **Vincas**, gim. 1924, **Ona**, gim. 1927, **Stasys**, gim. 1929, **Teresė**, gim. 1931, **Juozas**, gim. 1933, marti **Elena**, gim. 1929, išstremti 1951 10 02 – Novaja Soksa, Beriozovskajės r., Krasnojarsko kr., tėvas Juozas 1952 03 07 **mirė tremtyje**; kiti šeimos nariai paleistai 1955 11 26, 1956 grįžo į Lietuvą.

Zakarauskas Antanas, gim. 1896, suimtas 1945 02 25, kalintas Vilkaviškyje, 1945 03 25 Vilniuje, Karo trib. 1945 07 20 nuteistas 10 metų lagerio ir 3 metams tremties; žmona **Marija**, gim. 1897, sūnus **Genius**, gim. 1938, išstremti 1949 03 25 – Orgalejus, Alario r., Irkutsko sr.; paleisti 1957 07 08, grįžo į Lietuvą; duktė **Aleksandra Joana**, gim. 1930, partizanų ryšininkė, suimta 1947 08 23; Ypat. pasit. 1948 01 30 nuteista 10 metų lagerio, 1948 04 24 išvežta į Uchtižmlagą, Komija – 1951 02 01 į Rečlagą, Komija; tremtis – 1954 08 08 Irkutsko sr.; paleista 1958 02 22.

Želvys Vincas, gim. 1906, suimtas už prievolių nevykdymą 1947, kalintas Šilutėje, 1948 **mirė kalėjime**; žmona **Marija**, gim. 1900, vaikai – **Ona**, gim. 1934, **Vytautas**, gim. 1935, išstremti 1949 03 25 – Chomutovas, Irkutsko r., Irkutsko sr.; paleisti 1958 05 03, 1960 grįžo į Lietuvą.

Žiemelis Mikas, gim. 1889, žmona **Magdė**, gim. 1900, vaikai – **Ona**, gim. 1932, **Juozas**, gim. 1936, išstremti 1949 03 25 – Angos (Kačiu-gos) r., Irkutsko sr. – 1953 Anga, Irkutsko sr.; paleisti 1955 12 17, 1956 grįžo į Lietuvą.

Čižiškių k.

Mikolainis Stasys, gim. 1897, žmona **Viktorija**, gim. 1900, vaikai – **Arsenijus Arūnas**, gim. 1936, **Kęstutis**, gim. 1939, **Petras**, gim. 1943, **Vincas Mindaugas**, gim. 1946, išstremti 1952 01 23 – Vertikosas, Kargasoko r., Tomsko sr.; paleisti 1956 10 20, grįžo į Lietuvą.

Vingilis Severinas, gim. 1923, suimtas 1945 01 29, kalintas Marijampolėje; 1945 06 15 nuteistas 10 metų lagerio, 1945 06 išvežtas į Vorkutos lagerį, Komija; paleistas 1945 09 13.

Dabravėlės k.

Bitkauskas Jonas, gim. 1906, *Tauro* apyg. partizanų būrio vadas *Kranklys*, suimtas 1949 03 13, kalintas Kaune, Vilniuje; Ypat. pasit. 1949 08 06 nuteistas 25 metams lagerio; išvežtas į Bratską (Ozerlagą), Irkutsko sr., 1950 12 11 **mirė lageryje**.

Dembinskas Juozas, gim. 1914, suimtas 1944 09 02, kalintas Kaune; Karo trib. 1944 12 04 nuteistas 10 metų lagerio; nuo 1945 01 10 kalintas Oršoje (Baltarusija), 1945 02 06 Gorkio sr.

Ivanauskas Antanas, gim. 1924, ištremtas 1941 06 14 – Barnaulas, Altajaus kr.; 1957 paleistas, sov. valdžiai neleidžiant gyventi Lietuvoje, persikėlė 1961 į Ukrainą, į Lietuvą negrįžo.

Jankauskas Vincas, gim. 1870, žmona **Katerina**, gim. 1890, vaikai – **Ona**, gim. 1920, **Jonas**, gim. 1920, ištremti 1948 05 22 – Nižnij Ingašo r., Krasnojarsko kr., Vincas 1948 **mirė tremtyje**; kiti šeimos nariai paleisti 1958 08 15, 1958 grįžo į Lietuvą,

Januškaitytė Aldona Salomėja, gim. 1928, *Tauro* apyg. partizanų rėmėja, suimta 1949 05 26, kalinta Kybartuose, 1949 12 08 Vilniuje, Ypat. pasit. 1949 10 08 nuteista 10 metų lagerio; išvežta į Steplagą, Karagandos sr.; paleista 1956 04 13.

Kolyta Juozas, gim. 1885, žmona **Uršulė**, gim. 1891, vaikai – **Algimantas**, gim. 1929, **Juozas**, gim. 1929, ištremti 1948 05 22 – Murtukas, Manos r., Krasnojarsko kr. – Žeržulas, Manos r., Krasnojarsko kr.; paleisti 1960 02 18, 1960 grįžo į Lietuvą.

Naruševičius Vaitiekus, gim. 1905, žmona **Adelė**, gim. 1902, duktė **Genovaitė**, gim. 1936, ištremti 1949 03 26 Tyrgetujus, Alario r., Irkutsko sr. – Kutulikas, Alario r., Irkutsko sr.; paleisti 1958 06 24, 1958 grįžo į Lietuvą.

Ripkevičienė Magdalena, gim. 1882, vaikai – **Ona**, gim. 1916, **Juozas**, gim. 1920, ištremti 1948 05 22 – Severnas, Nižnij Ingašo r., Krasnojarsko kr.; paleisti 1957 08 06, 1958 grįžo į Lietuvą; sūnus **Bronius**, gim. 1924, partizanų žvalgybos viršininkas, suimtas 1947 08 08, tardant **nušautas** 1947 08 11 Vilkaviškio areštineje.

Dugnų k.

Langas Vladas, gim. 1904, žmona **Elena**, gim. 1914, duktė **Aldona**, gim. 1945, motina **Matilda**, gim. 1875, ištremti 1945 04 23 – Kzyl Oskaro kol. – 1948 Ujalas, Kuibyševsko r., Tadžikija; Elena 1945, Matilda 1947 05 17 **mirė tremtyje**; Vladas suimtas tremtyje 1949 03 09, kalintas Stalinabade (Tadžikija), 1949 11 27 atvežtas į kalėjimą Vilniuje, Aukšč. Teismo 1949 11 02 nuteistas 10 metų lagerio; 1950 05 24 išvežtas į Nyroblagą, Permės (Molotovo) sr.; ištremtas 1954 11 20 – Ujalas, Kuibyševsko r. (Tadžikija).

Jurkšas Antanas, gim. 1891, žmona **Elena**, gim. 1896, ištremti 1948 05 22 – Zavodovka, Nižnij Ingašo r., Krasnojarsko kr.; paleisti 1956 03, grįžo į Lietuvą.

Dumčiū k.

Grikietis Vincas, gim. 1880, žmona **Magdalena**, gim. 1895, ištremti 1949 03 25 – Gričiukas, Alario r., Irkutsko sr., Vincas 1954 06 26, Magdalena 1955 04 15 **mirė tremtyje**; sūnus **Antanas**, gim. 1927, partizanas *Slapukas*, *Vidmantas*, suimtas 1945 09 01, kalintas Vilkaviškyje; paleistas 1946 03 05, tapo partizanu; **žuvo** 1952 01 21 Patilčių k., duktė **Bronė**, gim. 1922, *Tauro* apyg. partizanų ryšininkė, suimta 1948 02 23, kalinta Marijampolėje, pabėgo; suimta 1949 01 27, kalinta Marijampolėje; Ypat. pasit. 1949 09 14 nuteista 10 metų lagerio, išvežta į lagerius: 1949 11 08 Ozerlağa, Irkutsko sr. – Steplaga, Karagandos sr.; tremtis – 1956 05 16 Balchašas, Karagandos sr., 1966 grįžo į Lietuvą.

Jasulaitis Adolfas, gim. 1896, išvežtas 1941 06 14 į Rešotų lagerį, Nižnij Ingašo r., Krasnojarsko kr.; 1942 02 07 **mirė lageryje**; žmona **Anelė Marija**, gim. 1906, sūnus **Jonas**, gim. 1940, ištremti 1941 06 14 – Bijskas, Altajaus kr. – 1942 Bykovas, Bulūno r., Jaktija – 1952 10 12 Atagašas(?), Nižnij Ingašo r., Krasnojarsko kr. Jonas **mirė tremtyje** 1941.

Jasulaitis Pranas, gim. 1870, ištremtas 1948 05 22 – Nižnij Ingašo r., Krasnojarsko kr., 1949 12 16 **mirė tremtyje**.

Lepšys Gediminas, gim. 1920, suimtas 1945 02 17, kalintas Marijampolėje; Karo trib. 1945 06 13 nuteistas 5 metams lagerio; 1945 06 28 išvežtas į Vorkutos lagerį (Komija).

Macevičius Izidorius, gim. 1908, žmona **Marija**, gim. 1914, vaikai – **Anicetas Jonas**, gim. 1941, **Kazimieras**, gim. 1946, **Irena**, gim. 1948, uošvis **Preikša Jonas**, gim. 1874, ištremti 1949 03 26 – Krasnyj Kamenis, Bogrado r., Krasnojarsko kr.; Preikša Jonas 1949 10 10, Irena 1952 **mirė tremtyje**; kiti šeimos nariai paleisti 1958 07 12, grįžo į Lietuvą.

Stadalnykas Kazys, gim. 1909, *Tauro* apyg. partizanas *Pušynėlis*, suimtas 1949 03 17, kalintas Vilkaviškyje; Ypat. pasit. 1949 08 06 nuteistas 10 metų lagerio; išvežtas į lagerius: 1949 09 03 į Ozerlağa, Irkutsko sr. – Angarlağa, Irkutsko sr.; paleistas 1956 07 06.

Steponavičius Andrius, nužudytas neaiškiais aplinkybėmis 1945 08.

Žiūrienė Stasė, gim. 1918, partizanų rėmėja, suimta 1947 05 28; Ypat. pasit. 1947 12 27 nuteista 8 metams lagerio; išvežta į lagerius: 1948 03 02 Viatlağa, Kirovo sr. – 1950 08 06 Lugovoilaga, Karagandos sr. Vyras Justinas Žiūrys suimtas 1949 Kaune.

Dvarniejų k.

Butkevičius Kazys, gim. 1892, žmona **Ona**, gim. 1894, ištremti 1949 03 25 – Bolšyje Kotai, Sliudiankos r., Irkutsko sr. – Bolšaja Rečka, Irkutsko r., Irkutsko sr.; paleisti 1956 03 16.

Celencevičius Jonas, gim. 1908, partizanų rėmėjas, suimtas 1948 07 03, kalintas Vilkaviškyje, Kaune; Ypat. pasit. 1949 01 29 nuteistas 10 metų lagerio; 1949 06 15 išvežtas į Steplagą, Karagandos sr. – 1955 05 02 į Vosturallagą, Sverdlovsko sr.; tremtis – 1956 05 09 Irkutsko sr.; paleistas 1957 08 13, grįžo į Lietuvą; žmona **Marija**, gim. 1904, ir duktė **Teresė**, gim. 1944, ištremtos 1949 03 25 – Ulan Baitogas, Echirit Bulagatsko r., Irkutsko sr. – 1951 Ust Ordynskis, Echirit Bulagatsko r., Irkutsko sr.; paleistos 1957 03 20, 1957 grįžo į Lietuvą.

Gilaitis Dominikas, gim. 1906, partizanų rėmėjas, suimtas 1944 09 02, kalintas Marijampolėje, 1945 05 08 Kaune; Karo trib. 1945 04 24 nuteistas 10 metų lagerio; paleistas 1952 12 17.

Kilikevičius-Kilkius Juozas, gim. 1910, 1941 sukilimo dalyvis, suimtas 1953 01 13, kalintas Kaune, nuteistas 10 metų lagerio; paleistas 1953 05 01.

Kirvelaitis Algirdas, suimtas 1945 02 10, kalintas Černiachovske, Kaliningrado sr.; išvežtas į filtr. lag. – 1945 02 18 Permės (Molotovo) sr., pabėgo iš lagerio, grįžo į Lietuvą.

Štrimaitis Juozas, gim. 1909, suimtas 1945 02 10, kalintas Černiachovske, Kaliningrado sr.; išvežtas į filtr. lag. – 1945 02 18 Permės (Molotovo) sr., lageryje teistas 1945 08, išteisintas, paleistas 1945 08 15.

Štūra Antanas, gim. 1907, suimtas 1946 06 22, kalintas Vilniuje; Karo trib. 1946 10 27 nuteistas 15 metų lagerio ir 5 metams tremties; 1947 05 išvežtas į Vorkutos lagerį, Komija; 1949 05 14 **mirė lageryje**.

Žukauskas Vincas, gim. 1890, žmona **Elena**, gim. 1899, sūnus **Antanas**, gim. 1932, duktė **Elena**, gim. 1937, ištremti 1948 05 22 – Tinskaja, Nižnij Ingašo r., Krasnojarsko kr.; paleisti 1957 10 18, grįžo į Lietuvą.

Galiakaušių k.

Juškevičius Juozas, gim. 1926, *Tauro* apyg. partizanas *Jurgis Navickas*, suimtas 1946 01 23, kalintas Marijampolėje, Vilniuje; Karo trib. 1946 07 27 nuteistas 15 metų katorgos; 1946 08 31 išvežtas į Vorkutos lagerį, Komija; 1947 11 08 **mirė lageryje**.

Luišys Juozas, Jono, gim. 1907, žmona **Elena**, gim. 1915, sūnus **Zigmas**, gim. 1945, sesuo **Anelė**, gim. 1921, motina **Zuzana**, gim. 1894(?), tėvas **Jonas**, gim. 1868, ištremti 1948 05 22 – Kolbinskis, Manos r., Krasnojarsko kr.; tėvas 1948 **mirė vežamas į tremtį**; kiti šeimos nariai paleisti 1957 11 16, 1958 grįžo į Lietuvą

Milčiūnas Antanas, gim. 1909, suimtas 1944 08 31; Karo trib. 1945 01 14 nuteistas 10 metų lagerio ir 5 metams tremties; išvež-

tas į lagerius: Kemerovo sr. – Černogorskas (Černogorskstrojus), Krasnojarsko kr.; tremtis – 1953 04 22 Malyj Ungutas, Manos r., Krasnojarsko kr.; paleistas 1957 10 06, 1958 grįžo į Lietuvą; žmona **Janina**, gim. 1913, vaikai – **Adolfas**, gim. 1941, **Vytautas**, gim. 1942, ištremti 1948 05 22 – Malyj Ungutas, Manos r., Krasnojarsko kr.; paleisti 1957 12 06, 1958 grįžo į Lietuvą.

Štrimaitis Antanas, gim. 1912, 1941 sukilimo dalyvis, *Tauro* apyg. partizanas *Strazdas*, suimtas 1945 12 08, kalintas Vilkaviškyje, 1945 12 27 Marijampolėje, Vilniuje; Karo trib. 1946 07 27 nuteistas 15 metų katorgos ir 5 metams tremties; 1946 08 31 išvežtas į Vorkutos lagerį (Komija); tremtis – 1956 06 18 Anastasinas, Manos r., Krasnojarsko kr.; leista grįžti į Lietuvą 1964 10 28; žmona **Salomėja**, gim. 1919, ištremta 1948 05 22 į Anastasiną, Manos r., Krasnojarsko kr.; abu 1964 grįžo į Lietuvą.

Garšvinių k.

Bakūnas Pijus, gim. 1924, suimtas 1944 12 20, kalintas Vilkaviškyje; byla nutraukta 1945 04 23.

Miliauskas Albinas, gim. 1916, suimtas 1944 09 21; Karo trib. 1945 04 05 nuteistas 5 metams lagerio; bausmė atidėta, nukreiptas į SA.

Rugevičius Jonas, gim. 1926; suimtas 1945 01 26; Karo trib. 1945 06 14 nuteistas 5 metams lagerio; žmona **Kristina**, gim. 1909, ištremta 1949 03 25 – Chomutovas, Irkutsko r., Irkutsko sr.; paleista 1957 12 23.

Rušinskas Bronius, gim. 1894, ištremtas 1949 03 25 – Chomutovas, Irkutsko r., Irkutsko sr.; paleistas 1957 12 23.

Gulbiniškių k.

Ambrasas Vincas, gim. 1886, žmona **Juzė**, gim. 1888, ištremti 1948 05 22 – Tinskaja, Nižnij Ingašo r., Krasnojarsko kr. – Rešotai, Nižnij Ingašo r., Krasnojarsko kr. – Jamnas, Nižnij Ingašo r., Krasnojarsko kr., abu **mirė tremtyje** – Vincas 1954 03 08, Juzė 1957 12 10. Vincas Ambrasas gyveno Opšrūtų k.

Baltrušaitienė Julija, gim. 1913, vaikaitė **Baltrušaitytė Sigutė**, gim. 1939, ištremtos 1948 05 22 – Tinskaja, Nižnij Ingašo r., Krasnojarsko kr. – Rešotai, Nižnij Ingašo r., Krasnojarsko kr. – Jamnas, Nižnij Ingašo r., Krasnojarsko kr.; Julija **mirė tremtyje** 1950 06 30; Sigutė 1958 grįžo į Lietuvą.

Baltūsis Antanas, gim. 1915, rezistentas *Žvejys*, karininkas, *Tauro* apygardos partizanų vadas, išduotas, nenorėdamas pakliūti į NKVD rankas, 1948 02 01 nusišovė.



*Išniekinti „Tauro“
apygardos vado
ir kitų partizanų
palaikai. VKM
nuosavybė*

Baltūsis Feliksas, gim. 1912, pogr. org. narys, suimtas 1945 10 17, kalintas Marijampolėje; Karo trib. 1946 06 26 nuteistas 8 metams lagerio ir 3 metams tremties; 1948 09 15 išvežtas į Uchtižmlagą (Komija); tremtis – 1953 10 17 Uchta (Komija) – Jarenga, Uchtos r., Komija; paleistas 1958 07 03.

Baltūsis Jonas, gim. 1924, ištremtas 1947 12 02 į Tiumenės sr.; 1948 02 mirė tremtyje.

Baltūsis Zigmąs, gim. 1912, suimtas 1945 10 15, kalintas Marijampolėje; Karo trib. 1946 06 26 nuteistas 5 metams lagerio ir 2 tremties; išvežtas į Nyroblagą, Permės (Molotovo) sr., 1947 03 02 mirė lageryje; brolis **Jurgis**, gim. 1917, suimtas 1945 10 20, kalintas Marijampolėje; Karo trib. 1946 06 25 nuteistas 2 metams lagerio; Komijoje; 1947 grįžo į Lietuvą; motina **Marijona**, gim. 1873, ištremta 1948 05 22 – Chutor Klinas, Nižnij Ingašo r., Krasnojarsko kr. – Pervomaika, Nižnij Ingašo r., Krasnojarsko kr.; paleista 1956 03 01, 1956 grįžo į Lietuvą.

Dubinskas Pranas, gim. 1910, žmona **Ona**, gim. 1909, duktė **Ona Danutė**, gim. 1931, ištremti 1948 05 22 – Tinskaja, Nižnij Ingašo r., Krasnojarsko kr. – Korenojus, Nižnij Ingašo r., Krasnojarsko kr.; paleisti 1958 07 02, 1964 grįžo į Lietuvą.

Kabečius Vaclovas, gim. 1911, 1941 sukilimo dalyvis; suimtas 1952 01 24, kalintas Vilkaviškyje; paleistas 1952 03 27.

Kudžma Antanas, gim. 1909, suimtas 1948 08 30, kalintas Vilkaviškyje; Karo trib. 1948 11 18 nuteistas 25 metams lagerio ir 5 metams tremties; išvežtas į Minlagą (Komija); paleistas 1955 10 26.

Lopeta Pranas, *Tauro* apyg. partizanas; žuvo 1947 08 04 Gulbiniškių k.

Júodupių k.

Baltrušaitis Antanas, gim. 1890, žmona **Izabelė**, gim. 1898, sūnus **Antanas**, gim. 1936, sūnus **Jurgis**, gim. 1938, svainis **Aleksa Jurgis**, gim. 1895, ištremti 1948 05 22 – Tabagašetas, Nižnij Ingašo r., Krasnojarsko kr. – 1949 Tiličetas, Nižnij Ingašo r., Krasnojarsko kr. – 1951 Pervomaika, Nižnij Ingašo r., Krasnojarsko kr. – 1955 Nižniaja Poima, Nižnij Ingašo r., Krasnojarsko kr.; Jurgis 1951 **mirė tremtyje**; kiti šeimos nariai paleisti 1958 07 12, 1958 grįžo į Lietuvą.

Byla Bronius, gim. 1907, suimtas, 1946 išvežtas į filtracinį lagerį Kalinine; paleistas, grįžo į Lietuvą; kartu su žmona **Stanislava**, gim. 1918, dukterimi **Danguole**, gim. 1947, ištremti 1948 05 22 – Valentinovka, Nižnij Ingašo r., Krasnojarsko kr. – Solnečnojė, Nižnij Ingašo r., Krasnojarsko kr.; paleisti 1958 07 03, 1959 grįžo į Lietuvą.

Burdulis Jurgis, gim. 1900, suimtas 1945 06 27, kalintas Vilkaviškyje; byla nutraukta 1946 07 22.

Daubara Jonas, gim. 1878, žmona **Marija**, gim. 1883, duktė **Marija**, gim. 1911, duktė **Ona** Jankauskienė, gim. 1922, vaikaitė **Valentina Jankauskaitė**, gim. 1946, ištremti 1948 05 22 – Valentinovka, Nižnij Ingašo r., Krasnojarsko kr. – Lebiažės mšk. ū., Nižnij Ingašo r., Krasnojarsko kr.; paleisti 1956 11 14, 1957 grįžo į Lietuvą.

Jankauskienė Ona, gim. 1922, ištremta 1948 05 22 – Nižnij Ingašo r., Krasnojarsko kr. – Valentinovka, Nižnij Ingašo r., Krasnojarsko kr. – Lebiažės mšk. ū., Nižnij Ingašo r., Krasnojarsko kr.; paleista 1956 11 14, 1960 grįžo į Lietuvą.

Jašinskas Antanas; žuvo 1947 02 09 per susišaudymą tarp partizanų ir stribų; žmona **Adelė**, gim. 1917, sūnus **Arvydas**, gim. 1942, ištremti 1948 05 22 – Valentinovka, Nižnij Ingašo r., Krasnojarsko kr. – Pervomaika, Nižnij Ingašo r., Krasnojarsko kr. – Cholmistoje, Nižnij Ingašo r., Krasnojarsko kr.; paleisti 1959 06 31.

Judickienė Ona, gim. 1900, vaikai – **Pranciškus**, gim. 1931, **Vitas**, gim. 1932, motina **Rimavičienė Jekaterina**, gim. 1857, ištremti 1947 11 23 (12 02) – Tropinskas, Jalutorovsko r., Tiumenės sr. – Jurginskojės r., Tiumenės sr.; motina 1950 09 01 **mirė tremtyje**; kiti šeimos nariai paleisti 1958 03 24, 1958 grįžo į Lietuvą.

Juodkojis Bronius, gim. 1914, *Tauro* apyg. partizanų rėmėjas, suimtas 1949 10 23, kalintas Marijampolėje, Vilniuje; Ypat. pasit. 1950 03 01 nuteistas 10 metų lagerio; 1950 04 16 išvežtas į lagerius – Abezė (Minlagas), Komija – 1954 11 18 Dubravlagas, Mordovija; paleistas 1956 07 23, grįžo į Lietuvą.

Kasjanovas Vasilijus, gim. 1897, suimtas 1945 01 04, kalintas Vilkaviškyje; paleistas 1946 09 12.

Kulboka Vincas, gim. 1905, partizanų ryšininkas *Brolis*, suimtas 1947 04 28, kalintas Marijampolėje; Ypat. pasit. 1948 06 05 nuteistas 7 metams lagerio; išvežtas į lagerį; tremtis – 1955 03 14 Tomsko sr.; paleistas 1957 02 08, grįžo į Lietuvą.

Podolskis Juozas, gim. 1916, *Tauro* apyg. partizanų rėmėjas, suimtas 1948 05 07, kalintas Kybartuose, Vilniuje; Ypat. pasit. 1948 08 26 nuteistas 10 metų lagerio; lageriai – Dubravlagas, Mordovija – Steplagas, Karagandos sr.; tremtis – 1954 12 16 Ust Abakanas, Krasnojarsko kr.; paleistas 1958 07 07, 1959 grįžo į Lietuvą; žmona **Marija**, gim. 1919, vaikai – **Alfonsas**, gim. 1942, **Vida**, gim. 1947, ištremti 1948 05 22 – Maklakovas, Jeniseisko r., Krasnojarsko kr. – 1948 08 Ust Abakanas, Krasnojarsko kr.; Vida **mirė tremtyje**; kiti šeimos nariai paleisti 1958 06 07, 1959 grįžo į Lietuvą.

Radušis Juozas, gim. 1878, žmona **Marijona**, gim. 1887, ištremti 1948 05 22 – Jeniseisko r., Krasnojarsko kr., Juozas perkeltas į NKVD invalidų namus – Maklakovas, Jeniseisko r., Krasnojarsko kr.; paleisti 1956 10 03, 1957 grįžo į Lietuvą.

Vėlyvis Antanas, gim. 1925, partizanų rėmėjas, suimtas 1948 06 28, kalintas Vilkaviškyje, 1948 10 04 Kaune, 1949 01 14 Vilniuje; Ypat. pasit. 1948 11 20 nuteistas 10 metų lagerio; išvežtas į – Minlagą, Komija; 1950 07 16 **mirė lageryje**.

Žukauskienė Antanina, gim. 1927, suimta 1947 07 05, kalinta Vilkaviškyje, Kaune; Ypat. pasit. 1947 12 13 nuteista 5 metams lagerio; lageriai – 1948 01 31 Temlagas (Dubrovlagas), Mordovija – Archangelsko sr.; tremtis – 1952 07 05 Jurginkojės r., Tiumenės sr.; paleista 1958 04 08.

Juozūniškės k

Adomaitis Jurgis, gim. 1902, suimtas 1948; bandė pabėgti, bet nesėkmingai; suimtas 1948 12 22, kalintas Vilkaviškyje; 1949 01 21 byla nutraukta, paleistas.

Adomaitienė Albina, gim. 1918, duktė **Gražina**, gim. 194?; giminaičiai **Gavėnaitė Danutė**, gim. 1946, **Gavėnas Andrius**, gim. 1890, ištremti 1948 05 22 – Tinskaja, Nižnij Ingašo r., Krasnojarsko kr.; paleisti 1958 06 26, 1958 visi grįžo į Lietuvą.

Jurgeliū k.

Kasperavičiūtė Marija, gim. 1895, sūnus **Algis**, gim. 1934, ištremti 1948 05 22 – Krasnojarsko kr.; paleisti 1957 07 02, grįžo į Lietuvą.

Mauruča Kostas, gim. 1900, žmona **Marcelė**, gim. 1899, uošvė **Rūškienė Magdalena**, gim. 1859, ištremti 1948 05 22 – Tinskaja, Nižnij Ingašo r., Krasnojarsko kr.; **mirė tremtyje** – Magdalena 1948 06, Kostas 1960; sūnus **Juozas**, gim. 1930, *Tauro* apyg. partizanas *Strausas*, suimtas 1948 01 01, kalintas Vilkaviškyje; Ypat. pasit. 1948 05 26 nuteistas 10 metų lagerio; išvežtas į lagerius – 1948 06 18 Templagas (Dubrovlagas), Mordovija – 1953 10 10 Kamyšlagas, Omsko sr. – 1954 03 20 Džezkazganas (Steplagas), Karagandos sr.; tremtis – 1954 07 09 Tinskaja, Nižnij Ingašo r., Krasnojarsko kr.; Marcelė ir Juozas paleisti 1961 07 21, 1961 grįžo į Lietuvą.

Zeikus Juozas, gim. 1898, suimtas 1945 (1946). išvežtas į filtr. lag., pabėgo, grįžo į Lietuvą; suimtas 1948 12 22, kalintas Vilkaviškyje; paleistas 1949 01 20.

Jurkšų k.

Ašmutis Albinas, gim. 1920, suimtas 1944 09 05, kalintas Vilkaviškyje, Marijampolėje; Karo trib. 1945 01 16 nuteistas 10 metų lagerio ir 3 metams tremties; 1945 11 išvežtas į lagerius – Ižma, Primorės r., Archangelsko sr. – Pečiorlagas, Komija; paleistas 1954 07 02, 1954 grįžo į Lietuvą.

Barniškis Vladas, gim. 1912, žmona **Ona**, gim. 1916, ištremti 1941 06 14 – Togulas, Altajaus kr. – 1942 Žedajaus mšk. ū., Oliok-minsko r., Jakutija; paleisti 1956, 1956 grįžo į Lietuvą; brolis **Petras**, gim. 1900, mokytojas, partizanų rėmėjas, suimtas 1944 12 24, kalintas Vilkaviškyje; Karo trib. 1945 07 16 nuteistas 10 metų lagerio ir 5 metams tremties; 1946 01 30 išvežtas į Sevželdorlagą, Komija; paleistas 1954 07 16; brolis **Simonas**, gim. 1897, suimtas 1944 08 24, kalintas Vilniuje; Karo trib. 1944 10 09 nuteistas 15 metų katorgos ir 5 metams tremties; nuo 1944 10 23 kalintas Minske, Baltarusija, 1945 01 06 išvežtas į Vorkutos lagerį (Komija).

Dambrauskas Jurgis, gim. 1884, žmona **Magdalena**, gim. 1889, sūnus **Jonas**, gim. 1927, ištremti 1949 03 27 – Skotovodo taryb. ū. gyv., Askizo r., Krasnojarsko kr.; paleistas 1958 07 03, 1959 grįžo į Lietuvą.

Dzingulevičius Antanas, gim. 1908, suimtas 1945 08 dėl prievolių nevykdymo, nuteistas 6 metams, kalintas Komijoje; paleistas 1947 04 24; su žmona **Ona**, gim. 1908, 1948 05 22 ištremti į Bultusuką, Manos r., Krasnojarsko kr.; paleisti 1958 09 04, 1959 grįžo į Lietuvą.

Jurkša Antanas, gim. 1918, *Tauro* apyg. partizanas; **žuvo** 1945 04 25 Beliūno raiste, Marijampolės r.

Kalvū k.

Kučinskas Liudvikas, gim. 1908, suimtas 1940 10 27, kalintas Kaune už nelegalų sienos perėjimą.

Lozoraitis Bronius, gim. 1906, suimtas 1945 02 15, kalintas Vilkaviškyje, byla nutraukta 1946 03 13; suimtas 1953 10 12, kalintas Vilkaviškyje, Marijampolėje, Kaune, Vilniuje; Aukšč. Teismo 1954 01 21 nuteistas 10 metų lagerio ir 5 metams tremties; 1954 06 12 išvežtas į Ustvymlagą, Komija; paleistas 1956 08 03. Tėvai – Vincas ir Leonkadija Lozoraičiai ir 4 vaikai 1949 ištremti iš Šakių r.

Norkus Petras, gim. 1913, suimtas 1945 02 25, kalintas Vilkaviškyje, 1945 06 29 išvežtas į Vorkutos lagerį, Komija; byla nutraukta 1946 02 16.

Norkus Vincas, gim. 1901, suimtas 1944 09 05, kalintas Urale; paleistas 1946 06 20, grįžo į Lietuvą; 1947 11 19 ištremtas su žmona **Elžbieta**, gim. 1904, dukromis – **Danute**, gim. 1926, **Irena**, gim. 1928, į Zavodoukovskį, Jalutorovsko r., Tiumenės sr.; paleisti 1957 04 29, 1957 grįžo į Lietuvą.

Sakatauskas Jonas, gim. 1869, žmona **Agnieška**, gim. 1870, duktė **Uršulė**, gim. 1914, marti **Marija**, gim. 1913, vaikaitė **Vida**, gim. 1940, ištremti 1948 05 22 – Zavodovka, Nižnij Ingašo r., Krasnojarsko kr. – Ochotničė, Nižnij Ingašo r., Krasnojarsko kr.; **mirė tremtyje**: Jonas 1954 11 30., Vida 1955; kiti šeimos nariai paleisti 1957 11 26, 1959 grįžo į Lietuvą; sūnus **Jonas**, gim. 1907, suimtas 1945 10 15, kalintas Vilkaviškyje; Karo trib. 1946 05 25 nuteistas 5 metams lagerio ir 5 metams tremties; išvežtas į Nyroblagą, Permės (Molotovo) sr.; 1947 **mirė lageryje**.

Šiupienius Petras, gim. 1908, suimtas 1945 02 12 (02 26), kalintas Vilkaviškyje, Marijampolėje; 1945 06 29 išvežtas į Vorkutos lagerį, Komija; Ypat. pasit. 1946 12 04 nuteistas 5 metams lagerio.

Vaitkevičius Juozas, gim. 1916, suimtas 1945 01 14, kalintas Marijampolėje; 1945 06 29 išvežtas į Vorkutos lagerį, Komija; byla nutraukta 1945 09 26.

Valaitis Kazys, gim. 1893, suimtas 1944 12 24, kalintas Vilkaviškyje, Vilniuje; 1946 02 01 išvežtas į Sevželdorlagą, Komija; byla nutraukta 1947 01 31.

Vilius Alfredas, gim. 1899, žmona **Adelė**, gim. 1894, giminaitė **Viliūtė Armena**, gim. 1894, ištremti 1945 04 26 Kzyl Oskaro kol., Kuibyševsko r., Tadžikija. Visi **mirė tremtyje**: Alfredas 1947 05 13, Armena 1946 01 03, Adelė 1947 07 01, Juozas 1947 09 09 (1948 11 09).

Vosylius Antanas, gim. 1872, žmona **Anelė**, gim. 1900, vaikai – **Antanas**, gim. 1924, **Vytautas**, gim. 1927, **Birutė**, gim. 1930, **Julija**, gim. 1934, ištremti 1948 05 22 – Meždugranka, Nižnij Ingašo r., Krasnojarsko kr. – Pervomaika, Nižnij Ingašo r., Krasnojarsko kr.; tėvas Antanas 1950 11 24 **mirė tremtyje**; kiti šeimos nariai paleisti 1958 05 25, 1958 grįžo į Lietuvą; sūnūs Antanas ir Vytautas 1948 09 26 bėgo iš tremties, bet nesėkmingai, suimti 1948 09 28, vežami nužudė sargybinių ir pabėgo; suimti 1948 10 05; Liaudies teismo 1949 01 31 nuteisti 15 metų lagerio ir 3 metams tremties; išvežti į Norilską, Krasnojarsko kr., tremtis – Pervomaikoje, Nižnij Ingašo r., Krasnojarsko kr.; paleisti, 1960 grįžo į Lietuvą; sūnus **Pijus**, gim. 1922, suimtas 1945 01 23; Karo trib. 1945 04 26 nuteistas 6 metams lagerio; tremtis – 1948 02 Nižnij Ingašo r., Krasnojarsko kr.

Žilinskienė Izabelė, gim. 1907, sūnus **Juozas**, gim. 1935, ištremti 1951 10 02 – Glinka, Beriozovskojės r., Krasnojarsko kr.; paleisti 1956 10 15, 1956 grįžo į Lietuvą.

Karklinių k.

Abraitis Vincas, gim. 1897, suimtas 1944 09 07, **mirė kalėjime** Lietuvoje 1944 09 18 (?).

Aržuolaitytė (Kiaudienė) Aleksandra, gim. 1926, ištremta 1949 04 11 – Bodaibo r., Irkutsko sr. – 1950 Maklakovas, Jeniseisko r., Krasnojarsko kr.; paleista 1956 03 17, 1959 grįžo į Lietuvą. Tėvas Juozas Aržuolaitis, Jokūbo ir šeimos nariai ištremti iš kitų vietovių.

Bajoraitis Justinas, gim. 1926, partizanų rėmėjas, suimtas 1945 12 18, kalintas Marijampolėje; Karo trib. 1946 04 20 nuteistas 3 metams lagerio ir vieneriems tremties; 1946 06 išvežtas į lagerį Velske, Archangelsko sr.; paleistas 1948 12, grįžo į Lietuvą.

Beraitis Justinas, gim. 1928, suimtas 1946 (1945 12 17); Karo trib. 1946 04 20 nuteistas 3 metams lagerio ir 5 metams tremties.

Bujauskas Jurgis, gim. 1922, suimtas 1945 01 08; Karo trib. 1945 04 19 nuteistas 10 metų lagerio.

Burkutė Stasė, gim. 1914, vienuolė, suimta 1945 07 23, kalinta Vilkaviškyje, 1945 11 24 išvežta į Sevdvinlagą, Archangelsko sr.; 1946 07 16 byla nutraukta, paleista.

Ciganskis Vincas, gim. 1905, suimtas 1947 12 19; Ypat. pasit. 1948 02 28 nuteistas 10 metų lagerio; 1948 10 01 išvežtas į Sevžel-dorlagą, Komija – Minlagą, Komija; paleistas 1956 04 10, 1956 grįžo į Lietuvą.

Cikana Antanas, gim. 1904, *Tauro* apyg. partizanų rėmėjas, suimtas 1949 10 24, kalintas Marijampolėje, 1950 03 28 Vilniuje; Ypat. pasit. 1950 03 01 nuteistas 10 metų lagerio; 1950 04 16 išvežtas į Minlağą, Komija; paleistas 1956 05 15.

Didžiūnas Povilas, gim. 1912, *Tauro* apyg. partizanų rėmėjas, suimtas 1949 12 21, kalintas Kaune; Ypat. pasit. 1950 07 01 nuteistas 10 metų lagerio; išvežtas į lagerius: 1950 09 16 Lugovoilagas, Karagandos sr. – Pesčianlagas, Karagandos sr.; paleistas 1956 06 14.

Gudaitis Benjaminas, gim. 1918, suimtas 1944 12 23, kalintas Marijampolėje; Karo trib. 1945 07 19 nuteistas 10 metų lagerio ir 5 metams tremties; išvežtas į lagerius Minlağą, Komija – 1946 02 14 Sevželdorlağą, Komija; tremtis – 1954 09 21 Komija; paleistas 1955 11 29, 1956 grįžo į Lietuvą.

Jankauskas Juozas, gim. 1906, suimtas 1944 08 22, kalintas Vilniuje; Karo trib. 1944 09 16 nuteistas 10 metų lagerio ir 5 metams tremties; 1946 06 21 išvežtas į Uchtižmlağą, Komija; 1947 04 15 **mirė lageryje**.

Juškevičius Liudvikas, gim. 1898, suimtas 1945 01 17; Karo trib. 1945 07 05 nuteistas 10 metų lagerio ir 3 metams tremties; 1945 12 02 išvežtas į Sevdvinlağą, Archangelsko sr. – Pesčianlağą, Karagandos sr.; tremtis – 1954 09 30 Karagandos sr.

Kapačinskas Juozas, gim. 1903, partizanų rėmėjas, suimtas 1945 05 12, kalintas Vilkaviškyje, išvežtas į Vorkutos lagerį, Komija; 1945 12 28 **mirė lageryje**.

Kapačinskas Kazys, gim. 1899, suimtas 1944 08 30, kalintas Vilniuje; Karo trib. 1944 09 16 nuteistas 10 metų lagerio; išvežtas į Vorkutos lagerį, Komija – Taišetlağą, Irkutsko sr.; 1954 05 12 **mirė lageryje**.

Klimavičius Pijus, gim. 1918, *Tauro* apyg. partizanų rėmėjas, suimtas 1949 08 20, kalintas Kybartuose, Marijampolėje; Ypat. pasit. 1951 04 07 nuteistas 5 metams lagerio; 1951 05 30 išvežtas į Kargopollağą, Archangelsko sr.; paleistas 1953 04 18.

Knezevičiūtė Danutė, gim. 1929, spec. mokyklos moksleivė, ištremta 1949 04 12 – Chomolchas, Bodaibo r., Irkutsko sr. – 1952 Chomutovas, Irkutsko r., Irkutsko sr.; paleista 1958 06 25, 1958 grįžo į Lietuvą. Šeima iš Stanáičių kaimo.

Kulboka Pijus, gim. 1897, partizanų rėmėjas, suimtas 1945 05 10, kalintas Vilkaviškyje; išvežtas į Vorkutlağą, Komija; byla nutraukta 1946 10 12.

Lazauskas Vincas, gim. 1894, *Tauro* apyg. partizanų rėmėjas, suimtas 1949 08 04, kalintas Kybartuose, Marijampolėje, Kaune, 1950 12 06 Vilniuje; Ypat. pasit. 1950 12 09 nuteistas 10 metų lagerio; 1951 01 20 išvežtas į Steplagą, Karagandos sr.; paleistas 1956 03 22, grįžo į Lietuvą.

Palubinskas Juozas, gim. 1905, partizanų rėmėjas, suimtas 1949 09 24, kalintas Kybartuose, 1949 11 30 Vilniuje, Kaune; Karo trib. 1950 09 26 nuteistas 25 metams lagerio ir 5 metams tremties; 1951 05 31 išvežtas į Norilską (Gorlagą), Krasnojarsko kr. – 1955 09 15 į Angarlagą – 1957 11 Ozerlagą, Irkutsko sr.

Podolskienė (Krapavičiūtė) Stasė, gim. 1924, *Tauro* apyg. partizanų ryšininkė, suimta 1947 10 08, kalinta Vilkaviškyje, 1947 12 25 Kaune; **mirė** 1947 12 25 Kauno kalėjimo ligoninėje. Vyras Antanas Podolskis, Augustino, suimtas 1949.

Šileris Vincas, gim. 1897 (1907), partizanų rėmėjas, suimtas 1945 05 10, kalintas Vilkaviškyje; 1945 06 28 išvežtas į lagerį Komijoje; byla nutraukta 1946 10 12.

Tarutytė Jadvyga, gim. 1909, mokytoja, suimta 1945 07 23, kalinta Vilkaviškyje, Marijampolėje; 1945 11 23 išvežta į Sevdvinlagą, Archangelsko sr.; paleista 1946 07 28.

Vainikevičius Vincas, gim. 1929, suimtas SA 1952 04 11, kalintas Kuibyševe; Karo trib. 1952 06 16 nuteistas 25 metams lagerio ir 5 metams tremties; 1952 07 18 išvežtas į Norilską (Gorlagą), Krasnojarsko kr.; paleistas 1956 01 14, 1956 grįžo į Lietuvą.

Valiukevičius Kazys, gim. 1890, suimtas už prievolių nevykdymą 1946 08, kalintas Vilkaviškyje; Liaudies teismo 1946 09 02 nuteistas vieneriems metams ir 6 mėnesiams lagerio; kalintas Karagandos sr.; paleistas 1948 02 17, grįžo į Lietuvą, 1949 gyveno Smilgių k., Zarasų r.; suimtas 1949 12 26, kalintas Marijampolėje; Ypat. pasit. 1950 06 28 nuteistas 10 metų lagerio; 1950 09 30 išvežtas į Dubravlagą, Moldovija; paleistas 1956 08 02.

Vasiliauskas Bronius, gim. 1907, pogr. org. narys, suimtas 1945 05 10; išvežtas į lagerį Komijoje; byla nutraukta 1946 10 12.

Zagrabskas Stasys, gim. 1906, *Tauro* apyg. partizanų rėmėjas, suimtas 1947 10 08, kalintas Vilkaviškyje, Vilniuje; Ypat. pasit. 1948 05 08 nuteistas 25 metams lagerio; 1948 07 04 išvežtas į Gorlagą, Krasnojarsko kr.; 1952 02 24 **mirė lageryje**.

Krūzmargio k.

Dobryla (Dobrila) Pranas, gim. 1896, miškininkas, suimtas 1944 08 07, kalintas Kaune, Vilniuje; Karo trib. 1944 12 19 nuteistas 10 metų lagerio; nuo 1945 01 10 kalintas Oršoje (Baltarusija), Gorkio sr. kalėjimuose; 1945 06 **mirė kalėjime**; brolis **Justinas**, gim. 1905, seserys – **Izabelė**, gim. 1892, ir **Albina**, gim. 1894, ištremti 1949 03 25 – Chomutovas, Irkutsko r., Irkutsko sr.; Albina 1958 01 28 **mirė tremtyje**; Justinas ir Izabelė paleisti 1958 05 19.

Jonkaitis Petras, gim. 1899, ištremtas 1949 03 25 – Chomutovas, Irkutsko r., Irkutsko sr.; paleistas 1958 05 19.

Kùpčiškių k.

Draugelis Juozas, gim. 1920, suimtas 1945 01 20; Karo trib. 1945 06 13 nuteistas 5 metams lagerio; 1945 07 11 išvežtas į Vorkutos lagerį, Komija.

Janulevičius Antanas, gim. 1916, suimtas 1944 09 30, kalintas Marijampolėje; Karo trib. 1945 01 27 nuteistas 10 metų katorgos ir 5 metams tremties; 1945 04 13 išvežtas į Unžlaga, Gorkio sr.; paleistas 1954, grįžo į Lietuvą.

Mykolaitis Juozas, gim. 1925, suimtas 1945 01 20; Karo trib. 1945 06 27 nuteistas 7 metams lagerio.

Kuprėliškių k.

Mačys Juozas, gim. 1910, miškininkas, partizanų ryšininkas *Dešimtininkas*, suimtas 1947 09 05, kalintas Kybartuose, Kaune, Marijampolėje, Vilniuje; Karo trib. 1948 03 18 nuteistas 10 metų lagerio ir 5 metams tremties; 1948 07 01 išvežtas į Sevvostlaga, Magadano sr.

Kùrmiškių k.

Adomaitis Jonas, gim. 1898, suimtas 1944 11 16, kalintas Vilkaviškyje; Karo trib. 1945 02 22 nuteistas 8 metams lagerio ir 5 metams tremties; išvežtas į Siblaga, Kemerovo sr.; 1945 07 13 **mirė lageryje**.

Labušiškių k

Eidikis Benediktas, gim. 1892, suimtas 1945 02 20; 1945 07 23 byla nutraukta, paleistas; 1949 03 25 ištremtas kartu su žmona **Ona**, gim. 1911, sūnumi **Bronium**, gim. 1934, – Charazargatas, Echirit Bulagatsko r., Irkutsko sr. – 1952 Ust Ordynskis, Echirit Bulagatsko r., Irkutsko sr.; paleisti 1958 07 07, 1958 grįžo į Lietuvą.

Gerdijauskas (Gerdliauskas?) Julius, gim. 1919, brolis **Zigmas**, gim. 1921, suimti 1945 01 20, kalinti Vilkaviškyje; 1945 06 29 išvežti į Vorkutos lagerį (Komija); paleisti 1946 04 29.

Orlingienė Bronė, gim. 1907, ištremta 1948 05 22 – Kozlovka, Nižnij Ingašo r., Krasnojarsko kr. – Zavodovka, Nižnij Ingašo r., Krasnojarsko kr. – Tinskaja, Nižnij Ingašo r., Krasnojarsko kr.; paleista 1956 05 29.

Leitmargių k.

Povilaitis Albinas, gim. 1902, sesuo **Julija**, gim. 1915, brolis **Petras**, gim. 1906, ištremti 1949 03 25 – Bolšaja Rečka, Irkutsko r., Irkutsko sr. – Alatajus, Irkutsko r., Irkutsko sr.; paleisti 1958 05 25, 1958 grįžo į Lietuvą.

Maišelių k.

Gutauskas Emilis, gim. 1906, suimtas 1945 02; Karo trib. 1945 12 14 nuteistas 10 metų lagerio; kalintas Intoje, Komija; tremtis nuo 1955 Intoje, Komija; 1965 grįžo į Lietuvą.

Gutauskienė Ona, gim. 1911, ištremta 1945 04 23 – Ujalas, Kuibyševo r., Tadžikija; paleista 1956 01 24, grįžo į Lietuvą.

Klimavičius Antanas, gim. 1911, *Tauro* apyg. partizanas **Dobilas**, suimtas 1945 12 08, kalintas Vilkaviškyje, Marijampolėje; Karo trib. 1946 07 27 nuteistas 10 metų lagerio ir 5 metams tremties; 1946 09 14 išvežtas į Vorkutos lagerį, vėliau į Minlagą, Komija; tremtis – 1955 02 04 Malyj Ungutas, Manos r., Krasnojarsko kr.

Liorentas Jonas, gim. 1898, *Tauro* apyg. partizanų rėmėjas, suimtas 1946 01 23, kalintas Vilkaviškyje, 1946 02 09 Marijampolėje, 1947 01 13 Vilniuje; Karo trib. 1946 07 24 nuteistas 5 metams lagerio; 1947 02 08 išvežtas į Karlagą, Karagandos sr. – Lugovoilagą, Karagandos sr.; tremtis – 1951 03 21 Karagandos sr.; paleistas 1954 03 04; žmona **Ona**, gim. 1904, vaikai – **Elena**, gim. 1927, **Albinas Vincentas**, gim. 1931, ištremti 1949 03 25 – Chomutovas, Irkutsko r., Irkutsko sr.; paleisti 1957 06 22, visi 1957 grįžo į Lietuvą.

Simanauskienė Marijona, gim. 1882, ir šeimos nariai ištremti 1948 05 22 – Malyj Ungutas, Manos r., Krasnojarsko kr.; Marijona 1959 12 15 pabėgo iš tremties į Lietuvą; kiti šeimos nariai paleisti 1960 02 18, 1967 grįžo į Lietuvą.

Masikvietiškio k.

Ivanauskas Kazimieras, gim. 1891, žmona **Magdalena**, gim. 1893, vaikai – **Aldona**, gim. 1930, **Kazimieras**, gim. 1935, ištremti 1951 10 02 – Beriozovskojė, Krasnojarsko kr.; paleisti 1956 04 19, 1956 grįžo į Lietuvą; sūnus **Vytas**, gim. 1923, suimtas 1945 01 31; Karo trib. 1945 (?) 09 nuteistas 5 metams lagerio.

Pliuškaitis Artūras, gim. 1912, suimtas 1944 11 27; Karo trib. 1944 12 18 nuteistas 10 metų lagerio; 1945 05 02 kalintas Uchtoje, Komija; žmona **Albina**, gim. 1922, dukterys – **Teresė Rasa**, gim. 1940, **Irena Alvyra**, gim. 1942, ištremtos 1951 10 02 – Beriozovskojė, Krasnojarsko kr.; paleistos 1956 04 19, 1956 grįžo į Lietuvą.

Rastauskas Baltrus, gim. 1887, žmona **Ona**, gim. 1895, vaikai – **Vincas**, gim. 1923, **Gražina**, gim. 1930, **Vladas Vytautas**, gim. 1933, ištremti 1948 05 22 – Bolšoj Ungutas, Manos r., Krasnojarsko kr.; paleisti 1958, 1961 grįžo į Lietuvą.

Mažūčių k.

Blažaitienė Ona, gim. 1894, duktė **Anelė**, gim. 1927, ištremtos 1949 03 25 – Taiturai, Irkutsko r., Irkutsko sr.; paleistos 1958 06 28, 1959 grįžo į Lietuvą.

Černiauskas Juozas, gim. 1909, suimtas 1944 08 31, kalintas Vilniuje; Karo trib. 1944 10 01 nuteistas 10 metų lagerio ir 5 metams tremties; 1945 03 16 **mirė kalėjime**; žmona **Emilija**, gim. 1905, sūnus **Romualdas**, gim. 1941, ištremti 1948; brolis **Augustinas**, gim. 1924, suimtas 1945 05 14; Karo trib. 1945 06 29 nuteistas 6 metams lagerio.

Danilevičius Juozas, gim. 1907, partizanų rėmėjas, suimtas 1947 12 19; Ypat. pasit. 1948 07 03 nuteistas 10 metų lagerio; išvežtas į Norilską, Krasnojarsko kr. – 1953 08 18 į Taišetą, Angarlagą, Irkutsko sr.; tremtis – 1956 07 10 Apchulta, Alario r., Irkutsko sr.; žmona **Uršulė**, gim. 1911, vaikai – **Romualdas**, gim. 1937, **Juozas**, gim. 1940, **Marija Regina**, gim. 1941, **Ona Ina**, gim. 1941, ištremti 1949 03 25 – Apchulta, Alario r., Irkutsko sr.; paleisti 1957 07 21, 1958 grįžo į Lietuvą.

Dievokaitis Pijus, gim. 1890, žmona **Ona**, gim. 1900, vaikai – **Pijus Algirdas**, gim. 1933, **Stefa**, gim. 1935, **Regina**, gim. 1937, **Petras**, gim. 1942, ištremti 1948 05 22 – Skotoprogonojė, Manos r., Krasnojarsko kr. – Bultusukas, Manos r., Krasnojarsko kr.; paleisti 1958 01 13, grįžo į Lietuvą; Pijus Algirdas bandė pabėgti iš tremties 1953, bet nesėkmingai; suimtas 1956 02 09; Liaudies teismo 1956 04 16 nuteistas 3 metams kalėjimo, kalintas Krasnojarske; tremtis – Korkinas, Čeliabinsko sr.; paleistas 1957 04 16, dėl kliūčių apsigyventi Lietuvoje išvyko į Temir Tau, Karagandos sr., grįžo į Lietuvą.

Endrikas Adolfas, gim. 1907, suimtas 1946 04 03; Karo trib. 1946 12 13 nuteistas 10 metų lagerio ir 5 metams tremties; išvežtas į lagerius – 1947 02 08 Karlagas, Karagandos sr. – Vorkutlagas, Komija; paleistas 1955 03 05.

Kačergienė Adelė, gim. 1897, duktė **Ona**, gim. 1933, ištremtos 1948 05 22 – Bultusukas, Manos r., Krasnojarsko kr. – Čeriomuška, Manos r., Krasnojarsko kr.; paleistos 1957 04 23, 1957 grįžo į Lietuvą.

Kričėnas Petras, gim. 1896, partizanų rėmėjas, žmona **Magdalena**, gim. 1899 (1895), sūnus **Romas**, gim. 1934, ištremti 1948 05 22 – Malyj Ungutas, Manos r., Krasnojarsko kr.; Magdalena 1950 01 26 **mirė tremtyje**; kiti šeimos nariai paleisti, grįžo į Lietuvą.

Krocas Emilis, gim. 1918, žmona **Ona**, gim. 1918, duktė **Teresė**, gim. 1944, ištremti 1945 04 23 – Ujalas, Kuibyševo r., Tadžikija; paleisti 1956 06 13, 1956 grįžo į Lietuvą.

Micuta Vincas, gim. 1883, suimtas už prievolių nevykdymą 1946, kalintas vienerius metus, paleistas; ištremtas 1948 05 22 su žmona **Adele**, gim. 189?, sūnumi **Romualdu**, gim. 1943? – Murtukas, Manos r., Krasnojarsko kr.; paleistas 1958 07 01, 1959 grįžo į Lietuvą; sūnus **Albinas**, gim. 1906, partizanų ryšininkas, suimtas 1948 01 19, kalintas Vilkaviškyje; Ypat. pasit. 1948 06 12 nuteistas 10 metų lagerio; išvežtas į Norilską (Gorlagą), Krasnojarsko kr.; tremtis – 1955 02 26 Murtukas, Manos r., Krasnojarsko kr.; paleistas 1958 07 01, 1958 grįžo į Lietuvą.

Pakulius Bronius, Jono, gim. 1923, *Tauro* apyg. partizanas *Bijūnas*, suimtas 1949 06 17, kalintas Kybartuose; paleistas 1949 10 22.

Raulinaitis Jonas, gim. 1922, suimtas 1945 12 29; Karo trib. 1946 02 06 nuteistas 10 metų lagerio.

Sakalauskas Jonas, gim. 1921, suimtas 1944 11 18; byla nutraukta 1945 07 14.

Smalinskas Juozas, gim. 1899, žmona **Izabelė**, gim. 1914, vaikai – **Marijona Aldona**, gim. 1931, **Juozas**, gim. 1941, **Petras**, gim. 1942, **Teresė**, gim. 1945, **Jonas**, gim. 1948, ištremti 1949 03 25 – Nelchajus, Alario r., Irkutsko sr. – Apchulta, Alario r., Irkutsko sr.; paleisti 1957 04 23, 1960 grįžo į Lietuvą.

Utarienė Zuzana, gim. 1879, ištremta 1948 05 22 – Malyj Ungutas, Manos r., Krasnojarsko kr.; paleista 1957 04 10.

Zalagaitienė Eugenija, gim. 1918, partizanų rėmėja, vaikai – **Algimantas**, gim. 1936, **Alvydas**, gim. 1940, **Zigmas**, gim. 1943, **Laimutė**, gim. 1944, **Dalė**, gim. 1947, **Emutė**, gim. 1948, motina **Miglinskienė Marija**, gim. 1870, ištremti 1948 05 22 – Malyj Ungutas, Manos r., Krasnojarsko kr.; paleisti 1957 04 10; vyras **Juozas**, gim. 1914 (1912?), suimtas 1945 02 07 Rytų Prūsijoje, kalintas Kaliningrado sr.; tremtis – 1945 11 01 Severouralsko r.; 1952 11 savanoriškai atvyko į tremtį pas šeimą, visi grįžo į Lietuvą.

Meistiškės k.

Bernotaitis Mečislovas, gim. 1917, partizanų rėmėjas, suimtas 1945 07 19, kalintas nuo 1945 10 10 Vilniuje; Ypat. pasit. 1946 12 04 nuteistas 10 metų lagerio; 1945 10 23 išvežtas į Vorkutos lagerį, Komija.

Jurkšas Antanas, gim. 1878, žmona **Marija**, gim. 1878, sūnus **Jonas**, gim. 1915, marti **Ona Liuda**, gim. 1914, ištremti 1941 06 14 – Turčiakas, Altajaus kr.; Antanas **paskendo** 1942 plukdant tremtinius į Tit Ary, Jakutija; Marija **tremtyje mirė** 1953 06 30; Jonas paleistas 1957, grįžo į Lietuvą.

Ruškevičienė (Ruškienė?) Ema, gim. 1910, vaikai – **Elena**, gim. 1936, **Vitas**, gim. 1940, **Alius**, gim. 1942, ištremti 1945 04 23 – Ujalas, Kuibyševsko r., Tadžikija; vaikai 1947 06 perkelti į NKVD vaikų namus Ordžonikidzėbade; paleisti 1956 02 20, grįžo į Lietuvą.

Stasaitis Juozas, gim. 1898, ištremtas 1949 03 27 – Askizo r., Krasnojarsko kr.; paleistas 1958 07 04, 1958 grįžo į Lietuvą.

Zavistauskas Antanas, gim. 1898, žmona **Marija**, gim. 1901, vaikai – **Albina**, gim. 1919, **Julija**, gim. 1928 **Kęstutis**, gim. 1932, **Vitas**, gim. 1936; ištremti 1949 03 25 – Bolšyje Kotaj, Sliudiankos r., Irkutsko sr. – Alatajus, Irkutsko r., Irkutsko sr.; paleisti 1958 07 05, 1959 grįžo į Lietuvą.

Nadraūsvės k.

Bendoravičius Juozas, gim. 1903, žmona **Marija**, gim. 1917, uošvė **Navickienė Uršulė**, gim. 1877, ištremti 1948 05 22 – Tinskaja, Nižnij Ingašo r., Krasnojarsko kr.; Uršulė 1948 12 10 **mirė tremtyje**; kiti šeimos nariai paleisti 1957 08 21, 1958 grįžo į Lietuvą.

Bruožienė Konstancija, gim. 1903, **nužudyta** NKVD kareivių (stribų) 1944 12 06 savo namuose.

Katilienė Katrė, gim. 1875, vaikai – **Juozas**, gim. 1901, **Magdalena**, gim. 1905, **Elena**, gim. 1906, **Albinas**, gim. 1917, ištremti 1948 05 22 – Tinskaja, Nižnij Ingašo r., Krasnojarsko kr. – Jamnas, Nižnij Ingašo r., Krasnojarsko kr.; paleisti 1958 06 09, 1959 grįžo į Lietuvą.

Klimas Jonas, gim. 1920, suimtas 1947 05 03, kalintas Marijampolėje, 1947 10 01 Vilniuje; Karo trib. 1947 08 25 nuteistas 7 metams lagerio; 1948 01 12 **mirė kalėjime**; žmona **Pranė**, gim. 1909, ištremta 1949 03 26 – Chomutovas, Irkutsko r., Irkutsko sr.; paleista 1958 04 08, 1969 grįžo į Lietuvą.

Lietuvninkas Bronius, gim. 1906 (1911), partizanų ryšininkas *Bitininkas*, suimtas 1947 06 25, kalintas Marijampolėje, 1947 10 01 Vilniuje; Karo trib. 1947 08 25 nuteistas 10 metų lagerio; 1947 10 20 išvežtas į Ivdellagą, Sverdlovsko sr., Bronius 1948 08 22 **mirė lageryje**; žmona **Marija**, gim. 1910, dukterys **Bronė**, gim. 1942, **Albina**, gim. 1945, išstremtos 1949 03 26 – Chomutovas, Irkutsko r., Irkutsko sr.; sesuo **Marija**, gim. 1903, pogr. org. narė, suimta 1947 08 07, kalinta Marijampolėje; Karo trib. 1947 11 19 nuteista 10 metų lagerio; 1948 03 16 išvežta į Vorkutos lagerį, Komija; tremtis – 1956 03 21 Chomutovas, Irkutsko r., Irkutsko sr.; kiti šeimos nariai paleisti 1958 04 08, 1969 grįžo į Lietuvą.

Žiugžda Bronius, gim. 1921, suimtas 1944 10 08; Karo trib. 1945 02 10 nuteistas 10 metų lagerio ir 3 metams tremties; 1945 05 02 išvežtas į Uchtižmlagą, Komija; paleistas 1954 07 13.

Našiškių k.

Dobriła Antanas, gim. 1914, suimtas 1944 12 29; Karo trib. 1945 10 30 nuteistas 10 metų lagerio ir 3 metams tremties; 1945 08 15 išvežtas į Vorkutos lagerį, Komija; paleistas 1953(?), grįžo į Lietuvą; žmona **Kazimiera**, gim. 1915, vaikai – **Antanas**, gim. 1940, **Justinas Juozas**, gim. 1942, motina **Jadvyga**, gim. 1870, išstremti 1948 05 22 – Bolšoj Ungutas, Manos r., Krasnojarsko kr; tėvas savanoriškai atvyko į tremtį; Jadvyga **mirė tremtyje**; kiti šeimos nariai paleisti 1958 07 01, grįžo į Lietuvą.

Kulbokas Adolfas, gim. 1902, žmona **Aleksandra**, gim. 1902, vaikai – **Justinas**, gim. 1929, **Benediktas**, gim. 1931, **Julija**, gim. 1932, **Antanas**, gim. 1934, **Dalia**, gim. 1939, **Ramutė**, gim. 1941, išstremti 1948 05 22 – Bolšoj Ungutas, Manos r., Krasnojarsko kr.; Dalia **mirė tremtyje**; kiti šeimos nariai paleisti 1958 07 01, grįžo į Lietuvą.

Valaitis Justinas, gim. 1902, žmona **Irena**, gim. 1913, sūnus **Antanas**, gim. 1945, motina **Marija**, gim. 1866, uošvė **Šukienė Agnietė**, gim. 1876, sesuo **Valaitytė Ona**, gim. 1884, išstremti 1948 05 22 – Pervo- maika, Nižnij Ingašo r., Krasnojarsko kr.; paleisti 1958 07 07, 1958 grįžo į Lietuvą.

Omentiškių k.

Byla Tomas, gim. 1894, žmona **Magdalena**, gim. 1896, išstremti 1949 03 25 – Kulunkunas, Echirit Bulagatsko r., Irkutsko sr.; paleisti 1956 06 28, 1956 grįžo į Lietuvą.

Iškauskas Juozas, gim. 1886, suimtas už prievolių nevykdymą 1946, kalintas Marijampolėje; Liaudies teismo 1946 nuteistas 2 metams lagerio; išvežtas į lagerį Archangelsko sr.; paleistas, grįžo į Lietuvą; išstremtas 1949 03 27 su šeima: žmona **Zuzana**, gim. 1890, vaikai –

Vytas, gim. 1932, **Jonas**, gim. 1934, **Domicelė**, gim. 1935, **Birutė**, gim. 1936 – *Skotovodo* taryb. ū. gyv., Askizo r., Krasnojarsko kr.; paleisti 1958 07 03, 1958 grįžo į Lietuvą.

Varžukas Klemensas, gim. 1930, suimtas 1949 08 05, kalintas Kybartuose; Ypat. pasit. 1949 11 26 nuteistas 25 metams lagerio; 1949 12 26 išvežtas į Minlagą, Komija; paleistas 1956 07 11.

Opšrūtų k.

Adomaitis Juozas, gim. 1918, *Tauro* apyg. partizanas, suimtas 1947 07 07, kalintas Kybartuose, Kaune; Karo trib. 1947 12 23 nuteistas 25 metams lagerio ir 5 metams tremties; 1948 07 01 išvežtas į Berlagą, Magadano sr.; tremtis – 1956 08 23 Malyj Ungutas, Manos r., Krasnojarsko kr.; 1962 grįžo į Lietuvą.



*Tremtinė Anelė Blažaitytė.
VKM nuosavybė*

Ambrasas Valentinas, gim. 1908, žmona **Marijona**, gim. 1916, vaikai – **Levonė**, gim. 1943, **Petras**, gim. 1946, brolis **Jonas**, gim. 1911, ištremti 1948 05 22 – Atagašas, Nižnij Ingašo r., Krasnojarsko kr.; paleisti 1957 09 19, 1958 grįžo į Lietuvą.

Ambrasienė Ona, gim. 1876, ištremta 1948 05 22 – Atagašas, Nižnij Ingašo r., Krasnojarsko kr.; paleista 1957 09 19, 1958 grįžo į Lietuvą.

Blažaitis Jonas, gim. 1886, vaikai – **Anelė**, gim. 1927, **Jonas**, gim. 1928, **Kęstutis**, gim. 1934, ištremti 1948 05 22 – Ust Tugušinskaja, Nižnij Ingašo r., Krasnojarsko kr. – Meždugranka, Nižnij Ingašo r., Krasnojarsko kr.; paleisti 1958 01 10, grįžo į Lietuvą.

Blažaitis Juozas, gim. 1916, suimtas 1944 12 24, kalintas Vilkaviškyje; Karo trib. 1945 05 11 nuteistas 10 metų lagerio; išvežtas į Vorkutlagą, Komija; tremtis – 1953 Nižnij Ingašo r., Krasnojarsko kr.; žmona **Ona**, gim. 1914, vaikai – **Algirdas**, gim. 1942, **Ona**, gim. 1945, ištremti 1948 05 22 – Nižnij Ingašo r., Krasnojarsko kr.; paleisti 1958 02 18, 1958 grįžo į Lietuvą.

Borkys Stasys, gim. 1907, suimtas 1944 09 20, kalintas Vilkaviškyje; Karo trib. 1945 05 18 nuteistas 15 metų katorgos; išvežtas į Ponyšlagą, Permės (Molotovo) sr.; 1947 05 27 **mirė lageryje**; brolis **Viktoras**, gim. 1894, suimtas 1944 09 20, kalintas Vilkaviškyje; Karo trib. 1945 05 18 nuteistas 15 metų katorgos; išvežtas į Vorkutlagą, Komija; 1945 09 26 **mirė lageryje**.

Brazys Mykolas, gim. 1870, žmona **Uršulė**, gim. 1880, ištremti – 1947 12 02 Beriozovo r., Tiumenės sr.; abu **mirė** senelių prieglaudoje Tiumenės sr. – Mykolas 1952, Uršulė 1953 05 24; sūnus **Jonas**, gim.

1921, *Tauro* apyg. partizanų rinktinės vadas *Klajūnas*, žuvo 1949 10 18 Gražiškių k., Šakių r.

Cibulskas Juozas, gim. 1910, suimtas 1944 09 20, kalintas Vilkaviškyje, Marijampolėje; Karo trib. 1945 01 16 nuteistas 8 metams lagerio ir 3 metams tremties; išvežtas į Unžlağą, Gorkio sr.; paleistas 1952 08 30.

Česaitis Pijus, gim. 1916, žmona **Zofija**, gim. 1916, ištremti 1948 05 22 – Tinskaja, Nižnij Ingašo r., Krasnojarsko kr. – 1949 05 03 Koliučis, Šitkos r., Irkutsko sr.; paleisti 1957 10 14, 1958 grįžo į Lietuvą.

Dženkaitis Vytautas, gim. 1902, partizanas, suimtas 1946 08 21; Karo trib. 1946 10 24 nuteistas 10 metų lagerio; 1946 11 20 išvežtas į Uchtižmlağą, Komija – 1955 08 13 Mordovija; paleistas 1955 12 24.

Grinkevičius Jonas, gim. 1912, pogr. org. narys, suimtas 1945 11 23, kalintas Vilkaviškyje, 1946 05 22 Marijampolėje; paleistas 1946 03 09; tremtis – 1948 05 28 Nižnij Ingašo r., Krasnojarsko kr., seserys – **Anelė**, gim. 1914, **Ona**, gim. 1916, ištremtos 1948 05 22 – Tinskaja, Nižnij Ingašo r., Krasnojarsko kr.; paleistos 1957 05 06, visi 1957 grįžo į Lietuvą.

Juraitis Adolfas, gim. 1918, suimtas 1944 08 28, kalintas Kaune, Vilniuje; Karo trib. 1944 10 24 nuteistas 10 metų lagerio; 1948 06 27 išvežtas į lagerį Jagodnojės r., Magadano sr.; tremtis – Magadano sr.; 1962 grįžo į Lietuvą.

Juraitis Juozas-Laimutis, gim. 1925, partizanas, suimtas mūšio metu 1947 10 16, lageris Magadane, 1955–1965 tremtis.

Kalinauskienė Magdalena, gim. 1906, *Tauro* apyg. partizanų rėmėja, suimta 1948 11 26, kalinta Vilkaviškyje, Kaune, 1949 03 08 Vilniuje; Karo trib. 1949 01 26 nuteista 25 metams lagerio ir 3 metams tremties;



Kęstučio partizanų rinktinės vadas Jonas Brazys-Klajūnas (1921–1949). VKM nuosavybė



Kryžius „Tauro“ apygardos partizanams atminti Pilviškių bažnyčios šventoriuje. 2020 m. K. Driskiaus nuotr.

1949 05 12 išvežta į lagerius: Nižneamūrlağą, Chabarovsko kr. – 1955 06 Irkutsko sr. – 1956 01 27 Permės (Molotovo) sr.; 1957 grįžo į Lietuvą.

Kriaučiūnas Albinas, gim. 1912, žmona **Julija**, gim. 1915, vaikai – **Albinas**, gim. 1940, **Anelė**, gim. 1941, **Vida**, gim. 1948, ištremti 1948 05 22 – Atagašas, Nižnij Ingašo r., Krasnojarsko kr.; paleisti 1958 04 11, 1958 grįžo į Lietuvą.

Kubaitis Aleksandras, gim. 1908, žmona **Erna**, gim. 1914, vaikai – **Zina**, gim. 1936, **Artūras**, gim. 1939, ištremti 1945 04 23 Kuibyševsko r., Tadžikija; paleisti 1956 02 20, į Lietuvą negrįžo.

Kulikauskas Kazys, gim. 1906, partizanų rėmėjas, suimtas 1944 12 25, kalintas Vilkaviškyje; Karo trib. 1945 07 30 nuteistas 10 metų lagerio; 1948 09 03 išvežtas į Sevvostlağą, Magadano sr.

Linartas Pijus, gim. 1893, žmona **Konstancija**, gim. 1894, sūnus **Celestinas**, gim. 1932, ištremti 1949 03 25 – Kulunkunas, Echirit Bulagatsko r., Irkutsko sr.; paleisti 1957 09 12, grįžo į Lietuvą; duktė **Bronislava**, gim. 1924, *Tauro* apyg. partizanų rėmėja *Saulutė*, suimta 1948 07 19, kalinta Kaune, Vilniuje; Ypat. pasit. 1948 12 25 nuteista 10 metų lagerio, išvežta į lagerius: Ozerlağą, Angarlağą, Irkutsko sr.; tremtis – 1957 05 11 Ust Ordynskis, Echirit Bulagatsko r., Irkutsko sr.; 1960 grįžo į Lietuvą; sūnus **Bronius**, gim. 1919, suimtas 1944 08 24, kalintas Pravieniškėse, Kaišiadorių r.; Karo trib. 1944 10 01 nuteistas 10 metų lagerio ir 5 metams tremties; **kalinamas mirė** 1945 05 08 Pravieniškėse, Kaišiadorių r.

Matulis Petras, gim. 1878, žmona **Ona**, gim. 1899, partizanų rėmėjai, sūnus **Bronius**, gim. 1937, ištremti 1948 05 22 – Aleksandrova, Nižnij Ingašo r., Krasnojarsko kr.; Petras 1954 01 01 **mirė tremtyje**; kiti šeimos nariai paleisti, grįžo į Lietuvą.

Mikulskis Vincas, gim. 1917, suimtas 1948 08 27, kalintas Vilkaviškyje; paleistas 1949 04 15; brolis **Justinas**, gim. 1918, suimtas 1945 01 12; 1945 07 13 byla nutraukta, paleistas.

Montvila Pijus, gim. 1889, žmona **Agnietė**, gim. 1889, duktė **Marija**, gim. 1931, ištremti 1948 05 22 – Zavodovkos mšk. ū., Nižnij Ingašo r., Krasnojarsko kr. – Kozlovka, Nižnij Ingašo r., Krasnojarsko kr.; paleisti 1956 05 28, 1956 grįžo į Lietuvą.

Paplauskas Juozas, gim. 1889, suimtas 1944 09 03, kalintas Vilka-viškyje, 1944 10 25 Marijampolėje, 1945 02 28 Kaune; Karo trib. 1945 01 16 nuteistas 10 metų lagerio ir 3 metams tremties; 1945 07 05 **mirė kalėjime**.



*Partizanas Juozas
Juraitis-Laimutis.
VKM nuosavybė*

Pečiokas Kazimieras, gim. 1918, suimtas už prievolių nevykdymą 1946 09 13; Liaudies teismo 1946 09 30 nuteistas 3 metams lagerio; 1946 12 03 išvežtas į Kargopollagą, Archangelsko sr.; 1947 grįžo į Lietuvą; ištremtas 1948 05 22 – Nižnij Ingašo r., Krasnojarsko kr. – Krasnojarskas; paleistas 1958 01 31, 1958 grįžo į Lietuvą.

Podolskis Juozas, gim. 1918, suimtas 1945 08 12; 1945 11 24 išvežtas į Sevdvinlagą, Archangelsko sr.; 1946 07 19 byla nutraukta, paleistas.

Puskunigienė Marija, gim. 1886, ištremta 1948 05 22 – Atagašas, Nižnij Ingašo r., Krasnojarsko kr.; 1958 pabėgo iš tremties, grįžo į Lietuvą.

Račiukaitis Jonas, gim. 1880, suimtas 1945 11 23, kalintas Vilkaviškyje; byla nutraukta 1946 01 19; tremtis – 1952 01 23 Krasnojarskas – Glinka, Beriozovskojės r., Krasnojarsko kr.; Jonas 1954 01 27 **mirė tremtyje**; žmona **Magdalena**, gim. 1890, ištremta 1951 10 02 – Glinka, Beriozovskojės r., Krasnojarsko kr.; paleista 1956 05; sūnus **Jonas**, gim. 1917, suimtas 1945 08 12; Karo trib. 1945 10 26 nuteistas 5 metams lagerio; išvežtas į Ivdellagą, Sverdlovsko sr.; 1950 grįžo į Lietuvą.

Sakavičius Mykolas, gim. 1903, suimtas 1947 03 03; Karo trib. 1947 12 20 nuteistas 10 metų lagerio ir 5 metams tremties; 1948 03 20 išvežtas į lagerius: Statyba nr. 501, Tiumenės sr. – Angarlagą, Irkutsko sr.

Šilingas Jonas, gim. 1916, partizanų rėmėjas, suimtas 1948 04 29, kalintas Kybartuose; Karo trib. 1948 08 30 nuteistas 25 metams lagerio ir 5 metams tremties; išvežtas į Vorkutlagą, Komija.

Staniškis Juozas, gim. 1913, brolis **Antanas**, gim. 1920, suimti 1944 12 26; 1945 07 13 byla nutraukta, paleisti.

Stankevičius Jonas, gim. 1914, suimtas 1946 08 14, kalintas Vilkaviškyje, Marijampolėje; Aukšč. Teismo 1947 04 22 nuteistas 8 metams lagerio ir 5 metams tremties; išvežtas į Vorkutos lagerį, Komija – 1947 07 23 Statyba nr. 501, Tiumenės sr. – Statyba nr. 508, Sovetskaja Gavanės r., Chabarovsko kr.; tremtis – 1952 02 05 Nižnij Ingašas, Krasnojarsko kr.; paleistas 1958 06 24; žmona **Julija**, gim. 1914, vaikai – **Ona**, gim. 1939, **Vincentina**, gim. 1942, **Regina**, gim. 1947, seserys – **Petronėlė**, gim. 1893, **Katrė**, gim. 1894, ištremtos 1948 02 22 – Solnečnojė, Nižnij Ingašo r., Krasnojarsko kr.; Vincentina **mirė vežama** į tremtį, Katrė 1948 (1949) **mirė tremtyje**; kiti šeimos nariai paleisti 1958 07 24, 1961 grįžo į Lietuvą.

Šneideris Johanas, gim. 1882, suimtas 1944 08 26, kalintas Vilniuje; Karo trib. 1944 11 18 nuteistas 10 metų lagerio; nuo 1945 01 10 kalintas Oršoje, Baltarusija.

Vakinas (Vakėnas?) Vincas, gim. 1906, suimtas 1944 12 10; Karo trib. 1944 12 23 nuteistas 5 metams lagerio ir 2 tremties; nuo 1945 01 09 kalintas Gorkio sr.

Oželių k.

Anskaitis Vincas, gim. 1898, suimtas 1945 01; Karo trib. 1945 01 05 nuteistas 10 metų lagerio; nuo 1945 05 13 kalintas Marijinske, Kemerovo sr.

Čivinskas Vincas, gim. 1900, suimtas 1944 09 28; Karo trib. 1945 01 27 nuteistas 10 metų katargos ir 5 metams tremties; 1945 04 13 išvežtas į Unžlagą, Gorkio sr.; brolis **Juozas**, gim. 1908, suimtas 1944 09 04, kalintas Vilkaiviškyje; paleistas 1945 01 23

Draugelis Andrius, gim. 1898, žmona **Marijona**, gim. 1895, vaikai – **Zigmas**, gim. 1927, **Birutė**, gim. 1930, sesuo **Ona**, gim. 1895 (1897), uošvis **Masaitis Jurgis**, gim. 1870, ištremti 1948 05 22 – Rešotai, Nižnij Ingašo r., Krasnojarsko kr. – Solnečnojė, Nižnij Ingašo r., Krasnojarsko kr.; paleisti 1957 07 05, 1958 grįžo į Lietuvą; brolis **Pranas**, gim. 1901, suimtas 1944 09 22; Karo trib. 1945 01 27 nuteistas 10 metų katargos ir 5 metams tremties; 1945 04 13 išvežtas į Unžlagą, Gorkio sr.

Karuža Juozas, gim. 1912, tėvas **Juozas**, gim. 1864, motina **Magdalena**, gim. 1874, ištremti 1951 10 02 – Beriozovskojės r., Krasnojarsko kr.; paleisti 1956 02 22, 1956 grįžo į Lietuvą.

Mačys Juozas, gim. 1881, žmona **Elžbieta**, gim. 1903, vaikai – **Juozas**, gim. 1927, **Justinas**, gim. 1930, **Ramutis**, gim. 1939, ištremti 1947 12 10 – Lebedevka, Jurginskojės r., Tiumenės sr. – 1948 07 Tropinkas, Jalutorovsko r., Tiumenės sr. – Zavodoukovskis, Jalutorovsko r., Tiumenės sr.; paleisti 1958 07 04, 1958 grįžo į Lietuvą.

Navickas Vladas, gim. 1916, suimtas 1945 01 13, kalintas Vilkaiviškyje; Karo trib. 1945 06 08 nuteistas 5 metams lagerio; paleistas 1945 08 29.

Savickas Pijus, gim. 1903, suimtas 1944 09 10; Karo trib. 1945 01 27 nuteistas mirti, bausmė pakeista 15 metų katargos, išvežtas į Vorkutos lagerį, Komija; 1945 11 30 mirė lageryje.

Smolenskas Matas, gim. 1897, suimtas 1944 12 22, kalintas Marijampolėje; Karo trib. 1945 10 24 nuteistas 7 metams lagerio ir 3 metams tremties.

Stankūnas Jonas Mykolas, gim. 1878, tremiamas bandė pabėgti, buvo pašautas, 1941 06 mirė ligoninėje.

Stankūnienė Konstancija, gim. 1894, partizanų rėmėja, suimta 1944 12 18, kalinta Vilkaviškyje; Karo trib. 1945 05 12 nuteista 10 metų lagerio; 1945 12 13 išvežta į Pečiorlagą, Komija – Astrachanės sr.; paleista 1954 12 18.

Žemaitis Juozas, gim. 1912, žmona **Ona**, gim. 1901, sesuo **Petronė**, gim. 1910, tėvas **Liudvikas**, gim. 1867, ištremti 1949 03 25 – Echirit Bulagatsko r., Irkutsko sr.; Liudvikas 1953 **mirė tremtyje**; kiti šeimos nariai paleisti 1957 12 14, 1958 grįžo į Lietuvą.

Óžnugario k.

Kučinskas Antanas, gim. 1888, ištremtas 1951 10 02 – Beriozovskojė, Krasnojarsko kr.; paleistas 1956 07 09.

Paežerių k.

Alijošius Bronius, gim. 1909, policijos nuovados viršininkas, žmona **Valerija**, gim. 1911, vaikai – **Marijus**, gim. 1936, **Benediktas**, gim. 1937, **Remigijus**, gim. 1941, ištremti 1941 06 14 – *Zernovij* taryb. ūkį, Bijsko r., Altajaus kr. – 1942 Romansyras, Krestai, Ust Janos r., Jakutija – 1950 Sangaras, Kobiajaus r., Jakutija; paleisti 1956, 1957 grįžo į Lietuvą.

Andziulytė Adelė, gim. 1904, ištremta 1949 03 25 – Ust Ordynskis, Echirit Bulagatsko r., Irkutsko sr.; paleista 1956 06 29, į Lietuvą negrįžo, 1956 mirė.

Balnienė Anelė, gim. 1909 (1908), vaikai – **Aldona**, gim. 1940, **Jonas Vytautas**, gim. 1943, ištremti 1949 03 25 – Charazargajus, Echirit Bulagatsko r., Irkutsko sr.; paleisti 1956 07 07, 1956 grįžo į Lietuvą.

Baltramonaitis Viktoras, gim. 1902, suimtas 1945 08 17, kalintas Vilkaviškyje; Ypat. pasit. 1947 02 01 nuteistas 10 metų lagerio – Omsko sr.; tremtis – 1955 01 29 Krasnojarsko kr.

Giraitienė Marijona, gim. 1880, duktė **Emilija**, gim. 1906, žentas **Kriščiūnas Juozas**, gim. 1893, ištremti 1948 05 22 – Lebiažė, Nižnij Ingašo r., Krasnojarsko kr.; paleisti 1958 06 28; sūnus **Jeronimas**, gim. 1909, partizanų rėmėjas, suimtas 1944 09 18; Karo trib. 1945 01 25 nuteistas 10 metų lagerio ir 5 metams tremties, išvežtas į Peščianlagą, Karagandos sr.; tremtis – 1954 09 18 Beriozovka, Nižnij Ingašo r., Krasnojarsko kr.; paleistas 1958 08 22; sūnus **Jonas**, gim. 1917, suimtas 1944, kalintas Marijampolėje; Karo trib. 1945 03 nuteistas 10 metų lagerio ir 3 metams tremties; 1945 06 29 išvežtas į Vorkutos lagerį, Komija; tremtis – 1952 10 Lebiažė, Nižnij Ingašo r., Krasnojarsko kr.; paleistas 1958, visi 1958 grįžo į Lietuvą.

Karpavičius Viktoras, gim. 1902, suimtas 1945 01 Kaliningrado sr., Sverdlovsko sr.; paleistas 1947 01 25, grįžo į Lietuvą; suimtas 1948 07 13, kalintas Kybartuose, Kaune; Karo trib. 1948 10 07 nuteistas 25 metams lagerio ir 5 metams tremties; 1952 11 01 išvežtas į Pečiorlağą, Komija – Kraslağą, Krasnojarsko kr.; paleistas 1955 06 28.

Kulvinskas Kazys, gim. 1908, žmona **Albina**, gim. 1925, brolis **Vincas**, gim. 1915, motina **Ona**, gim. 1870, ištremti 1948 05 22 – Valentinovka, Nižnij Ingašo r., Krasnojarsko kr.; paleisti 1958 07 08, 1958 grįžo į Lietuvą; uošvis **Pranckevičius Juozas**, gim. 1884, suimtas 1944 12 27; Karo trib. 1945 05 08 nuteistas 10 metų lagerio, **lageryje mirė**.

Kuncaitis Pranas, gim. 1866 (1870), vaikaitės Kuncaitytės – **Ona**, gim. 1942, **Nijolė Jurgita**, gim. 1945, ištremti 1948 05 22 – Lebiažės mšk. ū., Nižnij Ingašo r., Krasnojarsko kr.; Pranas 1948 06 13 **mirė tremtyje**, mergaitės perkeltos į NKVD vaikų namus tremtyje; 1948 10 marti **Kuncaitienė Ona**, gim. 1906, savanoriškai atvyko į tremtį pas dukras; paleistos 1956 12 12, 1957 grįžo į Lietuvą.

Merkevičius Vincas, gim. 1896, žmona **Ieva**, gim. 1898, vaikai – **Marytė**, gim. 1927, **Antanas**, gim. 1942, ištremti 1948 05 22 – Lebiažė, Nižnij Ingašo r., Krasnojarsko kr. – Pervomaika, Nižnij Ingašo r., Krasnojarsko kr. – Tiličetas, Nižnij Ingašo r., Krasnojarsko kr.; paleisti 1956 10 31, 1956 grįžo į Lietuvą.

Miliauskas Jonas, gim. 1888, ištremtas 1951 10 02 – Gudkovas, Beriozovskojės r., Krasnojarsko kr.; paleistas 1956 05 19, 1959 grįžo į Lietuvą.

Skinkys Juozas, gim. 1922, suimtas 1949 06 20, kalintas Kybartuose, Vilniuje; Karo trib. 1949 09 15 nuteistas 25 metams lagerio ir 5 metams tremties; 1950 05 24 išvežtas į Nyroblağą, Permės (Molotovo) sr.; paleistas 1955 10 14, grįžo į Lietuvą.

Valaitis Jeronimas, gim. 1886, kunigas, suimtas 1949 09 24, kalintas Vilniuje; Ypat. pasit. 1950 02 25 nuteistas 10 metų kalėjimo; nuo 1950 05 09 kalintas Novočerkaske, Rostovo sr., 1955 02 14 bausmė kalėjime pakeista į bausmę lageryje; leista grįžti į Lietuvą 1967 04 15.

Palūkiškių k.

Dabrila Vincas, gim. 1900, *Tauro* apyg. partizanų ryšininkas *Botagas*, suimtas 1948 01 29, kalintas Vilkaviškyje, 1948 03 01 Kybartuose; Ypat. pasit. 1948 05 19 nuteistas 10 metų lagerio; 1948 06 08 išvežtas į Minlağą, Komija – 1954 11 18 Dubrovlağą, Mordovija; paleistas 1956 04 11.

Jašinskas Antanas, žuvo atsitiktinai per susišaudymą 1947 02 09 savo sodyboje.

Jusienė Uršulė, gim. 1903, partizanų rėmėja, suimta 1947 05 24; Ypat. pasit. 1947 12 27 nuteista 10 metų lagerio; 1948 03 01 išvežta į lagerį Statyba nr. 501, Pečiorlağą, Komija; paleista 1954 09 07.

Kijauskas Jonas Vladislovas, gim. 1930, suimtas 1948 06 07; Liaudies teismo 1948 07 20 nuteistas 3 metams lagerio.

Pančekių k.

Giraitienė Petronėlė, gim. 1908, sūnus **Justinas**, gim. 1939, vyro brolis **Liudvikas**, gim. 1912, ištremti 1948 05 22 – Valentinovka, Nižnij Ingašo r., Krasnojarsko kr.; paleisti 1957 09 14, 1959 grįžo į Lietuvą.

Giraitis Mykolas, gim. 1882, žmona **Anelė**, gim. 1898 (1910), duk-tė – **Janina**, gim. 1930, uošvė **Kvietinskienė Ieva Marija**, gim. 1871 (1885), ištremti 1948 05 22 – Tabagašetas, Nižnij Ingašo r., Krasnojarsko kr.; Mykolas 1953 04 08 **mirė tremtyje**; uošvė į Lietuvą negrižo, 1958 **mirė**; kiti šeimos nariai paleisti 1956 12 01, 1958 grįžo į Lietuvą; sūnus **Jonas**, gim. 1928, partizanų ryšininkas *Gluosnis*, suimtas 1947 (pradžioje).

Jurkšaitis Stasys, gim. 1921, *Tauro* apyg. partizanas *Beržas*, suimtas 1947 12 05, kalintas Marijampolėje; Ypat. pasit. 1948 06 12 nuteistas 25 metams lagerio; nuo 1948 08 08 kalintas Vladimiro kalėjime, 1961 11 28 išvežtas į lagerį Mordovijoje; paleistas 1962 12 25.

Mačys Gediminas, gim. 1928, *Tauro* apyg. partizanas *Šturmas*, suimtas 1946 02 05, kalintas Marijampolėje; paleistas 1946 09 05.

Puišys Feliksas, gim. 1896 (1894), žmona **Adelė**, gim. 1902, vaikai – **Vytautas**, gim. 1930, **Gediminas**, gim. 1933, **Ramutė Marijona**, gim. 1943, ištremti 1949 04 12 – Leninskis, Bodaibo r., Irkutsko sr.; paleisti 1958 06 30, 1958 grįžo į Lietuvą.

Parausių k.

Aleksa Juozas, gim. 1889, žmona **Marijona**, gim. 1895, vaikai – **Elena**, gim. 1932, **Jonas**, gim. 1936, ištremti 1948 05 22 – Solnečnojė, Nižnij Ingašo r., Krasnojarsko kr.; paleisti 1958 07 03, Jonas į Lietuvą negrižo, kiti šeimos nariai 1958 grįžo į Lietuvą.

Aleksienė Elena, gim. 1908, ištremta 1948 05 22 – Rešotai, Nižnij Ingašo r., Krasnojarsko kr.; 1959 grįžo į Lietuvą.

Ašmonaitė Birutė, gim. 1929, partizanų ryšininkė *Rūta*, suimta 1947 03 30, kalinta Vilkiaviškyje; Ypat. pasit. 1947 10 11 nuteista

7 metams lagerio; 1947 12 25 išvežta į lagerius: Uchtižemlaga, Komija – Vorkuta, Komija; tremtis – 1954 03 16 Komija; paleista 1958 04 19.

Ašmonas Motiejus, gim. 1888, sūnus **Jonas Vytautas**, gim. 1930, ištremti 1947 12 02 – Tropinkas, Jalutorovsko r., Tiumenės sr. – Novyj Tapas, Jurginskojės r., Tiumenės sr.; paleisti 1958 03 20, 1958 grįžo į Lietuvą.

Balsienė Marija, gim. 1893, vaikai – **Birutė**, gim. 1923, **Marija**, gim. 1925, **Jonas Kęstutis**, gim. 1929, ištremti 1948 05 22 – Nižnij Ingašo r., Krasnojarsko kr.; paleisti 1958 06 11, 1958 grįžo į Lietuvą.

Besasparis Jonas, gim. 1914, suimtas 1944 09 10; Karo trib. 1945 02 16 nuteistas 10 metų lagerio.

Binkauskas Jonas, gim. 1907, žmona **Liuda**, gim. 1915, vaikai – **Jonas**, gim. 1939, **Kazys**, gim. 1946, tėvas **Juozas**, gim. 1878, ištremti 1949 03 25 – Idyga, Echirit Bulagatsko r., Irkutsko sr.; paleisti 1956 05 25, 1956 grįžo į Lietuvą.

Binkauskas Juozas, gim. 1913, suimtas 1948 10 30, kalintas Vilkaviškyje; Karo trib. 1949 03 30 nuteistas 25 metams lagerio ir 5 metams tremties.

Česnavičius Mečislovas, gim. 1899, mokytojas, žmona **Elena**, gim. 1900, duktė **Elena Aldona**, gim. 1941, ištremti 1941 06 14 – Bijskas, Altajaus kr. – 1942 Bykovas, Bulūno r., Jakutija; Mečislovas **mirė tremtyje** 1943.

Duobinytė Ona, gim. 1924, sesuo **Albina**, gim. 1927, partizanų rėmėjos, suimtos 1952 02 18, kalintos Marijampolėje; Karo trib. 1952 04 23 nuteistos: Ona 25 metams lagerio ir 5 metams tremties, Albina 10 metų lagerio; Ona nuo 1952 09 09 kalinta Čeliabinske, vėliau Ozerlage, Irkutsko sr., Albina kalinta Irkutsko sr.; paleistos 1956, grįžo į Lietuvą.

Grupkaitis Vincas, gim. 1885, žmona **Ona**, gim. 1890, ištremti 1948 05 22 – Tinskaja, Nižnij Ingašo r., Krasnojarsko kr.; paleisti 1956 11 06, 1957 grįžo į Lietuvą.

Kalesevičius Bronius, gim. 1921, suimtas 1944 09 06, kalintas Vilkaviškyje; Karo trib. 1945 01 23 nuteistas 15 metų katorgos ir 5 metams tremties; 1945 04 13 išvežtas į Unžlaga, Gorkio sr. – Norillaga, Krasnojarsko kr.

Kurdeika (Kudreika?) Kazys, gim. 1921, suimtas 1945 01 04; Karo trib. 1945 07 05 nuteistas 5 metams lagerio.

Kyga Jonas, gim. 1881, ištremtas 1948 05 22 – Nižnij Ingašo r., Krasnojarsko kr., už ketinimą pabėgti perkeltas 1949 02 12 į Igarką, Krasnojarsko kr.; 1950 06 06 **mirė tremtyje**.

Kyga Stasys, gim. 1928, brolis **Viktoras**, gim. 1924, ištremti 1948 05 22 – Nižnij Ingašo r., Krasnojarsko kr., už ketinimą pabėgti 1949 02 12 perkelti į Igarką, Krasnojarsko kr.; paleisti 1958 02 08.

Lietuvninkas Jonas, gim. 1906, suimtas 1951 12 05, kalintas Šiauliuose; Ypat. pasit. 1952 05 21 nuteistas 5 metams tremties; tremtis – Krasnojarsko kr.

Matulaitis Pijus, gim. 1899, žmona **Elzbieta**, gim. 1898, ištremti 1947 12 02 – Belaja Rečka, Jurginskajės (vėliau Jalutorovsko) r., Tiumenės sr.; paleisti 1957 11 25, 1958 grįžo į Lietuvą.

Narijauskienė Katrė, gim. 1910, vaikai – **Jonas Alius**, gim. 1941, **Ona Gražina**, gim. 1942, anyta **Narijauskienė Katerina**, gim. 1875 (1869?), ištremti 1949 03 25 – Taštypo r., Krasnojarsko kr. – 1955 01 Černogorskas, Krasnojarsko kr.; Katerina **mirė vežama į tremtį**; kiti šeimos nariai paleisti 1958 07 01, 1960 grįžo į Lietuvą. Vyras Juozas Narijauskas gyveno Marijampolės r.

Narjauskienė (Narijauskienė?) Marija, gim. 1888 (1880), ištremta 1949 03 25 – Taštypo r., Krasnojarsko kr. – 1955 01 Černogorskas, Krasnojarsko kr.; 1955 10 18 **mirė tremtyje**.

Ramonaitis Vaclovas, gim. 1902, žmona **Petronėlė**, gim. 1904, uošvė **Močienė Agota**, gim. 1867, ištremti 1947 12 02 – Jurginskajės r., Tiumenės sr. – Inta, Komija; **Agota** 1949 **mirė tremtyje**; kiti šeimos nariai paleisti 1959 12 15; sūnus **Romanas Aleksandras**, gim. 1928, pogr. org. narys *Jaunutis*, suimtas 1947 07 19, kalintas Marijampolėje, Vilniuje; Ypat. pasit. 1948 01 24 nuteistas 10 metų lagerio ir 5 metams tremties; 1948 03 01 išvežtas į Minlagą, Komija, tremtis – 1955 09 01 Jurginskajės r., Tiumenės sr. – 1956 06 Inta, Komija; paleistas 1964 07 08, 1967 grįžo į Lietuvą.

Staneika Stasys, gim. 1905, žmona **Magdalena**, gim. 1895, duktė **Julija**, gim. 1930, ištremti 1948 05 22 – Tinskaja, Nižnij Ingašo r., Krasnojarsko kr.; paleisti 1960 03 04, 1961 grįžo į Lietuvą; sūnus **Kostas**, gim. 1930, pogr. org. narys *Šarūnas*, *Dragūnas*, suimtas 1948 01 01, kalintas Vilkaviškyje; Ypat. pasit. 1948 05 26 nuteistas 10 metų lagerio; 1948 06 18 išvežtas į Minlagą, Komija; tremtis – 1954 07 20 Tinskaja, Nižnij Ingašo r., Krasnojarsko kr.; paleistas 1961 07 21, grįžo į Lietuvą; dėl kliūčių apsigyventi Lietuvoje išvyko į Latviją, į Lietuvą negrįžo.

Staugaitis Vytautas, gim. 1893, sesuo **Ona**, gim. 1901, motina **Elžbieta**, gim. 1869, ištremti 1948 05 22 – Verchnij Tabagašetas, Nižnij Ingašo r., Krasnojarsko kr., Elžbieta 1955 11 18 **mirė tremtyje**; kiti šeimos nariai paleisti 1957 05 26, 1958 grįžo į Lietuvą.

Strazdauskas Jonas, gim. 1897, žmona **Elena**, gim. 1917, dukterys – **Stasė**, gim. 1931, **Birutė**, gim. 1944, ištremti 1948 05 22 – Valentinovka, Nižnij Ingašo r., Krasnojarsko kr. – 1952 Solnečnojė, Nižnij Ingašo r., Krasnojarsko kr.; paleisti 1958 06 03, 1958 grįžo į Lietuvą.

Venckūnas Juozas, gim. 1926, suimtas 1945 01 07, Karo trib. 1945 06 18 nuteistas 5 metams lagerio.

Vosylieniė Ona, gim. 1879, dukterys – **Elena**, gim. 1908, **Justina**, gim. 1910, ištremtos 1948 05 22 – Valentinovka, Nižnij Ingašo r., Krasnojarsko kr.; paleistos 1957 09 07, 1958 grįžo į Lietuvą.

Vosylius Kazys, gim. 1895, suimtas 1945 01 02, kalintas Marijampolėje; Karo trib. 1945 06 19 nuteistas 10 metų lagerio ir 5 metams tremties; 1946 06 28 išvežtas į Vorkutos lagerį, Komija, tremtis – 1954 10 29 Vorkuta, Komija.

Zeikus Jaronimas, gim. 1896, žmona **Kostė**, gim. 1898, vaikai – **Juozas**, gim. 1933, **Irena**, gim. 1936, ištremti 1949 03 25 – Kalinino kol., Echirit Bulagatsko r., Irkutsko sr.; Jaronimas 1953 11 09 **mirė tremtyje**; kiti šeimos nariai paleisti 1958 07 02.

Pasódos k.

Juška Vladas, gim. 1904, suimtas 1944 10 17; Karo trib. 1946 09 05 nuteistas 10 metų lagerio ir 5 metams tremties; išvežtas į Uchtižmlagą, Komija; paleistas 1954 08 18.

Rutkauskienė Ona, gim. 1902, suimta 1945 06 21, kalinta Vilkaviškyje; byla nutraukta 1946 12 12.

Šergalytė (Dzidzevičienė) Kostė, gim. 1916, ištremta 1946 10 02 į Tiumenės sr.; paleista 1957.

Tamoševičius Jonas, gim. 1919, suimtas 1945 06 18, kalintas Vilkaviškyje, 1945 07 Marijampolėje; paleistas 1946 03 15.

Totoraitis Antanas, gim. 1910, suimtas 1944 08 22, kalintas Kaune; Karo trib. 1945 01 04 nuteistas 20 metų katorgos, 1946 06 06 išvežtas į Ponyšlagą, Permės (Molotovo) sr.; 1946 08 21 **mirė lageryje**; žmona **Izabelė**, gim. 1913, vaikai – **Irena**, gim. 1940, **Vytautas**, gim. 1943, ištremti 1948 05 22 – Dogodajevas, Nižnij Ingašo r., Kras-

nojarsko kr. – Koliučis, Nižnij Ingašo r., Krasnojarsko kr.; paleista 1957 08 01, 1958 grįžo į Lietuvą.

Penkvalškių k.

Geležiūnas Stasys, gim. 1902, žmona **Monika**, gim. 1895, sūnus **Valentinas**, gim. 1942, ištremti 1949 03 25 – Gachanas, Echirit Bulagatsko r., Irkutsko sr. – Zavodovka, Nižnij Ingašo r., Krasnojarsko kr.; paleisti 1956 05 28.

Kaukas Juozas, gim. 1904(1906?), suimtas 1945 06 13, kalintas Vilkaviškyje, Marijampolėje; 1946 02 01 išvežtas į Sevželdorlagą, Komija, tremtis – Krasnojarsko kr.; 1950 grįžo į Lietuvą.

Piliakalnių k.

Dukevičius Petras, gim. 1933, partizanų ryšininkas *Dudutis*, suimtas 1950 12 25, kalintas Marijampolėje, 1951 12 Vilniuje; 1951 nuteistas (?); išvežtas į Uchtą, Komija – 1951 01 03 Kamenka, Kožvos r., Komija; paleistas 1953 04 20, grįžo į Lietuvą.

Dymeckis (Demeckis) Kazys, gim. 1896, žmona **Halina**, gim. 1906, vaikai – **Stasys**, gim. 1929, **Zbignevas**, gim. 1931, **Elena**, gim. 1936, motina **Marija**, gim. 1879, ištremti 1941 06 14 – Bijsko r., Altajaus kr. – 1942 Jakutija.

Gencevičius Jurgis, gim. 1910, suimtas 1946 11 06; Ypat. pasit. 1947 11 22 nuteistas 5 metams lagerio; 1948 01 04 išvežtas į lagerius: Viatlagą, Kemerovo sr. – Pesčianlagą, Karagandos sr., tremtis – 1951 11 06 Krasnojarsko kr.

Griešiuvienė Česlava, gim. 1914, vaikai – **Marytė**, gim. 1939, **Kęstutis**, gim. 1941, ištremti 1949 03 25 – Kačiugos r., Irkutsko sr. – 1950 Irkutskas; paleisti 1954 12 23, 1955 grįžo į Lietuvą.

Grigaitis Juozas, gim. 1912, suimtas 1945 01 10, kalintas Vilkaviškyje, Marijampolėje; Karo trib. 1945 05 22 nuteistas 5 metams lagerio, 1945 06 29 išvežtas į lagerį Komijoje; 1945 grįžo į Lietuvą.

Guntorius Jurgis, gim. 1862, žmona **Magdė**, gim. 1870 (1882), ištremti 1948 05 22 – Novoaleksejevka, Manos r., Krasnojarsko kr.; **mirė tremtyje**: 1953 10 02 Jurgis, 1954 09 28 Magdė.

Mičiulis Stasys, gim. 1920, pogr. org. narys *Uosis*, *Aras*, suimtas 1946 01 14, kalintas Kybartuose, Vilkaviškyje, Marijampolėje; Karo trib. 1946 10 10 nuteistas 10 metų lagerio ir 5 metams tremties; išvežtas į Pesčianlagą, Karagandos sr.; tremtis – 1955 01 03 Karagandos sr. – 1956 04 15 Bultusukas, Manos r., Krasnojarsko kr.; paleistas 1957 04 10, 1957 grįžo į Lietuvą.

Tėvai – Petras ir Magdė Mičiuliai ir kiti šeimos nariai ištremti 1948 iš Ožkabilių.

Šakevičius Kazys, gim. 1916, partizanų rėmėjas, suimtas 1946 09 12, kalintas Vilkaviškyje; Ypat. pasit. 1947 09 27 nuteistas 10 metų lagerio; 1948 01 20 išvežtas į Vorkutos lagerį, Komija; paleistas 1956 08 27.

Vikerta (Vykertas?) Antanas, gim. 1916, *Tauro* apyg. partizanas *Apuokas*, **nusižudė**, kad nebūtų suimtas, 1946 03 17 Tarprubežių k., Marijampolės r.

Piliūnų k.

Besasparis Mykolas, gim. 1875, suimtas 1952, kalintas Šilutėje, paleistas.

Blažaitis Feliksas, gim. 1909; suimtas 1947 02 01, kalintas Šakiuose; Karo trib. 1947 05 12 nuteistas 7 metams lagerio ir 3 metams tremties; išvežtas į lagerį 1947 08 14 – Abezė, Komija.

Brazaitis Juozas, gim. 1907, suimtas 1945 03 06, kalintas Vilkaviškyje, 1946 01 31 išvežtas į Sevželdorlagą, Komija; Karo trib. 1947 07 26 nuteistas 10 metų lagerio ir 3 metams tremties.

Čižauskas Juozas, gim. 1890, žmona **Anelė**, gim. 1907, dukterys – **Valerija**, gim. 1938, **Elena**, gim. 1940, ištremti 1948 05 22 – Koliučis, Nižnij Ingašo r., Krasnojarsko kr. – Poima, Nižnij Ingašo r., Krasnojarsko kr.; paleisti 1957 05 12, 1957 grįžo į Lietuvą.

Gružinskas Kazys, gim. 1917, suimtas 1944 08 31, kalintas nuo 1948 08 09 Vilniuje; Karo trib. 1944 10 12 nuteistas 10 metų lagerio; 1948 09 15 išvežtas į Uchtižmlagą, Komija.

Jaras Jurgis, gim. 1893, ištremtas 1948 05 22 – Koliučis, Nižnij Ingašo r., Krasnojarsko kr.; paleistas 1957 08 20, 1958 grįžo į Lietuvą.

Jasulaitis Jonas, gim. 1924, *Tauro* apyg. partizanų būrio vadas *Perkūnas*, suimtas 1947 01 29 Kauno ligoninėje, kur gydėsi sužeistas; Ypat. pasit. 1947 11 15 nuteistas 10 metų lagerio; išvežtas į lagerius: Ustvymlagą, Minlagą, Komija, 1952 03 24 **mirė lageryje**.

Jasulaitis Juozas, gim. 1922, mokytojas, partizanų rinktinės vadas *Turklys*, *Kazokas*, **žuvo** 1947 01 04 (1946 09 22) Kampinių k., Prienų r.

Petravičius Vytautas, gim. 1929, pogr. org. narys *Siaubas*, suimtas 1947 07 19, kalintas Marijampolėje; Ypat. pasit. 1948 01 24 nuteistas 10 metų lagerio; 1948 03 01 išvežtas į Vorkutos lagerį, Komija; paleistas 1955 08 09, grįžo į Lietuvą.

Raibikis Jurgis, gim. 1912, suimtas 1944 08 31; Karo trib. 1944 10 12 nuteistas 10 metų lagerio.

Raibikis Mykolas, gim. 1917, partizanas. **Žuvo** 1945 04 25 Beliūno raiste, Marijampolės r.

Raibikis Vytautas Pijus, gim. 1928, moksleivis, *Tauro* apyg. pogr. org. narys *Leopardas*, suimtas 1947 12 30 (1948 01 02), kalintas Kybartuose; Ypat. pasit. 1948 05 26 nuteistas 25 metams lagerio; 1948 06 18 išvežtas į Minlağą, Komija, tremtis – 1956 07 11 Inta, Komija; 1956 grįžo į Lietuvą.

Rugienius Jonas, gim. 1905, žmona **Uršulė**, gim. 1909, vaikai – **Aleksandra**, gim. 1933, **Algimantas**, gim. 1940, **Irena**, gim. 1942, brolis **Vincas**, gim. 1898, ištremti 1948 05 22 – Zavodovka, Nižnij Ingašo r., Krasnojarsko kr. – 1950 Atagašas, Nižnij Ingašo r., Krasnojarsko kr.; paleisti 1958 02 10, 1959 grįžo į Lietuvą.

Vaišnys Pranas, gim. 1897 (1894), žmona **Ona**, gim. 1896, ištremti 1947 11 22 – Lebedevka, Jurginskajės r., Tiumenės sr.; Ona 1951 07 03 **mirė tremtyje**; Pranas paleistas 1956 03 18, 1956 grįžo į Lietuvą.

Pilviškių mstl. ir vlsč.

Adomaitis Jonas, gim. 1901, suimtas 1944 11 08, kalintas Vilkaviškyje; Karo trib. 1945 05 17 nuteistas 15 metų lagerio ir 3 metams tremties.

Adomavičius Bronius, Antano, gim. 1915, suimtas 1944 09 01, kalintas Kaune; Karo trib. 1944 12 10 nuteistas 20 metų katorgos ir 5 metams tremties, nuo 1945 01 10 kalintas Oršoje, Baltarusija.

Albaitis Česlovas, gim. 1928, partizanas, suimtas 1948 05 28, kalintas Vilkaviškyje; Ypat. pasit. 1948 10 02 nuteistas 10 metų lagerio; 1948 10 25 išvežtas į Minlağą, Komija; paleistas 1956 06 22, 1956 grįžo į Lietuvą.

Bakys Antanas, gim. 1908, kunigas, suimtas 1950 05 25, kalintas Vilniuje; Ypat. pasit. 1950 10 04 nuteistas 10 metų lagerio; 1951 01 26 išvežtas į Lugovoilagą, 1951 02 08 į Pesčianlagą, Karagandos sr.; paleistas 1956 05 31, grįžo į Lietuvą.

Bendorius Kostas, gim. 1919, suimtas 1945 01 30; Karo trib. 1945 06 26 nuteistas 5 metams lagerio; 1945 byla nutraukta, paleistas.

Besasparis Pranas, gim. 1896, 1941 06 15 išvežtas į lagerius: Medvežjegorską, Karelija – 1941 08 Usollagą, Molotovo sr.; **mirė lageryje** 1942 09 30.

Brazauskas Jonas, *Tauro* apyg. partizanas, **žuvo** 1946 06 11 Agurkiškės k., Marijampolės r.

Brundza Vaclovas, gim. 1919, suimtas 1945 01 14, kalintas Vilkaviškyje; Karo trib. 1945 02 24 nuteistas 10 metų lagerio; išvežtas į Sevvostlagą, Magadano sr.; 1948 02 02 **mirė lageryje**.

Budraitienė Marija, gim. 1918, mokytoja, *Tauro* apyg. partizanų rėmėja, suimta 1949 01 12, kalinta Vilniuje; Ypat. pasit. 1949 05 10 nuteista 10 metų lagerio; 1949 08 26 išvežta į Berlagą, Magadano sr., 1954 01 04 atvežta į kalėjimą Klaipėdoje, nuo 1954 05 06 kalinta Vilniuje, 1954 11 10 išvežta į Berlagą, Magadano sr.; 1955 grįžo į Lietuvą.

Celencevičienė Marija, gim. 1904, duktė **Teresė**, gim. 1944, ištremtos 1949 03 25 – Ulan Baitogas, Echirit Bulagatsko r., Irkutsko sr. – 1951 Ust Ordynskis, Echirit Bulagatsko r., Irkutsko sr.; paleistos 1957 03 20, 1957 grįžo į Lietuvą.

Čepaitis Justinas, gim. 1902, partizanas, suimtas 1945 04 15; Karo trib. 1945 09 22 nuteistas 10 metų lagerio ir 5 metams tremties; 1951 09 14 spec. lageris nr. 10 – Kamyšlagas, Omsko sr. – Tomskas, tremtis – Karagandos sr.; paleistas 1958 09 30, 1958 grįžo į Lietuvą.

Dėdinas Valentinas, gim. 1904, mokytojas, ištremtas 1941 06 14 – Altajaus kr. – 1942 Oliokminko r., Jakutija; 1947 pabėgo į Lietuvą.

Girdauskas Antanas, gim. 1900, 1941 06 12 išvežtas į lagerius: Medvežjegorskas, Karelija – 1941 08 Usollagas, Molotovo sr.; **lageryje mirė** iki 1943 10 14.

Grabauskas Jonas, gim. 1911, 1941 sukilimo dalyvis, suimtas 1950 03 30, kalintas Vilniuje; Karo trib. 1950 06 26 nuteistas 25 metams lagerio ir 5 metams tremties; 1950 08 24 išvežtas į Kargopollagą, Mechrenglagą, Archangelsko sr.; paleistas 1956 05 08, grįžo į Lietuvą.

Grabauskas Stanislovas, gim. 1901, policininkas; 1941 06 14 išvežtas į Rešotų lagerį, Nižnij Ingašo r., Krasnojarsko kr., vėliau į Pesčianlagą, Karagandos sr., Kazachija; Ypat. pasit. 1943 02 02 nuteistas 10 metų, tremtis 1951 04 09 – Tasejevo r., Krasnojarsko kr.; **tremtyje mirė** 1957 09 10; žmona **Izabelė**, gim. 1920, ištremta 1941 06 14 – Turočiakas, Altajaus kr., 1947 pabėgo į Lietuvą; suimta 1948, nuteista 3 metams; gražinta į tremtį 1951 – Turočiakas, Altajaus kr.; 1957 grįžo į Lietuvą.

Grupkaitis Vytautas, gim. 1929, moksleivis, pogr. org. narys *Aras*, suimtas 1948 01 02, kalintas Vilkaviškyje; Ypat. pasit. 1948 05 26

nuteistas 10 metų lagerio; 1948 09 28 išvežtas į Minlağą, Komija, tremtis – 1956 04 27 Inta, Komija; paleistas 1958 06 26, 1976 grįžo į Lietuvą.

Gudaitis Antanas, gim. 1910, 1941 sukilimo dalyvis, suimtas 1944 09 30, kalintas; Karo trib. 1945 07 03 nuteistas 15 metų katorgos ir 5 metams tremties.

Ilgūnas Petras Kazys, gim. 1918, 1941 sukilimo dalyvis, suimtas 1948 03 24, kalintas Vilkaviškyje, Kaune, Vilniuje; Karo trib. 1948 06 19 nuteistas 25 metams lagerio ir 5 metams tremties; 1948 09 25 išvežtas į Uchtižemlağą, Pečiorlağą, Komija; paleistas 1956 06 10, 1956 grįžo į Lietuvą.

Ilgūnas Petras, gim. 1881, suimtas 1945 11 28 (11 14), kalintas Marijampolėje; Karo trib. 1946 11 28 nuteistas 3 metams lagerio, 1948 11 13 tremtis Karagandos sr.; 1954 grįžo į Lietuvą.

Janušauskas Jonas, gim. 1904, 1941 06 14 išvežtas į Rešotų lagerį, Nižnij Ingašo r., Krasnojarsko kr; Ypat. pasit. 1943 01 13 nuteistas 8 metams; **mirė lageryje**; žmona **Marija**, gim. 1908, sūnus **Raimundas**, gim. 1941, ištremti 1941 06 14 – Ust Kanas, Altajaus kr.; Marija **tremtyje mirė**; sūnus paleistas 1957, 1959 grįžo į Lietuvą.

Jasiukynas Antanas, gim. 1894, suimtas 1944 09 02, kalintas Kaune; Karo trib. 1944 12 10 nuteistas 20 metų katorgos ir 5 metams tremties; nuo 1945 01 20 kalintas Oršoje, Baltarusija, vėliau išvežtas į Taišetlağą, Irkutsko sr.; 1945 07 15 **mirė lageryje**.

Juciūtė Elena, gim. 1911, mokytoja, *Tauro* apyg. partizanų žvalgė, suimta 1949 01 12, kalinta Vilniuje; Ypat. pasit. 1949 05 10 nuteista 10 metų lagerio; 1949 08 26 išvežta į Ozerlağą, Irkutsko sr., 1954 05 06 atvežta į Vilniaus kalėjimą, 1954 11 10 išvežta į Ozerlağą, Irkutsko sr.; paleista 1956 06 29, 1956 grįžo į Lietuvą.

Kasperavičius Antanas, gim. 1929, moksleivis, *Tauro* apyg. pogr. org. narys *Ažuolas*, suimtas 1947 12 30 (1948 01 08), kalintas Kybartuose, 1948 04 Kaune, 1948 07 Vilniuje; Ypat. pasit. 1948 05 26 nuteistas 25 metams lagerio ir 5 metams tremties; 1948 09 išvežtas į lagerius: Stepląą, Karagandos sr., Pavlodaro sr., Omsko sr.; paleistas 1956 08 18, 1956 grįžo į Lietuvą.

Kliauza Stasys, gim. 1906, išvežtas darbams į Vokietiją, pateko į amerikiečių okupacinę zoną, 1948 perduotas Sovietų Sąjungai, suimtas 1948 07 22 Vokietijoje; Karo trib. 1948 12 25 nuteistas 25 metams lagerio ir 5 metams tremties; 1948 12 30 išvežtas į lagerį; leista grįžti į Lietuvą 1968 04 26.

Kopka Vladas, gim. 1889, suimtas 1944 09 09, kalintas Vilkaviškyje, Vilniuje; Karo trib. 1945 01 27 nuteistas mirti, bausmė pakeista penkiolika metų katorgos; 1945 08 02 **mirė kalėjime**.

Levickas Vytautas, gim. 1907, suimtas 1944 09 07, kalintas Vilkaviškyje, Vilniuje; Karo trib. 1945 05 17 nuteistas 5 metams lagerio ir 3 metams tremties; 1945 10 03 **mirė kalėjime**. Kitais duomenimis – 1945 10 03 mirė Sverdlovsko sr., vežamas į Karabaso lagerį, Karagandos sr.

Lubninas Aleksandras, gim. 1913, amat., suimtas 1944 08 24, kalintas Šakiuose, Marijampolėje; Karo trib. 1945 03 27 nuteistas 15 metų katorgos ir 5 metams tremties; išvežtas į Vorkutos lagerį, Komija; 1949 12 29 **mirė lageryje**.

Lysenka Ivanas, gim. 1882, suimtas 1945 01 30, kalintas Vilkaviškyje; Karo trib. 1945 08 20 nuteistas 8 metams lagerio ir 3 metams tremties; išvežtas į Karlağą, Karagandos sr.; paleistas 1953 01 30.

Marksonas Berelis, gim. 1881, duktė **Marksonaitė**, ištremti 1941.

Marksonas Mauša, gim. 1875, 1941 06 14 išvežtas į Rešotų lagerį, Nižnij Ingašo r., Krasnojarsko kr.; ištremtas – Togulo r., Altajaus kr. – Bijskas, Altajaus kr.; žmona **Estera Frida**, gim. 1881, ištremta – Togulo r., Altajaus kr.; paleisti 1956 05 12.

Masaitis Vytautas, gim. 1923, suimtas 1945 06 01, kalintas Vilniuje; Karo trib. 1945 08 18 nuteistas 5 metams lagerio ir 3 metams tremties.

Mašiotienė Magdalena, gim. 1915, tarnautoja, partizanų rėmėja, suimta 1947 03 11, kalinta Vilkaviškyje, Kaune; paleista 1947 10 20.

Matulaitis Antanas, gim. 1902, amatininkas, suimtas 1941 03 19, kalintas Marijampolėje, kilus Vokietijos–SSRS karui išsilaisvino; suimtas 1944 08 24; Karo trib. 1944 09 24 nuteistas 15 metų; nuo 1944 10 17 kalintas Minske, Baltarusija, išvežtas į Minlağą, Komija; 1952 03 11 **mirė lageryje**.

Munikas Albinas, gim. 1922, *Tauro* apyg. partizanas, **žuvo** 1945 05 06.

Naujokaitis Viktoras, gim. 1920, kunigas, suimtas 1949 12 28, kalintas Šakiuose, 1950 03 11 Vilniuje; Ypat. pasit. 1950 07 08 nuteistas 10 metų lagerio; išvežtas į Viatlağą, Kirovo sr.; paleistas 1956 09 22.

Nikiforovas Dmitrijus, gim. 1889, žmona **Ulijana**, gim. 1870, vaikai – **Elena**, gim. 1930, **Aleksandras**, gim. 1930, **Tatjana**, gim. 1933, ištremti 1941 06 14 – Bijskas, Altajaus kr. – 1942 Jakutija; Dmitrijus ir Ulijana **mirė tremtyje**; vaikai paleisti, grįžo.

Norkus Juozas, gim. 1905, glžk. tarnaut, suimtas 1945 02 25, išvežtas į Vorkutos lagerį, Komija; paleistas 1946 06 26.

Pasiliauskas Albinas, gim. 1930, moksleivis, pogr. org. narys *Gyvatė, Šarūnas*, suimtas 1948 01 10, kalintas Kybartuose, Kaune; Ypat. pasit. 1948 05 26 nuteistas 10 metų lagerio; 1948 08 išvežtas į lagerius: Javasa, Potma, Zubova Polianos r., Mordovija – 1949 07 28 į Berlağa, Magadano sr.; tremtis – 1954 07 01 Susumano r., Magadano sr. – 1955 11 15 Korenojus, Nižnij Ingašo r., Krasnojarsko kr.; paleistas 1962 04 12; 1964 dėl kliūčių apsigyventi Lietuvoje išvyko į Latviją, 1966 grįžo į Lietuvą.

Pasiliauskas Vincas, gim. 1902, žmona **Ona**, gim. 1905; sūnus **Kostas**, gim. 1932, ištremti 1948 05 22 – Tinskaja, Nižnij Ingašo r., Krasnojarsko kr. – Koliučis, Nižnij Ingašo r., Krasnojarsko kr. – Korenojus, Nižnij Ingašo r., Krasnojarsko kr.; Vincas 1953 **mirė tremtyje**; sūnus Kostas suimtas tremtyje 1953, nuteistas 2 metams kalėjimo, kalintas Tulūne, Irkutsko sr.; ištremtas 1954 – Korenojus, Nižnij Ingašo r., Krasnojarsko kr.; Ona ir Kostas paleisti 1960 03 10, 1962 grįžo į Lietuvą.

Pėčys (Pačis) Andrius, gim. 1900, 1941 06 13 išvežtas į lagerius: Medvežjegorską, Karelija – 1941 08 Usollagą, Molotovo sr.; podukra **Tekoraitytė Natalija**, Juozo, gim. 1932, ištremta 1949 03 25 – Chomutovas, Irkutsko r., Irkutsko sr.; paleista 1955 12 03, grįžo į Lietuvą.

Povilaitis Justinas, gim. 1908, suimtas 1944 09 04, kalintas Kaune; Karo trib. 1944 12 10 nuteistas 10 metų lagerio; išvežtas į lagerį, tremtis Komijoje; paleistas 1956 05 30.

Pušokas (?) Vytas, gim. 1922, partizanas, **žuvo** 1948.

Rinkevičius Jonas, gim. 1920, partizanų rėmėjas, suimtas 1947 11 06; Ypat. pasit. 1948 05 15 nuteistas 8 metams lagerio, išvežtas į Gorlağa, Krasnojarsko kr., tremtis – Krasnojarsko kr.; paleistas 1956.

Šlibinskas Jonas, gim. 1902, 1941 06 14 išvežtas į Rešotų lagerį, Nižnij Ingašo r., Krasnojarsko kr.; **mirė lageryje**.

Stalioraitis Vincas, Petro, gim. 1922, suimtas 1944 12 30; Karo trib. 1945 01 23 nuteistas 10 metų lagerio; 1947 08 21 išvežtas į Karlağa, Karagandos sr.

Stančikas Kostas, *Tauro* apyg. partizanas; **žuvo** 1947.

Šemeta Vladas, gim. 1920, *Tauro* apyg. partizanų rėmėjas, suimtas 1948 08 21, kalintas Vilkaviškyje, 1949 01 12 Kaune, 1949 03 28

Vilniuje; Ypat. pasit. 1949 01 29 nuteistas 10 metų lagerio; išvežtas į lagerius: 1949 04 26 į Rečlagą, Komija – 1956 01 13 į Dubrovlagą, Mordovija; paleistas 1956 08 30, grįžo į Lietuvą.

Šimanauskas Vitas, gim. 1926, suimtas 1946 02 17; Karo trib. 1946 06 23 nuteistas 10 metų lagerio ir 5 metams tremties.

Šimbergas Mejeris, gim. 1891, žmona **Sara**, gim. 1889, vaikai – **Hiršas**, gim. 1925, **Boruchas**, gim. 1928, ištremti 1941 06 14 – Tumanovas, Solonešnojės r., Altajaus kr. – 1942 Tit Arai, Bulūno r., Jakutija – 1946 Jakutskas; paleisti 1956, grįžo į Lietuvą, vėliau emigravo į Izraelį.

Štūra Jurgis, gim. 1920, suimtas 1944 09 07, kalintas Kaune; Karo trib. 1944 12 10 nuteistas 20 metų katorgos ir 5 metams tremties; nuo 1945 01 10 kalintas Oršoje, Baltarusija.

Tinius Vladas, gim. 1919, 1941 06 12 išvežtas į lagerius: Medvežjegorską, Karelija – 1941 08 Višera (Usollagą), Molotovo sr.; 1941 12 06 **mirė lageryje**.

Tumas Pranas, gim. 1906, 1941 06 13 išvežtas į lagerį Medvežjegorske, Karelija – 1941 08 Višera (Usollagą), Molotovo sr.; 1941 11 12 **mirė lageryje** tardomas.

Ušpicas Icikas, gim. 1876, prekybininkas, ištremtas su žmona, dukra ir 3 sūnumis 1941 06 14.

Ušpicas Leiba (Judelis), gim. 1875 (1890), žmona **Cilė**, gim. 1880, ištremti 1941 06 14 – Togulas, Altajaus kr. – Bijskas, Altajaus kr.; Cilė **tremtyje mirė** 1947; Leiba paleistas 1955 09 13.

Valiukevičius (Valinkevičius) Andrius, gim. 1896, žmona **Viktorija**, gim. 1908, ištremti 1941 06 14.

Vasiliauskas Vincas Kęstutis, gim. 1910; 1941 06 14 išvežtas į Rešotų lagerį, Nižnij Ingašo r., Krasnojarsko kr.; 1942 07 09 **mirė lageryje**; žmona **Česlova**, gim. 1909, tremtis 1941 06 14 – Altajaus kr. – 1942 Oliokminko r., Jakutija; paleista 1956, į Lietuvą negrįžo.

Vosylius Justas, gim. 1921, suimtas 1945 02 03; Karo trib. 1945 05 18 nuteistas 5 metams lagerio.

Žilinskas Jonas, gim. 1906, *Tauro* apyg. partizanas *Dagys*, *Jurginas*, suimtas 1948 02 18, kalintas Šakiuose, Marijampolėje; Ypat. pasit. 1948 07 21 nuteistas 25 metams lagerio; 1948 09 08 išvežtas į Minlagą, Pečiorlagą, Komija; paleistas 1957 12 09, išvyko į Latviją, į Lietuvą negrįžo.

Ramōniškių k.

Ardzijauskas Jonas, gim. 1913, suimtas 1944 10 17, kalintas Vilkaviškyje, Marijampolėje; Karo trib. 1945 03 27 nuteistas 10 metų lagerio ir 3 metams tremties; išvežtas į lagerius: 1946 02 Vyčegodskyje, Kottlaso r., Archangelsko sr. – Pečiorlagą, Komija; paleistas 1954 06 27, 1954 grįžo į Lietuvą.

Barniškis Kazys, gim. 1914, suimtas 1944 09 06, kalintas Vilniuje; Karo trib. 1944 10 04 nuteistas mirti, **sušaudytas** Lietuvoje 1945 01 21.

Jasulaitis Juozas, gim. 1896, motina **Jasulaitienė Elzbieta**, gim. 1875, ištremti 1949 03 27 – Skotovodo taryb. ūkio gyv., Askizo r., Krasnojarsko kr.; paleisti 1957 01 08, grįžo į Lietuvą.

Kalakauskas Petras, gim. 1882, žmona **Veronika**, gim. 1898, vaikai – **Vitas**, gim. 1931, **Juozas**, gim. 1935, **Danutė Marija**, gim. 1937, ištremti 1948 05 22 – Valentinovka, Nižneudinsko r., Irkutsko sr.; Petras 1951 05 20 **mirė tremtyje**.

Karužienė (Paškauskaitė) Izabelė, gim. 1910, duktė **Laimutė**, gim. 1945, ištremtos 1948 05 22 – Igarka, Krasnojarsko kr.; paleistos 1957 01 28, 1957 grįžo į Lietuvą.

Masaitis Andrius, gim. 1902, suimtas 1944 09 17, kalintas Marijampolėje; Karo trib. 1945 01 27 nuteistas 8 metams lagerio; paleistas 1945 03 14, grįžo į Lietuvą; suimtas 1945 09 10, išvežtas į Vorkutos lagerį Sevpečlagą, Komija – 1945 11 21 į Sevdvinlagą, Archangelsko sr. – 1947 atežtas į kalėjimą Lietuvoje; Ypat. pasit. 1948 09 18 nuteistas 10 metų lagerio; 1949 išvežtas į Minlagą, Komija; tremtis – 1954 09 19 Tiličetas, Nižnij Ingašo r., Krasnojarsko kr.; žmona **Magdalena**, gim. 1905, vaikai – **Eugenija**, gim. 1931, **Gediminas**, gim. 1943, sesuo **Uršulė**, gim. 1890, tėvas **Antanas**, gim. 1864, motina **Magdalena**, gim. 1864 (1869), ištremti 1948 05 22 – Tabagašetas, Nižnij Ingašo r., Krasnojarsko kr. – Nižniaja Poima, Nižnij Ingašo r., Krasnojarsko kr.; tėvas Antanas 1948 06 13 **mirė vežamas** į tremtį, motina 1948 10 02 **mirė tremtyje**; kiti šeimos nariai paleisti 1958 01 28, 1965 grįžo į Lietuvą.

Paškauskienė Ona, gim. 1892, ištremta 1948 05 22 – Igarka, Krasnojarsko kr.; paleista 1957 01 28, 1957 grįžo į Lietuvą.

Ramonaitis Pilypas, gim. 1894, žmona **Zuzana**, gim. 1904; vaikai – **Eugenijus Algirdas**, gim. 1931, **Rimgaudas Simas**, gim. 1934, **Birutė Teresė**, gim. 1938, **Gražina Zita**, gim. 1940, **Regina Zuzana**, gim. 1943, brolis **Kazimieras**, gim. 1882 (1890), ištremti 1948 05 22 – Iljinka, Pervomaika – 1951 Tiličetas, 1956 Nižniaja Poima, Nižnij Ingašo r., Krasnojarsko kr.; Rimgaudas Simas 1948 08 03 pabėgo iš tremties į

Lietuvą; Kazimieras 1950 09 22 **mirė tremtyje**; paleisti 1958 04 24, 1959–1968 grįžo į Lietuvą.

Žemaitis Andrius, gim. 1897, amat., suimtas 1944 08 31, kalintas Kaune; Karo trib. 1944 09 21 nuteistas 10 metų lagerio ir 3 metams tremties – 1945 01 10 Orša, Baltarusija – 1945 02 06 Gorkio sr.

Sarmačinų k.

Brazauskas Liudvikas, gim. 1904, suimtas 1944 12 24, kalintas Marijampolėje, Kaune; Karo trib. 1945 04 27 nuteistas 10 metų lagerio ir 3 metams tremties; 1945 06 22 **mirė kalėjime**.

Česaitis Antanas, gim. 1888, suimtas 1947 02 23, kalintas Vilkaviškyje, 1947 05 03 Kaune, 1947 08 21 Marijampolėje, Vilniuje; Karo trib. 1947 09 11 nuteistas 10 metų lagerio; 1949 10 03 išvežtas į Sevdvinlağą, Archangelsko sr. – Siblaga, Kemerovo sr.; 1954 01 23 **mirė lageryje**.

Česaitis Vytautas, gim. 1913, suimtas 1947 02 23; Karo trib. 1947 09 11 nuteistas 5 metams lagerio; išvežtas į lagerius: 1947 12 03 Sevvostlağą, Magadano sr. – Pečželdorlağą, Komija; paleistas 1952 01 15, 1952 grįžo į Lietuvą.

Matulis Pijus, gim. 1898, partizanų rėmėjas, suimtas 1944 12 25, 1945 06 28 išvežtas į Vorkutos lagerį, Komija; Ypat. pasit. 1946 12 04 nuteistas 4 metams lagerio.

Sausbalių k.

Kučinskis Jurgis, gim. 1914, seserys – **Magdalena**, gim. 1914, **Liudvika**, gim. 1918, ištremti 1949 03 25 – Chomutovas, Irkutsko r., Irkutsko sr.; paleisti 1958 02 28, 1958 grįžo į Lietuvą.

Matulaitis Jonas, gim. 1903, suimtas 1945 02 09; išvežtas į filtrac. lag. – Polovinka, Ugleuralsko r., Permės (Molotovo) sr.; tremtis – 1945 12 Permės (Molotovo) sr.; paleistas 1946 05 grįžo į Lietuvą; ištremtas 1951 10 02 su šeima – žmona **Konstancija**, gim. 1906, sūnumi **Jonu Vytautu**, gim. 1935, į Kargasoką, Tomsko sr.; tėvas Jonas 1955 08 14 **mirė tremtyje**; kiti šeimos nariai paleisti 1958 06 23, į Lietuvą negrįžo.

Polubinskas Jonas, gim. 1907, suimtas 1944 12 25; Karo trib. 1945 07 14 nuteistas 10 metų lagerio ir 5 metams tremties, 1945 08 03 išvežtas į Vorkutos lagerį, Komija.

Rožukas Jonas, gim. 1915, suimtas 1945 02; išvežtas į filtrac. lag. – 1945 03 01 Kizelis, Permės (Molotovo) sr.; pabėgo iš lagerio; suimtas 1948 12, kalintas Vilkaviškyje; paleistas 1949 01 21.

Rudzevičius Jonas, gim. 1905, 1945 02 06 buvo sulaikytas Instenburgo karo belaisvių lageryje; išvežtas į filtrac. lag. – 1945 03 Permės (Molotovo) sr., paleistas 1946 07, grįžo į Lietuvą; suimtas 1948 12 20, kalintas Vilkaviškyje, Kaune, paleistas 1949 01 20; suimtas 1953 02 12, kalintas Vilkaviškyje, Kaune; Karo trib. 1953 04 08 nuteistas 25 metams lagerio ir 5 metams tremties; 1953 06 19 išvežtas į Ozerlagą, Irkutsko sr.; paleistas 1956 07 18; suimtas 1957 04 27, nuteistas 1957 07 06, kalintas Dubravlage; 1958 03 07 **mirė lageryje**; sesuo **Julija**, gim. 1910, suimta 1953 02 13, kalinta Vilkaviškyje, 1953 04 18 Kaune; srities teismo 1953 04 21 nuteista 25 metams lagerio; 1955 09 17 išvežta į Kargopollagą, Archangelsko sr.; paleista 1956 05 03.

Smalinỹčios k.

Bieliūnienė Ieva, gim. 1901, partizanų ryšininkė, suimta 1951 09 04, kalinta Kaune; paleista 1952 01 31.

Ferenca (Ferasas?) Pranas, gim. 1914, partizanų rėmėjas, suimtas 1947 12 30, kalintas nuo 1948 05 19 Vilniuje; Ypat. pasit. 1948 04 08 nuteistas 10 metų lagerio; 1948 11 01 išvežtas į Norillagą, Krasnojarsko kr.

Žukauskas Petras, gim. 1907, miškininkas, 1941 sukilimo dalyvis, suimtas 1949 07 29, kalintas Šakiuose, 1949 10 27 Marijampolėje, Vilniuje; Karo trib. 1949 11 01 nuteistas 25 metams lagerio ir 5 metams tremties; išvežtas į lagerius: 1950 01 08 Kengyra, Balchašą (Steplagą), Karagandos sr.; paleistas 1957 06 01, grįžo į Lietuvą.

Smiłgių k.

Dumčius Pijus, gim. 1880, brolis **Liudvikas**, Kazio, gim. 1882, sesuo **Gegužienė Viktorija**, gim. 1892, ištremti 1948 05 22 – Novoaleksejevka, Manos r., Krasnojarsko kr.; paleisti 1956 02 28, grįžo į Lietuvą.

Rinkevičius Jonas Rimas, nužudytas (partizanų?) 1948 03 16.

Runkevičius Juozas, gim. 1906, suimtas 1945 01 21, kalintas nuo 1945 03 25 Vilniuje; Karo trib. 1946 06 16 nuteistas 15 metų katorgos; išvežtas į Vorkutos lagerį, Komija; paleistas 1954 12 08, 1956 grįžo į Lietuvą.

Strakalaitis Viktoras, gim. 1895, suimtas už prievolių nevykdymą 1946 09 09, kalintas Vilkaviškyje, 1946 09 28 Marijampolėje; Liaudies teismo 1946 09 30 nuteistas 3 metams lagerio; 1947 03 15 **mirė kalėjime**.

Starkū k.

Antanaitis Antanas, gim. 1894, žmona **Elzbieta**, gim. 1903, duktė **Elena**, gim. 1929, ištremti 1951 10 02 – Novaja Soksa, Beriozovskojės r., Krasnojarsko kr. – 1956 Skotoprogonojė, Manos r., Krasnojarsko kr.; paleisti 1958 07 01, grįžo į Lietuvą.

Blažaitis Jonas, gim. 1894, žmona **Magdalena**, gim. 1906, ištremti 1949 03 25 – Chomutovas, Irkutsko r., Irkutsko sr.; paleisti 1955 12 03, grįžo į Lietuvą.

Brazys Juozas, gim. 1924, partizanas *Atas*, suimtas 1945 01 29; 1945 08 03 byla nutraukta, paleistas; suimtas 1947 12 31, kalintas Kybartuose, 1948 03 27 Kaune; Ypat. pasit. 1948 05 26 nuteistas 25 metams lagerio; išvežtas į Gorlagą, Norillagą, Krasnojarsko kr.; tremtis – 1955 11 03 Chomutovas, Irkutsko r., Irkutsko sr.; paleistas 1958 01 24, 1958 grįžo į Lietuvą; žmona **Adelė**, gim. 1895 (1898), vaikai – **Bronius**, gim. 1925, **Valentina Danutė**, gim. 1929, tėvas **Juozas**, gim. 1890, ištremti 1949 03 25 – Širiajevas, Irkutsko r., Irkutsko sr., Juozas 1950 11 28 (10 01) **mirė tremtyje**; kiti šeimos nariai paleisti 1958 01 17, 1958 grįžo į Lietuvą.

Brazys Liudvikas, gim. 1889, žmona **Elena**, gim. 1906, vaikai – **Antanas**, gim. 1933, **Alfredas**, gim. 1940, **Ona**, gim. 1944, ištremti 1948 05 22 – Anastasinas, Manos r., Krasnojarsko kr.; paleisti 1958 06 01, 1960 grįžo į Lietuvą.

Jakštys Juozas, gim. 1927, Tauro apyg. partizanas *Tarzanas*; **žuvo** 1947 01 01 Viltrakių k., Šakių r.; sesuo **Unguvaitienė** (Jakštytė) **Ona**, gim. 1919, partizanų rėmėja, suimta 1947 05 28, kalinta Marijampolėje, Vilkaviškyje, Kaune, Vilniuje; Ypat. pasit. 1947 09 27 nuteista 7 metams lagerio; išvežta į lagerius: 1947 11 24 Uchtižmlagą, Komija – 1950 Steplagą, Karagandos sr., tremtis – 1954 11 19 Irkutsko sr.; paleista 1957 12 15, 1958 grįžo į Lietuvą.

Jungas (Junkaitis?) Jonas, gim. 1897, brolis **Adolfas**, gim. 1900 (1909), ištremti 1945 į Tadžikiją; abu 1945 **mirė tremtyje**.

Junkaitis Juozas (Kazys?), gim. 1898, **nužudytas** (partizanų?) 1946 12 23 Juodėlių k., Marijampolės r.

Kalakauskaitė Petrė, gim. 1918, ištremta 1948 05 22 – Malyj Ungutas, Manos r., Krasnojarsko kr.; paleista 1957 06 19, 1957 grįžo į Lietuvą.

Skatikas Jonas, gim. 1923, mokytojas, *Tauro* apyg. partizanų kuopos vadas *Šarka*, suimtas 1945 08, kalintas Vilkaviškyje, 1945 08 14, bandant pabėgti **nušautas**; brolis **Vytautas**, gim. 1927, partizanas, **žuvo** 1945 02 12.

Steponų k.

Brazauskaitė Marytė, gim. 1898, seserys – **Uršulė**, gim. 1900, **Juzė**, gim. 1917, dukterėčia **Anelė**, gim. 1919, ištremtos 1948 0 22 – Aleksejevka, Manos r., Krasnojarsko kr. – Ostrovki, Manos r., Krasnojarsko kr. – Šalinskajė, Manos r., Krasnojarsko kr.; paleistos 1958 01 03, 1958 grįžo į Lietuvą; brolis: **Leonas Pijus**, gim. 1909, suimtas 1940 08 16, kalintas Marijampolėje, 1941 05 06 Kaune, kilus Vokietijos–SSRS karui išsilaisvintas; brolis **Petras**, gim. 1903; ištremtas 1949 03 27 – Ovcevo-do taryb. ūkio gyv., Askizo r., Krasnojarsko kr.; paleistas 1958 07.

Sagevičius Jonas, gim. 1880, vaikai – **Bronius**, gim. 1916, **Aldona**, gim. 1922, **Marija**, gim. 1931, ištremti 1948 05 22 – Malyj Ungutas, Manos r., Krasnojarsko kr.; Aldona 1949 09 01 **mirė tremtyje**, kiti šeimos nariai paleisti 1958 06 10, 1958 grįžo į Lietuvą.

Sagevičius Vitas, gim. 1927, žmona **Marija**, gim. 1891, ištremti 1948 05 22 – Malyj Ungutas, Manos r., Krasnojarsko kr.; paleisti 1958 06 10, 1958 grįžo į Lietuvą.

Siderevičius Juozas, gim. 1902, suimtas 1944 12 23, kalintas Vilkaviškyje, Marijampolėje; Karo trib. 1945 07 24 nuteistas 10 metų lagerio ir 5 metams tremties; 1947 06 26 išvežtas į Sevželdorlagą, Archangelsko sr.

Šeldauskas(?) Jonas, gim. 1925, suimtas 1944 12 26, kalintas Vilkaviškyje; Karo trib. 1945 04 25 nuteistas 5 metams lagerio.

Šidlauskienė Adelė, gim. 1900, suimta 1944 12 23, kalinta Vilkaviškyje, Marijampolėje; Karo trib. 1945 07 24 nuteista 10 metų lagerio ir 5 metams tremties; išvežtas į Karlagą, Karagandos sr.; paleista 1954 10 18.

Žilinskas Kazys, gim. 1904, suimtas 1944 12 24, kalintas Vilkaviškyje, Marijampolėje; Karo trib. 1945 07 24 nuteistas 10 metų lagerio ir 5 metams tremties.

Stirnėnų k.

Dekeris Juozas, gim. 1913, miškininkas, suimtas 1944 08 30, kalintas Kaune; Karo trib. 1944 12 03 nuteistas 10 metų lagerio ir 5 metams tremties; 1945 02 06 kalėjo Gorkio sr.

Stirniškių k.

Andziulienė Eugenija, gim. 1919; ištremta 1948 05 22 – Murtukas, Manos r., Krasnojarsko kr. – 1950 06 Zaoziornas, Rybinsko r., Krasnojarsko kr.; paleista 1956 04 16, 1956 grįžo į Lietuvą.

Avyžius Benjaminas, gim. 1903, suimtas 1944 10 26; Karo trib. 1944 11 20 nuteistas 10 metų lagerio – 1945 01 09 Vyksa, Gorkio sr.; 1945 03 **mirė lageryje**.

Bagdonas Pranas, gim. 1891, suimtas 1944 11 24; Karo trib. 1945 07 26 nuteistas 10 metų lagerio ir 3 metams tremties; išvežtas į Vorkutos lagerį, Komija; 1951 02 22 **mirė lageryje**.

Dereškevičius Andrius, gim. 1904, miškininkas, suimtas 1944 11 23; Karo trib. 1945 01 13 nuteistas 6 metams lagerio.

Durneika Jonas, gim. 1915, suimtas 1944 12 24, kalintas Marijampolėje, išvežtas į Vorkutos lagerį, Komija; 1945 11 12 **mirė lageryje**. Šeima išstremta 1948 iš Marijampolės r.

Kazlauskienė Antosė, gim. 1914, partizanų ryšininkė, suimta 1945 10 01, kalinta Vilkaviškyje; byla nutraukta 1946 07 30.

Mačiokas Juozas, gim. 1922, partizanų rėmėjas, suimtas 1944 12 23, kalintas Marijampolėje, paleistas 1945 08 16; suimtas 1946 01 21, kalintas Marijampolėje; Karo trib. 1947 09 18 nuteistas 8 metams lagerio ir 3 metams tremties; išvežtas į lagerius: Uchta, Komija – Vorkuta, Komija, tremtis – 1954 09 Vorkuta, Komija; 1958 grįžo į Lietuvą.

Paltanavičius Vincas, gim. 1904, suimtas 1946 01 25; Karo trib. 1946 04 19 nuteistas 3 metams lagerio.

Saukaitis Jonas, gim. 1903, suimtas 1944 12 19, kalintas Vilkaviškyje; Karo trib. 1945 07 26 nuteistas 10 metų lagerio ir 3 metams tremties; išvežtas į Ozerlagą, Irkutsko sr., tremtis – Krasnojarsko kr.; paleistas 1956.

Urbaitis Viktoras, gim. 1921, amatininkas, suimtas 1944 11 17, kalintas Vilkaviškyje, Marijampolėje; Karo trib. 1945 02 20 nuteistas 6 metams lagerio ir 3 metams tremties; išvežtas į Siblaga, Kemerovo sr., tremtis – 1950 11 19 Tasejevo r., Krasnojarsko kr.; paleistas 1955 11 04.

Valaitis Antanas, gim. 1900, tarnautojas, suimtas 1941 06 07, kalintas Vilkaviškyje; 1941 06 14 išvežtas į Rešotų lagerį, Nižnij Ingašo r., Krasnojarsko kr.; 1941 12 06 **mirė lageryje** tardomas; žmona **Antanina**, gim. 1902, tremtis 1941 06 14 – Bijskas, Altajaus kr. – 1942 Jakutija – Jakutskas; paleista 1957.

Vižainiškis Pijus, gim. 1908, partizanų rėmėjas, suimtas 1947 01 16, kalintas Marijampolėje; Karo trib. 1947 09 18 nuteistas 4 metams lagerio; paleistas 1950 06 05.

Žiurinskas Jonas, gim. 1897, miškininkas, suimtas 1944 11 23; Karo trib. 1945 01 13 nuteistas 6 metams lagerio ir 3 metams tremties; 1945 06 09 išvežtas į Siblagą, Kemerovo sr., 1951 05 15 perkeltas į NKVD invalidų namus – Ižmorskojės r., Kemerovo sr.; paleistas 1954 09 19.

Strielčiškių k.

Karanauskas Juozas, gim. 1920, partizanas, suimtas 1947 08 11, kalintas Prienuose; Ypat. pasit. 1948 04 08 nuteistas 7 metams lagerio; išvežtas į Vorkutos lagerį, Komija.

Mačys Juozas, gim. 1878, žmona **Uršulė**, gim. 1881, ištremti 1948 05 22 – Lebiažė, Nižnij Ingašo r., Krasnojarsko kr. – Tiličetas, Nižnij Ingašo r., Krasnojarsko kr.

Martynaitienė Birutė, gim. 1910, vaikaitės – **Rūta**, gim. 1936, **Birutė**, gim. 1940, ištremtos 1948 05 22 – Lebiažė, Nižnij Ingašo r., Krasnojarsko kr. – Tiličetas, Nižnij Ingašo r., Krasnojarsko kr.; paleistos 1956 05 17, 1956 grįžo į Lietuvą.

Šalaševičiūtė Juzefa, gim. 1916, suimta 1944 09 09, kalinta Vilkaviškyje, Kaune; Karo trib. 1945 01 27 nuteista 10 metų katargos ir 5 metams tremties; išvežta į Unžlagą, Gorkio sr.; 1954 grįžo į Lietuvą.

Šergalių k.

Andriušis Jonas, gim. 1922, suimtas 1944 10 12; Karo trib. 1945 06 07 nuteistas 7 metams lagerio; išvežtas į Vorkutos lagerį, Komija; 1945 07 15 **mirė lageryje**.

Kiselis Kostas, gim. 1897, žmona **Marijona**, gim. 1919, duktė **Marija Regina**, gim. 1943, sūnus **Ignas**, gim. 1945, ištremti 1948 05 22 – Lebiažė, Nižnij Ingašo r., Krasnojarsko kr.; paleisti 1957 11 23, 1958 grįžo į Lietuvą.

Šergalis Jonas, gim. 1915, motina **Ona**, gim. 1883, tėvas **Antanas**, gim. 1869, ištremti 1951 10 02 – Morozovskis, Beriozovskojės r., Krasnojarsko kr. – Kulička, Beriozovskojės r., Krasnojarsko kr.; Antanas 1953 03 27 **mirė tremtyje**; kiti šeimos nariai paleisti 1956 10 20, 1956 grįžo į Lietuvą.

Švarpliškių k.

Kailius Juozas, gim. 1929, partizanų rėmėjas, suimtas 1949 06 12, kalintas Vilkaviškyje, Kybartuose; Ypat. pasit. 1949 11 26 nuteistas 25 metams lagerio; išvežtas į Rečlagą, Komija, tremtis – 1957 03 15 Vorkuta, Komija.

Žvingilas Petras, gim. 1910, policininkas, suimtas 1940 10 30, kalintas Vilniuje; Ypat. pasit. 1941 04 19 nuteistas 8 metams; išvežtas į Sevpečlagą, Komija.

Žvingilas Adolfas (Adomas), gim. 1911, suimtas 1940 10 31, kalintas Vilkaviškyje; išvežtas į Pečiorlagą, Komija; 1941 11 **mirė lageryje**. Kitais duomenimis – paleistas 1941 02 25.

Tálkiškių k.

Barzdaitis Antanas, gim. 1927, pogr. org. narys, suimtas 1947 01 24, kalintas Marijampolėje; paleistas 1947 10 01; sesuo **Julė**, gim. 1930, partizanų rėmėja, suimta 1947 01 07, kalinta Marijampolėje; byla nutraukta 1947 07 01; paleista 1947 12.

Gavėnas Vytautas, gim. 1905, suimtas 1945, išvežtas į Pečiorlagą, Komija.

Kazakevičius Antanas, gim. 1922, partizanų rėmėjas, suimtas 1947 01 24, kalintas Marijampolėje; byla nutraukta 1947 09 26.

Mačiokienė Marija, gim. 1867, ištremta 1948 05 22 – Valentinovka, Nižnij Ingašo r., Krasnojarsko kr. – 1952 08 04 Semionova, Ust Udos r., Irkutsko sr.; paleista 1958 07 04, 1958 08 **mirė** traukinyje, grįždama į Lietuvą.

Tubaitytė Julija, gim. 1918, partizanė, sesuo **Aldona**, gim. 1930, partizanų rėmėja, suimtos 1947 01 10, kalintos Marijampolėje; byla nutraukta 1947 09 26.

Ubagnavienės k.

Ambrasienė Marija, gim. 1903, sūnūs – **Justinas**, gim. 1936, **Jonas**, gim. 1941, **Juozas**, gim. 1943, ištremti 1947 12 10 – Pervomaika, Nižniaja Tavdos r., Tiumenės sr.; 1948 grįžo į Lietuvą.

Čiupkevičius Juozas, gim. 1893, sūnus **Jonas**, gim. 1926, ištremti 1949 03 25 – Gachanas, Echirit Bulagatsko r., Irkutsko sr. – Ust Ordynskis, Echirit Bulagatsko r., Irkutsko sr.; paleisti 1958 06 30, 1958 grįžo į Lietuvą.

Rimša Jonas, gim. 1914, *Tauro* apyg. partizanų kuopos vadas *Varnas*, suimtas 1945 01 01; Karo trib. 1945 06 12 nuteistas 5 metams lagerio; 1945 06 28 išvežtas į Vorkutos lagerį, Komija; paleistas (pabėgo?); tapo partizanu, 1947 08 19, kad nebūtų suimtas, **nusižudė** Bagotosios miške, Marijampolės r.

Ūžbalių k.

Bagdonas Juozas, gim. 1905, žmona **Teresė**, gim. 1908, vaikai – **Jonas**, gim. 1930, **Eimutis Juozas**, gim. 1938, **Teodoras**, gim. 1940, **Irena**, gim. 1946, ištremti 1948 05 22 – Narva, Manos r., Krasnojarsko kr.; paleisti 1957 07 25, 1958 grįžo į Lietuvą.

Butikienė Uršulė, gim. 1891, sūnūs – **Stasys**, gim. 1928, **Antanas**, gim. 1930, **Ignas Ipolitas**, gim. 1934, ištremti 1948 05 22 – Orešnojė, Manos r., Krasnojarsko kr.; **mirė tremtyje** – Uršulė 1949 04 23, Stasys 1949 04 29; kiti šeimos nariai paleisti 1958 07 01, 1960 grįžo į Lietuvą.

Jakubauskas Tomas Silvestras, gim. 1887, žmona **Magdalena**, gim. 1896, vaikai – **Irena Birutė**, gim. 1930, **Ona**, gim. 1932, **Juozas**, gim. 1935, **Leona**, gim. 1938, ištremti 1949 03 26 – Ovcevodo taryb. ū. gyv., Askizo r., Krasnojarsko kr.; paleisti 1958 07 03, 1958 grįžo į Lietuvą; vyras tremtas iš kito kaimo.

Lementauskas Juozas, gim. 1915, suimtas 1944 08 14; Karo trib. 1944 09 01 nuteistas mirti, bausmė pakeista dešimčia metų lagerio.

Mikuckis Juozas, gim. 1900, suimtas 1944 08 14; Karo trib. 1944 08 25 nuteistas mirti, bausmė pakeista dešimčia metų lagerio.

Nevidomskis Vitas, gim. 1927, suimtas 1947 12 14, kalintas Kybartuose; Ypat. pasit. 1948 04 08 nuteistas 10 metų lagerio; išvežtas į Norillagą, Krasnojarsko kr., 1953 11 23 **mirė lageryje**; seserys – **Elena**, gim. 1927, **Albina**, gim. 1932, ištremtos 1949 03 25 – Irkutsko r., Irkutsko sr. – Vasiljevskis, Bodaibo r., Irkutsko sr. – Balachninskis, Bodaibo r., Irkutsko sr.; paleistos 1958 06 30, 1958 grįžo į Lietuvą.

Vaičiulaitis Vitas, gim. 1923, suimtas SA 1945 03 03, kalintas Kozelske, Kalugos sr., Karo trib. 1945 03 16 nuteistas 10 metų lagerio.

Zygmanta (Zigmantas?) Vacys (Vincas?), Juozo, gim. 1900, suimtas 1944 08 13, Karo trib. 1944 08 25 nuteistas 10 metų lagerio; 1944 09 12 išvežtas į Karlagą, Karagandos sr.

Vaitių k.

Bagdanavičius Pranas, gim. 1900, žmona **Julija Anastazija**, gim. 1911, vaikai – **Vincas**, gim. 1939 (1940), **Nijolė**, gim. 1946, sūnėnas **Gintautas**, gim. 1930, motina **Ona**, gim. 1874, ištremti 1948 05 22 – Tinskaja, Nižnij Ingašo r., Krasnojarsko kr.; paleisti 1957 08 17, 1957 grįžo į Lietuvą.

Katilius Antanas, gim. 1901, žmona **Ona**, gim. 1919, sūnus **Alvydas**, gim. 1940, ištremti 1949 03 25 – Bolšyje Kotai, Sliudiankos r., Irkutsko sr. – 1950 04 Bolšaja Rečka, Irkutsko r., Irkutsko sr. – Maloje

Goloustnojė, Sliudiankos r., Irkutsko sr.; paleisti 1958 06 21, 1959 grįžo į Lietuvą.

Žukas Juozas, gim. 1891, 1941 06 14 išvežtas į Rešotų lagerį, Nižnij Ingašo r., Krasnojarsko kr.; 1942 06 05 **mirė lageryje**; žmona **Gerta (Erta)**, gim. 1893, ištremta 1941 06 14 – Altajaus kr. – 1942 Oliok-minsko r., Jakutija; paleista 1956 03 18, į Lietuvą negrįžo.

Varākiškės k.

Kudžma Jurgis, gim. 1908, suimtas 1945 02 10, nuo 1945 02 12 kalintas Černiachovske, Kaliningrado sr; išvežtas į filtrac. lag. – 1945 02 18 Permės (Molotovo) sr.; paleistas, grįžo į Lietuvą; suimtas 1948 12 23, kalintas Vilkaviškyje; paleistas 1949 01 17.

Lenktys Jurgis, gim. 1880 (1892), žmona **Ema**, gim. 1880 (1908), sūnus **Benius**, gim. 1930, ištremti 1945 04 26 – Ujalas, Kuibyševsko r., Tadžikija; paleisti 1955 04 29.

Matusevičius Bronius, gim. 1923, suimtas 1945 01 13; Karo trib. 1945 06 02 nuteistas 5 metams lagerio.

Šulskis(?) Justinas, gim. 1923, suimtas 1945 01 17, Karo trib. 1945 04 17 nuteistas 5 metams lagerio.

Visgirdų k.

Bylienė Marcelė, gim. 1885 (1901), vaikai – **Jonas**, gim. 1926, **Anelė**, gim. 1928, ištremti 1949 03 25 – Ust Ordynskis, Echirit Bulagatsko r., Irkutsko sr.; paleisti 1957 12 14, grįžo į Lietuvą.

Valaitytė Magdė, gim. 1908, sesuo **Bronė**, gim. 1919, ištremtos 1949 03 27 – Taštypo r., Krasnojarsko kr.; paleistos 1957 08 16, 1957 grįžo į Lietuvą.

Vizgirda Vincas, gim. 1880, žmona **Ona**, gim. 1886, vaikai – **Adelė**, gim. 1920, **Izabelė**, gim. 1922, brolis **Justinas**, gim. 1893, ištremti 1948 05 22 – Iljinka, Nižnij Ingašo r., Krasnojarsko kr. – Cholmistoje, Nižnij Ingašo r., Krasnojarsko kr.; Vincas 1955 11 21 **mirė tremtyje**; broliai – **Albinas**, gim. 1927, partizanas *Šarvas*, **Jonas**, gim. 1921, partizanų skyriaus vadas *Aras*, **žuvo** 1947 12 19 Virbālio miške.

Vladiškių k.

Budrevičius Juozas, gim. 1920, brolis **Mikas**, gim. 1923, suimti 1945 01 03; Karo trib. 1945 06 28 nuteisti 5 metams lagerio.

Budrevičius Liudvikas, gim. 1907, suimtas 1945 02 10, kalintas Marijampolėje, Pravieniškėse, Kaišiadorių r.; Karo trib. 1945 07 18

nuteistas 10 metų lagerio ir 3 metams tremties; 1945 12 13 išvežtas į Vorkutos lagerį, Komija; tremtis – Vorkutos r., Komija; grįžo į Lietuvą.

Kriščiūnas Antanas, gim. 1892, suimtas 1952 11 29, kalintas Marijampolėje; tremtis – Tiličetas, Nižnij Ingašo r., Krasnojarsko kr.; paleistas 1956 02 27, 1956 grįžo į Lietuvą; vaikai – **Antanina**, gim. 1924, **Bronius**, gim. 1930, **Juozas**, gim. 1932, **Marytė**, gim. 1934, ištremti 1948 05 22 – Tiličetas, Nižnij Ingašo r., Krasnojarsko kr.; paleisti 1956 03 27, 1956 grįžo į Lietuvą.

Mykolaitis Petras, gim. 1923, suimtas 1945 01 13; 1945 04 24 byla nutraukta, nukreiptas į karo komisariatą.

Pašukinis Jurgis, gim. 1883, žmona **Marijona**, gim. 1890, sūnus **Viktoras**, gim. 1925, ištremti 1951 10 02 – Glinka, Beriozovskojės r., Krasnojarsko kr.; paleisti 1957 11 16, 1958 grįžo į Lietuvą.

Žolynas Petras, gim. 1893, žmona **Marcelė**, gim. 1903, ištremti 1948 05 22 – Lebiažės mšk. ū., Nižnij Ingašo r., Krasnojarsko kr.; paleisti 1956 08 28, 1956 grįžo į Lietuvą.

Znočkų k.

Čemerkienė Kotryna, gim. 1890, ištremta 1951 10 02 – Belooziorka, Beriozovskojės r., Krasnojarsko kr.; paleista 1956 07 11, 1956 grįžo į Lietuvą.

Masaitis Viktoras, gim. 1899, partizanų ryšininkas *Tėviškė*, žmona **Adelė**, gim. 1894, sūnus **Romanas**, gim. 1929, ištremti 1948 05 22 – Bultusukas, Manos r., Krasnojarsko kr.; paleisti 1958 07 01, grįžo į Lietuvą.

Sarpalienė Stefanija, gim. 1901, vaikai – **Anelė Leonija**, gim. 1932, **Vytautas**, gim. 1936, ištremti 1948 05 22 – Novoaleksejevka, Manos r., Krasnojarsko kr. – Kubejinka, Manos r., Krasnojarsko kr.; paleisti 1957 09 13, 1959 grįžo į Lietuvą.

Žiūrių (Gudėlių) k.

Armonienė Ema, gim. 1894, ištremta – 1945 04 25 Kzyl Oskaras, Kuibyševo r., Tadžikija; 1947 07 03 **mirė tremtyje**.

Deltuva Juozas, gim. 1900, *Tauro* apyg. partizanas *Klevas*, suimtas 1949 02 03, kalintas Vilkaviškyje, Kybartuose; Ypat. pasit. 1949 07 20 nuteistas 10 metų lagerio; išvežtas į lagerius – 1949 09 06 Ozerlaga, Irkutsko sr. – 1955 06 19 Vologdos sr.; paleistas 1956 07 02, grįžo į Lietuvą; duktė **Valerija Janina**, gim. 1926, *Tauro* apyg. partizanų ryšininkė, suimta 1949 02 04, kalinta Vilkaviškyje, Kybartuose; Ypat. pasit. 1949 07 20 nuteista 10 metų lagerio; 1949 09 06 išvežta į

Džezkazganą (Steplągą), Karagandos sr.; paleista 1956 05 18, grįžo į Lietuvą.

Jakelaitis Albinas, gim. 1926, partizanų ryšininkas, suimtas 1950 06 15, kalintas Marijampolėje; Karo trib. 1950 12 13 nuteistas 25 metams lagerio ir 5 metams tremties, išvežtas į lagerius: 1951 03 09 į Ozerlągą, Irkutsko sr. – 1953 10 18 į Kamyšlągą, Omsko sr.; paleistas 1956 08 29, grįžo į Lietuvą; dėl kliūčių apsigyventi Lietuvoje išvyko į Karagandos sr., į Lietuvą negrįžo.

Janušaitienė Anelė, gim. 1909, *Tauro* apyg. partizanų rėmėja, suimta 1949 01 13, kalinta Kybartuose; Ypat. pasit. 1949 07 20 nuteista 10 metų lagerio; išvežta į lagerius: – 1949 09 06 Ozerlągą, Irkutsko sr. – Sevostlągą, Magadano sr., tremtis – 1955 10 05 Magadano sr.; brolis **Juozas Tamaliūnas**, gim. 1919, patizanas, **žuvo** 1950.

Kučinskas Bronius, gim. 1903, suimtas 1945 01 20; Karo trib. 1945 03 09 nuteistas 7 metams lagerio.

Kupčinskas Kazys, gim. 1910, suimtas 1945 01 15; 1945 05 17 nuteistas 5 metams lagerio.

Merkevičius Kazys, gim. 1898 (1895?), partizanų rėmėjas, suimtas 1945 03 20, 1945 06 29 išvežtas į Vorkutos lagerį, Komija; paleistas 1946 09 28; suimtas 1947 06 24, kalintas Kybartuose, po dviejų savaičių paleistas; žmona **Magdalena**, gim. 1898, Ypat. pasit. 1946 04 01 nuteista 5 metams tremties, kartu su sūnumis **Jonu**, gim. 1934, **Donatu**, gim. 1937, vežta per Kybartų, Kauno, Vilniaus, Minsko ir kt. kalėjimus, po pusės metų atvežta į Salechardą, Tiumenės sr., vėliau – Kuševatas, Šuryškaro r., Tiumenės sr.; vaikai atiduoti į vaikų namus; paleisti 1951 09, visi grįžo į Lietuvą.

Merkevičius Motiejus, gim. 1880, partizanų rėmėjas, suimtas 1944 12 25, kalintas Marijampolėje, nuteistas 10 metų lagerio, 1945 05 23 **mirė kalėjime**; žmona **Marė**, gim. 1892, sūnus **Kęstutis**, gim. 1933, ištremti 1949 03 25 – Bulusa, Echirit Bulagatsko r., Irkutsko sr. – Ust Ordynskis, Echirit Bulagatsko r., Irkutsko sr.; paleista 1958 07 01, 1958 grįžo į Lietuvą.

Senkuvienė Pranciška, gim. 1903, sūnūs – **Petras Vytautas**, gim. 1930, **Kęstutis**, gim. 1938, ištremti 1948 05 22 – Dogadajevas, Nižnij Ingašo r., Krasnojarsko kr. – Šmelinas, Šitkos r., Irkutsko sr.; paleisti 1957 07 30, 1958 grįžo į Lietuvą.

Vosylius Antanas, gim. 1898, partizanų rėmėjas, žmona **Genovaitė**, gim. 1923, vaikai – **Genovaitė**, gim. 1943, **Vytautas**, gim. 1944, sesuo **Domicėlė**, gim. 1908, brolis **Bronius**, gim. 1910, ištremti 1949 03 25 –

Echirit Bulagatsko r., Irkutsko sr.; žmona Genovaitė 1952 **mirė tremtyje**; kiti šeimos nariai paleisti 1957 11 16, grįžo į Lietuvą.

Žiūrys Pijus, gim. 1895, žmona **Valerija**, gim. 1900, sūnus **Anicetas**, gim. 1935, ištremti 1948 05 22 – Lebiažės mšk. ū., Nižnij Ingašo r., Krasnojarsko kr.; 1949 10 11 Pijus **mirė tremtyje**; žmona paleista 1956 07 10, 1956 grįžo į Lietuvą.

Pilviškių mokiniai – laisvės kovų dalyviai

Vytautas Raibikis

1946 metų vasarą Pilviškių progimnazijos mokinys Vytautas Raibikis kartu su keliais kitais draugais įsijungė į partizaninę kovą, dalyvavo keliose sėkmingose kovos operacijose. Neilgas buvo jų laisvės kovų kelias. 1947 metų pabaigoje „Pirmasis Natangų“ partizanų būrys buvo susektas, išduotas. Po to – baisių kankinimų, kalėjimų ir lagerių kelias. Apie rezistencinę kovą, apie lagerių Golgotą Vytautas Raibikis parašė prisiminimų knygą „Tėvyne, nepalik mūsų“. Spausdiname šios knygos ištrauką¹.

Mes rašėm rašinius miškuos

Šauni ta mūs kartos jaunystė,
Tikrai didžiulis ja gali,
Kad sugebėjom nepaklysti
Vingiuotam pokario kely.

(J. Marcinkevičienė)

Negaliu kalbėti vien tik savo vardu, nestabtelėdamas ir prie kitų Pilviškių progimnazijos moksleivių, kurie taip pat buvo tikri Lietuvos patriotai, nors dar beveik vaikai, nepabijoję Tėvynės Laisvės vardan imti ginklą į rankas. Tai pokario kartos aktyvieji mano draugai, kaip ir aš besididžiuojantys *Pirmojo Natangų* būrio vardu, davę priesaiką, išitraukę į nuožmią kovą dėl Lietuvos Laisvės ir Nepriklausomybės, dalyvavę ne vienoje jau minėtoje kovinėje operacijoje. Mes, gimnazistai, supratome, kad tuo metu Lietuvos gyventojai buvo priešiški bet kokiems okupantams. Lietuviai nepakluso vokiečiams, o tuo labiau rusams, jie gerai prisiminė 1940–1941 metų terorą. Ir nors per pirmuosius bolševikų okupacijos metus represuojami Lietuvos gyventojai nesipriešino, dabar į smurtą ir terorą pakilo atsakyti ginklu. Visa tai atitinkamai veikė jautrias mūsų širdis, apie tai kalbėdavome mokykloje ir už jos sienų, kaip tikri bendraminčiai supratome, kad ir mums reikia priešintis raudonajam terorui. Atsitiktinis susitikimas su sribais kaimo vietovėje tarsi davė impulsą galutiniam apsisprendimui.

Vieną pavasarišką sekmadienio popietę Pilviškių gimnazistų grupė susirinkom prie Raūsvės upelio (Piliūnų kaime) ir eidami Rausvės pakrante visai netikėtai, kalbėdamiesi apie savo reikalus, pamatėme netoliese einantį sribų būrį. Sribai, kaip bebūtų keista, pastebėję mus, stabtelėjusius pakrantėje, išsigando ir pradėjo netvarkingai bėgti link Pilviškių miestelio. Mes nuoširdžiai juokėmės, kad jie, matyt, mus palaikė partizanais. Kai šie „bebaimiai liaudies gynėjai“ nutolo, kažkuris iš mūsų ir sako: „O jeigu mes turėtume ginklų, tikrai galėtume jiems iš paskos paspirginti.“ Visi sukľuso, tai minčiai pritarė ir čia pat, gamtos prieglobstyje, tik Rausvei pamažu teškanant, subūrėme penkių partizanų grupę, į kurią įėjo Kostas Staneika, Antanas Kasperavičius, Juozas Mauruča, Albinas Pasiliauskas ir aš. Čia pat parašėme priesaikos tekstą ir vieną

¹ Raibikis V. *Tėvyne, nepalik mūsų*, Kaunas, 2000, p. 51–54.



*Pilviškių gimnazijos moksleivis partizanas
Vytautas Pijus Raibikis. VKM nuosavybė*



*Buvęs partizanas Vytautas Pijus Raibikis
kalba partizanų ir jų ryšininkų susitikime.
1993 12 08. VKM nuosavybė*

popietę, į Šešupės vingį atsinešę mažą trispalvę vėliavėlę ir kryžių, prisiekėme Dievui ir Tėvynei kovoti su Lietuvos Nepriklausomybės priešais negailėdami jėgų ir gyvybės. Tik Albinas Pasiliauskas buvo kilęs iš Pilviškių, kiti keturi buvome kaimo vaikinai. Palaipsniui suradome ir ginklų. Visi išgijome pistoletus, automatus ir šautuvus, turėjome net kulkosvaidį. Ginklus slėpėme Parausių kaimo koplyčios bokšte. Partizanai mus pamokė, kaip jais naudotis. Vėliau į būrį įstojo dar keletas moksleivių: Jonas Kačergius, Vytautas Žemaitis-Astras, vėliau – Šermukšnis, Vytautas Šulskis-Laisvūnas, Vytautas Grupkaitis-Aras. Iškilmingoji priesaika Piliūnų kaime pas ūkininką Juozą Naikelį, apie kurią jau rašiau, kai kuriems iš mūsų buvo antroji (jau tikroji) priesaika, kurią vykdydami (ypač 1947 m.) atlikome labai daug rimtų užduočių. Tiek *Kęstučio* rinktinės vadas Jonas Brazys-Klajūnas, tiek *Tauro* apygardos vadovybė mumis pasitikėjo, buvo patenkinti mūsų aktyvumu ir patriotizmu, nors pradžia buvo gana spontaniška, lyg romantiškų nuotykių kelias. Klasėje apie mūsų veiklą niekas nežinojo, gal nujautė viena kita mergaičių (su kuriom artimiau bendravom). Net keista, kad jos viena kitai apie tai nieko nepasakojo, be abejo, mūsų gailėjo, išgyvendamos tai savyje, nujausdamos, kas gali ištikti jų draugus. Ne viena iš jų prirėkusi suteikdavo prieglobstį savo namuose, nes buvo tardomų, palikusių mokyklą. Ko tik nebuvo, kai mes „rašėm rašinius miškuos...“

Neilgai egzistavo mūsų *Pirmasis Natangų* būrys. 1947 m. gruodžio 30 d. Vilkaviškio apskrities MGB kartu su Pilviškių čekistais, sribais ir būriu sovietiš-

nių kareivių mūsų būrį likvidavo. Mus išdavė Vilkaviškio gimnazistai, su kuriais turėjome ryšį, kurie per daug žinojo mūsų paslapčių (jie buvo suimti savaite anksčiau). Du mūsų būrio nariai Vytautas Žemaitis-Šermukšnis ir Vytautas Šulskis-Laisvūnas nuo arešto pabėgo ir stojo į aktyvią partizaninę kovą. Deja, juos vieną po kito ištiko daugelio kovotojų partizanų likimas: Šermukšnis žuvo 1949 m. vasario 10 d. Braziūkų miške (Marijampolės r.), Laisvūnas žuvo 1950 m. rugsėjo 12 d. (Šakių r. Laužgirio miške).

Antrasis Anelės gyvenimas

Pilviškių vidurinės mokyklos antrosios laidos mokinė Anelė Rudzevičiūtė visiems buvo žinoma kaip aktyvi sportininkė, mokyklos krepšinio komandos lyderė. Draugai ją, aukščiausią visoje klasėje, vadindavo mažybinio vardu – Nina, tačiau nežinojo, kad Nina kartu yra jos, partizanų ryšininkės, slapyvardis. Daugeliui buvo didelis netikėtumas, kai Nina buvo saugumo suimta, vėliau nuteista ilgiems lagerio metams. 2005 m. Anelė Kupstienė (Rudzevičiūtė) išleido prisiminimų knygą „Laisvės kovotojai Kazachstano lageriuose“, kurioje aprašomas apie 500 buvusių rezistencijos dalyvių kančių kelias Kazachstano stepių platybėse. Toje knygoje išspausdinta ir autorės biografija. Susipažinkime.



*Partizanų ryšininkė
Anelė Rudzevičiūtė-
Kupstienė*

Anelė Rudzevičiūtė gimė 1932 m. gegužės 30 d. Baltrušių kaime, Šakių apskrityje. 1951 m. baigė Pilviškių vidurinę mokyklą, vėliau gyveno Kaune, mokėsi Finansų technikumė.

Nuo 1948 m. priklausė *Tauro* apygardos *Žalgirio* rinktinei. Buvo partizanų ryšininkė, slapyvardžiu *Nina*.

1952 m. buvo pasiūsta į „praktiką“. Traukinyje suimta. Kalėjo Kauno saugume, Vilniaus persiuntimo punkte. Nuteista Karinio tribunolo pagal RSFSR baudžiamojo kodekso 58-la, 17 straipsnius 25-eriems metams lagerio ir 5-eriems metams tremties. Kalėjo Kazachstane: Karabase, Karagandos 14-oje plytinėje, Doinkos žemės ūkio darbų bandymo stotyje.

1956 m. išleista iš lagerio, grįžo į Lietuvą. Ištekęs už politinio kalinio, kalėjusio Karagandos lageriuose, Jono Kupsto. Išvažiuojant į Lietuvą, Karagandos geležinkelio stotyje A. Rudzevičiūtę norėta pagrobti ir parduoti. Išgelbėjo J. Kupstas ir kartu į Lietuvą grįžtantys lietuviai, už ką jiems yra labai dėkinga.

Grįžusi į Lietuvą dirbo Sporto mokykloje. Į Kauno kūno kultūros institutą nepriėmė, nes buvo kalėjusi. Vėliau visą laiką dirbo Kauno miesto Sporto komitete vyr. buhalterė. Abu Kupstai sugrįžo į Lietuvą 1956 m.

Apie „Žalgirio“ mūšį Opšrūtuose

Vincas Tumosa

Pavadinimas skamba pretenzingai, kadangi jame yra sąsaja su anuo istoriniu mūšiu, vykusiu daugiau kaip prieš 600 metų. O šis vyko mano kaime Vilkaviškio rajone pokario metais. Tai buvo *Tauro* apygardos *Žalgirio* rinktinės partizanų kovinė operacija prieš sovietinės valdžios čia įkurdintų kitataučių kolonistų agresyvią ginkluotą grupuotę. Šiandien ji vertinama nevienareikšmiškai, kai šiam įvykiui įamžinti kaime atidengtas paminklas.

Rašinyje bandau išsiaiškinti, kodėl, dėl kieno kaltės visa tai vyko 1947 m. naktį iš lapkričio 15-osios į 16-ąją. Kol archyvai dar nuodugniau netyrinėti, tenka pasikliauti savo atmintimi, užrašytais kitų asmenų liudijimais, paskelbtais Atgimimo laikų spaudoje ir dokumentų rinkiniuose.

Situacija Opšrūtuose čia įkurdinus kolonistus. Jau iš pradžių kaimo gyventojai į naujuosius kaimynus žiūrėjo nepatikliai, nes juos čia apgyvendino okupacinė valdžia, paskui apginklavo. Be to, atvykėliai skyrėsi savo gyvenimo būdu, požiūriu į darbą. Vietiniai pasijuto ir pažeminti esą, nes apylinkės valdžia buvo patikėta kolonistams: apylinkės pirmininku, dešimtininkais paskirti kitataučiai, kurie saviškiams teikė įvairių lengvatų.

Ginkluotas jų jaunimas vakarais ateidavo pas vietos gyventojus lašinių, degtinės (*vodkos*), vykdė įvairias patikras, rinkimų dieną ragino žmones balsuoti. Mėgo be tikslo pašaudyti iš turimų ginklų, taip išprovokavo ūkininko M. Brazio sodybos padegimą. Vieškelyje Vilkaviškis–Pilviškiai apiplėšinėdavo į turgų arba iš jo važiuojančius nuo Kazlų Rūdės pamiškių gyventojus: atimdavo iš jų vežamą parduoti medieną, malkas arba už jas pirktus grūdus.

Opšrūtų pradžios mokykloje jų vaikai konfliktavo su vietiniais, o grįžtančius namo apkuldavo. Kaimo žmones papiktino paties apylinkės pirmininko smurtas prieš jaunutę vokietaitę, karo pabėgėlę, kurią buvo priglaudę mūsų kaimynai Kraipčiai. (Vis dėlto prievartautojas vėliau susilaukė atpildo – buvo nuteistas teismo.)

Negebančius tinkamai ūkininkauti kolonistus apskrities ir valsčiaus valdžia subūrė į žemės ūkio kooperatyvą, kurio veikla mėgino parodyti socialistinio žemės dirbimo būdo „pranašumą“ ir sukurti pamatą būsimam kolūkiui (*kolchozui*). Tačiau nesuspėjo...

Jauni Opšrūtų ir gretimo Balčiūnų kaimų vyrai 1946–1949 m. MGB (sovietinio saugumo) pareigūnų būdavo suiminėjami, tardomi ir kankinami dėl giminystės ar kaimynystės su laisvės kovotojais ar jų artimaisiais. Didelių represijų sulaukė Kygų šeimos vyrai: du broliai buvo įkalinti, o trečiasis – Liudas nuolat tardomas ir žiauriai mušamas. Persekioti ir broliai Bakšiai: Pijų tardė ir kankino Pilviškių MGB „kaulų specialistai“, o Jonas kalintas Marijampolėje. Iškankintas grįžo namo ir sunkiai susirgęs netrukus mirė. Į tardymus būdavo šaukiami tėvas ir sūnus Staugaičiai, mat buvo artimiausi Brazių (Jono Brazio-*Klajūno* tėviškės) kaimynai. Pilviškių kagėbistai nukankino ir slapta užkasė Kazį Jakubauską iš Balčiūnų. Be to, buvo represuoti Opšrūtų kaimo gyventojai Cibulskis ir kaimo seniūnas Paplauškas, kurie du besislėpusius raudonarmiečius jų pačių prašymu palydėjo į Pilviškius pasiduoti okupacinei vokiečių valdžiai.

Kaimo gyvenimą nuolat drumsdavo MGB ir stribų rengiamos gaudynės (*ablavai*), kai būrys ginkluotų uniformuotų vyrų išskleista rikiuote eidavo per laukus, tikrindavo sodybas, atskiruose pastatuose darė kratas, klausinėdavo šeiminkų, ar nematę „banditų“. O jeigu dar pridėti apylinkės pareigūnų nuolatinius prievolių pristatymo kvitų tikrinimus, raginimus anksčiau termino jas atlikti (kad apylinkė socialistiniame lenktyniavime rajone laimėtų aukštesnę vietą), naktinius stribų vizitus (pagerti ar „su reikalų“), kratas net šeiminkams namuose nesant ir tą nuolatinį baimės jausmą: „*Dieve, neleisk, kad mano sodyboje susitiktų ir vieni, ir kiti.*“ Tai tik dalis tų laikų skausmingos realybės faktų, jau nutolusių nuo šiandieninės kartos žmonių ir jiems nesuprantamų.

Ne paslaptis, kad Opšrūtuose suformuota ginkluota grupuotė varžė partizanų veiksmus plačioje apylinkėje, blokavo susisiekimą su apygardos vadoviete.

Bene didžiausią smūgį kaimas pajuto 1948 m. gegužės 22 d., kai beveik visus ūkininkus, valdžiusius daugiau negu 10 ha, niekinamai vadintus *buožėmis*, komunistų valdžia ištremė į Sibirą: tai Brazių, Stankevičių, Kriauciūnų, Ambrasų, Grinkevičių, Račiukaičių, Blažaičių, Česaičių, Montvilų ir kai kurias kitas šeimas iš gretimų kaimų.

Išeities ieškojimas. Šiandien jau nesurastume žmonių, kurie paliudytų, kaip ir kam iš sovietinės valdžios įstaigų ir kokia forma jie skundėsi dėl jiems daromos socialinės ir moralinės skriaudos. Tačiau tuo metu egzistavo ir antroji valdžia – partizanų, jautriau ir greičiau reaguodavusi į gyventojų nusiskundimus.

Kaimo vyrai vienas kitam pasiskųsdavo: „*Nėr gyvenimo per šituos kacapus. Reikėtų juos išrūkyti iš kaimo.*“ Šią frazę randame ir kai kuriuose atsiminimuose. Tad nėra abejonų, kad kaimo gyventojai buvo kreipęsi į *Tauro* apygardos *Žalgirio* rinktinės vadovybę (galbūt ir iš šio kaimo kilusį Joną Brazių-Klajūną). Atsimenu, buvusio kaimyno pasakojimą, kaip jie pas vieną pamiškės ūkininką su *Klajūnu* aptarinėjo padėtį kaime, o šis jų paklausęs: „*Vyrai, ar nenorėtumėt padėt ruskius pamušť?*“ Tai reiškė, kad partizanų vadovybei šis klausimas buvo žinomas ir ji jau ieško būdų jį išspręsti.

Tauro apygardos vadovybės požiūris. Vadovybei nerimą, matyt, kėlė ir politiniai okupacinės valdžios tikslai: į ištuštėjusias vokiečių ūkininkų ir būsimų tremtinių sodybas atkelti kuo daugiau kitataučių iš rytų, sovietinei tvarkai pritariančių žmonių ir, remiantis jų nuomone, sukolektyvinti vietinių ūkininkų žemes, įtvirtinti kaime sau palankią valdžią, plėtoti čia savo gyvenimo stilių, kultūrą. Kitaip tariant, pakirsti iki tol buvusį ūkininkavimo būdą, palaiapsniui sovietizuojant visą kraštą.

Apie *Tauro* apygardos vadovybės planus užkirsti okupantų kėslams kelia rašo Juozas Daumantas (Juozas Lukša) knygoje *Partizanai* (p. 352–356):

„*Dar vasaros metu Tauro apygardos vadovybės posėdyje, palietus ši klausimą, visų nuomonės sutapo, kad reikia imtis griežtesnių priemonių sukliudyti bolševikų prievarta vykdomus kolchozinimo ir kolonizavimo planus. Kiek skyrėsi nuomonės dėl pasirinktos reakcijos metodų. Aš, Naktis ir Sakalas atstovavome minčiai, kad šioje kovoje stengtis nedemonstruoti jėgos, kiti gi tikėjosi didesnio pasisiekimo operacijas vykdamant mase. Jų buvo daugiau ir jie nusvėrė.*“

Pirmiausia prevencinės priemonės. Pirmosios prevencinės priemonės, stengiantis kolonistus išgyvendinti iš kaimo, buvo išpėjimai žodžiu ir atsišaukimais.

Kaip liudija *Žalgirio* rinktinės kovotojas Juozas Armonaitis-*Triupas* kino apybraižoje *Nesulaužyti priesaikos*, partizanai lankėsi kolonistų sodybose ir perdavinėjo jiems savo vadovybės sprendimą – per vieną mėnesį išsikraustyti iš kaimo ir Lietuvos. Tačiau su grauduliu balse jo persakyti senutės rusės žodžiai: „*Synok, ne gubi menia, ja ne po svojei voli*“...(Sūneli, nežudyk manęs, aš ne savo valia...) leidžia manyti, kad kai kurie iš jų šiose sodybose taip pat galėjo būti tremtiniai. O raštiškų išpėjimų liudininkas buvau ir aš, Opšrūtų pradinės mokyklos mokinukas, kai ryte, atėję į mokyklą, prie jos tvoros radome išmėtytų atsisaukimų, kuriuose atėjūnai raginami per vieną mėnesį palikti Lietuvą. Tai buvo griežti perspėjimai, kaime platinti keletą kartų prieš įvykdant užpuolimo operaciją:

„Lietuva tik lietuviams!

Lietuvių tautos engėjai, rusiški, bolševikiški kolonistai – kacapai, mes daug kartų parodėme geros valios ir žmoniškumo svetimtaučiams, taip pat ir jums. Tačiau nežmoniškas jūsų elgesys su gyventojais mums yra nepakenčiamas. Jūs lygiai kaip enkavedistai šnipinėjimu ir ginklu stengiatės įsitvirtinti Lietuvoje, išmesdami Lietuvos gyventojus iš jų gyvenamųjų vietų, pasiūsdami juos badui į Rusijos gilumą. Toki jūsų šlykštūs darbai mus priverčia imtis griežtų ir žiaurių priemonių prieš jūsų šeimas.

Mes reikalaujame, kad vieno mėnesio laikotarpyje kuo skubiausiai išsinešdintumėte iš Lietuvos. Tos šeimos, kurios nepaklausys šio reikalavimo, bus sunaikintos, nežiūrint lyties ir amžiaus skirtumo.

LLKŽR¹ vadovybė²“

Kaip rašo J. Daumantas savo knygoje, partizanai atliko žvalgybą. Jos duomenimis, kaime buvo apie 35 ginkluoti asmenys, turėję ir du kulkosvaidžius. Sudaryti visų atvykėlių sąrašai, kuriuose pažymėti jų „nuopelnai“. Prieš operaciją kovotojams buvo nurodyta: „[...] jei bolševikai nesileis gražiuoju į kalbas ir bandys priešintis ginklais, tada atidaryti ugnį ir besipriešinančius sunaikinti“.

O kad partizanų perspėjimai yra griežti, jie parodė likviduodami du į Paežerių mišką atėjusius malkauti ruselius.

Operacija. Kadangi patys kolonistai ir apskrities valdžia nereagavo į partizanų reikalavimus, apygardos vadovybė prievartos operaciją vykdyti pavedė *Žalgirio* rinktinės vadui Vincui Štrimui-Šturmui ir jo kovotojams. Po Antanavo užėmimo, kuris buvo skirtas valdžios dėmesiui nukreipti, *Žalgirio* rinktinės vyrai (apie 70 kovotojų) traukė Opšrūtų pusėn. Dalį jų vienas ūkininkas vežimu kėlė per Šešupės brastą Starkū kaime. Savo atsiminimuose V. Lithuanus (*Suvalkijos kovų aidai*, p. 217) rašo:

„Sekmadienį anksti rytą grupės partizanų nepastebėtos atėjo iš Paežerių miško ir apsistojo dienavoti pas patikimus ūkininkus, tiesiog kolonistų panosėje. Nepastebėti praleidę dieną, partizanai pasiruošę puolimui ir nakties metu išėjo, apsupo grupėmis (skyriais) nurodytus objektus. Buvo net daugiau kaip dešimt tinkamai kariškai įtvirtintų atsparos taškų, kiti – paprasti namai, kuriuose gyveno ginkluoti kolonistai. Pagal duotą signalą prasidėjo bendras puolimas.“

¹ Lietuvos laisvės kovotojų *Žalgirio* rinktinės vadovybė

² Lietuvos ypatingasis archyvas, f. K-1, ap. 3, b. 237, l. 127–129.

Signalas raketa pakilo iš beržynėlio. Netrukus pasipylė šūviai. Atkakliausiai kolonistai priešinosi Šėferynėje, Kubaitynėje ir Velertynėje, prie kurios žuvo net trys vietiniai aktyvistai, atskubėję ginti čia gyvenusio apylinkės pirmininko, bet šiam pavyko pasprukti net raitam. Iš kitų sodybų nebuvo spėta paleisti šūvių. Per operaciją buvo sudeginti trys gyvenamieji namai, žuvo 31 žmogus: 8 vyrai, 9 moterys ir 14 vaikų. Kelyje į namus mirė savo tikinčiuosius aptarnavęs stačiatikių šventikas – neišlaikė širdis. Gal pora sodybų nebuvo pultos, o tos šeimos, kurios gynėsi, išliko, tačiau netekusios pastogės, iš kaimo išsikraustė į Pilviškius ir Vilkaviškį.

Partizanų puolimas buvo staigus ir trumpas, su besiginančiais į ilgesnes kautynes jie nesileido. Baigę operaciją, nepatyrę didesnių nuostolių, pasitraukė dviem kryptimis – viena kovotojų grupė per Paežerių mišką Marijampolės link, o kita tuo pačiu keliu per Šešupę grįžo į Kazlų Rūdos miškus. Tai buvo vidurnakčio mūšis, prasidėjęs sekmadienį iš lapkričio 15-osios į 16-ąją.

Išvados ir ... atsidūsėjimai. Ši *Žalgirio* rinktinės partizanų akcija buvo skaudi, tačiau laikytina teisėta tautos savigynos forma nuo okupacinio režimo prievartos. Tokios akcijos stabdė Lietuvos kolonizavimą. Tačiau po jos sustiprėjo sovietinės valdžios represinės priemonės prieš laisvės kovotojus ir juos remiančius kaimo ūkininkus. Be to, ši įvyki Maskva panaudojo savo propagandai apie tariamą klasių kovos paaštrėjimą jos okupuotose teritorijose. Ja patikėję vietos gyventojai apkartino mūsų tautiečių gyvenimą jų tremties vietose Sibire.

Vis dėlto akcijos žiaurumas kai kuriais atžvilgiais stelbia jos pozityviąją pusę ir tebekliudo istoriniam įvertinimui ir įamžinimui vietoje. Juk kaimo istorija iki 1947 m. lapkričio 16 d. nežinojo tokio atvejo, kad vienu kartu jame būtų žuvęs 31 žmogus. Iš žuvusiųjų tik 8 galėję priešintis ginklu vyrai. O kiti savęs apginti negalėję vaikai ir moterys. Todėl šie skaičiai duoda pagrindą įvykį vertinti nevienareikšmiškai.

Kaip įsitikinau, žuvusiųjų kapai Pilviškiuose, esantys gražioje vietoje, aukštųjų sienelės pavėsyje, su plokštėje įamžintomis pavardėmis, vardais, tvarkomi ir prižiūrimi. O akmeninėje sienelėje įbrėžtas katalikiškas kryželis. Nors juos iš kaimo išlydėjo ir laidojo su stačiatikišku.

Praėjus daugiau kaip pusei amžiaus, pasisukus istorijos ratui, šis mūšis ir jo dalyviai jau vertinami pagal istorinės tiesos kriterijus, bet kaimo žmonių atmintyje jie išlikę kaip baudėjai ir aukos. Tačiau Opšrūtuose veikę baudėjai po neilgo laiko taip pat tapo aukomis. Tik nuo anų skiriasi tuo, kad daugelio kaukleliai guli užkasti nepašventintoje žemėje, be kapų ir kryžių, artimųjų nesurasti.

Ir vieni, ir kiti tapo aukomis to nežmoniško laiko, kai sovietiniai okupantai prievarta ir smurtu keitė lietuvių gyvenimo būdą, į jų sąmonę bruko svetimas, melu pagrįstas idėjas.

Tik Amžinybėje Viešpats gali sutaikyti aukas ir baudėjus, o nekaltiesiems parodyti savo gailėstingumą. Manau, kad tokia mintis paminkle būtų padidinusi jo vertę, nes primintų ne vien politinį akcijos pobūdį, bet ir atspindėtų krikščionišką pagarbą čia žuvusiems.

..Juk ir po kruvinojo *Žalgirio* mūšio mūsų protėviai ir jų sąjungininkai jau kitą dieną meldėsi ir už žuvusius savo priešus.

Tremtinė iš Pančekių kaimo Petronėlė Giraitienė

Marija Giraitytė

*Mes buvom taikūs, paprasti artojai,
Savosios žemės kurmiai mes tikri ...
Audra sugrįždama pasikartojo
Ir paskandino keršto sūkurį.*

*Tai šie mes žmonės, paprasti, nežymūs,
Kankinti vargo įvairiais laikais,
Šiandieną atsidūrėm išvežimuos
Su alkstančiais ir mirštančiais vaikais.*

(Antanas Miškinis. *Išvežimai*)



Kiekvienas Sibiro tremtinys nuėjo savo Golgotą. Petronėlė Giraitienė (Dagiliūtė) (40 m.) su jauniausiu sūnumi Justinu (9 m.) savo tremties Golgotą patyrė 1948–1958 metais Krasnojarsko krašto miškuose netoli Rešotų lagerių, Valentinovkos kaime (Nižnij Ingašo r.).

Petronėlė Giraitienė (Dagiliūtė) prieš tremtį. Iš Marijos Giraitytės albumo

Petronėlė Giraitienė (Dagiliūtė) gimė 1908 m. Ringovėlės kaime, Igliškėlių valsčiuje, Marijampolės apskrityje, ūkininko Petro Dagiliaus ir Onos Dagilienės (Skaržinskaitės) šeimoje. Dagilių šeimą nelaimės ir skausmas lydėjo visą gyvenimą. Iš penkių vaikų užaugo ir šeimas sukūrė tik du – Petronėlė ir Vladas. Pirmojo pasaulinio karo metu mirė du sūnūs ir viena dukrelė, jau moksleivė. Tai buvo religinga, graži ir labai darbšti šeima. Petras Dagilius buvo ne tik sumanus ūkininkas, bet ir geras stalius, padaręs dukrai labai gražius baldus kraičiui. Ona Dagilienė, puiki šeimnininkė, išmokė ir dukrą kulinarinių gudrybių. Sūnus Vladas – kaimo muzikantas, grojo keliais instrumentais. Tarnaudamas kariuomenėje grojo orkestre ir dalyvavo 1924 metų Lietuvos dainų šventėje Kaune. Vedė Vladas Dagilius Petronėlę Ambraziejūtę iš Panusupio k., kurios močiutė buvo Pietariūtė iš Gudėlių kaimo, Pilviškių valsčiaus, rašytojo Vinco Pietario sesuo (vardas neatsektas, nes buvo keturios seserys).



Petronėlė Giraitienė (Dagiliūtė) (kairėje) su brolio žmona Petronėle Dagiliene (Ambraziejūte). Iš M. Giraitytės albumo



Petronėlės Giraitienės (Dagiliūtės) pusbroliai Dagiliai – Vladas (kairėje) ir Vaclovas su žmonėmis važiuoja į sesers vestuves. Iš M. Giraitytės albumo



Vladas Dagilius Lietuvos kariuomenėje (stovi 3-ioje eilėje pirmas iš kairės). 1924 m. Iš M. Giraitytės albumo



Igliškėlių parapijos Ringovėlės kaimo muzikantai. Pirmas iš kairės antroje eilėje su saksofonu stovi Vladas Dagilius, pirmoje eilėje trečias iš kairės su smuiku sėdi Vlado Dagiliaus pusbrolis Vladas Dagilius. Iš M. Giraitytės albumo



Lietuvos kariuomenės orkestras, kuriame grojo V. Dagilius, pirmojoje Lietuvos dainų šventėje Kaune. 1924 m. Iš M. Giraitytės albumo

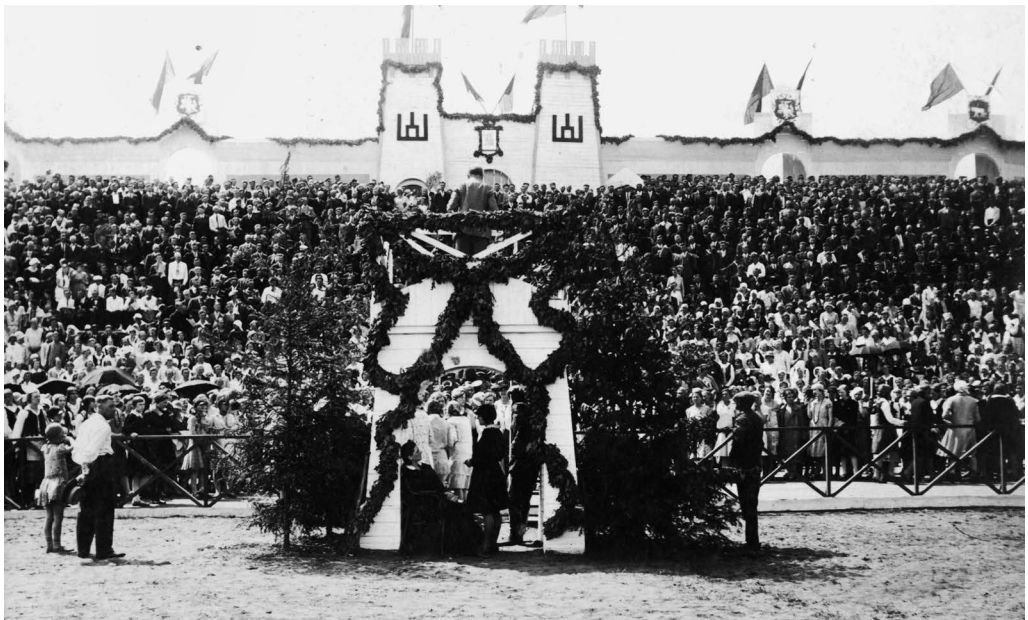
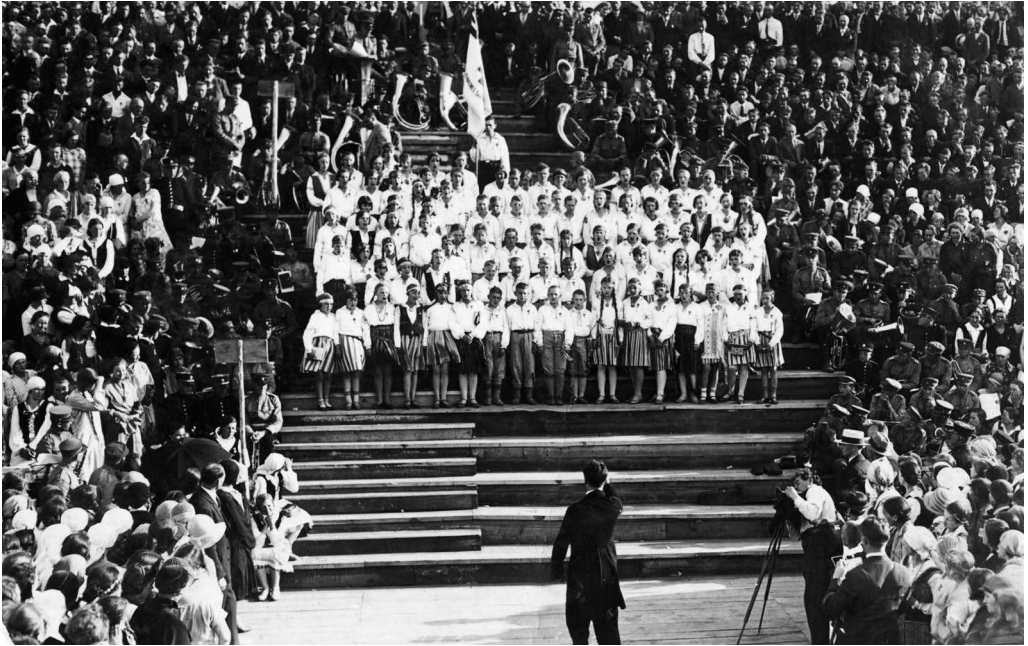

Ambraziejų šeimoje užaugo 9 vaikai. Petronėlės Dagi-
lienės (Ambraziejūtės) broliai buvo žinomi žmonės: Andrius
Ambraziejus – karininkas, 1941 m. ištremtas į Norilską, ten
1942 06 20 mirė; Vincas Ambraziejus – žinomas Suvalkijos
švietėjas, Kybartų progimnazijos ir Marijampolės Rygiškių
Jono gimnazijos direktorius – išvyko į JAV; Vladas Ambra-
ziejus – mokytojas, Sibiro tremtinys, daug metų praleidęs
tremtyje Intoje, Komijoje.

*Vaizdai iš pirmosios
Dainų šventės
Kaune. 1924 m. Iš
M. Giraitytės albumo*



Petronėlės Giraitienės teta Elžbieta Motgabiėnė (Skaržinskaitė) ir jos šeima Marijampolėje. Apie 1936 m. Iš M. Giraitytės albumo



Tremtiniai. Iš kairės: Petronėlės Giraitienės pusbrolis Albinas Skaržinskas ir jo tėvas Vincas Skaržinskas, 1949 04 12 iš Marijampolės rajono ištremti į Irkutsko srities Bodaibo rajoną, į aukso kasyklas, Salomėja iš Pilviškių valsčiaus ir aukštaitis Meškauskas su šiaurės elniais. Iš Sauliaus Skaržinsko albumo



V. Dagilius (pirmas iš kairės) Lietuvos kariuomenėje. 1923–1924 m. Iš M. Giraitytės albumo



*Karininkas Andrius
Ambraziejus
su šeima Ukmergėje.
Iš M. Giraitytės
albumo*



*Suvalkijos švietėjas Vincas
Ambraziejus. Iš M. Giraitytės
albumo*

*Petronėlė Dagilienė
(Ambraziejūtė) su seserimi
Justina Andziulienė
(Ambraziejūtė).
Iš M. Giraitytės albumo*

Petronėlė Dagiliūtė 1932 m. ištekėjo už Vinco Giraičio iš Pančekių k., Pilviškių valsčiaus. Atnešusi didelę pasogą (14 tūkst. litų, už kuriuos 1935 m. buvo galima nupirkti 100 karvių), paskendo Giraičių šeimos darbuose.

Vyro tėvai – Vincas ir Kotryna Giraičiai turėjo 30 ha žemės ir išaugino 10 vaikų – 7 sūnus ir 3 dukteris. Petronėlės vyras Vincas Giraitis, išmokėjęs dalis seserims ir broliams, tapo Giraičių ūkio šeimininku, o Petronėlei teko nelengva šeimininkės dalia. Prie stalo sėsdavo 15–16 žmonių, juos pamaitinti tekdavo jai.



Mokytojas Vincas Ambraziejus su žmona Rozalija ir sūneliu Raimuku. Iš M. Giraitytės albumo



Petronėlė Dagilienė (Ambraziejūtė) (stovi). Sėdi (iš kairės) P. Dagilienės (Ambraziejūtės) močiutė (manoma, kad ji yra rašytojo Vinco Pietario sesuo), anksti mirusi sesutė Marija ir motina Marija. Iš M. Giraitytės albumo

Vienas po kito gimė penki vaikai (pirmoji dukrelė mirė). Užaugo keturi vaikai – du sūnūs ir dvi dukros, iš jų dvynukai – duktė ir sūnus.

Antrasis pasaulinis karas ir rusų okupacija buvo sunkiausia kaimo žmoniems. Kolektyvizacijos metų baisumai, kai ūkininkai buvo priversti atsisakyti visko, kas jiems brangiausia: žemės, trobesių, gyvulių, tradicijų, savarakiškumo, o svarbiausia – savo ir savo vaikų ateities. Ir niekas nežinojo, kas dar jų laukia.

Tremtis ir raudonasis teroras neaplenkė ir Vilkaviškio rajono Pančekių kaimo. 1948 m. gegužės 22 d. į Sibiro ešeloną pateko ir Petronėlė Giraitienė su devynerių metų sūneliu Justinu ir jauniausiu vyro broliu Liu-



Petronėlės Giraitienės (Dagiliūtės) motina Ona Dagilienė (Skaržinskaitė) (kairėje) ir jos vyro Vinco Giraičio motina Kotryna Giraitienė (Žemaitytė). Apie 1935–1938 m. Iš M. Giraitytės albumo



dviku, 29 metų. Vyras Vincas Giraitis su kaimynais buvo išvažiuavęs į tolimą malūną, aš mokiausi Šunskuosė, Marijampolės rajone, ir namuose negyvenau, grįždavau tik šeštadieniais. Sesuo Janina buvo pas senelius, mamos tėvus, Ringovėlės kaime. Brolis Stasys Vincas sirgo ir gulėjo Marijampolės ligoninėje. Mama sribams nepasakė, kur mes esam, todėl ir likom neišvežti. Likom kaip stovim – be Mamos, be namų, išdraskyta šeima, sugriauti gyvenimai, sunki tremtinių vaikų dalia.

1948 m. gegužės 22 d. į Sibirą iš Pančekių kaimo buvo išvežti ir kaimynai – Mikas Giraitis su žmona ir dukra. Nors pavardė ta pati, bet nei giminės, nei artimi kaimynai nebuvom.

Karo, rusų okupacijos baisumai, pokario sribų ir NKVD agentų kratos tiek dienomis, tiek naktimis (ieškodavo partizanų, marčios Petronėlės Dagilienės (Ambraziejūtės) brolių), dukros tremtis palaužė senukų Dagilių sveikatą. Petras Dagilius mirė 1950 m. (75 metų), o Ona Dagilienė – 1953 m. (70 metų). Sunki liga pakirto marčios Petronėlės sveikatą – susirgo sunkia ir nepagydoma nervų liga. Mirė 1953 m. – 43 metų amžiaus. Sudužo Vlodo Dagiliaus svajonės, sugriuvo gyvenimas. Visus palaidojęs, pasitraukė iš tėviškės Ringovėlės kaime į Marijampolės miestą ir ten gyveno iki mirties.

Kas padėjo Mamai – Petronėlei Giraitienei ištvirti tas pirmąsias dienas, mėnesius, metus, atskirtai nuo trijų vaikų ir vyro, senukų tėvų ir brolio Vlodo šeimos, išgyventi tėvų mirtį, pačiai esant tremtyje?

Kas lengvino Mamos – Petronėlės Giraitienės dalį, kas palaikė išlikimo viltį, sunkiai dirbant ir gyvenant Krasnojarsko miškuose 10 metų? Manau, kad Mamai ištvirti tas sunkias ir svetimas gyvenimo sąlygas, tėvų mirtį padėjo tvir-

Viena pirmųjų nuotraukų tremtyje. Iš kairės: 2-oje eilėje pirmas stovi Justinas Giraitis, greta sėdi Petronėlė Giraitienė. Iš M. Giraitytės albumo

tas tikėjimas Apvaizda, įgimta dora, kantrybė ir darbštumas. Atrama buvo ir kartu išvežtas sūnus Justinas, vyro brolis Liudvikas Giraitis. Tai buvo geras žmogus. Tremtis labai pakeitė ir L. Giraičio asmeninį gyvenimą, sugriovė jaunystėje tėviškėje kurtus ateities planus.

Sugrįžo Petronėlė Giraitienė 1958 metų pavasarį kartu su savo suaugusiais sūnumis Justinu ir Stasiu Vincu Giraičiais. Stasys Vincas 1957 metais sąmoningai išvažiavo iš Lietuvos į Kazachstaną plėšinius, kad iš ten galėtų nuvažiuoti pas Mamą, ir tas jam pavyko. Sugrįžusi Petronėlė Giraitienė rado ir savo dukras užaugusias. Vyresnioji duktė Marija mokėsi Vilniaus universiteto Ekonomikos fakultete, gyveno studentų bendrabutyje ir, kad galėtų mokytis, dirbo fabrike. Jaunesnioji duktė Janina gyveno pas Mamos gimines.

Tačiau ne taip lengva tremtinių vaikams buvo gyventi ir mokytis likus Lietuvoje, netekus namų, kai pusė šeimos 1948 m. ištremta. Reikėjo ieškotis net kur gyventi, ne tik mokytis. Baigiantis 1948 metų vasarai mane, jau 13 metų mergaitę, pusseserė Marija Urbaitienė (Starkutė) nuvežė į Ąlantą (Molėtų rajonas) pas tėvo brolių Kazį Giraitį. Dėdė buvo vienas iš pirmųjų hidromeliacijos specialistų Lietuvoje. Jis parengė ir pirmuosius Molėtų krašto ežerų planus. Dėdienė Vanda dirbo vaistinėje. Nuo rugsėjo mėnesio pradėjau mokytis Alantės vidurinėje mokykloje. Tačiau mokslo metų užbaigti nepavyko. Buvo neramūs laikai, net mes, vaikai, stengėmės apie save nieko nepasakoti ir kitų nieko neklausinėti. KGB struktūros dirbo, ruošė naujus ešelonus į Sibirą. 1949 metų pradžioje mano prancūzų kalbos mokytojas Pranas Meškuotis išpėjo gimines, kad mokykloje tam tikri asmenys domisi manimi – iš kur aš Alantojė atsiradau, iš kur atvažiavau ir kodėl čia mokausi. Alantą – nedidelis miestelis, ir nebuvo paslaptis, kad Giraičiai dukters neturi, tik sūnų, jaunesnį už mane. Giraitis, aišku, nieko nelaukė ir mane išvežė į Suvalkiją pas senelius Dagilius į Ringovėlės kaimą. Labai dėkinga mokytojui Pranui Meškuočiui. Jeigu jis nebūtų pranešęs giminėms, galima tik spėlioti, kas būtų man nutikę. Kaip sužinojau iš Alantos vidurinės mokyklos vadovų, Pranas Meškuotis baigiamųjų egzaminų protokoluose dar minimas ir kaip Švietimo ministerijos Liaudies švietimo skyriaus atstovas. Tai drąsus žmogus, nebijojęs padėti tremtinių dukrai, nors ir rizikavo savo padėtimi.

1949–1950 mokslo metais mokiausi Šunskų vidurinėje mokykloje ir gyvenau su tėvu pas giminių gimines. 1950 m. pavasarį sėkmingai baigiau septynmetę mokyklą. 1950–1951 mokslo metais mokiausi Marijampolės vidurinės mokyklos aštuntoje klasėje ir gyvenau pas Mamos brolių Vladą Dagilių. Baigusi aštuonias klases, toliau vidurinėje mokykloje mokytis negalėjau. Susirgo ir mirė senelis Petras Dagilius, sirgo dėdės žmona Petronėlė Dagilienė. Patarus dėdei Vladui Dagiliui, 1951 metais įstojau į Kauno kooperacijos technikumą, aišku, nenurodžiusi



Tremtyje (iš kairės): Justinas Giraitis, Petronėlė Giraitienė, Liudvikas Giraitis. Iš M. Giraitytės albumo

dokumentuose, kad dalis šeimos Sibire. Gavau stipendiją, bendrabučio nebuvo, bet mokėjo nemažus butpinigius ir mes, trys moksleivės, nuomojome kambarį. Mokantis technikumė nesigirdėjo, kad moksleiviai būtų pašalinti iš technikumė dėl politinių motyvų (tėvai – politiniai tremtiniai, kaliniai ir pan.). Nebuvo baimės jausmo, kad kas nors išaiškins ir mano kilmę. Mokantis vidurinėse mokyklose, kai kurių mokytojų kažkoks neaiškus dėmesys keldavo nerimą. Technikumo direktorius Stasys Palčinskas buvo labai kultūringas, tolerantiškas ir malonus vadovas. Dirbo vyresnio amžiaus inteligentiški dėstytojai – Aleksandras Neverbickas, Vytautas Kuosa ir kiti. Mes, moksleiviai, jautėm tėvišką jų globą.

Mokydama technikumė, vasaras praleisdavau pas Mamos pusbrolio žmoną Vincutę Dagilienę. Ji gyveno Šunskų kaime, Marijampolės rajone. Pas ją gyvenau ir 1948 m. gegužės 22 d., kai išvežė mamą. Ji gyveno viena, nes vyras Vladas Dagilius buvo politinis kalinys, dešimt metų kalėjo Vorkutos lageriuose. Atostogaudama Šunskuosė, padėjau dirbti įvairius ūkio darbus. Vincutė Dagilienė buvo labai geras žmogus, ji ne tik rėmė mane koku turėjo maistu, bet stengėsi padėti įsigyti drabužių. Persiuvo dvi labai gražias smetoniškų laikų sukutes iš geros ir gražios angliškos vilnos. Kadangi buvau išmokusi megzti, dovanodavo naminių vilnionių siūlų, iš jų nusimegzdavau megztukų, palaidinukių. Todėl jaučiausi apsiengusi ir pasipuošusi ne blogiau už kitas moksleives. Ačiū Vincutei Dagilieni.

Nepastebėjau, kaip 1954 metais baigiau technikumą. Kadangi mokiausi gerai, baigiau su pagyrimu (aukso medalių technikumė nebuvo) ir patekau į moksleivių 5 procentų grupę. Šie moksleiviai turėjo teisę tęsti mokslą aukštojoje mokykloje pagal technikumė įgytą specialybę. Mums baigus nereikėjo privalomai atidirbti pagal paskyrimą, galėjom rinktis – ar važiuoti dirbti, ar mokyti.

Stoti mokyti į Vilniaus universiteto Ekonomikos fakultetą paskatino ir rėmė pinigais mamos brolis Vladas Dagilius, o pusbrolio žmona Vincutė Dagilienė pirmuosius metus rėmė maistu. Į Universitetą įstojau taip pat nenurodžiusi dokumentuose, kad dalis šeimos ištremta į Sibirą. Tačiau ne taip paprasta buvo tokius dokumentus gauti iš vietinės valdžios. Žinau, kad Vincutė Dagilienė ne vieną butelį nešė Šunskų valdžiai, bet šiaip taip gavo. Ten, kur gimiau ir gyveno tėvai, nebandėm net kreiptis. „Garsiajai“ partijos sekretorei Bakūnienei mes buvom tik buožės, liaudies priešai ir apie mokslus neturėjom teisės net svajoti.

1954 metais įstojusi į Vilniaus universiteto Ekonomikos fakultetą finansų specialybę, visus penkerius mokslo metus gyvenau studentų bendrabutyje. Paskaitas studentams skaitė įvairių tautybių dėstytojai, ir ne tik lietuviškai, bet ir rusiškai. Suvalkijoje ir Kaune rusiškai niekas nekalbėjo, todėl priprasti iš pradžių buvo labai sunku. Nors Stalinas jau buvo miręs, bet Universitete tvyrojo įtampa. Pirmame kurse iš Universiteto buvo pašalinti keli studentai politiniais motyvais. Pašalinti su triukšmu, kaip didžiausi liaudies priešai, nors jie neturėjo ir 20 metų. Aš su nerimu laukiau, kada ateis mano eilė.

Praėjo dveji mokslo metai, Universitete įtampa palengva mažėjo; o gal mums tik taip atrodė, apsiratom. Ir štai trečiame kurse, 1957 metais, sužinojau, kad išaiškinta ir mano kilmė. Buvau gerokai „paauklėta“, koks turi būti tarybinis studentas. Kad nuslėpiau tikrąją kilmę, ypač piktinosi Ekonomikos fakulteto komjaunimo sekretorius. Paklausta, kodėl nuslėpiau, kad tėvai buožės, Mama ištremta į

Sibirą, paaiškinau, kad nuslėpiau todėl, kad parašius tiesą nebūtų priėmę į Universitetą, o aš labai norėjau mokytis. Komjaunimo sekretorius labai pasipiktino mano paaiškinimu. Pasirodo, kad aš neturėjau teisės mokytis aukštojoje mokykloje, o privalėjau dirbti. Vadinasi, turėjau tik vieną teisę – teisę į darbą. Tai buvo pasakyta labai piktu tonu, iki šiol prisimenu. Tačiau iš Universiteto nepašalino, bet toliau stipendijos nemokėjo, o ji man buvo pagrindinis pragyvenimo šaltinis. Teko ieškotis darbo. Po studentų praktikos nuo 1957 m. liepos mėnesio įsidarbinau fabrike. Dirbau po paskaitų nuo 15 val. Taip dirbdama ir baigiau Universitetą. Fabriko direktorius paprašė, kad likčiau dirbti ir baigusi Universitetą. Taip ir padariau.

Sesuo Janina gyveno pas senelius Oną ir Petrą Dagilius Ringovėlės kaime, o po jų mirties – pas Mamos brolių Vladą Dagilių. Kauno medicinos institutą ji baigė ir įgijo gydytojos diplomą, jau padedant Mamai ir broliui Stasiui Vincui, kurie sugrįžę apsigyveno tėviškėje – Pančekių kaime.

Sugrįžusį iš Sibiro brolių Justiną pašaukė tarnauti sovietinėje armijoje. Čia tremtiniai tiko. Tarnavo Saratove trejus metus. Grįžęs iš kariuomenės 1962 metais, atvažiavo į Vilnių pas mane – dirbo vairuotoju ir mokėsi. Baigė vidurinę vakarinę mokyklą ir Vilniaus inžinerinį statybos institutą, įgijo transporto inžinieriaus mechaniko specialybės diplomą ir dirbo šioje srityje Vilniuje.

Sunkiausia dalia teko broliui Stasiui Vincui. Jis liko gyventi su tėvais Pančekių kaime. Valdžia leido gyventi viename namo gale, kitame gyveno svetimi žmonės, atkelti iš Lietuvos pasienio su Lenkija. 1959 metais į Lietuvą sugrįžus dėdei Liudvikui Giraičiui su šeima, vietinė valdžia po kurio laiko ištuštino ir kitą pusę namo, bet nuosavybės nesugrąžino. Dėdė Liudvikas iš pradžių gyveno kartu su mano tėvais, o vėliau persikėlė į kitą namo pusę ir čia apsigyveno. Užaugino ir išleido į mokslus keturis vaikus ir čia gyveno iki mirties. Brolis Stasys Vincas ir tėvai kiek galėdami dirbo kolūkyje *Gegužės Pirmoji*. Brolis dirbo mechanizatoriumi. Sunkios, kenksmingos darbo sąlygos, maži uždarbiai, vietinės valdžios šiurkštumas ir nuolatinis darbuotojų žeminimas sužalojo ir palaužė brolio sveikatą. Tik per ilgus vargus jam nustatė invalidumą.



*Justinas Giraitis kariuomenėje Saratove. 1960 m.
Iš M. Giraitytės albumo*



Iš tremties grįžę Giraičiai su savaisiais, giminėmis ir kaimynais (iš kairės): Juozas ir Ona Mikalauskai, vyro brolis Liudvikas Giraitis, Marija Urbaitienė (Starkutė), Vincas Giraitis, Vanda Giraitienė, Liudviko Giraičio žmona Magdalena, jos motina Antanina Voveraitienė, Konstancija Voveraitienė, Ona Galginaitienė (Voveraitytė), Juozas Voveraitis, Petronėlė Giraitienė ir giminių vaikai. Pačiame priekyje Liudviko Giraičio Sibire gimę doynukai sūnūs Juozukas ir Liudukas ir jau Pančekiuose gimusi duktė Marytė. Tarp jų – Janina Abraitienė (Giraitytė). Liudvikas Giraitis užaugino 4 vaikus. Visi įgijo aukštąjį išsilavinimą: Juozas – radijo inžinierius, Marytė – mokytoja, Liudas – matematikas, Londono universiteto profesorius, jauniausias sūnus Gintautas – zootechnikas. 1962 m. Kazio Giraičio nuotr.

Sugrįžusius iš Sibiro tremtinius maloniai sutiko kaimynai Latvinskai, Mikalauskai. Tai neturtingos, daugiavaikės šeimos, bet labai sąžiningi ir dori žmonės. Prieš išvežimą Mama pas Mikalauskus buvo pasidėjusi kai kuriuos daiktus – staltiesių, patalynės, kelis naminio audinio ritinėlius. Ona Mikalauskienė viską išsaugojo, gražino ir pati rėmė kuo galėdama. Tai buvo reto gerumo kaimynė.

Mama Petronėlė Giraitienė mirė jau Nepriklausomoje Lietuvoje, 1995 metais sausio mėn., sulaukusi beveik 87 metų. Tėvas Vincas Giraitis mirė 1979 metais 85 metų amžiaus. Brolis Stasys Vincas mirė 1997 metais 60 metų amžiaus. Visi palaidoti senosiose Šunskų kapinėse, kur ilsisi ir seneliai Giraičiai.

Užaugo trys vaikaičiai ir jau yra šeši provaikaičiai. Mylimas Močytės Petronėlės Giraitienės vaikaičis Rokas Abraitis – mokslininkas. Jis baigė Žemės ūkio akademiją, įgijo miškininko specialybę, specializavosi JAV, Bostone, mokslų daktaras, dirba mokslinį darbą Lietuvoje.

Tačiau ar gali vaikai, vaikaičiai pamiršti, ką iškentėjo jų tėvai, seneliai? Už ką jie buvo kalinami, tremiami, ką jie blogo padarė? Susipažinau su Lietuvos

ypatingajame archyve saugoma mūsų šeimos tremties byla (rusų kalba). Sistema standartinė – Vidaus reikalų ministerijos tardytojai (rusiškomis pavardėmis) apklausė keletą kaimynų. Visiems buvo pateikti tie patys klausimai: kiek Smetonos valdymo metais Vincas Giraitis turėjo žemės, kiek gyvulių – karvių, arklių, ar samdė darbo jėgą, ar padėjo vokiečiams okupacijos metu, ar pokario metu rėmė partizanus (kaip jie vadino – banditus). Niekam nebuvo paslaptis, kad tėvas turėjo 30 ha žemės, paveldėtos iš savo tėvų ir prosenelių, kad buvo kelios karvės ir arkliai. Tačiau seneliai Giraičiai užaugino 11 vaikų ir 10 išleido į gyvenimą, o reikėjo jiems ir pavalgyti, ir apsirengti, bet apie tai nebuvo klausinėjama. Močiutė Kotryna Giraitienė, pagimdžiusi ir užauginusi vaikus, arti 80 metų senutė, buvo įrašyta į sąrašus ištremti už Lietuvos ribų kartu su sūnaus Vinco Giraičio keturiais mažamečiais vaikais (9 m.–12 m. amžiaus) kaip liaudies priešai – *buožės* ir partizanų pagalbininkai. Nuosprendis dėl šeimos ištrėmimo, surašytas 1948 05 04 Vilkaviškyje VRM kapitono Samodurovo ir patvirtintas papulkininkio Židko (be vardų, rusų kalba). Likimas lėmė, kad močiutė Kotryna tremties metu svečiavosi pas savo dukterį, todėl liko Lietuvoje, bet marčios Petronėlės Giraitienės, sūnaus Liudviko ir vaikaičio Justino nesulaukė sugrįžtant iš Sibiro. Mirė 1950 m. pas sūnų Kazimierą Alantoje.

Kaimynai, per apklausą paklausti, ar Vincas Giraitis padėjo partizanams, atsakė, kad nežino. Tačiau atsirado anoniminis „šaltinis“, kuris pranešė, kad Pančekių kaime, Pilviškių valsčiuje, gyvena buožė Vincas Giraitis, kuris padeda partizanams, juos slepia ir maitina. 1947 m. pavasarį partizanai slėpėsi pas V. Giraitį 7 dienas. Jis juos slėpė ir aprūpino maistu.

Mes, vaikai, didžiuojamės savo tėvais, kad jie, rizikuodami šeima (keturiais mažamečiais vaikais), padėjo partizanams. Tai buvo protingi, drąsūs vyrai, kurie kovojo ne tik už Lietuvos, savo, bet ir už mūsų visų ir ateinančių kartų laisvę. Kas negina laisvės – nevertas jos.

Tačiau laisvę vietinės sovietų valdžios atstovai suprato savaip – be laisvų kaimynų. Mirus Stalinui, 1955 metais Mama Petronėlė Giraitienė, dėdė Liudvikas Giraitis parašė prašymą Lietuvos Aukščiausiosios Tarybos pirmininkui Justui Paleckiui dėl tremties sutrumpinimo ir sugrąžinimo į Lietuvą. Prašymas buvo atsiųstas į Pilviškių valsčių – Parausių apylinkės deputatų tarybą. Taryba ir jos pirmininkė Bakūnienė (vardas protokole nenurodytas) parašė atsakymą, kad nepritaria P. Giraitienės ir L. Giraičio tremties laiko sutrumpinimui ir sugrąžinimui į Lietuvą nepageidaujamas.

Čia aiškiai matome, kad tremtys, žmonių kalinimai nebuvo vykdomi vien tik okupantų rankomis. Jiems talkino vietiniai komunistai, sribai ir jų parankiniai.

Tremtinio prisiminimai*

Justinas Giraitis

– Vaikeli, kelkis, – motinos balsas prižadino iš miego, o atlapos durys, ginkluoti vyrai ir jų keiksmas sustingdė iš siaubo. Taip prasidėjo mano su mama ir dėde Liudviku, jauniausiu tėtės broliu, ir daugeliu kitų šeimų didžioji kelionė į Rytus, į Sibiro platybes.

Tą naktį namuose su mama buvome dviese, neskaitant dviejų dėdžių – Liudviko ir Baltramiejaus – tėvo brolių. Kiti šeimos nariai buvo išvykę – tėvas į malūną, seserys mokėsi ir negyveno namuose, o brolis Stasys Vincas buvo ligoninėje. Jie ir pasiliko Lietuvoje. Paliko neišvežtas ir dėdė Baltramiejus, kuris turėjo šeimą, bet nakvodavo mūsų namuose, nes dirbo mokytoju greta esančioje Oželių kaimo mokykloje. Dėdė Liudvikas savo šeimos dar neturėjo, todėl jį ištrėmė kartu su mumis.

Mums leido pasiimti šiek tiek maisto, drabužių ir patalynės, namų ruošos rakandų ir vežimais nuvežė į Pilsviškių geležinkelio stotį. Visais keliais keleliais į čia riedėjo tremiamų šeimų vežimų vilkstinės. Atvežtas šeimas laipino į krovinius vagonus po keliolika ir net kelias dešimtis šeimų, suversdami jų daiktus į krūvą iki vagono lubų. Po to uždarydavo duris, iš lauko pusės užsklėsdavo ir žmonės vagonė likdavo beveik tamsoje, nes pro mažus, spygliuota viela apraizgytus ar net užkaltus langus šviesos patekdavo labai mažai. Traukinį saugojo aplink sustoję kareiviai, kai kurie ir su šunimis. Vakare traukinys pajudėjo ir vėl sustojo prie Vilniaus, Naujosios Vilnios stotyje. Čia galutinai suformuodavo sąstatus, ir jie iškeliudavo į Rytus.

Žvelgdami pro vagonų langų ir sienų plyšius, stotyse matydavom labai daug panašių ešelonų su įvairių tautybių gyventojais, tremiamais į Rytus. Be šių ešelonų, buvo daugybė kitų traukinių, tad mes judėjome priekinėje itin sparčiai ir kelionė truko visą mėnesį.

Į vagonus žmonės buvo sugrūsti itin antisanitarinėmis sąlygomis. Reikėjo ne tik maisto ir miego, bet ir atlikti fiziologinius poreikius. Tai buvo daroma kaip kas išmanydavo. Tik vėliau vyrai peiliais vagono grindyse praplatino plyšį ir jis atstojo tualetą. Žmonių fiziologiniams poreikiams tenkinti traukinys sustodavo labai retai. Tuomet visi bėgdavo ir tūpdavo lauke. Neretai atbėgdavo vietinės moterys, šaukdamos ir mėgindamos išvyti tupinčius iš jų bulvių ar daržovių lauko. Sustojus stotyse, esant stipriai sargybai, leisdavo po vieną du vyrus iš vagono išeiti atsinešti vandens iš netoliese esančių čiaupų. Vieną kartą netgi nuvedė į pirtį ir, kas pajėgė eiti, pirmą ir vienintelį kartą per visą kelionę švariai nusiprausė. Jei neapsirinku, būtent tada grįžusi iš pirties mama pasigedo tarp daiktų



Dėdė Liudvikas Giraitis.

Apie 1939 m. Iš M. Giraitytės albumo

* Giraičių šeima ištrėmta 1948 05 22. *Vyr. red. pastaba.*



paslėptų pinigų ir brangesnių daiktų. *Tremtinių pastatytas Valentinovkos kaimas.*

Įtarė, kad tai likusios vagone kaimynės *Iš M. Giraitytės albumo*

darbas, bet atgauti jų nesugebėjo. Įtarta

vagyste kaimynė pasiprašė traukinio komendanto perkelti ją į kitą vagoną ir ten ją matė nuolat perkančią iš prekeivių maistą, nors prieš tai ji to niekada nedarė. Mums tokios galimybės nebeliko ir teko tenkintis tuo, ką turėjom pasiėmę iš namų.

Kelionės nepritekliai palaužė ne vieną silpnesnės sveikatos tremtinių ir sustojus stotyse žmonės skaičiuodavo, kiek iš traukinio iškėlė mirusiųjų. Jų palydėti ir palaidoti niekam neleisdavo, tad jų kapai tikriausiai liko nežinomi.

Važiuojant per Uralo kalnus, pro plyšius visi stengėsi pamatyti kalnų viršūnes ir stebėjosi jų aukštumu. Lietuvos lygumų gyventojams jie atrodė labai aukšti. Pravažiavus kalnus, prasidėjo nuobodžios, pelkėtos Vakarų Sibiro lygumos, kai kur apaugusios miškais, o daug kur skurdžia pelkių augmenija. Labai retai pasitaikydavo didesnė gyvenvietė, dar rečiau – miestelis ir tik po kelių dienų kelionės – didelis miestas. Sklido gandas, kad mus veža į Krasnojarsko kraštą, bet atvykus į Krasnojarską traukinys nudundėjo tolyn į rytus. Sustojo tik liūdnai pagarsėjusioje Rešotų stotyje ir pagal vagonų atkabinėjimą ir stumdymą suprato – atvykome. Mūsų vagoną ir dar keletą prikabino prie garvežio ir jis nuo Poimos stoties pajudėjo iš pagrindinio geležinkelio į šoną, į miškus. Pavažiavęs apie 40 km sustojo Lebiažės stotyje. Čia atkabino mūsų ir dar porą vagonų, o kitus nuvežė tolyn.

Lebiažė – tai didelis kaimas, cheminės miškų pramonės centras. Atvežtiems žmonėms liepė lipti iš vagonų ir išsikrauti daiktus. Jokių patalpų nebuvo, tik ilgose stoginėse, turinčiose šone ir galuose sienelės. Stoginės buvo suskirstytos į nedidelius gardus, į juos ir teko susikrauti daiktus. Stogas ir sienelės buvo sukaltos iš skeltų



lentelių, *drankomis* vadinamų (rus. *dratj – plėšti*). Jos nebuvo sandarios ir menkai apsaugojo nuo saulės, vėjo ir lietaus ir visiškai nesaugojo nuo nakties šalčio ir moskitų. Maistu niekas nesirūpino ir tik retkarčiais duodavo šlapios, neaišku, iš ko keptos, duonos davinį. Šiomis sąlygomis teko gyventi keletą savaičių ir ne visi tai pakėlė. Kaimo kapines papildė pirmieji lietuvių tremtinių kapai ir jų vis daugėjo.

Nespėjus apsižvalgyti, vyrus atskyrė nuo moterų ir vaikų ir išvežė, bet kur – niekas nežinojo. Žmonės rusiškai buvo pramokę tik vieną kitą žodį ir paaiškinimų nesuprato. Pasirodo, juos nuvežė į miškuose parinktas vietas statyti kaimų. Jie iškirto čia augusį mišką, iš tinkamų pušų kamienų plėšė „drankas“ ir statė barakus. Pastarieji turėjo ne tik stogus ir sienas, bet ir pertvaromis atskirtas patalpas su atskiru išėjimu laukan. Pirmuose barakuose apsigyveno patys statybininkai, o kai jų pastatė daugiau – iš Lebiažės pradėjo vežimais vežti šeimas. Taip už 25 km nuo Lebiažės įsikūrė Valentinovkos kaimas, kurį statė mano dėdė Liudvikas Giraitis ir į kurį vėliau atvežė mane su mama Petronėle Giraitiene. Čia, Valentinovkos kaime, mes ir gyvenome visus tremties metus.

Barakų kambariuose, priklausomai nuo šeimų didumo, apgyvendino po dvi, tris ir daugiau šeimų. Barakai buvo skirti laikinam gyvenimui iki šalčių, todėl vyrai, pastatę kelis barakus, pradėjo statyti namus. Juos statė iš rąstų, o tarp jų kimšo samanais plyšiams sandarinti. Iš lauko pusės sienas iki 0,7–1,0 m aukš-

Dėdė Liudvikas Giraitis prie namelio Valentinovkoje. Iš M. Giraitytės albumo

Petronėlė Giraitienė su sūnumi Justinu prie savo namelio Valentinovkoje. Iš M. Giraitytės albumo

čio apšiltindavo žemių sluoksniu. Šis sluoksnis turėjo būti aukštesnis už grindų lygį, kad šaltis neitų iš apačios pro grindis. Lubas taip pat apšiltindavo žemės sluoksniu. Viduje statydavo apvalią metalinę krosnelę su metaliniu vamzdžiu – kaminu. Ant jos virė valgi, žiemos metu ji šildė namą. Metalinė krosnis greitai įkaisdavo, bet taip pat greitai ir atvėsdavo, tad žiemos metu ją tekdavo kūrenti nuolat, dažnai iki raudonumo. Įkaisdavo ir metalinis kaminas, kuris buvo visiškai greta medinių lubų ir stogo, o šie dažnai užsidegdavo, todėl visi, išėję laukan, pirmiausia apžvelgdavo, ar neliepsnoja kieno nors stogas. Gesinti subėgdavo visi ir dažniausiai gaisras nepadarėdavo didelės žalos. Nors krosnis žiemos metu buvo nuolat kūrenama iki raudonumo, namo sienos buvo apšarmojusios ir miegant apklotai dažnai prišaldavo prie sienos. Laukujas duris apkaldavo kas kuo galėjo, kad pro plyšius šaltis nesismelktų į vidų. Nuolat reikėjo sandarinti ir sienų, grindų bei lubų plyšius, kurių buvo daug ir visur, nes statė ne iš sausų rąstų ir lentų.

Šiuose namuose iš pradžių apgyvendino po dvi tris šeimas ir tik po kelerių metų visos šeimos turėjo po atskirą namą ar kambarį. Ištuštėję barakai buvo naudojami lentpjūvei, statinių ir medinių kibirų gamybai, lentų džiovykloms ir pan.

Baigus statybas Valentinovkos kaime buvo apie pusšimtį namų, kuriuose gyveno maždaug šimtas šeimų. Iš jų – keletas rusų (kai kurie kilę iš kazokų) ir ukrainiečių, dvi Pavolgio vokiečių šeimos ir viena suomių, o kitos – lietuvių. Atvežti į Lebiažę lietuviai buvo išskirstyti po kaimus taip, kad kuo mažiau iš anksčiau pažįstamų ar netoliese vienas nuo kito gyvenusių gyventų viename kaime. Tad ir Valentinovkoje gyveno mums artimiausios tik Valaičių iš Bagotosios kaimo ir Kulvinskių iš Paežerių kaimo šeimos, o kitos – iš tolimesnių Lietuvos vietų.

Tokie kaimai buvo pastatyti miškuose vidutiniškai apie 15 km atstumu vienas nuo kito ir tik po kelerių metų žmonės sužinodavo apie esančius gretimus kaimus. Kaimo gyventojai turėjo dirbti miškuose – rinkti pušų sakus, reikalingus chemijos pramonei. Pušų nusakinimas vykdavo apie 10 metų, po to ateidavo eilė miškų kirtėjams. Tai darė kaliniai, tad jų lageriai slinko tremtiniams iš paskos.

Kaimo gyventojai nusakinimo darbus vykdė iki 7 km atstumu nuo kaimo. Sakų rinkti skirdavo poras – vyrą drožėją ir moterį sakų surinkėją. Porai priskirdavo tokį miško plotą, kad būtų pakankamai pušų. Vyras apeidavo periodiškai visas pušis ir įrėždavo rėžius, iš kurių tekėjo sakai. Periodo trukmė priklausė nuo oro sąlygų, tiesiogiai veikiančių sakų tėkmės iš rėžių trukmę. Nustojus sakams tekėti, reikėdavo įrėžti naujus rėžius ir tai daryti tiek kartų, kad pakabinti moliniai ar metaliniai puodukai prisipildytų sakų. Tuomet moteris su mediniu kibiru eidavo ir iš puodukų išimdavo sakus į kibirą. Tai nebuvo taip paprasta, nes puodukai kabėdavo ne tik žemai, bet ir 3–4 m aukštyje ir jiems nuimti reikėjo atitinkamo ilgio nuėmiklio. Jį tekdavo palenkti į šoną, kad pasiektų puoduką, ir neretai puoduko turinys – skysti sakai ar po lietaus vanduo – šliūkštelėdavo ant galvos, o kai kada ir pats puodukas trenkdavo į galvą. Pririnkus sakų pilną kibirą, jį tekdavo nešti išpilti į statinę. Statinės būdavo priskirto miško ploto viduryje pastatytoje žeminėje. Žeminės buvo statomos palapinės formos iš pusiau perskeltų rąstų, apdėtų velėnomis. Vienas žeminės galas buvo atviras, pro jį į vidų įridendavo ir išridendavo statinės. Audrų ir liūčių metu čia prisiglausdavo ir žmonės. Pilnus kibirus iki statinių tekdavo nešti kelis šimtus metrų, o neretai

ir toliau. Tad sakų surinkėjų darbas buvo labai sunkus ir nešvarus. Visą miško plotą surinkėja turėjo apeiti per tiek laiko, kad pradiniame ruože puodeliai vėl būtų artipilniai, bet sakai iš jų dar netekėtų per viršų, o rėžių įpjovėjas nestovėtų be darbo. Šios poros dažniausiai buvo sudaromos iš šeimos narių, taip dirbo ir mano mama su dėde Liudviku. Sakų gavėjų darbas buvo vertinamas pagal surinktų sakų kiekį. Tai nebuvo objektyvus vertinimas, nes į paskirto miško plotą vieniems reikėjo eiti kelis šimtus metrų, o kitiems – kelis kilometrus, ne visos pušys buvo vienodai sakingos, retas ar tankus pušynas ir t. t. Žiemos metu sakų surinkėjai dirbo paruošiamuosius darbus sakinimui – nuo pušų nuskusdavo viršutinės negyvos žievės sluoksnį, pavasarį irėždavo išilginį rėžį, jo gale nuožulniai įkaldavo medinį latakėlį, per kurį į puoduką turėjo tekėti sakai, puodukui laikyti įkaldavo du medinius kuoliukus. Latakėlius ir kuoliukus darydavom patys žiemos metu, medinius kibirus ir statines darė šiam darbui paskirti vyrai, molinius puodukus (vėliau ir plytas krosnims) žiedė taip pat atskiri darbininkai. Žiemos metu kai kada vyrus išveždavo kirsti miško kitur. Teko važiuoti ir mano dėdei Liudvikui. Ten jie patyrė labai daug vargo, teko ir badauti, ir kęsti didelius šalčius.

Visiems darbams vadovavo meistras Adleris (iš Pavolgio vokiečių šeimos). Jis paskirdavo miškų plotus, organizuodavo kitus darbus, tikrindavo darbo kokybę, sudarydavo atlikto darbo ataskaitą ir tekdavo duomenis uždarbiui apskaičiuoti. Jis buvo geras žmogus ir gerokai padėjo tremtiniais išgyventi. Jam tekdavo organizuoti ir miškuose pasiklydusių žmonių paieškas.

Kaime buvo ir rusų tautybės komendantas. Jis periodiškai tikrindavo, ar visi tremtiniai yra, registruodavo mirtis ir gimimus, išduodavo arba neišduodavo pažymas apsilankyti kitose gyvenvietėse.

Ne iš karto, bet vėliau buvo pastatyta pirtis, parduotuvė ir klubas, įsteigta pradinė mokykla. Visi vaikai pradėjo mokytis nuo pirmos klasės, nes jeigu ir buvo baigę Lietuvoje 2 ar 3 klases, rusų kalbos nemokėjo. Šią pradinę mokyklą baigiau ir aš. Baigus pradinę mokyklą, daugumai vaikų, taip pat ir man, mokslai baigėsi. Leisti mokytis toliau buvo galima tik į Lebiažės vidurinę mokyklą, bet tai išgalėjo tik vienas kitas. Visi kiti, tarp jų ir aš, kiek galėdami padėjome dirbti tėvams.

Kaime šulinių nebuvo, vandenį tekdavo neštis iš šaltinių, esančių griovose už kelių šimtų metrų. Tai nebuvo lengva, ypač žiemą, kai laipteliai į griovą apledėdavo. Todėl visi džiaugėmės, kai pradėjo veikti pirtis. Ją pastatė prie užtventko mažulyčio upeliuko, ištekančio iš čia pat esančių šaltinių. Kartą per savaitę pirtį iškūrendavo, prinešdavo vandens ir visi eidavo maudytis – pirma vyrai, po to moterys.

Kad tremtiniai neišmirtų badu ir dirbdami atlygintų atvežimo išlaidas, juos reikėjo bent minimaliai aprūpinti maistu. Šiam tikslui pastatė parduotuvę, kurioje už uždirbtus pinigus tremtiniai išsipirkdavo skirtą normą duonos, cukraus, žuvies ar ką nors kita. Tačiau normos buvo labai mažos, maisto atveždavo retai ir išgyvenimui jo nepakakdavo. Ypač sunku buvo pirmaisiais tremties metais. Pasiimtas iš namų maistas daug kam baigėsi dar kelionės metu, nusipirkti jo net ir turint pinigų nebuvo kur, liko tik laukinė gamta. Rinkom ir valgėm viską, kas, mūsų nuomone, buvo nenuodinga ir buvo galima valgyti. Maisto nepriteklus palaužė ne vieno vyresnio amžiaus tremtinio sveikatą. Jie viduriuodavo, nusilpdavo ir

iškeliavdavo anapilin. Neaplenkė ši neganda ir mamos. Jai atsivėrė skrandžio opa, sutriko širdies darbas. Teko gultis į ligoninę, kuri buvo Lebiažės gyvenvietėje. Gal per drąsu barakus, skirtus ligoniams tremtiniais, vadinti ligonine, bet, laimė, čia dirbo patyręs gydytojas vokiečių. Neturėdamas reikalingų vaistų, jis daugelį ligonių, tarp jų ir mano mamą, pastatė ant kojų. Vėliau teko pas jį gydytis ir man, susirgus pleuritu.

Pirmaisiais metais likę Lietuvoje nežinojo, kur mes esame, o mes nežinojome, kur prisiglaudė likę Lietuvoje. Mama rašė savo broliui ir tėvams, bet atsakymų nesulaukė. Manome, kad laišakai pasiekė Lietuvą, bet vietiniai „aktyvistai“ jų neįteikė, o paprasčiausiai sunaikino. Mama žinojo, kad ir jos tėvus su broliu galėjo išstremti, todėl rašė ir kitiems giminaičiams – tetoms, pusseserėms, pažįstamiems ir pagaliau gavo laiškus iš tėčio ir likusių vaikų. Praradę namus jie glaudėsi pas gimines ir pažįstamus. Mums padėti jie negalėjo, nes patys gyveno iš kitų malonės. Tik vėliau tėtis pradėjo siųsti siuntinius, daugiausia maistą (lašinių, kruopų, medaus ir kt.). Panašiai sekėsi ir kitiems tremtiniais. Kur gauti maisto – tai buvo pagrindinė problema, ir tremtiniai leidosi jo ieškoti kitose, nuo seniau įkurtose gyvenvietėse ir kalinių lageriuose. Nuo seno įkurtų gyvenviečių buvo tik Lebiažėje ir kitas, nuo jos nutolęs daugiau kaip 25 km, kolūkis. Išsekusiems žmonėms per dieną nueiti tokius atstumus buvo labai sunku, o ir gauti ką nors nusipirkti galimybių buvo mažai, nes čia nuolat lankėsi daugybė aplinkiniuose kaimuose gyvenančių tremtinių. Tad mūsų kaimo žmonės dažniau eidavo į kalinių lagerius. Jie buvo arčiau, tik už kokių 13–15 km. Lagerį sudarė vadinamoji „zona“, kurioje gyveno kaliniai, ir greta jos išikūrusi gyvenvietė, skirta gyventi lagerio apsaugai, jų šeimoms, laisvai samdomiems darbininkams su šeimomis ir pan. Jiems aprūpinti maistu, drabužiais ir kitomis prekėmis buvo įrengtos viena arba dvi parduotuvės, valgykla. Dirbantiems lageryje maistą ir kitas prekes taip pat ribojo, kaip ir tremtiniais, bet jų normos buvo nepalyginti didesnės ir geresnės kokybės. Nuolat pirkdami jiems skirtas prekes, jie pasidarydavo atsargų, kurias parduodavo tremtiniais su didžiuliais antkainiais arba keisdavo į vertingus daiktus – žiedus, auskarus ir pan. Ne visi nupirkdavo visas jiems skirtas prekes, tad prekių perteklius susidarydavo ir parduotuvėse bei valgykloje. Šį perteklių realizuodavo tokiomis pat sąlygomis, kaip ir privatūs asmenys. Tokia prekyba buvo draudžiama, bet pardavėjomis dirbančios karininkų žmonos per daug nieko nebijojo, o keldamos kainas tremtiniais parduodavo, vengdamos viešumo. Bet tai turėjo ir pranašumų. Norėdamos kuo greičiau baigti draudžiamą prekybą, parduodavo didesniais kiekiais – dažnai maišais – miltus, kruopas, cukrų. Tremtiniai į maisto paieškas žiemą eidavo su rogutėmis. Nupirktą maišą rogutėmis tekdavo tuos 13–15 km tempti per sniegą (žmonių numintas takelis buvo daug siauresnis nei rogučių plotis). Taip tempti teko ir mamai, kai dėdė Liudvikas buvo išvežtas kirsti miško. Ne visiems pavykdavo, tekdavo grįžti ir tuščiomis, bet atsivežę maišą miltų, kruopų ar cukraus juo dalydavosi su kitais.

Visa tai ir padėjo daugumai išgyventi pirmąją žiemą tremtyje. Taip apsirūpinti maistu teko dar ne vienus metus. Vėliau iš vietinių kolūkių gyventojų kai kas atsinešė bulvių. Pamenu, kaip mama, gavusi keletą bulvių, nuo jų nupjovė dalį, kur nebuvo daigų, ir išvirė. Neužmirštamas skonis. Likusias pavasarių sodi-

no – atskirdavo kiekvieną daigą atskirai ir jį pasodindavo. Sodiniui parinko trąšesnę žemę, toliau nuo medžių, kur augo dilgėlės. Žemę sukasė (ir vėliau taip sukasdavom) kastuvu. Nepamenu, kad kas nors būtų nukasęs svetimas bulves, bet užaugintomis bulvėmis dalijosi su kitais ir po poros metų jau turėjo bulvių ne tik valgymui. Užsiauginę bulvių išigijo paršiukų, kiaulių ir pradėjo jas veisti patys. Vėliau nusipirko kas karvę, kas telyčią užsiaugino. Taip po truputį tremtiniai išmoko apsirūpinti maistu. Turint gyvulių atsirado mėšlo tręšti čia pat prie namų sukastai žemei ir užsiauginti daržovių, apsirūpinti taip reikalingais vitaminais. Iki tol nuo skorbuto visi gynėsi valgydami laukinių česnaką – rusų vadinamą *čeremša*. Pavasarį kramtė vos pasirodžiusius maumedžių spyglius, vasarą valgė miško uogas.

Miškuose gyveno briedžiai, stirnos ir kiškiai, šeškai, lapės, lūšys ir erniai, voverės, retkarčiais matydavosi sabalų pėdos. Daug buvo jerubių, kurtinių, o priartėjus kirtimams – atsirado daug tetervinų. Mėsos miškuose buvo, bet ją reikėjo sumedžioti. Pirmą kurtinį abu su mama nudobėme, pamatę, kad jis bėga ir negali pakilti. Supratome, kad jis sužeistas, pasivijome jį ir netrukus įveikėme. Tai buvo apie 6 kg paukštienos, ir pirmą kartą tremtyje pavalgėme šviežios mėsos. Geriau susipažinęs su meistru Adleriu, dėdė Liudvikas pasiskolindavo iš jo šautuvą, o pamatęs dėdę einantį su šautuvu, iš paskos būtinai sekdamas ir šuo – Sibiro laika. Medžioklė dažniausiai baigdavosi nušautomis dviem ar trim jerubėm. Nušauti kurtinį pavykdavo retai, nes savadarbiai šratai buvo netinkami mirtinam šūviui ir paukštį tik sužeisdavo. Kurtiniai – stiprūs paukščiai, sužeisti jie nuskrisdavo per toli, kad juos būtų galima rasti. Būdamas dvylikos metų nušoviau pirmąją jerubę ir dėdė man patikėjo tolesnę medžioklę. Sekėsi gerai, ir paukštiena buvo dažnas mūsų valgis.

Valentinovkos kaimą supanti gamta buvo gana įvairi. Vyravo pušynai, bet buvo ir lapuočių. Iš lygių vietų prasidėdavo griovos, jos vis gilėjo, dugnu iš šaltinių pradėdavo tekėti mažos srovelės. Šiose vietose augdavo eglės ir kėniai, dugną nuklodavo kėnių atmaina – šliaužiantys kėniai, per kuriuos pereiti buvo neįmanoma. Griovos nebuvo ilgos, jos baigdavosi prie pagrindinės 200–300 m pločio keliolika (o gal kelias dešimtis) kilometrų besitęsiančios pelkės. Jos pakraščiais augo eglės, kėniai ir kedrai, o pelkėje įvairūs medeliai, samanos, buvo spanguolių, kelios rūšys serbentų, mėlynių. Viduryje pelkės, jai ilgėjant, susiformuodavo upelis, kuris vis didėjo. Prie mūsų darbo tokio upelio dar nebuvo ir troškuli malšinti



Atsiminimų autorius su sumedžiotu kurtiniu.

Iš M. Giraitytės albumo

tekdamo iš pakraščiuose esančių balučių, kuriuose plaukiojo įvairūs gyviai. Per raistus nesunku buvo pereiti, bet negalima pravažiuoti su vežimu. Vežimais išveždavo statines sakų rinkėjams ir išveždavo jas pilnas. Raistai buvo natūrali riba, skirianti gretimų kaimų dirbamų miškų plotus. Per šiuos raistus niekas neidavo į esančius už jų miškus ir apie ten esančius kaimus sužinojo tik po kelerių metų.

Graži gamta supo Valentinovką, ypač vasaros pradžioje, kai pražysdavo mums nematytos įvairios gėlės. Bet grožėtis ja netekdavo. Pakildavo debesys uodų ir smulkių musyčių, *maškarom* vadinamų. Galvas ir pečius apgobdavome gobtuvais, kurių viename šone išiūtas tinklelis, pro kurį galima žiūrėti ir kvėpuoti. Jis apsaugo nuo uodų ir kitų stambesnių vabzdžių, bet ne nuo muselių. Jos išsiskverbdavo visur, net pro užrištas rankoves. Įkastas vietas labai perši, atsiranda pūslelių. Apsauga nuo jų viena – išsitepti degutu. Pasigaminti deguto išmokome visi ir vaikščiojome juo išsitepę, juodi kaip negrai. Sibire vasaros karštos, be vėjo. Dirbti miške esant 30 laipsnių karščio, užsidengus veidą ir dar išsitepus degutu – na, ko ne pragaras? Žliaugiant lietui, permirkus iki paskutinio siūlo ir taip pat aktyviai puolant mašalams – ne ką geriau. Žiemą mašalų nėra, bet spigina šalčiai net iki 50 laipsnių, netikėtai kyla pūgos, prisninga metrą ir daugiau sniego, tad dirbti miške žiemą taip pat sunku. Apsiginti nuo šalčio tremtiniai drabužių neturėjo ir pirmomis žiemomis nuo jo labai kentėjo. Vėliau įvairiais būdais išigijo vatinukų, vatinių kelnių, kepurų ir veltinių. Šiltas vilnones pirštines ir kojines mažai kas turėjo. Mūvėjo vatines storas pirštines, o kojas vyniodavo autais. Visi vaikščiojo su slidėmis, jas patys ir pasigamindavo. Sniegas buvo labai purus, slidės jame skęsdavo ir eiti buvo sunku.

Vaikščioti miškais nebuvo saugu ne dėl plėšriųjų žvėrių, bet dėl pabėgusių iš lagerių kalinių. Lageriuose tik nedidelė dalis buvo politiniai kaliniai, kiti buvo kriminaliniai nusikaltėliai – recidyvistai. Bėgdavo ir vieni, ir kiti. Bet, sutikęs politinį kalinį, galėjai būti tikras, kad nebūsi nuskriaustas, o sutikęs recidyvistą, gali ir galvą palydėti. Tačiau jie nebuvo pažymėti, kas yra kas, tad vengdavome juos sutikti, tik ne visuomet tai pavykdavo. Pamenu, gal antrą vasarąėjome su mama mišku į savo darbo vietą ir staiga už nugaros išgirdome *stoj* (stokit). Iš už išversto medžio pakilo aukštas, stambus vyras nešvariu, apšepusiu veidu ir apdriskusiais drabužiais. Rankoje laikė molinį puodelį, pilną sakų, pasiruošęs juo smogti. Mes sustojome, nes pabėgti nebuvo galimybės. Rankoje mama nešėsi suvyniotus į skarelę sumuštinis pietums. Vyriškis kažko paklausė, bet rusų kalbą mokėjome dar blogai ir nesupratome, ką jis sako. Jis pradėjo eiti artyn, bet tuomet pasigirdo balsai, takeliu kažkas artėjo. Vyras parodė į ryšulėlį ir ištiesė ranką. Mama suprato ir atidavė jam ryšulėlį. Pagrūmojęs ranka jis parodė mums eiti, o kai paėję toliau atsigręžėme, jo jau nesimatė. Kuo būtų pasibaigęs šis susitikimas, jei ne artėjantys žmonės, belieka spėlioti. Vėliau medžiojant ne kartą teko sutikti pabėgusių kalinių, bet man artėjant jie pabėgdavo. Ne visi kaliniai buvo saugomi *zonoje*. Dalis jų, kuriais pasitikėjo vadovybė, dirbo už *zonos* ribų ir tik nakčiai sugrįždavo į *zoną*. Paskutiniaisiais tremties metais lageriai priartėjo prie Valentinovkos ir čia vis dažniau pasirodydavo svetimų žmonių, laisvai vaikstančių kalinių ir jų sargybinių. Aplinkiniai miškai buvo baigiami sakinti ir artėjo miško kirtėjų – kalinių metas. Artėjo ir mūsų gyvenimo Valentinovkoje pabaiga. Po Stalino



*Jaunavedžiai Liudvikas Giraitis ir
Magdalena Voveraitytė. Sibiras. 1957 m.
Iš M. Giraitytės albumo*

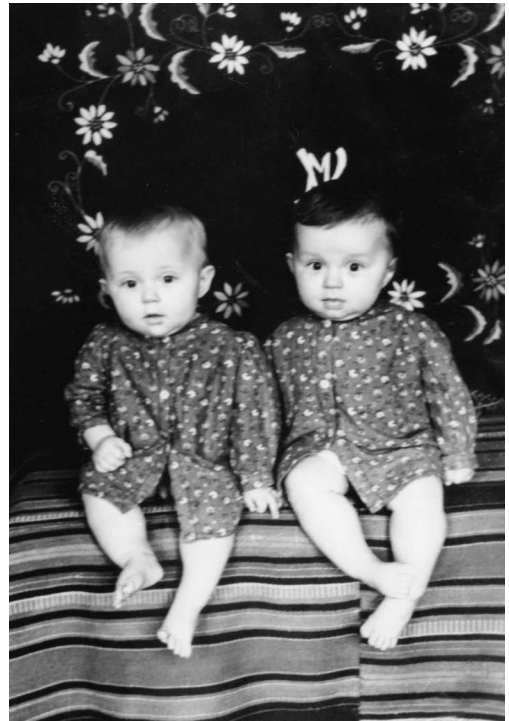

*1958 m. Sibire gimę dvynukai: Juozas
(kairėje) ir Liudas Giraičiai. Juozas –
inžinierius, Liudas – matematikas, Londono
universiteto profesorius. Iš M. Giraitytės
albumo*



*Iš kairės: broliai Vincas ir Justinas Giraičiai ir tremtinys iš Aukštaitijos.
Iš M. Giraitytės albumo*

mirties tremtiniai pamažu atgavo teisę grįžti į Lietuvą, ruošėmės keliauti ir mes su mama. Dėdė Liudvikas vedė, jam gimė dvynukai – Liudukas su Juozuku, ir jie nutarė grįžti metais vėliau, kai paūgės vaikai.

1957 metų rudenį iš Kazachstano atvažiavo mano brolis Stasys Vincas. Sunki dalia jam ir seserims teko Lietuvoje. Likęs be namų tėvas neturėjo nei savo ūkio, nei darbo, ir deramai pasirūpinti likusiais vaikais negalėjo. Jie glaudėsi tai pas vienus, tai pas kitus gimines ir kaip išmanydami stengėsi išgyventi. Paūgėjęs brolis išmoko mechanizatoriaus amato ir važinėjo po Lietuvą su melioratoriais, vėliau dirbo Kauno hidroelektrinės statybose. Prasidėjus Kazachstane plėšinių vajui, jis sumanė važiuoti į ten savanoriu, kad iš ten galėtų atvažiuoti pas mus. Tai jam pavyko. Tuo metu aš buvau baigęs vairuotojų kursus ir dirbau vairuotoju artimiausiame lageryje – vežiau mišką. 1958 metų pavasarį visi trys iškeliavome tuo pačiu keliu, kaip ir prieš dešimt metų – tik šį kartą atgal į vakarus, į mūsų Tėvynę Lietuvą, kur mūsų niekas, be tėvo ir seserų, nelaukė. Prsidėjusiems prie trėmimų buvo nejauku matyti grįžusias gyvas jų aukas ir jie visomis priemonėmis stengėsi neleisti tremtiniam grįžti į gimtąsias vietas, įgyti mokslo ar gauti gerą darbą. Tai žinojome jau būdami Sibire. Būtent dėl to daugelis tremtinių apsisprendė geriau likti tremtyje, nei kęsti pažeminimus Tėvynėje. Negrįžusių iš tremties likimai tebeguli ant sąžinės visų, aktyviai ar pasyviai prisidėjusių prie jų ištrėmimo. To neturi užmiršti Lietuvos žmonės. Reikia vieningai siekti, kad visi, nukeliavę Didžiąją kelionę į Rytus, būtų laukiami Lietuvoje ir sugrįžtų atgal į Tėvynę.

Skaudūs prisiminimai apie tėtį, Oželių kaimo seniūną

Joana Borisevičienė, Anelė Rutkauskienė

Mūsų tėvelis gimė 1899 m. rugsėjo mėn. 16 d. Ramoniškių k., Paežerių valsčiuje Jono ir Marijos Anskaičių šeimoje. Buvo dar sesuo Adelė ir brolis Andrius, ir mūsų tėtis Vincas. Mokslus pradėjo pas kaimo *daraktorių*, nes mokyklos ten nebuvo. Kai įsteigė mokyklą, joje mokėsi. Baigęs pradžios mokyklą, turėjo dirbti namuose, nors mokytis norėjo, bet reikėjo padėti šeimai, nes jis buvo vyriausias vaikas šeimoje. Jo tėvelis anksti mirė. Sulaukęs pilnametystės išėjo į kariuomenę. Atitarnavęs kariuomenėj, grįžo į namus, susirado sau patikusią moterį – mūsų mamą Anastaziją Smalenskaite. Susituokė 1925 m. rugsėjo mėn. 6 dieną. Apsigyveno Oželių k., mūsų mamos tėviškėje. Gyveno, dirbo savo ūkyje. 1927 m. kovo mėn. 17 dieną gimė dukra Anelė. O 1932 m. birželio mėn. 17 dieną – antroji dukra Joana.

1928 m. tų kaimų žmonės išsirinko jį seniūnu. Seniūnijai priklausė net 6 kaimai. Žmonių buvo nemažai ir jam reikėjo juos aptarnauti. Buvo didelių ūkininkų,



Oželių seniūnas Vincas Anskaitis su žmona Anastazija Anskaitiene (Smalenskaite). 1929 m. Iš autorių albumo

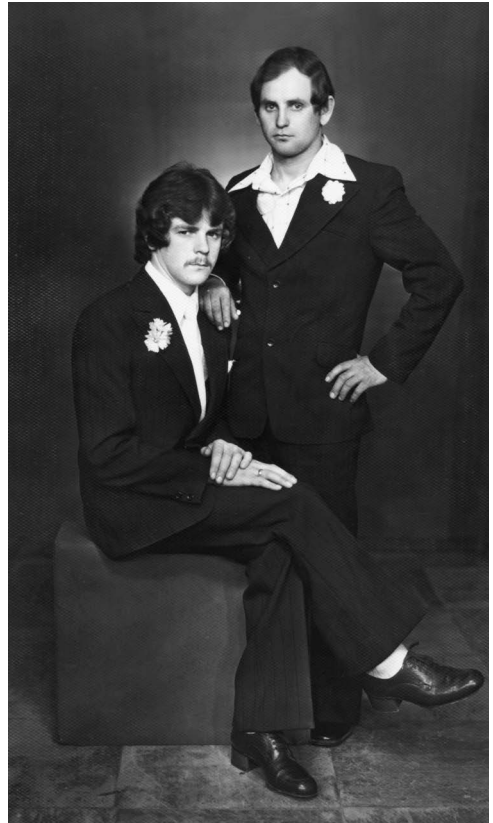

Oželių seniūno V. Anskaičio vaikaičiai – broliai Remigijus (kairėje) ir Gintautas Borisevičiai. 1978 m. Iš autorių albumo



Seniūno V. Anskaičio
sesers Salomėjos
Lekešienės
(Anskaitytės)
laidotuvės. Iš kairės:
seniūno brolis
Andrius Anskaitis,
jo žmona Elena, sūnus
Vytautas. 1974 m.
Iš autorių albumo

buvo ir mažesnių. Reikalų žmonėms buvo įvairiausių. Žmonės juo pasitikėjo, gerbė jį, nes jis buvo ramaus būdo, visus suprato, visiems padėjo kuo galėjo. Į valsčių važiuodavo kinkytu vežimu arkliais ar jodavo raitas, nes atstumas buvo 9 km.

Būta įvairiausių sunkumų žmonėms. Seniūnas tais laikais buvo tarpininkas tarp žmonių ir valdžios. Gyveno žmonės ramiai, gražiai sutardami tarp savęs tol, kol prisiartino *raudonoji šmėkla* 1940 m. Tada viskas vertėsi aukštyn kojom. Atsirado ir tokių, kurie to ir laukė. Bet dauguma žmonių suprato, kuo čia baigsis. Iškilio pavojus visiems doriems žmonėms, ypač ūkininkams, kurie suvokė, ką tai reiškia.

1940 m. liepos mėn. tėvelis atidavė savo seniūnijos dokumentus jau kitam paskirtam žmogui.

Ne ką geriau buvo 1941 m., kai atėjo vokiečiai. 1941 m. liepos mėn. pabaigoje atėjo du vyrai su baltais raiščiais ant rankovių ir tėveliui liepė vėl eiti seniūno pareigas. Jis nesutiko, tai tada jam net pagrasino. Su vokiečių vadovybe ginčytis nebuvo prasmės.

Ir jis vėl pradėjo eiti pareigas. Nebuvo nieko gero ir čia. Pradėjo jaunas vyrus imti į kariuomenę, šie nesutiko, tai grasino išvežt į Vokietiją darbams. Tada tėtis su jam žinomais žmonėmis susitarė ir tie žmonės juos išregistravo kaip darbininkus, nors jie ten ir nedirbo. Taip iš jo seniūnijos nė vienas vyras nenukentėjo.

Na ir pagaliau atėjo 1944 m. liepos mėn. pabaiga, kai užgriuvo pati didžiausia ir skaudžiausia tragedija.

Vėl iš tėvelio atėmė tuos dokumentus. Tėvelis buvo ramus, kad atsikratė tos pareigos. Bet neilgai. Vėlyvą rudenį jį pradėjo tardyti, jis sakė, kad jam bylos nesudarys. Dar geri pažįstami jam patarė nors kuo toliau nuo namų, į Klaipėdos kraštą išvažiuot, pasidaryt kitus dokumentus, bet jis nesutiko, sakė: aš niekam blogo nepadariau. Aš nepaliksiu savo mergaičių ir žmonos ir niekur neisiu.

Bet atėjo 1945 sausio mėn. 8 d. Rytą apie 6 val. atėjo kareivių gal 5 ar 4. Neparodė jokių dokumentų, jis jau buvo atsikėlęs, sakė reikia pasikalbėti ir išsivedė. Neleido nei maisto pasiimt, nei apsirengt šilčiau, su kasdieniais rūbais išsivedė. Mama išėjo iš paskos pažiūrėt, kur jį veda, tai tėvelis uždarydamas vartus tik tiek mamai pasakė: „Žiūrėk mergaičių.“ Na ir viskas, daugiau jo nematėm.



*V. Anskaičio žmonos
Anastazijos brolio
Petro Smalensko
laidotuvės. Iš dešinės:
Anastazija Anskaitienė,
V. Anskaičio duktė
Anelė Rutkauskienė,
Angelė ir Gintautas
Borisevičiai, velionio
duktė Laimutė
Smalenskaitė. 1985 m.
Iš autorių albumo*

Ir jis mūs nematė nei užaugusių, nematė nei anūkų, nei proanūkų. Anūkų buvo keturi. Vienas jų – Vilius žuvo autoavarijoje. Likę trys: dukros Anelės sūnus Klaidas, dukros Joanos sūnūs – Gintautas ir Remigijus. Jie apie savo senelį žino tik iš pasakojimų.

1945 m. spalio mėn. gavom jo laiškėlį iš Kemerovo sr. Marijinsko miesto. Prašė duonos džiuvėsių. Siuntėm, bet jis nieko negavo. Antrą laišką gavom sunkiai įskaitomą ir vėl siuntėm. Bet veltui. Pagaliau 1946 m. liepos mėn. gavom nuo jo likimo draugo laišką, kuriame buvo parašyta: 1945 m. gruodžio mėn. 29 d. mirė. Suvyniojo į audeklą, pritvirtino prie kojos numerį ir palaidojo kažkokiam griovyje. Mums pranešė Voveris, vardo neprisimenu. Mirė iš bado.

Tėvelis reabilituotas. Gavome pažymą 1992 m. Jokios bylos nesudaryta, jokia teismo nebuvo. Tad ir visa mūsų istorija.

Nuo piemenėlio iki gamyklos direktoriaus

Albinas Kinka

Piemenėlio ir tarno jaunystė. Mano tėvai gyveno Kauno apskrities Stanaičių kaime. 1933 m. persikėlė į Pilviškius. Tie metai man, aštuonerių vaikui, buvo pažymėti skaudžia netektimi – tėvelio Juozo mirtimi. Mama, likusi su keturiais vaikais, sunkiai vertėsi. Visiems pamaitinti, aprengti reikėjo pinigų. Brolį leido mokytis kalvio amato, seserį mokė siūti, o aš buvau pasinešęs į tikrus mokslus. Tais laikais už mokslą reikėjo mokėti, dar išigyti dvi mokinio uniformas – vasarinę ir žieminę, kurios irgi nemažai kainavo. Nuo vienuolikos metų vasarą eidavau pas ūkininkus piemenauti. Dažniausiai reikėjo ganyti avis ir kiaules. Vaikui tai buvo sunkus darbas. Pūdymas išdžiūvęs, kietas. Ganai basas, tad greitai pasimuši kojų padus, ypač kulnis. Neretai kulnyje iškildavo skausminga votis, vadinama *perauga*. Bet, gink Dieve, kai lydavo su perkūnija. Gyvuliai neramūs, žaibuoja, trankosi griaustinis, pasislėpti nėra kur.

Ganiau keturias vasaras, užsidirbdavau pinigų mokyklinėms uniformoms, užsimokėti už mokslą. Ganiavos laikotarpis paprastai baigdavosi apie Visų Šventųjų dieną. Reikėdavo labai stengtis, kad pasivytum kitus mokinius. Bet mokytojai neturtėlio dalį labai suprasdavo, stengdavosi padėti.

Ganymas padėjo suformuoti mano būdo bruožus – atkaklumą, pareigingumą. Ką reiškia vien ankstyvas piemenėlio kėlimasis, kai saulei dar nepatekėjus šeimininkas, priėjęs prie tvarto, kur į šiaudus įsikasęs miegi kaip užmuštas, riktelė: „*Albinuk, jau laikas!*“ Šoki kaip iš gaisro. O guldavaisi taip nusivares, kad ne visada pajėgdavai nusirengti.

Piemenėlio vargdienėlio patirtis man praverė tolesniuose gyvenimo vingiuose. 1941-ųjų rudenį mane, šešiolikametį, policija suėmė ir buvau prievarta išsiųstas *Arbeitsamto* (darbo tarnybos) darbams. Paskyrė bernu pas prūsų ūkininkus kaime netoli Gumbinės. Teko dirbti įvairiausių žemės ūkio darbus: arti, akėti, šieną pjauti, karves melžti, malkas skaldyti. Visą reikėjo atlikti tiksliai, gerai. Vien už tai, kad, šeimininko manymu, nestropiai pjoviau malkas, buvo pranešta policijai. Nusivežę į nuovadą, policininkai taip šėrė guminėmis lazdomis, kad netekau sąmonės. Atsibudau šlapias, perlietas vandenių koridoriuje. Policininkas tik riktelėjo: „*Lauk!*“ Vėl tarnavau dantis sukandęs iki 1943 metų pavasario. Darbai Vokietijoje mane išmokė kruopštumo, punktualumo. Ir dar kuo galiu pasidžiaugti – išmokau laisvai kalbėti vokiškai, neišsiskirdavau iš bendraamžių vokietukų.

Mano mokslai. Man mokslas sekėsi. Kas užduota, viską atlikdavau nesunkiai. Nei pradinėje mokykloje, nei progimnazijoje niekada nesu likęs antriems metams. Galiniame suole sėdėdavo jau sumitę paaugliai, po keliskart buvę antramečiai, – mat pradžios mokslas buvo privalomas, tad negabiems ar tinginiams tekdavo viename skyriuje pasėdėti po porą metų. Mus, jaunesnius, silpnesnius, kartais jie tiesiog terorizavo. Aš gerai piešiau ir už tai nukentėjau. Mokyklos vedėjas Kizlaitis gyveno mokyklos pastate, tad dažnai palikdavo klasę vieną, išeidavo, matyt, ūkiniais reikalais. Tada tie sumitę bernai pradėdavo savo išdaigas. Kartą vienas jų, toks Jurgis Štūra, pareikalavo, kad aš jam nupieščiau sugulusius nuogus vyrą

ir moterį. Aš pradžioje atsisakinėjau, bet jis pagrasino, kad mane susirasiąs po pamokų grįžtantį namo. Nupiešiau, jis lapą pasiėmė ir pradėjo visiems rodyti. Kai į pamoką grįžo mokyklos vedėjas, jam atidavė piešinių pasakę, kad tai Kinkučio darbas. Mokytojas mane iškviėtė prie lentos, ištiesė kairės rankos delną ir visai klasei matant atskaitė dešimt kirčių liniuote. Pajutau didelę, nepelnytą nuoskaudą. Pasiteisinti negalėjau, nes tie bernai būtų manęs palaukę grįžtančio iš mokyklos.

Aš mėgau sportuoti. Neblogai žaidžiau krepšinį, stalo tenisą. Fizinio lavinimo mokytoja Meiliūnaitė mane įtraukė į progimnazijos rinktinę. Kartą mokytoja savo sąskaita mus, jaunosius krepšininikus, nusivežė pasižiūrėti Kaune vykusių Europos krepšinio pirmenybių. Teko matyti Lietuvos–Lenkijos varžybas, kurias laimėjo mūsų šalies rinktinė. Tokio triukšmo, tokio emocijų proveržio vėliau niekur neteko regėti. Juk tuo laiku, kai lenkai buvo okupavę Vilniaus kraštą, kiekviename miestelyje, kiekvienoje gyvenvietėje kabojo šūkiu „*Mes be Vilniaus nenurimsim!*“. Toks šūkis plaikstėsi ir Pilviškiuose virš tilto per Pūlvės upę. Krepšinis man labai pravertė, kai sunkiais pokario metais teko tarnauti sovietinėje armijoje: mus, sportininkus, besiruošiančius varžyboms, geriau maitindavo.

Nuo jaunų dienų panirau į Pilviškių kultūrinį gyvenimą. Grojau fleita progimnazijos simfoniniame orkestrėlyje, dalyvaudavau įvairiuose koncertuose. Beje, tarpukario metais Pilviškių kultūrinis gyvenimas buvo ypač intensyvus. Miestelyje veikė trys dideli chorai: progimnazijos, pavasarininkų ir bažnyčios. Pavasarininkų choras eucharistinių chorų grupėje net buvo užėmęs pirmąją vietą Lietuvoje. Grojo ugniagesių, šaulių ir pavasarininkų orkestrai. Kai Tilčių šilelyje, esančiame už poros kilometrų nuo Pilviškių, vykdavo gegužinės, būtinai grodavo koks nors orkestras.

Už muzikinį išsilavinimą ypač esu dėkingas kunigui Vladui Pėstininkui. Tai buvo ypatingas kunigas, kultūros veikėjas, muzikas, švietėjas, vargstančių globėjas. Jis vadovavo mūsų simfoniniam orkestrėliui, dirigavo progimnazijos ir pavasarininkų chorams. Jo pastangomis Pilviškiuose buvo pastatyta senelių prieglauda. Progimnazijoje jis buvo tikybos mokytojas. 1940–1941 mokslo metais, jau užėjus sovietams, tikybos pamokos buvo uždraustos, mes, orkestro dalyviai, eidavome repeticijų į kleboniją. Prisimenu, ten visuomet rasdavome saldinių.

Pabėgimas, kalėjimas, stoties budėtojas ir kariuomenė. Daugiau kaip po metų *Arbeitsamto* – tarnavimo pas Gumbinės ūkininkus, draugų vokiečių padedamas, susikombinavau raštą gotiškomis raidėmis, kad esu išleidžiamas mėnesiui atostogų. Iš pašarų sandėlio pasiėmęs negausius savo daiktus, slapta nuo šeiminių išvažiavau į Lietuvą. Eitkūnų stotyje pasakė, kad su tokiu pažymėjimu per sieną į Lietuvą važiuoti negalima, ir liepė grįžti atgal į Gumbinę. Nutariau rizikuoti – naktį, padaręs gerą lanką, perbridau Širvintės upelį ir atsidūriau Lietuvos teritorijoje. Virbilio stotyje be vargo gavau bilieta į Pilviškius, kasininkė, mano paprašyta, dargi ant to pažymėjimo uždėjo stoties antspaudą. Kai grįžau, namiškiams buvo daug džiaugsmo. Nė nepajutau, kaip prabėgo trys savaitės. Vieną ankstyvą rytą pasirodė policininkas ir pareikalavo su juo eiti į nuovadą. Atsidūriau Pilviškių daboklėje, ten išgirdau, kad Gumbinės apskrities teismo nuosprendžiu už darbdavio palikimą ir nelegalų sienos perėjimą esu nuteistas pusei metų kalėjimo, bet kaip nepilnamečiui bausmė sumažinta iki pusantro mėnesio. Iš Pilviškių daboklės atsidūriau Marijampolės sunkiųjų darbų kalėjimo kriminalinių

nusikaltėlių kameroje. Bausmę atlikau, kaip ir kiti kaliniai, kankinamas nežinios, baimės dėl rytojaus. Po pusantro mėnesio buvau išleistas iš kalėjimo, gavęs pažymą, kad teismo skirtą bausmę esu atlikęs.

Grįžęs ėmiau galvoti, kur rasti darbą ir dar tokį, kad vėl nepaimtų į *Arbeitsamtą* ar į kariuomenę. Mano tėtis iki mirties 10 metų dirbo Lietuvos geležinkelyje kuopos seniūnu. 1928 m. už gerą darbą buvo apdovanotas medaliu. Turėjo daug draugų geležinkelininkų. Kartu su mama nuėjome pas Pilviškių geležinkelio stoties viršininką. Jie su tėčiu kartu buvo darbavęsi Šeštokų geležinkelio stotyje. Viršinininkui tarpininkaujant 1943 metų vasarą buvau pasiūstas į Kauno geležinkelininkų mokykloje rengtus stoties budėtojų kursus. Tuo metu geležinkelininkų mokykla buvo įsikūrusi Kauno kunigų seminarijos patalpose. Man, būsimam geležinkelininkui, kas mėnesį leisdavo porą kartų atvažiuoti į tėviškę, mama įdėdavo gabalą lašinių, pririnkdavo kiaušinių, tad besimokant badauti neteko.

Baigęs geležinkelininkų kursus, buvau paskirtas į Kazlų Rūdės atraminę geležinkelio stotį (tuo metu taip ji vadinosi) pakaitiniu stoties budėtoju. Tekdavo pakeisti susirgusius ar atostogų išėjusius kitus darbuotojus. Pamainoje 12 valandų budėdavome dviese – telegrafistė ir budėtojas. Tuo laiku geležinkelio transporto eismas buvo labai intensyvus, ešelonai vykdavo į frontą, todėl budėjimas buvo išties sunkus, atsakingas darbas. Prisėsti, nusnūsti nelikdavo laiko. Pakaitiniu budėtoju teko dirbti ne tik Kazlų Rūdojė, bet ir Pilviškiuose, Bagótojoje, Maurūčiuose, Amāliuose. 1944 metų pavasarį mane perkėlė budėti į Vardų stotelę, esančią netoli Gudžiūnų. Dirbdamas geležinkelininku, jau galėjau padėti mamai, jaunesniam broliui. Bene paskutiniu prekinio traukiniu, prieš ateinant Raudonajai armijai, laimingai grįžau į Pilviškius. Parvežė į Vokietiją važiuojantis pažįstamas garvežio mašinistas.

Kad neatsidurčiau policininkų rankose, rytojaus dieną išvažiavau pas puseserę, gyvenančią kaime. Ten gal po poros dienų pamatėme sovietų kareivius. Praeinant fronto linijai, vieną naktį virš Pilviškių iš lėktuvų buvo išmesti šviesuliai – raketos. Blausia šviesa apšviestą miestelį pradėjo bombarduoti vokiečių lėktuvai. Apie valandą skrido vis naujos bangos. Drebjė žemė, netrukus miestelis skendėjo liepsnose. Nerimo genamas, kitą dieną grįžau į namus ir lengviau atsikvėpiau – mūsų pakraštinis Dvarnūjų kampas beveik nenukentėjo. O miestelio centro tiesiog neliko, vokiečiai manė, kad ten buvo sustoję rusų tankai.

Po kelių dienų gavau žinią, kad geležinkelininkai kviečiami į Pilviškių geležinkelio stotį. Man, šiek tiek mokančiam rusų kalbą, iškart davė darbą – surašinėti turto priėmimo aktus. Vėliau teko būti ir traukinio palydovu, ir pabėgių gamintoju.

1945 m. gegužės pradžioje buvau paimtas į sovietinę armiją, patekau į Briansko atsargos pulko mokomąjį batalioną, iš kur po trumpo paruošimo siųsdavo į frontą. Laimė, karas pasibaigė, kariauti „už didžiąją tėvynę“ neteko, tačiau alkanoje pokario sovietinėje kariuomenėje pratarnavau iki 1949 metų rugpjūčio mėnesio. Man buvo kiek lengviau negu kitiems likimo draugams, nes priklausiau dalinio krepšinio rinktinei, o besiruošiant varžyboms sportininkus geriau maitindavo. Kariuomenėje išmokau labai reikalingos santechnikos specialybės, kuri ir vėliau pravertė gyvenime. Paskutiniai tarnybos metai Kaliningrado srityje buvo lengvesni. 1948 metų vasarą buvau gavęs atostogų. Jų metu pasiruošęs tuometinėje

Kauno komjaunimo pirmojoje vidurinėje mokykloje eksternu išlaikiau egzaminus brandos atestatui gauti, o rudenį Kaliningrado pedagoginiame institute išlaikiau stojamuosius egzaminus neakivaizdžiai studijuoti šiluminę energetiką Maskvos politechnikos institute.

Kaip tapau mokytoju. Po demobilizavimo iš kariuomenės kilo klausimas, kaip gyventi toliau. Studijavau tik antrame kurse, dirbti santechniku pokario Pilviškiuose nebuvo jokios perspektyvos. Miestelis sugriautas, nėra jokių įmonių. Tačiau viskas susiklostė netikėtai. Vos tik nuėjau prisiregistruoti, Vilkaviškio karinis komisaras iškart pasiūlė būti Pilviškių vidurinės mokyklos karinio parengimo mokytoju. Po kiek laiko valsčiaus vadovai mane, dar nespėjusį apšilti mokytoją, paskyrė ir Pilviškių kultūros namų direktoriumi. Tie kultūros namai buvo menkučiai, bet jungė keturis kaimų klubus-skaityklas. Didžiausias darbas buvo – ruošti 1950 metų respublikinei dainų ir šokių šventei. Džiaugiuosi, kad organizuoti chorą, pastatyti B. Dauguviečio komediją *Žaldokynė* padėjo mokytojai A. Stanulis, B. Maksvytis, V. Bučinskas, A. Lazauskaitė. Nemaža grupė pilviškiečių dainininkų dalyvavo dainų šventėje.

1950 m. rugsėjo 1 d. vedžiau, tuokėmės Alksnėnų bažnyčioje. Po kelių dienų išsikvietė valsčiaus partorgas. Gavau pylos, pagrasino atleisti iš darbo. Teisinausi, kad nuo 1944 metų buvau armijoje, o ten apie ateizmą niekas neaiškino. Baigdamas pokalbį, partorgas pareikalavo stoti į komjaunimą. Tik taip „išpirksias kaltę“. Bijojau stoti dar ir dėl to, kad mano vyresnysis brolis buvo pabėgęs į užsienį, gyveno Anglijoje. Įstojau „su dėme“ – nuslėptu biografijos faktu.

Dėl pavėluotos apendicito operacijos prieš pat Naujuosius metus Kauno klinikinėje ligoninėje mirė Pilviškių vidurinės mokyklos istorijos mokytojas, mokytojų pirminės komjaunimo organizacijos sekretorius Vytautas Šipaila. Tai buvo draugiškas, gabus vaikinai. Buvo sudaryta delegacija palaikams parvežti ir surengti mokykloje atsisveikinimą. Gavę kolūkio sunkvežimį, chemijos mokytoja O. Jokubaitytė, matematikas A. Kulinskas ir aš išvažiavome į Kauną. Stipriai šalo, todėl atvirame kėbule gerokai sustirome. Ligoninės morge lavoną išduoti atsisakė, nes esą uždraudęs Kauno kurijos valdytojas Stankevičius. Po mišių susiradome šį dvasininką. Pakvietė į savo namus, buvusius šalia bazilikos. Šeiminkė atnešė silkės ir pripjaustytų rūkytų lašinių. Buvo penktadienis, silkę išalkę greitai sukirtome, o lašinių bijojome pasninko dieną paliesti. Valdytojas padaršino sakydamas, jog alkanais pokario metais šv. Tėvas penktadienio pasninką panaikino. Smulkiai išklausinėjo, kaip sekasi mokykloje, kokios nuotaikos, ir patarė... stoti į komjaunimą, nes mūsų Tėvynei, kad nebūtų sparčiai rusifikuojama, reikalingi savi žmonės, savi vadovai. Mums, neapsiplunksnavusiems komjaunuoliams, net lengviau pasidarė.

Kokia tų komjaunuolių ateistinė ideologija, rodo toks pavyzdys. V. Šipailos įpėdinis, mokytojų pirminės komjaunimo organizacijos sekretorius Antanas Kulinskas buvo mano vyriausios dukters Raimondos krikštaitė. Krikštijo Pilviškių klebonijoje.

Netrukus po mokytojo V. Šipailos mirties progimnazijos direktorius J. Dabušinskas perskirstė mokytojų darbo krūvį. Man, be karinio parengimo, pavedė dėstyti ir geografiją. O po pamokų dar reikėjo vadovauti dramos būreliui.

Penkerius metus, praleistus mokykloje, galėčiau vadinti gražiausiais gyvenime. Bet buvo nepaprastai sunku. Reikėjo ruošti geografijos pamokoms. Pilviškiuose, atrodo, buvau vienintelis žurnalo *Vokrug sveta (Aplink pasaulį)* skaitytojas. Neretai poilsio dieną, kartais net naktimis, tekdavo dirbti, kad laiku į institutą nusiųsčiau kontrolinius darbus, pasiruoščiau egzaminams.

Statybų vadovo kelias. Kai perėjau į Maskvos politechnikos instituto neakivaizdinio skyriaus IV kursą, pradėjo reikalauti pažymos, kad dirbčiau pagal specialybę. Pradėjau ieškoti tokio darbo. Bet kur tu Pilviškiuose ją surasi? Ir čia kaip tyčia sužinojau, kad 1955 metų pavasarį numatoma pradėti statyti plytų gamyklą. Tos statybos užsakovas tuomet buvo Vilkaviškio verslinė kooperacija, o jos pirmininkas Viltrakis man buvo pažįstamas nuo armijos laikų. Jis maloniai sutiko, sakydamas, kad mane pats ponas Dievas atsiuntė. Sako, neturiu žmogaus, kuris užsiimtų statybos technine priežiūra. Aš suabejojau, ar sugebėsiu susidoroti, nes statybos – tai ne santechniko darbas. Pasakė, – mažiau galvok, o daugiau dirbk. Pažadėjo parašyti institutui tokią pažymą, kokios tik reikės. Taigi netikėtai tapau Pilviškių plytinės statybos užsakovo atstovu – techninės priežiūros inžinieriumi. Inžinieriaus diplomo dar neturėjau, kai kurie draugai stebėjosi, kad esu toks drąsus. Juk nei nivelyro, nei teodolito rankose nebuvau laikęs. Pradžioje iš manęs šaipėsi ir plytinės darbų vykdytojas Anicetas Nemūra. Laimė, žmonos pusbrolis Vytautas turėjo šiuos prietaisus, greitai išmokė, kaip praktiškai dirbti. O teoriją jau buvau įpratęs kalti. Po pusmečio aš jau pusėtinai gaudžiausi statybų labirintuose.

Metų pabaigoje verslo kooperacija buvo panaikinta, imti steigti buitiniai kombinatai. O mūsų plytinės statyba atiteko Statybinių medžiagų pramonės ministerijai. Mane laikinai perkėlė į prie Marijampolės buvusią Pabaigū plytinę inžinieriaus pareigoms, o po mėnesio sugražino į sukurtą Pilviškių plytų gamyklos statybos direkciją. Mane patvirtino direktoriumi, iš Joniškėlio atkėlė buhalterę Kviliūnaite, tiekėją, jauną vaikiną Vosylių, suradau Pilviškiuose. Gavome naują bortinį sunkvežimį GAZ-51, kurį vairavo Vytautas Cilaitis. Taigi šis mūsų ketvertukas ir buvo pirmoji būsimos didelės įmonės administracija.

Mano – užsakovo – pareiga buvo ne tik žiūrėti statybų kokybės, normalaus finansavimo, bet ir rūpintis, kad laiku gautume įrenginius, specifinių medžiagų, t. y. šamotinių plytų, kabelių, elektros laidų, ketaus liejinių. Dėl kiekvieno įrenginio teko skambinti ar važiuoti į ministeriją. Tuo laiku, kol plytinė buvo statoma, jau rengėme gamybos personalą – daugiakaušių ekskavatorių ekskavatorininkus, plytų formuotojus, džiovintojus, degikus. Kadangi pastatėme nuosavą jėgainę, varomą dviejų lokomobilių, reikėjo ruošti ir lokomobilininkus. Kiekvienai specialybei vis kiti kursai įvairiose to meto šalies įmonėse.

1958 m. valstybinė komisija plytinę priėmė ir leido eksploatuoti, nors aplink dar buvo kalnai statybinių paliktų žemių. Plytų gamybos būdus įvaldėme greitai, netrukus ėmėme gaminti statybinius blokus, turėjusius didelę paklausą, ir drenažo vamzdžius. Pradžioje didžiausias rūpestis buvo jėgainė. Tuos lokomobilius kūrendavome frezeriniu būdu pagamintomis durpėmis, o jos neretai būdavo drėgnos, todėl ilgai tekdavo laukti, kol tie lokomobiliai „pakels garą“. Pradėjau reikalauti, kad vietoj lokomobilių ministerija skirtų dyzelinius variklius.

Kaip tik tuo sunkiu laikotarpiu mūsų plytinę aplankė tuometinis, dar jaunas Ministrų tarybos pirmininkas M. Šumauskas. Pasakojama, kad jis labai mėgęs lankytis plytinėse, statybinių medžiagų įmonėse.

Pamatęs tokius jaunus vadovus – man buvo trisdešimt treti, vyr. inžinieriui Vazgiui – dvidešimt septyneri, apsidžiaugė ir pagyrė. Išvydęs, kad aplink plytinę palikti kalnai žemių, pasipiktino. Paaiškinome, kad plytinę statė Šakiuose įsikūrusi Kauno tresto statybos valdyba, o ji į mūsų prašymus nereaguoja, iškart davė mūsų rajono vadovams pavedimą įkurti Vilkaviškio rajono statybos valdybą. Pažadėjo išsteigti ir mūsų prašymą – į plytinę nutiesti geležinkelio atšaką ir aukštos įtampos elektros liniją. Tų pačių metų lapkričio mėnesį geležinkelio bėgiai buvo nutiesti, į vagonus galėjome vietoje krauti savo produkciją. O dėl dviejų dyzelinių elektros stočių teko važiuoti į Maskvą, į sąjunginę valdybą *Mašinimport*. Kelionė pavyko, netrukus gavome dvi čekiškąs *Škoda* dyzelines elektros stotis.

Noriu pasidžiaugti, kad pavyko suburti labai darbštų, drausmingą, draugišką kolektyvą. Nemažai į plytinę priėmėme darbščių žmonių, jau grįžusių iš Sibiro. Palaipsniui sutvarkėme aplinką, rūpinomės darbininkų buities sąlygomis. Įmonėje įrengėme valgyklą, palyginti per trumpą laiką žmonėms apgyvendinti pastatėme du šešiabučius, keturis aštuonbučius namus. Pradėjo veikti įmonės saviveikla, pirmasis susibūrė plytinės dūdų orkestras, kuriam vadovavo mokytojas B. Maksvytis.

Jauni, energingi įmonės darbininkai daug padarė, kad būtų mechanizuoti ar net automatizuoti gamybos procesai. Pavyzdžiui, moliui kasti ir transportuoti prie daugiakaušio ekskavatoriaus pritaissėme specialią platformą su ant jos sumontuotu transporteriu. Įrengėme kamerą, kurioje vakuuminio būdu nuo



Pilviškių plytų gamybos įmonės direktorius Albinas Kinka (dešinėje) ir vyr. inžinierius Danilevičius. Iš Antano Anskaičio archyvo



Direktorius A. Kinka įteikia dovaną darbo pirmūnui. Iš A. Anskaičio archyvo



pusfabrikačių nusiurbdavo dulkes, mechanizavome vagonėlių ištūmimą į džiovyklas, įtaisėme plytų nuėmimo automata, rekonstravome žiedines krosnis. Po visų tų patobulinimų gamybą galėjome net padvigubinti. Pasiūlėme ministerijai, kad mūsų įmonę verta išplėsti, pastatyti linoleumo gamybos cechą. Tačiau šių užmojų nespėjau įgyvendinti, nes 1961 metų rudenį ministerija mane paskyrė vadovauti Daugėlių statybinių medžiagų kombinatui.

Pilviškių statybinių medžiagų gamyklos pastatai atgavus nepriklausomybę. Iš A. Anskaičio archyvo

Paežerių praeitis

Justina Kiverienė

Kiek pakilesnėje Paežerių kaimo vietoje, dirbamos žemės plote, buvo išlikęs gabalėlis pievos. Tai senieji kapai, kuriuose palaidoti 1709–1710 m. nuo maro išmirę Valaičių sodybos gyventojai. Kai 1813 m. tuose kapuose palaidojo nužudytus dėl aukso valsčiaus raštinėje apsinakvojusius prancūzus, tai jaunesnioji karta, nežinodama senųjų kapinių istorijos, šią vietą pradėjo vadinti prancūzų kapinėmis. Tik senoliai atsiminė, kad toje vietoje stovėjęs kryžius. Vėliau parapijos kunigas J. Valaitis kapams atminti pasodino obelaitę. Dabar čia pastatytas paminklas.

XIX a. viduryje Paežerių kaimas išskirstytas į vienkiemius. Naujieji ūkiai buvo maždaug po 30–40 ha. Sodybos apaugusios sodais ir dideliais medžiais. 1923 m. Lietuvos gyventojų surašymo duomenimis, Paežerių kaime buvo 39 sodybos, kuriose gyveno 206 gyventojai. Paežerių kaimas ir jo apylinkės gerokai nukentėjo per sovietų vykdytas represijas.

Padidėjus gyventojų skaičiui, Paežeriuose buvo įkurtos naujos kapinės šiauriau senųjų, kitapus Gulbino ant kalnelio. Šios kapinės veikia ir dabar. 1828 m. vidury kapinių pastatyta koplytėlė. Sovietmečiu (1964 m.) koplytėlė buvo uždaryta. 1988 m., Lietuvai einant į nepriklausomybę, paežerietės Albinos Aleksienės atkakliomis pastangomis ir parapijiečių lėšomis Paežerių Šv. Antano koplyčia buvo suremontuota ir atvėrė duris tikintiesiems. Koplyčią remontavo paežerietėliai meistras Andrius Ramanauskas, Pijus Aleksa, Algirdas Vosylius. Vincas Kulboka savo lėšomis nupirko plytelių, jomis buvo išgrįstas



Paminklas Paežerių kaimo senosioms kapinėms atminti. Iš leidinio „Sugrįžimas į Paežerių kaimo praeitį“, 2013 (toliau – „Sugrįžimas...“)



Naujai atgimusioje koplyčioje sutvirtinimo sakramentą teikia vyskupas Juozas Žemaitis. Iš leidinio „Sugrįžimas...“



Kolūkio pirmininkas P. Danilevičius išleidžiamas į pensiją. Iš leidinio „Sugrįžimas...“



Dirbtuvių kieme išrikiuoti traktoriai techninei apžiūrai. Iš leidinio „Sugrįžimas...“

takas į koplyčią. Aldona Valutkevičienė (Andziulytė) siuvo bažnytinius drabužius. Pirmąsias šv. Mišias aukojo Alksnėnų klebonas Antanas Lukošaitis, Sutvirtinimo sakramentą teikė vyskupas Juozas Žemaitis. Vėliau tikinčiuosius aptarnavo klebonai Algirdas Juozas Pasilauskas, Remigijus Veprauskas, Rimantas Venslova.

Dideli pokyčiai paežeriečių gyvenime įvyko 1950 m., kai ūkininkai buvo priverstinai suvaryti į kolūkį (*kolchozą*). Kolūkį norėta pavadinti Vinco Kudirkos vardu, bet tuometiniai ideologai neleido. Kolūkis pavadintas *Paežerių* vardu. Pirmuoju kolūkio pirmininku tapo Pranas Danilevičius. Jam pirmininkaujant buvo pastatytos dirbtuvės, fermos, grūdų sandėlis, kolūkio kontora. Pirmuosius gyvenamuosius namus Paežerių gyvenvietėje pasistatė Aleksai, Ankevičiai, Aušrotai,



Bosevičiai, Pačkaskai, Vosyliai. Metai po metų gyvenvietė plėtėsi, pastatyta parduotuvė, joje ilgus metus dirbo Danė Ramanauskienė.

*Būsimieji pirmokėliai
atsisveikina su darželiu
„Obuoliukas“. Iš leidinio
„Sugrįžimas...“*

1969 m. Paežerių kolūkio pirmininku buvo paskirtas Gediminas Brazauskas. Jo vadovavimo metais buvo daug statoma. Pastatyta katilinė, keturių butų namas. Naujai pastatytos modernios dirbtuvės, vadovaujamos Andriaus Klimavičiaus respublikoje užėmė antrąją vietą. Dirbtuvių antrame aukšte buvo įrengti kabinetai specialistams, salė, kurioje vykdavo įvairios šventės ir vakaronės. Dirbtuvių kiemą puošė rožės.

1973 m. kolūkio kontora iš mažo standartinio namelio perkelta į erdviaus naujai pastatyto keturbutio patalpas. Vėliau į šį pastatą perkelti medicinos punktas ir biblioteka. Daug metų medicinos punkto vedėja dirbo Antanina Česnavičienė. Kolūkio pirmininkas G. Brazauskas rūpinosi, kad kolūkyje būtų kuo daugiau jaunimo. Todėl kolūkio lėšomis pastatyti dviejų butų ir „alytnamiais“ vadinami standartiniai namai įvairių sričių specialistams, mechanizatoriams, fermų darbuotojams. Paežeriuose padaugėjo gyventojų, kilo žmonių gerovė. Gyvenvietė sparčiai plėtėsi, išasfaltuotos pagrindinės gatvės. Įrengta pusė milijono rublių kainavusi nuotekų valymo sistema. 1981 m. duris atvėrė kolūkio lėšomis pastatytas 45 vietų vaikų lopšelis-darželis *Obuoliukas*. Jo vedėja dirbo Justina Kiverienė. Lopšelis-darželis veikė 10 metų, 1991 m. buvo uždarytas, jo patalpose įrengti butai.

1987 m. pirmininko G. Brazausko iniciatyva gyvenvietės centrą papuošė prekybos centras. Jame įkurta parduotuvė, kirpykla, skalbinių surinkimo punktas, antrajame aukšte – valgykla. Atgavus nepriklausomybę pastatas buvo privatizuotas.

Paežerių kolūkio pirmininko G. Brazausko vadovavimo laikotarpiu buvo švenčiamos žemdirbių šventės (pirmosios vagos, javapjūtės pabaigtuvių ir kt.), pagerbiami pirmūnai, kolūkiečiai iškilmingai išleidžiami į pensiją, organizuojamos vakaronės. Prie ežero įrengtame parke vykdavo vasaros šventės, į kurias noriai rinkdavosi ne tik paežeriečiai, bet ir aplinkinių kaimų gyventojai. Paežeriuose



koncertuodavo įžymūs atlikėjai ir meno kolektyvai. Švenčių dalyvius linkminda-
davo estradinis ansamblis, į kurį vado-
vas Albinas Bendoraitis subūrė muzikos
mėgėjus – Algimantą Ankevičių, Rimą
Mockeliūną, Andrių Klimavičių. Vė-
liau ansamblis pasipildė naujais nariais.
Klausytojus skambiais balsais žavėjo

*Pavasari į laukus iškilmingai išlydimi
mechanizatoriai. Iš leidinio „Sugrįžimas...“*

*Vasaros šventėje kalba kolūkio pirmininkas
G. Brazauskas. Iš leidinio „Sugrįžimas...“*



šeiminis duetas – Genovaitė ir Bronius Mozūraičiai. Kolūkio lėšomis buvo nupirkti instrumentai ir aparatūra.

Pirmasis kolūkio pirmininkas P. Danilevičius ir jo bendraminčiai ieškojo kelių įamžinti Paežeriuose gimusį tautinio atgimimo žadintoją, rašytoją,

Varpo žurnalo įkūrėją, Lietuvos valstybės himno autorių Vincą Kudirką. Sumanytą įgyvendinti jiems padėjo JAV lietuvių veikėjas Antanas Petrika, jo žmona Margareta Petrikenė (Česnavičiūtė) buvo V. Kudirkos giminaitė.

Didžiojo varpininko įamžinimo idėja aptarta su tuomečiu Paežerių mokyklos direktoriumi Algirdu Černekiu, šiai minčiai pritarė Vilkaviškio švietimo skyriaus inspektorė Gabrielė Karalienė. Bendromis jėgomis prasidėjo idėjos įgyvendinimas. Iš autentiškų Kudirkų sodybos pastatų buvo išlikusi tik 1867 m. statyta klėtis. Šioje klėtyje buvo laikomi kolūkio grūdai. Juos išvežus, meistrai Andrius Ramanauskas

Šventės dalyviai. Iš leidinio „Sugrįžimas...“

Koncertuoja estradinis ansamblis (iš kairės): vadovas A. Bendoraitis, R. Mockeliūnas, A. Klimavičius, A. Ankevičius. Iš leidinio „Sugrįžimas...“



ir Juozas Puloka suremontavo klėties vidų ir prasidėjo muziejaus kūrimo darbai. Kolūkis skyrė lėšų paminklīniam akmeniui pastatyti.

1965 m. rugpjūčio 8 d. P. Danilevičiaus, G. Karalienės, Paežerių pagrindinės mokyklos direktoriaus Vytauto Griniaus iniciatyva buvo atidengtas skulptoriaus Vlado Pleškūno sukurtas paminklinis akmuo su bareljefu ir įrašu: „Šioje sodyboje 1858 metais gruodžio 31 d. gimė ižymus lietuvių rašytojas ir visuome-

Dainuoja šeiminis duetas – Genovaitė ir Bronius Mozūraičiai. Iš leidinio „Sugrįžimas...“

Klėtelė – vienintelis autentiškas pastatas Kudirkų sodyboje. Iš leidinio „Sugrįžimas...“



*Paminklinis
akmuo gimtojoje
Vincio Kudirkos
sodyboje. Iš leidinio
„Sugrįžimas...“.*



nės veikėjas Vincas Kudirka. Klėtelėje iškilmingai atidarytas Vincio Kudirkos muziejus, prie jo įkūrimo labai daug prisidėjo kraštotyrininkas mokytojas Stasys Ankevičius. Muziejaus atidarymo iškilmėse dalyvavo V. Kudirkos giminės: Izabelė Lenkutienė (Kudirkaitė), 1904 m. gimusi šioje sodyboje, jos dukra Zita, Akelienės (Kudirkaitės) dukra Uršulė, gausiai susirinkę Paežerių krašto gyventojai.

V. Kudirkos klėtelė-muziejų 30 metų globojo mokytojas S. Ankevičius.

S. Ankevičius buvo ne tik V. Kudirkos klėtelės-muziejaus įkūrėjas ir ilgametis saugotojas, bet ir mokytojas, kuris daugeliui kraštiečių atvėrė duris į muzikos pasaulį. Jis subūrė Paežeriuose kaimo kapelą, kuri sėkmingai dalyvaudavo rajono šventėse. Išėjęs į pensiją, Paežerių kolūkio pirmininko G. Brazausko padedamas S. Ankevičius įkūrė pučiamųjų instrumentų orkestrą. 1967 m. orkestras kolūkio lėšomis įsigijo instrumentus, o jau 1968 m. koncertavo Paežerių mokyklos 100-mečio jubiliejaus iškilmėse. Pirmieji S. Ankevičiaus vadovauto orkestro muzikantai buvo: Alfonsas Zaveckas, Juozas Zaveckas, Vytautas Raulinaitis, Algimantas Ramanauskas,

*„Paežerių“ kolūkio
pučiamųjų orkestras
(vadovas S. Ankevičius
pirmas iš dešinės)
žemdirbių šventėje.
1971 07 24. Iš leidinio
„Sugrįžimas...“*



Algirdas Barzdukas, Gediminas Barzdukas, Eimutis Nislaitis, Algimantas Ankevičius, Juozas Lengvenis, Vincas Aleksa, Vladas Čekauskas, Valentinas Sidaravičius. Orkestras grodavo įvairių švenčių metu, taip pat Paežerių ir aplinkinių kaimų gyventojų laidotuvėse.

Kaimo kapela „Gulbinėlis“. Iš kairės: Bronius Mozūraitis, Justina Kiverienė, Gediminas Gelgota, kapelos vadovas Albinas Selmistraitis, Vida Burbienė, Vija Kasiliauskienė. Iš leidinio „Sugrįžimas...“

Už aktyvią visuomeninę veiklą 1988 m. S. Ankevičiui suteiktas LR nusipelnusio kultūros ir švietimo darbuotojo garbės vardas, 1995 m. apdovanotas Didžiojo Lietuvos kunigaikščio Gedimino V laipsnio ordinu *Už nuopelnus Lietuvai*, 1997 m. apdovanotas LR kultūros ministerijos Mindaugo medaliu, 1999 m. jam suteiktas Vilkaviškio rajono garbės piliečio vardas. S. Ankevičius yra pelnęs daugelį kitų apdovanojimų ir padėkos raštų. Pirmosioms jo netekties metinėms paminėti išleista knyga *Stasys Ankevičius – daktaro Vinco Kudirkos klėtelės-muziejaus saugotojas* (1996 m.). Šio leidinio sudarytojai – Paežerių mokyklos muziejaus įkūrėja Lionė Kraulėdienė ir prezidento Kazio Griniaus memorialinio muziejaus direktorius V. Grinius. S. Ankevičiaus vardas įamžintas Paežerių gyvenvietėje: pagrindinė gatvė, kurioje jis gyveno, pavadinta Stasio Ankevičiaus vardu.

Paežerių kaimo žmonės neabejingi savo krašto istorijai ir stengiasi ją vienaip ar kitaip įamžinti, išsaugoti ateinančioms kartoms. Vienam aktyviausių bendruomenės narių Albinui Selmistraičiui gimė graži idėja: Paežeriuose, prie senosios mokyklos begriūvančio pastato, joje dirbusių, šviesos siekusių žmonių atminimui pastatyti kryžių. Apmaudu, kad valstybė nesurado lėšų istoriniam pastatui res-

tauruoti. A. Selmistraitis, suderinęs su architektu Vidu Skrinsku vietą, surado pagalbininkų ir 2003 m. liepos 1 d. prie senosios mokyklos pastatė kryžių.

A. Selmistraičio iniciatyva 2003 m. liepos 13 d. Paežeriuose surengta iškilminga šventė, skirta senajai mokyklai prisiminti. Ji prasidėjo šv. Mišiomis koplyčioje, po jų klebonas R. Veprauskas pašventino atminimo kryžių. Gausus būrys žmonių susirinko į šventę, nes didesnis šventinis sambūris Paežeriuose buvo gal prieš dešimt metų. Su šimtametės mokyklos istorija supažindino mokyklos direktorė Vida Petkevičienė. Pasibaigus oficialiajai daliai, savo pirmąjį pasirodymą pradėjo A. Selmistraičio iniciatyva suburta kaimo kapela *Gulbinėlis*. Naujai įkurtos Paežerių kaimo bendruomenės pirmininkas Rimas Mockeliūnas bei šventės organizatoriai džiaugėsi puikiai pavykusiu renginiu ir dėkojo rėmėjams: Seimo nariui Algirdui Butkevičiui, Onai Maskvytienei ir Pilviškių seniūnijai.

2003 m. vasarą surengta ir pirmoji kapelos išvyka į Gižų kaimo šventę. Vėliau *Gulbinėlis* koncertavo ne tik Vilkaviškio, bet ir aplinkiniuose rajonuose, 2009 m. dalyvavo Lietuvos vardo 1000-mečiui skirtoje Dainų šventėje Vilniuje. Kapeloje groja: Vida Burbienė, Gediminas Gelgota, Vija Kasiliauskienė, Justina Kiverienė, Bronius Mozūraitis, Albinas Selmistraitis (vadovas).

Kaimo kapelos *Gulbinėlis* veikla ypač suaktyvėjo 2011 m. Per metus koncertuota daugiau kaip 20 kartų: Utenos rajone Kūktiškėse kaimo kapelų šventėje, Alvito, Gražiškių, Karklinių, Liepaloto (Šakių r.) kaimų šventėse, Gatvės muzikos dienos renginyje, Pilviškiuose Joninių šventėje, Vilkaviškyje derliaus šventėje *Rudens prijuostė*, Paežeriuose *Sūduvių amatų* šventėje, mokslo draugų ir giminių susitikimuose, jubiliejuose ir kitur.

Pilviškių seniūnija

Vytautas Judickas

Pilviškių seniūnija yra šiaur-rytiniame Vilkaviškio rajono kampe. Seniūnijos plotas – 159 km². Žemės ūkio naudmenos užima 75 % šio ploto. 2018 m. seniūnijoje gyveno 4300 žmonių, iš jų moterų – 2210 (53 %), vyrų – 2090 (47 %). Seniūnijoje yra 54 kaimai su gyventojais ir Pilviškių miestelis. Be gyventojų likę kaimai: Beržnaviėnė, Labušiškiei, Maišeliai, Pakalviškiai, Paprūdžiai, Piñciškė, Staĩniškė, Šergaliai, Užprūdžiai. Didesnės seniūnijos gyvenvietės: Pilviškiai (2200 gyventojų), Paežeriai (306), Opšrūtai (269), Stirėnai (262), Ramėniškiai (260). Išvardintose gyvenvietėse gyvena 76,7 % seniūnijos gyventojų. Seniūnijoje yra 9 seniūnaitijos: Alksnėnų, Bebriniñkų, Jurkšų, Opšrūtų, Paežerių, Pilviškių, Ramėniškių, Sausbalių, Pilviškių stoties. Pilviškių seniūnijos gyventojai yra susibūrė į 5 bendruomenes: Alksnėnų, Bebrininkų, Paežerių, Pilviškių, Ramoniškių.



Dalies Pilviškių miestelio panorama



Pilviškių seniūnijos būstinė. 2018 m. Vytauto Judicko nuotr.



*Pilviškių seniūnas
(1995–2020) Vytautas
Judickas*



Pilviškių seniūnijos darbuotojai (iš kairės): Alfonsas Beržinskas, Raimundas Slibinskas, Vaclovas Mikalauskas, socialinių išmokų specialistė Oksana Mačiulienė, socialinio darbo organizatorė Loreta Bieliukienė, Juozas Jasukynas, sekretorė Lina Kazlienė, seniūno pavaduotoja Nijolė Juraitienė, Alvydas Murauskas, ne seniūnijos darbuotojas, Petras Šimkūnis. 2017 m. V. Judicko nuotr.



Pilviškių seniūnijos aktyvas (iš kairės): 1-oje eilėje – Paežerių bendruomenės pirmininkė Ramutė Mockeliūnienė, Paežerių seniūnaitė Giedrutė Klimavičienė, Pilviškių seniūnaitis Kęstutis Brazys, kapelos „Gulbinėlis-2“ vadovė Justina Kiverienė, Alksnėnų seniūnaitė Dalia Jokšienė; 2-oje eilėje – Pilviškių stoties seniūnaitis Petras Bakūnas, Sausbalių seniūnaitė Ramutė Jasaitienė, Ramoniškių seniūnaitė Birutė Paplauskienė, Pilviškių bendruomenės pirmininkė Loreta Bieliukienė, Bebrininkų seniūnaitis Benius Jarmalavičius; paskutinėse eilėse – Opšrūtų seniūnaitė Laimutė Strazdauskienė, Ramoniškių bendruomenės pirmininkė Neringa Budrevičienė, Alksnėnų bendruomenės pirmininkė Regina Petkevičienė; prie sienos dešinėje – Pilviškių seniūnijos žemės ūkio skyriaus vyresnioji specialistė Lina Bareikienė, Bebrininkų bendruomenės pirmininkė Ramutė Čižauskienė, Jurkšų seniūnaitis Virginijus Mykolaitis. 2018 m. V. Judicko nuotr.

1 lentelė. Pilviškių seniūnijos seniūnaitijos ir joms priklausantys kaimai

Eil. nr.	Seniūnaitija	Seniūnaitijos kaimai
1.	Alksnėnai	Galiakaušiai Garšviniai Mažučiai Našiškiai Smilgiai Starkaĩ Stirnėnai
2.	Bebrininkai	Bebriniškiai Parausiai Piliūnai Tálkiškės Žiūriai
3.	Jurkšai	Gábriškė Juozūniškė Jurkšai I Meištiškė Pasóda Vaitai Varákiškė
4.	Opšrútai	Balčiūnai Balčiūniškiai Leitmargiai Omentiškiei Opšrútai Sarmačinaĩ Švarpliškiei
5.	Paežeriai	Būdà Dumčiai Guřbšilis Naūdžiai Paežeriaĩ Smalinyčia Šackai Visgirdai
6.	Pilviškiai	Pilviškiai
7.	Ramoniškiai	Dabravòlė Júodupiai Kùpčiškiai Kuprėliškiei Nadraūsve Oželiaĩ Pančekiai Ramōniškiai Striėlčiškiai Vladiškiai



*Bebrininkų gyvenvietė.
2014 m. V. Judicko
nuotr.*



*Jurkšų gyvenvietė.
2017 m. V. Judicko
nuotr.*

(tęsinys)

Eil. nr.	Seniūnaitija	Seniūnaitijos kaimai
8.	Sausbaliai	Būdviečiai Dugnai Gulbiniškiai Jurgeliai Jurkšai II Kalvai Penkvalākiai Sausbaliai
9.	Stotis	Dvarnieji Padurpinyčys



*Opšrūtų gyvenvietė.
2017 m. V. Judicko
nuotr.*



*Dvarnieji (Pilviškių
miestelio dalis),
Kosmonautų gatvė.
2017 m. V. Judicko
nuotr.*



*Svoalkietiška sodyba
Kupreliškių k.
(Ramoniškių
seniūnaitija). 2017 m.
V. Judicko nuotr.*



*Sausbalių gyvenvietė.
2018 m. V. Judicko
nuotr.*



*Parausių koplyčia.
2015 m. V. Judicko
nuotr.*

Pilviškių seniūnijoje yra 3 bažnyčios: Alksnėnų Švč. Mergelės Marijos Ėmimo į dangų bažnyčia, Pilviškių Švč. Trejybės bažnyčia ir Jungtinė metodistų bažnyčia, taip pat – 3 katalikų koplyčios: Mažučių, Paežerių ir Parausių.

Pilviškių seniūnijos teritorijoje yra 27 kapinės, iš jų 10 veikiančių. Bendras kapinių plotas – 7,507 ha.

2018 m. Pilviškių seniūnijoje buvo 3 švietimo įstaigos: Pilviškių *Santakos* gimnazija, Paežerių pagrindinė mokykla ir Sūdavos pagrindinės mokyklos Alksnėnų pradinių klasių skyrius (veikė iki 2018 09 01).

Pilviškių seniūnijoje yra 5 bibliotekos: Alksnėnų, Opšrūtų, Paežerių, Pilviškių ir Ramoniškių, veikia Pilviškių kultūros namai.



*Pilviškių centrinės
kapinės. 2017 m.
V. Judicko nuotr.*



*Pilviškių liuteronų
kapinės. 2017 m.
V. Judicko nuotr.*



*Gabriškės kaimo
kapinės. 2017 m.
V. Judicko nuotr.*



*Dumčių kaimo
kapinės. 2017 m.
V. Judicko nuotr.*



*Pilviškių „Santakos“
gimnazija. 2018 m.
V. Judicko nuotr.*



*Paežerių pagrindinė
mokykla. 2018 m.
V. Judicko nuotr.*



*Alksnėnų pradinė mokykla (buvusi).
2018 m. V. Judicko nuotr.*



*Pilviškių kultūros namai. 2018 m.
V. Judicko nuotr.*



*Pilviškių biblioteka.
2018 m. V. Judicko nuotr.*



*Alksnėnų biblioteka
ir buvusi pradinė
mokykla. 2018 m.
V. Judicko nuotr.*



*Maisto prekių
parduotuvė
Pilviškiuose. 2018 m.
V. Judicko nuotr.*



*Parduotuvė
Pilviškiuose
(Dvarnujų k.).
2018 m. V. Judicko
nuotr.*



*Parduotuvė
Paežeriuose. 2018 m.
V. Judicko nuotr.*



*Pilviškių prekybos
kioskai. 2018 m.
V. Judicko nuotr.*



*Pilviškių
ambulatorija.
2017 m. V. Judicko
nuotr.*



*Pilviškių ir Bebrininkų
(nuotr. apačioje)
vandentiekio bokštai.
2017 m. V. Judicko
nuotr.*



Kiti Pilviškių seniūnijos objektai: geležinkelio stotis, 10 autobusų stotelių, 2 paštai, 3 interneto prieigos taškai, ambulatorija ir medicinos punktas, vaistinė ir veterinarijos vaistinė, turgavietė, 18 parduotuvių, 4 kioskai, kavinė, 8 stambios įmonės, 15 individualių įmonių, 220 kW galingumo hidroelektrinė, 10 vandenviečių.

Populiariausi verslai seniūnijoje: žemės ūkis, buitinis gyventojų aptarnavimas, kelio ženklų gamyba, medienos apdirbimas, metalo dirbinių gamyba.

2018 m. seniūnijoje buvo įregistruotos 808 žemės ūkio valdos, 60 ūkininkų, kurių pasėlių plotas viršijo 50 ha, 11 ūkininkų, tiesiogiai pieno perdirbimo įmonėms parduodančių pieną, 425 paraiškas tiesioginėms išmokoms gauti pateikę ūkininkai. Alksnėnų kaime sėkmingai veikia žemės ūkio kooperatyvas *Senoji kryžkelė* (superka pieną, teikia paslaugas ūkininkams). Iš ūkininkų pieną taip pat superka AB *Rokiškio sūris*.



*Pilviškių vaistinė.
2017 m. V. Judicko
nuotr.*



*Pilviškių miestelio
nuotekų valymo
įrenginiai. 2017 m.*



*Kooperatyvo
AB „Vilkaviškio
grūdai“ elevatorius
Pilviškiuose. 2018 m.
V. Judicko nuotr.*

AB *Kelio ženklai* gamina kelio ženklus ir kitus metalo gaminius, medienos ruošinius, klijuotas medžio plokštes. UAB *Amareda* gamina medienos gaminius.

Kooperatyvas AB *Vilkaviškio grūdai* iš seniūnijos ūkininkų superka grūdus, turi pasistatę elevatorių. Grūdus dar superka AB *Kauno grūdai*, UAB *Joniškio agrochemija* (Pilviškiuose yra pasistačiusi elevatorių, prekiauja trąšomis, kietuoju kuru).

Underhill Baltic seniūnijoje prekiauja trąšomis, chemikalais, kietuoju kuru.

Seniūnijos kelių ilgis – 116 km, gyvenviečių gatvių ilgis – 34 km. Kelių dangą nėra gera: net 110 km (94,8 %) su žvyro dangą, 5 km – grunto keliai ir



*UAB „Amareda“
gamybinės patalpos.
2017 m. V. Judicko
nuotr.*



*Pilviškių seniūnijos
technika. 2017 m.
V. Judicko nuotr.*



*Pilviškių seniūnijos
technika. 2017 m.
V. Judicko nuotr.*



*Pilviškių miestelio
Birutės gatvė prieš
asfaltavimą. 2017 m.
V. Judicko nuotr.*



*Nauja Pilviškių
centrinių kapinių
tvora. 2019 m.
V. Judicko nuotr.*



*Iškirsti seni medžiai
Alksnėnų kapinėse.
2018 m. V. Judicko
nuotr.*



Seniūnijos darbuotojų – Sigito Antanavičiaus, Alfonso Beržinsko, Dano Jančiaičio, Raimundo Slibinsko, Vaclovo Mikalausko, Alvydo Murausko, Petro Šinkūnio – išmonė. 2018 m. V. Judicko nuotr.



1 km su asfalto danga. Gyvenviečių gatvių danga geresnė: 15,5 km (45,6 %) – asfaltas, likusios gatvės – su žvyro danga.

2001–2015 m. iš naujo buvo perstatyti 3 tiltai: geležinkelio tiltas per Šešupę (2013 m.) ir du tiltai Pilviškių miestelyje – per Pilvę (2001 m.) ir per Šešupę (2015 m.).

Seniūnijos kelių priežiūrai ir remontui 2015–2018 m. kasmet buvo skiriama vidutiniškai po 33,5 tūkst. eurų. Šios lėšos buvo taip panaudotos: keliams žvyruoti – 35,2 %, keliams greideruoti – 25,3 %, asfalto duobėms taisyti – 39,5 %.

Tvarkomas Pilviškių miestelio paupys. 2018 m. V. Judicko nuotr.



Paminklas Lietuvos kariuomenės savanoriams kūrėjams. 2018 11 22. V. Judicko nuotr.



2019 m. seniūnija atliko tokius stambesnius visuomenės gerovės darbus: išasfaltavo Birutės gatvę Pilviškiuose, baigė asfaltuoti Ramoniškių gyvenvietės gatves; atnaujino kelio Vinčiai – Vilkaviškis 14 km atkarpos asfalto dangą – nuo Pilviškių iki Vilkaviškio; pagal išgales prižiūrėjo žvyruotus kelius; baigė tvora aptverti Pilviškių miestelio centrinės kapines, įrengė pandusus neįgaliesiems prie seniūnijos rinkiminių apylinkių; tvarkė aplinką ir pakeles ir kt.

Prie Pilviškių vandentiekio bokšto statoma Arkangelo Mykolo skulptūra. 2018 08 26. V. Judicko nuotr.

Gyvenviečių ekonominę veiklą netiesiogiai atspindi elektros energijos suvartojimas. 2018 m. buvo suvartota elektros energijos (kWh): Pilviškiai – 50 950,



*Tautodailininkas
Jonas Zubavičius
prie savo kūrinio.
2018 m. V. Judicko
nuotr.*

Paežeriai – 5580, Alksnėnai – 5190, Bebrininkai – 4280, Opšrūtai – 3840, Ramoniškiai – 3700, Jurgeliai – 2150, Sausbaliai – 2140 ir t. t.

2018 m. seniūnija turėjo 16 socialinių būstų, iš jų 4 negyvenami.

Seniūnija remia socialiai remtinus seniūnijos gyventojus (žr. 2 lentelę).

2 lentelė. **Socialinė parama seniūnijos gyventojams**

Paslaugos pavadinimas	Subjektas (matavimo vnt.)	Paremtų subjektų skaičius	Paramos suma (eurais)	Vidutinė parama vienam subjektui
Socialinė parama	šeima	175	195 711	1 118,35
Išmokos vaikams	vaikas	1391	345 235	248,19
Vienkartinės išmokos nėščioms moterims	moteris	10	760	76
Vienkartinė išmoka vaikui	vaikas	37	15 884	429,30
Parama mokinio reikmėms įsigyti	mokinys	110	11 058	100,53

2018 m. seniūnijos darbuotojai 23 šeimoms teikė socialinio ugdymo ir palaikymo paslaugas, prižiūrėjo 22 šeimas, kuriose augo 50 nepilnamečių vaikų. 2018 m. į seniūniją kreipėsi 820 gyventojų. Jiems buvo išduota 720 pažymų (iš jų 246 pažymos apie deklaruojamą gyvenamąją vietą), atlikti 45 notariniai veiksmai, išduota 14 charakteristikų ir 75 leidimai prekiauti.

Už socialinę paramą visuomenei naudingoje veikloje talkino (gyventojų): 2016 m.– 355, 2017 m. – 664, 2018 m. – 202.



*Bebrininkų
bendruomenės poilsio
zona. 2017 m.
V. Judicko nuotr.*

*Paežerių
bendruomenės nariai
rengia maudyklę
Paežerių ežere.
2017 m. V. Judicko
nuotr.*



*Pilviškių bendruomenės
buveinė. 2017 m.
V. Judicko nuotr.*



Ramoniškių bendruomenės buveinė, biblioteka, medicinos punktas. 2017 m. V. Judicko nuotr.



Pilviškių 404-osios šaulių kuopos rikiuotė. 2018 02 16. V. Judicko nuotr.

Paežerių kapela „Gulbinėlis-2“. 2017 m. V. Judicko nuotr.



Valstybės atkūrimo 100-mečio minėjime koncertuoja Pilviškių mišrus vokalinis ansamblis „Jovaras“ (iš kairės): vadovė Nemyra Gardauskienė, Aušra Urmanavičienė, Valentinas Baniulaitis, Vytautas Švedas, Kęstutis Brazys, Danutė Šėporaitienė, Aldona Blaškevičienė, Silvija Žaldarienė, Janina Kinkienė. 2018 m. vasario 16 d. V. Judicko nuotr.



Valstybės atkūrimo 100-mečio minėjime koncertuoja Pilviškių moterų ansamblis „Šypsena“ (iš kairės): vadovė Nemyra Gardauskienė, Rita Bakūnienė, Inga Bružienė, Asta Povilionienė, Daiva Kiulkienė, Loreta Bieliukienė, Aušra Urmanavičienė. 2018 m. vasario 16 d. V. Judicko nuotr.



Valstybės atkūrimo 100-ųjų metinių minėjime koncertuoja Pilviškių „Santakos“ gimnazijos mokiniai. 2018 m. vasario 16 d. V. Judicko nuotr.



Jaunieji šauliai prie paminklo tremtiniams Gedulo ir vilties dieną. 2018 m. birželio 14 d. V. Judicko nuotr.



Seimo narys Kęstutis Smirnovas (2-as iš kairės) ką tik įteikė padėką už aktyvią visuomeninę veiklą Pilviškių bendruomenės pirmininkei Loretai Bieliukienei. Pirmas iš dešinės – Pilviškių seniūnas Vytautas Judickas. 2018 07



Per Šv. Baltramiejaus atlaidų šventę šoka Pilviškių „Santakos“ gimnazijos liaudiškų šokių kolektyvas. 2018 08 26. V. Judicko nuotr.

Paežerių kaimo bendruomenė

Vida Kilnienė

Romos istorikas ir poetas Lucijus Anėjus Floras yra pasakęs: „Amžinai tikėtis, niekad nenustoti vilties – tokie didžios sielos žmogaus bruožai.“ Paežerių kaimo bendruomenės žmonės per savo veiklos penkiolika metų įrodė, kad ši citata apibūdina Mus – visada pasiryžusius atiduoti dalį savęs: savo proto galias, širdies šilumą, darbščių rankų prisilietimus. Atiduoti tai Žemei, kurioje mes visi gyvename. Tai nuo mūsų prisilietimų šviesėja Žemės veidas ir gražioje visų bendrystėje atsigauna žmonių sielos. Bendruomenė – tai daugiavaikė šeima, kur matomas ir girdimas kiekvienas, tai ieškojimas bendro tikslo ir būdų jam įgyvendinti. Bendruomenė – tai atviros durys ir širdys, tai paprasčiausiai buvimas kartu, bendravimas.

Paežerių kaimo bendruomenės pradžių pradžia radosi iš grupelės aktyvių žmonių, kurie siekė suburti kaimo žmones dėl gražesnės ir geresnės savo kaimo ateities. Tai buvo 2003 metais. Bendruomenės organizatorius buvo šviesaus atminimo Rimas Mockeliūnas. Jis bendruomenei vadovavo iki 2010 m. Jo vadovavimo laikotarpiu



*Prie senosios mokyklos statomas kryžius.
2003 m. Autorės nuotr.*



*Šventinamas
pastatytas kryžius.
2003 m. Autorės
nuotr.*

vyko įvairūs renginiai: vasaros šventė, kurioje dalyvavo kompozitorius Jurgis Gaižauskas, Derliaus pabaigtuvės, kaimyninių bendruomenių susitikimai, ekskursijos, buvo pastatytas kryžius senajai mokyklai atminti. Kryžiaus statymu rūpinosi kaimo bendruomenės narys Albinas Selmistraitis.

Nuo 2010 m. iki 2016 m. Paežerių kaimo bendruomenės pirmininkė buvo Rasutė Mockeliūnienė. Šiuo laikotarpiu kaimo bendruomenės nariai daug keliavo po gražiausias Lietuvos vietas: aplankė Anykščius, Burbiškes, *Grybų šventę* Varėnoje, *Žiobrinės* Kriukuose ir kt.

2018 m. liepos 14 d. Paežerių kaimo bendruomenė minėjo savo veiklos 15 metų jubiliejų *Kraštiečių susibūrimas 15 metų kelyje*. Už nuoširdų darbą, ilgametę aktyvią veiklą bendruomenėje buvo įteiktos padėkos. Nominacija *Kaimo šviesuolis* skirta Vytautui Griniui, ilgamečiam Paežerių pagrindinės mokyklos direktoriui, prezidento Kazio Griniaus muziejaus įkūrėjui. Jis yra apdovanotas ir ordino *Už nuopelnus Lietuvai* Riterio kryžiumi. Nominacija *Kaimo daktariukė* paskirta Laimutei Mockeliūnaitei už nuolatinę pagalbą, rūpestį ne tik mūsų kaimo, bet ir aplinkinių kaimų gyventojais. Dvi nominacijos – *Auksinė plunksna* ir *Kaimo šviesuolė* – skirtos mokytojai ir poetei Vidai Vosylienei už daugybę prasmingų, gyvenimiškų, šmaikščių ir juokingų gražiai sueiliuotų posmų. Ji yra išleidusi poezijos knygelę *Byra sidabro lašai*. Kaimo rašytojų sąjungos valdyba 2017 m. mokytojai suteikė *Lietuvos kultūros šviesuolės* vardą.

2017 m. bendruomenė teikė paraišką Nacionalinei mokėjimų agentūrai pagal programą *Parama kaimo bendruomenėms*. Gavus lėšų, pavyko įgyvendinti projektą *Poilsio zonos įrengimas*. Įrengta poilsio zona su treniruoklių kompleksu, pavėsine, žaidimų aikštele, trimeriu aplinkai pagražinti.

2018 m. balandžio mėn. Šv. Jurgio atlaidų metu gražiai paminėjome savo koplytėlės 190 metų jubiliejų. Memorialinėje lentoje skulptoriaus P. Rimšos įrašyti žodžiai „*Paežeriečiai minėdami savo bažnytėlės šimto metų sukaktuves prašo Dievą, kad taika ir meilė nenyktų iš jų tarpo. Amen*“ liudija praeitį ir neleidžia mums užsimiršti. Ta proga pagerbti ir atminimo dovanėlėmis apdovanoti pasižymėję parapijiečiai.

Paežerių kaimo bendruomenė 2018 m. rugpjūčio mėn. teikė paraišką projektui *Paežerių ežero pakrantės pritaikymas poilsiui ir turizmui* įgyvendinti. Gavus



Kompozitorius Jurgis Gaižauskas (pirmame plane) paežeriečių vasaros šventėje. 2003 m. Autorės nuotr.



Poilsio zona su treniruokliais ir pavėsine. Autorės nuotr.



lėšų, išvalyta uždumblėjusi ežero pakrantė, įrengtas patogus priėjimas prie jos, lieptas į vandenį, pėsčiųjų takai, kuriais saugiai gali prieiti prie vandens telkinio vaikai, jaunimas, senjorai. Įrengtas pojūčių terapijos takas, sukurtas remiantis S. Kneipo holistiniu sveikatos gerinimo modeliu. Tai ne tik laisvalaikio ir sporto aktyvinimas tarp jaunimo. Tai labai patraukli vieta visiems gyventojams, jaunimui, senjorams, atvykstantiems svečiams.

Ši vieta yra žinoma daugeliui, nes netoliese yra V. Kudirkos klėtelė, kuri sovietmečiu buvo labai lankoma turistų. Didžiuliais autobusais atvažiuodavo mokiinių ir suaugusiųjų grupės. Jiems klėtelės ekspoziciją pristatydavo ir V. Kudirkos smuikėliu *Tautišką giesmę* (Lietuvos himną) pagrieždavo klėtelės įkūrėjas ir saugotojas mokytojas Stasys Ankevičius. Deja, mokytojo nebėra, klėtelė privatizuota. Lietuvos himno giedoti renkamės kiemelyje prie V. Kudirkos paminklo.

Pėsčiųjų takai prie ežero. Autorės nuotr.

Lieptas į ežerą. Autorės nuotr.

Ramoniškių kaimo bendruomenė

Neringa Budrevičienė

Ramoniškių kaimo bendruomenė įkurta 2003 m. vasario 27 d. Bendruomenei atsirasti turėjo įtakos ta aplinkybė, kad reikėjo juridinio asmens, kuriam būtų galima perleisti iš kolūkio pavaldumo perimto vandens bokšto eksploatavimą, taip pat reikėjo spręsti šiukšlių išvežimo apmokėjimo klausimą. Bendruomenės pirmininke buvo išrinkta Alvytė Valuckienė. Šias pareigas ji ėjo dvi kadencijas, t. y. 8 metus. 2011 m. A. Valuckienė atsisakė šio posto ir bendruomenės pirmininke buvo išrinkta jos dukra Neringa Budrevičienė.

Šiuo metu Ramoniškių kaimo bendruomenė turi apie 80 žmonių. Savo veikla bendruomenė siekia suburti Ramoniškių kaimo gyventojus, skiepyti bendruome-



Ramoniškių kaimo bendruomenė ir jaunimas. Valstybės diena. 1916 m. Autorės nuotr.



Ramoniškių k. bendruomenės organizuota vaikų dienos stovykla. Pirmame plane su puodeliu rankoje stovyklos viršininkė, Ramoniškių k. bendruomenės narė Oksana Pavilonienė. 1916 m. Autorės nuotr.



niškumo jausmą, rūpintis kaimo ir jo gyventojų gerove, laisvalaikio praleidimu, teikti socialines paslaugas. Bendruomenė padarė daug gerų darbų savo kaimo ir gyventojų labui: savanorišku darbu, aukomis, įvairių projektų lėšomis buvo suremontuoti bendruomenės namai, įrengta šarvojimo salė, organizuota daug renginių ir akcijų. Ramoniškių kaimo bendruomenė yra Vilkaviškio krašto Vietos veiklos grupės ir Bendruomenių sąjungos narė.

Dalis Ramoniškių bendruomenės narių moterų susitelkė vykdyti edukacines programas ir pasivadino *Ramoniškių pelėmis*. „Pelytės“ kviečia visus norinčius atvykti į savo jaukius, gražius bendruomenės narius. *Ramoniškių pelės* yra parengusios edukacinę programą *Muilo kelias*. Atvykusieji supažindinami su muilo istorija, muilo gamybos technologija. Edukacijos mokytojos Oksanos Pavilionienės pamokyti edukacijos dalyviai gali susikurti pageidaujamo kvapo, spalvos ir formos muilo.

Ramoniškių k. bendruomenės 15-os metų jubiliejus ir Lietuvos Respublikos paskelbimo 100-mečio šventė. Priekyje antra iš kairės klūpi bendruomenės pirmininkė N. Budrevičienė. 1918 m. Autorės nuotr.

Pilviškių parapija ir jos kunigai

Stasė Matulaitytė, Vaclovas Strimaitis

Pirmieji ateiviai į Pilviškius atsinešė ir savo tikėjimą. Esant Lietuvai jau krikščioniškai, reikia manyti, ir ateiviai buvo krikščionys, apsikrikštijusių protėvių vaikaičiai. Jei buvo krikščionių – reikėjo ir bažnyčios. Bet kur jai atsirasti, kai aplinkui vien girios ir tik viena kita žvejų sodybėlė, girių sargų lūšnelės ar stačiai sezoninių girios pramonininkų būdos. Nei Vilkaviškyje, nei Naūmiestyje, nei Alvitė bažnyčios nebuvo, o buvo tik Vištūtyje, Virbālyje ir Kaune. Kuriai parapijai priklausė pilviškietė, jie nė patys nežinojo, kadangi pirmieji gyventojai buvo įsikūrę prie kelio Virbālis–Kaunas, tai reikia manyti, kad tikėjimo reikalais tenai ir kreipdavosi.

Padaugėjus gyventojų ir įsisteigus Pilviškių seniūnijai, pagal anų laikų paprotį seniūnas turėjo pasirūpinti bažnyčia ir išlaikyti kunigą. Ar seniūnija buvo menka, ar seniūnas nesirūpino, tačiau per visą šimtmetį nuo Pilviškių atsiradimo juose nebuvo nei bažnyčios, nei kunigo, taigi nei parapijos. Vėliau atsiradęs Vilkaviškis Pilviškius nukonkuravo ir bažnyčios įsteigimu, ir parapijos susiorganizavimu.

Vilkaviškyje 1620 m. jau pastatyta bažnyčia, o 1623 m. atsiųstas ir kunigas. Tad Pilviškiai naudojosi Vilkaviškio kaip artimiausios bažnyčios paslaugomis.

Pilviškių seniūnu esant Jonui Antanui Chrapovickiui, pastatyta pirmoji medinė bažnyčia. Kaip ilgai Pilviškiai bažnyčios neturėjo, taip ir nežinia, kuriais metais ji pastatyta (manoma apie 1680 metus). Žinoma tik tiek, kad seniūniją J. A. Chrapovickis gavo 1670 m., o 1685 metais jis mirė.

Jonui Antanui Chrapovickiui, matyt, mažai rūpėjo ir pati bažnyčia, ir jos gerovė, nes jis nesudarė net bažnyčios fondo ir pasitenkino klebonui skirdamas valaką žemės, o špitolei – valako ketvirtį. Tais laikais klebonai turėjo būti bajorų kilmės. Tad kaip eis bajoras į Pilviškius klebonauti ant baudžiauninko valako. Kunigo išlaikymu ir bažnyčia tada rūpinosi seniūnai, paties karaliaus vietininkai. Kadangi Chrapovickis pagal savo pareigas kunigu nepasirūpino ir tenkinosi tik šiokią tokią bažnyčią pastatydindamas, tai ji buvo priskirta Vilkaviškiui kaip jo koplyčia arba kurija, ir Vilkaviškio klebonai buvo kartu ir Pilviškių klebonai, atvažinėję tenai kartkartėmis pamaldų laikyti. 1717 m. į Pilviškius atvažinėjo Vilkaviškio klebonas Matas Klimavičius, o 1744 m. kas trečią sekmadienį atvažiuodavo Simonas Juodzevičius. Už tai iš Pilviškių seniūnijos biudžeto gaudavo 150 timpų metinio atlygio.

Kad neilgas buvo pirmosios bažnyčios amžius, prie to prisidėjo švedų karai ir maras (1708–1710). Jei 1737 m. Pilviškių miestelyje buvo tik 9 senieji gyventojai, o dvaras tik atstatomas, tai ką bekalbėti apie bažnyčią, kuri neturėjo klebono. Niekieno neprižiūrima ji greitai sunyko ir Antanas Martynas Chrapovickis (pirmojo statytojo vaikaitis) gavo statyti antrąją. Kuriais metais jis pastatė šią antrąją, tiksliai nežinoma¹. Tik žinoma, kad 1756 m. spalio 21 d. A. M. Chrapovickis įsteigė bažnyčios fondą. Steigimo akte minimas šventorius ir jame stovinti bažnyčia. Šį fondą Lenkijos karalius ir Lietuvos didysis kunigaikštis Augustas III (1696 10 17–1763 10 05) patvirtino 1759 m. sausio

¹ Jučas M. *Lietuvos parapijos XV–XVIII a.*, Vilnius, 2007, p. 60.

30 d. Karaliaus patvirtinta Pilviškių Švč. Trejybės bažnyčios pastatymo data laikoma jos fondo įsteigimo data². Fondą sudarė: 1) sklypas, ant kurio stovi bažnyčia su savo kapinynu (šventoriumi); 2) sklypas, skirtas pastatyti klebonijai ir įkurti jos ūkiui; 3) sklypas, skirtas pastatyti vargonininkui namą, ir valakas žemės; 4) būsimo klebono pragyvenimui skirti 5 valakai žemės Juozūniškėje. Šis fondas buvo atleistas nuo bet kurių įpareigojimų dvarui ir mokesčių.

Esant bažnyčiai ir fondui, matyt, buvo atsiųstas ir klebonas. Žinoma, kad 1758 m. rugsėjo 13 d. Pilviškių klebonas su procesija atvyko į Marijampolę dalyvauti bažnyčios pašventinime. 1775 m. Pilviškių klebonu buvo Daujota (*Dowiat, Dowjat*).

Kol Pilviškių parapija susitvarkė, ėmė mažėti jos ribos, nes 1778 m. atkrito Skriaudžių parapija. Nepaisant to, 1781 m. parapijoje buvo 2230 parapijiečių. Tuo metu Pilviškių parapija priklausė Alvito dekanatui.

Antroji medinė bažnyčia buvo erdvoka, bet paprasta. Viduje iš šonų buvo po tris kolonas (*piliorius*), dvi zakristijos. Didįjį altorių norėta įrengti barokinio stiliaus, bet išėjo nevykusiai. Palubėje pakerėplinti angelai buvo tikros baidyklės. Ne be reikalo Šunskų klebonas Vincas Ambraziejus sakė: „*Juos su kokia kartimi tik nubadyti nuo altoriaus.*“ Lubos buvo prastos, nerūpestingai sudėtos, medinis gremždas – bokštas irgi nieko gero neteikė. Kai 1873–1874 m. iš šonų pristatė po griozdišką koplyčią, bažnyčia visai neteko bet kokios formos. Nebuvo galima suprasti, ar ji į ilgį, ar į plotį didesnė, nei kur jos pradžia, nei kur pabaiga, nei kam ji tinka – Dievo namams ar garažui lėktuvams.

XVIII a. pab. Pilviškių parapijoje gerokai pagausėjo žmonių ir gyvenviečių. Nors Skriaudžiai ir atkrito, bet Pilviškių parapija tebebuvo didelė. Be to, į kleboną ir bažnyčią kreipdavosi ir žmonės iš anapus Šešupės, nors jie jau priklausė Vilkaviškio parapijai. Tad netrukus klebonui prireikė ir vikaro.

Nuo 1794 m. Pilviškių klebonas buvo Motiejus Glinskis. Juo buvo iki 1802 m., o kai kuriais duomenimis, dar buvo ir 1823 m. Pirmasis jo vikaras 1798 m. buvo Andriejus Viliušas. Kiti M. Glinskio vikarai: Eugenijus Jastžembskis (*Jastrzębski*) – 1805 m.; Jurgis Astrauskas (*Ostrowski*) – 1807–1808 m. Po jų 1810 m. buvo Elijus Mickevičius (gim. 1769 m.), buvęs karmelitas, į kunigus išventintas 1795 m., vėliau jis – nuo 1815 m. Aukštėsios Panemunės, o 1818–1834 m. – Lukšių parapijos vikaras. Pilviškiuose jį pakeitė Tomas Gerdovskis (*Gierdowski*, miręs 1819 09 18), buvęs basasis karmelitas, čia išbuvęs iki 1818 m. Mirė būdamas Šakių vikaru.

Po T. Gerdovskio 1818 m. į Pilviškius atvyko buvęs vienuolis bernardinai Odorikas Gedvila (*Giedwiłło*), 1810 m. vikaravęs Jonūčiuose, o nuo 1815 m. Skriaudžiuose.

1821 m. Pilviškiuose O. Gedvilą pakeitė Jonas Helmanas (*Helmann*).

Krakosmečio metais (1828–1831) Pilviškiuose klebonavo Pijus Dirmėla (*Dir-mello*), gimęs 1788 m., 1815 m. išventintas į kunigus, miręs po 1855 m., Zapýškio dekanas, kilęs iš Užnemunės. Jo vikarais ilgesnį ar trumpesnį laiką buvo šie kunigai: 1828 m. – Jurgis Kazimierovskis (vienuolis Eliziejus 1792 04 16 – 1860 03 14); 1829 m. Rokas Bučinevskis (1804 08 16–1827 08 19–1880 08 24)*, kilęs iš Užnemunės, po Pilviškių ku-

² Lietuvos valstybės istorijos archyvas (toliau – LVIA), b. 4228, l. 1533.

* Čia ir toliau, kur prie kunigų pavardžių nurodomos trys datos, pirmoji – gimimo, antroji – išventinimo į kunigus, trečioji – mirties data. *Vyr. red. pastaba.*

nigavo Plūtiškių filijoje – buvo pirmasis nuolatinis kunigas šioje bažnytelėje; 1844–1875 m. jis – klebonas Aukštojoje Panemunėje, ten pastatė mūrinę bažnyčią. Apie tuos pačius 1829 m. Dirmėlos vikaru buvo ir Antanas Kučinskis (gim. 1786). Dar trys vikarai Pilviškiuose buvę 1828–1831 m. Tai – Tomas Dauša (gim. 1802 12 14), jis buvo ir mokytojas; Adomas Grybauskas (*Grzybowski*, 1791–1832 04 11), kilęs iš Žvikiškių, Lukšių valsčiaus, Šakių apskrities, į kunigus iššventintas 1820 m. 1829–1831 m. vikaravo Antanas Pušinskis (*Puszynski*, gim. 1784), buvęs ir mokytojas³.

Po šių kunigų atėjo eilė Balsevičiams. Mat vienu metu Pilviškiuose buvo trys kunigai Balsevičiai (*Balcewicz*), kilę iš Būblėlių kaimo (tada Marijampolės apskritis).

Motiejus Balsevičius (1790 02 20–1851 06 23) Pilviškiuose klebonu buvo 1830–1851 m., jo vikaras 1832–1838 m. ir kamendorius (administratorius) 1852–1854 m. buvo Laurynas Balsevičius (1803 08 10–1831 12 27–1873 05 17), o Zigfridas Izidorius Balsevičius 1845–1860 m. čia buvo rezidentas emeritas. Apie kažkurį iš jų žmonėse užsilikusios kalbos, kad nemokėjęs net rašyti.

Laurynas Balsevičius Seinų vaivadijos mokykloje buvo baigęs 7 klases ir 1829 m. įstojęs į Seinų kunigų seminariją, ją baigęs 1831 m. gruodžio 27 d. buvo iššventintas į kunigus. Pabuvęs Pilviškių vikaru 1832–1838 m., 1839–1840 m. jis buvo Lankėliškių, o 1841 m. – Naumiesčio parapijos vikaru. 1842 m. jis grįžo į Pilviškius ir vikaru čia buvo iki 1852 m., o 1853–1854 m. dirbo Pilviškių parapijos kamendoriumi. Po to (1855–1859) jis – Daukšių parapijos administratorius, 1860–1871 m. – Kaimėlio filijos kamendorius, 1872 m. iš šių pareigų atleistas, paskiriant jam pensiją. Mirė 1873 05 17, būdamas Kaimelio bažnyčios rektoriumi.

Be Lauryno Balsevičiaus, Motiejaus Balsevičiaus vikaru 1833–1834 m. ir 1837–1839 m. Pilviškiuose buvo Petras Eidikis (*Gaidys, Hejdik*, 1802 12 02–1831 09 11–1877 01 01), kilęs iš Vilkaviškio parapijos, mokėsis Pilviškiuose, Marijampolėje ir Rudaminoje gilines moralinės teologijos ir kitų dvasinių dalykų žinias, Seinų kunigų seminarijoje studijavęs 1827–1831 m. Po Pilviškių 1841–1842 m. Eidikis buvo Priėnų parapijos vikaru, 1843–1844 m. – Gražiškių, 1845 m. – Bařtninkų, 1846–1851 m. Kāpčiamiesčio parapijos administratoriumi, 1853–1860 m. kuratu, o 1861–1877 m. – Ūdrijos parapijos kuratas. Ūdrijoje ir mirė.

1838 m. M. Balsevičiaus vikaru tapo 1835–1838 m. buvęs Pilviškių mokyklos mokytojas Simonas Kudirka (*Kuderkevičius, Kuderkiewicz*, 1807 10 24–1835 04 20–1875 06 09), kilęs iš Paluobių (Paluobiškių) nuo Grīškabūdžio. Vikaru čia buvo iki 1845 metų. Po to kunigavo Višakio Rūdojė, Sudārge, o 1868 m. atvyko į Šunskūs,

³ Kai kurių kunigų biografijų duomenis žr. V. Strimaičio rankraščiuose: Kunigų biografijos, 1972–1982, mašinraštis, *Vilniaus universiteto bibliotekos Rankraščių skyrius* (toliau – VUBRS), f. 187-1250; Seinų vyskupystės ir kapitulos vyskupai ir administratoriai, b. m. rankraštis, VUBRS, f. 187-1264; Seinų-Vilkaviškio vyskupijos kunigai: biografijos išdėstytos pagal jų mirties datas, 1978, mašinraštis, VUBRS, f. 187-1265; Kunigai, mirę Seinų-Vilkaviškio vyskupijoje nuo 1900–1980 metų, mašinraštis, 1979, f. 187-1269; Medžiaga Vilkaviškio vyskupijos istorijai: dvasininkų biografijos ir nekrologai, 1978, mašinraštis, VUBRS, f. 187-1272. Be šios bei įvairių kitų šaltinių medžiagos, panaudoti kai kurie duomenys ir iš Rimvydo Butauto-Kudirka knygu, tačiau jose yra nemažai netikslumų, todėl, kur nebuvo galimybių juos ištaisyti ar sutikrinti su kitais šaltiniais, nedidelių netikslumų gali pasitaikyti ir šiose biografiuose. Naudota: Butautas-Kudirka R. *Pilviškių ir Barzdų parapijos, jų ganytojai*, Vilnius, 2011; Butautas-Kudirka R. *Sūduvos dvasininkai*, Vilnius, 2007–2013, d. 1–4. Kiti šaltiniai: *Katalikų kalendoriaus žinynas* (įvairių metų); *Zanavykija*, Čikaga, 1979, t. 1–2 ir kt.

į čia mirusio brolio Jurgio Kudirkos (1814–1868 11 12) vietą, ten mirė ir palaidotas. Dar M. Balsevičiaus vikaras apie 1841 metus buvo ir Eliziejus Bartasevičius (*Bartosewicz*, 1811 11 24–1855 05 25).

1854 metais Balsevičių Pilviškiuose pakeitė Tomas Dabrila (*Dobryla, Dobriłło*; 1818 12 17–1846 10 18–1869 06 25), kilęs iš Užnemunės. 1863 metais jis buvo apkaltintas nepalankumu caro valdžiai ir nuteistas kalėti. Grįžęs į Pilviškius čia buvo iki mirties, čia ir palaidotas.

Vienas pirmųjų T. Dabrilos vikarų 1857–1859 m. buvo Motiejus Lasevičius (*Lassewicz*; 1824 11 18–1866 02 04).

1859 m. M. Lasevičių pakeitė Motiejus Brundza, Pilviškiuose vikaravęs iki 1862 m. Jis žymus tuo, kad parašė ir 1859 m. Seinuose išleido lietuvišką elementorių, kurio pasirodė net keletas leidimų. Iš jo buvo mokomasi daugelyje Lietuvos slaptųjų mokyklų⁴.

XIX a. 2-ojoje pusėje labiausiai paplitusio elementoriaus autorius Motiejus Brundza gimė 1824 m. sausio 24 d. Tálkiškių kaime, Šunskų parapijoje. Mokėsi Seinų kunigų seminarijoje. Išventintas į kunigus 1848 m. liepos 16 d. 1849–1854 m. kunigavo Griškabūdyje, 1854–1857 m. – Vilkaviškyje, 1859–1862 m. – Pilviškiuose, 1863 m. – Prienuose. Nuo 1864 m. administravo Plūtiškių parapiją, ten ir mirė 1869 m. kovo 10 d.

Po M. Brundzos (kai kurie gal ir kartu su juo) buvo šie vikarai: Mykolas Sadvskis (1796 09 25–1868 01 04) – apie 1861 m.; Vincentas Liorenta (1824 11 02–1847 03 11–1870 05 18), kilęs iš Užnemunės, vikaravęs Griškabūdyje (1847–1850 m.), Sintautuose (nuo 1851 m.), Pilviškiuose (apie 1861–1862 m.). Kai kurie duomenys rodo, kad maždaug tuo pačiu metu vikaru čia buvo ir Baltramiejus Duoba (*Doba*, 1832 08 27–1898 05 29) – apie 1862 m. ir Vincentas Muraška (*Muraszko*, 1838 11 15–?) – irgi apie 1862 m.

1869 m. birželio 25 d. Pilviškiuose mirus T. Dabrilai, tais pačiais metais iš Seinų buvo atkeltas Motiejus Oleka. Jis gimė 1833 m. lapkričio 9 d. Žardėlių kaime, netoli Barzdų, Pilviškių parapijoje, Šakių rajone. Baigęs Seinų kunigų seminariją, 1857 m. balandžio 7 d. buvo išventintas į kunigus. Vikaravo Lazdijuose, Griškabūdyje, Zapýškyje.

Seinuose M. Oleka buvo seminarijos ir vyskupo reikalų vedėjas, pasižymėjo praktišku protu, todėl vyskupą Lubienskį jis išvedė iš bankroto. Seminarija ir vyskupas buvo taip nusigyvenę, kad neturėjo nė ką valgyti. Seminarija pinigų neturėjo, o žydai kredito nebedavė.

Vikarą Oleką vyskupui patarė kviesti ūkvedžiu, nes tik jis vienintelis galėsiąs sutvarkyti reikalus. Lubienskis jį išsikvietė. Oleka nustatė sąlygas – ekonomijos šeimininku būsiąs jis. Pavalgyti pats vyskupas turėsiąs, bet vyskupo tarnams tuščiai visko eikvoti neduosiąs. Vyskupas su sąlygomis nesutiko.

⁴ *Lamentorius lietuviszkas diel mažu vajku, išduotas per K.M.B.* [kunigas Motiejus Brundza]. Aprobuetas (pasirašyta lenkų k.) vyr. cenzoriaus Sobieščianskio (*Sobieszczański*) Varšuvoje 1859 m. liepos 11(23) d., Suvalkai, 1859, 34 p. – Dalis teksto lotynų kalba. 2-asis leidimas: *Lamentorius lietuviszkas diel mažu vaikeliu, o labiau diel dydesniu, išduotas per K.M.B.* [kunigą Motiejų Brundzą], aprobuetas dvasinių knygų cenzoriaus misionieriaus A. Doroblio Varšuvoje 1862 m. gegužės 12 d. (lotynų kalba) ir cenzoriaus kolegijos asesoriaus J. A. Ragalskio 1862 m. gegužės 9(20) d. (lenkų kalba). Varšuva: Misionierių spaustuvė, 1862, 29 p. Dalis teksto lotynų kalba. Be šių dviejų pirmųjų, buvo išleisti dar 6 vėlesni elementoriaus leidimai: 1878 m. Tilžėje – 2 leidimai, 1886 m., 1887 m. – 2 leidimai ir 1888 (?) m.

Oleka išvažiavo. Kai bankrotas vyskupą visai priveikė, jis vėl išsikvietė Oleką ir pasidavė ekonominei jo diktatūrai. Oleka Seinų žydams dalį skolų gražino savais pinigais, uždengė seminarijos stogą, igavo pasitikėjimo.

Vyskupas Lubienskis buvo grafas. Jo tarnai bandė su Oleka nesiskaityti. Kai pas vyskupą atvyko svečių, tarnas nupirko kalakutą, bet kai paprašė Olekos apmokėti pirkinį, šis trumpai atrėžė: „*Mėsos buvo, o jei norėjai baltos, tai pats ir užsimokėk.*“

Seinuose gyveno kelios vienuolės. Jos nežinojo, nei kam gyvena, nei ką veikia, tik džiaugėsi, kad vyskupas jas globoja. Kai Lubiensčio nebuvo namie, Oleka jas susodino į vežimus ir išvežė į Smalėnus, kur seniau būta vienuolyno. Kai grįžęs Lubienskis vienuoles liepė parvežti atgal, Oleka atsakė: „*O ką gi jos čia veikia? Tegul jos ten darbuojasi ir maitinasi. Duokite pinigų, tai jas maitinsiu.*“

M. Oleka į Pilviškius atvyko 1869 m., teturėdamas tik 36-erius metus. Parapija buvo gana netvarkinga. Jam pradėdant klebonauti iš Griškabūdžio parapijos Pilviškiamis prisidėjo Žečkalniai ir dar keletas aplinkinių kaimų, iš Vilkaiviškio – dešinieji Pašėsupiai ir Parausiai, iš Šunskų – Piliūnai. Parapija padidėjo iki 8000 parapijiečių – net bažnyčia pasidarė per maža. Tad Oleka 1872–1874 m. bažnyčią praplėtė – iš šonų pristatė medines koplyčias, visai sudarkydamas ir taip nekokią bažnyčios išvaizdą. Šią padidintą bažnyčią 1885 metais *Švč. Trejybės* vardu konsekrovo Seinų sufraganas vyskupas Juozapas Oleka, klebono pusbrolis. Vėliau šventorius buvo aptvertas geležine tvora, pastatyta varpinė.

Kiek Pilviškių parapija buvo pairusi, matyti iš vieno M. Olekos kalėdojimo. Buvęs čia klebonu dešimtį metų jis išsirengė kalėdoti į Bebrūliškes, nes dar nepažinojo to krašto. Vikarams liepė pailsėti, o pats išvažiavo. Staiga popiečiu klebonas sugrižo. Vikarai, nustebę dėl tokio greito parvykimo, klausia priežasties. Tas ir pasakoja, jog kalėdojant jau pirmoje vietoje klausią, iš kur jis esąs. Antroje nustebę priduria, jog gal jis esąs iš toliau, nes dar niekad nėra jo matę, o trečioje porina, jog kitais metais jauni atvažiudavę ir iš kur jis, senis, atsibastęs. Toks parapijiečių abejingumas savo klebonui taip jam ūpą sugadino, kad neturėjo jėgų baigti kalėdojimo ir, nutraukęs darbą, grįžo. Šiaip jau M. Oleka mėgo su kaimiečiais pakalbėti apie ūkį, duoti jiems gerų patarimų.

Išklebonavęs Pilviškiuose 37 metus, M. Oleka mirė 1906 m. rugsėjo 22 d. Čia ir buvo palaidotas miestelio kapinėse.

Motiejus Oleka ilgiausiai Pilviškiuose (1869–1906 m.) klebonu išbuvęs kunigas. Todėl ir jam bene daugiausia talkinusių vikarų čia buvę. Vieni iš pirmųjų jo vikarų 1870–1871 m. buvo Juozapas Legota (1846 10 30–1870 06 26–1880 02 01), kilęs iš Murinų kaimo, Būblėlių apylinkės, Sintautų valsčiaus, Šakių apskrities. Marijampolėje baigęs 4 klases, 1865 m. spalio 1 d. jis įstojo į Seinų kunigų seminariją. Į kunigus buvo išsventintas 1870 m. birželio 26 d. ir iš karto paskirtas (laikinai) į Pilviškius vikaru. Po Pilviškių Legota kunigavo Piekutu, Višonkų, Novogrudo parapijose, o 1874–1875 m. buvo Kulėšų parapijos vikaras, nuo 1875 m. rugsėjo mėn. – Kučino, o nuo 1876 m. gegužės – Zapýškio vikaru, nuo 1877 m. rugsėjo – Metelių parapijos vikaras. Meteliuose Juozapas Legota ir mirė.

Pilviškiuose J. Legotą 1872 m. (iki 1875 m.) pakeitė Simonas Strungis (1836 10 31–1863 07 28–1882 02 02), vėliau vikaravęs Miroslavė. Maždaug tuo

pačiu metu (1872–1873 m.) buvo ir kitas vikaras, iš Dzūkijos kilęs Sebastijonas Valentinas (1846 06 28–1872–1897 07 12), po Pilviškių vikaravęs kai kuriose Dzūkijos bažnyčiose, o nuo 1887 m. – klebonas Simnė, ten mirė ir palaidotas.

1875 m. iš Seinų, ten katedroje porą metų vikaravęs, į Pilviškius atvyko Kazimieras Valaitis (*K. Valavičius, Wołowicz*, 1850 11 11–1873 11 16–1916), kilęs iš Naūdžių (Margių) kaimo, Gižų parapijos. Iš Pilviškių 1880 m. jis iškeltas į Balbiėriškį, o 1894 m. – į Lėipalingį. Nuo 1894 m. – jis Zapyškio klebonas. Čia pastatė bažnyčią, bet ją Pirmojo pasaulinio karo metais rusai susprogdino. Dėl to K. Valaitis susirgo, bet liko Zapyškyje emeritu, 1916 m. čia mirė ir buvo palaidotas.

M. Olekos vikaru porą metų dirbo ir alvitietis Motiejus Rušinskis (*Rusziński, Rušinskas, Ruškevičius*, 1854 09 28–1877 10 30–1922), iki 1880 m. buvęs laikinu vikaru Krókialaukyje; iš Pilviškių 1881 m. persikėlė į Pūnską, 1884 m. trumpai pabuvęs Raigarde, 1884–1887 m. – vikaras Šveņtežeryje, dar kurį laiką dirbo Būdvietyje, Didvyžiuosė, Plūtiškėse, Gižuosė, o nuo 1900 m. buvo Rudaminės, nuo 1905 m. – Didvyžių klebonu. Nuo 1911 m. jam būnant Vilkaviškyje rezidentu, Pirmojo pasaulinio karo metu buvo išsiųstas į Smalėnus, ten ir mirė. Palaidotas Suválkuose.

1881–1882 m. Pilviškiuose gyveno ir kitas Rušinskis – rezidentas Vincentas Rušinskis (*Rusziński*, 1825 09 16–1882 09 15), kuris čia ir mirė.

Trejetą metų (1880–1882 m.) M. Olekos vikaru buvo Pranciškus Maciukevičius (1857 12 14–1921). Maždaug tuo pačiu metu, 1880–1884 m., Pilviškiuose buvo ir Jurgis Vyšniauskas (*Wiszniewski*, 1851 11 17–1876 02 13–1889 04 28), buvęs Lankėliškių koplyčios kapelionas. Po Pilviškių nuo 1884 m. jis buvo Šilavoto koplyčios kapelionas.

1884 m. į Vyšniausko vietą vikaru buvo paskirtas tik seminariją baigęs Andriejus Vizgaitis (1859 02 18–1884 02 10–1891 01 28). Čia būdamas jis aptarnavo ir Antanavo ir Bagotosios koplyčias. Pilviškiuose A. Vizgaitis išbuvo iki mirties. Čia ir palaidotas.

1885 m. M. Olekos vikaru tapo iki tol (1882–1885 m.) kapelionu buvęs Jonas Daunoras (*Downar*, 1856 04 30–1880 02 01–1921), kilęs iš Prienų parapijos. Baigęs Seinų kunigų seminariją, 1880–1882 m. jis dirbo Naūmiestyje. Iš Pilviškių 1886 m. išvyko į Suvalkus ir tapo gimnazijos kapelionu. Vėliau buvo klebonu Ilguvoje, Lazdijuose. Pirmojo pasaulinio karo metais jis buvo pasitraukęs į Taškentą. Grįžęs iš ten – rezidentas Veisiejuose, ten mirė ir palaidotas.

1886 m. į J. Daunoro vietą atvyko Jonas Sakalauskas, gimęs 1863 10 04 Liškiavės parapijoje, mokėsis Lazdijų ir Rudaminos mokyklose ir Seinų kunigų seminarijoje (iššventintas 1886 10 10), kurią baigęs, paskirtas M. Olekos vikaru Pilviškiuose ir čia išbuvo iki 1888 m. Vėliau buvo vikaru Geļgaudiškyje, Gudėliuose. Būdamas Daukšių vikaru, 1915 m. jis su frontu pasitraukė į Rusiją, gyveno Horodlėje.

1888 m. tik po šventimų į Pilviškius buvo laikinai komandiruotas padėti vietos dvasininkams pastoraciniame darbe Juozapas Sadauskas (1864 12 21–1888 11 21–1924 01 27), kilęs iš Žardėlių kaimo, Griškabūdžio parapijos, Naumiesčio apskrities. Baigęs Marijampolės gimnazijos 5 klases, J. Sadauskas 1883 m. liepos 4 d. įstojo į Seinų kunigų seminariją, kurią baigęs, į kunigus iššventintas 1888 m. lapkričio

21 d. Marijampolėje J. Sadauskas mokėsi vienoje klasėje su būsimu gydytoju Stasiu Matulaičiu, o vėliau kurį laiką jie bendravo ir Pilviškiuose. S. Matulaitis savo *Atsiminimuose*⁶ apie jį rašė: „*Tai buvęs gudrus žmogus, sugebąs prisigerinti seniems, ypač aukšto rango kunigams – dekanams, prelatams ar turtingiems klebonams, kad šių padedamas greičiau koptų karjeros laiptais.*“ Iš kitos pusės, jį charakterizuoja kaip stropiai atlikdavusį kunigo pareigas, o S. Matulaitį raginusį bent dėl akių priėti velykinės išpažinties.

1891 m. J. Sadauskas buvo patvirtintas Pilviškių parapijos vikaru ir čia jis išbuvo iki 1895 m. pabaigos, o nuo 1896 m. buvo paskirtas Rudaminės vikaru ir pradžios mokyklos tikybos mokytoju. Čia organizavo lietuviškos spaudos platinimą, globojo knygnešius, už tai buvo suimtas ir ištremtas į Rusiją. 1904 m. grįžęs iš tremties, J. Sadauskas kurį laiką buvo Rudaminos parapijos administratoriumi, o nuo 1904 m. paskirtas Grabovo (Ščiučino dekanatas, Lenkija) parapijos administratoriumi ir klebonu. Ten jis ir mirė.

Kurį laiką M. Olekos vikaru buvo ir Mykolas Pėža (1856–1880–1926), kilęs iš Piliūnų, tada priklausiusių Šunskų parapijai, vėliau – Pilviškių. Būdamas vikaru Raigarde (Grajevo apskritis), per caro šventę, laikydamas už jo giminę pamaldas (vadintas *galupkomis*), jis praleido malda už carą. Po pamaldų prisistatė jose dalyvavęs caro valdininkas ir pareikalavo M. Pėžą pasiaiškinti, kodėl praleido malda už carą. Būdamas tvirtas vyras, M. Pėža griebė už pakarpos menkos išvaizdos valdininkėlių, spyrė užpakalin ir išstūmė per duris. Tačiau atsikvošėjęs Pėža nieko nelaukęs išdūmė į Ameriką. Kai 1905 m. buvo paskelbta amnestija, M. Pėža kreipėsi dėl jos į atstovybę, bet už caro valdininko ižeidimą nebuvo amnestuotas. M. Pėža grįžo į nepriklausomą Lietuvą, gyveno tėviškėje Piliūnuose, ten 1926 m. mirė, palaidotas Pilviškiuose.

Pranciškus Krūvelis (1866 05 12–1891 06 21–1953 02 04), kilęs iš Krūvelių kaimo, Bagotosios valsčiaus, Pilviškių parapijos, M. Olekos vikaru buvo paskirtas tik baigęs Seinų kunigų seminariją 1891 m. ir buvo iki 1895 m. Vėliau jis – vikaras Pajevonyjė, Lazdijuose, Slavikuose, nuo 1907 m. – vikaras ir klebonas Ūdrįjoje. Pirmojo pasaulinio karo metais buvo pasitraukęs į Smolenską. Grįžęs nuo 1920 m. klebonavo Pažėruosė, o 1935 m. vėl grįžo į Ūdriją, čia, būdamas altaris, mirė.

Po P. Krūvelio 1895–1897 m. M. Olekos vikaras – Kazimieras Sakalauskas (1859 01 18–1882 02 12–1918), kilęs iš Ūžnemunės. Baigęs Seinų kunigų seminariją, iki Pilviškių jis vikaravo Lankėliškiuose, Višakio Rūdojė, Sintautuosė. Nuo 1897 m. – klebonas Gudėliuose, o 1907–1918 m. – Šveičėžeryje (Lazdijų r.), ten mirė ir palaidotas.

Nuo tų pačių 1895 m. iki 1903 m. Pilviškiuose buvo ir kitas vikaras – Juozapas Katilius (1871 03 18–1894 06 08–apie 1955), kilęs nuo Marijampolės iš Katiliškių kaimo, vadintas *Žydėliu*, nes pamėgdžijo žydus ir mokėjo daug anekdotų apie juos. Mėgo pašiepti davatkas, lošti kortomis, išgerti. Buvo sąmojingas ir už tai visų mėgstamas. Jaunystėje aktyvus medžiotojas – jei nebūdavo ko medžioti, tai bent varnas pašaudydavo. Kai dėl neatsargaus elgesio su šautuvu nusišovė vežėjas, J. Katilius liovėsi medžiojęs.

Po Pilviškių jis – vikaras Jeleniavė, Miroslovė. 1906–1909 m. – Igliaukos

⁶ Matulaitis S. *Atsiminimai ir kiti kūriniai*, Vilnius, 1967, p. 106.

parapijos klebonas, *Žiburio* draugijos skyriaus pirmininkas, įsteigęs biblioteką, padėjęs steigti mokyklą, rengti lietuviškus vaidinimus. Būdamas Smalėnų klebonu, įvedė lietuviškas pamaldas. 1917 m. J. Katilius dalyvavo Vilniaus konferencijos darbe. 1921–1938 m. – Veisiejų parapijos klebonas, o nuo 1949 m. – Liudvinavo altaristas, bet 1951 m. paskirtas Daukšių klebonu, ten mirė ir palaidotas.

1897 m. vikaru į Pilviškius paskirtas Vincentas Donatas Baltrušaitis (1867 02 17–1890 02 23–1941 06 25), kilęs iš Bliūvūškių nuo Griškabūdžio. Baigęs Seinų kunigų seminariją, jis buvo vikaras Kalesniūkuose, Ketūrvalkiuose. Iš Pilviškių 1901 m. V. D. Baltrušaitis persikėlė į Veisiejus, o 1902 m. – į Vilkaviškį. 1907–1938 m. – jis ilgametis Daukšių klebonas, tik Pirmojo pasaulinio karo metais buvo pasitraukęs į Riazanę. Būdamas altaristas, V. D. Baltrušaitis mirė Daukšiuosė, ten ir palaidotas.

XIX a. pabaigoje, be jau minėtų vikarų, Pilviškių parapijos bažnyčioje Mišias laikydavo Seinų kunigų seminariją tik baigęs, bet buvęs be pareigų Pranciškus Sendžikas (1872 12 01–1896 07 12–1919), kilęs iš Baltrušių kaimo, Šunskų parapijos (vėliau Pilviškių parapija), Pilviškių valsčiaus, Vilkaviškio apskrities.

Manoma, kad dėl ginčų su valdžia seminarijoje dėl rusų kalbos jis apie 10 metų negavo etatinių vikaro pareigų, tad apsigyveno tėviškėje Baltrušiuosė ir, bandydamas nors kiek užsidirbti pragyvenimui, laikė Mišias Pilviškiuose.

Apie jį dr. Stasys Matulaitis rašė⁶: „*Tik išventintas jaunas kunigas Sendžikas, baigęs Seinų kunigų seminariją, apsirgo sunkiu nerovų sutrikimu – neurastenija. Apsigyvenęs pas tėvus kaime netoli Pilviškių, jis kasdien važiuodavo į bažnyčią laikyti mišių, dažnai užeidavo pasikalbėti. Pasirodė, kad tapęs kunigu, jis paliovė tikėjęs dievu. Tačiau mišias laikė, nes nemokėjo jokio kito darbo ir neturėjo iš ko gyventi.*“

Dr. S. Matulaitis jam patarė pirmiausia gydytis, bet P. Sendžikas nuo šios ligos kentėjo visą likusį savo gyvenimą. Vėliau po truputį vienoje ar kitoje vietoje dirbo: buvo laikinu vikaru Sintautuosė, Lazdijuose, Rudaminojė, 1906 m. – vikaras Dombrovkoje, Gižuosė. 1915 m. vokiečiams suėmus Šunskų vikarą Mykolą Brundzą, P. Sendžikas buvo patvirtintas Šunskų vikaru ir čia išbuvo iki 1918 m. Tačiau vikaravimu nebuvo patenkintas – vis norėjo gauti klebono vietą. Pagaliau 1918 metų rudenį jam buvo skirta klebono vieta Mozūrijos Mikašuvkoje, Augustavo giriose. Bet 1919 metų pavasarį jis mirė ir buvo čia palaidotas. Po trijų savaičių P. Sendžiko artimieji jį slaptai išsikasė ir parvežė į Pilviškius, čia P. Sendžiką antrąkart iškilmingai palaidojo. Jis buvo aukštas vyras, stipraus balso, geras pamokslininkas ir jautrus kunigas, nieko neskriaudęs, bet jį kaip ligonį skriaudė kiti.

Pilviškiuose vikarą V. D. Baltrušaitį pakeitė Juozapas Bridžius (1870 06 04–1894 07 01–1938), kilęs iš Degūčių kaimo (po Pirmojo pasaulinio karo – Marijampolės priemiestis). Jis mokėsi Marijampolės gimnazijoje, o 1881–1882 m. m. kartu su Kaziu Griniumi gyveno Zelionkienės bendrabutyje⁷. Mokydamasis Seinų kunigų seminarijoje, J. Bridžius priklausė slaptam lietuvių klierikų būreliui, kuris platinavo lietuvišką spaudą. Sužinojęs, kad bendrabutyje bus krata, vežimą lietuviškos spaudos jis nuvežė paslėpti į savo sesers knygnešės Marijonos Kačergienės ūkį, vėliau ją išplatino. Baigęs seminariją, 1894–1898 m. J. Bridžius vikaravo Lenkijoje, Vienneve (*Wieniew*), 1898–1901 m. –

Vištýtyje, o nuo 1901 m. iki 1903 m. – ⁶ *Ten pat*, p. 107.

Pilviškiuose, 1903–1905 m. Žemėje Panemunėje, 1905–1907 m. – Ketūrvakiuose, 1907–1910 m. – Kāpčiamiestyje. Nuo 1910 m. jis – ilgametis mažos Kampiškių (Alšėnų apyl., Kauno r.) parapijos klebonas, pats sukūręs šią parapiją ir ją sutvarkęs. Ten jis mirė ir palaidotas.

Tais pačiais 1901 m., baigęs Seinų kunigų seminariją, į Pilviškius buvo paskirtas ir kitas vikaras – Jurgis Žemaitis (1878 04 14–1901 09 21–1928 04 26), kilęs iš Vilkaviškio r., Serdokų k. Šias vikaro be algos pareigas jis ėjo iki 1906 m., 1906–1909 m. – Sintautų vikaras, 1909–1911 m. – Seinų katedros vikaras ir seminarijos ekonomas (prokuratorius). 1912 m. buvo išsiųstas į Lenkiją, grįžo baigiantis Pirmajam pasauliniam karui, vieną mėnesį pabuvo vikaru Šunskuose, nuo 1921 m. paskirtas klebonu į Ūdriją. Čia išgelbėjo bažnyčios turtą nuo gaisro, sutvarkė pairusius bažnyčios reikalus. Susirgęs išvažiavo į Alūtų pas gydytojus, bet grįžęs į Ūdriją mirė, ten ir palaidotas. Jurgis Žemaitis – Salomėjos Nėries dėdė. Vasaromis Salomėja pas jį atostogaudavo.

1902 m. trumpai – nepilnus metus Pilviškiuose vikaru buvo Juozas Baltrušaitis (1868 03 17–1892 07 25–1922 m. rudenį), gimęs Žaliablėkių kaime, Griškabūdžio parapijoje, Šakių apskrityje. Marijampolės gimnazijoje baigęs 4 klases, jis 1887 m. įstojo į Seinų kunigų seminariją, o po šventinimų vikaravo Grabove (Ščiučino dekanate). Po Pilviškių, kuri laiką – vikaras Vilkaviškyje, o nuo 1922 m. – klebonas Pajevonyjė, ten ir mirė.

Paskutiniaus M. Olekos klebonavimo metais Pilviškiuose buvo ir kitas vikaras Juozapas Rudaitis (1871 12 20–1895 06 08–1959 02 11), kilęs nuo Griškabūdžio iš Mureikų. Mokėsi Seinų progimnazijoje ir Marijampolės gimnazijoje. Baigęs 4 klases, kuri laiką daraktoriavo savo gimtajame kaime, o 1890 09 15 įstojo į Seinų kunigų seminariją. Baigęs ją, buvo vikaru Krókialaukyje, 1900–1903 m. – Aukštojoje Panemunėje, 1903–1906 m. – Pilviškiuose. Iš čia perėjo vikaru į Prienus (1906–1913 m.). Nuo 1913 m. jis – klebonas Balbiėriškyje. Mirė Balbiėriškyje, Prienų rajone, nuo 1954 m. būdamas altarisas.

1906 m., mirus klebonui Motiejui Olekai, užimti Pilviškių parapijos klebono vietą buvo siūlyta Šunskų klebonui Vincentui Natkevičiui, bet šis nėjo, nors Šunskai nebuvo nė pusės Pilviškių vertės. Tada Seinų administratorius Juozapas Antanavičius 1906 m. Pilviškių klebonu paskyrė savo vikarą iš Prienų, čia išbuvusį 14 metų, Simoną Švilpą (1864 02 18–1886 06 29–1947 11 22). Aukšto ūgio, tiesų kaip smaižas 42 metų vyrą, kilusį iš netolimo Pilviškių parapijos Sparvinių kaimo, Griškabūdžio valsčiaus, Šakių apskrities. Baigęs kunigų seminariją Seinuose, jis vikaravo Naugardukė (Baltarusija), Kāpčiamiestyje, Prienuose, čia platino lietuvišką spaudą, skatino saugoti lietuviybę, kėlė tautinį susipratimą. S. Švilpa pasižymėjo geraširdiškumu, rimtu gyvenimu, buvo geras pamokslininkas, bet amžinai skubėdavęs ir visur pavėluodavęs. Į kaimyninių parapijų atlaidus pradėdavęs rengtis ankstokai, rengdavęsis, skubėdavęs ir dažniausiai nuvykdavęs baigiantis sumai. Kartą žmogus prieš pamaldas atvykęs vežtis kunigo pas ligonį sakramento. S. Švilpa, išgirdęs, kad ligonis silpnokas, išsiskubino, esą, kol vikaras atlaikys sumą, jis spėsias grįžti sakyti pamokslo. Nuvykęs paguodė ligonį, suramino artimuosius ir paskubėjęs nuėjo stačiai bažnyčion sakyti pamokslo. O buvo trumparegis. ⁷ Grinius K. *Atsiminimai ir mintys*, p. 270.

Įlipęs sakyklon, buvo bepradedęs skaityti Evangeliją, bet pamatė, kad bažnyčia tuščia. Grįžęs klebonijoje sužinojo, kad vikaras Vladas Pėstininkas atlaikė sumą, svetys Pijus Kirvelaitis pasakė pamokslą, atlaikė mišparus, žmonės išleido namo, todėl ir bažnyčia buvo tuščia.

Prie žmonių S. Švilpa niekada nepriekabiavo, o ir didžiausią mirusį latrą pats pirmas puldavo teisinti, atseit, jis žmogelis buvo geras, turėjo šeimelę, neturtingas, tai dėl rūpestėlių ne visada ir į bažnytelę galėdavo ateiti. Na, tai atlydėkit, bet nebūkit šelmiai, nesivėlinkit, apie pirmą–antrą jau pribūkit. Kol palaidodavo, advento metu kapuose jau prieblanda užstodavo, o apie pamaldas žmonės sakydavo: „*Jau kur, kur, bet į Pilviškių mišias tai niekad nepavėluosim.*“

Didysis karas S. Švilpai suteikė daug vargo, nes Pilviškiai buvo ant kariuomenės judėjimo kelio. Susprogdinus rusams tiltą per Šešupę, vokiečiai išvedė naują kelią per klebono kiemą. Degant Pilviškių miesteliui, sudegė klebonija. Bemaž dešimtį metų klebonas gyveno špitolėje. Žydams buvo pagiežu, kad su miestu sudegė ir jų sinagoga, o bažnyčia likosi. Jie netgi rengėsi ją padegti. Sužinojęs apie tai, S. Švilpa nuėjo Šabo dieną į jų šventnamį ir išdrožė kalbą, grasindamas, kad jeigu jie padegs bažnyčią, tai naują statysias už miesto ir tada nusmuksias jų biznis. Šiaip S. Švilpa buvo tolerantiškas kitoms tikyboms ir įvairioms organizacijoms. Jo laikomose pamaldose Vasario 16 dienos proga dalyvaudavo evangelikai ir žydai. Po to ir katalikai vykdavo į kitų religijų šventyklas. Nedraudė ir tautinėms organizacijoms, kad jų nariai dalyvaudavo pamaldose uniformuoti. Jis sutvarkė parapijos kapines, aptvėrė jas tvora, bažnyčioje įvedė elektros šviesą, nupirko varpus. Buvo Pilviškių progimnazijos kapelionas, vadovavo *Žiburio* skyriui.

Susikūrus nepriklausomai Lietuvai, miestas atsistatė ir sena bažnyčia nesiderino prie aplinkos. Iškilė naujos bažnyčios statybos klausimas. S. Švilpa, nors buvo Marijampolės dekanato dekanas, bet nerangus statyboms. Praėjo dešimtmetis, kol jis atstatė kleboniją ir ūkinius pastatus, o bažnyčią pastatyti nebuvo vilties, nors jis vis rengėsi tai padaryti.

Vyskupas Antanas Karosas, spaudžiamas vyskupo Mečislovo Reinio, paragino S. Švilpą atsisakyti klebono pareigų. Šis tai ir padarė. 1936 m. atšventęs kunigystės 50-metį, 1939 m. jis tapo rezidentu, pasitraukė į nuosavą namelį, ten ir mirė 1947 m. lapkričio 22 d. Laidotuvės buvusios neįaukios, nes buvo nenusistovėję pokario laikai. Be to, laidotuvių dieną vyko lapkričio 27 dienos žmonių trėmimas į Sibirą⁸. S. Švilpa buvo palaidotas Pilviškiuose bažnyčios šventoriuje šalia 1942 m. mirusio klebono Petro Žilinsko, paskirto klebonu 1939 m. į S. Švilpos vietą.

Vikarą Vincentą Kulikauską (1878 11 14–1903–1936 09 09), gimusį Viščiakaimyje, Alvito valsčiuje, Vilkaviškio apskrityje, S. Švilpa 1906 m. perėmė iš buvusio klebono M. Olekos. V. Kulikauskas, 1898 m.

baigęs 6 Vilkaviškio gimnazijos klases, mokėsi Seinų kunigų seminarijoje, vikaravo Sintautuose, o apie 1905–ųjų pabaigą atvyko į Pilviškius ir čia išbuvo iki 1912 m. 1912 m. V. Kulikauskas įstojo į marijonų vienuolyną Fribūre, Šveicarijoje. Čia lankė Fribūro universitetą,

⁸ Tą dieną su žmona Petronėle ir sūnumi Algimantu buvo ištremtas ir kun. Vaclovo Strimaičio brolis Jonas iš Bobių kaimo, Žališios valsčiaus, Vilkaviškio r., ir sesuo Elžbieta Matulaitienė su vyru Pijumi Matulaičiu iš Parausių kaimo, Pilviškių valsčiaus, Vilkaviškio rajono. Išbuvę Leitvareje iki gruodžio 2-osios dienos, tremtiniai gruodžio 24-osios naktį buvo išlaipinti miške prie Tiumenės srities, Jurginsko rajono Tropinsko gyvenvietės. Vėliau apgyvendinti barakuose.

1915 m. gavo licenciato laipsnį ir buvo pasiūstas į JAV, Švento Mykolo Arkangelo parapiją Čikagoje klebonu. Ten įsteigė lietuvišką mokyklą. Jo pastangomis buvo pastatytas marijonų naujokynas Hinsdeile. 1934 metais čia atidarius tėvų marijonų kunigų seminariją, V. Kulikauskas buvo pirmasis jos rektorius (1934–1936). Jis buvo Amerikos lietuvių Romos katalikų spaudos draugijos sekretorius, redagavo *Draugą, Laidą*, bendradarbiavo *Draugijoje, Lietuvos ūkininke, Šaltinyje, Vadove, Vilniaus žiniuose* ir kt. Išleido keletą savo parengtų ir išverstų knygelių: *Šalin svaiginamieji gėrimai* (Kaunas, 1912), *Katalikų Bažnyčia ir jos valdžia* (Čikaga, 1915), *Kristaus prisikėlimas iš numirėlių* (Čikaga, 1915), *Netikėjimo priežastys* (Boston, 1917), *Kriščiųnybė ir moteris* (Čikaga, 1918), *Trumpa bažnyčios istorija* (Čikaga, 1919), komediją *Amerikos dovanos Lietuvoje* (Čikaga, 1920) dramą *Ar esi čia, mano Jėzau?* (Čikaga, 1922), *Skaityk – rasi užslėptą turtą* (Čikaga, 1928), *Katalikiškas laidojimas* (Čikaga, 1929). Iš lenkų kalbos išvertė: *Palaimintas, kurį Dievas laimina* (Seinai, 1907), *Rūtų vainikėlis* (Seinai, 1908), *Trumpa religijos istorija* (Seinai, 1910) ir kt. V. Kulikauskas mirė ir palaidotas Čikagoje.

Ilgą laiką prie klebono S. Švilpos gyveno Motiejus Dovydaitis (1867 11 01–1891 06 28–1952 05 22), kilęs iš Šunkarių (Valākībūdžio) kaimo, Griškabūdžio parapijos, Šakių apskrities. Baigęs Seinų kunigų seminariją, jis buvo vikaru Krokialaukyje, Sintautuose, Miastkove (Lomžos gub., Lenkija) ir kitose Lenkijos vietovėse. Susirgęs grįžo į Lietuvą ir 1906 m. apsigyveno Pilviškiuose. 1915 m. jis buvo pasitraukęs į Rusiją, grįžo 1918 m. į Pilviškį, buvo ir vikaras, ir rezidentas, ir altaristas, retkarčiais laikė mišias, gyveno nuosavame namelyje. Apie 1943 m. nameliui sudegus, M. Dovydaitį ėmėsi globoti sesers sūnus kunigas Vincentas Birbilas (1897–1922–1969), Santakės klebonas, 1951 m. persikėlęs į Ketūrvakius. Čia jo dėdė M. Dovydaitis mirė ir buvo palaidotas.

1908–1910 metais S. Švilpos vikaras buvo Vincentas Kudirka (1884 04 09–1907 04 14–1950 09 09), kilęs iš Nemirų kaimo, Jankų valsčiaus, Šakių apskrities. Į Pilviškį jis buvo paskirtas tik baigęs kunigų seminariją. Vėliau kurį laiką jis buvo vikaras Pūnske, 1912–1914 m. – Šunskuosė, 1915–1923 m. – Sudargo, o 1923–1940 m. – Pažerū klebonas. Dar kurį laiką jis dirbo Braziūkuosė ir darbą užbaigė Nemiruosė. Palaidotas Griškabūdyje.

1912–1917 m. Pilviškiuose vikaravo Pranciškus Radžiūnas (1880 09 23–1903 10 25–1950 08 27), kilęs nuo Liudvinavo iš Gulbiniškių kaimo. Baigęs Seinų kunigų seminariją, jis – vikaras Pūnske, Lazdijuose, Griškabūdyje, Bařtninkuose. Iš Pilviškių 1917 m. jis buvo pasiūstas kurti Žvirgždaičių parapijos, ten 1922 m. pastatė bažnyčią. 1924 m. P. Radžiūnas paskirtas klebonu į Plókščius, čia atnaujino apgriuvusią bažnyčią, pastatė salę, suorganizavo kunigų savišalpos draugiją, kuri šelpė invalidus ir senelius kunigus; 1931–1937 m. jis Sintautų, po to Pājevonio klebonas. 1944 m. P. Radžiūnas pasitraukė į Vokietiją, gyveno Augsburgė, mirė Regensburgė.

1918 m. Pilviškiuose vikaru buvo Pranciškus Garmus (1888 10 22–1914 01 11–1968 02 22), gimęs Antākalnio kaime, Pakūonio valsčiuje, Kauno apskrityje (dabar Prienu r.), mokėsi Veiveriū mokytojų seminarijoje, Kauno gimnazijoje, Seinų kunigų seminarijoje, vėliau – Miuncheno universitete. 1914 m. jis – vikaras Pakūonyje, 1914–1917 m. – Lazdijuose, 1917 m. ten įsteigė pirmąją lietuvišką mokyklą. 1917 m.

iškeltas vikaru į Alytų, 1918 m. – į Pilviškius. 1919 m.– Lietuvos kariuomenės savanoris kapelionas. 1924 m. jis išvyko į JAV, buvo klebonas įvairiose JAV lietuvių parapijose, nuo 1950 m. – Majamyje, kur žuvo autokatastrofoje.

Tais pačiais metais iš Kudirkos Naumiesčio (prieš tai buvęs Plókščiuose), į Pilviškius buvo atkeltas vikaras Pijus Karalius (1887 12 11–1914 06 11–1955 07 31), kilęs iš Laňkupėnų kaimo, Gražiškių valsčiaus, Vilkaviškio apskrities. Jis buvo mokėsis Pajevonyje, Seinų gimnazijoje ir Seinų kunigų seminarijoje, o 1920 m. iš Pilviškių išvyko studijuoti filologijos į Romą, į Popiežiškąjį Grigaliaus universitetą, ten gavo bakalauro laipsnį. Grįžęs 1922 08 15–1928 08 15 buvo *Žiburio* gimnazijos direktorius Kybartuose. 1929–1931 m. ateitininkų šelpimo fondo įgaliotas, jis lankėsi JAV ir rinko aukas ateitininkų namams statyti Kaune. 1932–1940 m. P. Karalius – Vilkaviškio kunigų seminarijos prokuratorius, 1940–1941 m. Sudargo parapijos klebonas, 1941–1944 m. – Lankėliškių. 1944 m. jis pasitraukė į Vokietiją ir 1947–1950 m. buvo lietuvių tremtinių klebonas Švabiš Gmiundėje (Schwäbisch Gmünd). 1950 m. atvyko į JAV ir buvo prelato I. Albavičiaus vikaru Ciceroje.

Būdamas vikaras Pilviškiuose, kartu su vaistininku Zenonu Kuzavu ir dr. J. Bliūdžiumi P. Karalius įkūrė *Žiburio* draugijos kursus mokytojams ruošti, vadovavo jiems ir parengė keletą mokytojų. Pilviškiuose įkūrė vidurinę mokyklą ir keletą mokyklų kaimuose, suorganizavo Pilviškių valsčiaus savivaldybę ir policiją, telkė savanorius į Lietuvos kariuomenę, įkūrė *Pavasario* sąjungos, *Ūkininkų sąjungos* ir *Darbo federacijos* skyrius. Vėliau daug nusipelnė ateitininkų organizacijai, kuri 1932 m. jį paskelbė garbės nariu. P. Karalius yra parašęs Čikagos Šv. Kazimiero kapinių istoriją. Mirė ir palaidotas Čikagoje.

Ilgametis S. Švilpos vikaras buvo Vladas Pėstininkas (1889 10 10–1913 01 19–1968 05 28), kilęs nuo Šunskų iš Pūskepurių. 1908 m. baigęs Marijampolės gimnazijos 5 klases, mokėsi Seinų kunigų seminarijoje, 1913–1914 m. buvo vikaras Pilypove, 1914–1916 m. – Tikocine (Mazovijos dekanatas), 1916–1921 m. – Suvalkų vikaras ir kalėjimo kapelionas. 1921–1941 m. V. Pėstininkas – Pilviškių parapijos vikaras. Čia jis kartu buvo ir progimnazijos kapelionas, muzikos mokytojas, choro ir orkestro vadovas. Jo vadovaujamas progimnazijos 12 mokinių orkestras atlikdavo ir sudėtingus muzikos kūrinius. V. Pėstininkas išugdė nemaža Pilviškių muzikantų. Progimnazijoje jis platino jaunimo spaudą, dažnai pats apmokėdamas dalį prenumeratos. Daug dirbo su pavasarininkais, su tretininkais, blaivininkais.

V. Pėstininkas suorganizavo ir pastatė *Motinėlės* prieglaudų namus, pasirūpino įsteigti mokytojų seminarijos dvimečius kursus, kurie parengė keletą mokytojų, šelpė ištremtuosius į Sibirą. Nuo 1937 metų pradžios jis važinėjo į Vilkaviškio kunigų seminariją dėstyti bažnytinio giedojimo ir vadovavo klierikų chorui. 1941–1948 m. V. Pėstininkas buvo Ketūvalakių klebonas. 1949 metų sausį dėl pogrindžiui palankaus pamokslo kapinėse jis buvo nušalintas nuo pareigų ir apsigyveno Liubavė, o po pusės metų paskirtas Seirijų klebonu, tačiau 1949 09 08 buvo suimtas dėl minėto pamokslo ir 1950 02 25 nuteistas 10 metų lagerio, ištremtas į Komijos ASSR. 1954 m.



Kunigas Vladas Pėstininkas. VKM nuosavybė

lapkritį, peržiūrėjus V. Pėstininko bylą, jis buvo paleistas, grįžo į Lietuvą ir paskirtas Pilviškių parapijos altaristu, bet 1960–1961 m. dar buvo Pilviškių klebonu, vėliau – vėl altaristas. Palaidotas Pilviškių bažnyčios šventoriuje. Parapijiečiai jį mylėjo ir gerbė.

Tuo pačiu metu, kai S. Švilpos vikaras buvo V. Pėstininkas, ilgesnį ar trumpesnį laiką Pilviškiuose buvo dar keturi vikarai. Tai Vincentas Rubikas (1869–1893–1927 04 10), kilęs nuo Sintautų iš Skaistgirių kaimo. Jis, baigęs gimnaziją Marijampolėje ir kunigų seminariją Žitomire, dirbęs Dubne, Aleksandrijoje, Ukrainoje, grįžo į Lietuvą ir 1925 m. buvo vikaras Pilviškiuose, vėliau – Slabaduosė, Žvirgzdaičiuose. Tai buvo atkaklus bibliofilas, vertingą savo knygų rinkinį padovanojęs Lietuvos universitetui Kaune. Mirė ir palaidotas Kaune.

1932 m. 4 mėnesius vikaru buvo Jonas Kardauskas MIC (1904 12 14–1928 06 24–1979 06 16), gimęs Griškabūdžio parapijoje, Pentiškių kaime, Šakių apskrityje, mokėsis vietinėje pradžios mokykloje ir Šakių *Žiburio* gimnazijoje. 1928 m. baigęs Vilkaviškio kunigų seminariją, jis kunigavo Prienuose, Pilviškiuose, Vilkaviškyje, Alksnėnuose. 1944 m. su frontu pasitraukęs į Vokietiją, buvo kapelionu lietuvių kolonijose ir Žemutinės Saksonijos (Nydersachsen) provincijos dekanu. 1949–1956 m. jis kunigavo Čilėje, po to iki 1961 m. – Brazilijoje, ten pastatydino dvi bažnyčias. Iš čia J. Kardauskas atvyko į JAV, dirbo *Draugo* dienraštyje. 1958 m. jam suteiktas kanauninko vardas. Mirė Čikagoje, palaidotas Šv. Kazimiero lietuvių kapinėse.

Paminėtinas ir kitas to laikotarpio S. Švilpos vikaras – Vytautas Demikis (1906 08 04–1934 06 17–1963 03 04), kilęs nuo Sintautų iš Liepalotų kaimo, mokėsis Naumiesčio progimnazijoje, Šakių *Žiburio* ir Marijampolės gimnazijose, Vilkaviškio kunigų seminarijoje (1930–1934), ją baigęs paskirtas vikaru į Pilviškius. 1941 m. jis buvo pasiūstas organizuoti Mindaugų parapijos, kurią įsteigė 1941 09 28 Kamšų kaime, Kalvarijos valsčiuje, ir joje dirbo iki 1943 metų. Iš čia persikėlė į Valākūdį, bet 1944 m. pasitraukė į Vokietiją, kur stovyklose aptarnavo lietuvių pabėgėlius. 1950 m. išvyko į JAV, dirbo lietuvių parapijoje Petersone. Mokytojavo lituanistinėje mokykloje, tvarkė jos biblioteką. Mirė ištiktas infarkto važiuodamas autobusu. Palaidotas Petersone.

Kitas sintautietis, dirbęs panašiu metu Pilviškiuose, buvo Jonas Rūgys (1901 01 27–1927 06 05–1974 06 08), gimęs Rūgių kaime, Sintautų valsčiuje, Šakių apskrityje. Mokėsi Sintautuose ir Šakiuose. J. Rūgys 1927 m. baigė Vilkaviškio kunigų seminariją. Vikaravęs keliose parapijose, nuo 1935 m. jis buvo Pažerų klebonas ir Garliavos dekanato dekanas. 1936 m. pagal architekto Stasio Kudoko projektą J. Rūgys Pažeruose buvo pradėjęs statyti bažnyčią, bet dėl karo ji liko nebaigta. Karo metais jis – vikaras Pilviškiuose, kurį laiką rezidavo Krókialaukyje, o paskutiniaisiais gyvenimo metais Jonas Rūgys buvo altaristas Šilalėje, ten mirė ir palaidotas.

1939–1941 m. Pilviškiuose vikaravo Petras Aloyzas Totoraitis (1909 06 21–1934 06 17–1973 10 30), gimęs Bartkų kaime, Plókščių valsčiuje, Šakių apskrityje. Baigė vietinę pradžios mokyklą ir Jurbarko *Saulės* gimnaziją. 1930–1934 m. studijavo Vilkaviškio kunigų seminarijoje. Po baigimo dvejus metus jis – vikaras Plokščiuose, 1936–1939 m. – Leipalingyje. Pilviškiuose P. A. Totoraičio pastangomis buvo leidžiamas parapijos laikraštėlis, kuriame skelbta parapijiečių gimimai,

vedybos, mirtys, naujos bažnyčios statybos eiga, žmonių vargai ir džiaugsmai⁹. Iš Pilviškių P. A. Totoraitis buvo iškeltas į Gūdlaukį (Šakių r.) ir skirtas klebonu (1941), tačiau baigiantis karui vokiečiai jį išvarė į Vokietiją, ten jis buvo pabėgėlių stovyklos klebonas ir mokyklos kapelionas. 1950 m. P. A. Totoraitis išvyko į JAV, kunigavo Švč. Trejybės lietuvių parapijoje Nevarke (Newark), bendradarbiavo lietuvių organizacijose ir spaudoje, globojo atvykstančius iš Lietuvos dvasininkus. Mirė JAV, palaidotas Toronto lietuvių *Prisikėlimo* parapijos kapinėse Kanadoje. Tai buvo lėtas, ramus zanavykas.

P. A. Totoraitį Pilviškiuose 1941 m. pakeitė vikaras Vincentas Radvinauskas (1911 07 20–1936 06 11–?), gimęs Kaušiuosė, Didvyžių valsčiuje, Vilkaviškio apskrityje. Mokėsi Didvyžių pradžios mokykloje ir Vilkaviškio progimnazijoje. 1936 m. baigęs Vilkaviškio kunigų seminariją, vikaravo Meteliuosė, Pakuonyje ir Ūdrijoje. Iš Pilviškių 1944 m. jis pasitraukė į Vokietiją, vėliau į JAV, ten ir mirė. Buvo aukštokas, karštas vyras, pamokslą šaukdavęs iki užkimimo. Kai atėjo vokiečiai, jis pašalino valsčiaus viršaitį ir pats ėmėsi vadovauti valsčiui.

1941–1945 m. Pilviškiuose kartu su V. Radvinausku vikaravo Vaclovas Degutis (1914 08 27–1937 06 13–2007 10 06), gimęs Gražiškių miestelyje, Vilkaviškio apskrityje. Pradžios mokyklą jis lankė Virbalyje, o nuo 1929 m. mokėsi Marijampolės gimnazijoje, 1933–1937 m. – Vilkaviškio kunigų seminarijoje, ją baigęs paskirtas vikaru į Gražiškius. Iš Pilviškių 1946 m. jis perkeltas į Vilkaviškį administratoriumi. Nuo 1947 m. Degutis kunigavo Tabariškiuose, nuo 1949 m. – Sasnavoje, o 1950 m. perkeltas administratoriumi į Aleksoto bažnyčią. 1952 m. jis buvo suimtas ir nuteistas 4 metams. Grįžęs į Lietuvą, nuo 1956 m. Degutis buvo altarisas Sasnavoje; po dvejų metų – Veiverių klebonu, o nuo 1965 m. – Lazdijų klebonas ir dekanas. 1970 m. Degutis buvo sukeistas su Bagotijoje klebonavusiu Vaclovu Strimaičiu, tapo Bagotosios klebonu ir Marijampolės dekanato vicedekanu, vėliau dekanu. Bagotojoje išdirbęs 32 metus, pablogėjęs sveikatai, išvyko į Marijampolės Švč. Marijos globos namus, vėliau persikėlė į naujai įkurtus specialiuosius globos namus, kuriuose ir mirė. Palaidotas Bagotosios bažnyčios šventoriuje.

1939 m. atsistatydinusių iš klebono pareigų Simoną Švilpą pakeitė iš Liubāvo (2 km nuo Lenkijos sienos) kilęs Petras Žilinskas (1901 09 27–1927 06 05–1942 04 23). Baigęs Vilkaviškio kunigų seminariją ir 1927–1939 m. vikaravęs Naūmiestyje, per kanauninko Vincento Vizgirdos (1876–1966) malonę Petras Žilinskas buvo atkeltas į Pilviškius klebonu ir paskirtas Vilkaviškio vyskupijos vicedekanu. Tai buvo aukštas, trumparegis, geros iškalbos vyras, mokąs prieš vyresnius nusižeminti. Šykštokas, linkęs viską valdyti ir viską stipriai laikyti savo rankose. Tai buvo tikra S. Švilpos priešingybė: anas – švelnus, šis – šiurkštokas; anas – atlaidus, dažnai pateisinąs kaltininką, šis – kietas ir neatlaidus; anas delsiąs, šitas – smarkus, veikiąs greitai. P. Žilinskas žinojo, kad jis atsiųstas statyti naujos bažnyčios, tad greitai ėmėsi darbo. Pradėjęs rengtis statybai, kurios meistras buvo Antanavo mūrininkas Andriušis, prasidėjo karas.

Antrosios karo dienos rytą – 1941 metų birželio 23-iają sudegė senoji medinė Pilviškių bažnyčia su masyviu bokštu ir didelėmis angomis varpams skardenti. Už bažnyčios stovėjo dviejų

⁹ Butautas-Kudirka R. *Pilviškių ir Barzdų parapijos – jų ganytojai*, 2011, p. 65.

aukštų mūrinė varpinė su arkiniais langais. Pirmojo aukšto sienos mūrytos iš didelių plokščių akmenų su kontraforsais kampuose. Aukštų langų arkos su smailomis sąramomis ir plytiniais apvadais. Antrasis aukštas – plytų mūras su pusapvalių arkų aštuoniais langais ir visą varpinę apjuosiančiu ornamentuotu frizu. Trečiasis varpinės tarpsnis buvo gerokai plonesnis medinis bokštelis, kuris nudegė 1944 metais. Jo 4 langai buvo su ažūriniais apvadais, smailomis arkomis, o viršuje buvo dar po apvalų langelį. Sudėtingos architektūros varpinę dengė kryžminis stogelis su laužytais frontonėliais ir kūgine baze kryžiui.

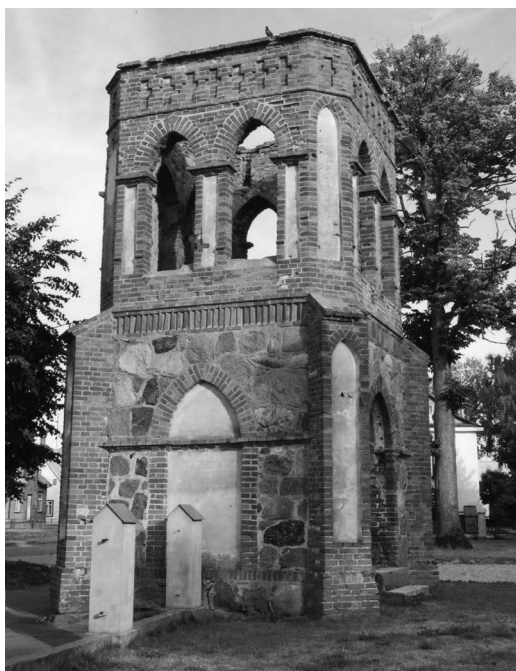

Pilviškių bažnyčios varpinė. 2006 07 20.

A. Petrašiūno nuotr.

1941 m. sudegė ne tik bažnyčia, bet ir visi trobesiai: klebonija, ūkio pastatai, špitolė. Tada iš Vilkaviškio gautas buvęs rusų karių barakas. Jis pastatytas šalia šventoriaus ir buvo

naudotas kaip laikina bažnyčia. Karas ėjo. Sunku buvo ką nors statyti, nes vokiečiai skelbė šūkį: „*Viskas karui!*“ Tad trūko ir medžiagų, ir žmonių.

1942 m. balandžio 23 d. klebonas P. Žilinskas nuvyko į Marijampolę. Vaikščiojo šen, vaikščiojo ten, užsuko ir į *Šešupės* knygyną. Išėjęs iš jo P. Žilinskas susmuko ant šaligatvio. Įneštas atgal į knygyną jis jau nerodė jokių gyvybės ženklų. Parvežtas į Pilviškius buvo palaidotas šventoriuje.

Į Petro Žilinsko vietą Pilviškių parapijos klebonu tais pačiais metais (1942) buvo paskirtas plutiškietis (Plūtiškės kaimas ir valsčius, Marijampolės apskr.) Pijus Ruseckas (1907 03 22–1931 06 21–1948 05 27). Jis buvo baigęs Vilkaviškio kunigų seminariją, 1932–1934 m. vikaravo Veisiejuose, nuo 1934 m. – Kybartuose. Tai buvo jaunas, aukštas, lieknas, švelnaus charakterio, energingas vyras. 1942 m. papuolęs į visiškai nuniokotus Pilviškius ir jų sudegusią parapijos centrą, tuoj pat ėmėsi darbo. Buvo pastatytas kluonas, tvartai, klėtis, pakloti pamatai klebonijai. Per 1942 metų Petrines vyskupas Antanas Karosas pašventino kertinį naujosios bažnyčios pamatų akmenį, ir pagal architekto Stasio Kudoko bažnyčios projektą pradėtos statyti raudono mūro sienos, kurios iškilo virš langų. Tačiau grįžo frontas. Vokiečių lėktuvai sudaužė klebonijai klotus pamatus, išgriovė statomos bažnyčios mūro kampą, sudegino laikinąją bažnyčią-baraką.

Vėl teko pirmiausia pasirūpinti laikina bažnyčia. Tuo metu buvęs valsčiaus pirmininkas bagotojiškis Juodviršis padėjo išsirūpinti kitą baraką, ir vėl laikina bažnyčia pastatyta ant tų pačių pamatų.

Dienos bėgo. Paruoštos statybinės medžiagos tūrpo, nes frontas Vilkaviškio ruože daug visko reikalavo, tad statybinės medžiagos imtos ir iš čia. Taip viskas

ir sutirpo. 1948 metų pavasarį P. Ruseckas susirgo. Priežastis buvo bendras nusikamavimas nuo parapijos rūpesčių. Gydytojas klaidingai susirgimo kaltininku palaikė šiltinę. Išvežtas Kaunan klebonas tuoj mirė. Palaidotas šalia Petro Žilinsko Pilviškiuose. Dar S. Švilpai klebonaujant, Barzdū klebonas Petrauskas pasakė: „*Pilviškiai bažnyčios sulauks tada, kai du klebonai pirma laiko atsiguls į grabą.*“ Pranašystė ne visai išsipildė, nes du klebonai jau gulėjo šventoriuje, o bažnyčios dar nebuvo. Ji iškils tik daugiau kaip po 50 metų.

Mirusį ir Pilviškiuose palaidotą kleboną Pijų Rusecką 1948 m. pakeitė Antanas Bakys, gimęs 1908 m. sausio 8 d. Londone. 1912 metais jį tėvai parsivežė į Lietuvą ir apsigyveno Patamošupių kaime, Griškabūdžio parapijoje. Lankęs Barzdū pradžios mokyklą ir 1929 m. baigęs Šakių *Žiburio* gimnaziją, A. Bakys įstojo į Gižuose veikusią Vilkaviškio kunigų seminariją. 1933 06 11 vyskupo Antano Karoso išventintas į kunigus, 1933–1937 m. jis Kudirkos Naumiesčio, 1937–1942 m. – Aleksoto vikaras, kartu 1937–1941 ir 1946–1947 metais lankęs Kauno konservatoriją, o 1942–1948 m. buvo Aukštėsios Frėdos bažnyčios rektorius. 1948 m. A. Bakys buvo atsiųstas į Pilviškius klebonu ir dekanu. Tačiau čia nedaug ką spėjo nuveikti, nes 1950 10 04 buvo suimtas už antisovietinę agitaciją ir ištremtas į Karagandą. 1956 m. grįžęs Lietuvon, iki 1959 m. buvo altaristas Marijampolėje, o 1959–1967 m. – Liškiavės, 1967–1981 m. – Kazlų Rūdės klebonas. Čia 1981 m. lapkričio 13 d. jis mirė ir buvo palaidotas šventoriuje.

1942–1948 m. klebonaujant Pijui Ruseckui ir 1948–1950 m. Antanui Bakiui, jų vikaru 1945–1949 m. buvo Konstantinas Ambrasas (1922 08 10–1945 04 29–1985 04 14), gimęs Surgučių kaime, Sasnavės valsčiuje, Marijampolės apskrityje; mokėsi Surgučių pradžios mokykloje ir Marijampolės Rygiškių Jono gimnazijoje. K. Ambrasas buvo įstojęs į Vilkaviškio kunigų seminariją, bet 1945 m. baigė Kauno kunigų seminariją ir kunigystę pradėjo Gražiškiuose. 1945 m. pabaigoje atvyko į Pilviškius, čia pabuvęs vikaru apie trejus metus, 1949 m. persikėlė į Marijampolę, o 1950 m. tapo Žemosios Panemunės, po metų Griškabūdžio, o 1954 m. – Jiezno klebonu, 1956 m. – Vilkaviškio parapijos klebonas, nuo 1958 m. ir dekanas. 1969 m. Konstantinas Ambrasas buvo iškeltas į Léipalingį, ten dirbo iki mirties. Mirė važiuodamas į Sasnavą, buvo parvežtas atsisveikinti į Leipalingį, bet vėl palydėtas į gimtinę ir palaidotas Sasnavos kapinėse šalia tėvų. 1984 m. popiežius Jonas Paulius II jam suteikė monsinjoro garbės titulą.

Po Konstantino Ambraso Pilviškiuose 1949 m. trumpai (pusę metų) vikaravo Viktoras Naujokaitis (1920 02 03–1947 05 24–1982 12 02), gimęs Jūškakaimių kaime, Slavikų valsčiuje, Šakių apskrityje. Prieš tai 1947 m. jis buvo vikaras Kudirkos Naumiestyje, o iš Pilviškių iškeltas į Balbiėriškį. Visur mėgo bendrauti su parapijiečiais, katekizavo vaikus, todėl užsitraukė sovietų valdžios nemalonę ir 1949 04 20 buvo ištremtas į Sibirą. Grįžęs dar kunigavo Švenčėžeryje, klebonavo Gerdāšiuose, Būdvietyje, Kalvarijoje. Susilpnėjęs sveikatai, persikėlė į Garliavą, ten ir mirė. Palaidotas Kudirkos Naumiestyje.

Ištremus Antaną Bakį, jo vieton 1950 m. į Pilviškius klebonu buvo atsiųstas Juozapas Dagilis (1889 08 30–1918–1965 09 14), gimęs Paūžiškių kaime, Jovaravo valsčiuje, Marijampolės apskrityje, mokėsi Kalvarijos pradžios mokykloje ir Marijampolės gimnazijoje, 1911–1918 m. kunigystės siekęs Žemaičių dvasinėje

seminarijoje Telšiuosė. Po šventinimų J. Dagilis 1919–1923 m. buvo vikaras ir kapelionas Telšiuose. 1923 06 05–1926 02 09 ir 1926 06 02–1927 04 12 jis – Lietuvos Respublikos Antrojo ir Trečiojo Seimo narys. Nuo 1924 m. gruodžio iki 1926 m. balandžio J. Dagilis keliavo po JAV – skaitė paskaitas ir rinko aukas. 1926 m. atsisakęs narystės Seime, 1927–1929 m. jis buvo Kauno katedros vikaras, dėstė tikybą Kauno mokyklose, buvo prieglaudų kapelionas; redagavo *Tėvynės sargą* ir *Žemaičių prietelių*, 1929–1933 m. J. Dagilis organizavo Vilijampolės parapiją, o 1932 m. pastatydino Šv. Juozapo bažnyčią ir iki 1944 m. buvo jos klebonas. Paskui kurį laiką klebonavo Ukmergėje, o 1950–1960 m. – Pilviškių parapijos klebonas, bet čia nieko ypatingo nenuveikė, nes labai saugojo savo sveikatą ir rūpinosi savo gerove. Išvykęs iš Pilviškių, J. Dagilis buvo altaristas Ukmergėje, ten mirė ir buvo palaidotas.

1951 m. Juozapo Dagilio vikaras Pilviškiuose buvo Antanas Keblaitis (1900 10 25–1923 10 28–1965 07 31), gimęs Naumiesčio parapijoje, Šakių apskrityje, mokėsi vietinėje pradžios mokykloje ir progimnazijoje. Baigęs Vilkaviškio kunigų seminariją (Zypliuosė, Gižuosė), buvo Didvyžių klebonu, vėliau – Pirmojo pėstininkų pulko, dislokuoto Ukmergėje, kapelionas. 1939 m. kartu su pulku jis žygiavo į Vilnių. Aušros Vartuose kariams laikė pamaldas. Buvo 1924 m. susikūrusios dr. Vinco Kudirkos paminklui statyti draugijos narys. 1941–1946 m. klebonavo Kāpčiamiestyje, čia pastatė laikiną bažnyčią. Bendradarbiavo su Baltarusijos kunigais. Kapčiamiestyje 1946 m. A. Keblaitis buvo suimtas ir įkalintas Archangelsko kalėjime. 1951 m. jis grįžo į Lietuvą ir buvo vikaras Pilviškiuose, Sintautuose (1960–1964). 1965 m. liepos 31 d., svečiuodamasis Balbiėriškyje pas kleboną Bernardą Baliukonį, Antanas Keblaitis staiga mirė. Palaidotas Kudirkos Naumiesčio kapinėse.

Kitas J. Dagilio vikaras buvo 1958 m. į Pilviškius altaristu paskirtas Jonas Bučinskas (1913 10 28–1937 06 13–2000 12 26), gimęs Gražiškių miestelyje, Vilkaviškio apskrityje, lankęs Gražiškių pradžios mokyklą, baigė Marijampolės Marijonų gimnazijos 6 klases, o 1931–1937 m. – Vilkaviškio kunigų seminariją. Po šventinimų jis buvo paskirtas Veisiejų vikaru ir gimnazijos kapelionu, o 1940 m. – Alvito, 1942 m. – Garliavos vikaru, ten dėstė tikybą, vedė rekolekcijas. Nuo 1947 m. jis – Pakūonio klebonas, nuo 1950 m. aptarnavęs ir Mārgininkų bažnyčią. Už vaikų katekizavimą 1952 metų rugsėjį J. Bučinskas buvo iškeltas į Kudirkos Naumiestį altaristu, o nuo 1953 m. tapo ir jo filijos Žvirgždaičių klebonu. Nuo 1954 m. jis – Grīškabūdžio parapijos ir Žvirgždaičių filijos klebonas. Iš Pilviškių J. Bučinskas buvo iškeltas 1960 m. ir paskirtas Lekėčių klebonu, kuriuo išbuvo iki mirties. Mirė aukodamas šv. Mišias, palaidotas bažnyčios šventoriuje.

Po Juozapo Dagilio trumpai, 1960–1962 m., klebonu buvo iš tremties grįžęs Vladas Pėstininkas.

Tuo pačiu metu – nuo 1960 06 24 iki 1962 04 12 Pilviškių parapijos vikaru buvo Pranas Perlaitis (1931 03 09–1955 12 18–2011 10 02), gimęs Ūdrijoje, Siūno apskrityje. Jis mokėsi Ūdrijos pradžios, Alytaus vidurinėje ir Alytaus vakarinėje darbo jaunimo vakarinėje mokyklose. 1951 m. įstojęs į Kauno tarpdiecezinę kunigų seminariją, po šventinimų 1955 m. jis buvo paskirtas į Kāpčiamiestį vikaru, po to trumpai (1960 02 12–1960 06 22) vikaravęs Miroslavė, 1960 06 24 atvyko vikaru

į Pilviškius, čia išbuvo iki 1962 04 10 ir buvo paskirtas Didvyžių parapijos klebonu. Apie metus (1963 06 21–1964 08 26) pabuvęs Balbiėriškyje altarištu, tapo Krókialaukio parapijos klebonu, o nuo 1968 10 07 – Mindaugų parapijos klebonu. Kurį laiką vėl pabuvęs altarištu Paežerėliuose (1968–1971), vėl dirbo parapijų administratoriumi Valākbūdyje, Didvyžiuosė, Gerdāšiuose. 1977–1984 m. gydėsi, po to dirbo klebonu Šlavañtuose, Gerdašiuose, o nuo 2006 m. – altarištas Liškiavojė. Mirė specialiuose socialinės globos namuose Marijampolėje. Palaidotas Ūdrijos bažnyčios šventoriuje.

1962 m. Pilviškių parapijos klebonu tapo Jonas Boleslovas Čegelskis. Dėl gražios išvaizdos ir manierų moteraičių vadintas *Caca*. Jis gimė 1922 m. gruodžio 12 d. Ąrmaniškių kaime, Garliavės valsčiuje, Kauno apskrityje. Baigęs Kauno berniukų *Aušros* gimnaziją, mokėsi Vilkaviškio kunigų seminarijoje. 1945 m. rugpjūčio 12 d. iššventintas į kunigus, paskirtas į Sasnāvą vikaru. Už ryšius su partizanais 1949 metų pavasarį jis buvo suimtas ir išštremtas į Sibirą, ten kasė anglis, dirbo felčeriū. 1956 m. grįžęs iš tremties, J. B. Čegelskis buvo altarištas Vilkaviškyje, vikaru – Kudirkos Naūmiestyje, Igliaukoje, o nuo 1959 m. – Didvyžių ir jos filijos Žaliōsios klebonas. Pilviškių klebonu J. B. Čegelskis buvo 18 metų (1962–1980). Iš Pilviškių perkeltas į Višakio Rūdą, iš ten – į Skařdupius, čia klebonavo iki mirties – 1989 m. balandžio 16 d. Palaidotas Garliavojė.

1967–1979 m. Pilviškiuose altarištas (vikaro teisėmis) buvo Vytautas Gurevičius-Giriūnas (1889 01 07–1914 11 15–1979 01 28), gimęs Ūžupių kaime, Barāginės valsčiuje, Marijampolės apskrityje. Mokėsi vietinėje pradžios mokykloje, Marijampolės gimnazijoje, o nuo 1909 m. – Seinų kunigų seminarijoje, čia studijavo kartu su Vincu Mykolaičiu-Putinu. Iššventintas į kunigus, vikaravo Zapýškyje, Simnė, Prėnuose, Garliavojė, Ilguvojė, o nuo 1928 m. – pirmas Išlaužo klebonas. 1933 m. čia pastatė bažnyčią, įrengė kleboniją, pastatė namą patarnautojams ir parapijos salė. 1950–1953 m. V. Gurevičius – Sintautų klebonas. Čia jis buvo suimtas ir pateko į lagerį. Po dvejų metų paleistas, kunigavo Lazdijuose, o 1964 m. – altarištas Sintautuose. 1967 m. persikėlė į Pilviškius ir čia Vytautas Gurevičius-Giriūnas gyveno iki mirties. Palaidotas Pilviškių bažnyčios šventoriuje.

1980 m. birželio 26 d. Pilviškių Švč. Trejybės bažnyčios klebonu buvo paskirtas kunigas Gvidonas Dovydaitis, iššventintas 1964 03 25, gimęs 1935 02 05



G. Dovydaičio pastatydyntas medinis kryžius Pilviškių bažnyčios šventoriuje. 2006 07 20.

A. Petrašiūno nuotr.



*Laikinoji Pilviškių
katalikų bažnyčia.*

2006 07 20.

A. Petrašiūno nuotr.

Plynių kaime, Lukšių valsčiuje, Šakių apskrityje. Baigęs Lukšių vidurinę mokyklą, 1959–1964 m. jis mokėsi Kauno tarpdiecezinėje kunigų seminarijoje. Po šventinimų 1964 m. jis paskirtas į Vilijampolės Šv. Juozapo bažnyčią Kaune, po metų perkeltas į Kristaus Prisikėlimo bažnyčią, o dar po metų – į Petrašiūnų Šv. Vincento bažnyčią Kaune, 1967 m. paskirtas į Lazdijų Šv. Onos bažnyčią. Prieš atvykdamas į Pilviškius G. Dovydaitis dar buvo vikaras Kybartuose (1970 09 25–1971 09 16), Šakiuosė nuo 1971 09, o nuo 1976 11 10 ir Kudirkos Naumiestyje, nuo 1977 m. sausio 5 d. paskirtas Višakio Rūdės klebonu, o 1978 m. vasario 21 d. buvo paskirtas aptarnauti ir Nemirų parapiją. Atvykęs į Pilviškius G. Dovydaitis rado labai menką, perstatytą iš barako bažnytelę, o parapiją buvo didelė, žmonių daug. Jis bandė prašyti leidimo užbaigti statyti karo apgriautą mūrinę bažnyčią, bet jo negavo. Tad bijodamas, kad apgriuvusių mūro sienų kas nors neimtų griauti, G. Dovydaitis jos viduje, maždaug altoriaus vietoje, pastatydino didelį medinį kryžių, apšodino jį gėlėmis, o vasaromis ten netgi rengdavo pamaldas. Klebonas norėjo apmūryti buvusį baraką iš išorės, kad jis labiau panėšėtų į bažnyčią, bet rajono valdžia ir šito neleido. Leisti tik vidaus rekonstrukcijos darbai buvusiam barake: mediena apkaltos vidaus sienos, lubos, padarytas balkonas vargonams ir chorui, pakeisti trys altoriai. Pagrindinio altoriaus vieton buvo pastatytas iš Parausių koplyčios, kurią vis niokojo vandalai, atvežtas gražus, meniškas altorius, išgelbėtas nuo ten grėsusio sunaikinimo. Kitus du altorėlius gavo iš Kauno, iš remontuojamos Vilijampolės bažnyčios. Be to, naujasis klebonas įrengė bažnyčios šildymą, prie zakristijos pristatydino du nedidelius priestatėlius, Kaune užsakė metalinę šventoriaus tvorą, naujus elektrinius vargonus, kuriuos pagamino meistras iš Priėnų A. Marcinkevičius; suremontavo kleboniją, uždėjo metalines langų ir durų grotas, saugančias nuo plėšikų, kurie buvo ėmę užpuldinėti kaimyninių parapijų klebonijas. Jis taip pat pastatė aukštą kryžių-paminklą šventoriuje palaidotiems kunigams, atnaujino jų antkapius, apšodino gyvatvore.

Gyvendamas Pilviškiuose, G. Dovydaitis aktyviai prisidėjo prie *Lietuvos katalikų bažnyčios kronikos* rengimo ir platinimo. Kaip delegatas dalyvavo pirmajame *Persitvarkymo sąjūdžio* suvažiavime.

1989 m. balandžio 30 d. būsimasis kanauninkas G. Dovydaitis buvo paskirtas Lazdijų Šv. Onos parapijos klebonu ir Lazdijų dekanato dekanu vietoj ten buvusio kun. Vincento Jalinskio, iškelto į Prisikėlimo bažnyčią Kaune. Išklebonavęs Pilviškiuose devynerius metus, jis paliko juos su dideliu gailėsčiu. 1994 m. jam suteiktas kanauninko titulas. Apie kanauninką Gvidoną Dovydaitį yra parašyta plati biografinė apybraiža¹⁰.

Po kanauninko G. Dovydaičio Pilviškiuose klebonu 1989–1992 m. buvo Kazimieras Dambrauskas (1924 03 19–1957 04 17–2004 04 23), gimęs Paežerių kaime, Alvito valsčiuje, Vilkaviškio apskrityje. Baigęs Paežerių pradžios mokyklą, jis mokėsi Kauno IX gimnazijoje. Po to Dambrauskas dirbo įvairius darbus – mokytojavo Vištūtyje, buvo zakristijonu Tytuvėnuose, Várlaukyje. Baigęs buhalterių kursus, dirbo Kaune, kol 1952 m. įstojo į tarpdiecezinę Kauno kunigų seminariją. Ją baigęs 1957 m., paskirtas vikaru į Veisiejus, po trejų metų perkeltas į Kauną, o 1964 m. tapo Tytuvėnų parapijos altaristu, bet po metų perkeltas į Vilkaviškį vikaru. Netrukus tampa Ūdrijos bažnyčios administratoriumi. Nuo 1966 m. devynerius metus K. Dambrauskas buvo Sasnavės parapijos klebonas, po to šešerius metus gyveno Kaune, dirbo įvairiose Kauno parapijose, vėliau – Šiauliuose, iš ten 1989 m. atvyko į Pilviškius. Čia trejetą metų paklebonavęs, 1992 m. tapo Aleksoto parapijos altaristu, o po penkerių metų persikėlė į Maltos ordino senelių namus (vėliau – Panemūnės senelių namai), buvo jų kapelionas. Mirė Aukštōjoje Panemūnėje, palaidotas bažnyčios šventoriuje.

Kleboną Kazimierą Dambrauską Pilviškiuose pakeitė Antanas Žukauskas (1936 01 26–1989 05 28–2005 12 02). Gimęs Kumelionių kaime, Meškūčių apylinkėje, Marijampolės rajone, pradžios ir 4-ąją vidurinę mokyklą baigęs Marijampolėje, 1981–1984 m. atitarnavęs sovietų armijoje, jis 1984 m. įstojo į tarpdiecezinę kunigų seminariją Kaune. Po šventimų A. Žukauskas buvo paskirtas vikaru į Alytaūs Šv. Angelų Sargų parapiją, o 1992 07 31 atkeltas į Pilviškius klebonu ir paskirtas Vilkaviškio vyskupijos vicedekanu. 1993 m. A. Žukauskas ėmėsi atstatyti Antrojo pasaulinio karo metu subombarduotą mūrinę Pilviškių bažnyčią, statytą pagal architekto Stasio Kudoko (1898 09 29–1988 10 06), studijavusio Sankt Peterburge ir Romoje, projektą, o dabar atstatomą pagal likusius jo brėžinius. Atstatytą Švč. Trejybės bažnyčią vyskupas Juozapas Žemaitis pašventino 1997 08 31. Į bažnyčios bokštą buvo įkeltas netoliese rastas užkastas varpas. Klebonas pasirūpino šventorių aptverti mūrine tvora. Už bažnyčios atstatymą A. Žukauskui 1997 08 29 buvo suteiktas kanauninko garbės vardas, o 1998 02 17 paskirtas Vilkaviškio dekanato vicedekanu. Jis dar ketino atstatyti medinę Antanāvo koplyčią ir suremontuoti Pilviškių varpinę, bet sunki liga jo planus sužlugdė. Antanas Žukauskas mirė ligoninėje Kaune, palaidotas savo atstatytos bažnyčios šventoriuje.

Klebonaujant kanauninkui Antanui Žukauskui, Pilviškių parapijos altaristu buvo Petras Orlickas (1922 12 31–1958–2000 02 27), gimęs Kaune, tačiau 1925 m. su tėvais persikėlęs į Kampū kaimą, Jósvainių valsčiuje, Kėdainių apskrityje, ten baigė pradžios ir septynmetę mokyklą. Vėl grįžęs į Kauną, 1946–1949 m. jis mokėsi Kauno 1-ojoje suaugusiųjų mokykloje, dirbdamas centriniame pašte, kartais talkindamas Kauno katedros bazilikos

¹⁰Buškevičienė A. *Kanauninkas Gvidonas Dovydaitis: biografinė apybraiža*, Kaunas, 2001.

zakristijonui, dažnai jį ir pavaduodamas. 1953 m. Orlickas įstojo į Kauno tarpdiecizinę kunigų seminariją. Po šventimų jis buvo paskirtas Kudirkos Naūmiesčio parapijos vikaru. Po to dirbo net 18 parapijų. Žmonės jį vadino „skraidančiu kunigu“. P. Orlickas mėgo keliauti pėsčias, rankose laikydamas Marijos statulėlę, dalindamas žmonėms šventus paveikslėlius, medalikėlius, dažnai talkindamas bažnyčioms per šventes. Paskutinė jo darbo vieta – Pilviškiai, čia 1996–2000 m. jis buvo altaristu, čia Petras Orlickas ir mirė ir buvo palaidotas bažnyčios šventoriuje.

Mirus Pilviškių parapijos klebonui Antanui Žukauskui, į šią vietą 2006 metų pradžioje buvo paskirtas mirusiojo brolis Algirdas Žukauskas, gimęs 1967 04 15, iššventintas 1993 05 03. Jis taip pat baigė Marijampolės gimnaziją, atitarnavo sovietų armijoje, 1988–1993 m. studijavo Kauno kunigų seminarijoje. Ją baigęs porą metų buvo vikaru Garliavoje, porą – Pūnske, o 1997–1999 m. – klebonu Šilavote. Į Pilviškius Algirdas Žukauskas atvyko iš Veisiejų, kur klebonavo nuo 1999 03 25. Be klebono pareigų, jis buvo paskirtas ir Vilkaviškio vicedekanu.

2017 m. vasarą kunigas A. Žukauskas buvo paskirtas Kalvarijos parapijos klebonu, o į jo vietą Pilviškiuose iš ten atkeltas kunigas Gediminas Bulevičius. Klebonas G. Bulevičius ėmėsi darbų tikinčiųjų patogumui: bažnyčios rūsyje buvo įrengtas prie kanalizacijos prijungtas sanitarinis mazgas, į kleboniją atvestas vandentiekis ir pan. Klebonas G. Bulevičius yra Vilkaviškio dekanato vicedekanas.

Abėcėlinis Pilviškių parapijos kunigų sąrašas

(sudarant sąrašą buvo remtasi istoriko dr. Algimanto Katiliaus pateiktais duomenimis)

Eil. nr.	Vardas ir pavardė	Gyvenimo metai	Pareigos ir jų ėjimo laikas Pilviškiuose	Pastabos
1.	Mykolas Ališauskas (Olszewski)	1847 10 02– 1875 07 08	Kapelionas (1871– 1872), rezidentas (1875)	Mirė Pilviškiuose, palaidotas miestelio kapinėse.
2.	Konstantinas Ambrasas	1922 08 10– 1985 04 14	Monsinjoras, vikaras (1945–1949)	Mirė ir palaidotas Sasnavoje.
3.	Jurgis Astrauskas (Ostrowski)		Vikaras (1807–1808)	M. Glinskio vikaras.
4.	Antanas Bakys	1908 01 08– 1981 11 13	Klebonas, dekanas (1948–1950)	1950 ištremtas į Sibi- rą. 1956 grįžo. Mirė ir palaidotas Kazlų Rūdoje.
5.	Petras Balanda	1930 10 22– 2005 10 22	Vikaras (1965)	Mirė Kaune, palai- dotas Pābiržėje šalia tėvų.
6.	Laurynas Balsevičius (Balcewicz)	1803 08 10– 1873 05 17	Vikaras (1832–1838, 1842–1851), para- pijos kamendorius (1852–1854)	M. Balsevičiaus vika- ras (1832–1838).
7.	Motiejus Balsevičius (Balcewicz)	1790 12 20– 1851 06 23	Klebonas, kuratas (1830–1851)	Mirė Pilviškiuose.
8.	Sigfridas Izidorius Balsevičius (Balcewicz)	1793 05 10– 1860 10 14	Rezidentas, emeritas (1845–1860)	Buvęs pranciškonas.
9.	Juozas Baltrušaitis	1868 03 17– 1922	Vikaras (1902)	M. Olekos vikaras. Mirė Pajevonyjė.
10.	Vincentas Donatas Baltrušaitis	1867 02 17– 1941 06 25	Vikaras (1897–1901)	M. Olekos vikaras. Mirė ir palaidotas Daukšiuosė.

(tęsinys)

Eil. nr.	Vardas ir pavardė	Gyvenimo metai	Pareigos ir jų ėjimo laikas Pilviškiuose	Pastabos
11.	Eliziejus Bartasevičius (Bartosewicz)	1811 11 24– 1855 05 25	Vikaras (apie 1841)	M. Balsevičiaus vikaras.
12.	Juozapas Antanas Bridžius	1870 06 04– 1938	Vikaras (1901–1903)	M. Olekos vikaras. Mirė ir palaidotas Kampiškiuose.
13.	Motiejus Brundza (Bronzdo)	1824 01 24– 1869 03 10	Vikaras (1859–1862)	T. Dabrilos vikaras. Lietuviškų elementorių leidėjas.
14.	Rokas Bučinevskis	1804 08 16– 1880 08 24	Vikaras (apie 1829)	P. Dirmėlos vikaras.
15.	Jonas Bučinskas	1913 10 28– 2000 12 26	Vikaras, altaris (1958–1960)	J. Dagilio vikaras. Mirė ir palaidotas Lekėčiuose.
16.	Gediminas Bulevičius	1957	Klebonas, Vilkiškių vicedekanas (nuo 2017)	Pilviškiuose nuo 2017.
17.	Jonas Boleslovas Čegelskis (Čegelskas)	1922 12 12– 1989 04 16	Klebonas (1962–1980)	Mirė Skardupiuose, palaidotas Garliavoje.
18.	Tomas Dabrila (Dobriło)	1818 12 17– 1869 06 25	Klebonas (kuratas) (1854–1869)	Mirė Pilviškiuose.
19.	Juozapas Dagilis	1889 08 30– 1965 09 14)	Klebonas (1950–1960)	Mirė ir palaidotas Ukmergėje.
20.	Kazimieras Dambrauskas	1924 03 19– 2004 04 23	Klebonas (1989–1992)	Mirė Panemūnėje, palaidotas Aukštijoje Panemūnėje.
21.	Adomas Daujota (Dowjat)	?	Klebonas (1775)	
22.	Tomas Daukša	1802 12 14–?	Vikaras, mokytojas (1828–1831)	P. Dirmėlos vikaras.
23.	Jonas Daunoras	1856 04 30–1921	Kapelionas (1882–1885), vikaras (1885–1886)	M. Olekos vikaras. Mirė ir palaidotas Veisiejuose.
24.	Vaclovas Degutis	1914 08 27– 2007 10 06	Vikaras (1941–1945)	P. Rusecko vikaras. Mirė Marijampolėje, palaidotas Bagotojoje.
25.	Vytautas Demikis	1906 08 04– 1963 03 04	Vikaras (1934–1941, 1943–1944)	S. Švilpos vikaras. 1944 išvartas į Vokietiją, 1950 išvyko į JAV. Mirė ir palaidotas Petersone.
26.	Pijus Dirmėla (Dirmello)	Apie 1788– po 1855	Klebonas (kuratas) (1825–1835)	Buvęs domininkonas.
27.	Gvidonas Dovydaitis	1935 02 05	Klebonas (1980–1989)	Altaris.
28.	Motiejus Dovydaitis (Dowidajtys)	1867 11 01– 1952 05 22	Rezidentas, vikaras (1906–1915), altaris	Mirė ir palaidotas Ketūrvalkiuose.
29.	Baltramiejus Duoba (Doba)	1832 08 27– 1898 05 29	Vikaras (apie 1862–?)	T. Dabrilos vikaras.
30.	Petras Eidikis (Gaidys) (Hejdik)	1802 12 02– 1877 01 01	Vikaras (1833–1834, 1837–1839)	M. Balsevičiaus vikaras.
31.	Pranciškus Garmus	1888 10 22– 1968 02 22	Vikaras (1918–1919)	S. Švilpos vikaras. Žuvo JAV.

(tęsinys)

Eil. nr.	Vardas ir pavardė	Gyvenimo metai	Pareigos ir jų ėjimo laikas Pilviškiuose	Pastabos
32.	Odorikas Gedvila (Giedwiłło)	?	Vikaras (1818–1821)	M. Glinskio vikaras, buvęs vienuolis bernardinai.
33.	Tomas Gerdovskis (Gierdowski)	?–1819 09 18	Vikaras (1815–1818)	Buvęs basasis karmelitas.
34.	Motiejus Glinskis (Glinski)	Mirė prieš 1828	Klebonas (1794–1802, 1823)	
35.	Adomas Grybauskas (Grzybowski)	1791–1832 04 11	Vikaras (1828–1831)	P. Dirgėlos vikaras. Mirė Griškabūdyje.
36.	Vytautas Gurevičius-Giriūnas	1889 01 07– 1979 01 28	Altaristas vikaro teisėmis (1967–1979)	J. Čegelskio vikaras. Mirė Pilviškiuose, palaidotas šventoriuje.
37.	Jonas Helmanas (Hermann)	?	Vikaras (1821)	M. Glinskio vikaras.
38.	Eugenijus Jastžembskis (Jastrzębski)	?	Vikaras (1805)	M. Glinskio vikaras.
39.	Simonas Juodzevičius	?	Vilkaviškio klebonas (1744)	Aptarnavo ir Pilviškis.
40.	Pijus Karalius	1887 12 11– 1955 07 31	Vikaras (1918–1920)	S. Švilpos vikaras. Mirė Čikagoje.
41.	Jonas Kardauskas	1904 12 14– 1979 06 16	Vikaras (1932 (4 mėnesius))	S. Švilpos vikaras. 1944 pasitraukė į Vokietiją. Mirė Čikagoje.
42.	Juozapas Katilius (Katyłł)	1871 03 18– apie 1955)	Vikaras (1895–1903)	M. Olekos vikaras. Mirė ir palaidotas Daukšiuosė.
43.	Jurgis Kazimierovskis (Kazimierowski)	1792 04 16– 1860 03 14	Vikaras (1828)	P. Dirmėlos vikaras. vienuolis
44.	Antanas Keblaitis	1900 10 25– 1965 07 31	Vikaras (1951)	1947–1951 kalėjo Vorkutoje. Mirė Balbiėriškyje, palaidotas K. Naūmiestyje.
45.	Matas Klimavičius	?	Vilkaviškio klebonas	1717 aptarnavo ir Pilviškis.
46.	Pranciškus Krūvelis (Kruwialis)	1866 05 12– 1953 02 04	Vikaras (1891–1895)	M. Olekos vikaras. Mirė Ūdrijoje.
47.	Antanas Kučinskis	1786–?	Vikaras (apie 1829)	P. Dirgėlos vikaras.
48.	Simonas Kudirka, Kuderkevičius (Kuderkiewicz)	1807 10 24– 1875 06 09	Pilviškių parapijos mokyklos mokytojas (1835–1838), vikaras (1838–1845)	M. Balsevičiaus vikaras. Mirė ir palaidotas Šunskuosė.
49.	Vincentas Kudirka	1884 04 09– 1950 09 09	Vikaras (1908–1910)	S. Švilpos vikaras. Mirė Nemiruosė, palaidotas Griškabūdyje.
50.	Vincentas Kulikauskas	1878 11 14– 1936 09 09	Vikaras (1906–1912)	S. Švilpos vikaras. 1912 išvyko į Šveicariją. Mirė Čikagoje.
51.	Motiejus Lasevičius (Lassewicz)	1824 11 18– 1866 02 04	Vikaras (1857–1859)	T. Dabrilos vikaras.
52.	Juozapas Legota	1846 10 30– 1880 02 01	Vikaras (1870–1872)	M. Olekos vikaras. Mirė Meteliuosė.

(tęsinys)

Eil. nr.	Vardas ir pavardė	Gyvenimo metai	Pareigos ir jų ėjimo laikas Pilviškiuose	Pastabos
53.	Vincentas Liorenta (Lorent)	1824 11 02– 1870 05 18	Vikaras (apie 1861–1862)	T. Dabrilos vikaras.
54.	Pranciškus Maciukevičius (Maciukiewicz)	1857 12 14–1921	Vikaras (1880–1883)	M. Olekos vikaras.
55.	Elijus Mickevičius (Mickiewicz)	1769–?	Vikaras (1810)	Buvęs vienuolis karmelitas.
56.	Vincentas Muraška (Muraszko)	1838 11 15–?	Vikaras (apie 1862)	T. Dabrilos vikaras.
57.	Viktoras Naujokaitis	1920 02 03– 1982 12 02	Vikaras (1949)	1949 04 20 suimtas, ištremtas į Sibirą. Grįžo 1956. Mirė Garliavoje, palaidotas K. Naūmiestyje.
58.	Motiejus Oleka (Holak)	1833 11 09– 1906 09 22	Klebonas (administratorius) (1869–1906)	Mirė ir palaidotas Pilviškiuose.
59.	Petras Orlickas	1922 12 31– 2000 02 27	Altaristas (1996–2000)	Mirė ir palaidotas Pilviškiuose.
60.	Pranas Perlaitis	1931 03 09– 2011 10 02	Vikaras (1960–1962)	Mirė Marijampolėje, palaidotas Ūdrįjoje.
61.	Vladas Pėstininkas	1889 10 10– 1968 05 28	Vikaras ir progimnazijos kapelionas (1921–1941); klebonas (1960–1961); altaristas (1954–1960; 1962–1968)	S. Švilpos vikaras. 1950 ištremtas į Sibirą. 1954 grįžo į Pilviškius, čia mirė ir palaidotas šventoriuje
62.	Mykolas Pėža	1856–1926	Vikaras	M. Olekos vikaras. Mirė Piliūnuose, palaidotas Pilviškiuose.
63.	Antanas Pušinskis (Puszynski)	1784–?	Vikaras ir parapijos mokyklos mokytojas (1829–1831)	P. Dirmėlos vikaras.
64.	Vincentas Radvinauskas	1911 07 20–?	Vikaras (1941–1944)	1944 pasitraukė į Vokietiją, iš ten išvyko į JAV, ten ir mirė.
65.	Pranciškus Radžiūnas	1880 09 23– 1950 08 27	Vikaras (1912–1917)	Mirė Regensburgėje (Vokietijoje)
66.	Vincentas Rubikas	1869–1927 04 10	Vikaras (1925)	S. Švilpos vikaras. Mirė ir palaidotas Kaune.
67.	Juozapas Rudaitis (Rudajtys)	1871 12 20– 1959 02 11	Vikaras (1903–1906)	M. Olekos vikaras. Mirė Balbiėriškyje.
68.	Jonas Rūgys	1901 01 27– 1974 06 08	Vikaras (karo metais po 1941)	P. Rusecko vikaras. Mirė ir palaidotas Šilalėje.
69.	Pijus Ruseckas	1907 03 22– 1948 05 27	Klebonas, dekanas (1942–1948)	Mirė ir palaidotas Pilviškiuose.
70.	Vincentas Rušinskas (Ruszynski)	1825 09 16– 1882 09 15	Rezidentas (1881–1882)	Mirė Pilviškiuose.
71.	Motiejus Ruškevičius, Rušinskis (Ruszynski)	1854 09 28–1922	Vikaras (1880–1881)	M. Olekos vikaras. Mirė Smalėnuose, palaidotas Suválkuose.

(tęsinys)

Eil. nr.	Vardas ir pavardė	Gyvenimo metai	Pareigos ir jų ėjimo laikas Pilviškiuose	Pastabos
72.	Juozapas Sadauskas (Sadowski)	1864 12 23– 1924 01 27	Vikaras (1888–1895)	M. Olekos vikaras. Mirė Grabove.
73.	Mykolas Sadovskis (Sadowski)	1796 09 25– 1868 01 04	Vikaras (apie 1861)	T. Dabrilos vikaras.
74.	Jonas Sakalauskas (Sokolowski)	1863 10 04–?	Vikaras (1886–1888)	M. Olekos vikaras.
75.	Kazimieras Sakalauskas (Sokolowski)	1859 01 18–1918	Vikaras (1895–1897)	M. Olekos vikaras. Mirė ir palaidotas Švenčėžeryje..
76.	Pranciškus Sendzikas	1872 07 12– 1919 03	1897, 1899–1900, 1903–1906 – be pa- reigų; gyveno tėviš- kėje ir laikė mišias Pilviškiuose	Palaidotas Pilviškiuose.
77.	Simonas Strungis	1836 10 31– 1882 02 02	Vikaras (1872–1875)	M. Olekos vikaras.
78.	Simonas Švilpa (Szwilpa)	1864 02 18– 1947 11 22	Klebonas (1906– 1936), rezidentas (1939–1947)	Mirė ir palaidotas Pilviškiuose, šventoriuje.
79.	Petras Aloyzas Totoraitis	1909 06 21– 1973 10 30	Vikaras (1939–1941)	P. Žilinsko vikaras. Vokiečių išvartytas į Vokietija. 1950 emigravo į JAV, ten mirė. Palaidotas Toronte.
80.	Kazimieras Valaitis , Valavičius (Wolowicz)	1850 11 11– 1916)	Vikaras (1875–1880)	M. Olekos vikaras. Mirė Zapýškyje
81.	Sebastijonas Valentinas	1846 06 28– 1897 07 12	Vikaras (1872–1873)	M. Olekos vikaras. Mirė ir palaidotas Simmė.
82.	Andriejus Viliušas (Andrzej Williusz)	?	Vikaras (apie 1798)	M. Glinskio vikaras
83.	Jurgis Vyšniauskas (Wiszniewski)	1851 11 17– 1889 04 28	Vikaras (1880–1884)	M. Olekos vikaras.
84.	Andriejus Vizgaitis (Wizgajtys)	1859 02 18– 1891 01 28	Vikaras (1884–1891)	M. Olekos vikaras. Mirė ir palaidotas Pilviškiuose.
85.	Jurgis Žemaitis	1878 04 14– 1928 04 26	Vikaras be algos (1901–1906)	M. Olekos vikaras. Poetės S. Nėries dėdė.
86.	Petras Žilinskas	1901 09 27– 1942 04 23	Klebonas, Vilka- viškio dekanas (1939–1942)	Mirė ir palaidotas Pilviškiuose.
87.	Algirdas Žukauskas	1967 01 15	Klebonas, Vilka- viškio vicedekanas (2006–2017)	Antano Žukausko brolis
88.	Antanas Žukauskas	1936 01 26– 2005 12 02	Klebonas, Vilka- viškio vicedekanas (1992–2005)	1993–1997 atstatė Pilviškių bažnyčią, jos šventoriuje ir palaidotas.

Pilviškių valsčiaus knygnešiai ir daraktoriai

Stasė Matulaitytė

Pralaimėjus 1863 metų sukilimui, caro valdžia ėmėsi įvairių represijų: mokyklose įvedė rusų kalbą, lietuviškus elementorius spausdino rusiškais raidėmis, visiems spaustuvininkams uždraudė spausdinti, įvežti iš užsienio ir platinti lietuviškus leidinius lotyniškais rašmenimis. Tačiau žmonės leidinių rusiškomis raidėmis nepirko. Lietuviškos knygos buvo pradėtos spausdinti Mažojoje Lietuvoje ir užsienyje. Jas sunkiomis sąlygomis knygnešiai gabendavo į Didžiąją Lietuvą, rizikuodami ne tik savo laisve, bet kartais ir gyvybe. Vaikus lietuviškai imta mokyti namuose. Juos mokė vadinamieji *daraktoriai*. Už tai jiems irgi grėsė įvairios bausmės. Baudžiami buvo ir vaikų tėvai, ir šeimnininkai, pas kuriuos užklupdavo besimokančius vaikus.

Visa tai vyko ir Pilviškiuose bei Pilviškių valsčiuje.

Pasinaudodami Benjamino Kaluškevičiaus ir Kazio Misiaus žinynu *Knygnešiai ir daraktoriai 1864–1904*, Vilnius, 2004, pateikiame sąrašą knygnešių ir daraktorių, gimusių ar gyvenusių šiose apylinkėse. Pavardės išdėstytos abėcėlės tvarka.

1. Mykolas **Ališauskas** (*Olszewski*), gim. 1847 10 02 Gaváltuvoje, Sasnavos valsčiuje, miręs 1875 07 08 – Pilviškiuose. Kunigas, draudžiamosios lietuviškos spaudos platintojas. 1867–1871 studijavo Seinų kunigų seminarijoje. Į kunigus išventintas 1871 07 09, paskirtas į Pilviškius kapelionu. Čia bendravo su vietos knygnešiais. Iš jų gautas knygas išdalydavo aplinkinių kaimų vaikams ir jaunimui. 1872 iškeltas į Barglovą (Augustavo dekanatas). 1875 grįžo į Pilviškius ir čia mirė. Palaidotas miestelio kapinėse.

2. Pijus **Andziulis** (1870 04 14–1950 06 20), kunigas, gimęs Smalinỹcios kaime, Pilviškių valsčiuje, Vilkaviškio apskrityje. Platino lietuvišką spaudą kartu su Jonu Kriauciūnu, Jurgiu Karužu. Spausdinių atsiųsdavo Petras Kriauciūnas. Mirė Marijampolėje, palaidotas senosiose Marijampolės kapinėse.

3. **P. Astromskas** gyveno Vilkaviškio apskr., siuvėjas, daraktorius. Vaikus mokė Jurkšuosė (Pilviškių vlsč.)

4. Motiejus **Baltūsis** (1876 02 02–1923), valstietis knygnešys, knygrišys. Lietuvišką spaudą iš Mažosios Lietuvos ėmė gabenti 1892. Platino Pilviškių apylinkėse. Bendradarbiavo su J. Rimša, A. Baltrušaičiu, S. Matulaičiu, A. Verbyla. Aktyvus *Sietyno* draugijos Pilviškių kuopelės narys. 1895 drauge su kitais Pilviškių apylinkėse keitė rusiškas namų, kaimų, mokyklų pavadinimų lenteles lietuviškomis. 1897 platino atsišaukimus, bendradarbiavo spaudoje. Kelis kartus kalėjo. Buvo išstremtas į Irkutsko guberniją. 1923 grįždamas į Lietuvą, Maskvoje susirgo šiltine ir mirė. Palaidojimo vieta nežinoma.

5. Agota **Bielskuvienė** (Ilgūnaitė) (1876–1946), gyveno Bálsupiuose, Meškūčių vlsč., Marijampolės apskr., valstietė, knygnešė. Pristatydavo knygas į Pilviškius gyd. Stasiui Matulaičiui. 1941 ištremta į Sibirą.
6. Juozas Motiejus **Byla** (gim. 1871), gyveno Kuprėliškiuose, Pilviškių valsčiuje, valstietis, knygnešys. 1904 per kratą pas jį rasta 28 lietuviški leidiniai.
7. Jurgis **Bliūdžius** (gim. 1873), Bliūdžiškiuose, Šunskų vlsč. Dirbo gydytoju Pilviškiuose, lietuviškos spaudos platintojas. 1941 06 14 su šeima ištremtas į Altajaus kraštą, ten ir mirė.
8. Mykolas **Bliūdžius**, gyv. Pilviškiuose, moksleivis, knygnešys.
9. Juozas Antanas **Bridžius** (1870 06 04–1938), kunigas, lietuviškos spaudos platintojas, 1901–1903 – Olekos vikaras Pilviškiuose.
10. **Brundza** Andrius (1871 11 07–1934 10 26), gim. Domeikuosė, Šunskų vlsč., veterinarijos gydytojas, knygnešių rėmėjas. Gyveno Pilviškiuose, bendradarbiavo su knygnešiu Juozu Rimša.
11. Antanas **Brundza** (1838 06 17–1892), gim. Tálkiškėse, Pilviškių vlsč., kunigas, knygnešys, lietuviškos spaudos platinimo organizatorius. 1871 ištremtas į Archangelsko guberniją. Mirė Kronštate.
12. Motiejus **Brundza** (1824 01 12–1869 03 10), gim. Talkiškėse, Pilviškių vlsč., kunigas, rašytojas, lietuviškos spaudos platintojas, lietuviško elementoriaus autorius. 1859–1862 Tomo Dabrilos vikaras Pilviškiuose.
13. Apolonija **Čemerkiėnė** (Draugelytė), gim. 1884 06 18 Žiūriuosė-Gudėliuose, Pilviškių vlsč., mokytoja, lietuviškos spaudos platintoja. 1927 išvyko į Braziliją.
14. Andrius **Dubinskas** (1868 11 20–1945 03 24), gim. Gulbiniškiuose, Pilviškių vlsč., teisininkas, spaudos bendradarbis, lietuviškos spaudos platintojas. 1945 saugumo areštuotas, mirė kalėjime.
15. Jurgis **Dženkaitis**, gim. 1877 Opšrūtuose, Alksnėnų vlsč., valstietis, knygnešys. Su knygnešiu Juozu Kancleriu gabeno lietuvišką spaudą. Kartu su Juozu Rimša pristatydavo spaudą S. Matulaičiui, J. Kačėrgiui į Pilviškius. Rankraščius gabeno į Tilžę.
16. Vincas **Grikietis**, gyv. Dumčiuosė, Pilviškių vlsč., valstietis, 1896 kartu su Petru Rimša slapta pagamindavo lietuviškus kaimų ir mokyklų užrašus ir naktį su Juozu Rimša juos prikaldavo vietoj rusiškų užrašų.

17. Kazys **Grinius** (1866 12 17–1950 06 04), gim. Selemės Būdojė, Guobų vlsč., visuomenės ir kultūros veikėjas, buvęs prezidentas, lietuviškos spaudos platinimo organizatorius. Studijavo Maskvoje. Per atostogas Lietuvoje platindavo lietuvišką spaudą. Grįžęs apsigyveno Kudirkos Naumiestyje, talkino Vincui Kudirkai. 1898 persikėlė į Pilviškį ir čia dirbo lietuviybės darbu. 1944 pasitraukė į Vokietiją, 1947 – į JAV, ten ir mirė. 1994 perlaidotas Mončgirėje giraitėje, netoli gimtinės.

18. Antanas **Gružinskas** (1885 06 03), gyv. Leitmargiuosė, Alksnėnų vlsč., valstietis, knygnešys, knygnešio Kazimiero Gružinsko sūnus. Bendradarbiavo su J. Rimša, J. Lozoraičiu ir kitais, atveždavo lietuvišką spaudą į Pilviškį. Sėdėjo kalėjime, paleistas išvyko į Ameriką.

19. Kazimieras **Gružinskas**, gyv. Leitmargiuosė, valstietis, knygnešys. Priklausė *Sietyno* draugijos Pilviškių kuopelei, kuriai 1895–1898 vadovavo S. Matulaitis. Savo ūkyje slėpė draudžiamą lietuvišką spaudą, ją perduodavo knygnešiams, nuveždavo į Pilviškį S. Matulaičiui.

20. Motiejus **Juaitis**, gyveno Pilviškiuose, pauparis (smulkių daiktų pardavinėtojas mugėse), knygnešys. 1886 06 08 Pilviškiuose sulaukėtas pardavinėjęs 8 lietuviškas religines knygas. Teistas.

21. Juozas **Kačergius** (Kačergis) (1862 01 29–1943 02 16), gim. Tursūčiuose, Šunskų vlsč., valstietis, knygnešys. Mokėsi Seinų kunigų seminarijoje, ten išitraukė į lietuviybės žadinimo darbą. Pašalintas iš III kurso, grįžo Marijampolėn. Buvo vienas iš slaptos *Sietyno* draugijos steigėjų. 1894 suorganizavo šios draugijos Pilviškių kuopelę ir jai vadovavo. Keliaudamas po atlaidus, muges pardavinėjo smulkius daiktus. Veiklai slėpti suorganizavo valstiečių bendrovę ir Pilviškiuose įsteigė kolonijinių prekių parduotuvę. Bendradarbiavo su S. Matulaičiu, J. Kancleriu, J. Rimša, J. Dženkaičiu. Kalintas, 1899 išstremtas. Į Pilviškį grįžo 1902 ir išitraukė į *Artojų* draugijos veiklą.

22. Juozas **Kaukas** (1862–1895), gim. Penkvalākiuose, Pilviškių vlsč., gydytojas, varpininkas, spaudos bendradarbis, knygnešys. 1889 baigęs Varšuvos universitete mediciną, dirbo gydytoju Lazdijuose, nuo 1891 Seinų apskr. ligoninės vedėjas. Dar studijuodamas, parvažiavęs atostogų, lankydavo apylinkėje ligonius, nunešdavo spaudos. Paskatino Vincą Kudirką išitraukti į tautinį judėjimą. Rėmė *Varpa*, *Ūkininką*. Spaudą platinti jam padėjo brolis Andrius Kaukas (1864–1922). Susirgęs džiova, gydėsi Šveicarijoje. Mirė 1895 07 27 Berne. Palaidotas Seinuosė.

23. Antanas **Kilna**, gyv. Paežeriuosė, Pilviškių vlsč., valdinės pradžios mokyklos mokytojas, daraktorius. 1878 baigęs Veiverių mokytojų seminariją, mokytojavo Paežeriuose. Mokė vaikus lietuviškai skaityti, rašyti.

24. Antanas **Kriščiukaitis-Aišbė** (1864 07 24–1933 10 30), gim. Paežeriuose, Pilviškių vlsč., teisininkas, rašytojas, prozininkas, draudžiamosios spaudos platintojas. Marijampolės gimnazijoje jį mokė Petras Arminas, Petras Kriaučiūnas, iš kurio gaudavo lietuviškų knygų, jas skaitydavo namiškiams. Bendradarbiavo spaudoje. 1890 Maskvos universitete baigė teisę. Atostogų metu gaudavo lietuviškos spaudos, ją platindavo. Jam padėdavo brolis Jonas (1866–1946), vėliau kunigas, spaudos darbuotojas, knygnešys.

25. Vincas **Kudirka** (1858 12 31–1899 11 16), gim. Paežeriuose, Pilviškių vlsč., Vilkaviškio r., gydytojas, rašytojas, vienas lietuvių nacionalinio judėjimo vadovų, lietuviškos spaudos platinimo organizatorius. Jam talkino sesuo Uršulė Akelienė (Kudirkaitė) (1868 10 27–po 1943), valstietė, knygnešė.

26. Juozas **Lozoraitis** (1871 01 10–1920 09 12), gim. Baltrušiuosė, Barzdų vlsč., pirklys, literatas, spaudos darbuotojas, knygnešių rėmėjas, knygnešys. Gyveno Pilviškiuose, čia susipažino su S. Matulaičiu, J. Kačergiu. Apie 1897 atidarė manufaktūros krautuvėlę. Palaikė ryšius su knygnešiais, gaudavo iš jų spaudos. *Sietyno* draugijos Pilviškių kuopelės narys. 1900 organizuojant pasaulinės parodos Paryžiuje Lietuvos skyrių buvo vienas iš organizatorių ir pagalbininkas Lietuvoje. Pilviškių ir Vilkaviškio apylinkėse surinko daugiau kaip 200 įvairių buities eksponatų. Dalyvavo 1905 revoliucijoje. Suimtas, kalintas, ištremtas. Knygnešys buvo ir jo brolis Jonas Lozoraitis (1868–1924). Juozas Lozoraitis palaidotas Pilviškių kapinėse, ten palaidota ir jo žmona Magdalena Lozoraitienė (Olekaitė), gim. 1874, Žiliuosė, Barzdų valsčiuje.

27. Stasys **Matulaitis** (1866 10 24–1956 04 10), gim. Stebuliškėse, Liudvinavo vlsč., Marijampolės apskr., gydytojas, prozininkas, publicistas, kritikas, knygnešys. Dar mokydamasis Marijampolės gimnazijoje, platino *Aušrą*. Studijuodamas Maskvoje priklausė slaptai lietuvių studentų draugijai. 1895–1898 gydytojavo Pilviškiuose, buvo vietinės *Sietyno* kuopelės vadovas, rašė atsišaukimus. Bendradarbiavo su knygnešiais J. Kancleriu, J. Rimša, M. Baltūsiu, J. Kačergiu, J. Akelaičiu ir kitais. Kratos metu radus įvairių įkalčių, nuo 1898 05 29 jam uždrausta 3 metus gyventi Suválkų, Kuřšo ir Šiaurės Vakarų krašto gubernijose. Teko apsigyventi Rusijoje. 1902 sausį grįžo į Pilviškius. Lietuvišką spaudą platinti jam padėdavo žmona Vilhelmina Matulaitienė (Mackevičiūtė) (1867 03 25–1962 01 30).

28. Andrius **Narijauskas** (gim. apie 1852–1930 05 15), gyv. Penkvalakiuose, vėliau – Vaituosė, Pilviškių vlsč. Lietuviškos spaudos pargabendavo iš pasienio, iki ten palydėdavo emigrantus. Spaudą platino aplinkiniuose kaimuose. Bendradarbiavo su J. Rimša, J. Kauku. Pas jį radus lietuviškos spaudos, kalintas. Palaidotas Paežeriuose.

29. Jurgis **Narijauskas** (1876 04 21–1943 01 27), gim. Parausiuosė, Pilviškių vlsč., kunigas, literatas, vertėjas, tautosakininkas, visuomenės veikėjas, lietuvybės puoselėtojas. Baigęs Seinų kunigų seminariją, studijavo Romoje ir Fribūre. Nuo 1903 m. kunigavo Liubavė, kur įvedė lietuviškas giesmes vietoje lenkiškų. 1905 perkeltas į Seinus, dėstė giedojimą lietuvių kalba, palaikė ryšius su knygnešiais. Išvertė Dantės *Dieviškąją komediją*, Ovidijaus kūrinį, užrašė liaudies dainų ir melodijų. Seinuose su kun. J. Laukaičiu ir P. Dvaranasku įsteigė bendrovę laikraščiams ir knygoms leisti. Įsigijo spaustuvę, buvo pirmasis jos vedėjas. Mirė Telšiuosė.

30. Jonas **Naudžius** ir Petras **Naudžius** (1885 07 03–1972) gimė ir gyveno Kraujučiuosė, Barzdų vlsč, valstiečiai, knygnešiai. Platino spaudą Pilviškių apylinkėje. Petras dirbo girininku Paežeriuose.

31. Juozas **Navickas** (1877–1934 11 19), slapyvardis *Kupriukas*, gimė ir gyveno Matūliškiuose, Vilkaviškio apskr., knygnešys, lietuvišką spaudą iš Tilžės veždavo į Pilviškius Stasiui Matulaičiui, Juozui Kačergiui, slėpdavo pas Juozą Rimšą. Priklausė *Sietyno* draugijai, ją likvidavus, spaudiniais aprūpindavo *Artojų* draugiją. Po 1905 revoliucijos, vengdamas arešto, išvyko į JAV.

32. Kazimieras **Oleka** (1880 03 04–1971 12 13), gim. Žardėliuose, Barzdų vlsč., teisininkas, knygnešių rėmėjas. Mokėsi Pilviškių vokiečių pradžios mokykloje, Marijampolės gimnazijoje, Tartu ir Maskvos universitetuose. Dalyvavo studentų slaptos draugijos veikloje. 1905 Didžiajame Vilniaus seime atstovavo Maskvos studentams, padėjo vykdyti Seimo nutarimus Pilviškių apylinkėse. 1944 pasitraukė į Vakarų. Mirė Miunchene.

33. Motiejus **Oleka** (1833 11 09–1906 09 22), gim. Opšrūtuose, Barzdų vlsč., kunigas, knygnešių rėmėjas. 1869–1906 Pilviškių klebonas. Globojo lietuviškos spaudos platintojus ir knygnešius. Mirė ir palaidotas Pilviškiuose.

34. Petras **Oleka**, gim. apie 1856 Balčiūnuose, Alksnėnų vlsč. Gyveno ir 1925 mirė ten pat. Valstietis, knygnešys, savo ūkyje slėpdavo lietuvišką spaudą, platino Pilviškių, Paežerių apylinkėse. Priklausė *Sietyno* draugijos Pilviškių kuopelei. Suradus pas jį draudžiamosios spaudos, kalintas Kalvarijoje, ištremtas į Smolensko gub. Grįžo 1902.

35. Jokūbas **Pauliukevičius**, gyv. Pilviškiuose, vienuolis, knygrišys, lietuviškos spaudos platintojas. Iš jo knygnešių atvežtą spaudą imdavo Motiejus Vosylius ir Pilviškių kunigai. Jį globojo klebonas M. Oleka. Knygrišystės iš jo mokėsi J. Rimša.

36. Pijus **Petrukaitis** (1877 04 25–?), gim. Jurkšuosė, Pilviškių vlsč., gyveno Pilviškiuose, siuvėjas, knygnešys. Nuo 1902 platino lietuvišką spaudą, gautą iš Antano Grudzinsko, nuveždavo ją į Veiverių mokytojų seminariją. 1905 m. traukiniu vežė revoliucinę spaudą. Prasidėjus kratai, išsoko iš traukinio, neteko kojos ir buvo areštuotas.

37. Kazimieras Adolfas **Pietaris** (1880–1916 05 02), gimė Žiūriuosė Gudėliuose (dabar Žiūriai), Pilviškių vlsč., gydytojas, visuomenės veikėjas, draudžiamosios spaudos platintojas. Mokydamasis Marijampolės gimnazijoje, palaikė ryšius su knygnešiais. 1901 įstojo į *Artojų* draugiją. Dalyvavo ruošiant ir vaidino pjesę *Amerika pirtyje* pas kaimyną Motiejų Šnirpūną. Pilviškiuose susitikdavo su knygnešiais ir lietuviškų knygų platintojais S. Matulaičiu, J. Dženkaičiu, J. Kačergiu ir kitais, gaudavo spaudos. Dėdės Vinco Pietario pavyzdžiu tapo gydytoju. Užsikrėtęs šiltine, mirė Maskvoje.

38. Tomas **Podolskas** (Podolskis), gim. 1850 m. Kuprėliškiuose, Pilviškių vlsč., gyveno Kaune, amatininkas, knygnešys. Per kratą 1896 04 09 pas jį rasti 2 kalendoriai. Byla nutraukta dėl caro 1896 05 14 manifesto.

39. Juozas **Ramonaitis**, gim. Ramoniškiuose, Pilviškių vlsč., mirė 1940 03 05, kalvis, knygnešys. Įsitraukė į *Artojų* draugijos veiklą. Bendradarbiavo su kitais knygnešiais. Kelis kartus dideles knygų siuntas nuvežė iki Vilniaus.

40. Mykolas **Ramonaitis**, gimė apie 1846, gyveno Ramoniškiuose, Pilviškių vlsč., valstietis, knygnešys. 1904 06 07 kratos metu pas jį radus lietuviškos spaudos, suimtas, kalintas, paleistas už 500 rb užstatą. 1904 09 03 byla nutraukta.

41. Juozas **Rimša**, gim. 1875 08 24 Naūdžiuose (buv. Margiai), Pilviškių vlsč., mirė 1970 12 24 ten pat, valstietis, knygrišys, knygnešys. Mokėsi Paežerių valdinėje pradžios mokykloje 1886–1889, ją baigęs mokėsi Pilviškiuose pas Jokūbą Pauliukevičių knygrišystės. Pramokęs šio amato, įsteigė knygrišyklą. Bendradarbiavo su knygnešiais Motiejumi Baltūsiu, Juozu Kačergiu, gyd. Stasiu Matulaičiu, nuo 1897 – su Kaziu Griniumi. Prenumeravo *Varpą* ir *Ūkininką*, duodavo kaimynams, platino jų prenumeratą, priklausė *Sietyno* draugijai, aprūpindavo spauda šios draugijos Pilviškių kuopelę. 1899 02 18 grįžtantis su spauda iš Tilžės buvo suimtas ir nuvežtas į Kalvarijos kalėjimą, 03 07 paleistas už 1000 rb užstatą, bet 05 23 vėl suimtas.

1899 11 10 ištremtas į Odesą 2 metams. 1902 m. grįžo į Lietuvą ir ėmė platinti socialdemokratų spaudą, atsišaukimus. Dalyvavo 1905 revoliucijoje, vėl buvo kalintas. Bendradarbiavo spaudoje.

Juozui Rimšai padėdavo Justina Rimšienė (Matulaitytė) (1879–1957), kilusi iš Stebuliškių k., Liudvinavo vlsč. Dar gyvendama gimtinėje padėdavo broliams Andriui ir Petruui platinti lietuvišką spaudą.

42. Petras **Rimša** (1881 11 23–1961 10 02), gim. Naudžiuose, Pilviškių vlsč, gyveno Kaune, skulptorius, knygnešys. Platinti spaudą paskatino vyresnis brolis Juozas Rimša. Padėdavo broliui Juozui slėpti atgabentą į Naudžius spaudą, pristatydavo laikraščius prenumeratoriams, lipindavo atsišaukimus. Dalyvavo slaptos *Sietyno* draugijos veikloje. Atvykęs į Vilnių apsisistodavo pas knygnešį Urbonavičių ir čia paslėpdavo atvežtą spaudą.

43. Juozapas **Rudaitis** (1871 12 20), gim. Mureikuosė, Griškabūdžio vlsč., mirė 1959 02 11 Balbiėriškyje, kunigas, daraktorius. 1883 įstojo į Suvalkų progimnaziją, vėliau persikėlė į Marijampolės gimnaziją. Baigęs 4 klases, kurį laiką daraktoriavo savo kaime. 1890 09 15 įstojo į Seinų kunigų seminariją, kunigo šventimai suteikti 1895 06 08. Vikaras Krókialaukyje – 1895–1900, Aukštōjoje Panemūnėje – 1900–1903, Pilviškiuose – 1903–1906, Prėnuose 1906–1913. 1913 paskirtas klebonu į Balbieriškį. Nuo 1954 07 27 – altaristas Balbieriškyje.

44. Motiejus **Rušinskis** (Ruškevičius) (1854 09 28–1922), kunigas, draudžiamosios lietuviškos spaudos platintojas. 1871 09 15 įstojo į Seinų kunigų seminariją, į kunigus išventintas 1877 10 30. Iki 1880 dirbo kapelionu Krókialaukyje. 1880 perkeltas į Pilviškius. 1881–1884 – Pūnsko, 1884–1887 – Švenėtežerio vikaras. Kurį laiką dirbo Lenkijos parapijose. 1890–1894 – Plūtiškėse, 1895–1899 – Gižuosė. 1900–1905 – Rudaminės kapelionas, vėliau kunigavo Didvyžiuosė, Dambraukoje (Lenkija), Vilkaviškyje. Palaikė ryšius su knygnešiu kun. Martynu Sederevičiumi, iš jo gaudavo lietuviškos spaudos ir ją platindavo.

45. Juozapas **Sadauskas** (1864 12 21–1924 01 27), kunigas, draudžiamosios lietuviškos spaudos platinimo organizatorius, knygnešių globėjas. Mokėsi Seinų kunigų seminarijoje, į kunigus išventintas 1888 09 21 ir paskirtas vikaru į Pilviškius. Nuo 1896 – Rudaminės vikaras. Čia organizavo lietuviškos spaudos platinimą. Palaikė ryšius su knygnešiu Miku Vasiliausku. 1904 paskirtas Grabovo (Lenkija) klebonu.

46. Antanas **Staugaitis**, gyv. Parausiuosė, Pilviškių vlsč., valstietis, knygnešių rėmėjas. Lietuvišką spaudą prenumeruodavo ir knygnešiai, tarp jų ir Juozas Rimša, jam atnešdavo lietuviškus laikraščius *Varpa*, *Ūkininką*. Ta pačia veikla užsiėmė ir su J. Rimša bendradarbiavo kitas Parausių Staugaitis – Juozas, matyt, Antano brolis.

47. Jonas **Staugaitis**, gim. 1868 06 01 Omentiškiuose (Štratai), Pilviškių vlsč. Mirė 1952 01 18 Kaune. Gydytojas, visuomenės veikėjas, varpininkas, knygnešys. Persikėlęs su tėvais į Tuřgalaukio vienkiemį netoli Marijampolės, 1876–1879 mokėsi Liudvinavo valdinėje pradžios mokykloje. 1879–1887 Marijampolės gimnazijoje, Varšuvos universitete, 1893 gavo gydytojo diplomą. Varšuvoje dalyvavo slaptos Lietuvos draugijos veikloje. Vienas iš *Varpo* ir *Ūkininko* steigėjų, bendradarbių. Platino lietuvišką spaudą. 1894 pakviestas sergančio Vinco Kudirkos, apsigyveno Šakiuose (gyveno iki 1919), parašė V. Kudirkos biografiją. 1919 persikėlė į Kauną ir iki 1926 – Kauno miesto ligoninės direktorius, 1922–1940 *Medicinos* žurnalo redaktorius. Buvo pirmasis Gydytojų sąjungos pirmininkas.

48. A. **Stelmokas** gyveno Pilviškių vlsč., knygnešys. Gabendavo spaudą iš Mažosios Lietuvos, slėpė Barzdū kaimė. Nuo 1905 gyveno Pilviškiuose, prekiaavo knygomis.

49. Jurgis Morkus **Vencius**, gim. 1855 Būdojė, Pilviškių vlsč. Mirė 1938 11 30 Marijampolėje. Aušrininkas, mokytojas, knygnešys, daraktorius. 1878 baigė Veiverių mokytojų seminariją, mokytojavo Augustavo apskr., nuo 1880 – Paežerių mokykloje, nuo 1883 – Sasnavos mokykloje. Vaikus mokė lietuviškų poterių ir lietuviškai skaityti, rašyti. Po kratos buvo suimtas, kalėjo Marijampolėje, paleistas nubaudus 50 rb bauda. Po to apie 40 metų mokytojavo Ketūvalakių valdinėje pradžios mokykloje. Buvo vienas iš aktyviausių aušrininkų. Po pamokų slaptai mokė vaikus iš lietuviško elementoriaus, parūpindavo elementorių vaikams. Rinko tautosaką.

50. Pranas **Viltrakis**, gim. 1863 09 01 Opšrūtuose, Alksnėnų vlsč., valstietis, knygnešys, jų rėmėjas. Priklausė *Sietyno* draugijai. Savo ūkyje slėpė knygnešių Juozo Navicko, Juozo Kanclerio iš Mažosios Lietuvos pargabentą spaudą, ją platino Paežerių, Pilviškių, buvusio Vilkaviškio valsčiaus kaimuose, pristatydavo K. Griniui, J. Rimšai, V. Palukaičiui, S. Matulaičiui, J. Kačergiui. 1905 revoliucijos metais platino atsišaukimus.

51. Motiejus **Vosylius**, gim. 1868 02 06 Jurkšuosė, Alksnėnų vlsč., valstietis, visuomenės veikėjas, knygnešys, tautosakininkas, mirė 1939 02 08 Parausių k., Pilviškių vlsč. Baigė 4 Marijampolės gimnazijos klases. Lietuvišką spaudą platino apie 20 metų (1885–1904). 1897 apsigyveno Parausiuosė, Pilviškių vlsč., palaikė ryšius su knygnešiais J. Pauliukevičiumi, J. Rimša. Iš jų gautą spaudą slėpdavo savo sodyboje, platindavo aplinkiniuose kaimuose. Po spaudos draudimo panaikinimo išitraukė į legalių lietuviškų draugijų veiklą – priklausė *Lietuvių mokslo draugijai*, *Žagrės*, *Šviesos*, *Ūkininkų* draugijoms. 1909 Pilviškiuose įsteigė kredito uniją ir jai vadovavo 1909–1933, 1919 prie jos įkūrė draudimo skyrių, dalyvavo organizuojant Pilviškių koope-

ratyva, *Kooperacijos banko* skyrių, *Žiburio* gimnaziją. 1937 parengė ir savo lėšomis išleido patarlių ir priežodžių knygą *Gyvenimo mokykla*. Palaidotas Parausių kapinėse.

52. Antanas **Žilinskas**, gim. 1877 03 28 Bebriniškuose, Pilviškių vlsč., mirė 1962 06 19 Bruklinė (JAV). Visuomenės veikėjas, knygnešys. Baigė Pilviškių pradžios mokyklą. Į lietuviškos spaudos platinimą jį įtraukė gyd. S. Matulaitis. Priklausė *Sietyno* draugijos Pilviškių kuopelei, buvo jos išdininkas. 1901 išvyko į JAV, dirbo žemės ūkyje, metalo pramonėje, siuvyklose. Priklausė socialdemokratų sąjungai. Bendradarbiavo JAV lietuvių spaudoje.

53. Bronius **Žilinskas**, gim. 1881 Júodupiuose, Pilviškių vlsč., mirė 1947 Kaune. Knygnešys, knygnešio Mykolo Žilinsko (1850–1921) sūnus. Mokėsi Paežerių pradžios mokykloje ir Veiverių mokytojų seminarijoje, tarnavo caro kariuomenėje. Padėdavo tėvui Mykolui gabenti ir platinti lietuvišką spaudą.

54. Vladas **Žiūrys**, gim. 1884 12 13 Žiūriuosė Gudėliuose (dabar Žiūriai), Pilviškių vlsč., knygnešys. Mokėsi valdinėje pradžios mokykloje, 1899–1903 Veiverių pavyzdinėje pradžios mokykloje ir mokytojų seminarijoje, baigė 3 kursus. Iš seminarijos pašalintas už revoliucinę veiklą, lietuviškos spaudos platinimą. Dar piemenaudamas tėviškėje spaudos gaudavo iš pusbrolio knygnešio Motiejaus Baltūsis. Mokydamasis seminarijoje, spaudos parsiveždavo iš Pilviškių. Susipažino su knygnešiu Jonu Griniumi, Kazio Griniaus broliu; iš jo gautą spaudą platindavo tarp bendramokslių. Dalyvavo 1905 revoliucijoje, buvo sekamas. Vengdamas arešto, 1906 emigravo į Daniją (1906–1920), iš ten persikėlė į JAV, vėliau – į Argentiją (1920–1927). 1938 paskirta knygnešio pensija.

Pilviškių mokykla iki 1963 metų

Stasė Matulaitytė, Vaclovas Strimaitis

Viduramžiais mokyklomis rūpinosi vienuolynai. Mokymas buvo jų darbų dalis. Vienuolynų mokyklas tradiciškai perėmė parapijos. XVIII a. iš parapijų klebonų reikalauta, kad būtų steigiamos parapinės mokyklos. Kas jose mokė, buvo klebono reikalas. Jei nebuvo atskiro mokyklos pastato, ji būdavo špitolėje, vargonininko ar zakristijono bute. Jie kartais būdavo ir mokytojai. Dažnai mokytojo pareigas eidavo vikaras. Vikarais galėjo būti kunigai, kilę ir iš baudžiauninkų šeimų. Jiems ir tekdavo mokytojauti, nes pati mokykla buvo parapiinio darbo būtinybė.

Dekanai turėdavo mokyklas prižiūrėti. Iš išlikusių dekanų vizitacijų aktų ir gaunama žinių apie parapines mokyklas, tik gaila, kad tų anketų nedaug teišliko ir dėl to nedaug težinoma apie senovinių mokyklų tinklą.

Nei 1737-ųjų, nei 1775-ųjų metų Pilviškių seniūnijos inventoriuose apie mokyklas nieko neužsimenama, tad aišku, kad jos valstybei menkai rūpėjo.

Kraštotyriminkas Bronius Kviklys nurodo¹, kad 1777 m. Alvito dekanate, kuriam priklausė ir Pilviškių parapija, buvo 19 mokyklų, jose mokėsi 364 valstiečių ir 44 bajorų vaikai. Galima manyti, kad viena iš tų mokyklų buvo ir Pilviškių parapinė mokykla. Ji yra minima 1781 m. Alvito dekanato dekanato vizitacijos akte, kuriame nurodyta, kad tais metais joje mokėsi 7 valstiečių ir 3 šlėktų vaikai. 1784-aisiais užrašyti tik 3 valstiečių vaikai, o 1787-aisiais – 10.

Pirmoji parapinė mokykla Pilviškiuose galėjo atsirasti ne anksčiau, kaip čia apsigyveno pirmasis klebonas – apie 1760 metus. Koks likimas šią mokyklą ištiko vėliau, galima tik spėlioti, bet greičiausiai ji išnyko iš istorijos, kaip išnyko po trečiojo Respublikos padalijimo 1795 m. ir pats Lietuvos vardas.

Napoleonui po jo pergalių prieš Prūsiją ir Rusiją įsteigus Varšuvos kunigaikštystę (1807–1815 m.), sudarytą iš dalies Lenkijos ir Lietuvos Užnemunės žemių, (o jos sudarymas įformintas Tilžės sutartimi), joje įsigaliojo Napoleono kodeksas, juo buvo panaikinta baudžiava. Mokyklom pradėta skirti daugiau dėmesio.

Pilviškių mokykla pagyvėjo, bet ji vis dar buvo parapinė. 1831 m. sukilimo laikotarpiu (*krakosmečio laikais*) vikaru paskirtas trečiasis kunigas Tomas Daukša (gim. 1802 m.) 1829–1831 m. buvo ir mokyklos mokytojas.

1835 m. paskiriamas mokytoju ketvirtasis kunigas Simonas Kudirka (Kuderkevičius, Kuderkiewicz, 1807 10 24–1875 06 09), čia vikaravęs iki 1845 metų. Vėliau jis tapo Šunskų klebonu (1869–1875).

Šalia parapiinių mokyklų XIX a. ėmė rasti ir valdinių mokyklų. Pirmoji valdinė mokykla Pilviškiuose pastatyta 1858 metais. Šioje mokykloje, kaip ir kitose, buvo mokoma lenkų kalba. Tų laikų mokyklose vyravo lenkiškumo dvasia. Apie 1859–1861 m. joje porą metų mokėsi mūsų rašytojas Vincas Pietaris. 1861 metų rudenį jis įstojo į Marijampolės (tada vadintos *Senpile*) gimnaziją. Dauguma kaimo gyventojų savo vaikams mokytį samdė daraktorių.

Po 1863 m. sukilimo (*lenkmečio*), keršijant už sukilimą, ši mokykla (ji stovėjo priešais bažnyčią) buvo paversta

¹ Kviklys B. *Mūsų Lietuva: Krašto vietovių istoriniai, geografiniai, etnografiniai bruožai*, 2-asis leid., Vilnius, 1991, t. 3, p. 426.

rusiška. 1900 m. joje mokėsi apie 70 mokinių. Po 1905 metų revoliucijos mokykloje įvestos lietuvių kalbos pamokos.

1911 m. *Šaltinis* rašė², kad Pilviškiuose esančios dvi valdinės pradžios mokyklos, o aplink Pilviškius – visas vainikas mokyklų. *Žiburys* įrengęs skaityklą ir knygyną. Į skaityklą ateina visi katalikiški laikraščiai, į *Žiburio* arbatinę – 2 laikraščiai. Daug kas prumeruoja patys. Visa bėda – girtuoklystė. Blaivybės draugijai priklausą tik apie 200 narių.

B. Kviklys rašė, kad mieste steigėsi ne mokyklos, bet smuklės ir alinės. Iš apylinkės mokyklų jis mini Paežerių ir Žiūrių Gudėlių. Pajėgesni ūkininkai savo vaikus siuntė mokytis į Marijampolės gimnaziją. Mokinio išlaikymas per mokslo metus tėvams atsieidavo 160–170 rublių, o tai buvo dviejų ar trijų arklių kaina.

Pilviškių žydai savo vaikams turėjo atskirą mokyklą³.

Lietuvai paskelbus nepriklausomybę, mokymo bei švietimo organizavimas buvo vienas iš svarbiausių to meto veikėjų uždavinių. Šioje srityje daug dirbo kunigas Pijus Karalius (1887–1955 07 31), Pilviškiuose (1918–1920) buvęs klebono Simono Švilpos (1864 02 18–1947 11 12) vikaru, bei gydytojas, draudžiamos lietuviškos spaudos platintojas Jurgis Bliūdžius (1873–1943), 1941 06 14 su šeima ištremtas ir miręs Altajaus krašte, ir vaistininkas Zenonas Kuzavas (gim. 1881 m.). Jų pastangomis buvo atgaivintas *Žiburio* draugijos skyrius, suorganizuoti mokytojams ruošti kursai, kurie parengė keliolika pradžios mokyklos mokytojų, įsteigtos kelios pradžios mokyklos apylinkės kaimuose, 1919 m. įkurta keturklasė mokykla-progimnazija. Priėmimo į ją sąlygos buvo paskelbtos 1919 m. rugsėjo 28 d. *Lietuvoje* (nr. 213, p. 4). Pirmasis progimnazijos direktorius buvo J. Sliesoraitis. Progimnazijoje nuolat mokėsi apie 100 mokinių. Už mokslą reikėjo mokėti po 75 litus per metus, bet nepasiturintieji nuo mokesčių buvo atleidžiami. Mokėsi daugiausia ūkininkų vaikai. Mokykloje suorganizuotas choras, styginis orkestras, vadovaujamas kunigo Vlodo Pėstininko (1889–1968). Veikė literatų, geografų, piešėjų, gamtos mylėtojų, religijos būreliai, biblioteka; taip pat skautų *Vytauto Didžiojo*, skaučių *Živilės* draugovės, ateitininkai. Buvo rengiami vaidinimai, paskaitos, koncertai, susirinkimai. Vėliau suorganizuoti bitininkystės, sodininkystės, kirpimo-siuvimo, namų ruošos, virimo-kepimo ir kitokie kursai. Apie 1933 metus Krasauskienė turėjo privačią muzikos studiją (per 20 mokinių).

Mokyklų patalpos Pilviškiuose buvo labai skurdžios. Apie tai rašoma *Lietuvos aido* korespondencijoje⁴: „*Pilviškių pradžios mokykloje jau yra 300 mokinių. Mokykla išmėtyta net keturiose vietose. Trys komplektai yra vienuose apygeriuose nuosavuose namuose, vienas komplektas kituose, taip pat nuosavuose, tačiau mokyklai visai netinkamuose, ir du komplektai dviejose vietose privačiuose namuose. Visose patalpose toks ankštumas, kad kiekvienam mokiniui tenka vos po 40 centimetrų bendro grindų ploto. Senieji miestelio centre esantys mokyklos pastatai, statyti dar 1858 metais, o dabar taip supuvę, kad per jų sieną galima lazda perkišti. Šiuos namus dėl to jų netinkamumo mokyklai jau 1933 metais apskrities savivaldybės komisijos aktu buvo nutarta uždaryti; juose mokykla vargsta dar lig šiolei. Todėl Pilviškių pradžios mokyklai būtina reikia naujų ir erdvesnių patalpų.*“

² *Šaltinis*, 1911, bal. 11, nr. 14, p. 165.

³ Pietaris V. Iš mano atsiminimų, *Raštai*, Kaunas, 1939, t. 1, p. 29–32.

⁴ *Lietuvos aidas*, 1939, bal. 15, nr. 170, p. 6.

Per Antrąją pasaulinį karą Pilviškiai buvo labai sugriauti ir sudeginti, todėl juose atkurti mokymą buvo sudėtinga. 1944 metų rudenį Pilviškių progimnazija darbą pradėjo prisiglaudusi Parausių pradžios mokykloje (įkurta 1910 m.), gana naujame pastate su gražia aplinka, ir ūkininko Vytauto Staugaičio erdvuose namuose. Čia mokyklą lankė ir Pilviškių miestelio mokiniai .

1945 m. vasario 2 d. Pilviškių progimnazija grįžo į Pilviškius, paskyrus jai tinkamą dviaukštį medinį pastatą miesto centre (jame gyveno ir progimnazijos direktorius Juozas Dabušinskas su žmona) ir nedidelį namuką prie kapinių, kuriame tilpo bent pora klasių. Atmintyje išlikęs kraupus vaizdas, kai prie šio namelio iš bado mirė kokių 13–14 metų vokiečių. Mokiniai dar visaip bandė jai pagelbėti, nešė maisto ir vandens, bet jau niekas negalėjo padėti. Tų elgetaujančių vokiečių moterų ir vaikų pokario metais virtinės traukė per visą Suvalkiją.

1945 m. rudenį Pilviškių progimnazijai buvo suteiktos gimnazijos teisės, o 1949 m. ji pavadinta vidurine mokykla. 1950 m. pavasarį šitą mokyklą baigė pirmoji abiturientų laida.

Plečiantis mokyklai patalpų vis trūko. 1951 m. kai kurias klases priglaudė buvęs Pilviškių valsčiaus mūrinis dviaukštis administracijos pastatas. Taip ir vaikščiojo mokytojai į pamokas iš vieno pastato į kitą, kol galiausiai Pilviškiai sulaukė naujo triaukščio mūrinio mokyklos pastato 1963 metais. Pagausėjo mokytojų būrys, susidarė puikios sąlygos mokinių saviveiklai: dramos būreliui, liaudies šokių rateliui, pučiamųjų instrumentų orkestrui ir kitiems, sporto komandoms, kuriomis ypač garsėjo Pilviškiai.

Pradžios mokyklos Pilviškių ir Paežerių valsčiuose 1918–1940 metais

Marija Giraitytė

Bendros žinios. Vilkaviškio apskrities pradžios mokyklos buvo suskirstytos į du rajonus – pirmąjį ir antrąjį. Pilviškių ir Paežerių valsčių mokyklos priklausė antrajam pradžios mokyklų rajonui. Tam pačiam rajonui, be Pilviškių ir Paežerių valsčių mokyklų, dar priklausė šių valsčių pradžios mokyklos: Kaūpiškių, Vištýčio, Gražiškių, Bařtninkų, Ketūrvakių ir Gižų¹. Pradžios mokyklas tikrino Vilkaviškio apskrities pradžios mokyklų inspektoriai. Nuo 1920 02 01 Pilviškių ir Paežerių valsčių pradžios mokyklas tikrino inspektorius Stasys Vitkauskas, o nuo 1924 04 10 antrojo rajono inspektoriaus pareigas pradėjo eiti Vincas Daniliauskas ir dirbo iki pirmosios sovietų okupacijos. Iš inspektoriaus S. Vitkausko V. Daniliauskas perėmė pradžios mokyklas: a) Paežerių valsčiuje – Paežerių, Žiūrių Gudėlių, Parausių, Opšrūtų (lietuvių k.), Opšrūtų (vokiečių k.) bei Stirniškių (dviejų komplektų); b) Pilviškių valsčiuje – Pilviškių miestelio (dvi lietuvių kalba – nr. 1 ir nr. 2, Pilviškių – vokiečių k. ir Pilviškių – žydų k., Višakiškės ir Bagotosios (dviejų komplektų)². Švietimo ministerija 1919 02 20 nurodė pradžios mokyklų inspektoriams: a) jei mokyklą lanko mažiau nei 40 mokinių – mokyklas uždaryti arba sujungti, o mokytojus perkelti į kitą mokyklą, kur yra mokinių, bet nėra mokytojų; b) mokykloms, kur yra mažiau nei 40 mokinių, mokytojų algoms, pašalpoms mokėti lėšų skirti tik sutikus Švietimo ministerijos Pradžios mokslo departamentui. 1920 m. mokytojams buvo nustatyti atlyginimai áuksiniais: turintiems mokytojo mokslo ceną pradžios mokyklų mokytojams po 700 auksinų per mėnesį, jų padėjėjams po 550 auksinų, už mokyklos vedėjo pareigas – 50 auksinų kas mėnesį³.

1922 04 22 Vilkaviškio apskrities mokytojų konferencijoje Švietimo ir kultūros komisijos pirmininkas Jonas Greimas kritikavo savivaldybes, kad dėl jų neveiklumo apleistas mokyklų remontas, statyba ir aprūpinimas kuru. Keturiuose mokyklose dėl kuro stokos buvo nutrauktos pamokos. 1921–1922 mokslo metais mokslas mokyklose turėjo būti pradėtas rugsėjo 20 dieną ir baigtas birželio 1 dieną. Paskirtu laiku mokslo nepradėjo 22 Vilkaviškio apskrities mokyklos: 10 mokyklų dėl nebaigto remonto, 12 mokyklų dėl neišnuomotų patalpų mokykloms ir kambarių mokytojams, o vienoje mokykloje mokslas užbaigtas balandžio 29 dieną dėl prasto lankomumo. Daug mokinių vėliau ateidavo į mokyklą ir anksčiau užbaigdavo mokslo metus todėl, kad jie ganė gyvulius⁴.

1–4 lentelėse pateikiame 1924 m. gegužės 1 d. statistinius duomenis apie Vilkaviškio apskrities antrojo rajono pradžios mokyklas, mokytojus ir mokinius.

¹ Lietuvos centrinis valstybės archyvas (toliau – LCVA), f. 391, ap. 3, b. 30, l. 237.

² Ten pat, b. 874, l. 97; b. 878, l. 38.

³ Ten pat, b. 1.

⁴ Ten pat, ap. 3, b. 10, l. 31, 82.

1 lentelė. Mokyklų skaičius

Mokyklų skaičius	Komplektų skaičiaus pasiskirstymas pagal klases						Patalpos		Žemės turėjimas	
	I	II	III	IV	V	VI	Nuosavos	Samdomos	turi	neturi
47	38	6	3	–	–	–	24	23	41	6

2 lentelė. Mokytojų skaičius ir jo pasiskirstymas pagal lytį, tautybę, tikybą ir darbo stažą

Mokytojų skaičius	Mokytojų lytis		Mokytojų tautybė			Mokytojų tikyba			Kiek metų mokytojauja					
	vyrų	moterų	L	V	Ž	RK	E	M	1–3	3–6	6–9	9–12	12–15	>15
59	42	17	48	8	3	48	8	3	32	14	–	2	2	9

Santrumpos: L – lietuviai, V – vokiečiai, Ž – žydai; RK – Romos katalikai, E – evangelikai, M – Mozės tikėjimo.

3 lentelė. Mokinių skaičius ir jo pasiskirstymas pagal lytį ir gimtąją kalbą

Bendras mokinių skaičius			Mokinių skaičiaus pasiskirstymas pagal gimtąją kalbą									
			lietuvių		vokiečių		žydų		rusų		lenkų	
B	M	iš viso	B	M	B	M	B	M	B	M	B	M
1039	875	1914	840	616	163	132	62	78	11	7	3	2
iš viso			1456		295		140		18		5	

Santrumpos: B – berniukai, M – mergaitės.

4 lentelė. Mokinių skaičiaus pasiskirstymas pagal tikybą ir amžių

Mokinių skaičius	Mokinių pasiskirstymas pagal tikybą				Mokinių skaičiaus pasiskirstymas pagal amžių (metais)								
	RK	E	M	S	7	8	9	10	11	12	13	14	>14
1914	1462	294	140	18	127	261	356	390	298	265	155	61	1

Santrumpos: RK – Romos katalikai, E – evangelikai, M – Mozės tikėjimo, S – stačiatikiai.

5 ir 6 lentelės parodo mokinių skaičių ir pasiskirstymą pagal gimtąją kalbą, tikybą ir amžių po pusės metų (1924 m. lapkričio 1 d.).

5 lentelė. Mokinių skaičius ir jo pasiskirstymas pagal lytį ir gimtąją kalbą

Bendras mokinių skaičius			Mokinių skaičiaus pasiskirstymas pagal gimtąją kalbą									
			lietuvių		vokiečių		žydų		rusų		lenkų	
B	M	iš viso	B	M	B	M	B	M	B	M	B	M
1239	970	2209	987	754	186	140	55	69	7	1	4	6
iš viso			1741		326		124		8		10	

Santrumpos: B – berniukai, M – mergaitės.

6 lentelė. Mokinių skaičiaus pasiskirstymas pagal tikybą ir amžių

Mokinių skaičius	Mokinių pasiskirstymas pagal tikybą				Mokinių skaičiaus pasiskirstymas pagal amžių (metais)								
	RK	E	M	S	7	8	9	10	11	12	13	14	>14
2209	1748	329	124	8	168	313	409	464	363	306	150	33	3

Santrumpos: RK – Romos katalikai, E – evangelikai, M – Mozės tikėjimo, S – stačiatikiai.

Palyginus 3-ią ir 5-ą lenteles, matyti per pusę metų įvykę pokyčiai: mokinių skaičius išaugo nuo 1914 iki 2209, t. y. 15,4 %. Keitėsi mokinių struktūra: per pusmetį mergaičių sumažėjo 1,8 procentinio punkto (nuo 45,7 % iki 43,9 %), lietuvių skaičius išaugo 2,7 procentinio punkto (nuo 76,1 % iki 78,8 %), vokiečių sumažėjo 0,6 procentinio punkto (nuo 15,4 % iki 14,8 %), žydų – 1,7 procentinio punkto (nuo 7,3 % iki 5,6 %).

1928 metais Lietuvoje įvestas privalomas pradžios mokslas ir nustatyta mokyklos lankymo tvarka (1928 m. švietimo ministro įsakymas Nr. 114). Pradžios mokslo tarėjas J. Vokietaitis pranešė Vilkaviškio apskrities antrojo rajono pradžios mokyklų inspektoriumi V. Daniliauskui, kad mokymo darbas visose mokyklose šiais mokslo metais turi būti pradėtas rugsėjo 1 d. ir baigtas birželio 1 d. Nuo rugsėjo 1 d. ir iki lapkričio 1 d. mokyklą lanko visi norintieji lankyti mokyklas vaikai, o nuo lapkričio 1 d. mokyklą turi lankyti visi nuo 9 iki 14 metų amžiaus vaikai. 7–8 metų amžiaus vaikai gali būti priimami į mokyklas nuo lapkričio 1 d., jei bus laisvų vietų.

Kitais metais mokymo darbas su vaikais nuo 9 iki 14 metų amžiaus turi būti baigtas gegužės 1 d. ir pradėtas nuo lapkričio 1 d.

Nuo gegužės 1 d. iki liepos 1 d. ir nuo rugsėjo 1 d. iki lapkričio 1 d. mokyklas turi lankyti visi 7–8 metų amžiaus vaikai. Mokslas su tais vaikais turi būti einamas taip, kad per dvejus metus būtų išeita I skyriaus programa.

Mokytojai dviejų ar daugiau komplektų mokyklose nuo gegužės 1 d. iki liepos 1 d. ir nuo rugsėjo 1 d. iki lapkričio 1 d. kitais metais turi dirbti su 7–8 metų amžiaus vaikais, pasidaliję juos atskiromis grupėmis. Mokytojai į atostogas kitais metais gali išvažiuoti tik nuo liepos 1 d. iki rugsėjo 1 d. Jei dviejų ar daugiau komplektų mokykla veikia viename kaime, tai darbus tarp mokytojų reikia padalyti skyriais, o jeigu tokios mokyklos komplektai yra įvairiuose kaimuose, tai kiekvienas mokytojas turi dirbti su visais skyriais.

Be vasaros atostogų, kitais metais mokiniai turi būti atleidžiami iš mokyklos darbo: Kalėdų šventėms – nuo gruodžio 23 d. iki sausio 1 d., Velykų šventėms – nuo Verbų sekmadienio iki Atvelykio; Užgavėnėms – 4 dienas (įskaitant ir sekmadienius); Vėlinių dieną ir Sekminėms – 3 dienas⁵.

⁵ Švietimo ministerijos 1928 04 28 raštas nr. 5528, LCVA, f. 391, ap. 3, b. 2381, l. 272.

7 lentelė. Vilkiškių apskrities Paežerių valsčiaus privalomo pradžios mokslo 7–14 metų amžiaus vaikų skaičius (nuo 1928 metų antrojo pusmečio⁶)

Eil. nr.	Pradžios mokyklos rajonas	Mokinių skaičius
1.	Alksnėnų	32
2.	Būdviečių Gudelių	63
3.	Opšrūtų (katalikų ir evangelikų)	79
4.	Oželių	59
5.	Paežerių	72
6.	Parausių	58
7.	Stirniškių	72
8.	Šačkų	41
9.	Žiūrių Gudelių	40
	Iš viso	516

Mokytojų darbas buvo sunkus, daug mokinių, darbo ir gyvenimo sąlygos nebuvo geros. Mokytojai vasaros metu lankė pedagoginius kursus, dirbo 5–8 metus ir daugiau be atostogų pasigydyti, todėl pradėjo sirgti įvairiomis ligomis. Atostogos pasigydyti buvo suteikiamos tik sergant ypač sunkiomis ligomis. 1929 m. balandžio mėn. Pilviškių žydų pradžios mokyklos vedėjai mokytojai Rachelei Kopilovičaitėi buvo suteiktos atostogos su alga pasigydyti nuo 1929 m. balandžio 1 d. iki birželio 1 d. Vilkiškių apskrities gydytojas pažymėjo rašo: „Mokytoja nuo kovo 27 d. sirgo vidurių šiltine – per silpna dirbti, atostogos iki berželio 1 d.“⁷ 1922 m. mirė Pilviškių vidurinės mokyklos mokytojas Motiejus Varkala.

Pilviškių lietuvių pradžios mokyklos nr. 2 vedėja Magdalena Žebrauskaitė, baigusi *Saulės* mokytojų kursus Kaune, 1918 m. pradėjo dirbti Pilviškiuose mokytoja, būdama 18 metų amžiaus. Vasaros atostogų metu lankė pedagoginius rankų darbų, kūno kultūros, muzikos ir dainavimo kursus. Dirbo pasiaukojamai, negailėdama savęs. Ir štai 1933 m. kovo 28 d. lietuvių pradžios mokyklos Nr. 1 tikrinimo apyskaitoje įrašas: „Mokykla, 128 mokiniai ir 3 mokytojai, nedirbo – visi organizuoti dalyvavo mirusios Pilviškių pradžios mokyklos nr. 2 vedėjos Magdalenos Žebrauskaitės laidotuvėse.“ Mokyklos nr. 2 tikrinimo apyskaitoje įrašas: „Praleista 12 darbo dienų dėl ligos.“ Liūdna statistika, bet tai faktai.

Mokytojai, kaip ir kiti tarnautojai, nustatyta tvarka rėmė ir Lietuvos ūkininkus. 1935 m. sausio 16 d. inspektorius V. Daniliauskas pranešė Švietimo ministerijai apie mokytojus, pirkusius iš ūkininkų žąsis. Užduotis – nupirkti po 6–7 žąsis. Pilviškių pradžios mokyklos nr. 1 vedėjas Motiejus Kizlaitis (VII kategorijos atlyginimas) nupirko 7 žąsis, mokytojas Jonas Lindė (VI kategorijos atlyginimas) – 6 žąsis, šeima – mokytojai Jurgis ir Ona Virbickai (VII ir VI kategorijos atlyginimai) – po 5 žąsis. Pradžios mokyklų inspektorius V. Daniliauskas (XI kategorijos atlyginimas) – pirkto 11 žąsų ir pan.⁸

Pilviškių lietuvių pradžios mokykla nr. 1. Pilviškių lietuvių pradžios mokykla įkurta rusų valdymo laikais, apie 1858 metus. Tai buvo vieno komplekto mokykla.

1920 m. sausio 15 d. statistikos žiniuose⁹ pateikta informacija apie Pilviškių dviejų komplektų pradžios mokyklą

⁶ *Ten pat*, b. 883, l. 61–69.

⁷ *Ten pat*, b. 1174, l. 47.

⁸ *Ten pat*, b. 889, l. 20–22.

⁹ *Ten pat*, b. 2295, l. 46, 47.

nr. 1. Mokytojai du – Zigmas Paltanavičius, baigęs Veiverių mokytojų seminariją, ir Magdalena Žebrauskaitė, baigusi *Saulės* mokytojų kursus Kaune, mokykloje dirba antri metai. Mokėsi 150 mokinių – 75 berniukai ir 75 mergaitės. Visi mokiniai lietuviai ir Romos katalikai.

8 lentelė. Pilviškių pradžios mokyklos nr. 1 mokinių pasiskirstymas pagal amžių ir atstumą iki mokyklos (1920 01 15)

Mokinių skaičius	Mokinių pasiskirstymas pagal amžių (metais)									Atstumas iki mokyklos (km)	
	7	8	9	10	11	12	13	14	>14	3	4
150	14	14	29	33	18	19	15	5	3	17	9

Mokyklos pateiktose žiniose nurodoma, kad užkrečiamosiomis ligomis sirgo 56 mokiniai, iš jų 54 pasveiko, 2 dar serga; neužkrečiamosiomis ligomis sirgo 15 mokinių. Nė vienas mokinytis nemirė.

1919–1920 mokslo metus mokykla pradėjo rugsėjo 20 d. su 94 mokiniais. Į mokyklą rugsėjo mėn. įstojo 94 mokiniai, spalio – 14, lapkričio – 34 ir gruodžio 8 mokiniai. Mokyklos turtas: du mediniai namai, nuosavi (valsčiaus). Mokyklos vedėjo butas – 2 kambariai ir virtuvė. Žemės – 4 ha, iš jų 2,25 ha nedirbama. Mokinių bibliotekoje 41 knyga, gauta iš Švietimo ministerijos. Mokyklai reikalingos visos mokslo priemonės. Vartojami vadovėliai – Jakučionio elementorius, Prano Mašiotto uždavinynas, I d., skaitymui – *Žiburėlis*, M. Vasiliausko *Mūsų dirva, Lietuvos istorija* ir kitos¹⁰.

Mokykla tikrinta 1920 m. kovo 10 d.¹¹ Mokytojas Z. Paltanavičius mokė II ir III skyrius. Sąrašė 65 vaikai. Lankant mokyklą mokėsi 47 mokiniai – 23 berniukai ir 24 mergaitės pirmame komplekte (name). Antrame komplekte (name) I skyrius – mokytoja M. Žebrauskaitė. Dvi grupės. Sąrašė 79 mokiniai. Lankymo metu mokėsi 65 mokiniai – 39 berniukai ir 26 mergaitės. Mokiniai skaito ir skaičiuoja gerai. Abiejuose komplektuose sąrašė 144 mokiniai, lankymo metu – 112 mokinių: 62 berniukai ir 50 mergaičių.

1920–1921 m. m. mokykla tikrinta lapkričio mėnesį¹². Mokytojas Z. Paltanavičius mokė I ir IV skyriaus mokinius, sąrašė 69 mokiniai – 30 berniukų ir 39 mergaitės. IV skyriaus mokiniai dirba silpnai. Mokytojui padaryta pastaba. Mokytoja M. Žebrauskaitė mokė II ir III skyrius. Sąrašė 76 mokiniai – 38 berniukai ir 38 mergaitės. Mokymo bei auklėjimo darbas atliekamas gerai. Mokytoja darbšti. Po pamokų mokytojai Z. Paltanavičius ir M. Žebrauskaitė mokė III komplektą – pirmą skyrių. Sąrašė 55 mokiniai – 35 berniukai ir 20 mergaičių. Mokytojai dirba kiekvieną dieną po 2 val. Mokiniai skaito *Kelias į šviesą* – vidutiniškai, taip pat ir rašo. Skaičiuoja iki 10.

1921 m. kovo 1 d. statistikos žiniose mokytoja Magdalena Žebrauskaitė pristatoma kaip vieno komplekto Pilviškių lietuvių pradžios mokyklos nr. 2 mokytoja. Pilviškių lietuvių pradžios mokykla nr. 1 pateikta kaip dviejų komplektų pradžios mokykla (antras komplektas pradėjo veikti 1920 m. lapkričio mėn.).

1921 m. kovo 1 d. statistikos žiniose¹³ Pilviškių lietuvių pradžios

¹⁰ *Ten pat.*

¹¹ *Ten pat.*, b. 1360, l. 57a.

¹² *Ten pat.*, b. 1369, l. 166.

¹³ *Ten pat.*, b. 2320, l. 47.

mokykla nr. 1 – dviejų komplektų. Mokyklos vedėjas – Zigmas Paltanavičius, mokytojas – Adomas Bruzgelevičius, baigęs 6 klasių gimnaziją ir privačiai papildęs namų mokytojo geografijos ir istorijos žinias. Mokėsi 127 mokiniai – 65 berniukai ir 62 mergaitės. Visų gimtoji kalba – lietuvių. Visi mokiniai yra lietuviai ir Lietuvos piliečiai, Romos katalikai. Pašalpų neturtingi mokiniai negauna.

9 lentelė. Pilviškių lietuvių pradžios mokyklos mokinių pasiskirstymas pagal amžių ir atstumą iki mokyklos (1921 03 01)¹⁴

Mokinių skaičius	Mokinių pasiskirstymas pagal amžių (metais)									Atstumas iki mokyklos (km)		
	7	8	9	10	11	12	13	14	>14	3	4	5
127	9	33	17	18	19	21	8	2	–	23	10	1

Mokyklų inspektorius Pilviškių lietuvių pradžios mokyklas nr. 1 ir nr. 2 tikrino 1920 m. balandžio 18 d.¹⁵ Patikrinimo medžiaga pateikiama kaip trijų komplektų Pilviškių lietuvių pradžios mokyklos. Taip patikrinimo medžiaga buvo pateikiama iki 1929–1930 mokslo metų, o statistikos žiniose mokyklos nr. 1 ir nr. 2 paminėtos atskirai.

1920 04 18 Pilviškių trijų komplektų lietuvių pradžios mokyklos I komplekte dirbo mokytojas Z. Paltanavičius. Sąrašė 58 mokiniai, I ir IV skyriai. Mokiniai atsakinėjo gerai, sąsiuviniai švarūs, patikrinti. II komplekte dirbo mokytoja M. Žebrauskaitė. Sąrašė 64 mokiniai, II ir III skyriai. Mokiniai atsakinėjo gerai. Mokytoja darbuojasi sąžiningai. III komplekte 39 mokiniai, mokytojas A. Bruzgelevičius. Mokytojas darbštus. Tikyba visuose komplektuose dėsto vietinis kunigas Pranas Garmus¹⁵.

1921–1922 m. m. mokykla tikrinta gegužės 2 d.¹⁶ Sąrašė 169 mokiniai. I komplekte – II ir IV skyriai, 65 mokiniai, mokytojas Z. Paltanavičius. II komplekte – II, III ir IV skyriai, 64 mokiniai, mokytoja M. Žebrauskaitė. III komplekte – I ir II skyriai, sąrašė 40 mokinių, mokytoja Ona Šulaitytė, įgijusi jaunesniojo mokytojo teises kursuose prie Marijampolės mokytojų seminarijos.

1922–1923 m. m. mokykla lankyta vasario 24 d.¹⁷ Trys komplektai, trys mokytojai. Vedėjas – Antanas Meldaikis, mokytojo teises ir vardą įgijęs išlaikęs egzaminus kursuose prie Panevėžio mokytojų seminarijos. Sąrašė 204 mokiniai: I komplekte – I ir IV skyriai – 68 mokiniai, mokytoja M. Žebrauskaitė. Mokytojai pareikšta vieša padėka. II komplekte – II ir III skyriai – 81 mokinys, mokytojas A. Meldaikis. III komplekte – III skyrius – 55 mokiniai, mokytoja O. Šulaitytė. Mokykla dar kartą aplankyta birželio 18 d. egzaminų metu¹⁸. Egzaminus laikė 38 IV skyriaus mokiniai, mokytoja M. Žebrauskaitė. Iš jų 33 mokiniai egzaminus išlaikė ir jiems išduoti pažymėjimai. 5 mokiniai palikti antriems metams. Mokytojos darbas įvertintas gerai ir jai pareikšta padėka.

1923–1924 m. m. mokykla tikrinta kovo 14 d.¹⁹ Sąrašė 176 mokiniai, tikrinimo metu rasta 157 mokiniai – 86 berniukai ir 71 mergaitė. I komplekte – I skyrius, mokėsi 47 mokiniai – 31 berniukas ir 16 mergaičių, mokytoja M. Žebrauskaitė. II komplekte – II skyrius, mokėsi

¹⁴Ten pat.

¹⁵Ten pat, b. 1369, l. 105.

¹⁶Ten pat, b. 1380, l. 79.

¹⁷Ten pat, b. 1390, l. 82.

¹⁸Ten pat, l. 73.

¹⁹Ten pat, l. 22, 23.

46 mokiniai – 21 berniukas ir 25 mergaitės, mokytoja O. Šulaitytė. III komplekte – III ir IV skyriai, mokėsi 64 mokiniai – 34 berniukai ir 30 mergaičių, mokytojas A. Meldaikis. Tikyba I ir II komplektuose dėsto pačios mokytojos, o III komplekte – vietinis kunigas.

1924–1925 m. m. mokykla aplankyta lapkričio 11 d.²⁰ I komplekte – I ir IV skyriai, mokėsi 57 mokiniai – 30 berniukų ir 27 mergaitės, mokytojas A. Meldaikis. II komplekte – II skyrius, mokėsi 47 mokiniai – 27 berniukai ir 20 mergaičių, mokytoja M. Žebrauskaitė. III komplekte – III skyrius, mokytoja O. Šulaitytė. Mokytojų darbas įvertintas gerai. Mokiniai atsakinėjo gerai. Mokykloje švara ir tvarka. Mokyklos nuosavas namas labai senas, statytas 1858 m. ir jau netinkamas naudotis.

1925–1926 m. m. mokykla tikrinta spalio 24 d.²¹ Trys komplektai, sąrašė 146 mokiniai – 72 berniukai ir 74 mergaitės. Pirmame komplekte – II ir IV skyriai, mokėsi 54 mokiniai – 31 berniukas ir 23 mergaitės, mokytojas A. Meldaikis. Antrame komplekte – III skyrius, mokėsi 37 mokiniai – 17 berniukų ir 20 mergaičių, mokytoja M. Žebrauskaitė. III komplekte – I skyrius, mokėsi 55 mokiniai – 24 berniukai ir 31 mergaitė, mokytoja O. Šulaitytė. Mokytojų darbas įvertintas gerai.

1926–1927 m. m. mokykla tikrinta spalio 23 d.²² Mokėsi 118 mokinių – 61 berniukas ir 57 mergaitės. Trys komplektai ir trys mokytojai. 1927 m. mokykla tikrinta vasario 21 d. Mokėsi 106 mokiniai – 56 berniukai ir 50 mergaičių. Trys komplektai. Pirmame komplekte – I ir III skyriai, mokėsi 40 mokinių – 19 berniukų ir 21 mergaitė, mokytojas A. Meldaikis. Antrame komplekte – IV skyrius, mokėsi 24 mokiniai – 14 berniukų ir 10 mergaičių, mokytoja M. Žebrauskaitė. Mokymo ir auklėjimo darbas įvertintas gerai. Trečiame komplekte – II skyrius, mokėsi 42 mokiniai – 23 berniukai ir 19 mergaičių, mokytoja O. Šulaitytė. Mokytojos darbas įvertintas gerai. Birželio 18 d. Pilviškių lietuvių pradžios mokykloje vyko egzaminai. Egzaminus laikė 17 mokinių, išlaikė 15. Visus dalykus mokiniai atsakinėjo gerai²³.

1927–1928 m. m. mokykla tikrinta spalio 17 d.²⁴ Mokėsi 117 mokinių – 64 berniukai ir 53 mergaitės. Mokytojų kaita: mokyklos vedėjas – Feliksas Urnevičius, baigęs *Ryto* draugijos mokytojų seminarijos du kursus, mokytojo pareigas eina nuo 1920 metų. Mokykla dar kartą tikrinta 1928 m. sausio 24 d. I komplekte – I skyrius, mokėsi 61 mokinyš – 31 berniukas ir 30 mergaičių, mokytojas F. Urnevičius. II komplekte – II skyrius, mokėsi 56 mokiniai – 32 berniukai ir 24 mergaitės. Mokiniai atsakinėjo gerai, mokykloje švaru ir tvarkinga, mokytoja M. Žebrauskaitė tinkamai atlieka savo darbą. III komplekte – III skyrius (mokinių skaičius nenurodytas), mokytoja O. Šulaitytė. 1928 m. birželio 4 d. išleidžiamuosius egzaminus laikė 30 mokinių, iš jų 28 mokiniai visus dalykus atsakinėjo gerai, o kiti 2 – patenkinamai.

1928 12 01 statistikos žiniose²⁵ Pilviškių lietuvių pradžios mokyklos nr. 1 ir nr. 2 pateikiamos atskirai. Pilviškių lietuvių pradžios mokykla nr. 1 – dviejų komplektų. Vienas mokyklos komplektas nuosavame name, kitam komplektui butas nuomojamas nuo 1920 m.

²⁰ *Ten pat*, b. 1420, l. 59, 60.

²¹ *Ten pat*, b. 1436, l. 201, 221.

²² *Ten pat*, b. 1448, l. 22.

²³ *Ten pat*, l. 10–17.

²⁴ *Ten pat*, b. 1459, l. 89, 92, 93, 104.

²⁵ *Ten pat*, b. 2349, l. 142.

lapkričio 1 d. Žemės yra 1,5 ha. Mokytojai – vedėjas F. Urnevičius ir mokytoja O. Šulaitytė. Mokėsi 82 mokiniai – 43 berniukai ir 39 mergaitės. Visi mokiniai lietuviai, Romos katalikai.

10 lentelė. Pilviškių pradžios mokyklos nr. 1 mokinių skaičiaus pasiskirstymas pagal lytį ir amžių (1928 12 01)²⁶

Mokinių skaičius	Mokinių skaičiaus pasiskirstymas pagal amžių (metais) ir lytį											
	9		10		11		12		13		14	
	B	M	B	M	B	M	B	M	B	M	B	M
82	13	15	11	9	8	6	4	5	5	3	2	1
iš viso	28		20		14		9		8		3	

Santrumpos: B – berniukai, M – mergaitės.

1929 m. mokykla (visi trys lietuvių komplektai) tikrinta balandžio 18–19 dienomis²⁷. Sąraše 126 mokiniai – 66 berniukai ir 60 mergaičių. Trys mokytojai – F. Urnevičius, M. Žebrauskaitė ir O. Šulaitytė.

11 lentelė. Pilviškių lietuvių pradžios mokyklos mokinių skaičiaus pasiskirstymas pagal skyrius ir lytį (1929 04 18)²⁸

I		II		III		IV		iš viso	
B	M	B	M	B	M	B	M	B	M
14	15	26	23	15	14	11	8	66	60
29		49		29		19		126	

Nuo 1929 m. rugsėjo 1 d. Pilviškių vokiečių pradžios mokykla atskiru komplektu prijungta prie vieno komplekto Pilviškių lietuvių pradžios mokyklos nr. 2. Abi šios mokyklos įkurtos viename name. Sujungta mokykla pavadinta Pilviškių lietuvių pradžios mokykla nr. 2. Mokykla dviejų komplektų, vedėja – Magdalena Žebrauskaitė.

Nuo 1929 m. rugsėjo 1 d. Pilviškių lietuvių 3 komplektų mokykla nr. 1 pavadinta Pilviškių pradžios mokykla nr. 1. Mokykla dviejų komplektų, vedėjas – Feliksas Urnevičius.

1929–1930 m. m. dviejų komplektų Pilviškių pradžios mokykla nr. 1 tikrinta spalio 29 d.²⁹ Mokytojas vedėjas – Feliksas Urnevičius ir mokytoja – O. Šulaitytė. Sąraše 51 mokinytis – 29 berniukai ir 22 mergaitės. Mokėsi tik pirmas skyrius, dvi grupės. Mokiniai skaitė, skaičiavo ir rašė gerai. Mokyklos dienynas vedamas.

1930–1931 m. m. mokykla tikrinta spalio 4 d.³⁰ Mokytojų kaita: mokyklos vedėjas – Feliksas Urnevičius ir mokytoja – Joana Švobienė, išlaikiusi egzaminus kursuose prie Švietimo ministerijos ir įgijusi jaunesniojo pradžios mokyklos mokytojo cenzą. Sąraše 64 mokiniai – 34 berniukai ir 30 mergaičių. 1928 m. mokyklą baigė 19 mokinių – 9 berniukai ir 10 mergaičių. 1929 m. mokyklą baigė 15 mokinių – 7 berniukai ir 8 mergaitės. 1930 m. baigė 12 mokinių – 5 berniukai ir 7 mergaitės.

²⁶Ten pat.

²⁷Ten pat, b. 1470, l. 274.

²⁸Ten pat.

²⁹Ten pat, b. 1506, l. 246.

³⁰Ten pat, b. 1506, l. 198.

Tikrinimo metu mokėsi tik pirmas skyrius, dvi grupės. Mokinių amžius: 7–8 metų 34 mokiniai – 16 berniukų ir 18 mergaičių, 9–13 metų 30 mokinių – 18 berniukų ir 12 mergaičių. Vidutiniškai mokyklą pavasario–rudens semestre lanko 52 mokiniai – 23 berniukai ir 29 mergaitės ir žiemos semestre – 86 mokiniai: 46 berniukai ir 40 mergaičių. Mokyklos pirmas komplektas savame name, namas medinis, statytas 1858 m., netinkamas naudoti, supuvęs. Antras komplektas – nuomojamame mediniame name. Sanitariniu požiūriu sąlygos blogos, nėra drabužinės, spaudyklės, vandens bakelio, klasės plotas 42 m², vienam mokiniui tenka 2,5 m². Mokyklų inspektorius pastebėjo, kad pirmo skyriaus dviejų grupių mokiniai mokosi iš skirtingų vadovėlių. Būtina įvesti vieno autoriaus vadovėlius, nes naudojant skirtingų autorių vadovėlius sunku vesti pamokas.

1931–1932 m. m. mokykla tikrinta gruodžio mėn.³¹ Mokykloje jau trys komplektai, nes gerokai padaugėjo mokinių. Mokytojų kaita: vedėjas – Motiejus Kizlaitis, 1928 m. baigęs metinius pedagoginius kursus Marijampolėje, mokytoju dirba 3 metus. Mokytojos – Joana Švobienė ir Eleonora Tareilienė, mokslo cenzas įgytas kursuose prie Švietimo ministerijos, mokytoja dirba jau 10 metų.

Sąrašė 159 mokiniai – 84 berniukai ir 75 mergaitės. Visi lietuviai ir Romos katalikai. Mokytojų bibliotekoje yra 50 egz. knygų, mokinių bibliotekoje – 145 egz. ir 21 mokslo priemonė. Keturi skyriai: I skyriuje 52 mokiniai – 33 berniukai ir 19 mergaičių, II skyriuje – 42 mokiniai – 18 berniukų ir 24 mergaitės, III skyriuje 38 mokiniai – 20 berniukų ir 18 mergaičių ir IV skyriuje 27 mokiniai – 13 berniukų ir 14 mergaičių.

1931 m. lapkričio 3 d. įsteigta žemės ūkio klasė. Klausytojų – 21, iš jų – 13 vyrų ir 8 moterys. Iš Žemės ūkio rūmų už pamokas gauta 270 Lt. Visų dalykų moko vedėjas M. Kizlaitis. Žemės ūkio klasėms nustatyta programa.

1932–1933 m. m. mokykla lankyta lapkričio 11 d. Sąrašė 120 mokinių – 62 berniukai ir 58 mergaitės. Visi mokiniai lietuviai ir Romos katalikai.

12 lentelė. Pilviškių pradžios mokyklos nr. 1 mokinių pasiskirstymas pagal amžių, lytį, skyrius ir lankomumą (1932 11 11)³²

Mokinių amžius (metais)			Mokinių pasiskirstymas skyriais						Vidutiniškai mokyklą lanko						
7–8		9–13	Iš viso			I		II		IV		pavasariį ir rudenį		žiema	
B	M	B	M	B	M	B	M	B	M	B	M	B	M	B	M
16	17	46	41	62	58	29	25	22	17	11	16	30	30	66	60
33		87		120		54		39		27		60		126	

Antrojo skyriaus mokiniai lietuviai mokėsi Pilviškių lietuvių pradžios mokyklos nr. 2 pirmame komplekte. Mokytoja – M. Žebrauskaitė, sąrašė 58 mokiniai lietuviai – 31 berniukas ir 27 mergaitės.

Pradžios mokykloje nr. 1 kronika vedama nuo 1932 m., muziejus rengiamas. Tėvų komitetas paskirstė 100 Lt pašalpų neturtingiems mokiniams. Namų remontui gauta 700 Lt. Mokykla trijų komplektų. Pirmame komplekte pirmas skyrius, dvi grupės, mokytojas M. Kizlaitis. Antrame

³¹Ten pat, l. 5, 6.

³²Ten pat, b. 1543, l. 22.

komplekte ketvirtas skyrius, mokytoja J. Švobienė. Komplektui išnuomotas butas labai nepatogioje vietoje – prie pat arklių turgaus, labai blogas priėjimas, nes nėra grindinio ir šaligatvio. Trečiame komplekte trečias skyrius, mokytoja E. Tareilienė. Mokiniai visuose komplektuose atsakinėjo gerai, visur švara ir tvarka³³.

1933–1934 m. m. mokykla lankyta kovo 28 d.³⁴ Mokėsi 128 mokiniai – 66 berniukai ir 62 mergaitės. Visi mokiniai lietuviai ir Romos katalikai. Trys komplektai ir trys mokytojai.

13 lentelė. Pilviškių pradžios mokyklos nr. 1 mokinių pasiskirstymas pagal amžių, lytį, skyrius ir lankomumą (1934 03 28)

Mokinių amžius (metais)						Mokinių pasiskirstymas skyriais						Vidutiniškai mokyklą lanko			
7–8		9–13		Iš viso		I		III		IV		pavasari ir rudenį		žiema	
B	M	B	M	B	M	B	M	B	M	B	M	B	M	B	M
17	17	49	45	66	62	35	28	21	17	10	17	30	30	66	60
34		94		128		63		38		27		60		126	

Mokykla nr. 1 vieną dieną nedirbo – visi 128 mokiniai ir mokytojai organizuotai dalyvavo mirusios Pilviškių pradžios mokyklos nr. 2 vedėjos Magdalenos Žebrauskaitės laidotuvėse.

Mokykloje veikia žemės ūkio klasė, įkurta 1931 m. lapkričio mėn. Klausytojų 12 – 4 vyrai ir 8 moterys. Iš Žemės ūkio ministerijos per Vilkaviškio apskrities agronomą gauta 560 Lt. Dėsto vedėjas M. Kizlaitis pagal programą. Tėvų komitetas paskirstė neturintiems mokiniams pašalpas, rengė sąmatas mokyklos namo remontui ir svarstė lietuvių mokyklų nr. 1 ir nr. 2 sujungimo galimybes. Buvo surengtas *Aušros* 50 metų jubiliejaus minėjimas – dalyvavo apie 130 asmenų.

Nuo 1933–1934 mokslo metų pradžios lietuvių pradžios mokyklos nr. 1 ir nr. 2 sujungtos ir pavadinta Pilviškių pradžios mokykla nr. 1. Mokykla penkių komplektų. Mokykla tikrinta 1933 m. gruodžio 11 d.³⁵ Dirbo penki mokytojai: mokyklos vedėjas M. Kizlaitis, mokytojai J. Švobienė, E. Tareilienė ir mokyklos nr. 2 mokytojai Robertas Kosmanas ir Jonas Jakštas. Bendrame sąrašė įrašyta 269 mokiniai – 145 berniukai ir 124 mergaitės. Gimtosios kalbos atžvilgiu 221 lietuvis – 115 berniukų ir 106 mergaitės, ir 48 vokiečiai – 30 berniukų ir 18 mergaičių. Pagal skyrius mokiniai taip pasiskirstę: I skyriuje – 112 mokinių (54 berniukai ir 58 mergaitės), II skyriuje – 72 mokiniai (47 berniukai ir 25 mergaitės), III skyriuje – 49 mokiniai (22 berniukai ir 27 mergaitės), IV skyriuje – 36 mokiniai (19 berniukų ir 17 mergaičių).

³³ *Ten pat.*

³⁴ *Ten pat.*, b. 1583, l. 154.

³⁵ *Ten pat.*, l. 19, 20.

14 lentelė. Pilviškių pradžios mokyklos nr. 1 mokinių pasiskirstymas pagal amžių, lytį ir mokyklos lankomumą (1933 12 11)³⁶

Mokinių amžius (metais)						Mokiniai mokėsi mokykloje 1933 12 11							
7–8		9–13		Iš viso		I		II		III		IV	
B	M	B	M	B	M	B	M	B	M	B	M	B	M
43	43	102	81	145	124	43	40	46	24	21	26	15	15
86		183		269		83		70		47		30	

Lankymo dieną mokykloje buvo 230 mokinių. Į mokyklą neatvyko 39 mokiniai arba 14,5%. 20 mokinių (iki 9 metų) atleisti iki kitų metų rudens–pavasario semestro. Tačiau 19 vokiečių komplekto mokinių nelanko be jokios priežasties.

Dėstomoji kalba mokykloje – lietuvių kalba. Bet vokiečių komplekto pirmame skyriuje dėstoma vokiečių kalba. Mokytojų bibliotekoje – 152 egz. knygų, mokinių bibliotekoje – 352 egz. Tėvų komitetas paskirstė pašalpas neturtingiems mokiniams, apsvarstė nesuvaldomų mokinių klausimą ir numatė pasirūpinti, kad 1934 m. būtų pastatyta nauja mokykla. 1933 m. gegužės mėn. surengta medelių sodinimo šventė, kurios metu pasodinta 18 „jaunimo medelių“. Šventėje dalyvavo apie 212 mokinių. Paminėta Kražių bažnyčios gynėjų skerdynių 40 metų sukaktis, apsilankė 234 asmenys. Mokyklos remontui skirta 1307 Lt. Mokykla turi 3 ha žemės, bet toli nuo mokyklos ir naudotis neparanku. Sanitariniu atžvilgiu – mokyklos pastatas supuvęs ir net gresia sugriūti. Mokykla iki šiol neturi nė vieno bakelio virintam vandeniui laikyti. I komplekte – II skyrius, moko mokytojas M. Kizlaitis. II komplekte – I skyrius, moko mokytoja J. Švobienė. III komplekte – IV skyrius ir dalis pirmojo skyriaus, mokytoja E. Tareilienė. IV komplekte – III skyrius ir antrojo dalis, mokytojas J. Jakštas. V komplektas – atskiras vokiečių komplektas – I, II, III ir IV skyriai. Šio komplekto vaikus moko Robertas Kosmanas. Pirmajame skyriuje dėstoma vokiečių kalba. Vaikams tai sudaro daug sunkumų, nes daugelis jų visiškai nemoka vokiečių kalbos. Kituose skyriuose taip pat 50 nuošimčių mokinių sėdi antrus metus dėl dėstomųjų kalbų. Mokytojas R. Kosmanas taip pat nusiskundė, kad jam labai sunku dirbti su dviem kalbomis ir sunku išeiti Švietimo ministerijos nustatytą programą. Mokytojas R. Kosmanas norėtų, kad ši komplektą reformuotų ir nuo 1934 metų būtų įvesta lietuvių dėstomoji kalba. Mokykloje visų mokinių sąsiuviniai švarūs, mokytojų patikrinti³⁷.

1934 m. mokykla lankyta birželio 23 d.³⁸ Sąrašė 315 mokinių – 159 berniukai ir 156 mergaitės. Gimtosios kalbos atžvilgiu 292 lietuviai – 143 berniukai ir 149 mergaitės. Vokiečių tautybės 23 mokiniai – 16 berniukų ir 7 mergaitės. Birželio 23 d. mokėsi tik pirmas skyrius, 80 mokinių – 43 berniukai ir 37 mergaitės. Mokyklą baigė: 1932 m. 29 mokiniai – 16 berniukų ir 13 mergaičių, 1933 m. 26 mokiniai – 9 berniukai ir 17 mergaičių ir 1934 m. 22 mokiniai – 9 berniukai ir 13 mergaičių. Tėvų komitetas surinko neturtingiems mokiniams 86,40 Lt aukų, už juos nupirko ir išdalijo mokiniams 12 porų batelių. Taip pat dėta daug pastangų Pilviškiuose pastatyti naują mokyklą. Mokyklos remontui gauta 200 Lt. Penktame atskirame evangelikų komplekte mokėsi dvi pirmojo skyriaus grupės. Abiejose grupėse jau viskas dėstoma lietuvių

³⁶ *Ten pat.*³⁷ *Ten pat.*³⁸ *Ten pat.*, b. 1623, l. 8.

kalba. Vaikai atsakinėjo gerai. Mokykloje švara ir tvarka. Mokytojas R. Kosmanas darbštus ir mokymo bei auklėjimo darbą atlieka gerai.

1934–1935 m. m. mokykla lankyta lapkričio 8–9 dienomis³⁹. Dėstomoji kalba visuose skyriuose – lietuvių. Mokykloje mokėsi 234 mokiniai, 10 mokinių į mokyklą neatėjo: 6 dėl ligos ir 4 ganė gyvulius. Tėvai atitinkamai išpėti. Tėvų komitetas paskirstė pašalpas neturtingiems mokiniams.

1935 m. mokykla tikrinta balandžio 4 d.⁴⁰ Sąrašė 251 mokiny – 136 berniukai ir 115 mergaičių. Tautybės atžvilgiu: 230 mokinių lietuvių – 123 berniukai ir 107 mergaitės, 17 vokiečių tautybės mokinių – 12 berniukų ir 5 mergaitės, 3 rusų tautybės mokiniai – 1 berniukas ir 2 mergaitės, kitų tautybių – 1 mergaitė.

Mokyklą baigė V komplekto evangelikai mokytojo R. Kosmano mokiniai: 1932 m. 7 mokiniai – 4 berniukai ir 3 mergaitės, 1933 m. 5 mokiniai – 2 berniukai ir 3 mergaitės, 1934 m. 6 mokiniai – 5 berniukai ir 1 mergaitė.

Lankymo metu turėjo mokytis 251 mokiny, mokėsi 233 mokiniai. Nebuvo 18 mokinių – sirgo 5 mokiniai evangelikai ir 13 mokinių lietuvių. Išrinkti du tėvų komitetai: lietuvių ir evangelikų. Nuveikta: neturtingiems mokiniams išrūpinta pašalpa, parūpinti bakeliai virintam vandeniui ir rūpintis mokinių higienos ir mokyklos lankymo klausimais. 1934 12 25 surengta bendra visų komplektų šv. Kalėdų eglutė – dainos, eilėraščiai, vaidinimai ir Kalėdų Senelio dovanos. Dalyvavo apie 500 asmenų. Mokyklos patalpos: 4 komplektai savuose namuose, bet labai senuose, ir vienas komplektas samdomame name. Mokykla sanitariniu atžvilgiu užlaikoma tvarkingai. Turtas ir priemonės prižiūrimos ir naudojamos tikslingai. Visų skyrių mokiniai atsakinėjo gerai, darbai švarūs ir patikrinti. Mokytojai mokymo ir auklėjimo darbą atlieka gerai.

1935–1936 m. m. mokykla tikrinta kovo 11 d.⁴¹ Mokytojų kaita. Vedėjas M. Kizlaitis, mokytojai – Jonas Sakalauskas, mokytojo cenzą įgijo išlaikęs egzaminus kursuose prie *Saulės* seminarijos Kaune, moka ir kalba rusų, vokiečių ir latvių kalbomis; mokytoja Antanina Endzienė – baigusi aštuonias gimnazijos klases ir vasarinius pedagoginius kursus, mokytoja dirba 11 metų; mokytojai J. Jakštas, R. Kosmanas ir Aleksandras Banionis, kurio mokslo cenzas – 2 mokytojų seminarijos kursai. Sąrašė 313 mokinių – 165 berniukai ir 148 mergaitės. Tautybės atžvilgiu: 292 lietuviai – 153 berniukai ir 139 mergaitės, 19 vokiečių tautybės – 12 berniukų ir 7 mergaitės, 1 mergaitė rusų tautybės ir 1 mergaitė kitų tautybių. Lankymo dieną sirgo 14 mokinių: epidemija – seilių liaukų uždegimas. Tėvų komitetai paskirstė pašalpas neturtingiems mokiniams ir padėjo labai daug pastangų dėl naujos mokyklos statybos, nors teigiamų vaisių nėra. Mokiniai dalyvauja tautinėse, mokyklos šventėse – sporto vakarai, dainos, šv. Kalėdų eglutė, paskaitos.

1937–1938 m. m. mokykla tikrinta kovo 17 d.⁴² Priimta mokytoja Barbora Blinstrupienė, baigusi 2 mokytojų seminarijos kursus. Serga ir išleista pasigydyti mokytoja A. Endzienė. Sąrašė 304 mokiniai – 148 berniukai ir 156 mergaitės. Tautybė: 294 lietuviai – 143 berniukai ir 151 mergaitės, 8 vokiečiai – 4 berniukai ir 4 mergaitės, 1 berniukas rusų tautybės

ir 1 mergaitė kitų tautybių. Pavasario–rudens semestre mokyklą lanko 59 mokiniai – 29 berniukai ir 30 mergaičių,

³⁹*Ten pat*, b. 1663, l. 124.

⁴⁰*Ten pat*, l. 59, 60.

⁴¹*Ten pat*, b. 891, l. 45, 46.

⁴²*Ten pat*, b. 1724, l. 86.

žiemos semestre – 245 mokiniai – 119 berniukų ir 126 mergaitės. Dėstomoji kalba visuose skyriuose – lietuvių kalba. Surengtos 8 pažintinės ekskursijos ir iškylos į šilelį, paupį ir kitas įdomias gamtos vietas. Muziejuje renkamos gamtos ir vietos dirbinių kolekcijos. Buvo 5 tėvų komitetų posėdžiai – nustatyta beturčių vaikų tėvų neturtingumas ir išdalyta 68-iems jų vaikams pašalpa natūra (sąsiuviniai, pieštukai). Daug pastangų padėta dėl naujos mokyklos statybos. Surengta 6 vakarėliai su paskaitomis, deklamacijomis, Lietuvos, Latvijos ir Estijos Nepriklausomybės dienų minėjimai, kariuomenės šventė ir blaivybės savaitė. Vadovėliai nauji: *Visuomenės istorija*, V ir VI dalys – Norkaus, *Liturgika* – K. P. Tumino, *Visa žemė* – Tarvydo. I komplektas – IV skyrius, mokytojas M. Kizlaitis. II komplektas – II skyrius, mokytojas R. Kosmanas. Sąraše 58 mokiniai – 24 mokiniai antramečiai. III komplektas – nedirba. IV komplektas – III skyrius, mokytoja B. Blinstrupienė. Sąraše 57 mokiniai – 14 mokinių antramečių. V komplektas – V skyrius, mokytojas J. Sakalauskas.

1938–1939 m. m. mokykla lankyta lapkričio 25 d.⁴³ Priimti nauji mokytojai – Jonas Kriūka, mokslo cenzas – dvimečiai mokytojų kursai, mokytojo stažas 12 metų. Mokytoja Stefanija Žentelytė, mokslo cenzas – *Saulės* mokytojų seminarija Kaune, mokytoja dirba 8 metus. Mokytoja Konstancija Motiejūnienė, baigusi Šiaulių mokytojų seminariją, mokytoja dirba 9 metus.

Sąraše 356 mokiniai – 162 berniukai ir 194 mergaitės. Mokyklos lankymo dieną mokykloje nebuvo 12 mokinių – sirgo įvairiomis ligomis. Tėvų komitetas peržiūrėjo 120 neturtingų tėvų prašymus pašalpai vaikams gauti. Patenkinta 82 ir jiems išdalyta gautoji 200 Lt pašalpa, natūra (sąsiuviniai, pieštukai). I komplektas – VI skyrius, mokytojas R. Kosmanas, sąraše 35 mokiniai (vienas mokinytis antrametis). II komplektas – IV skyrius, mokytojas J. Kriūka, sąraše 56 mokiniai (9 antramečiai). III komplektas – IV skyrius, mokytoja S. Žentelytė. Sąraše 40 mokinių (5 antramečiai). IV komplektas – I skyrius, mokytoja K. Motiejūnienė. Sąraše 62 mokiniai (25 antramečiai). V komplektas – V skyrius, mokytojas M. Kizlaitis. Sąraše 43 mokiniai (antramečių nėra). VI komplektas – II skyrius, mokytojas A. Banionis. Sąraše 49 mokiniai (23 antramečiai). Iš viso mokėsi 285 mokiniai, iš jų 63 (22,1%) antramečiai. Mokytojai pamokoms pasiruošę gerai, vaikai atsakinėjo gerai. Inspektoriaus pareikšta pastaba dėl vandens bakelių – kad kiek galima greičiau apsirūpintų visi komplektai.

1939–1940 m. m. mokykla aplankyta kovo 8 d.⁴⁴ Priimtas mokytojas Kazys Danieličius, baigęs Veiverių mokytojų seminariją, mokytoju dirba 14 metų. Sąraše 284 mokiniai – 141 berniukas ir 143 mergaitės. Tautybės: 277 mokiniai lietuviai – 137 berniukai ir 140 mergaičių, 7 mokiniai vokiečiai – 4 berniukai ir 3 mergaitės. Pavasario–rudens metu mokyklą lanko 23 mokiniai – 12 berniukų ir 11 mergaičių. Žiemos semestre – 261 mokinytis – 129 berniukai ir 132 mergaitės.

⁴³ *Ten pat*, b. 1736, l. 186.

⁴⁴ *Ten pat*, b. 1757, l. 131.

15 lentelė. Pilviškių pradžios mokyklos nr. 1 mokinių pasiskirstymas pagal klases ir lankomumą (1940 03 08)⁴⁵

Mokinių skaičiaus pasiskirstymas pagal klases							Buvo pamokose 1940 03 08						
I	II	III	IV	V	VI	iš viso	I	II	III	IV	V	VI	iš viso
49	48	52	43	42	27	261	44	43	45	39	41	26	238

1940 m. kovo 8 d. mokykloje nebuvo 23 mokinių – dalis mokinių neatėjo dėl sniego gausumo, o kiti dėl įvairių ligų.

Surengha pažintinė ekskursija į Kauną. Tėvų komitetas aprūpino 79 neturtingus vaikus rašomąja medžiaga ir vadovėliais. Paminėtos visos Tautos šventės su atitinkamomis programomis, deklamacijomis.

Inspektoriaus V. Daniliausko įvertinimas⁴⁶:

I komplektas – VI skyrius, mokytojas M. Kizlaitis, 27 mokiniai atsakinėjo gerai, sąsiuviniai švarūs, patikrinti. II komplektas – V skyrius, mokytoja S. Žentelytė, 42 mokiniai, antramečių nėra, atsakinėjo gerai. III komplektas – IV skyrius, mokytojas J. Kriūka, 43 mokiniai, atsakinėjo gerai, mokytojas gerai pasiruošęs. IV komplektas – III skyrius, mokytojas K. Danielius, 52 mokiniai – 9 antramečiai. Iš visų dalykų išeita daug, bet tik 20% mokinių atsakinėjo patenkinamai, visi kiti išeito kurso nemoka. Kursą reikia eiti lėčiau ir kartoti, duoti galimybę susipažinti. V komplektas – I skyrius, mokytojas R. Kosmanas, 49 mokiniai – 10 antramečių. Mokiniai skaito ryškiai ir atpasakoja sąmoningai. Mokytojas gerai pasiruošęs pamokoms. Rašto darbai švarūs, patikrinti. VI komplektas – II skyrius, mokytoja V. Motiejūnienė, 48 mokiniai – 2 antramečiai. Skaito ryškiai ir atpasakoja sąmoningai. Rašto darbai švarūs.

16 lentelė. Kai kurie Pilviškių pradžios mokyklą nr. 1 baigę mokiniai⁴⁷

Eil. nr.	Mokyklos baigimo metai	Mokinio vardas ir pavardė
1.	1925	Ona Sližytė
2.	“	Adelė Leimantavičiūtė
3.	1926	Bronė Ambrasytė
4.	“	Jonas Naujokas
5.	“	Julė Ambrasytė
6.	1927	Domicelė Leščinskaitė
7.	1928	Elena Dubinskaitė
8.	1929	Jurgis Baltūsis
9.	“	Kazys Naujokas
10.	1930	Juozas Vosylius
11.	“	Albina Stašaitytė
12.	1932	Joana Dekeraitytė
13.	“	Kazimieras Dvaranauskas
14.	“	Zita Juškevičaitė
15.	“	Kazimieras Kriščiūnas
16.	“	Anelė Valaitytė
17.	1933	Valentinas Navickas
19.	“	Vytautas Petrošiūnas
20.	“	Elena Luobikaitė
21.	“	Apolionija Navickaitė
22.	“	Vincas Petrukaitis

⁴⁵Ten pat.⁴⁶Ten pat.⁴⁷Ten pat, ap. 6, b. 1240, l. 1–67.

(tęsinys)

Eil. nr.	Mokyklos baigimo metai	Mokinio vardas ir pavardė
23.	“	Marijona Naujokaitė
24.	“	Janina Strašinskaitė
25.	“	Vladislovas Andriuškevičius
26.	“	Eugenija Marijona Žemaitaitytė
27.	1934	Ona Anelė Kučinskaitė
28.	“	Julijona Grybaitė
29.	“	Danutė Jankauskaitė
30.	“	Ervinas Kleinas
31.	“	Vaclovas Gričana
32.	1935	Liudvika Sartaitytė
33.	“	Aldona Zita Brazaitytė ?
34.	1936	Romualdas Grybauskas
35.	“	Zigmantas Narijauskas
36.	1937	Anelė Danskevičiūtė
37.	“	Aloyzas Benediktas Benešiūnas
38.	“	Jonas Grikielis
39.	1938	Marijona Arnastauskaitė
40.	“	Matildė Valinskaitė
41.	“	Ona Leminskaitė
42.	“	Adolfas Laurinaitis
43.	“	Gražina Domicėlė Petrašiūnaitė
44.	1939	Teofilė Povilaitytė
45.	“	Adelė Kulikauskaitė
46.	“	Algirdas Labūnaitis
47.	“	Feliksas Naujokas
48.	“	Zuzana Narkevičiūtė
49.	“	Zenonas Navickas
50.	“	Irena Juškevičiūtė
51.	“	Jonas Grikielis (baigė 5 skyrius)
52.	“	Justina Barniškaitė
53.	“	Biruta Julijona Tamašauskaitė
54.	“	Vytautas Stankevičius
55.	“	Vladas Šulskis
56.	“	Mikalina Stasė Naujokaitė
57.	“	Marijona Eugenija Pušinskaitė
58.	1940	Marijona Muraškauskaitė
59.	“	Irena Albina Švedaitė
60.	“	Salomėja Pauliukonytė
61.	“	Elena Januškaitytė
62.	“	Vincas Šeškevičius
63.	“	Vytautas Andriušis
64.	“	Albina Brundzaitė
65.	“	Elena Donata Mauručaitė

Pilviškių lietuvių pradžios mokykla nr. 2. Pilviškių lietuvių pradžios mokykla nr. 2 įsteigta 1919 m. 1921 m. kovo mėn. 1 d. statistikos žiniuose pateikta kaip savarankiška vieno komplekto mokykla. Mokyklos vedėja – Magdalena Žebrauskaitė.



Pilviškių lietuvių pradžios mokykla nr. 1 – dviejų komplektų (antras komplektas pradėjo veikti 1920 m. lapkričio 1 d.). Mokyklos vedėjas – Zigmas Paltanavičius.

Pilviškių valsčiaus kaimo mokyklos mokiniai ir mokytojai.

Vilkaviškio apskrities mokyklų inspektoriai, tikrindami mokymo ir auklėjimo darbą Pilviškių lietuvių pradžios moky-

VKM nuosavybė

klose nr. 1 ir nr. 2, nuo 1920 metų patikrinimo medžiagą pateikė kaip Pilviškių trijų komplektų pradžios mokyklos. Vienas iš komplektų – antrasis – ir buvo Pilviškių lietuvių pradžios mokykla nr. 2 – vieno komplekto, mokytoja Magdalena Žebrauskaitė. Tokia apskaita tęsėsi iki 1929 m. rugsėjo 1 d., kai Pilviškių vokiečių mokykla atskiru komplektu buvo prijungta prie Pilviškių lietuvių pradžios mokyklos nr. 2. Šios dvi mokyklos buvo įkurtos viename name.

Pilviškių lietuvių pradžios mokyklos nr. 2 vedėja Magdalena Žebrauskaitė, 1918 m. baigusi *Saulės* mokytojų kursus Kaune, mokykloje dirba 2,5 metų. Mokykloje mokėsi 82 mokiniai – 41 berniukas ir 41 mergaitė. Visi mokiniai lietuviai ir Romos katalikai.

17 lentelė. Pilviškių lietuvių pradžios mokyklos nr. 2 mokinių pasiskirstymas pagal amžių ir atstumą iki mokyklos (1921 03 01)⁴⁸

Mokinių skaičius	Mokinių pasiskirstymas pagal amžių (metais)								Atstumas iki mokyklos (km)	
	7	8	9	10	11	12	13	14	3	4
82	2	15	20	15	10	11	6	3	16	3

1928 m. gruodžio 1 d. statistikos žiniuose⁴⁹ – vieno komplekto mokykla, namas nuosavas, žemės 25 arai. Ve-

⁴⁸Ten pat, ap. 3, b. 2320, l. 46.

⁴⁹Ten pat, b. 2349, l. 1137.

dėja – mokytoja Magdalena Žebrauskaitė. Mokėsi 43 mokiniai – 20 berniukų ir 23 mergaitės. Visi lietuviai, 42 Romos katalikai ir vienas stačiatikis.

18 lentelė. Mokinių pasiskirstymas pagal amžių ir lytį 1928 m. gruodžio 1 d.

Mokinių pasiskirstymas pagal amžių (metais) ir lytį									
8		9		10		11		iš viso	
B	M	B	M	B	M	B	M	B	M
9	8	8	12	2	3	1	–	20	23
17		20		5		1		43	

Nuo 1929 m. rugsėjo 1 d. vieno komplekto Pilviškių vokiečių pradžios mokykla sujungta su vieno komplekto Pilviškių lietuvių pradžios mokykla nr. 2 ir pavadinta Pilviškių lietuvių pradžios mokykla nr. 2. Vokiečių mokykla buvo įsteigta 1840 m., lietuvių – 1919 m. 1929 m. Pilviškių lietuvių pradžios mokykla nr. 2 (toliau – mokykla) tikrinta lapkričio 12 d.⁵⁰ Vedėja – mokytoja M. Žebrauskaitė, mokytojas Robertas Kosmanas, baigęs Pilviškių mokytojų kursus, mokytoju dirba nuo 1926 m. Sąraše 88 mokiniai – 49 berniukai ir 39 mergaitės. Tautybės atžvilgiu 42 lietuviai – 21 berniukas ir 21 mergaitė, ir 46 vokiečiai – 28 berniukai ir 18 mergaičių. Tikybos atžvilgiu: 42 Romos katalikai ir 46 evangelikai. Skyriai: I skyriuje 11 mokinių – 8 berniukai ir 3 mergaitės, II skyriuje 14 mokinių – 8 berniukai ir 6 mergaitės, III skyriuje 56 mokiniai – 29 berniukai ir 27 mergaitės, IV skyriuje 7 mokiniai – 4 berniukai ir 3 mergaitės. Mokyklos lankymo dieną mokėsi 84 mokiniai. 1929–1930 mokslo metai pradėti rugsėjo 2 d. su 34 mokiniais. Namas nuosavas, žemės 0,6365 ha. I komplektas – III skyrius, mokytoja M. Žebrauskaitė, II komplektas – atskiras vokiečių komplektas, mokytojas R. Kosmanas. Keturi skyriai: I, II, III ir IV. Pirmajame skyriuje vaikai mokosi tik vokiečių kalba. Kituose skyriuose dėstoma lietuvių kalba.

1930 m. dar kartą mokykla tikrinta balandžio 10 d.⁵¹ Sąraše 88 mokiniai – 49 berniukai ir 39 mergaitės. Tautybės atžvilgiu 42 lietuviai – 21 berniukas ir 21 mergaitė ir 46 vokiečiai – 28 berniukai ir 18 mergaičių. Tikybos atžvilgiu – 42 Romos katalikai ir 46 evangelikai. Abiejuose komplektuose klausiami mokiniai atsakinėjo gerai. Mokytojų M. Žebrauskaitės ir R. Kosmano mokymo ir auklėjimo darbas įvertintas gerai.

1930–1931 m. m. mokykla tikrinta lapkričio 5 d.⁵² Sąraše 117 mokinių – 65 berniukai ir 52 mergaitės. Skyriai: I skyriuje 45 mokiniai – 27 berniukai ir 18 mergaičių, II skyriuje 14 mokinių – 7 berniukai ir 7 mergaitės, III skyriuje 12 mokinių – 7 berniukai ir 5 mergaitės ir IV skyriuje 46 mokinių – 24 berniukai ir 22 mergaitės.

1931–1932 m. m. mokykla tikrinta gruodžio 21 d.⁵³ Sąraše 116 mokinių – 66 berniukai ir 50 mergaičių. Gimtosios kalbos atžvilgiu – 63 lietuviai – 35 berniukai ir 28 mergaitės, 52 vokiečiai – 30 berniukų ir 22 mergaitės ir vienas berniukas žydas. Vidutiniškai pavasario–rudens semestrą mokyklą lanko 44 mokiniai – 20 berniukų ir 24 mergaitės.

⁵⁰Ten pat, b. 1506, l. 286.

⁵¹Ten pat, l. 242.

⁵²Ten pat.

⁵³Ten pat.

Žiemos semestrą – 104 mokiniai: 60 berniukų ir 44 mergaičių. 1931 m. mokyklą baigė 27 mokiniai – 14 berniukų ir 13 mergaičių.

Mokyklos muziejuje surinkta akmenų kolekcija. Mokyklos bibliotekoje – 97 egz. knygų, mokinių bibliotekoje – 407 egz. Neturtingiems mokiniams yra 25 egz. vadovėlių. Turima 79 egz. mokymo priemonių. Tėvų komitetai išrinkti du: I komplekte – lietuvių ir II komplekte – vokiečių tėvų komitetas. Tėvų komitetai paskirstė pašalpas neturtingiems mokiniams. II vokiečių komplektas surengė vakarėlį prie eglutės su giesmėmis ir eilėraščiais. Vokiečių tėvų komitetas ruošia eglutę Kūčių vakarą, giedamos religinės giesmės ir sakomi religinio turinio eilėraščiai – tai jų tradicija. Lietuvių mokyklų visi trys komplektai suruošė eglutę trečiąją Kalėdų dieną. Mokyklos nr. 2 vedėjos M. Žebrauskaitės vedamas komplektas dalyvavo su savo chorą, inscenuotomis pasakėčiomis ir eilėraščiais. Prie mokyklos projektuojamas daržas-sodelis. Mokykloje nr. 2 yra keturi skyriai: pirmajame skyriuje mokėsi 79 mokiniai – 46 berniukai ir 33 mergaitės, antrame skyriuje 11 mokinių – 5 berniukai ir 6 mergaitės, trečiajame skyriuje 16 mokinių – 7 berniukai ir 9 mergaitės ir ketvirtajame skyriuje 10 mokinių – 8 berniukai ir 2 mergaitės.

Pirmame komplekte mokėsi pirmasis skyrius, mokytoja – M. Žebrauskaitė. Mokytojos darbas mokyklos inspektorių visada buvo įvertinamas gerai ir labai gerai.

Antrame komplekte – vokiečių I, II, III ir IV skyriai, mokytojas – R. Kosmanas. Pirmajame skyriuje beveik viskas dėstoma vokiečių kalba, o II, III ir IV skyriuose – lietuvių kalba. Mokytojo R. Kosmano darbas įvertintas gerai.

1932–1933 m. m. mokykla tikrinta lapkričio 11 d.⁵⁴ Sąraše 108 mokiniai – 63 berniukai ir 45 mergaitės. Gimtosios kalbos atžvilgiu 58 lietuviai – 31 berniukas ir 27 mergaitės ir 50 vokiečių – 32 berniukai ir 18 mergaičių. Mokiniai pagal amžių pasiskirstę taip: 7–8 metų 25 mokiniai – 15 berniukų ir 10 mergaičių, 9–13 metų 83 mokiniai – 48 berniukai ir 35 mergaitės. I skyriuje mokėsi 12 mokinių (10 berniukų ir 2 mergaitės), II skyriuje – 72 mokiniai (41 berniukas ir 31 mergaitė), III skyriuje – 11 mokinių (5 berniukai ir 6 mergaitės), IV skyriuje – 13 mokinių (7 berniukai ir 6 mergaitės). 1932 m. mokyklą baigė 6 mokiniai (5 berniukai ir viena mergaitė). Dėstomoji kalba – I komplekte lietuvių kalba, II komplekte – lietuvių ir vokiečių kalbos. Mokinių bibliotekoje – 425 egz. knygų ir neturtingų vaikų vadovėlių 39 egz. Tėvų komitetai (I ir II komplektų) paskyrė pašalpas neturtingiems vaikams. Gauta 800 Lt mokyklos remontui. Raštinės knygos vedamos tvarkingai. I komplekte – antrasis skyrius, mokytoja – M. Žebrauskaitė. II komplekte – atskiras vokiečių komplektas. Mokytojas – R. Kosmanas. Keturi skyriai. Pirmajame skyriuje mokoma vokiečių kalba, kituose skyriuose – lietuvių kalba. Mokykloje švara ir tvarka.

1933 m. mokykla tikrinta kovo 27 d.⁵⁵ Mokytojai – R. Kosmanas ir Jonas Jakštas, baigęs Vilniaus *Ryto* gimnazijos 6 klases ir Marijampolės pedagoginius vasaros kursus. Mokyklos vedėjo pareigas laikinai eina Robertas Kosmanas. Mirė Pilviškių lietuvių pradžios mokyklos Nr. 2 vedėja Magdalena Žebrauskaitė. Mokyklos tikrinimo apyskaitoje įrašas: „*Praleista 12 darbo dienų dėl ligos...*“ Sąraše 106 mokiniai – 64 berniukai ir 42 mergaitės. Gimtosios kalbos atžvilgiu 58 lietuviai – 32 berniukai ir 26 mergaitės,

⁵⁴Ten pat, b. 1543, l. 18.

⁵⁵Ten pat, b. 1583, l. 156.

48 vokiečiai – 32 berniukai ir 16 mergaičių. Mokiniai pagal amžių pasiskirstę taip: 7–8 metų 24 mokiniai (14 berniukų ir 10 mergaičių), 9–13 metų 82 mokiniai (50 berniukų ir 32 mergaitės). I skyriuje mokėsi 12 mokinių (10 berniukų ir 2 mergaitės), II skyriuje – 73 mokiniai (43 berniukai ir 30 mergaičių), III skyriuje – 9 mokiniai (5 berniukai ir 4 mergaitės), IV skyriuje – 12 mokinių (6 berniukai ir 6 mergaitės). Pavasario–rudens semestrą mokyklą lankė 47 mokiniai – 26 berniukai ir 21 mergaitė, žiemos semestrą – 106 mokiniai – 63 berniukai ir 43 mergaitės. I komplekte dėstomoji kalba – lietuvių, II komplekte – lietuvių ir vokiečių.

Tėvų komitetai išrinkti abiejuose komplektuose. 1933 04 03 paminėtos *Aušros* 50 metų sukaktuvės – pasakojo aušrininkai ir knygnešiai. Pirmo komplekto vaikus – antrą skyrių mokė mokytojas J. Jakštas. Antras komplektas vokiečių, keturi skyriai, mokytojas – R. Kosmanas. Mokykloje švara ir tvarka.

Mirus Pilviškių lietuvių pradžios mokyklos nr. 2 vedėjai Magdalenai Žebrauskaitei, nuo 1933 mokslo metų pradžios (nuo rugsėjo 1 d.) Pilviškių lietuvių pradžios mokykla nr. 2 buvo sujungta su Pilviškių pradžios mokykla nr. 1 ir pavadinta Pilviškių pradžios mokykla nr. 1.

Pilviškių vokiečių pradžios mokykla. Pirmas statistikos žinias apie Pilviškių vokiečių mokyklą 1920 01 15 pateikė mokytojas Karolis Girša⁵⁶. Vokiečių tautos visuomeninė mokykla Pilviškių miestelyje įsteigta 1878 metais. (1929 m. duomenimis, įsteigta 1840 metais). Mokytojas K. Girša – Lietuvos pilietis, evangelikas, 1900 m. baigęs Veiverių mokytojų seminariją. Nuo 1903 m. perkeltas į Pilviškis, kur dirbo iki 1914 m. Karo metu kaip tremtinys 4 metus gyveno Petrapilyje. 1918 m., dar vokiečių laikais, sugrįžęs į Lietuvą vėl buvo paskirtas į Pilviškis.

Mokėsi 40 mokinių – 22 berniukai ir 18 mergaičių. Gimtosios kalbos atžvilgiu – 39 vokiečiai – 21 berniukas ir 18 mergaičių ir vienas berniukas rusas. Tikybos atžvilgiu – 39 evangelikai ir vienas stačiatikis.

19 lentelė. Pilviškių vokiečių pradžios mokyklos mokinių pasiskirstymas pagal amžių ir atstumą iki mokyklos (1920 01 15)

Mokinių skaičius	Mokinių pasiskirstymas pagal amžių (metais)								Atstumas iki mokyklos (km)	
	7	8	9	10	11	12	13	14	3	4
40	6	5	8	7	8	3	3	–	2	1

Užkrečiamosiomis ligomis sirgo 6 mokiniai, neužkrečiamomis – 4.

1919–1920 mokslo metus mokykla pradėjo rugsėjo 20 d. su 25 mokiniais. Mokiniai į mokyklą įstojo: rugsėjo mėn. – 8, spalio mėn. – 7, lapkričio mėn. – 2. Iš mokyklos išstojo 2 mokiniai gruodžio mėn. – vienas dėl neturto, kitas – pasikeitus šeiminėms aplinkybėms. Mokyklos kambarys mažas, mokiniai paskirstyti į dvi grupes: vieni mokosi nuo 8 val., kiti nuo 11 val.

Mokyklos namas savas, medinis, jame telpa dvi pradžios mokyklos: lietuvių Nr. 2 ir vokiečių mokykla. Dvi klasės: viena – 55,8 m² ir kita – 19,8 m². Mokyklos vedėjo butas – 1 kambarys ir virtuvė. 55,8 m² klasėje lietuvių mokykla, o 19,8 m² kambaryje, kuris buvo skirtas vaikų drabužiams – vokiečių mokykla. Prie mokyklos namo yra tvartas ir bulvinė.

Prie vokiečių mokyklos yra 2 margai ⁵⁶*Ten pat*, b. 1252, l. 644 (mokytojų tarnybos lapas).

žemės. Mokyklos bibliotekoje tik viena knyga. Mokyklai būtina reikalinga biblioteka – reikia vadovėlių vokiečių kalba ir lietuvių kalba: *Mūsų dirva, Žvaigždutė* ir Damijonaičio *Lietuvių kalbos gramatika*⁵⁷.

Mokykla buvo tikrinta 1920 03 10⁵⁸. Sąrašė 54 mokiniai, tikrinimo metu mokėsi 52 mokiniai – 32 berniukai ir 20 mergaičių. Mokykloje lietuvių kalba dėstoma puikiai. Mokiniai labai gerai deklamavo ir už tai inspektorius mokytojui K. Giršai išreiškė padėką.

1920–1921 m. m. mokykla tikrinta lapkričio 23 d.⁵⁹ Trys skyriai: I, II ir III. Mokėsi 40 mokinių – 22 berniukai ir 18 mergaičių. Mokinių žinios ir tvarka mokykloje įvertinta gerai.

Pagal statistikos žinias⁶⁰ 1921 m. kovo 10 d. mokyklos sąrašė 41 mokinys – 24 berniukai ir 17 mergaičių. Gimtosios kalbos atžvilgiu 38 vokiečiai – 22 berniukai ir 16 mergaičių ir 3 rusai – 2 berniukai ir 1 mergaitė. Tikybos atžvilgiu – 38 evangelikai ir 3 stačiatikiai.

20 lentelė. Pilviškių vokiečių pradžios mokyklos mokinių pasiskirstymas pagal amžių ir atstumą iki mokyklos (1921 03 10)⁶¹

Mokinių skaičius	Mokinių pasiskirstymas pagal amžių (metais)									Atstumas iki mokyklos (km)		
	7	8	9	10	11	12	13	14	>14	3	4	5
41	4	7	9	4	6	5	3	3	–	–	1	2

1921–1922 m. m. mokykla tikrinta gegužės 2 d.⁶² Mokytojas K. Girša. Sąrašė 39 mokiniai, tikrinimo metu mokėsi 36 mokiniai. Lietuviškai skaito nuo antro skyriaus.

1922–1923 m. .m. mokykla tikrinta vasario 24 d.⁶³ Mokytojų kaita – mokytojas Jonas Kynas perkeltas iš Prapuolenių mokyklos į Pilviškių vokiečių mokyklą. Mokyklą lanko 59 mokiniai.

1923–1924 m. m. mokykla tikrinta kovo 14 d.⁶⁴ Sąrašė 51 mokinys – 29 berniukai ir 22 mergaitės. Tikrinimo metu kovo 14 d. mokėsi 50 mokinių. Trys skyriai: I, II ir III. Pirmajame skyriuje pradėta mokyti lietuviškai skaityti.

1924–1925 m. m. mokykla tikrinta gegužės 27 d.⁶⁵ Mokėsi 36 mokiniai – 19 berniukų ir 17 mergaičių. Trys skyriai. Pirmajame skyriuje dalykai dėstomi tik vokiečių kalba.

1925–1926 m. m. mokykla tikrinta spalio 24 d.⁶⁶ Mokėsi 37 mokiniai – 22 berniukai ir 15 mergaičių. Trys skyriai. Viskas dėstoma vokiečių kalba, lietuvių kalba kaip vienas iš dalykų. Iš lietuvių kalbos II ir III skyrių vaikams atsakinėjo patenkinamai. Dienynas vedamas tvarkingai, mokykloje švaru. 1926 m. mokykla tikrinta kovo 26 d.⁶⁷ Mokytoja – Alicija Himelytė. Mokėsi 46 mokiniai – 28 berniukai ir 18 mergaičių. Yra keturi skyriai: I, II,

⁵⁷Ten pat, b. 2295, l. 48, 49.

⁵⁸Ten pat, b. 1360, l. 57a.

⁵⁹Ten pat, b. 1369, l. 166.

⁶⁰Ten pat, b. 2320, l. 45.

⁶¹Ten pat.

⁶²Ten pat, b. 1380, l. 79.

⁶³Ten pat, b. 1390, l. 82.

⁶⁴Ten pat, l. 23.

⁶⁵Ten pat, b. 1420, l. 46.

⁶⁶Ten pat, b. 1436, l. 221.

⁶⁷Ten pat, l. 202.

III ir IV. Viskas mokoma vokiečių kalba, lietuvių kalba kaip vienas iš dalykų. Mokiniai atsakinėjo patenkinamai, lietuvių kalbą – silpnai.

1926–1927 m. m. mokykla tikrinta spalio 22 d.⁶⁸ Mokytojas – Robertas Kosmanas, baigęs 2 metų mokytojų kursus. Mokėsi 29 mokiniai – 19 berniukų ir 10 mergaičių. Keturi skyriai. Dienynas ir turto knygos vedamos tvarkingai, mokytojas darbštus. Mokykla 1926–1927 m. m. dar kartą tikrinta vasario 19 d.⁶⁹ Mokėsi 33 mokiniai – 19 berniukų ir 14 mergaičių. Keturi skyriai. Mokytojas tinkamai atlieka savo darbą.

1927–1928 m. m. mokykla tikrinta spalio 10 d.⁷⁰ Mokėsi 27 mokiniai – 18 berniukų ir 9 mergaitės. Iš lietuvių kalbos ir aritmetikos mokiniai atsakinėjo patenkinamai. 1928 m. mokykla tikrinta sausio 24 d.⁷¹ Mokėsi 45 mokiniai – 29 berniukai ir 16 mergaičių. Mokiniai iš lietuvių kalbos ir aritmetikos atsakinėjo gerai.

Pagal statistikos žinias⁷² 1928 m. gruodžio 1 d. mokykla buvo vieno komplekto, patikslintais duomenimis – įsteigta 1840 m. Pilviškiuose. Prie mokyklos yra 1,25 ha žemės. Mokytojas Robertas Kosmanas vokiečių tautybės, tikėjimo – evangelikas, mokytojauja treči metai. Mokėsi 44 mokiniai – 27 berniukai ir 17 mergaičių. Gimtosios kalbos atžvilgiu – 44 vokiečiai – 27 berniukai ir 17 mergaičių. Tikybos atžvilgiu – 26 evangelikai, 4 stačiatikiai ir 14 kito tikėjimo.

21 lentelė. Pilviškių vokiečių pradžios mokyklos mokinių pasiskirstymas pagal amžių (1928 12 01)

Mokinių skaičius	Mokinių pasiskirstymas pagal amžių (metais)								
	7	8	9	10	11	12	13	14	15
44	3	6	7	8	10	8	1	–	1

1929 m. Pilviškių vokiečių mokykla nuo 1929 m. rugsėjo 1 d. kaip atskiras komplektas prijungta prie Pilviškių vieno komplekto lietuvių pradžios mokyklos Nr. 2. Mokyklos vedėja – Magdalena Žebrauskaitė. Abi mokyklos buvo ir yra viename pastate. Vokiečių pradžios mokyklos mokinių tėvai išreiškė didelį nepasitenkinimą ir keletą metų vyko susirašinėjimas su Švietimo ministerija. 1929 08 06 tėvų prašyme ministerijai pareikšta, kad mokykla sujungta su lietuvių mokykla prieš vokiečių mokinių tėvų valią. Informacija vilkinama, pirmiausia apie sujungimą pranešta lietuvių mokyklai nr. 2, o paskiau vokiečių mokyklai. Tėvai šį mokyklų sujungimą laiko faktiniu vokiečių mokyklos uždarymu, nes abi mokyklos pavadintos Pilviškių lietuvių pradžios mokykla nr. 2. Turtas, žemė ir visa kita, kas priklausė vokiečių mokyklai, perėjo lietuvių pradžios mokyklos nr. 2 nuosavybėn. „Jeigu mokykla sujungta dėl lėšų stokos vadybai, rašė tėvai, mes visuomet esame pasiryžę tą menką sumą patys surinkti, nes mūsų mokykla turės užtektinai mokinių ne tik vienam, bet ir dviem komplektams ir mes niekuomet negalėsime sutikti, kad būtų panaikintas jos vardas ir savarankiška egzistencija.“ Pilviškių gyventojai vokiečiai reikalavo, kad pasiliktų grynai vokiška mokykla. Pasirašė tėvų komiteto pirminkas L. Rėderis ir dar daugiau kaip

⁶⁸Ten pat, b. 1448, l. 22.

⁶⁹Ten pat, l. 17.

⁷⁰Ten pat, b. 1459, l. 104.

⁷¹Ten pat, l. 92.

⁷²Ten pat, b. 2349, l. 1142.

20 tėvų parašų: G. Reinertas, K. Benderis, K. Bliumas, G. Bliumas, R. Milkovaitis, G. Germanas, G. Blokas ir kiti⁷³.

1929 08 29 vokiečių mokinių tėvai dar kartą parašė Švietimo ministerijai. Rašoma, kad Pilviškių vokiečių pradžios mokykla įsteigta 1840 m. esant rusų režimui, jai buvo skirtos tos pačios privilegijos, kaip lietuvių, žydų pradžios mokykloms. Mokinių vokiečių skaičius didėjo: 1926–1927 mokslo metais buvo 45 mokiniai, 1927–1928 m. m. – 46 mokiniai, 1928–1929 m. m. – 57 mokiniai.

Vokiečių gyventojų skaičius nuo 1840 m. iki 1929 m. ne tik nesumažėjo, bet dar padidėjo. Tėvai rašo, kad jie myli savo gimtąją kalbą ir nori savo vaikus auklėti savarankiškoje mokykloje, kad jie taptų dorais Lietuvos piliečiais, nes tik gimtoji kalba gali pasiekti sielą ir ją auklėti. Pridėtas vokiečių mokyklos mokinių sąrašas – 55 vaikai iš Pilviškių miestelio, Juozūniškės ir Gābriškės kaimų. Sąrašė mokinių tautybė nenurodyta⁷⁴.

1929 m. rugsėjo 25 d. Švietimo ministerija pranešė, kad mokiniams vokiečiams prie Pilviškių lietuvių pradžios mokyklos nr. 2 paliekamas atskiras komplektas ir iki mokslo metų pabaigos leista veikti atskiram tėvų komitetui⁷⁵.

1933 m. gegužės 11 d. Pilviškių valsčiaus viršaitis J. Šuopys pranešė Pilviškių policijos nuovados viršininkui, kad vokiečių evangelikų tikybos vaikų Gabriškės, Vākariškių ir Juozūniškės kaimuose yra 19. Vokiečiai – Otas Kronas, Rudolfas Kaufmanas, Osvaldas Lenktys ir kiti. 1933 m. vasarą Pilviškiuose lankėsi ministerijos mokyklų vizitatorius Juozas Grabauskas. Jis pranešė ministrui, jog ištyrė vokiečių evangelikų nepasitenkinimą dėl mokyklos uždarymo ir nustatė, kad buvo netikslumų, nustatant mokinių skaičių tautybės atžvilgiu, vadyboje taip pat padaryta klaidų. Kilo nepasitenkinimas ir tarp vietinių gyventojų. Pasiūlyta pakeisti mokytoją Robertą Kosmaną kitu, ištikimu Lietuvos valstybei ir tautai, o patikrinimo medžiagą laikyti paslapyje ministerijoje. Taip pat J. Grabauskas nurodė, kad Pilviškiuose mokosi 35 vaikai iš Paežerių ir Gulbiniškių kaimo, 8 vaikai vokiečiai⁷⁶.

1934 m. spalio 24 d. Pilviškių pradžios mokyklos atskiro komplekto evangelikų mokinių tėvai kreipėsi į švietimo ministrą prašydami, kad tikybos pamokos liktų vokiečių kalba, nes nuo 1934 m. gegužės 1 d. vokiečių kalba nedėstoma ir vaikai nepažins gotiško šrifto. Švietimo ministerija 1935 01 22 atsakė pradžios mokyklų inspektoriui Vincui Daniliauskui: „*Prašom per mokyklos vedėją pranešti mokytojui R. Kosmanui, kad šį teisingą tėvų prašymą jis pasistengtų pilnai patenkinti – su gotišku šriftu supažindintų evangelikų vaikus per lietuvių kalbos pamokas.*“ Pasirašė mokyklų vizitatorius J. Grabauskas⁷⁷.

Mirus Pilviškių pradžios mokyklos nr. 2 Magdalenai Žebrauskaitei nuo 1933 mokslo metų pradžios mokykla nr. 2 sujungta su Pilviškių pradžios mokykla nr. 1 ir pavadinta Pilviškių pradžios mokykla nr. 1. Mokykla 5 komplektų⁷⁸.

⁷³Ten pat, b. 883, l. 80, 82.

⁷⁴Ten pat, b. 883, l. 78, 79.

⁷⁵Ten pat, l. 73–75.

⁷⁶Ten pat, b. 888, l. 48.

⁷⁷Ten pat, b. 887, l. 169.

⁷⁸Ten pat, b. 1583, l. 154.

22 lentelė. Kai kurie Pilviškių pradžios mokykla nr. 2 baigę mokiniai⁷⁹

Ei. nr.	Mokyklos baigimo metai	Mokinio vardas ir pavardė
1.	1931	Anielė Masaitytė
2.	“	Birutė Masaitytė
3.	“	Bronius Kuprijonas
4.	“	Mečislovas Bernotaitis
5.	“	Vytautas Mikalavičius
6.	“	Juozas Bernotaitis
7.	“	Stasys Rudzevičius
8.	1932	Valdemaras Kaufmanas
9.	“	Lėja Kremermanaitė
10.	1933	Maksas Benderis
11.	1935	Mejeris Kopelis Ražaneris
12.	1939	Perė Ražanerytė

Pilviškių žydų pradžios mokykla. Pilviškių žydų vieno komplekto mokykla įkurta apie 1840 metus, dar rusų laikais, ir atkurta 1918 m. gegužės 1 d. Žinias pateikė mokyklos vedėjas Samuelis Pašeliniskis⁸⁰.

Pilviškių 5 skyrių žydų pradžios mokykloje 1920 m. sausio 15 d. dirbo 6 mokytojai – 5 vyrai ir viena moteris: Samuelis Pašeliniskis – mokyklos vedėjas, baigęs žydų mokytojų kursus Kaune; mokytojas Abelis Girša, baigęs tuos pačius kursus; Lėja Levinaitė – mokytoja, privatus išsilavinimas ir 5 metų darbo stažas mokykloje, Izrail Ickovič – mokytojas, baigęs Talmudo akademiją ir mokytojavęs 20 metų chederyje*; Merkus Kleinis – mokytojas, praktinis išsilavinimas ir 20 metų darbo stažas mokykloje; Zigmąs Paltanavičius, mokytojas, baigęs Veiverių mokytojų seminariją. Mokėsi 175 mokiniai – 89 berniukai ir 86 mergaitės. Visų gimtoji kalba – žydų, visi judėjų tikėjimo.

23 lentelė. Pilviškių žydų pradžios mokyklos mokinių pasiskirstymas pagal amžių ir sergamumą (1920 01 15)

Mokinių skaičius	Mokinių pasiskirstymas pagal amžių									Mokinių sergamumas					
	(metais)									užkrečiamosiomis ligomis			neužkrečiamosiomis ligomis		
										serga	pa-sveiko	mirė	serga	pa-sveiko	mirė
175	31	26	24	32	20	14	13	15	–	25	2	20	8	–	

20 mokinių – 8 mergaitės ir 12 berniukų – gavo pašalpas.

1919–1920 mokslo metai prasidėjo rugsėjo 1 d. su 175 mokiniais, kurie į mokyklą įstojo rugsėjo mėn. Iš mokyklos išstojo 4 mokiniai – 3 lapkričio mėn. ir vienas – gruodžio mėn. Priežastys – įstojo į gimnaziją. Mokykloje pamokų pradžia 9 val., pamokos baigiasi 14 val. 50 min. Pamokos trukmė 50 min. Per dieną būna 6 pamokos.

Mokyklos namas savas (valsčiaus), medinis, 5 klasės, yra žaidimų salė. Klasių grindų plotas 129 m². Prie

⁷⁹ *Ten pat*, ap. 6, b. 1241, l. 1–12.

⁸⁰ *Ten pat*, b. 2320, l. 44.

* Religinė pradinė žydų berniukų mokykla.

mokyklos yra tvartas, bulvinė ir malkinė. Mokyklos turtas: 24 suolai, 3 rašomosios lentos, 2 stalai, 2 kėdės, dvi mokymo priemonės (Palestinos žemėlapis ir šapirografas). Priemonės gautos ne iš Švietimo ministerijos. Knygyno ir knygų nėra. Mokyklai būtina reikia: žemėlapių – Europos, Azijos, Lietuvos geografijos atlaso, gaublio ir mokymo priemonių. Mokyklos baldai: 15 suolų, 3 stalai, 2 lentos, 2 spintos ir kita. Vadovėliai – žydų hebrajų kalba, lietuvių kalba – *Kelias į šviesą*. Dėstomoji kalba – hebrajų⁸¹.

1920 m. mokykla tikrinta kovo 10 d.⁸² Sąrašė 176 mokiniai. Trys mokytojai: S. Pašelinskas, A. Girša ir L. Levinaitė. Mokykloje trys komplektai. Lietuvių kalbą kaip dalyką moko mokytojas Z. Paltanavičius.

1921 m. kovo 1 d. duomenimis, mokykloje nauji mokytojai – Abraomas Blochas, baigęs mokytojų pedagoginius kursus, 20,5 metų dirba mokykloje ir Abraomas Lipšicas, baigęs mokytojų pedagoginius kursus, 11,5 metų dirba mokykloje. Sąrašuose 153 mokiniai – 74 berniukai ir 79 mergaitės. Visi Mozės tikėjimo žydai, visi Lietuvos piliečiai.

24 lentelė. Pilviškių žydų pradžios mokyklos mokinių pasiskirstymas pagal amžių (1921 03 01)

Mokinių skaičius	Mokinių pasiskirstymas pagal amžių (metais)								
	7	8	9	10	11	12	13	14	>14
153	20	10	22	18	20	34	9	18	2

Dirbo 6 mokytojai. Trys – S. Pašelinskas, A. Girša ir L. Levinaitė – paskirti Švietimo ministerijos ir iš ten gauna algą. Kiti trys – A. Blochas, A. Lipšicas ir Z. Paltanavičius – samdomi mokinių tėvų komiteto⁸³. Mokykla inspektoriaus apilankyta balandžio 20 d., bet Pilviškių žydų mokykla neveikė – mokiniai atleisti 1,5 savaitės švenčių⁸⁴.

1921–1922 m. m. mokykla lankyta balandžio 28 d.⁸⁵ Mokyklos vedėjas – Abraomas Lipšicas. Mokytojai: A. Girša, L. Levinaitė, Tanchun Šohomas ir Berel Klein. Yra 6 skyriai. Sąrašė 159 mokiniai. Lietuvių kalba pradėta dėstyti nuo antro skyriaus kaip dalykas. Kiti dalykai dėstomi hebrajų kalba.

1922–1923 m. m. mokykla tikrinta birželio 14 d.⁸⁶ Pilviškių žydų mokyklos 27 IV skyriaus mokiniai laikė egzaminus. Išlaikė 26 mokiniai. Žydų mokyklos mokslo ir auklėjimo darbas įvertintas teigiamai. Mokykla dar kartą tikrinta vasario 25 d.⁸⁷ Mokyklos vedėjas – Izaokas Supavičius. Mokyklą lanko 158 mokiniai. Yra 6 skyriai.

1923–1924 m. m. mokykla tikrinta kovo mėn.⁸⁸ Sąrašė 137 mokiniai – 66 berniukai ir 71 mergaitė. Lankymo metu mokėsi 115 mokinių – 54 berniukai ir 61 mergaitė. Lietuvių kalba dėstoma nuo antro skyriaus kaip dalykas. Mokiniai atsakinėjo patenkinamai.

1924–1925 m. m. mokykla tikrinta lapkričio mėn.⁸⁹ Sąrašė įrašyta 119 mokinių – 56 berniukai ir 63 mergaitės. Mokytojų kaita. Pirmame komplekte –

⁸¹ *Ten pat*, b. 2295, l. 49, 50.

⁸² *Ten pat*, b. 1360, l. 57a.

⁸³ *Ten pat*, b. 2320, l. 44.

⁸⁴ *Ten pat*, b. 1369, l. 105.

⁸⁵ *Ten pat*, b. 1380, l. 78.

⁸⁶ *Ten pat*, b. 1390, l. 73.

⁸⁷ *Ten pat*, l. 82.

⁸⁸ *Ten pat*, b. 1404, l. 23.

⁸⁹ *Ten pat*, b. 1420, l. 59.

II ir III skyriai. Mokytojas Iz. Supavičius. Mokėsi 66 mokiniai – 34 berniukai ir 32 mergaitės. Mokykla nešvari, krosnys apgriuvusios, langai išmušti. Visi dalykai dėstomi hebrajų kalba, lietuvių kalba – kaip atskiras dalykas. Iš lietuvių kalbos mokiniai atsakinėjo silpnai. Antrame komplekte – IV skyrius. Mokytojas Jonas Lindė, *Tarbut* pradžios mokyklų mokytojo mokslo cenzą įgijęs Kauno mokytojų pedagoginiuose kursuose, moka rusų ir vokiečių kalbas. Mokėsi 26 mokiniai – 11 berniukų ir 15 mergaičių. Tikrinant lietuvių kalbos žinias – mokiniai atsakinėjo silpnai. Mokytojai Iz. Supavičius ir J. Lindė įspėti, kad neišėjus lietuvių kalbos kurso, nebus išduodami pažymėjimai. Trečiame komplekte – I skyrius, mokėsi 27 mokiniai – 11 berniukų ir 16 mergaičių. Mokytojas A. Girša.

1925–1926 m. m. mokykla tikrinta spalio 23 d.⁹⁰ Trys komplektai. Mokėsi 110 mokinių – 51 berniukas ir 59 mergaitės. Mokytojų kaita. Pirmame komplekte – I ir IV skyriai, mokytojas Iz. Supavičius. Mokėsi 52 mokiniai – 22 berniukai ir 30 mergaičių. Antrame komplekte – II skyrius, mokytoja Perlė Jablonskaitė. Mokėsi 33 mokiniai – 17 berniukų ir 16 mergaičių. Aritmetiką mokiniai moka gerai, lietuvių kalbą – silpnai. Trečiame komplekte – III skyrius. Mokytoja Chana Gotlibaitė, baigusi gimnaziją ir Marijampolės pedagoginiuose kursuose įgijusi pradžios mokyklos mokytojos cenzą. Mokėsi 25 mokiniai – 12 berniukų ir 13 mergaičių. Mokiniai lietuvių kalbą moka patenkinamai. 1926 m. mokykla tikrinta gegužės 28 d.⁹¹ Vedėjas Izaokas Supavičius atleistas iš tarnybos, nes neturi mokslo cenzo dokumentų. Mokėsi 103 mokiniai – 56 berniukai ir 47 mergaitės. I ir II skyrius moko mokytoja P. Jablonskaitė. Mokėsi 71 mokinys – 40 berniukų ir 31 mergaitė. Mokytoja darbšti ir tinkamai eina savo pareigas. III ir IV skyrius moko mokytoja Ch. Gotlibaitė. Visi dalykai dėstomi hebrajų kalba. Mokėsi 32 mokiniai – 16 berniukų ir 16 mergaičių.

1926–1927 m. m. mokykla tikrinta spalio 21 d.⁹² Mokėsi 91 mokinys – 43 berniukai ir 48 mergaitės. Pirmame komplekte – pirmasis skyrius, mokėsi 30 mokinių – 14 berniukų ir 16 mergaičių. Mokytojas Iz. Supavičius. Antrame komplekte – antrasis skyrius. Mokėsi 32 mokiniai – 14 berniukų ir 18 mergaičių. Mokytoja Ch. Gotlibaitė. Trečiame komplekte – trečiasis ir ketvirtasis skyriai. Mokėsi 29 mokiniai – 15 berniukų ir 14 mergaičių. Mokytoja P. Jablonskaitė. Lietuvių kalbą mokiniai atsakinėjo patenkinamai. 1927 m. mokykla tikrinta vasario 18 d.⁹³ Trijų komplektų mokykla, mokėsi 91 mokinys – 47 berniukai ir 44 mergaitės. Pirmame komplekte – I skyrius, mokėsi 30 mokinių – 16 berniukų ir 14 mergaičių. Antrame komplekte – II skyrius, mokėsi 32 mokiniai – 16 berniukų ir 16 mergaičių. Trečiame komplekte – III ir IV skyriai, mokėsi 29 mokiniai – 15 berniukų ir 14 mergaičių. Birželio 2 d. egzaminus laikė 8 mokiniai, išlaikė 6.

1927–1928 m. m. mokykla tikrinta lapkričio 26 d.⁹⁴ Mokyklos vedėja Rachelė Kopilovičaitė, baigusi gimnaziją ir kursuose prie Švietimo ministerijos įgijusi pradžios mokyklų mokytojo cenzą. Moka rusų, vokiečių ir esperanto kalbas. Mokėsi 90 mokinių – 46 berniukai ir 44 mergaitės. 1928 m. mokykla tikrinta balandžio 20 d. Dviejų komplektų mokykla, mokėsi 65 mokiniai – 29 berniukai ir 36 mergaitės. Pirmame komplekte – III

⁹⁰ *Ten pat*, b. 1436, l. 221.

⁹¹ *Ten pat*, l. 199.

⁹² *Ten pat*, b. 1448, l. 21.

⁹³ *Ten pat*, l. 10, 16.

⁹⁴ *Ten pat*, b. 1459, l. 83, 84, 97.

skyrius, mokytoja R. Kopilovičaitė. Mokėsi 29 mokiniai – 12 berniukų ir 17 mergaičių. Mokiniai atsakinėjo gerai, mokytoja darbšti. Klasėje švaru. Antrame komplekte – II skyrius, mokėsi 36 mokiniai – 17 berniukų ir 19 mergaičių. Mokytoja P. Jablonskaitė.

1928 12 01⁹⁵ mokykla buvo trijų komplektų, mokėsi 119 mokinių – 56 berniukai ir 63 mergaitės. Visi mokiniai žydai ir Mozės tikėjimo.

25 lentelė. Pilviškių žydų pradžios mokyklos mokinių pasiskirstymas pagal amžių ir lytį (1928 12 01)

Mokinių skaičius		Mokinių skaičiaus pasiskirstymas pagal amžių (metais) ir lytį															
		7		8		9		10		11		12		13		14	
B	M	B	M	B	M	B	M	B	M	B	M	B	M	B	M	B	M
56	63	20	28	9	8	10	3	10	6	4	5	1	4	2	7	–	2
119		48		17		13		16		9		5		9		2	

1929–1930 m. m. mokykla tikrinta spalio 30 d.⁹⁶ Mokytojos trys: R. Kopilovičaitė, P. Jablonskaitė ir Ch. Gotlibaitė. Sąraše 120 mokinių – 57 berniukai ir 63 mergaitės. Keturi skyriai: I skyriuje 59 mokiniai – 34 berniukai ir 25 mergaitės, II skyriuje 34 mokiniai – 18 berniukų ir 16 mergaičių, III skyriuje 18 mokinių – 3 berniukai ir 15 mergaičių ir IV skyriuje 9 mokiniai – 2 berniukai ir 7 mergaitės. Pirmajame skyriuje viskas dėstoma hebrajų kalba. II–III–IV skyrių mokiniai, paklausti iš lietuvių kalbos, atsakinėjo patenkinamai.

1930–1931 m. m. mokykla tikrinta spalio 22 d.⁹⁷ Trys komplektai. Sąraše 128 mokiniai – 63 berniukai ir 65 mergaitės. Vidutiniškai pavasario-rudens semestre ir žiemos semestre mokyklą lanko tas pats mokinių skaičius: 125 mokiniai – 60 berniukų ir 65 mergaitės. 1929 metais mokyklą baigė 9 mokiniai – 3 berniukai ir 6 mergaitės. 1930 metais mokyklą baigė 8 mokiniai – 1 berniukas ir 7 mergaitės.

26 lentelė. Pilviškių žydų pradžios mokyklos mokinių pasiskirstymas pagal amžių, skyrius ir lytį (1930 10 22)

Mokinių amžius (metais)						Mokinių pasiskirstymas skyriais							
7–8		9–13		iš viso		I		II		III		IV	
B	M	B	M	B	M	B	M	B	M	B	M	B	M
39	36	24	29	63	65	35	32	21	15	7	8	–	10
75		53		128		67		36		15		10	

Mokyklos lankymo metu mokykloje nebuvo 16 mokinių – sirgo gripu. Mokyklos bibliotekoje yra 59 egz. knygų, mokinių bibliotekoje – 233 egz., neturintiems mokiniams vadovėlių – 19 egz., mokslo priemonių – 21. Rankų darbai įvesti 1928 m. – lipdyba, paišyba, kartonažo darbai ir drožinėjimas. Vadovėliai hebrajų kalba, lietuvių kalba *Kelias į šviesą*. III komplekto mokiniai, mokytoja Chana Gotlibaitė, lietuvių kalbą atsakinėjo silpnai.

1931–1932 m. m. mokykla tikrinta gruodžio 20 d.⁹⁸ Mokytojai – R. Kopilovičaitė, Ch. Gotlibaitė ir Jonas Lindė. Sąraše 116 mokinių – 67 berniukai

⁹⁵Ten pat, b. 2349, l. 1132.

⁹⁶Ten pat, b. 1506, l. 245.

⁹⁷Ten pat, l. 193.

⁹⁸Ten pat, l. 13.

ir 49 mergaitės. Amžius: 7–8 metų 66 mokiniai – 43 berniukai ir 23 mergaitės, 9–13 metų 50 mokinių – 24 berniukai ir 26 mergaitės. Pirmajame skyriuje 51 mokinys – 34 berniukai ir 17 mergaičių, antrajame skyriuje 47 mokiniai – 24 berniukai ir 23 mergaitės, trečiajame skyriuje 8 mokiniai – 6 berniukai ir 2 mergaitės, ketvirtajame skyriuje 10 mokinių – 3 berniukai ir 7 mergaitės. Mokykloje švara ir tvarka. 1931 m. mokyklą baigė 10 mokinių – visos mergaitės.

1932–1933 m. m. mokykla tikrinta lapkričio 9 d.⁹⁹ Sąraše 130 mokinių – 68 berniukai ir 62 mergaitės. Apie ekskursijas, muziejų ir mokyklos kroniką duomenų nėra. 1932 m. mokyklą baigė 9 mokiniai – 2 berniukai ir 7 mergaitės. Tėvų komitetas neturtingiems mokiniams paskirstė pašalpas. Mokyklos namas statytas 1912 m., medinis. 1931 m. atliktas kapitalinis namo remontas. Klasių dydis 104 m². Vienam mokiniui tenka 2,6 m³ oro. Saulės šviesa įeina. Yra malkinė, aikštelė vaikams pažaišti. Sanitariniu atžvilgiu mokykloje viskas yra. Lietuviški vadovėliai – *Kelias į šviesą* ir *Sakalėlis*. Mokykloje trys skyriai. Ketvirtojo skyriaus nėra, nes dalis mokinių, daugiau kaip 14-os metų, išlaikė egzaminus į vidurinės mokyklos I klasę, o silpnieji palikti trečiajame skyriuje antriems metams.

1932–1933 m. m. mokykla tikrinta dar kartą kovo 24 d.¹⁰⁰ Sąraše 125 mokiniai – 67 berniukai ir 58 mergaitės. Trys skyriai: pirmajame skyriuje 55 mokiniai – 29 berniukai ir 26 mergaitės, antrajame skyriuje 48 mokiniai – 28 berniukai ir 20 mergaičių ir trečiajame skyriuje 22 mokiniai – 10 berniukų ir 12 mergaičių. Neturtingiems mokiniams jau nupirka 97 egz. vadovėlių.

1933–1934 m. m. mokykla tikrinta gruodžio 12 d.¹⁰¹ Mokytojai R. Kopilovičaitė, J. Lindė ir Abelis Giršas, baigęs gimnaziją ir Telšių mokytojų seminariją *Javne*, moka vokiečių, lotynų ir anglų kalbas. Sąraše 135 mokiniai – 75 berniukai ir 60 mergaičių. Buvo suorganizuota ekskursija į kailių dirbtuvę *Tigras*. Kronika pradėta vesti nuo 1933 m. Švietimo ministerija dar skyrė 250 Lt mokyklos remontui.

Nuo 1935 metų žydų mokykla vadinosi „*Pilviškių pradžios mokykla nr. 2 – žydų*“.

1934–1935 m. m. mokykla tikrinta kovo 13 d.¹⁰² Mokytojai: vedėja R. Kopilovičaitė, mokytojai – J. Lindė ir Simonas Vainbergas, mokslo cenzą įgijęs išlaikydamas prie Švietimo ministerijos iš 2 mokytojų seminarijos kursų – pradžios mokyklos mokytojo kursą. Moka rusų ir vokiečių kalbas. Sąraše 139 mokiniai – 73 berniukai ir 66 mergaitės. Visi mokiniai žydų tautybės. Vidutiniškai pavasario–rudens ir žiemos semestrais mokyklą lanko 139 mokiniai – 73 berniukai ir 66 mergaitės. 1934 m. mokyklą baigė 8 mokiniai – 3 berniukai ir 5 mergaitės. Mokyklos lankymo dieną mokykloje nebuvo 8 mokinių, kurie sirgo. Muziejų sudaro mokinių darbėlių kolekcijos. Tėvų komiteto rūpesčiu drabužiais ir batais aprūpinti 22 neturtingi mokiniai. 1934 m. gruodžio 2 d. mokykloje buvo surengtas vaikų *Chanukos* vakarėlis. Suvaidinta pjesė *Dovydas ir Paulius*, baletas *Snieguolė* ir deklamacijos. Gauta 90 Lt pelno, kuris sunaudotas mokyklos knygynui – knygoms pirkti. Turtas ir mokymo priemonės prižiūrimos ir tikslingai naudojamos. Antrojo ir trečiojo skyrių mokiniai, paklausti iš lietuvių kalbos, atsakinėjo patenkinamai.

1935–1936 m. m. mokykla tikrinta kovo 12 d.¹⁰³ Sąraše 143 mokiniai – 82 berniukai ir 61 mergaitė. Visi mo-

⁹⁹ *Ten pat*, b. 1543, l. 24, 25.

¹⁰⁰ *Ten pat*, b. 1583, l. 158.

¹⁰¹ *Ten pat*, l. 13.

¹⁰² *Ten pat*, b. 1663, l. 68, 69.

¹⁰³ *Ten pat*, b. 891, l. 43, 44.

kiniai žydų tautybės. Pavasario–rudens ir žiemos semestrais lanko 143 mokiniai. Tėvų komitetas rūpinosi neturtingais mokiniais – 8 vaikams nupirko batus, pirkto vadovėlių, kad vaikai galėtų mokytis. Mokykloje buvo skaitoma paskaitų, mokoma žaidimų. Yra trys komplektai ir 4 skyriai. Dėstomoji kalba – hebrajų. Lietuvių kalba dėstoma kaip dalykas, paklausti mokiniai atsakinėjo patenkinamai, o aritmetiką ir kitus dalykus – gerai. Mokinių darbai švarūs, patikrinti. Mokykloje švara ir tvarka.

1937–1938 m. m. mokykla tikrinta spalio 18 d. ir balandžio 24 d. Mokytojai: vedėja – R. Kopilovičaitė, mokytojai – J. Lindė ir Dinė Geringaitė, baigusi gimnaziją ir metinius pedagoginius kursus *Javne*. Moka vokiečių ir anglų kalbas. Sąrašė 137 mokiniai – 79 berniukai ir 58 mergaitės. Mokyklos lankymo dieną mokėsi 134 mokiniai, 3 mokiniai sirgo. Tėvų komitetas paskirstė gautus pinigus neturtingiems mokiniams šelpti. Mokykloje mokosi 14 antramečių mokinių: pirmajame skyriuje – 4, antrajame – 7, trečiajame – 2 ir ketvirtajame – vienas mokinyss¹⁰⁴.

1938 m. balandžio 24 d. sąrašė buvo 123 mokiniai – 63 berniukai ir 60 mergaičių. 1935 m. mokyklą baigė 14 mokinių – 7 berniukai ir 7 mergaitės, 1936 m. mokyklą baigė 12 mokinių – 6 berniukai ir 6 mergaitės ir 1937 m. mokyklą baigė 14 mokinių – 9 berniukai ir 5 mergaitės¹⁰⁵.

1939–1940 m. m. mokykla tikrinta kovo 7 d. Vedėja – R. Kopilovičaitė, mokytojai – J. Lindė ir D. Geringaitė. Sąrašė 97 mokiniai – 47 berniukai ir 50 mergaičių. Muziejus renkamas, mokyklos kronika vedama. Buvo viena ekskursija į Valstybės teatrą Kaune. Tėvų komitetas paskyrė pašalpas neturtingiems mokiniams ir surengė rinkliavą vilniečiams šelpti. Skyriai keturi. Pirmajame skyriuje – 29 mokiniai, antrajame skyriuje – 27, trečiajame skyriuje – 26 ir ketvirtajame skyriuje – 15 mokinių. Mokiniai atsakinėjo gerai, mokytojai pamokoms ruošiasi tinkamai. 1938 metais mokyklą baigė 20 mokinių – 13 berniukų ir 7 mergaitės. 1939 metais mokyklą baigė 16 mokinių – 6 berniukai ir 10 mergaičių.

Alksnėnų pradžios mokykla. 1919 03 18 statistikos žiniose¹⁰⁶ rašoma, kad Alksnėnų pradžios mokykla įkurta apie 1880 metus Vilkaviškio valsčiaus Alksnėnų kaime. Mokyklos namas nuosavas, yra butas mokytojui – 2 kambariai ir virtuvė, tvartelis. Taip pat mokyklai reikalingi baldai – suolai, stalas, kėdės. Iš mokyimo priemonių, be Lietuvos ir Europos žemėlapių, daugiau nieko nėra. Mokėsi 71 mokinyss – 38 berniukai ir 33 mergaitės. Mokytojas vienas – Jonas Vosylius su šeima. Mokėsi ir įgijo mokytojo teises 1904 m. Veiverių mokytojų seminarijoje. Mokytojavo: Šunskuose 1904–1906 m., Fernetkoje 1906–1907 m., Žiūrių Gudėlių mokykloje 1907–1912 m., Laūckaimyje 1913–1914 m., Vitebske 1916–1918 m. ir Alksnėnuose nuo 1918 metų spalio 1 d. Arčiausia yra už 4 km Opšrūtų mokykla. Siūloma įsteigti naują mokyklą Navikų kaime ar Karalių dvare.

1919 m. gegužės mėn. Vilkaviškio švietimo ir kultūros komisijos vedėjas J. Mykolaitis ir narys J. Vosylius pasirašė turto perdavimo aktą. Žemės ūkio ir valstybės turtų ministerijos įgaliotinis Vilkaviškio apskrities agronomas Antanas Astrauskas perdavė Švietimo ministerijai Alksnėnų dvaro gyvenamąjį namą, šešis margus žemės, visą sodybos turtą ir sodą¹⁰⁷.

1919 m. birželio 1 d. mokyklą lankė mokyklų inspektorius Stasys Vit-

¹⁰⁴ *Ten pat*, b. 1724, l. 228.

¹⁰⁵ *Ten pat*, b. 1736, l. 188.

¹⁰⁶ *Ten pat*, b. 2270, l. 18.

¹⁰⁷ *Ten pat*, b. 873, l. 172.

kauskas¹⁰⁸. Sąrašė 82 mokiniai, patikrinimo metu mokėsi 46 mokiniai – 24 berniukai ir 22 mergaitės. Keturi skyriai – I, II, III ir IV. Visų skyrių mokiniai atsakinėjo gerai, ypač III ir IV skyrių. Sąsiuviniai švarūs ir patikrinti. Mokytojui išreikšta padėka.

Pagal 1920 m. sausio 15 d. statistikos žinias¹⁰⁹ bendras mokinių skaičius 82 – 49 berniukai ir 33 mergaitės. Tikybos atžvilgiu: 81 Romos katalikas ir vienas evangelikas.

27 lentelė. Alksnėnų pradžios mokyklos mokinių pasiskirstymas pagal amžių ir atstumą iki mokyklos (1920 01 15)

Mokinių skaičius	Mokinių pasiskirstymas pagal amžių (metais)								Atstumas iki mokyklos (km)	
	7	8	9	10	11	12	13	14	3	4
82	11	7	8	10	8	22	13	3	17	8

1919–1920 m. m. mokykla pradėjo 1919 m. rugsėjo 22 d. su 36 mokiniais. Rugsėjo mėnesį į mokyklą įstojo – 44 mokiniai, spalio mėnesį – 12, lapkričio mėnesį – 14 ir gruodžio mėnesį – 12 mokinių. Mokyklos tikrinimo dieną 3 mokiniai sirgo neužkrečiamomis ligomis. Mokyklos bibliotekoje yra 47 egz. lietuviškų knygų. Vadovėliai: *Kelias į šviesą*, P. Bendoriaus *Uždavinynas*, *Žvaigždutė*, M. Vasiliausko *Mūsų dirva*, P. Klimo *Skaitymo knyga*.

Pagal 1921 kovo 1 d. statistikos žinias¹¹⁰ sąrašė yra 64 mokiniai – 39 berniukai ir 25 mergaitės. Visi lietuviai, Romos katalikai, Lietuvos Respublikos piliečiai.

Mokykla tikrinta 1921 m. gegužės 7 d.¹¹¹ Sąrašė 56 mokiniai. Dienynas rašomas, mokslas vyksta pagal programą. Lankymo dieną mokinių nebuvo mokykloje – jie buvo parapijos Šv. Stanislovo šventėje. Tikyba mokykloje dėsto pats mokytojas J. Vosylius.

1921–1922 m. m. mokykla tikrinta spalio 17 d.¹¹² Sąrašė 47 mokiniai – 25 berniukai ir 22 mergaitės. Lankymo metu mokėsi 37 mokiniai – 19 berniukų ir 18 mergaičių. Mokykla jau išikūrusi suremontuotame Alksnėnų dvaro name, atskiri kambariai mokyklai ir mokytojams. Mokykla dar kartą tikrinta 1922 m. m. gegužės 3 d. Sąrašė 49 mokiniai, mokėsi 38. Yra 4 skyriai. Mokiniai atsakinėjo labai gerai.

1922–1923 m. m. mokykla lankyta gegužės 23 d.¹¹³ Mokėsi 16 mokinių, I ir IV skyrių. II ir III skyrių mokiniai pagal Švietimo ministerijos nustatytą lankymo tvarką nuo gegužės 1 d. nesimoko. Mokiniai atsakinėjo gerai.

1923–1924 m. m. mokykla lankyta kovo 17 d.¹¹⁴ Sąrašė 65 mokiniai. Lankymo metu mokėsi 60 mokinių – 35 berniukai ir 25 mergaitės. Mokytojas – patyręs pedagogas, dirba labai gerai.

1924–1925 m. m. mokykla lankyta lapkričio 11 d.¹¹⁵ Alksnėnų mokykloje atidarytas antras komplektas, mokykla tapo dviejų komplektų. Priimtas antras mokytojas Juozas Pauža. Pirmame komplekte I ir IV skyriai, mokėsi 32 mokiniai, mokytojas J. Vosylius. Antrame komplekte II ir III skyriai, mokėsi 34 mokiniai, mokytojas J. Pau-

¹⁰⁸ *Ten pat*, b. 1355, l. 20.

¹⁰⁹ *Ten pat*, b. 2295, l. 1.

¹¹⁰ *Ten pat*, b. 2320, l. 91.

¹¹¹ *Ten pat*, b. 1369, l. 112.

¹¹² *Ten pat*, b. 1380, l. 79.

¹¹³ *Ten pat*, b. 1390, l. 78.

¹¹⁴ *Ten pat*, b. 1404, l. 24.

¹¹⁵ *Ten pat*, b. 1420, l. 20.

ža. Mokytojas pavyzdinę pamoką vedė vidutiniškai, mokinių sąsiuviniai nešvarūs. 1925 m. mokykla tikrinta gegužės 5 d.¹¹⁶ Mokykla dviejų komplektų. Žiemos metu mokyklą lanko 81 mokinys, lankymo metu mokėsi 57 mokiniai.

1925–1926 m. m. tikrinta balandžio 15 d.¹¹⁷ Mokykla dviejų komplektų. Abu komplektus lanko 52 mokiniai, sausio mėn. mokyklą lanko 63 mokiniai. Paklausti mokiniai atsakinėjo gerai. Tikyba dėsto kunigas Čitavičius.

1926–1927 m. m. mokykla tikrinta lapkričio 19 d.¹¹⁸ Mokytojai – vedėjas J. Vosylius ir mokytojas Juozas Pauža. Sąrašė 67 mokiniai. J. Vosylius – patyręs pedagogas, moko I ir III skyrius. II ir IV skyrių mokinius moko mokytojas J. Pauža, taip pat seniai dirbantis mokytoju, bet jo klasėje kitas išpūdis – vaikai apsileidę, neramūs, sąsiuviniai retai taisomi. Pats mokytojas J. Pauža nesiruošia pamokoms. Jis ilgą laiką dirbęs Lenkijoje, lietuvių kalbą moka silpnai ir nesistengia pramokti. Vartoja tokius posakius kaip „matematična“ ir kitus. Netoli mokyklos J. Pauža turi savo ūkį, kuris kliudo jo darbui mokykloje. Tačiau – vedėjo J. Vosylius pastangų dėka mokykla tvarkoma gerai.

1928 m. gruodžio 1 d. statistikos žiniuose¹¹⁹ mokytojas vienas – J. Vosylius. Bendras mokinių skaičius 52, iš jų 26 berniukai ir 26 mergaitės. Tikybos atžvilgiu 48 Romos katalikai ir 4 evangelikai. Visų gimtoji kalba – lietuvių.

28 lentelė. Alksnėnų pradžios mokyklos mokinių pasiskirstymas pagal amžių ir lytį (1928 12 01)

Mokinių skaičius		Mokinių skaičiaus pasiskirstymas pagal amžių (metais)													
		7		8		9		10		11		12		13	
B	M	B	M	B	M	B	M	B	M	B	M	B	M	B	M
26	26	–	2	4	3	10	6	1	4	5	6	3	5	3	–
52		2		7		16		5		11		8		3	

1929–1930 m. m. mokykla tikrinta sausio 30 d.¹²⁰ Sąrašė 49 mokiniai – 21 berniukas ir 28 mergaitės. Visi mokiniai lietuviai. Tikybos atžvilgiu 44 Romos katalikai – 19 berniukų ir 25 mergaitės ir 5 evangelikai – 2 berniukai ir 3 mergaitės. Keturi skyriai: pirmajame skyriuje 19 mokinių – 6 berniukai ir 13 mergaičių, antrajame skyriuje 11 mokinių – 7 berniukai ir 4 mergaitės, trečiajame skyriuje 10 mokinių – 3 berniukai ir 7 mergaitės ir ketvirtajame skyriuje 9 mokiniai – 5 berniukai ir 4 mergaitės. Visus mokinius moko vienas mokytojas J. Vosylius.

1930–1931 m. m. mokykla tikrinta gruodžio 17 d.¹²¹ Sąrašė 58 mokiniai – 38 berniukai ir 20 mergaičių. Lankymo metu buvo 46 mokiniai, mokėsi 26 mokiniai. Keturi skyriai. Pirmajame skyriuje 7 mokiniai – 6 berniukai ir viena mergaitė, antrajame skyriuje 6 mokiniai – 6 mergaitės, trečiajame skyriuje 5 mokiniai – 5 berniukai ir ketvirtajame skyriuje 8 mokiniai – 4 berniukai ir 4 mergaitės. Dėl gripo epidemijos ir blogo oro mokykloje nebuvo 20 mokinių – 12 berniukų ir 8 mergaičių. Vidutiniškai pavasario–rudens semestre mokyklą lanko 54 mokiniai – 32 berniukai ir 22 mergaitės ir žiemos semestre 46 mokiniai – 28 berniukai ir 18 mergaičių. 1928 m. mokyklą baigė 5 mokiniai – 2 berniukai ir 3 mergai-

¹¹⁶ *Ten pat*, l. 7.

¹¹⁷ *Ten pat*, b. 1436, l. 176.

¹¹⁸ *Ten pat*, b. 1448, l. 27.

¹¹⁹ *Ten pat*, b. 2349, l. 1114.

¹²⁰ *Ten pat*, b. 1505, l. 249.

¹²¹ *Ten pat*, b. 1505, l. 163, 164.

tės, 1929 m. – 6 mokiniai – 4 berniukai ir 2 mergaitės. Mokyklos bibliotekoje yra 12 egz. knygų, mokinių bibliotekoje – 116 egz. knygų ir 18 pavadinimų mokslo priemonių. Mokytojas dirba su visais 4 skyriais. Dienynas vedamas tvarkingai, mokymo darbas dirbamas gerai.

1932–1933 m. m. mokykla lankyta spalio 11 d.¹²² Sąraše 60 mokinių – 34 berniukai ir 26 mergaitės. Mokinių amžius: 7–8 metų 27 mokiniai – 16 berniukų ir 11 mergaičių, 9–13 metų 33 mokiniai – 18 berniukų ir 15 mergaičių. Keturi skyriai: pirmajame skyriuje 30 mokinių – 19 berniukų ir 11 mergaičių, antrajame skyriuje 15 mokinių – 10 berniukų ir 5 mergaitės, trečiajame skyriuje 9 mokiniai – 5 berniukai ir 4 mergaitės ir ketvirtajame skyriuje 6 mokiniai – 6 mergaitės. Lankymo metu dėl blogo oro ir bulviakasio nesimokė 15 mokinių. Vidutiniškai pavasario–rudens semestre mokyklą lanko 60 mokinių – 34 berniukai ir 26 mergaitės, žiemos semestre 49 mokiniai – 29 berniukai ir 20 mergaičių. 1931 m. mokyklą baigė 4 mokiniai, visi berniukai. Klasė švari ir tvarkinga.

Mokykla tais pačiais mokslo metais dar kartą lankyta 1932 m. gegužės 20 d.¹²³ Sąraše 78 mokiniai – 48 berniukai ir 30 mergaičių. Mokėsi pirmojo skyriaus 26 mokiniai – 18 berniukų ir 8 mergaitės ir ketvirtojo skyriaus 4 mokiniai – 3 berniukai ir viena mergaitė. 1932 m. mokyklą baigė 3 mokiniai – 2 berniukai ir viena mergaitė.

1933–1934 m. m. mokykla lankyta 1933 m. gruodžio 19 d.¹²⁴ Mokytojai du – J. Vosylius ir Katarina Gurevičienė, 1929 m. baigusi Marijampolės mokytojų seminariją, lietuvių ir vokiečių kalbą. Atidarytas antras mokyklos komplektas Starkų kaime, 3 km nuo Alksnėnų, namas medinis. Alksnėnuose sąraše 87 mokiniai, iš jų 48 berniukai ir 39 mergaitės. Amžius: 7–8 m. 39 mokiniai – 17 berniukų ir 22 mergaitės, 9–13 m. 48 mokiniai – 31 berniukas ir 17 mergaičių. Keturi skyriai. Lankymo metu mokėsi: pirmajame skyriuje 29 mokiniai – 17 berniukų ir 12 mergaičių, antrajame skyriuje 20 mokinių – 12 berniukų ir 8 mergaitės, trečiajame skyriuje 20 mokinių – 15 berniukų ir 5 mergaitės, ketvirtajame skyriuje 8 mokiniai – 4 berniukai ir 4 mergaitės. Iš viso 77 mokiniai. Nesimokė dalis mokinių, jaunesnių nei 9 m. amžiaus.

Starkų kaime sąraše 49 mokiniai, iš jų 31 berniukas ir 18 mergaičių. Keturi skyriai: pirmajame skyriuje 16 mokinių – 10 berniukų ir 6 mergaitės, antrajame skyriuje 11 mokinių – 8 berniukai ir 3 mergaitės, trečiajame skyriuje 13 mokinių – 8 berniukai ir 5 mergaitės ir ketvirtajame skyriuje 9 mokiniai – 5 berniukai ir 4 mergaitės. Mokytoja K. Gurevičienė.

Iš viso Alksnėnų mokykloje sąraše 136 mokiniai – 79 berniukai ir 57 mergaitės. 1933 m. Alksnėnuose mokyklą baigė 5 mokiniai – vienas berniukas ir 4 mergaitės, Starkų kaime – 6 mokiniai – vienas berniukas ir 5 mergaitės. Iš viso 11 mokinių – 2 berniukai ir 9 mergaitės. Mokyklos švarios ir tvarkingos¹²⁵.

1934–1935 m. m. mokykla lankyta spalio 24 d.¹²⁶ Mokėsi I ir IV skyriai. Mokykloje sąraše 54 mokiniai – 36 berniukai ir 18 mergaičių. Alksnėnų mokykloje mokėsi 34 mokiniai – 24 berniukai ir 10 mergaičių. Mokinių amžius: 7–8 metų 10 mokinių – 8 berniukai. ir

¹²² *Ten pat*, b. 1542, l. 65, 66.

¹²³ *Ten pat*, l. 145, 146.

¹²⁴ *Ten pat*, b. 1582, l. 5, 6.

¹²⁵ *Ten pat*.

¹²⁶ *Ten pat*, b. 1662, l. 104, 105.

2 mergaitės, 9–13 metų 24 mokiniai – 16 berniukų ir 8 mergaitės. Visi lietuviai. Pirmajame skyriuje mokėsi 17 mokinių – 11 berniukų ir 6 mergaitės ir IV skyriuje 17 mokinių – 13 berniukų ir 4 mergaitės. Pavasario–rudens semestru mokyklą lanko 34 mokiniai – 24 berniukai ir 10 mergaičių. Žiemos semestru 44 mokiniai – 31 berniukas ir 13 mergaičių. 1934 m. Alksnėnuose mokyklą baigė 8 mokiniai – 4 berniukai ir 4 mergaitės.

Starkų kaimo sąrašė 20 mokinių – 12 berniukų ir 8 mergaitės. Visi pirmojo skyriaus mokiniai. Mokinių amžius: 7–8 metų 14 mokinių – 7 berniukai ir 7 mergaitės ir 9–13 metų 6 mokiniai – 5 berniukai ir viena mergaitė. Visi mokiniai lietuviai. Pavasario–rudens semestru mokyklą lanko 20 mokinių – 12 berniukų ir 8 mergaitės ir žiemos semestru 33 mokiniai – 23 berniukai ir 10 mergaičių. 1934 m. Starkų kaime mokyklą baigė 7 mokiniai – 5 berniukai ir 2 mergaitės. Iš viso Alksnėnų mokyklą 1934 m. baigė 15 mokinių – 9 berniukai ir 6 mergaitės.

1937–1938 m. m. mokykla tikrinta birželio 22 d.¹²⁷ Mokytojai J. Vosylius ir Ona Katiliūtė, baigusi Marijampolės mokytojų seminariją. Mokykla dviejų komplektų. Bendrame sąrašė 105 mokiniai – 60 berniukų ir 45 mergaitės. Visi mokiniai lietuviai. Mokyklos lankymo metu mokėsi tik pirmasis skyrius Alksnėnuose. Mokėsi 21 mokinys, 3 mokiniai sirgo, o Starkų kaime mokėsi 15 mokinių. Mokykloje ekskursijų nebuvo, muziejus nerengiamas, kronika vedama nuo 1933 m. Tėvų komitetai du – Alksnėnuose ir Starkų kaime. Mokyklos namai Alksnėnuose savi, mūriniai, yra vaikams pažaišti aikštelė, kluonas ir tvartas. Sanitariniu atžvilgiu viskas yra. Starkų kaime namas nuomojamas, medinis, klasė 25 m². Mokyklos turtas laikomas tvarkingai. Mokymo darbas su pirmojo skyriaus mokiniais pradėtas ir dirbamas nuosekliai. 1936 m. mokyklą baigė 11 mokinių – 6 berniukai ir 5 mergaitės, 1937 m. mokyklą baigė 14 mokinių – 12 berniukų ir 2 mergaitės, 1938 m. mokyklą baigė 10 mokinių – 5 berniukai ir 5 mergaitės.

1935 m. Alksnėnų pradžios mokyklą baigė Pranas Jurgis Kraulėda, 1937 m. – Madlena Blažytė ir kiti mokiniai¹²⁸.

1938–1939 m. m. mokykla tikrinta sausio 31 d.¹²⁹ Jau trijų komplektų mokykla. Sąrašė 129 mokiniai – 79 berniukai ir 50 mergaičių. Visi mokiniai lietuviai. Pavasario–rudens metu mokyklą lanko 31 mokinys – 18 berniukų ir 13 mergaičių, žiemos metu – 98 mokiniai – 61 berniukas ir 37 mergaitės. Mokytojai: vedėjas – J. Vosylius, mokytoja Ona Katiliūtė ir mokytoja Magdalena Dobrovolskienė, baigusi Marijampolės mokytojų seminarijos du kursus.

29 lentelė. Alksnėnų pradžios mokyklos mokinių pasiskirstymas komplektais bei klasėmis ir lankomumas (1939 01 31)

Komplektai	Turėjo būti mokykloje pagal skyrius					iš viso	Buvo mokykloje pagal skyrius					iš viso
	I	II	III	IV	V		I	II	III	IV	V	
I	–	24	–	11	–	35	–	21	–	10	–	31
II	–	–	16	–	15	31	–	–	14	–	14	28
III	–	16	11	5	–	32	–	12	11	5	–	28
Iš viso	–	40	27	16	15	98	–	33	25	15	14	87

¹²⁷ *Ten pat*, b. 1724, l. 14.

¹²⁸ *Ten pat*, b. 1229, l. 1, 2.

¹²⁹ *Ten pat*, b. 1736, l. 122.

Iš 29 lentelės matyti, kad dėl ligų ir kitų priežasčių švietimo inspektoriaus lankymosi dieną mokykloje nebuvo 11 mokinių: pirmame komplekte – 4, antrame komplekte – 3, trečiame komplekte – 4.

1938 m. rugpjūčio 25 d. buvo įsteigtas penktasis skyrius nuo 1938 m. rugsėjo 1 d.¹³⁰ Buvo organizuotos dvi pažintinės ekskursijos į gamtą. 1938 m. šv. Kalėdoms buvo suruoštas vaidinimas, eilėraščiai, dainos. Pirmame komplekte II ir IV skyriai, mokytojas J. Vosylis. II skyriuje iš 24 mokinių 2 antramečiai ir IV skyriuje 11 mokinių, vienas antrametis. Antrame komplekte III ir V skyriai, mokytoja M. Dobrovolskienė. III skyriuje iš 16 mokinių 2 antramečiai, V skyriuje 15 mokinių. Trečiasis skyrius iš visų mokslo programų atsilikęs, V skyrius programą išėjęs. Mokinių namų darbai švarūs ir patikrinti. Trečiame komplekte Starkų kaime II, III ir IV skyriai, mokytoja O. Katiliūtė. Mokslas einamas pagal programą. Namų darbai švarūs ir patikrinti. Gražiai dirbami mergaičių rankų darbeliai. Klasė šviesi ir tinkamai dekoruota¹³¹.

1939–1940 m. m. mokykla tikrinta gegužės 22 d.¹³² Mokytojai trys, mokykla trijų komplektų. Bendrame sąraše 102 mokiniai – 65 berniukai ir 37 mergaitės. Visi mokiniai lietuviai. Išrinkti du tėvų komitetai: Alksnėnuose ir Starkų kaime. Vadovėliai: *Sakalėlis*, I. Malinausko, J. Talmanto *Lietuvių kalbos gramatika pratimais*, K. Klimavičiaus *Uždavinynas*, V. Ruzgo *Gamtos vadovėlis*, J. Norkaus *Istorijos vadovėlis*, S. Tarvydo *Geografija*. Raštinės knygos vedamos tvarkingai. Pirmame komplekte I ir IV skyriai. Vienas mokinys antrametis IV skyriuje, mokytojas J. Vosylis. Antrame komplekte V ir VI skyriai, mokytoja M. Dobrovolskienė. Trečiame komplekte Starkų kaime I ir IV skyriai, mokytoja O. Katiliūtė. Visų komplektų vaikai atsakinėjo gerai, rašto darbai švarūs, patikrinti. Visi mokytojai pamokoms tinkamai pasiruošę. Visur švara ir tvarka.

30 lentelė. Alksnėnų pradžios mokyklos mokinių pasiskirstymas komplektais bei klasėmis ir lankomumas (1940 05 22)

Komplektai	Turėjo būti mokykloje pagal skyrius							Buvo mokykloje pagal skyrius						
	I	II	III	IV	V	VI	iš viso	I	II	III	IV	V	VI	iš viso
I	29	–	–	15	–	–	44	28	–	–	15	–	–	43
II	–	–	–	–	22	13	35	–	–	–	–	22	13	35
III	16	–	–	7	–	–	23	14	–	–	7	–	–	21
iš viso	45	–	–	22	22	13	102	42	–	–	22	22	13	99

Iš 30 lentelės matyti, kad dėl ligos inspektoriaus lankymosi dieną mokykloje nebuvo 3 mokinių: pirmame komplekte – vieno ir trečiame komplekte – 2.

Bagotosios pradžios mokykla. 1920 m. sausio 15 d. statistikos žiniuose¹³³ pažymėta, kad Bagotosios pradžios mokykla įsteigta 1910 10 02 Bagotojoje, Pilviškių valsčiuje (vėlesniais metais pateikta, kad įkurta 1912 m.). Mokytojas Bronius Ūsas, 1918 m. baigęs mokytojų kursų Marijampolėje, 1919 ir 1920 m. lankęs vasaros mokytojų kursus. Mokėsi 79 mokiniai – 48 berniukai ir 31 mergaitė. Visi mokiniai lietuviai, Romos katalikai.

¹³⁰ *Ten pat*, b. 2492 (*Naujų klasių steigimas*).

¹³¹ *Taip pat*, b. 1736, l. 122.

¹³² *Ten pat*, b. 1757, l. 57.

¹³³ *Ten pat*, b. 2295, l. 11.

1919–1920 mokslo metais įstojo į mokyklą: rugsėjo mėn. – 19 mokinių, spalio – 9, lapkričio – 41 ir gruodžio – 10 mokinių. Mokyklos namas nuomotas, senas, medinis, klasė 35 m², yra drabužinė, mokytojui – 2 kambarių ir virtuvės butas. Yra 18 suolų mokiniams, bet 13 padaryti prastai. Žemės yra vienas margas. Mokyklai reikalinga: tinkami suolai, lenta, stalas, kėdės, kibiras ir visos mokslo priemonės. Mokoma iš vadovėlių: *Kelias į šviesą*, *Žiupsnelis*, P. Bendoriaus *Uždavinynas*, Daugirdo *Mūsų dirva*, Lietuvos istorija, S. Mečiaus *Žemės aprašymai*.

31 lentelė. Bagotosios pradžios mokyklos mokinių pasiskirstymas pagal amžių ir atstumą iki mokyklos (1920 01 15)

Mokinių skaičius	Mokinių pasiskirstymas pagal amžių (metais)										Atstumas iki mokyklos (km)	
	Amžius	7	8	9	10	11	12	13	14	>14	3	4
79		4	9	15	12	12	13	8	4	2	10	–

1920 m. mokykla tikrinta kovo 12 d.¹³⁴ Trys skyriai, sąrašė 77 mokiniai. Patikrinimo metu mokėsi 72 mokiniai – 43 berniukai ir 29 mergaitės¹³³.

1920–1921 m. m. statistikos 1921 03 01 žiniuose¹³⁵ mokytojas vienas – B. Ūsas, mokėsi 113 mokinių – 65 berniukai ir 48 mergaitės. 112 lietuvių ir 1 mergaitė vokiečių. 10 neturtingų moksleivių gauna pašalpas. Kadangi vaikų yra daug, mokykla perskirta į dvi dalis: vieni mokosi prieš pietus, kiti po pietų. Visus mokinius moko vienas mokytojas. Būtina kitiems mokslo metams atidaryti antrą komplektą ir paskirti dar vieną mokytoją. Prie mokyklos reikalinga žemė. Mokykla tikrinta 1921 04 21¹³⁶. Sąrašė 81 mokinys, mokėsi 64. Dienynas vedamas, sąsiuviniai švarūs, patikrinti. Tikyba dėsto vietinis klebonas Pranciškus Garmus.

32 lentelė. Bagotosios pradžios mokyklos mokinių pasiskirstymas pagal amžių ir atstumą iki mokyklos (1921 03 01)

Mokinių skaičius	Mokinių pasiskirstymas pagal amžių (metais)										Atstumas iki mokyklos (km)	
	Amžius	7	8	9	10	11	12	13	14	>14	3	4
113		9	14	12	26	12	23	6	7	4	5	–

1921–1922 m. m. mokykloje nuo lapkričio 1 d. veikia antras komplektas, jo mokytoju paskirtas Zigmas Paltanavičius, buvęs Pilviškių lietuvių pradžios mokyklos vedėjas. Mokykla tikrinta 1922 gegužės 27 d.¹³⁷ Sąrašė 145 mokiniai, mokėsi 134. Mokiniai padalyti į du komplektus: rytinį 8–13 val ir vakarinį 13–17 val. Mokytojai – Jurgis Paltanavičius ir Zigmas Paltanavičius¹³⁸.

1922–1923 m. m. mokykla tikrinta vasario 23 d.¹³⁹ Du komplektai: pirmame komplekte II ir III skyriai, sąrašė 73 mokiniai, mokytojas Z. Paltanavičius ir antroje komplekte I ir IV skyriai, sąrašė 52 mokiniai, mokytojas J. Paltanavičius. Iš viso mokėsi 125 mokiniai¹³⁸.

1923 m. mokyklos mokinių tėvai kreipėsi į Švietimo ministeriją su tokiu prašymu¹⁴⁰: „Kadangi Bagotosios mokykla

¹³⁴ *Ten pat*, b. 1360, l. 39.

¹³⁵ *Ten pat*, b. 2320, l. 87.

¹³⁶ *Ten pat*, b. 1369, l. 105.

¹³⁷ *Ten pat*, b. 875, l. 2.

¹³⁸ *Ten pat*, b. 1380, l. 77, 78.

¹³⁹ *Ten pat*, b. 1390, l. 82.

¹⁴⁰ *Ten pat*, b. 877, l. 4.

*patalpinta dviejuose nepakenčiamuose butuose, tėvų susirinkimas konstatuoja, kad Vilka-
viškio apskrities savivaldybė jau nuo 1921 m. įtraukusi į statybos planą naujos mokyklos
statybą Bagotojoje. Miško medžiaga jau gauta, bet savivaldybė nesirūpina, kad ją parvežtų,
gali pražūti. Todėl prašome paspartinti Vilkaiviškio apskrities savivaldybę, kad mokyklos
statyba būtų skubiai vykdoma. Mokykla šiam reikalui yra surinkusi lėšas.“*

1923–1924 m. m. mokykla tikrinta kovo 13 d. Mokytojai – Jurgis Paltana-
vičius ir Marija Kurtonytė. Mokėsi 92 mokiniai – 55 berniukai ir 37 mergaitės.
Mokykla dviejų komplektų.

1924–1925 m. m. mokykla aplankyta kovo 23 d.¹⁴¹ Mokyklos vedėja – mo-
kytoja Eugenija Kupstaitė, mokytojas – Jurgis Paltanavičius. Bagotosios dviejų
komplektų pradžios mokykla išikūrė naujai pastatytame ir įrengtame name. Mokėsi
83 mokiniai – 44 berniukai ir 39 mergaitės. Pirmame komplekte I ir II skyriai,
mokytoja E. Kupstaitė. Mokėsi 50 mokinių – 26 berniukai ir 24 mergaitės. Antra-
me komplekte III ir IV skyriai, mokytojas J. Paltanavičius. Mokėsi 33 mokiniai –
18 berniukų ir 15 mergaičių.

1925–1926 m. m. mokykla tikrinta kovo 23 d.¹⁴² Pirmas komplektas nedirbo,
mokiniai nesimokė, nes mokytoja E. Kupstaitė atleista mėnesiui pasigydyti. Antrame
komplekte II ir IV skyriai, mokėsi 44 mokiniai – 30 berniukų ir 14 mergaičių,
mokytojas J. Paltanavičius.

1926–1927 m. m. mokykla tikrinta gegužės 3 d.¹⁴³ Mokyklos vedėjas Leonardas
Kreivėnas, baigęs Marijampolės Rygiškių Jono gimnaziją ir pedagoginius kursus,
ir mokytoja E. Kupstaitė. Mokėsi 77 mokiniai – 52 berniukai ir 25 mergaitės. Du
komplektai. Pirmame komplekte III ir IV skyriai, 35 mokiniai, mokytojas L. Krei-
vėnas. Mokiniai atsakinėjo gerai, mokykloje pavyzdinė švara ir tvarka. Antrame
komplekte I ir II skyriai, 42 mokiniai, mokytoja E. Kupstaitė.

1927–1928 m. m. mokykla tikrinta sausio 21 d.¹⁴⁴ Mokytojai: vedėjas –
L. Kreivėnas ir mokytojas – Petras Jakelaitis, baigęs Vilkaiviškio *Žiburio* gimnazijos
6 klases. Mokėsi 100 mokinių – 54 berniukai ir 46 mergaitės. Pirmame komplek-
te I ir IV skyriai, mokėsi 54 mokiniai – 30 berniukų ir 24 mergaitės. Antrame
komplekte II ir III skyriai, mokėsi 46 mokiniai – 24 berniukai ir 22 mergaitės.

Pagal 1928 m. gruodžio 1 d. statistikos žinias¹⁴⁵ mokykloje mokėsi 92 mo-
kiniai – 42 berniukai ir 50 mergaičių. Visi lietuviai ir Romos katalikai. Mokinių
amžius: 7 m. – 6 mokiniai, 8 m. – 9, 9 m. – 11, 10 m. – 21, 11 m. – 15, 12 m. –
20, 13 m. – 9 ir daugiau nei 14 m. – 1 mokinyš.

1929–1930 m. m. mokykla tikrinta lapkričio 12 d.¹⁴⁶ Sąrašė 79 mokiniai –
35 berniukai ir 44 mergaitės. Keturi skyriai: I skyriuje 14 mokinių – 6 berniukai
ir 8 mergaitės, II skyriuje 22 mokiniai – 9 berniukai ir 13 mergaičių, III skyriuje
20 mokinių – 9 berniukai ir 11 mergaičių ir IV skyriuje 23 mokiniai – 11 berniukų
ir 12 mergaičių. 1928 m. mokyklą baigė 11 mokinių – 7 berniukai ir 4 mergaitės.

Mokykla tais mokslo metais dar
kartą tikrinta 1930 m. balandžio 8 d.¹⁴⁷
Mokėsi 95 mokiniai – 47 berniukai ir
48 mergaitės. Mokyklos bibliotekoje –
94 egz. knygų, mokiniams – 121 egz.
Mokyklos namas naujas, bet vis dar

¹⁴¹ *Ten pat*, b. 1436, l. 217.

¹⁴² *Ten pat*, l. 201.

¹⁴³ *Ten pat*, b. 1448, l. 4.

¹⁴⁴ *Ten pat*, b. 1459, l. 92.

¹⁴⁵ *Ten pat*, b. 2349, l. 1157.

¹⁴⁶ *Ten pat*, b. 1506, l. 284.

¹⁴⁷ *Ten pat*, l. 204.

neįrengtas antras aukštas. Klasių dydis 45,5 m², vienam mokiniui tenka 3 m³ oro. Yra malkinė ir tvartelis. Du komplektai. Pirmame komplekte I ir IV skyriai ir antrame komplekte II ir III skyriai. Mokiniai gerai paruošti. Mokyklos dienynas ir turto knygos vedamos tvarkingai. Mokytojai gerai atlieka savo pareigas. 1929 m. mokyklą baigė 16 mokinių – 12 berniukų ir 4 mergaitės.

33 lentelė. **Bagotosios pradžios mokyklos mokinių pasiskirstymas pagal amžių, lytį, skyrius ir lankomumą (1930 04 08)**

Mokinių amžius (metais)						Mokinių pasiskirstymas skyriais								Vidutiniškai mokyklą lanko			
7–8		9–13		iš viso		I		II		II		IV		pavasari ir rudenį		žiema	
B	M	B	M	B	M	B	M	B	M	B	M	B	M	B	M	B	M
1	4	46	44	47	48	10	8	14	15	12	13	11	12	42	42	44	43
5		90		95		18		29		25		23		84		87	

1930–1931 m. m. mokykla tikrinta lapkričio 22 d.¹⁴⁸ Mokėsi 88 mokiniai – 43 berniukai ir 45 mergaitės. 1930 m. mokyklą baigė 16 mokinių – 7 berniukai ir 9 mergaitės.

1931–1932 m. m. mokykla tikrinta vasario 25 d.¹⁴⁹ Mokytojai: vedėjas – L. Kreivėnas ir mokytoja – Donata Lapinskaitė, išklausiusi Lietuvos Vytauto Didžiojo universiteto Humanitarinio fakulteto kursą ir išlaikiusi semestrinius egzaminus, o prie Švietimo ministerijos lietuvių kalbos ir krašto mokslo metodikų egzaminus. Mokėsi 84 mokiniai – 38 berniukai ir 46 mergaitės. Pirmajame skyriuje 21 mokinių – 12 berniukų ir 9 mergaitės, antrajame skyriuje 30 mokinių – 13 berniukų ir 17 mergaičių, trečiajame skyriuje 22 mokiniai – 8 berniukai ir 14 mergaičių ir ketvirtajame skyriuje 11 mokinių – 5 berniukai ir 6 mergaitės. Mokyklos lankymo metu nerasta 16 mokinių – į mokyklą neatėjo dėl ligos ir didelių šalčių. 1931 m. mokyklą baigė 17 mokinių – 6 berniukai ir 11 mergaičių.

1932–1933 m. m. mokykla tikrinta kovo 11 d.¹⁵⁰ Mokėsi 84 mokiniai – 34 berniukai ir 50 mergaičių. Visi mokiniai lietuviai, 9–13 metų. Keturi skyriai: pirmajame skyriuje 18 mokinių, antrajame skyriuje 30 mokinių, trečiajame skyriuje 25 ir ketvirtajame skyriuje 11 mokinių. 1932 m. mokyklą baigė 10 mokinių – 5 berniukai ir 5 mergaitės. Mokykloje buvo surengta paskaita apie Didįjį Lietuvos kunigaikštį Kęstutį, apsilankė 150 asmenų, ir Vasario 16 d. organizuotas mokinių vakarėlis tema *Kovos dėl Lietuvos nepriklausomybės*, apsilankė 100 asmenų. 1933 m. mokyklą baigė 10 mokinių – 4 berniukai ir 6 mergaitės.

1933–1934 m. m. mokykla aplankyta gegužės 8 d.¹⁵¹ Mokėsi pirmasis ir ketvirtasis skyriai: pirmajame skyriuje 42 mokiniai – 21 berniukas ir 21 mergaitė, ketvirtajame skyriuje 9 mokiniai – 4 berniukai ir 5 mergaitės. Mokykloje buvo organizuotas vakaras-paskaita *Tautos vado mintys, pasakytos gruodžio 15 d.* Apsilankė 150 žmonių.

1934–1935 m. mokykla tikrinta gruodžio 10 d.¹⁵² Sąraše įrašyta 132 mokiniai – 63 berniukai ir 69 mergaitės. Vidutiniškai pavasario–rudens semest-

¹⁴⁸ *Ten pat*, l. 195.

¹⁴⁹ *Ten pat*, b. 1543, l. 192.

¹⁵⁰ *Ten pat*, b. 1583, l. 116, 165.

¹⁵¹ *Ten pat*, b. 1623, l. 59.

¹⁵² *Ten pat*, b. 1663, l. 114.

re mokyklą lanko 41 mokinys – 20 berniukų ir 21 mergaitė. Žiemos semestre 91 mokinys – 43 berniukai ir 48 mergaitės. Keturi skyriai: I – 13 mokinių, II – 33, III – 28 ir IV skyriuje – 17 mokinių. Mokykloje renkama tautosaka, mokyklos kronika vedama nuo 1932 m. 1934 m. mokyklą baigė 9 mokiniai – 8 berniukai ir 5 mergaitės.

1937–1938 m. m. mokykla tikrinta gegužės 3 d.¹⁵³ Mokytojai L. Kreivėnas ir D. Lapinskaitė. Bendrame sąrašė įrašyta 138 mokiniai – 68 berniukai ir 70 mergaičių. Pavasario–rudens semestre mokyklą lanko 37 mokiniai – 18 berniukų ir 19 mergaičių, žiemos semestre – 101 mokinys – 50 berniukų ir 51 mergaitė. Mokyklą baigė: 1935 m. – 13 mokinių – 6 berniukai ir 7 mergaitės, 1936 m. – 7 mokiniai – 2 berniukai ir 5 mergaitės, 1937 m. – 15 mokinių – 8 berniukai ir 7 mergaitės. Buvo organizuota ekskursija į Kauną krašto pažinimo tikslu.

1938–1939 m. m. mokykla tikrinta gruodžio 10 d.¹⁵⁴ Sąrašė įrašyta 126 mokiniai – 64 berniukai ir 62 mergaitės. Lankymo dieną, gruodžio 10 d., mokėsi trys skyriai: II skyrius – 29 mokiniai, III – 34 ir IV – 23 mokiniai. Iš viso 86. Mokykloje nebuvo 9 mokinių – vieni sirgo, kitų neleido į mokyklą tėvai. 1938 m. lapkričio 27 d. paminėtas kariuomenės jubiliejus, Bagotosios šaulių būrelio mokiniams įteikta mokytojų ir mokinių nupirkta dovana – šautuvas. Renginyje apsilankė 200 asmenų. Mokykloje yra 5 mokiniai antramečiai: trečiajame skyriuje 4 ir antrajame skyriuje vienas mokinys. 1938 m. mokyklą baigė 22 mokiniai – 14 berniukų ir 8 mergaitės.

1939–1940 m. m. mokykla lankyta gegužės 22 d.¹⁵⁵ Mokytojai – L. Kreivėnas, D. Lapinskaitė ir Elena Marija Bagdonavičiūtė, baigusios mokytojų seminariją. Sąrašė įrašyta 140 mokinių – 70 berniukų ir 70 mergaičių. Visi mokiniai lietuviai. Mokykla jau trijų komplektų. Lankymo metu mokėsi pirmojo skyriaus mokiniai, 2 grupės: jaunesnioji ir vyresnioji – 44 mokiniai ir ketvirtasis skyrius – 24 mokiniai. 1939 m. mokyklą baigė 26 mokiniai – 9 berniukai ir 17 mergaičių.

34 lentelė. Kai kurie Bagotosios pradžios mokyklą baigę mokiniai¹⁵⁶

Baigimo metai	Mokinio vardas ir pavardė
1927	Johana Štrimaitė
1928	Selemonas Dubinskas
1930	Antanas Valaitis
“	Valentinas Valaitis
1932	Vytautas Povylaitis
1938	Zigmas Izidorius Venskevičius
1940	Juozas Osvaldas Žemaitis

Būdviečių Gudelių pradžios mokykla. Mokykla įsteigta 1927 m. spalio mėn. Būdviečių kaime Paežerių valsčiuje. Paskirta jauna mokytoja Marija Katiliūtė, baigusios Marijampolės mokytojų seminarijos du kursus, Būdviečių Gudelių mokykloje dirbo iki antros sovietų okupacijos.

Mokykla vieno komplekto, namas nuomojamas, žemės prie mokyklos nėra.

¹⁵³ *Ten pat*, b. 1724, l. 68.

¹⁵⁴ *Ten pat*, b. 1736, l. 164.

¹⁵⁵ *Ten pat*, b. 1757, l. 55.

¹⁵⁶ *Ten pat*, b. 1230, l. 1–7.

1927 m. mokėsi 29 mokiniai – 17 berniukų ir 12 mergaičių. Trys skyriai: I, II ir III. Mokykloje pavyzdinga švara¹⁵⁷.

1928–1929 mokslo metais mokėsi 39 mokiniai – 20 berniukų ir 19 mergaičių. Visi mokiniai lietuviai ir Romos katalikai¹⁵⁸.

35 lentelė. Būdviečių Gudelių pradžios mokyklos mokinių pasiskirstymas pagal amžių ir lytį 1928–1929 mokslo metais

Mokinių skaičius		Mokinių pasiskirstymas pagal amžių (metais)													
		7		8		9		10		11		12		13	
B	M	B	M	B	M	B	M	B	M	B	M	B	M	B	M
20	19	1	6	5	3	2	2	6	4	1	2	3	2	2	–
39		7		8		4		10		3		5		2	

1929–1930 m. m. mokykla tikrinta sausio mėnesį¹⁵⁹. Mokėsi 39 mokiniai – 20 berniukų ir 19 mergaičių. Trys skyriai: pirmajame skyriuje 23 mokiniai – 12 berniukų ir 11 mergaičių, antrajame skyriuje 5 mokiniai – 3 berniukai ir 2 mergaitės ir trečiajame skyriuje 11 mokinių – 5 berniukai ir 6 mergaitės. Raštinės knygos ir mokyklos dienynas vedami tvarkingai.

1930–1931 m. m. mokykla tikrinta spalio mėnesį¹⁶⁰. Mokėsi 16 mokinių – 5 berniukai ir 11 mergaičių. Pavasario ir rudens semestre vidutiniškai mokyklą lanko 16 mokinių – 5 berniukai ir 11 mergaičių. Žiemos semestre – 32 mokiniai – 20 berniukų ir 12 mergaičių. Du skyriai: pirmajame skyriuje 9 mokiniai – 3 berniukai ir 6 mergaitės ir antrajame skyriuje 7 mokiniai – 2 berniukai ir 5 mergaitės.

Būdviečių Gudelių mokyklą baigė: 1929 m. – 7 mokiniai – 4 berniukai ir 3 mergaitės, 1930 m. – baigusiujų nebuvo ir 1931 m. – 5 mokiniai – 3 berniukai ir 2 mergaitės. Mokyklos bibliotekoje – 78 egz. knygų. Mokyklos namas medinis, klasė 36 m², vienam mokiniui tenka 6 m³ oro, į klasę saulės šviesa įeina. Prie mokyklos yra 81,55 a žemės, ja naudojasi mokyklos vedėja. Inspektoriai tikrino, kada ir koku kuru aprūpinamos mokyklos.

1931–1932 m. m. mokykla tikrinta balandžio mėnesį¹⁶¹. Sąrašė 34 mokiniai – 17 berniukų ir 17 mergaičių. Trys skyriai: pirmajame skyriuje 12 mokinių – 4 berniukai ir 8 mergaitės, antrajame skyriuje 10 mokinių – 5 berniukai ir 5 mergaitės ir trečiajame skyriuje 12 mokinių – 8 berniukai ir 4 mergaitės. 1931 m. gruodžio 25 d. mokykloje surengtas vakaras – eglutė, vaidinimas, dainos, deklamavimas. Apsilankė 100 asmenų. Veterinarijos gydytojas surengė paskaitą *Gyvulių priežiūra ir jų gydymas*. Apsilankė 30 asmenų. 1932 m. mokyklos nebaigė nė vienas mokinys.

1932–1933 m. m. mokykla tikrinta birželio mėnesį¹⁶². Sąrašė 15 mokinių – 7 berniukai ir 8 mergaitės. 1933 m. mokyklą baigė 9 mokiniai – 4 berniukai ir 5 mergaitės. Mokykloje muziejaus nėra. Parengta paskaita „Aušros“ reikšmė – vakarėlis su deklamacijomis, plastika ir dainomis. Mokyklos žemė išnuomota iš varžytinių trejiems metams. Sanitariniu atžvilgiu – mokykloje nėra spjaudyklės ir bakelio virintam vandeniui.

1933–1934 m. m. mokykla tikrinta spalio mėnesį¹⁶³. Sąrašė 16 mokinių – 8 berniukai ir 8 mergaitės. Du skyriai:

¹⁵⁷ *Ten pat*, b. 1459, l. 97.

¹⁵⁸ *Ten pat*, b. 2349, l. 1166.

¹⁵⁹ *Ten pat*, b. 1506, l. 269.

¹⁶⁰ *Ten pat*, l. 64.

¹⁶¹ *Ten pat*, b. 1543, l. 154.

¹⁶² *Ten pat*, b. 1583, l. 120.

¹⁶³ *Ten pat*, l. 89.

pirmajame skyriuje 8 mokiniai – 2 berniukai ir 6 mergaitės ir antrajame skyriuje 8 mokiniai – 6 berniukai ir 2 mergaitės.

1934 m. mokykla dar tikrinta gegužės mėnesį¹⁶⁴. Sąrašė 38 mokiniai – 14 berniukų ir 24 mergaitės. Vidutiniškai mokyklą lanko pavasario–rudens semestre 16 mokinių – 6 berniukai ir 10 mergaičių ir žiemos semestre – 62 mokiniai – 16 berniukų ir 46 mergaitės. Mokinių bibliotekoje 135 egz. knygų. Neturtingiems mokiniams nupirkta 10 vadovėlių ir tėvų komitetas skyrė 30 Lt jiems šelpti 1934 01 01–1934 05 01 laikotarpiu. 1933 11 22 mokiniams surengta paskaita *Kražių skerdynės*. Vakarėliai – Vasario 16 d. – Lietuvos valstybės atkūrimo dienos ir Motinos dienos su vaidinimais, dainomis, deklamacijomis.

1934–1935 m. m. mokykla tikrinta spalio mėnesį¹⁶⁵. Sąrašė 18 mokinių – 4 berniukai ir 14 mergaičių. 1934 m. mokyklą baigė 4 mokiniai – vienas berniukas ir 3 mergaitės. Tikrinta ir kovo mėnesį. Sąrašė 37 mokiniai – 13 berniukų ir 24 mergaitės. Trys skyriai: I, II ir III. Ketvirtąjį skyriaus nėra, nes dalis mokinių palikti antriems metams trečiajame skyriuje, o kiti išlaikę egzaminus įstojo į gimnaziją.

1935–1936 m. m. mokykla tikrinta lapkričio mėnesį¹⁶⁶. Sąrašė 34 mokiniai – 10 berniukų ir 24 mergaitės. Trys skyriai: II, III ir IV. Mokyklos mokiniai dalyvavo medelių sodinimo šventėje vietos girininkijos miške.

Ar mokykla tikrinta 1937–1938 m. m., duomenų nėra. 1938–1939 m. m. mokykla tikrinta spalio mėnesį¹⁶⁷. Sąrašė 36 mokiniai – 16 berniukų ir 20 mergaičių. Visi mokiniai lietuviai ir Romos katalikai. Surengta ekskursija į Kauną Tėvynės pažinimo tikslu. Paskirstyta pašalpa neturtingiems mokiniams. Dar kartą mokykla tikrinta gegužės mėnesį. Sąrašė 43 mokiniai – 19 berniukų ir 24 mergaitės. Antramečių mokinių mokykloje nėra. 1938 m. mokyklą baigė 6 mokiniai – vienas berniukas ir 5 mergaitės.

1939–1940 m. m. mokykla tikrinta sausio mėnesį¹⁶⁸. Sąrašė 32 mokiniai – 17 berniukų ir 15 mergaičių. Mokėsi 25 mokiniai. Trys skyriai: antrajame skyriuje 14 mokinių, trečiajame skyriuje 8 ir ketvirtajame skyriuje 3 mokiniai. Mokyklos turtas ir mokslo priemonės tinkamai užlaikomos ir naudojamos. Mokiniai mandagūs, atsakinėjo gerai, sąsiuviniai švarūs ir patikrinti. Klasė švari ir estetiškai papuošta. 1939 m. mokyklą baigė 6 mokiniai – 2 berniukai ir 4 mergaitės.

Gaisrių pradžios mokykla. 1935 m. Pilviškių valsčiaus kaimų: Plioplių, Gaisrių, Užúoganų ir Antanavo dvaro gyventojų prašymu įsteigta vieno komplekto Gaisrių pradžios mokykla. Nuo 1935 03 01 mokyklos vedėja paskirta mokytoja Pranė Rudzevičienė¹⁶⁹.

Mokykla lankyta 1937 m. lapkričio 6 d.¹⁷⁰ Mokytoja P. Rudzevičienė, baigusi mokytojų seminarijos du kursus, mokytoja dirbo 15 metų. Sąrašė 82 mokiniai – 39 berniukai ir 43 mergaitės. Tautybės atžvilgiu visi lietuviai ir Romos katalikai. Vidutiniškai pavasario–rudens semestre mokyklą lanko 45 mokiniai – 21 berniukas ir 24 mergaitės, žiemos semestre 37 mokiniai – 18 berniukų ir 19 mergaičių. Mokėsi 37 mokiniai: antrajame skyriuje 15 mokinių, trečiajame skyriuje 10 ir ketvirtajame skyriuje 12 mokinių.

¹⁶⁴ *Ten pat*, b. 1623, l. 55.

¹⁶⁵ *Ten pat*, b. 1663, l. 71, 136.

¹⁶⁶ *Ten pat*, b. 891, l. 80, 81.

¹⁶⁷ *Ten pat*, b. 1736, l. 43.

¹⁶⁸ *Ten pat*, b. 1757, l. 159.

¹⁶⁹ *Ten pat*, b. 1154, l. 129.

¹⁷⁰ *Ten pat*, b. 1724, l. 212.

Mokyklos namas nuomojamas iš ūkininko, medinis, statytas 1932 m. Namas mokyklai tinkamas – klasė 28,8 m², yra kiemas vaikams pažaisti ir sanitariniu atžvilgiu viskas tvarkinga. Žemės 4 ha. Mokyklos kronika rašoma nuo 1935 metų. Mokyklą baigė: 1935 m. 5 mokiniai – vienas berniukas ir 4 mergaitės, 1936 m. 6 mokiniai – 3 berniukai ir 3 mergaitės ir 1937 m. 8 mokiniai – 4 berniukai ir 4 mergaitės. Mokykloje 4 antramečiai mokiniai – antrame skyriuje 2 ir trečiame skyriuje 2.

1939 m. mokykla lankyta gegužės 11 d.¹⁷¹ Sąraše 63 mokiniai – 27 berniukai ir 36 mergaitės. Lankymo metu mokėsi 32 mokiniai: pirmajame skyriuje 24 mokiniai ir IV skyriuje 8 mokiniai. Raštinės knygos tvarkomos gerai, mokyklos turtas prižiūrimas ir naudojamas tikslingai. Mokykloje švara ir tvarka.

1940 m. mokykla lankyta balandžio 25 d.¹⁷² Sąraše 61 mokiniys – 27 berniukai ir 34 mergaitės. Vidutiniškai pavasario–rudens semestru mokyklą lanko 29 mokiniai – 15 berniukų ir 14 mergaičių, žiemos semestru 32 mokiniai – 12 berniukų ir 20 mergaičių. Mokėsi 31 mokiniys: antrajame skyriuje 11 mokinių, trečiajame skyriuje 15 ir ketvirtajame skyriuje 5 mokiniai. Mokykloje nebuvo vieno antrojo skyriaus berniuko – tėvai paliko saugoti namus. Mokiniai atsakinėjo sąmoningai ir gerai. Sąsiuviniai švarūs, tvarkingi ir patikrinti. Klasė švari ir tvarkinga.

1940 m. birželio 8 d. mokytoja surengė gegužinę – mokiniai šoko tautinius šokius, žaidė, sportavo. Apsilankė daug asmenų. 1938 m. mokyklą baigė 11 mokinių – 8 berniukai ir 3 mergaitės, 1939 m. – 8 mokiniai – 2 berniukai ir 6 mergaitės.

Opšrūtų lietuvių pradžios mokykla. Opšrūtų lietuvių katalikų pradžios mokykla įsteigta 1912 m. Pirmas statistikos žinias apie mokyklos įsteigimą 1919 m. kovo 25 d. pateikė mokytojas Antanas Neščiokas¹⁷³. Mokyklos namas nuosavas. Yra patalpa mokiniams nusirengti ir vienas margas žemės. Mokykloje suolų pakanka, yra stalas ir kėdė. Mokslo priemonių jokių nėra. Mokėsi 70 mokinių – 40 berniukų ir 30 mergaičių. A. Neščiokas baigęs Virbalio vidurinę mokyklą ir 1918 m. mokytojų kursus Kaune. Gauna 150 rublių algą ir butą.

1919 m. kovo 22 d. mokyklą tikrino laikinai inspektoriaus pareigas einantis Zigmas Raulinaitis¹⁷⁴. Mokykloje trys skyriai. Pirmojo skyriaus mokiniai skaito iš *Kelias į šviesą*, antrojo skyriaus – iš *Žiupsnelio*, trečiojo skyriaus – iš *Mūsų dirvos*. Tvarka mokykloje nepagirtina, mokytojas A. Neščiokas maža turįs mokslo.

1919–1920 mokslo metus mokykla pradėjo rugsėjo 20 d. su 16 mokinių. Į mokyklą rugsėjo mėnesį įstojo 20 mokinių, spalio mėnesį – 18, lapkričio mėnesį – 19, gruodžio mėnesį – 5 ir sausio mėnesį – 6 mokiniai. Mokykla nauja, didelė, graži ir švari, klasė 55 m². Yra butas mokytojui. 1920 m. sausio 15 d. statistikos žiniomis¹⁷⁵ mokykloje dirba mokytojas Vincas Ožkinis, baigęs Veiverių mokytojų seminariją. Mokėsi 68 mokiniai – 41 berniukas ir 27 mergaitės. Tautybės atžvilgiu 67 lietuviai ir vienas berniukas gudų tautybės. Visi mokiniai Romos katalikai. Mokykloje nėra šulinio ir tvartelio. Apie tai pranešta Vilkaviškio apskrities švietimo komisijai.

¹⁷¹ *Ten pat*, b. 1736, l. 33.

¹⁷² *Ten pat*, b. 1757, l. 83.

¹⁷³ *Ten pat*, b. 2270, l. 9.

¹⁷⁴ *Ten pat*, b. 1355, l. 28.

¹⁷⁵ *Ten pat*, b. 2295, l. 35.



Opšrūtų pradžios mokykla. 1919 m.
D. Žiemo nuotr.
VKM nuosavybė

36 lentelė. Opšrūtų lietuvių pradžios mokyklos mokinių pasiskirstymas pagal amžių ir atstumą iki mokyklos (1920 01 15)

Mokinių skaičius	Mokinių pasiskirstymas pagal amžių (metais)								Atstumas iki mokyklos (km)	
	7	8	9	10	11	12	13	14	3	4
68	1	6	14	8	14	19	4	2	7	–

Mokykla tikrinta 1920 m. balandžio 22 d. Mokėsi 56 mokiniai – 30 berniukų ir 26 mergaitės. Tikyba dėstė mokytojas V. Ožkinis. Trys skyriai. Mokslas organizuotas labai gerai.

Statistikos žiniomis 1921 m. kovo 1 d.¹⁷⁶ mokėsi 70 mokinių – 42 berniukai ir 28 mergaitės. Tautybės atžvilgiu 69 lietuviai ir vienas berniukas gudas. Visi Lietuvos piliečiai.

Mokykla tikrinta 1921 m. gegužės 21 d.¹⁷⁷ Mokėsi 55 mokiniai Mokytojas dirba sąžiningai, dienynas rašomas, mokykla švari.

1921–1922 m. m. mokykla tikrinta gegužės 3 d.¹⁷⁸ Mokytojas V. Ožkinis, mokėsi 54 mokiniai.

1922–1923 m. m. mokykla tikrinta vasario 26 d.¹⁷⁹ Mokytojų kaita – mokytojas Feliksas Urnevičius, baigęs *Ryto* draugijos mokytojų seminarijos du kursus. 1918 m. lenkams užėmus Vilnių, seminarijos negalėjo baigti. Mokytoju dirba nuo 1920 metų. Mokėsi 39 mokiniai.

1923–1924 m. m. mokykla tikrinta kovo 17 d.¹⁸⁰ Mokėsi 44 mokiniai – 24 berniukai ir 20 mergaičių. Sąrašė 58 mokiniai.

1924–1925 m. m. mokykla tikrinta balandžio 19 d.¹⁸¹ Mokėsi 38 mokiniai: 20 berniukų ir 18 mergaičių. Keturi skyriai: I, II, III ir IV. Mokiniai paruošti silpnai. Mokytojas paragintas dirbti geriau.

¹⁷⁶ *Ten pat*, b. 2320, l. 55.

¹⁷⁷ *Ten pat*, b. 1369, l. 112.

¹⁷⁸ *Ten pat*, b. 1380, l. 79.

¹⁷⁹ *Ten pat*, b. 1390, l. 83.

¹⁸⁰ *Ten pat*, b. 1404, l. 23.

¹⁸¹ *Ten pat*, b. 1420, l. 39.

1925–1926 m. m. mokykla tikrinta sausio 23 d.¹⁸² Mokėsi 46 mokiniai: 26 berniukai ir 20 mergaičių. Keturi skyriai.

1927–1928 m. m. mokykla tikrinta lapkričio 28 d.¹⁸³ Mokytojų kaita. Mokytojas Antanas Meldaikis, po egzaminų Panevėžio mokytojų seminarijoje įgijęs mokytojo teises ir vardą. Mokytojo pareigas eina nuo 1922 m. Mokėsi 39 mokiniai – 22 berniukai ir 17 mergaičių. Keturi skyriai. Dienynas ir turto knygos vedamos tvarkingai. Mokykla dar kartą tikrinta birželio 11 d.¹⁸⁴ išleidžiamųjų egzaminų metu. Egzaminus laikė 7 mokiniai. Visus dalykus mokiniai atsakinėjo patenkinamai, bet egzaminus išlaikė visi.

1928 m. gruodžio 1 d.¹⁸⁵ mokėsi 40 mokinių – 21 berniukas ir 19 mergaičių. Visi lietuviai ir Romos katalikai.

37 lentelė. Opšrūtų lietuvių pradžios mokyklos mokinių pasiskirstymas pagal amžių (1928 12 01)

Mokinių skaičius		Mokinių pasiskirstymas pagal amžių, metais													
		7		8		9		10		11		12		13	
B	M	B	M	B	M	B	M	B	M	B	M	B	M	B	M
21	19	2	–	2	5	6	2	5	2	2	3	1	6	3	1
40		2		7		8		7		5		7		4	

1929 m. Opšrūtų dviejų komplektų pradžios mokykla tikrinta gegužės 8 d. inspektoriaus Vinco Daniliausko¹⁸⁶. Vieno komplekto mokykla įsteigta 1912 m. Nuo 1929 m. sausio 1 d. įsteigtas antras komplektas ir prijungta Opšrūtų evangelikų (vokiečių) mokykla, dėl nepakankamo mokinių skaičiaus uždaryta nuo 1929 m. sausio 1 d. Mokytojai du – vedėjas A. Meldaikis ir mokytojas Albertas Renkvica, buvęs Opšrūtų vokiečių mokyklos mokytojas. Mokėsi 59 mokiniai, sąraše 63, iš jų 33 berniukai ir 30 mergaičių. Pirmame komplekte yra I ir IV skyriai, mokytojas A. Meldaikis. Antrame komplekte I, II ir III skyriai, mokytojas A. Renkvica. Antrajame skyriuje visi mokiniai evangelikai, jie mokomi vokiečių kalba. 1929 m. mokyklą baigė 9 mokiniai – 4 berniukai ir 5 mergaitės. Prie mokyklos yra 0,84 ha žemės.

38 lentelė. Opšrūtų pradžios mokyklos mokinių pasiskirstymas pagal tautybę, tikyba, skyrius ir lytį (1929 05 08)

Mokinių pasiskirstymas pagal tautybę				Mokinių pasiskirstymas pagal tikyba				Mokinių pasiskirstymas pagal skyrius							
lietuviai		vokiečiai		R. katalikai		evangelikai		I		II		III		IV	
B	M	B	M	B	M	B	M	B	M	B	M	B	M	B	M
20	15	13	15	20	15	13	15	20	21	4	3	1	1	6	7
35		28		35		28		41		7		2		13	

1929–1930 m. m. mokykla tikrinta sausio 22 d.¹⁸⁷ Sąraše 69 mokiniai – 41 berniukas ir 28 mergaitės. Mokėsi 51 mokinsys. 1930 m. mokyklą baigė 4 mokiniai – vienas berniukas ir 3 mergaitės.

¹⁸² *Ten pat*, b. 1436, l. 206.

¹⁸³ *Ten pat*, b. 1459, l. 97.

¹⁸⁴ *Ten pat*, l. 89.

¹⁸⁵ *Ten pat*, b. 2348, l. 1147.

¹⁸⁶ *Ten pat*, b. 1506, l. 165.

¹⁸⁷ *Ten pat*, l. 270.

39 lentelė. Opšrūtų pradžios mokyklos mokinių pasiskirstymas pagal tikyba, skyrius ir lytį (1930 01 22)

Mokinių skaičius		Mokinių pasiskirstymas pagal tikyba				Mokinių pasiskirstymas pagal skyrius							
		R. katalikai		evangelikai		I		II		III		IV	
B	M	B	M	B	M	B	M	B	M	B	M	B	M
41	28	30	18	11	10	22	8	10	13	5	4	4	3
69		48		21		30		23		9		7	

1930–1931 m. m. mokykla tikrinta sausio 16 d.¹⁸⁸ Sąraše 61 mokinys – 38 berniukai ir 23 mergaitės. Dėstomoji kalba mokykloje – lietuvių. Mokyklos bibliotekoje – 78 egz. knygų, mokinių bibliotekoje – 83 egz. Tėvų komiteto įstatyti stiklai mokyklos langams. Tikrinimo metu mokiniai į inspektorius klausimus atsakinėjo gerai, sąsiuviniai švarūs ir mokytojų ištaisyti.

1931–1932 m. m. mokykla tikrinta lapkričio 10 d.¹⁸⁹ Mokytojų kaita – mokyklos vedėjas mokytojas Mykolas Bagdonavičius, baigęs Marijampolės mokytojų seminariją, moka rusų ir vokiečių kalbas. Antras mokytojas – Jonas Braunas, baigęs Varšuvos mokytojų seminariją ir įgijęs mokytojo vardą. Išlaikė 4 klasių lietuvių kalbos egzaminus. Moka vokiečių, rusų kalbas. Sąraše 66 mokiniai – 43 berniukai ir 23 mergaitės. 1931 m. mokyklą baigė 3 berniukai. Mokyklos namas medinis, statytas 1912 m. Reikia sutvarkyti sienas. Klasės plotas 38 m², vienam mokiniui tenka 3,87 m³ oro.

40 lentelė. Opšrūtų pradžios mokyklos mokinių pasiskirstymas pagal amžių, lytį, skyrius ir lankomumą (1931 11 10)

Mokinių amžius (metais)			Mokinių pasiskirstymas skyriais								Vidutiniškai mokyklą lanko						
7–8		9–13	iš viso		I		II		III		IV		pavasari ir rudenį		žiema		
B	M	B	M	B	M	B	M	B	M	B	M	B	M	B	M	B	M
14	7	29	16	43	23	13	3	14	9	10	4	6	7	22	13	42	22
21		45		66		16		23		14		13		35		64	

1932 m. balandžio 22 d.¹⁹⁰ mokykla tikrinta dar kartą. Sąraše 68 mokiniai – 44 berniukai ir 24 mergaitės. Dėstomoji kalba – lietuvių. Keturi skyriai. Mokyklos namo remontui skirta 933 Lt.

1932–1933 m. m. mokykla tikrinta gruodžio 15 d.¹⁹¹ Sąraše 76 mokiniai – 46 berniukai ir 30 mergaičių. 1932 m. mokyklą baigė 5 mokiniai – 2 berniukai ir 3 mergaitės. 1933 m. birželio 3 d.¹⁹² mokykla tikrinta dar kartą, Sąraše 100 mokinių – 58 berniukai ir 42 mergaitės.

Dėstomoji kalba – lietuvių. Mokinių bibliotekoje – 152 egz. knygų. 1933 04 30 mokykloje buvo paminėtas *Aušros* 50 m. jubiliejus – paskaita apie *Aušrą*, mokinių choras, vaidinimas, plastika, deklamacijos. Apsilankė apie 200 asmenų¹⁹³.

1933–1934 m. m. mokykla tikrinta gruodžio mėnesį¹⁹⁴. Mokyklos vedėjas

¹⁸⁸ *Ten pat.*¹⁸⁹ *Ten pat.*, l. 44.¹⁹⁰ *Ten pat.*, b. 1543, l. 192.¹⁹¹ *Ten pat.*, l. 2.¹⁹² *Ten pat.*, b. 1583, l. 123.¹⁹³ *Ten pat.*¹⁹⁴ *Ten pat.*, b. 1583, l. 11, 12.

mokytojas M. Bagdonavičius ir mokytojas Edmundas Vėgneris, baigęs Marijampolės mokytojų seminariją, moka vokiečių kalbą. Mokėsi 64 mokiniai – 40 berniukų ir 24 mergaitės. Tikrinimo metu mokykloje nebuvo 10 mokinių, neatvyko dėl didelių šalčių ir ligų. 1933 11 22 mokykla minėjo *Kražių įvykių* sukaktį. 1933 m. mokyklą baigė 8 mokiniai – 4 berniukai ir 4 mergaitės.

1934 m. mokykla tikrinta birželio 20 d.¹⁹⁵ Sąrašė 109 mokiniai – 63 berniukai ir 46 mergaitės. Dėstomoji kalba – lietuvių. 1934 m. mokyklą baigė 7 mokiniai – 3 berniukai ir 4 mergaitės. Renkama medžiaga muziejui, mokyklos kronika rašoma nuo 1932 metų. Tėvų komitetas 1933–1934 m. m. parūpino indą virintam vandeniui laikyti, kamuolį mokiniams žaisti. Įrištos 35 knygos.

1935–1936 m. m. mokykla tikrinta gegužės 5 d.¹⁹⁶ Sąrašė 99 mokiniai – 48 berniukai ir 51 mergaitė. 1935 m. mokyklą baigė 11 mokinių – 7 berniukai ir 4 mergaitės. Tėvų komitetas paskirstė pašalpas neturtingiems mokiniams. Tikrinimo metu mokiniai atsakinėjo gerai, namų darbai švarūs ir patikrinti. Mokykloje švaru ir tvarkinga.

1937–1938 m. m. mokykla tikrinta gegužės 12 d.¹⁹⁷ Mokytojų kaita – vedėjas mokytojas M. Bagdonavičius ir mokytoja Erna Meržvinskienė, baigusi mokytojų seminariją ir metinius pedagoginius kursus, moka vokiečių kalbą. Sąrašė 79 mokiniai – 39 berniukai ir 40 mergaičių. Opšrūtų mokyklą 1937 m. baigė 18 mokinių – 9 berniukai ir 9 mergaitės. Tėvų komitetas paskirstė pašalpas neturtingiems mokiniams. 1938 02 16 mokykloje surengtas Lietuvos nepriklausomybės 20 metų minėjimas – mokyklos vedėjo kalba, dainos, eilėraščiai ir mokinių rašinėlių skaitymas. Apsilankė apie 100 asmenų. 1935 m. atliktas mokyklos namo kapitalinis remontas. Dvi klasės po 37,5 m², 8 arų aikštelė-kiemas. Yra ir kiti trobesiai – malkinė, tvartelis, rūsys. Sanitariniu požiūriu sąlygos geros – yra drabužinė, ventiliacija, bakelis virintam vandeniui, švaru ir tvarkinga.

1938–1939 m. m. mokykla tikrinta gegužės 10 d.¹⁹⁸ Sąrašė 84 mokiniai – 40 berniukų ir 44 mergaitės. 1938 m. mokyklą baigė 13 mokinių – 6 berniukai ir 7 mergaitės. Organizuotos dvi ekskursijos: į Alksnėnus – pasižiūrėti liturginių baldų bei rūbų ir į Pilviškis – sporto ir dainų šventę. Paskirstytos pašalpos neturtingiems mokiniams.

1939–1940 m. lankyta mokykla sausio 27 d.¹⁹⁹ Mokyklos vedėjas M. Bagdonavičius ir mokytoja Erna Meržvinskienė. Sąrašė 74 mokiniai – 39 berniukai ir 35 mergaitės. 1939 m. mokyklą baigė 13 mokinių – 7 berniukai ir 6 mergaitės. Paskirstytos pašalpos neturtingiems mokiniams.

Keletas Opšrūtų mokyklą baigusių mokinių pavardžių: 1933 m. – Viktoras Zalagaitis; 1935 m. – Juozas Montvila, Augustinas Jasaitis; 1937 m. – Bronislava Linartaitė, Juozapas Alfonsas Žemaitaitis²⁰⁰.

Opšrūtų vokiečių pradžios mokykla. Mokykla įsteigta 1918 m. kovo 1 d. Paežerių valsčiaus Opšrūtų kaime. Apie Opšrūtų evangelikų pradžios mokyklą pirmąsias statistikos žinias 1918 m. gruodžio 17 d. pateikė mokytojas Albertas Renkvica²⁰¹. Mokytojas A. Renkvica, 28 m., evangelikas, 1908 m. baigęs

¹⁹⁵ *Ten pat*, b. 1623, l. 14.

¹⁹⁶ *Ten pat*, b. 891, l. 27, 28.

¹⁹⁷ *Ten pat*, b. 1724, l. 46.

¹⁹⁸ *Ten pat*, b. 1736, l. 45.

¹⁹⁹ *Ten pat*, b. 1757, l. 157.

²⁰⁰ *Ten pat*, b. 1238, l. 1–3, 5, 6.

²⁰¹ *Ten pat*, b. 182, l. 9; b. 2270, l. 70.

Veiverių mokytojų seminariją. Mokytojų Laūkupėnuose 6 metus ir 3 metus Vištytyje. Mokyklos namas nuomotas, mokytojo butas vieno kambario. Mokyklai suolų pakanka, bet nėra mokymo priemonių – gaublio, žemėlapių, knygų. Vadovėlius ir rašomąją medžiagą perkasi patys mokiniai. Bendrabučio mokiniams nėra ir valgio mokykloje negauna. Mokėsi 40 mokinių – 16 berniukų ir 24 mergaitės. Žemės mokykla neturi. Yra tik mažas tvartukas. Mokytojas gauna 800 auksinų alga, butą ir kūrą. Artimiausios mokyklos yra Opšrūtų katalikų mokykla – 0,5 km, Alksnėnų – 4 km. Mokytojas A. Renkvica siūlo, kad būtinai reikia Opšrūtų kaime įkurti vieną bendrą lietuvių ir evangelikų 2 klasių mokyklą.

1919 m. balandžio 5 d. statistikos žiniose²⁰² mokytojas A. Renkvica pateikė, kad mokykloje 40 mokinių – 18 berniukų ir 22 mergaitės. Mokymo priemonių jokių nėra. Mokytojas pakartotinai siūlo sujungti Opšrūtų katalikų ir evangelikų mokyklas į vieną dviejų klasių mokyklą, pastačius namą prie katalikų mokyklos ir įrengus kambarius mokytojams gyventi. 1919 m. kovo 22 d. mokyklą tikrino Vilkaviškio apskrities laikinai inspektoriaus pareigas einantis Zigmas Raulinaitis²⁰³: „Vokiečių mokykloje yra trys skyriai. Pamokos visą laiką vyko vokiečių kalba. Bet jau porą savaitių mokiniai mokosi ir lietuvių kalbos. Visuose trijuose skyriuose mokoma iš „Lietuvio vaiko pradžiamokslio.“

Pagal 1920 m. sausio 15 d. statistikos žinias²⁰⁴, mokykloje mokėsi 42 mokiniai – 22 berniukai ir 20 mergaičių. Visi mokiniai – evangelikai.

41 lentelė. Opšrūtų vokiečių pradžios mokyklos mokinių pasiskirstymas pagal amžių ir atstumą iki mokyklos (1920 01 15)

Mokinių skaičius	Mokinių pasiskirstymas pagal amžių (metais)									Atstumas iki mokyklos (km)	
	7	8	9	10	11	12	13	14	3	4	
42	6	3	6	6	6	7	6	2	7	–	

1920 m. balandžio 22 d. mokyklą tikrino inspektorius Stasys Vitkauskas²⁰⁵. Sąrašė 44 mokiniai, lankymo metu mokėsi 37 mokiniai – 16 berniukų ir 21 mergaitė. Tikyba dėstė pats mokytojas A. Renkvica. Mokiniai gerai skaitė lietuviškai ir vokiškai. Šašiuviniai švarūs, mokiniai dainuoja ir paišo.

Pagal 1921 m. kovo 1 d. statistikos žinias²⁰⁶, Opšrūtų pradžios mokykla yra lietuvių ir evangelikų, mokytojas A. Renkvica – Lietuvos pilietis, evangelikas. Mokėsi 44 mokiniai, iš jų 23 berniukai ir 21 mergaitė. Visi 44 mokiniai Lietuvos piliečiai, visi evangelikai.

42 lentelė. Opšrūtų vokiečių pradžios mokyklos mokinių pasiskirstymas pagal amžių ir atstumą iki mokyklos (1921 03 01)

Mokinių skaičius	Mokinių pasiskirstymas pagal amžių (metais)									Atstumas iki mokyklos (km)	
	7	8	9	10	11	12	13	14	3	4	
44	2	2	8	8	5	12	6	1	4	3	

1920–1921 mokslo metais mokykla tikrinta gegužės mėn. 21 d.²⁰⁷ Sąrašė 48 mokiniai, yra trys skyriai I, II ir III.

²⁰² Ten pat, l. 10.

²⁰³ Ten pat, b. 1355, l. 28.

²⁰⁴ Ten pat, b. 2295, l. 36.

²⁰⁵ Ten pat, b. 1355, l. 36a.

²⁰⁶ Ten pat, b. 2320, l. 55.

²⁰⁷ Ten pat, b. 1369, l. 12.

Mokiniai lietuviškai ir vokiškai skaitė ir atsakinėjo gerai. Dienynas vedamas, mokytojas darbštus, bet mokykla per ankšta tokiam mokinių skaičiui. Paraginta mokyklą perkelti į kitas patalpas.

1921 m. Opšrūtų vokiečių mokinių tėvų įgaliotinis E. Trempneris 1921 02 24 su pareiškimu kreipėsi į Švietimo ministeriją: „*Dėl aprūpinimo gyventojų, vokiškai kalbančių Lietuvos piliečių, vaikus – mokinius rūmais – vokiečių (evangelikų) liaudies mokykla. Paežerių valsčiaus taryba atsisako pagelbėti vargstantiems Opšrūtų vokiečių mokiniams, o tai neteisinga. Okupacijos metu visi Opšrūtų gyventojai – lietuviai katalikai ir vokiečiai evangelikai – priverstiniu būdu turėjo statyti visai naujus rūmus liaudies mokyklai, kuriais dabar naudojasi mokiniai lietuviai katalikai, o vokiečių evangelikų vaikai vargsta.*“

Mokyklų inspektorius S. Vitkauskas patikrino padėtį Paežerių valsčiuje ir nustatė, kad valsčius neatsisako statyti vokiečių vaikams naują mokyklą, bet tai atideda tolesniam laikui, o dabar nuomoja patalpą, už kurią moka Paežerių valsčius. Viename name lietuvių ir vokiečių mokiniai negali sutilpti. Nuo 1921 m. spalio 1 d. paskirta mokytoja vokiečių Ida Pacaitė²⁰⁸.

1921–1922 m. m. mokykla tikrinta gegužės 3 d.²⁰⁹ Mokėsi 54 mokiniai. Mokytoja Ida Pacaitė dirba gerai, bet jai trūksta praktikos. Mokiniai, išskyrus pirmą skyrių, lietuviškai skaito gerai.

1922–1923 m. m. mokykla tikrinta vasario 23 d.²¹⁰ Mokėsi 42 mokiniai. Yra 4 skyriai. Pirmojo skyriaus mokiniai skaito tik vokiškai, o kitų skyrių – vokiškai ir lietuviškai.

1923–1924 m. m. mokykla tikrinta kovo 17 d.²¹¹ Mokėsi 27 mokiniai – 19 berniukų ir 8 mergaitės. Sąrašuose 36 mokiniai. Yra trys skyriai, dienynas vedamas. Mokytoja laikosi tik vadovėlių, daugiau niekaip mokinių nelavina, aplaidžiai eina savo pareigas. Inspektorius paragino mokytoją dirbti aktyviai, nes bus atleista iš mokytojavimo.

1925–1926 m. m. mokykla tikrinta rugsėjo 23 d.²¹² Mokytojų kaita – mokytojas Tomas Bonakeris, mokytojauja pirmi metai. Mokėsi 15 mokinių – 8 berniukai ir 7 mergaitės. Visi pirmojo skyriaus mokiniai. Viskas dėstoma vokiečių kalba. Tais pačiais mokslo metais mokykla dar tikrinta sausio 23 d.²¹³ Trys skyriai. Mokėsi 30 mokinių – 17 berniukų ir 13 mergaičių. Pirmajame skyriuje viskas mokoma tik vokiečių kalba. II ir III skyrių mokiniai iš lietuvių kalbos atsakinėjo patenkinamai. Mokykloje švaru, mokinių sąsiuviniai švarūs ir mokytojo patikrinti.

1926–1927 m. m. mokykla tikrinta gegužės 2 d.²¹⁴ Mokytojų kaita – mokytojas Albertas Renkvica. Mokėsi 27 mokiniai – 15 berniukų ir 12 mergaičių. Trys skyriai: I, II ir III. Iš lietuvių kalbos visuose skyriuose atsakinėjo gerai. Mokytojas A. Renkvica mokytojo darbą atlieka gerai.

1927–1928 m. m. mokykla tikrinta birželio 25 d.²¹⁵ Mokėsi 28 mokiniai – 12 berniukų ir 16 mergaičių. Trys skyriai: I, II ir III. Pirmojo skyriaus mokiniai į klausimus atsakinėjo patenkinamai, antrojo ir trečiojo skyrių – gerai.

²⁰⁸ *Ten pat*, b. 875, l. 81, 110, 143.

²⁰⁹ *Ten pat*, b. 1380, l. 79.

²¹⁰ *Ten pat*, b. 1390, l. 83.

²¹¹ *Ten pat*, b. 1404, l. 23.

²¹² *Ten pat*, b. 1436, l. 220.

²¹³ *Ten pat*, l. 206.

²¹⁴ *Ten pat*, b. 1448, l. 3.

²¹⁵ *Ten pat*, b. 1459, l. 84.

Pagal 1928 metų statistikos žinias²¹⁶ 1928 12 01 mokėsi 24 mokiniai – 9 berniukai ir 15 mergaičių. Visi Lietuvos piliečiai, vokiečiai, evangelikai.

43 lentelė. Opšrūtų vokiečių pradžios mokyklos mokinių pasiskirstymas pagal amžių ir lytį (1928 12 01)

Mokinių amžius		Mokinių pasiskirstymas pagal amžių ir lytį															
		7		8		9		10		11		12		13		14	
B	M	B	M	B	M	B	M	B	M	B	M	B	M	B	M	B	M
9	15	–	–	1	5	2	3	–	1	1	1	–	1	4	4	1	–
24		–		6		5		1		2		1		8		1	

Dėl mažo mokinių skaičiaus Opšrūtų evangelikų mokykloje (lanko 24 mokiniai) pradžios mokyklų inspektorius V. Daniliauskas pasiūlė Švietimo ministerijai vokiečių mokyklą sujungti su Opšrūtų lietuvių mokykla²¹⁷.

Švietimo ministerija pranešė²¹⁸: „Opšrūtų vokiečių pradžios mokykla dėl nepakankamo mokinių skaičiaus uždaryta nuo 1929 m. sausio 1 d. ir nuo tos pat dienos leista įsteigti Opšrūtų lietuvių pradžios mokyklos antrą komplektą.“

Papildyta prie ministerijos pranešimo²¹⁹:

1. Opšrūtų vokiečių pradžios mokykla ne uždaroma, bet prijungiama atskiru komplektu prie Opšrūtų lietuvių pradžios mokyklos.

2. Visi mokslo dalykai tame komplekte turi būti dėstomi lietuvių kalba.

3. Vokiečių tautybės vaikams tame komplekte gali būti dėstoma vokiečių kalba, kuriai reikia skirti 3 val. per savaitę.

4. Vokiečių tautybės vaikams tikyba turi būti dėstoma jų gimtąja kalba.

(Pasirašė pradžios mokslo tarėjas J. Vokietaitis.)

Opšrūtų vokiečių pradžios mokyklos mokinių sąrašė 22 Lietuvos pilietybės mokiniai. Jų pavardės: Marta Burkšaitytė, Jurgis Burkšaitis, Adomas, Evaldas, Emilis ir Ričardas Kubaičiai, Emilis Krocas, Ona Duvė, Ida Duvė, Erna Šumakerytė ir kt.²²⁰

Nuo 1929 m. sausio 1 d. įsteigta Opšrūtų dviejų komplektų pradžios mokykla.

Oželių pradžios mokykla. Oželių pradžios mokykla įsteigta 1928 metais Paežerių valsčiaus Oželių kaime. Pirmas mokyklos vedėjas – mokytojas Juozas Strimaitis. Namas mokyklai nuomojamas, medinis, klasė 37 m², vienam mokiniui tenka 2,94 m³ oro, saulės šviesa į vieną klasę įeina. Žemės prie mokyklos nėra. 1928 m. gruodžio 1 d.²²¹ mokėsi 32 mokiniai – 12 berniukų ir 20 mergaičių. Visi lietuviai ir Romos katalikai.

Nuo 1929 m. rugsėjo 1 d. mokytojas J. Strimaitis atleistas, nes įstojo į karo mokyklą²²². Vedėja paskirta mokytoja Adelė Bujauskaitė, 1929 m. baigusi Marijampolės mokytojų seminariją. Mokykla tikrinta 1929 10 09²²³. Mokėsi 16 mokinių – 9 berniukai ir 7 mergaitės. Du skyriai: pirmajame skyriuje 12 mokinių – 8 berniukai ir 4 mergaitės ir antrajame skyriuje 4 mokiniai – vienas berniukas ir 3 mergaitės. 1929–1930 mokslo metai

²¹⁶ *Ten pat*, b. 2349, l. 1116.

²¹⁷ *Ten pat*, b. 9, l. 24.

²¹⁸ *Ten pat*, b. 883, l. 250.

²¹⁹ *Ten pat*.

²²⁰ *Ten pat*, l. 58.

²²¹ *Ten pat*, b. 2349, l. 1118.

²²² *Ten pat*, b. 1008.

²²³ *Ten pat*, b. 1506, l. 250.

mokykloje prasidėjo rugsėjo 15 d. su 10 mokinių. Mokyklos dienynas vedamas, mokiniai atsakinėjo gerai, sąsiuviniai švarūs ir mokytojos patikrinti. Mokykloje švara ir tvarka. 1930–1931 m. m. mokykla tikrinta rugsėjo 30 d. Sąrašė 18 mokinių – 8 berniukai ir 10 mergaičių. Pavasario–rudens semestre mokosi 13 mokinių – 6 berniukai ir 7 mergaitės, žiemos semestre 29 mokiniai – 12 berniukų ir 17 mergaičių. Mokinių amžius: 7–8 metų 12 mokinių – 4 berniukai ir 8 mergaitės, 9–13 metų 6 mokiniai – 4 berniukai ir 2 mergaitės. 1929 m. mokyklą baigė 2 mergaitės. Mokyklos bibliotekoje yra 24 egz. knygų. Nėra drabužinės ir bakelio virintam vandeniui.

44 lentelė. Oželių pradžios mokyklos mokinių pasiskirstymas pagal amžių ir lytį (1928 12 01)

Mokinių skaičius		Mokinių pasiskirstymas pagal amžių ir lytį															
		7		8		9		10		11		12		13		14	
B	M	B	M	B	M	B	M	B	M	B	M	B	M	B	M	B	M
12	20	1	2	7	3	2	2	1	3	1	2	–	5	–	3	–	–
32		3		10		4		4		3		5		3		–	

1931–1932 m. m. mokykla lankyta rugsėjo 11 d.²²⁴ Mokėsi tik pirmo skyriaus 15 mokinių – 6 berniukai ir 9 mergaitės. 1932 m. mokykla tikrinta balandžio 23 d.²²⁵ Sąrašė 44 mokiniai – 21 berniukas ir 23 mergaitės. Gimtosios kalbos atžvilgiu 42 lietuviai – 19 berniukų ir 23 mergaitės ir 2 vokiečių tautybės berniukai. Mokinių amžius: 7–8 metų 15 mokinių – 8 berniukai ir 7 mergaitės, 9–13 metų 29 mokiniai – 13 berniukų ir 16 mergaičių. Keturi skyriai: pirmajame skyriuje 19 mokinių – 10 berniukų ir 9 mergaitės, antrajame skyriuje 9 mokiniai – 8 berniukai ir 4 mergaitės, trečiajame skyriuje 12 mokinių – 5 berniukai ir 7 mergaitės, ketvirtajame skyriuje 4 mokiniai – vienas berniukas ir 3 mergaitės. Mokyklos lankymo dieną mokėsi 41 mokinys. Mokykloje dėl ligos III skyriuje nebuvo 3 mokinių.

Tėvų komitetas prašo skirti lėšų mokymo priemonėms, nusiskundžia dėl negrabiai padarytų suolų mokiniams, nėra drabužinės ir bakelio virintam vandeniui.

1932–1933 m. m. mokykla tikrinta lapkričio mėn. 22 d.²²⁶ Sąrašė 43 mokiniai – 21 berniukas ir 22 mergaitės. Mokosi 41 mokinys lietuvis ir 2 vokiečių tautybės mokiniai. Mokyklos lankymo dieną nesimokė 14 pirmojo skyriaus mokinių ir 2 ketvirtojo skyriaus mokinės – sirgo. Pirmojo skyriaus mokiniai mokosi iki lapkričio 1 d. 1932 m. mokyklą baigė 4 mokiniai – vienas berniukas ir 3 mergaitės.

1933 m. mokykla tikrinta kovo 13 d.²²⁷ Sąrašė 47 mokiniai – 23 berniukai ir 24 mergaitės. Gimtosios kalbos atžvilgiu 45 lietuviai – 21 berniukas ir 24 mergaitės, 2 berniukai vokiečių tautybės. Mokinių amžius: 7–8 metų 15 mokinių – 7 berniukai ir 8 mergaitės ir 9–13 metų 32 mokiniai – 16 berniukų ir 16 mergaičių. Skyriai keturi: pirmajame skyriuje 14 mokinių – 7 berniukai ir 7 mergaitės, antrajame skyriuje 14 mokinių – 5 berniukai ir 9 mergaitės, trečiajame skyriuje 8 mokiniai – 5 berniukai ir 3 mergaitės ir ketvirtajame skyriuje 11 mokinių – 6 berniukai ir 5 mergaitės. Ekskursijų nebuvo, muziejaus nėra, mokyklos kronika nevedama.

²²⁴ *Ten pat*, b. 1506, l. 84, 209.

²²⁵ *Ten pat*, b. 1543, l. 156.

²²⁶ *Ten pat*, l. 13.

²²⁷ *Ten pat*, b. 1583, l. 163.

1933–1934 m. m. tikrinta rugsėjo 25 d.²²⁸ Sąrašė 28 mokiniai – 11 berniukų ir 17 mergaičių. Mokosi du skyriai: pirmajame skyriuje 19 mokinių – 6 berniukai ir 13 mergaičių ir antrajame skyriuje 7 mokiniai – 5 berniukai ir 2 mergaitės. Mokyklos lankymo metu mokykloje nebuvo 6 mergaičių – namuose kasė bulves. 1933 m. mokyklą baigė 3 mokiniai – 2 berniukai ir viena mergaitė. Dar kartą mokykla aplankyta sausio 15 d.²²⁹ Sąrašė 45 mokiniai – 21 berniukas ir 24 mergaitės. Mokėsi 43 lietuviai ir 2 mokiniai vokiečių tautybės. Yra keturi skyriai: pirmajame skyriuje 20 mokinių – 8 berniukai ir 12 mergaičių, antrajame skyriuje 9 mokiniai – vienas berniukas ir 8 mergaitės, trečiajame skyriuje 11 mokinių – visi berniukai ir ketvirtajame skyriuje 5 mokiniai – 2 berniukai ir 3 mergaitės. Pradėta rašyti mokyklos kronika.

1934–1935 m. m. mokykla aplankyta spalio 24 d.²³⁰ Sąrašė 37 mokiniai – 15 berniukų ir 22 mergaitės. 1934 m. mokyklą baigė 4 mokiniai – 2 berniukai ir 2 mergaitės. Dar kartą tais pačiais mokslo metais mokykla tikrinta 1935 m. kovo 11 d.²³¹ Sąrašė 38 mokiniai – 16 berniukų ir 22 mergaitės. Lankymo dieną mokykloje turėjo būti 33 mokiniai, buvo 29. Nebuvo 4 mokinių – sirgo. Kronika vedama. Surengta vakaronė vaikams – Kalėdų eglutė. Yra trys skyriai: II, III ir IV. Mokiniai atsakinėjo gerai, rašto darbai švarūs, patikrinti. Mokytoja gerai atlieka mokymo bei auklėjimo darbą.

1935–1936 m. m. mokykla aplankyta rugsėjo 5 d.²³² Bendrame sąrašė 36 mokiniai – 17 berniukų ir 19 mergaičių.

1937–1938 m. m. mokykla aplankyta vasario 23 d.²³³ Mokytoja Adelė Savickienė (Bujauskaitė). Bendrame sąrašė įrašyti 34 mokiniai – 19 berniukų ir 15 mergaičių. Visi mokiniai lietuviai, Romos katalikai. Trys skyriai: II, III ir IV. Lankymo dieną mokykloje turėjo būti 30 mokinių, buvo 27, 3 mokiniai sirgo. Mokyklą baigė: 1935 m. 3 mokiniai – 2 berniukai ir viena mergaitė, 1936 m. 3 mokiniai – 2 berniukai ir viena mergaitė, 1937 m. 6 mokiniai – vienas berniukas ir 5 mergaitės. 1938 m. vasario 16 d. surengtas vakaras-minėjimas – *Lietuvos nepriklausomybei 20 metų*.

1938–1939 m. m. mokykla tikrinta gruodžio 13 d.²³⁴ Mokytoja A. Savickienė. Bendrame sąrašė 39 mokiniai – 20 berniukų ir 19 mergaičių. Lankymo dieną mokykloje nebuvo 3 mokinių dėl ligos. 1938 m. spalio mėn. buvo suorganizuota paskaita *Apie naminės degtinės žalą*. Mokykloje trys skyriai: II, III ir IV. Antrajame skyriuje 14 mokinių, 4 antramečiai, trečiajame 22 mokiniai, 3 antramečiai, ketvirtajame skyriuje 3 mokiniai, antramečių nėra. 1938 m. mokyklą baigė 6 mokiniai – 2 berniukai ir 4 mergaitės.

1939–1940 m. m. mokykla tikrinta balandžio 24 d.²³⁵ Bendrame sąrašė 39 mokiniai – 23 berniukai ir 16 mergaičių. Visi lietuviai. Vidutiniškai pavasario–rudens semestre mokyklą lanko 18 mokinių – 10 berniukų ir 8 mergaitės, žiemos semestre 21 mokiny – 13 berniukų ir 8 mergaitės. Mokyklos lankymo dieną mokykloje turėjo būti 27, buvo 23 mokiniai. 4 mokiniai neatvyko į mokyklą dėl ligos. 1939 m. mokyklą baigė 3 mokiniai – 2 berniukai ir viena mergaitė.

²²⁸ *Ten pat*, l. 80.

²²⁹ *Ten pat*, b. 1623, l. 113.

²³⁰ *Ten pat*, b. 1663, l. 130.

²³¹ *Ten pat*, l. 67, 68.

²³² *Ten pat*, b. 891, l. 110.

²³³ *Ten pat*, b. 1724, l. 106.

²³⁴ *Ten pat*, b. 1736, l. 158.

²³⁵ *Ten pat*, b. 1757, l. 105.

Paežerių pradžios mokykla. Pirmas statistikos žinias apie mokyklą 1918 m. gruodžio 19 d. pateikė mokytojas Vladislovas Strimaitis²³⁶. Mokykla rusų kalba Paežeriuosė įsteigta 1868 m.. Mokyklos namas nuosavas, yra 2 kambarių butas mokytojui, kluonelis ir tvartelis. Yra 3 margai žemės. Mokėsi 52 mokiniai – 36 berniukai ir 16 mergaičių. Vadovėlius ir rašomąją medžiagą mokiniai perkasi patys. Mokykloje maisto negauna ir nėra jokio bendrabučio. Į mokyklą vaikšto iš namų po 3–5 km. Mokytojas V. Strimaitis, baigęs Kybártų dviklasę mokyklą ir Marijampolės mokytojų kursus. Gauna algą, butą ir kurą. Iki 1918 m. gruodžio mėn. mokiniai mokėjo mokesčius už mokslą: 1 marke, 0,5 markės ir 1,5 markės. Mokyklai reikalingi suolai, stalai ir mokymo priemonės.

Mokykla tikrinta 1919 m. kovo 17 d.²³⁷ Mokėsi 89 mokiniai – 56 berniukai ir 33 mergaitės. Trys skyriai: pirmajame skyriuje 29 mokiniai – 18 berniukų ir 11 mergaičių, antrajame skyriuje 43 mokiniai – 26 berniukai ir 17 mergaičių ir trečiajame skyriuje 17 mokinių – 12 berniukų ir 5 mergaitės. I skyriaus mokiniai skaitė iš *Lietuvio vaiko pradžiamokslio*, II skyriaus – iš *Žvaigždutės* ir III skyriaus – iš *Žiupsnelio*. Mokykloje ir apie mokyklą nešvara ir netvarka, nes mokytojo kambaryuose gyvenę vokiečių kareiviai labai trukdė mokyklos darbui. Mokyklos kambarys labai tamsus, tamsesnę dieną vaikai rašyti visiškai negali.

Pagal 1920 m. sausio 9 d. statistikos žinias²³⁸, mokykloje mokytojų kaita: mokytojas Jurgis Plečkaitis, baigęs Veiverių mokytojų seminariją. Mokėsi 70 mokinių – 47 berniukai ir 23 mergaitės. Visi mokiniai Romos katalikai. 1919–1920 m. m. prasidėjo rugsėjo 20 d. su 10 mokinių. Į mokyklą: rugsėjo mėnesį įstojo 25 mokiniai, spalio mėnesį – 5, lapkričio mėnesį – 37, gruodžio mėnesį – 3 mokiniai.

Mokyklos turtas: 12 suolų, bet visi neatsakingai padaryti, viena rašomoji lenta, vienas stalas ir viena spinta. Mokykla turi 5 ha žemės. Gauta 28 knygoms mokiniams.

Prie mokyklos veikė suaugusiųjų kursai. Prasidėjo 1919 m. gruodžio mėn., 32 klausytojai – 18 vyrų ir 14 moterų. Turėta 45 pamokos. Mokoma rašyti, skaityti, skaičiuoti, lietuvių kalbos ir gramatikos, geografijos, geometrijos. Mokytojas – J. Plečkaitis.

45 lentelė. Paežerių pradžios mokyklos mokinių pasiskirstymas pagal amžių ir atstumą iki mokyklos (1920 01 09)

Mokinių skaičius	Mokinių pasiskirstymas pagal amžių (metais)									Atstumas iki mokyklos (km)	
	7	8	9	10	11	12	13	14	3	4	
70	1	9	7	15	12	16	7	3	24	10	

Mokykla tikrinta 1920 m. balandžio 24 d.²³⁹ Sąrašė 76 mokiniai, patikrinimo metu mokėsi 36 mokiniai – 19 berniukų ir 17 mergaičių. Trys skyriai. Tikyba dėstė pats mokytojas. Tikrinta ir vakariniai suaugusiųjų kursai. Trys skyriai: I, II ir III. Suaugusiųjų kursų mokiniai mokėsi gerai.

Mokykla dar kartą buvo tikrinta 1920 m. gruodžio 15 d.²⁴⁰ Mokykloje nebaigtas remontas ir neįrengtas šuli-

²³⁶ *Ten pat*, b. 2270, l. 65.

²³⁷ *Ten pat*, b. 1355, l. 29.

²³⁸ *Ten pat*, b. 2295, l. 41.

²³⁹ *Ten pat*, b. 1360, l. 36a.

²⁴⁰ *Ten pat*, b. 1369, l. 156.

nys. Apie tai inspektorius pranešė apskrities švietimo- kultūros komisijai. Mokytojų kaita – mokytoja Magdalena Mačytė, baigusi *Saulės* mokytojų kursus Kaune. Moka lietuvių, rusų, lenkų ir vokiečių kalbas.

Pagal 1921 m. kovo 1 d. statistikos žinias²⁴¹, mokykloje mokėsi 68 mokiniai – 35 berniukai ir 33 mergaitės. Gimtosios kalbos atžvilgiu 67 lietuviai – 35 berniukai ir 32 mergaitės, viena mergaitė vokiečių. Visi mokiniai yra Lietuvos piliečiai. Tikybos atžvilgiu – 67 Romos katalikai ir viena – evangelikė. Mokinių amžius: 7–8 metų 6 mokiniai, 9–14 metų 62 mokiniai.

Mokytojos M. Mačytės pageidavimai: „*Mokyklai kurą turi atvežti iš rudens, o ne viduryje žiemos; mokyklos žemė turi būti prie mokyklos, bet ne už 2 km išmėtyta. Mokytojai žeme mažai pasinaudoja.*“

Mokykla tikrinta 1922 m. gegužės 4 d.²⁴² Sąraše 51 mokiniams, rasta 49. Inspektorius mokytojai M. Mačytei išreiškė padėką ir nuo 1922–1923 m. m. pradžios numatė duoti dar vieną mokytoją ir atidaryti dviejų komplektų mokyklą. Žiemos semestre mokėsi per 100 mokinių.

Mokykla lankyta 1923 m. vasario 27 d.²⁴³ Mokėsi 64 mokiniai. Trys skyriai. Mokiniai atsakinėjo gerai, sąsiuviniai švarūs ir patikrinti. Mokytoja M. Mačytė viena, bet savo pareigas atlieka atsakingai. Pareikšta vieša padėka. 1924 10 28 mokykloje mokėsi 43 mokiniai – 28 berniukai ir 15 mergaičių. Trys skyriai: I, II ir III.

1925 m. balandžio 29 d. mokėsi 30 mokinių – 15 berniukų ir 15 mergaičių. 1926 05 28 tikrinimo metu²⁴⁴ mokėsi 26 mokiniai – 16 berniukų ir 10 mergaičių. Mokytoja M. Rimavičienė (Mačytė). 1926 m. sausio mėn. mokėsi 46 mokiniai – 23 berniukai ir 23 mergaitės. Keturi skyriai: I, II, III ir IV. Mokytoja pasižymi darbštumu ir uolumu. 1927 m. mokykla tikrinta vasario 23 d.²⁴⁵ Mokėsi 35 mokiniai – 21 berniukas ir 14 mergaičių. Keturi skyriai. Dar kartą tikrinta 1927 m. spalio 8 d.²⁴⁶, mokėsi 14 mokinių – 6 berniukai ir 8 mergaitės. Visi pirmojo skyriaus mokiniai.

Pagal 1928 m. vasario 1 d. statistikos žinias²⁴⁷, mokytoja M. Rimavičienė, mokėsi 33 mokiniai – 16 berniukų ir 17 mergaičių, visi lietuviai ir Romos katalikai. Suaugusiųjų kursų nėra. Mokyklos namas senas. Žemės yra 1,5 ha.

1930 m. mokykla tikrinta birželio 5 d.²⁴⁸ Mokėsi 50 mokinių – 30 berniukų ir 20 mergaičių. Vidutiniškai pavasario–rudens semestre mokyklą lanko 20 mokinių – 11 berniukų ir 9 mergaitės, žiemos semestre 30 mokinių – 13 berniukų ir 17 mergaičių. Mokyklos bibliotekoje 202 egz. knygų, mokinių bibliotekoje – 142 egz. 1929 m. mokyklą baigė 15 mokinių – 13 berniukų ir 2 mergaitės.

1931 m. mokykla tikrinta rugsėjo 10 d.²⁴⁹ Mokėsi 37 mokiniai – 20 berniukų ir 17 mergaičių. Vidutiniškai pavasario–rudens semestre mokyklą lanko 37 mokiniai – 20 berniukų ir 17 mergaičių, žiemos semestre 46 mokiniai – 26 berniukai ir 20 mergaičių. Mokinių amžius: 7–8 metų 31 mokiniams – 18 berniukų ir 13 mergaičių ir 9–13 metų 6 mokiniai – 2 berniukai ir 4 mergaitės. 1930 m. mokyklą baigė 4 mokiniai – 3 berniukai ir viena mergaitė.

²⁴¹ *Ten pat*, b. 2320, l. 53.

²⁴² *Ten pat*, b. 1380, l. 80.

²⁴³ *Ten pat*, b. 1390, l. 83.

²⁴⁴ *Ten pat*, b. 1436, l. 199, 205.

²⁴⁵ *Ten pat*, b. 1448, l. 18.

²⁴⁶ *Ten pat*, b. 1459, l. 104.

²⁴⁷ *Ten pat*, b. 2349, l. 1136.

²⁴⁸ *Ten pat*, b. 1506, l. 216.

²⁴⁹ *Ten pat*, l. 86.

46 lentelė. Paežerių pradžios mokyklos mokinių pasiskirstymas pagal amžių, lytį ir skyrius (1930 06 05)

Mokinių amžius (metais)						Mokinių pasiskirstymas skyriais							
7–8		9–13		iš viso		I		II		III		IV	
B	M	B	M	B	M	B	M	B	M	B	M	B	M
18	11	12	9	30	20	4	6	19	10	7	4	–	–
29		21		50		10		29		11		–	

1932 m. mokykla tikrinta gegužės 25 d.²⁵⁰ Mokėsi 38 mokiniai – 21 berniukas ir 17 mergaičių. Mokiniai amžius: 7–8 metų 18 mokinių – 12 berniukų ir 6 mergaitės, 9–13 metų 20 mokinių – 9 berniukai ir 11 mergaičių. Trys skyriai: pirmajame skyriuje 11 mokinių – 6 berniukai ir 5 mergaitės, antrajame skyriuje 14 mokinių – 9 berniukai ir 5 mergaitės ir trečiajame skyriuje 13 mokinių – 7 berniukai ir 6 mergaitės. 1931 m. mokyklą baigė 6 mokiniai – 2 berniukai ir 4 mergaitės. 1931–1932 m. m. mokykloje įvesti rankų darbai – pynimas, mezgimas, drožinėjimas. Muziejaus mokykloje nėra.

1933 m. mokykla tikrinta gegužės 15 d. ir lapkričio 18 d.²⁵¹ Sąraše 52 mokiniai – 29 berniukai ir 23 mergaitės. Mokinių amžius: 7–8 metų 15 mokinių – 7 berniukai ir 8 mergaitės, 9–13 metų 37 mokiniai – 22 berniukai ir 15 mergaičių. 1933–1934 m. m. įvyko mokytojų kaita. Mokytoja M. Rimavičienė jos pačios prašymu nukelta į Rasėnių apskritį. Į Paežerių mokyklą iš Stalaukėlio pradžios mokyklos atkeltas mokytojas Kazys Danielius, baigęs dvejų metų mokytojų kursų.

Mokykloje nebuvo 4 mokinių – sirgo, kiti dirbo tėvų namuose. Pirmojo skyriaus vaikai nuo lapkričio mėnesio mokyklos nelanko. 1933 m. mokyklą baigė 3 mokiniai – vienas berniukas ir 2 mergaitės. Tvarkoma medžiaga mokyklos kronikai.

47 lentelė. Paežerių pradžios mokyklos mokinių pasiskirstymas klasėmis, pagal lytį ir lankomumą (1933 11 18)

Turėjo būti mokykloje pagal skyrius								Buvo mokykloje pagal skyrius								Nerasta mokykloje	
I		II		III		IV		I		II		III		IV		B	M
B	M	B	M	B	M	B	M	B	M	B	M	B	M	B	M	B	M
7	8	6	6	8	4	8	5	–	–	5	6	7	4	4	7	3	1
15		12		12		13		–		11		11		11		4	

1934 m. mokykla tikrinta gegužės 11 d.²⁵² Sąraše 74 mokiniai – 41 berniukas ir 33 mergaitė. Mokiniai nuo 9 iki 14 metų amžiaus (II ir III skyriai) mokosi iki gegužės 1 d., nes dauguma gano gyvulius ir dirba tėvų ūkyje. 1934 m. lapkričio mėn. tėvų komitetas paskyrė pašalpas neturintiems mokiniams.

1935 m. mokykla tikrinta gegužės 28 d.²⁵³ Mokėsi 66 mokiniai – 33 berniukai ir 33 mergaitės. 1935 m. mokyklą baigė 7 mokiniai – 5 berniukai ir 2 mergaitės. Dar kartą mokykla tikrinta 1935 11 26²⁵⁴. Sąraše įrašyti 64 mokiniai – 29 berniukai ir 35 mergaitės. Tėvų komitetas paskirs-tė pašalpas neturintiems mokiniams. 1935 m. mokyklos mokiniai dalyvavo medelių sodinimo šventėje.

²⁵⁰ *Ten pat*, b. 1543, l. 130.²⁵¹ *Ten pat*, b. 1583, l. 52, 135.²⁵² *Ten pat*, b. 1623, l. 57.²⁵³ *Ten pat*, b. 1663, l. 31, 32.²⁵⁴ *Ten pat*, b. 891, l. 78, 79.

1938 m. mokykla tikrinta vasario 23 d.²⁵⁵ Sąraše 43 mokiniai – 19 berniukų ir 24 mergaitės. Visi lietuviai. Keturi skyriai: pirmajame skyriuje 2 mokiniai, antrajame – 22, trečiajame – 39 ir ketvirtajame – 4. Lankymo dieną mokykloje buvo 67 mokiniai. Prie mokyklos įsteigtas muziejus, rašoma mokyklos kronika. Tėvų komitetas 1937 m. ir 1938 m. lapkričio mėnesį paskirstė neturtingiems mokiniams pašalpas. 1936 m. mokyklą baigė viena mergaitė, 1937 m. – 6 mokiniai – 3 berniukai ir 3 mergaitės, 1938 m. – 4 mokiniai – vienas berniukas ir 3 mergaitės.

1939–1940 m. m. mokykla tikrinta sausio 24 d.²⁵⁶ Mokytojų kaita – mokytojas Aleksandras Banionis, baigęs dvejų metų mokytojų kursus. Sąraše 48 mokiniai – 19 berniukų ir 29 mergaitės. Vidutiniškai pavasario–rudens semestre mokyklą lanko 14 mokinių – 5 berniukai ir 9 mergaitės ir žiemos semestre – 34 mokiniai – 14 berniukų ir 20 mergaičių. Mokyklos lankymo dieną mokėsi 25 mokiniai: antrajame skyriuje – 10, trečiame – 8 ir ketvirtajame – 7 mokiniai. Dėl stiprių šalčių mokykloje nebuvo 9 mokinių. Mokykloje 12 antramečių mokinių: II skyriuje – 5, III – 3 ir IV – 4. 1939 m. lapkričio mėn. tėvų komitetas paskirstė neturtingiems mokiniams pašalpas. Organizuotos dvi ekskursijos: į Kauną ir krašto pažinimo tikslu. Mokinių tėvai kreipėsi į inspektorių, kad būtų daromi žygiai pastatyti naują mokyklą ir Paežerių mokykloje įsteigti V ir VI skyrius. Surengti vakarai Motinos diena tema *Motina* ir su jauniaisiais ūkininkais. Dalyvavo apie 200 asmenų. Gautas 53 Lt pelnas, panaudotas jaunųjų ūkininkų reikalams.

Parausių pradžios mokykla. Mokykla įsteigta 1910 m. balandžio mėn. Parausiuosė, Paežerių valsčiuje. Pirmą kartą tikrinta 1920 m. lapkričio 23 d.²⁵⁷ Mokytoja Marija Simanaitytė, 1918 m. baigusi Marijampolės valstybinės gimnazijos keturias klases ir 1920 m. – metinius mokytojų kursus. Mokėsi 45 mokiniai – 30 berniukų ir 15 mergaičių. Trys skyriai – I, II ir III. Mokykla nuomojamame sename name. Nauja mokykla prieš ketverius metus pastatyta, bet dar neuždengtas stogas. Inspektorius apie tai pranešė Vilkaviškio apskrities švietimo ir kultūros komisijai.

Pagal 1921 m. kovo 1 d. statistikos žinias²⁵⁸, Parausių pradžios mokyklos mokytoja M. Simanaitytė, mokėsi 57 mokiniai – 39 berniukai ir 18 mergaičių. Visi lietuviai ir Romos katalikai.

48 lentelė. Parausių pradžios mokyklos mokinių pasiskirstymas pagal amžių ir atstumą iki mokyklos (1921 03 01)

Mokinių skaičius	Mokinių pasiskirstymas pagal amžių (metais)								Atstumas iki mokyklos (km)	
	7	8	9	10	11	12	13	14	3	4
57	2	5	8	14	11	13	2	2	9	–

1921 m. mokykla tikrinta balandžio 16 d.²⁵⁹ Mokėsi 40 mokinių. Jau yra naujai mokyklai uždengtas stogas – šiaudinis, bet vidų dar reikia suremontuoti. Tam tikslui inspektorius Švietimo ministerijos paprašė lėšų. 1922 m. tikrinta balandžio 26 d.²⁶⁰ Mokėsi 40 mokinių. Trys skyriai.

²⁵⁵ *Ten pat*, b. 1724, l. 104.

²⁵⁶ *Ten pat*, b. 1757, l. 7, 161.

²⁵⁷ *Ten pat*, b. 1369, l. 165.

²⁵⁸ *Ten pat*, b. 2320, l. 49.

²⁵⁹ *Ten pat*, b. 1369, l. 104.

²⁶⁰ *Ten pat*, b. 1380, l. 77, 78.

1922–1923 m. m. mokykla tikrinta vasario 23 d.²⁶¹ Mokytoja M. Simanaitytė. Sąrašė 72 mokiniai. Jau yra keturi skyriai: I, II, III ir IV.

1923–1924 m. m. mokykla tikrinta kovo 12 d.²⁶² Mokytojų kaita: mokyklos vedėjas – Mečislovas Česnevičius, išlaikęs egzaminus prie Marijampolės mokytojų seminarijos ir įgijęs pradžios mokyklos mokytojo vardą ir teises, be to, baigęs Žemės ūkio kursus Kaune ir Dotnuvoje. M. Česnevičius mokytoju dirbo Parausių mokykloje iki 1941 m. birželio 16 d. Mokyklos lankymo metu mokėsi 55 mokiniai – 31 berniukas ir 24 mergaitė. Yra keturi skyriai: I, II, III ir IV. Mokiniai atsakinėjo gerai, mokytojas mokymo ir auklėjimo darbą atlieka gerai.

1924–1925 m. m. mokykla lankyta kovo 13 d.²⁶³ Mokėsi 60 mokinių – 33 berniukai ir 27 mergaitės. Yra keturi skyriai. Mokykla nauja, šviesi. Namas buvo įrengtas vienu mėnesiu vėliau, todėl ir mokslo metai buvo pradėti vėliau.

1925–1926 m. m. mokykla tikrinta lapkričio 21 d.²⁶⁴ Mokėsi 64 mokiniai – 33 berniukai ir 31 mergaitė. Dienynas ir raštinės knygos vedamos tvarkingai. Prie mokyklos buvo įsteigtos žemės ūkio klasės. Mokėsi 45 mokiniai – 20 berniukų ir 25 mergaitės. 1925 04 30 žemės ūkio klasių mokiniai, kurių buvo 10, laikė egzaminus, 9 išlaikė, o vienas liko antriems metams. Egzaminų komisijos pirmininkas – Vilkaviškio apskrities agronomas. 1926 m. mokykla dar buvo lankyta balandžio 30 d.²⁶⁵ Mokėsi 47 mokiniai – 25 berniukai ir 22 mergaitės. Mokiniai atsakinėjo gerai, mokykloje švara ir tvarka. Mokytojas darbštus ir tinkamai atlieka savo darbą.

1926–1927 m. mokykla tikrinta vasario 25 d.²⁶⁶ Mokėsi 47 mokiniai – 29 berniukai ir 18 mergaičių. Keturi skyriai.

1927–1928 m. m. mokykla lankyta spalio 7 d. ir sausio 25 d.²⁶⁷ Mokėsi 18 mokinių – 12 mergaičių ir 6 berniukai; sausio mėnesį 45 mokiniai – 26 berniukai ir 19 mergaičių.

Pagal 1928 m. gruodžio 1 d. statistikos žinias²⁶⁸, mokykloje mokėsi



Mokytojas Mečislovas Česnevičius su mokiniais prie Parausių pradžios mokyklos. Pirmoje eilėje (iš kairės): Kastutė ir Onutė Lengvinaitės. 1929 m. Nuotraukoje data, kada lenkų generolas L. Želigovskis užgrobė Vilnių. VKM nuosavybė

²⁶¹ Ten pat, b. 1390, l. 81.

²⁶² Ten pat, b. 1404, l. 22.

²⁶³ Ten pat, l. 48.

²⁶⁴ Ten pat, b. 1436, l. 217.

²⁶⁵ Ten pat, b. 1420, l. 39.

²⁶⁶ Ten pat, b. 1448, l. 18.

²⁶⁷ Ten pat, b. 1459, l. 93, 103.

²⁶⁸ Ten pat, b. 2349, l. 1156.



*Mokytojas
M. Česnevičius su
mokiniais ekskursuoja
po Pilviškių apylinkes.
VKM nuosavybė*



*Parausių pradinė
mokykla. Apie
1948 m. VKM
nuosavybė*

33 mokiniai – 18 berniukų ir 15 mergaičių. Mokinių amžius: 7–8 metų 9 mokiniai, 9–14 metų 24 mokiniai. Gimtosios kalbos atžvilgiu: 31 lietuvis – 16 berniukų ir 15 mergaičių, 2 berniukai yra vokiečių tautybės. Tikėjimo atžvilgiu – 31 Romos katalikas ir 2 berniukai – evangelikai. Prie mokyklos yra 0,5 ha žemės.

1929–1930 m. m. mokykla tikrinta spalio 9 d. Mokėsi 26 mokiniai – 15 berniukų ir 11 mergaičių – pirmasis ir antrasis skyriai. Mokykla tikrinta ir vasario 27 d.²⁶⁹ Mokėsi 57 mokiniai – 32 berniukai ir 25 mergaitės. Visi mokiniai lietuviai ir Romos katalikai. Mokyklos bibliotekoje yra 33 egz. knygų, mokinių bibliotekoje – 85 egz. Prie naujos mokyklos mokytojas M. Česnevičius savo lėšomis užvedė medelyną ir sodelį. Parausių pradžios mokyklą baigė: 1927 m. 5 mokiniai – 3 berniukai ir 2 mergaitės, 1928 m. 9 mokiniai – 5 berniukai ir 4 mergaitės, 1929 m. 9 mokiniai – 5 berniukai ir 4 mergaitės.

1930–1931 m. m. mokykla tikrinta spalio 1 d.²⁷⁰ Mokėsi tik pirmas skyrius, 21 mokinyš – 12 berniukų ir 9 mergaitės. Mokinių amžius: 7–8 metų 12 mokinių – 6 berniukai ir 6 mergaitės, 9–13 metų 9 mokiniai – 6 berniukai ir 3 mergaitės. 1930 m. mokyklą baigė 7 mokiniai – 3 berniukai ir 4 mergaitės.

²⁶⁹ *Ten pat*, b. 1506, l. 251, 302.

²⁷⁰ *Ten pat*, l. 204.

48 lentelė. Parausių pradžios mokyklos mokinių pasiskirstymas pagal amžių, skyrius ir lytį (1930 02 27)

Mokinių amžius (metais)						Mokinių pasiskirstymas skyriais							
7–8		9–13		iš viso		I		II		III		IV	
B	M	B	M	B	M	B	M	B	M	B	M	B	M
12	10	20	15	32	25	10	7	12	5	5	8	5	5
22		35		57		17		17		13		10	

1931–1932 m. m.²⁷¹ mokinių bibliotekoje buvo 155 pavadinimų knygos, 20 mokymo priemonių. Yra trys skyriai: I, II ir IV. 1931 m. mokyklą baigė 6 mokiniai – vienas berniukas ir 5 mergaitės, 1932 m. mokyklą baigė 5 mokiniai – 4 berniukai ir viena mergaitė.

1932–1933 m. m. mokykla lankyta gegužės 5 d.²⁷² Sąraše 48 mokiniai – 22 berniukai ir 26 mergaitės. Keturi skyriai: pirmajame skyriuje 10 mokinių, antrajame – 15, trečiajame – 16 ir ketvirtajame – 7 mokiniai. Mokyklos kronika vedama. Mokėsi tik pirmojo skyriaus mokiniai, ketvirtojo skyriaus vaikai nesimokė, nes tėvai prašė atleisti ganyti gyvulių.

1933–1934 m. m. mokykla tikrinta rugsėjo 28 d.²⁷³ Mokėsi 27 mokiniai – 11 berniukų ir 16 mergaičių. Visi pirmojo skyriaus mokiniai. Mokyklos remontui (sienų šiltinimui) skirta 330 Lt.

Mokykla tikrinta 1934 m. sausio 26 d.²⁷⁴ Sąraše 57 mokiniai – 27 berniukai ir 30 mergaičių. Mokinių amžius: 7–8 m. 22 mokiniai – 8 berniukai ir 14 mergaičių ir 9–13 m. 35 mokiniai – 19 berniukų ir 16 mergaičių. Skyriais: I skyriuje – 12 mokinių, II – 14, III – 16 ir IV skyriuje 15 mokinių. Lankymo dieną nesimokė pirmojo skyriaus mokiniai, o 3 mokiniai sirgo. Organizuotos žemės ūkio klasės – vakarais tris kartus per savaitę Jaunųjų ūkininkų rūmų nariai skaitė įvairaus turinio referatus. Tėvų komitetas paskirstė pašalpas neturtingiesiems mokiniams. Mokykloje paskaitas skaitė rajono agronomas, veterinarijos gydytojas ir smulkių ūkio šakų instruktorius. Mokyklos remontui dar skirta 200 Lt.

1934–1935 m. m. mokykla tikrinta rugsėjo 11 d.²⁷⁵ Mokėsi tik pirmojo skyriaus mokiniai – 17 vaikų. 1934 m. mokyklą baigė 8 mokiniai – 4 berniukai ir 4 mergaitės. Dar kartą mokykla tikrinta kovo 11 d.²⁷⁶ Sąraše 51 mokinys – 15 berniukų ir 36 mergaitės. Vidutiniškai pavasario–rudens semestre mokyklą lanko 17 mokinių – 3 berniukai ir 14 mergaičių ir žiemos semestre 33 mokiniai – 11 berniukų ir 22 mergaitės. Mokyklos lankymo dieną mokykloje turėjo būti 33 mokiniai, buvo 28, gripu sirgo 5 mokiniai. Paskirstyta pašalpa neturtingiems mokiniams. Trys skyriai: II, III, IV. Mokiniai atsakinėjo gerai, sąsiuviniai švarūs, patikrinti. Mokykloje švara ir tvarka. Mokytojas darbštus, mokymo bei auklėjimo darbą atlieka gerai.

1937–1938 m. m. mokykla tikrinta spalio 23 d.²⁷⁷ Sąraše 89 mokiniai – 37 berniukai ir 52 mergaitės. Visi mokiniai lietuviai. Lankymo metu mokėsi pirmasis ir ketvirtasis skyriai, 33 mokiniai. Mokyklą baigė: 1935 m. 10 mokinių – 2 berniukai ir 8 mergaitės,

²⁷¹ *Ten pat*, b. 1543, l. 68, 185.

²⁷² *Ten pat*, b. 1583, l. 144.

²⁷³ *Ten pat*, l. 70, 144.

²⁷⁴ *Ten pat*, b. 1623, l. 95, 96.

²⁷⁵ *Ten pat*, b. 1663, l. 150.

²⁷⁶ *Ten pat*, l. 65.

²⁷⁷ *Ten pat*, b. 1724, l. 220.

1936 m. 7 mokiniai – 3 berniukai ir 4 mergaitės ir 1937 m. 10 mokinių – 4 berniukai ir 6 mergaitės.

1938–1939 m. m. mokykla tikrinta gruodžio 5 d.²⁷⁸ Sąraše 43 mokiniai – 23 berniukai ir 20 mergaičių. Lankymo metu mokėsi 33 trijų skyrių mokiniai: antrojo – 11 mokinių, trečiojo – 11 ir ketvirtojo – 11 mokinių. Paskirstyta pašalpa neturtingiems mokiniams.

1939–1940 m. m. mokykla tikrinta sausio 26 d.²⁷⁹ Sąraše 67 mokiniai – 37 berniukai ir 30 mergaičių. Mokėsi II, III ir IV skyrių mokiniai. III skyriuje yra du antramečiai mokiniai. Organizuota ekskursija į Kauną. 1939 05 07 surengtas vakarėlis su programa Motinos diena. Apsilankė 120 asmenų. 1938 m. mokyklą baigė 9 mokiniai – 2 berniukai ir 7 mergaitės, 1939 m. mokyklą baigė 10 mokinių – 6 berniukai ir 4 mergaitės.

Stirniškių pradžios mokykla. Stirniškių mokykla įsteigta 1919 m. Paežerių valsčiaus Stirniškių kaime²⁸⁰. Mokslo metus pradėjo nuo 1919 m. sausio 7 d. Dėstomoji kalba – lietuvių. Mokyklos namas nuosavas, mokytojų butas iš dviejų kambarių ir virtuvės. Prie namo yra kluonas ir tvartas, taip pat du margai žemės. Mokykloje nėra jokių mokymo priemonių, išskyrus kelis suolus ir lentą. Suolų nepakanka. Mokytoja viena – Magdalena Mačytė, baigusi *Saulės* kursus Kaune. Mokytojavo Svėdasuose, Ukmergės bei Telšių mokyklose ir Minske (1915–1918 m.). Sąraše 81 mokiny – 39 berniukai ir 42 mergaitės.

1920 m. sausio 8 d.²⁸¹ mokykloje dirbo dvi mokytojos – M. Mačytė ir Adelė Sagevičaitė, baigusi keturklasę gimnaziją ir parengiamuosius mokytojų kursus. Mokėsi 92 mokiniai – 46 berniukai ir 46 mergaitės. Gimtosios kalbos atžvilgiu: 82 lietuviai – 41 berniukas ir 41 mergaitė ir 10 vokiečių tautybės mokinių – 5 berniukai ir 5 mergaitės. 1920 m. prie mokyklos veikė suaugusiųjų kursai, kuriuos lankė 38 klausytojai. 1919–1920 m. m. darbas mokykloje prasidėjo rugsėjo 20 d. su 28 mokiniais. Į mokyklą rugsėjo mėnesį įstojo – 28 mokiniai, spalio mėnesį – 26, lapkričio mėnesį – 30 ir gruodžio mėnesį – 8 mokiniai. Mokinių vadovėliai: *Kelias į šviesą*, *Žiburėlis* ir *Vaikų darbymetis*.

49 lentelė. Stirniškių pradžios mokyklos mokinių pasiskirstymas pagal amžių ir atstumą iki mokyklos (1920 01 08)

Mokinių skaičius	Mokinių pasiskirstymas pagal amžių (metais)									Atstumas iki mokyklos (km)	
	7	8	9	10	11	12	13	14	>14	3	4
92	2	17	9	15	15	12	12	6	4	8	–

Mokykla tikrinta 1920 m. balandžio 24 d.²⁸² Sąraše 118 mokinių. Mokykla dviejų komplektų: pirmame komplekte – I ir II skyriai, mokėsi 51 mokiny – 29 berniukai ir 22 mergaitės, mokytoja A. Sagevičaitė. Tikyba dėsto pati mokytoja. Antrame komplekte – III ir IV skyriai, mokėsi 21 mokiny – 10 berniukų ir 11 mergaičių, mokytoja M. Mačytė.

1920–1921 m. m. mokykla tikrinta gruodžio 15 d.²⁸³ Mokėsi 111 mokinių –

²⁷⁸ *Ten pat*, b. 1736, l. 172.

²⁷⁹ *Ten pat*, b. 1757, l. 161.

²⁸⁰ *Ten pat*, b. 2270, l. 30, 63.

²⁸¹ *Ten pat*, b. 2295, l. 54, 55.

²⁸² *Ten pat*, b. 1360, l. 36a.

²⁸³ *Ten pat*, b. 1369, l. 156.

57 berniukai ir 54 mergaitės. Pirmame komplekte I skyrius, mokėsi 64 mokiniai – 31 berniukas ir 33 mergaitės. Mokytojas Julius Abromaitis, baigęs Veiverių mokytojų seminariją, vokiečių tautybės mokiniams dėsto ir tikyba. Antrame komplekte – II, III ir IV skyriai, mokėsi 47 mokiniai – 26 berniukai ir 21 mergaitės. Tikyba dėsto mokytoja A. Sagevičaitė.

Pagal 1921 m. kovo 1 d. statistikos žinias²⁸⁴, vedėja – A. Sagevičaitė. Sąrašė 105 mokiniai – 58 berniukai ir 47 mergaitės. 92 mokiniai lietuviai – 51 berniukas ir 41 mergaitė, 13 mokinių vokiečiai – 7 berniukai ir 6 mergaitės. Pilietybės atžvilgiu 105 Lietuvos piliečiai, tikybos atžvilgiu – 92 Romos katalikai, 12 evangelikų ir vienas stačiatikis. Dvylikai neturtingų mokinių suteiktos pašalpos.

1921–1922 m. m. mokykla tikrinta gegužės 4 d.²⁸⁵ Vedėjas – mokytojas Juozas Klimavičius, iš kariuomenės demobilizuotas mokytojas – Antanas Pilipaitis. Sąrašė 67 mokiniai. Keturi skyriai.

1922–1923 m. m. mokykla tikrinta vasario mėnesį²⁸⁶. Sąrašė 95 mokiniai. Pirmame komplekte I ir IV skyriai, mokėsi 44 mokiniai. Mokytoja Adelė Pilipaitienė (Sagevičaitė). Antrame komplekte II ir III skyriai, mokėsi 51 mokinių. Mokytojas A. Pilipaitis.

1924–1925 m. m. mokykla tikrinta kovo 14 d.²⁸⁷ Sąrašė 73 mokiniai – 45 berniukai ir 28 mergaitės. Pirmame komplekte II ir III skyriai. Mokėsi 33 mokiniai – 20 berniukų ir 13 mergaičių. Antrame komplekte I ir IV skyriai, mokėsi 40 mokinių – 25 berniukai ir 15 mergaičių.

1925–1926 m. m. mokykla lankyta sausio 22 d.²⁸⁸ Mokėsi 66 mokiniai – 38 berniukai ir 28 mergaitės. Pirmame komplekte III ir IV skyriai, mokėsi 28 mokiniai – 16 berniukų ir 12 mergaičių. Mokytoja A. Pilipaitienė. Antrame komplekte I ir II skyriai, mokėsi 38 mokiniai – 22 berniukai ir 16 mergaičių. Mokytojas A. Pilipaitis. Dar kartą mokykla tikrinta balandžio 28 d. Mokėsi 55 mokiniai – 30 berniukų ir 25 mergaitės. Mokyklos dienynas vedamas, klasėse švara ir tvarka.

1926–1927 m. m. mokykla tikrinta vasario 24 d.²⁸⁹ Mokėsi 58 mokiniai – 34 berniukai ir 24 mergaitės. Pirmame komplekte I ir IV skyriai, mokėsi 30 mokinių – 16 berniukų ir 14 mergaičių. Antrame komplekte II ir III skyriai, mokėsi 28 mokiniai – 18 berniukų ir 10 mergaičių.

1927–1928 m. m. mokykla tikrinta spalio 10 d.²⁹⁰ Mokėsi 29 mokiniai – 13 berniukų ir 16 mergaičių. Pirmame komplekte mokėsi 19 mokinių – 9 berniukai ir 10 mergaičių. I ir II skyriai. Mokyklos vedėjas – mokytojas Povilas Raulinaitis, baigęs Veiverių mokytojų seminariją, mokytojauja 12 metų, moka rusų ir lenkų kalbas. Antrame komplekte III ir IV skyriai, mokėsi 10 mokinių – 4 berniukai ir 6 mergaitės. Mokytojas A. Pilipaitis. 1928 m. sausio 28 d. mokykla tikrinta dar kartą. Mokėsi 58 mokiniai – 33 berniukai ir 25 mergaitės. Pirmame komplekte I ir II skyriai, mokėsi 38 mokiniai – 21 berniukas ir 17 mergaičių. Antrame komplekte III ir IV skyriai, mokėsi 20 mokinių – 12 berniukų ir 8 mergaitės.

Pagal 1928 m. gruodžio 1 d. statistikos žinias²⁹¹, mokykloje mokėsi

²⁸⁴ *Ten pat*, b. 2320, l. 34.

²⁸⁵ *Ten pat*, b. 1380, l. 80.

²⁸⁶ *Ten pat*, b. 1390, l. 83.

²⁸⁷ *Ten pat*, b. 1420, l. 49.

²⁸⁸ *Ten pat*, b. 1436, l. 202, 203.

²⁸⁹ *Ten pat*, b. 1448, l. 18.

²⁹⁰ *Ten pat*, b. 1459, l. 93, 104.

²⁹¹ *Ten pat*, b. 2349, l. 1113.

70 mokinių – 36 berniukai ir 34 mergaitės. Visi lietuviai, 66 Romos katalikai ir 4 evangelikai. Mokykla turi 0,5 ha žemės.

50 lentelė. Stirniškių pradžios mokyklos mokinių pasiskirstymas pagal amžių ir lytį (1928 12 01)

Mokinių skaičius		Mokinių pasiskirstymas pagal amžių, metais ir lytį													
		7		8		9		10		11		12		13	
B	M	B	M	B	M	B	M	B	M	B	M	B	M	B	M
36	34	8	7	5	5	5	6	7	5	5	7	5	4	1	–
70		15		10		11		12		12		9		1	

1929–1930 m. m. mokykla tikrinta vasario 26 d.²⁹² Mokytojai: vedėjas P. Raulinaitis ir mokytoja Kotryna Luobikytė, baigusi Marijampolės mokytojų seminariją, dirba pirmus metus. Mokėsi 64 mokiniai – 35 berniukai ir 29 mergaitės. Mokinių amžius: 7–8 metų 17 mokinių – 8 berniukai ir 9 mergaitės, 9–13 metų 47 mokiniai – 27 berniukai ir 20 mergaičių. Mokyklos bibliotekoje – 103 egz. knygų, mokinių bibliotekoje – 74 egz., mokymo priemonių 147. Nuo 1929 11 02 veikia kursai suaugusiesiems. Lanko 5 vyrai, dėstoma lietuvių kalba ir skaičiavimas. Moko vedėjas P. Raulinaitis. Stirniškių pradžios mokyklą baigė: 1927 m. 3 mokiniai – vienas berniukas ir 2 mergaitės, 1928 m. viena mergaitė, 1929 m. 15 mokinių – 8 berniukai ir 7 mergaitės.

1930–1931 m. m. mokykla tikrinta sausio 29 d.²⁹³ Mokėsi 57 mokiniai – 27 berniukai ir 30 mergaičių. Visi lietuviai. Vidutiniškai pavasario–rudens semestre mokyklą lanko 29 mokiniai – 15 berniukų ir 14 mergaičių, žiemos semestre – 57 mokiniai – 27 berniukai ir 30 mergaičių. Skyriais: pirmajame skyriuje 10 mokinių – 5 berniukai ir 5 mergaitės, antrajame skyriuje 17 mokinių – 9 berniukai ir 8 mergaitės, trečiajame skyriuje 25 mokiniai – 13 berniukų ir 12 mergaičių ir ketvirtajame skyriuje 5 mokiniai – 2 berniukai ir 3 mergaitės. Rankų darbai mokykloje įvesti nuo 1930 09 01 – mezgimas, siuvinėjimas, drožinėjimas, lipdymas. Tėvų komitetas išdalijo neturtingiems mokiniams pašalpas. Raštinės knygos vedamos tvarkingai.

1931–1932 m. m. mokykla tikrinta rugsėjo 10 d.²⁹⁴ Mokėsi tik pirmas skyrius, 31 mokinsys – 15 berniukų ir 16 mergaičių. Mokinių amžius: 7–8 metų 29 mokiniai – 15 berniukų ir 14 mergaičių ir 9–13 metų 2 mokiniai – 2 mergaitės. 1930 m. mokyklą baigė 7 mokiniai – 6 berniukai ir viena mergaitė, 1931 m. – 4 mokiniai – vienas berniukas ir 3 mergaitės.

1932 m. mokykla tikrinta gegužės 25 d.²⁹⁵ Sąraše 87 mokiniai – 47 berniukai ir 40 mergaičių. Visi lietuviai. Mokinių amžius: 7–8 metų 45 mokiniai – 22 berniukai ir 23 mergaitės, 9–13 metų 42 mokiniai – 25 berniukai ir 17 mergaičių. Keturi skyriai: pirmajame skyriuje 38 mokiniai, antrajame skyriuje 19, trečiajame skyriuje 15 ir ketvirtajame skyriuje 15 mokinių. Mokinių bibliotekoje yra 152 egz. knygų. Paskirstytos pašalpos neturtingiems mokiniams.

1932 m. mokyklą baigė 10 mokinių – 5 berniukai ir 5 mergaitės. Raštinės knygos vedamos tvarkingai. 1932 m. gegužės 1 d. mokytojai parengė pasakaitą *Motinos reikšmė šeimoje*, apsilankė 67 asmenys.

²⁹² *Ten pat*, b. 1506, l. 299.

²⁹³ *Ten pat*, l. 162.

²⁹⁴ *Ten pat*, l. 88.

²⁹⁵ *Ten pat*, b. 1543, l. 135.

1932–1933 m. m. mokykla tikrinta lapkričio 19 d.²⁹⁶ Sąrašė 60 mokinių – 30 berniukų ir 30 mergaičių. Visi mokiniai lietuviai. Mokytojas vienas – P. Raulinaitis. Mokytoja K. Luobikytė komandiruota į Šačkų pradžios mokyklą pavaduoti mokytoją Banionį, išvykusį į Kauną, į žemės ūkio kursus. Tikrinimo metu mokykloje nebuvo 12 mokinių. Mokiniai sirgo: I skyriaus – 5, III – 2 ir IV – 5 mokiniai. Mokyklos remontui skirta 300 Lt.

1933–1934 m. m. mokykla lankyta lapkričio 21 d.²⁹⁷ Sąrašė 61 mokinsys – 32 berniukai ir 29 mergaitės. Keturi skyriai: pirmajame skyriuje 28 mokiniai – 15 berniukų ir 13 mergaičių, antrajame skyriuje 10 mokinių – 4 berniukai ir 6 mergaitės, trečiajame skyriuje 12 mokinių – 7 berniukai ir 5 mergaitės ir ketvirtajame skyriuje 11 mokinių – 6 berniukai ir 5 mergaitės. 1933 m. mokyklą baigė 7 mokiniai – 5 berniukai ir 2 mergaitės. Buvo surengtos dvi ekskursijos į mišką susipažinti su miško augmenija, su paukščiais ir žvėreliais. Neturtingiems mokiniams paskirstyta pašalpa. Mokytojas P. Raulinaitis surengė paskaitą *Būkime lietuviais ir auklėkime vaikus savo bočių dvasia* ir vaikų vakarėlį *Pyragėlis*. Apsilankė apie 100 asmenų. Mokyklos namo remontui skirta 280 Lt. 1934 m. mokykla lankyta birželio 20 d.²⁹⁸ Sąrašė 80 mokinių – 43 berniukai ir 37 mergaitės. Mokėsi pirmojo skyriaus dvi grupės, 34 mokiniai – 20 berniukų ir 14 mergaičių ir antrojo skyriaus 10 mokinių – 5 berniukai ir 5 mergaitės. 1934 m. mokyklą baigė 8 mokiniai – 4 berniukai ir 4 mergaitės. Birželio 10 d. įvyko *Dr. Vinco Kudirkos minėjimas* – apsilankė 80 asmenų. Gižų apylinkės mokytojai surengė mokinių sporto ir dainų šventę – apsilankė apie 300 asmenų.

1934–1935 m. m. mokykla lankyta lapkričio 26 d.²⁹⁹ Sąrašė 89 mokiniai – 47 berniukai ir 42 mergaitės. Trys skyriai: pirmajame skyriuje 15 mokinių, antrajame – 22 ir ketvirtajame – 11 mokinių. Tikrinimo metu mokykloje turėjo būti 48 mokiniai, buvo 45, sirgo 3 mokiniai. Paskirtos pašalpos neturtingiems mokiniams.

1935–1936 m. m. mokykla tikrinta lapkričio mėnesį³⁰⁰. Sąrašė 78 mokiniai – 45 berniukai ir 33 mergaitės. 1935 m. mokyklą baigė 7 mokiniai – 5 berniukai ir 2 mergaitės. Mokiniai dalyvavo medelių sodinimo šventėje. Mokyklos kronika vedama nuo 1932 metų, muziejus rengiamas – renkami senovės žmonių akmeniniai įnagai. Neturtingiems mokiniams paskirtos pašalpos. Mokyklos turtas gerai prižiūrimas ir naudojamas tikslingai. Trys skyriai: I, II ir III. Mokiniai atsakinėjo gerai, mokykloje švara ir tvarka.

1937–1938 m. m. mokykla lankyta gegužės 4 d.³⁰¹ Mokytojas P. Raulinaitis. Sąrašė 66 mokiniai – 34 berniukai ir 32 mergaitės. Vidutiniškai pavasario–rudens semestre mokyklą lanko 18 mokinių – 8 berniukai ir 10 mergaičių ir žiemos semestre – 48 mokiniai – 26 berniukai ir 22 mergaitės. Paskirstytos pašalpos neturtingiems mokiniams. 1938 02 16 rengtas minėjimas *Nepriklausomai Lietuvai 20 metų*. Apsilankė 80 asmenų.

1938–1939 m. m. mokykla ap-lankyta kovo 22 d.³⁰² Sąrašė 73 mo-kiniai – 35 berniukai ir 38 mergaitės. Lankymo metu mokėsi 46 mokiniai. Trys skyriai: II – 16 mokinių, III – 18 ir IV – 12 mokinių. Mokyklą baigė:

²⁹⁶ *Ten pat*, l. 15.

²⁹⁷ *Ten pat*, b. 1583, l. 49.

²⁹⁸ *Ten pat*, b. 1623, l. 12.

²⁹⁹ *Ten pat*, b. 1663, l. 120.

³⁰⁰ *Ten pat*, b. 891, l. 75, 76.

³⁰¹ *Ten pat*, b. 1724, l. 64.

³⁰² *Ten pat*, b. 1736, l. 91.

1936 m. 8 mokiniai – 4 berniukai ir 4 mergaitės, 1937 m. 12 mokinių – 6 berniukai ir 6 mergaitės, 1938 m. 9 mokiniai – 5 berniukai ir 4 mergaitės. Vaikai mokosi gerai, yra tik vienas antrametis mokiny antrajame skyriuje.

1939–1940 m. m. mokykla tikrinta gegužės mėnesį³⁰³. Sąrašė 65 mokiniai – 40 berniukų ir 25 mergaitės. Visi mokiniai lietuviai. Tikrinimo metu mokykloje turėjo būti 30 mokinių, buvo 27, 3 mokiniai sirgo. Paskirstytos pašalpos neturintiems mokiniams. Surengta paskaita *Dorovinis auklėjimas*, 1939 10 11 minėjimas *Vilnius mums gražintas*, kuriame apsilankė 40 asmenų. Mokykloje švara ir tvarka.

Višakiškės pradžios mokykla. Mokykla įsteigta 1918 metais Pilviškių valsčiaus Višakiškės kaime. Pirmąsias statistikos žinias apie mokyklą 1920 01 13 pateikė mokytojas Vincas Petruškevičius³⁰⁴. Jis buvo baigęs mokytojų seminariją. Mokėsi 57 mokiniai – 39 berniukai ir 18 mergaičių. Visi mokiniai lietuviai ir Romos katalikai.

1919–1920 mokslo metus mokykla pradėjo spalio 3 d. su 7 mokiniais. Spalio mėnesį į mokyklą įstojo 42 mokiniai, lapkričio – 9 ir gruodžio – 6 mokiniai. Mokyklos namas medinis, išnuomotas, aikštelės mokiniams pažaisti nėra, drabužinė prieangyje, klasė 54 m². Mokslo priemonių nėra, bibliotekoje nėra nė vienos knygos. Yra 11 suolų, viena rašomoji lenta, vienas stalas, kėdžių nėra, viena spinta, 2 žemėlapiai – Lietuvos ir Europos. Vadovėliai: *Vaikų darbymečiai*, istorijos, tikybos *Dievo galybė*, *Žiburėlis*, gramatika, *Kelias į šviesą*.

Mokykla tikrinta 1920 m. kovo mėnesį³⁰⁵. Sąrašė 56 mokiniai, tikrinimo metu mokėsi 49 mokiniai – 34 berniukai ir 15 mergaičių. Mokyklų inspektorius Stasio Vitkausko įvertinimas: „Mokytojo V. Petruškevičiaus vedamąją mokyklą galima priskirti prie geriausiųjų apskrityje. Žinios mokinių pilnai pakankamos, piešimas, dainavimas ir mergaičių rankdarbiai rūpestingai vedami. Rankų darbo mokė mokytojo žmona Veronika Petruškevičienė. Sąsiuviniių švarumas – pavyzdingas. Bet mokyklos ir mokytojo kambariai labai ankšti.“

1921 m. kovo 1 d. statistikos žiniose³⁰⁶ pateikta mokytojų kaita. Mokytojas Feliksas Urnevičius dirba vienus metus, baigęs Vilniaus *Ryto* draugijos mokytojų seminarijos du kursus. 1918 m. lenkams užėmus Vilnių, pasitraukė iš trečio kurso ir negalėjo baigti seminarijos. Mokėsi 60 mokinių – 35 berniukai ir 25 mergaitės. 59 mokiniai yra lietuviai – 34 berniukai ir 25 mergaitės ir vienas berniukas vokiečiai. Tikybos atžvilgiu 59 Romos katalikai ir vienas evangelikas. Visi mokiniai yra Lietuvos piliečiai.

Mokykla tikrinta 1921 m. balandžio 21 d.³⁰⁷ Mokėsi 50 mokinių. Dienynas nebuvo vedamas – pastaba mokytojui. Mokykla švari.

1921–1922 m. m. mokykla tikrinta balandžio 27 d.³⁰⁸ Mokytoja Marcelė Cienienė. Mokėsi 40 mokinių. Bendrame sąrašė įrašyta 60 mokinių. Trys skyriai.

1922–1923 m. m. mokykla tikrinta vasario 24 d.³⁰⁹ Bendrame sąrašė įrašyta 52 mokiniai. Lankymo metu, vasario 24 d., mokykla buvo nekūrenta dėl kuro stokos ir nedarbo.

³⁰³ *Ten pat*, b. 1757, l. 59.

³⁰⁴ *Ten pat*, b. 2295, l. 69.

³⁰⁵ *Ten pat*, b. 1360, l. 57a.

³⁰⁶ *Ten pat*, b. 2320, l. 15.

³⁰⁷ *Ten pat*, b. 1369, l. 105.

³⁰⁸ *Ten pat*, b. 1380, l. 78.

³⁰⁹ *Ten pat*, b. 1390, l. 82.

51 lentelė. Višakiškės pradžios mokyklos mokinių pasiskirstymas pagal amžių ir atstumą iki mokyklos (1921 03 01)

Mokinių skaičius	Mokinių pasiskirstymas pagal amžių (metais)								Atstumas iki mokyklos (km)	
	7	8	9	10	11	12	13	14	3	4
60	5	7	6	9	9	5	10	9	3	–

1923–1924 m. m. mokykla lankyta kovo 13 d.³¹⁰ Mokytojas Antanas Tekorius, baigęs penkias gimnazijos klases. Bendrame sąraše 58 mokiniai. Mokėsi 45 mokiniai – 30 berniukų ir 15 mergaičių. Yra trys skyriai: I, II ir III.

1924–1925 m. m. mokykla tikrinta 1925 m. lapkričio 19 d.³¹¹ Mokėsi 50 mokinių – 26 berniukai ir 24 mergaitės. Trys skyriai. Mokykloje švaru.

1925–1926 m. m. mokykla tikrinta kovo 24 d.³¹² Mokėsi 39 mokiniai – 28 berniukai ir 11 mergaičių. Yra keturi skyriai: I, II, III ir IV.

1925–1927 m. m. mokykla tikrinta gegužės 17 d.³¹³ Mokėsi 32 mokiniai – 16 bern. ir 16 merg. Keturi skyriai. Mokiniai atsakinėjo gerai.

Pagal 1928 12 01 statistikos žinias³¹⁴, mokykla turi 0,5 ha žemės. Mokėsi 41 mokinys – 22 berniukai ir 19 mergaičių. Gimtosios kalbos atžvilgiu 40 lietuvių – 22 berniukai ir 18 mergaičių, ir viena mergaitė vokiečių. Tikybos atžvilgiu 40 Romos katalikų ir viena evangelikė.

52 lentelė. Višakiškės pradžios mokyklos mokinių pasiskirstymas pagal amžių (1928 12 01)

Mokinių skaičius	Mokinių pasiskirstymas pagal amžių (metais)																
	7		8		9		10		11		12		13		14		
B	M	B	M	B	M	B	M	B	M	B	M	B	M	B	M	B	M
22	19	6	2	3	5	2	5	4	2	2	2	2	2	2	1	1	–
41		8		8		7		6		4		4		3		1	

Mokykla tikrinta 1928 m. sausio 28 d.³¹⁵ Mokėsi 32 mokiniai – 16 berniukų ir 16 mergaičių. Keturi skyriai.

1928–1929 m. m. mokykla tikrinta balandžio 10 d.³¹⁶ Mokėsi 38 mokiniai – 20 berniukų ir 18 mergaičių. Keturi skyriai: pirmajame skyriuje 21 mokinys – 11 berniukų ir 10 mergaičių, antrajame skyriuje 7 mokiniai – 3 berniukai ir 4 mergaitės, trečiajame skyriuje 8 mokiniai – 5 berniukai ir 3 mergaitės ir IV skyriuje 2 mokiniai – vienas berniukas ir viena mergaitė. Mokyklos bibliotekoje 205 egz. knygų. Mokytojas A. Tekorius darbštus ir tinkamai atlieka savo darbą.

1929–1930 m. m. mokykla tikrinta lapkričio 12 d.³¹⁷ Mokėsi 43 mokiniai – 25 berniukai ir 18 mergaičių. Visi mokiniai lietuviai, Romos katalikai.

1930–1931 m. m. mokykla tikrinta gegužės 5 d.³¹⁸ Sąraše 67 mokiniai – 35 berniukai ir 32 mergaitės. Vidutiniškai pavasario–rudens semestre mokyklą lanko 35 mokiniai – 17 berniukų ir 18 mergaičių, žiemos semestre 36 mokiniai – 21 berniukas ir 15 mergaičių. Keturi skyriai: pirmajame

³¹⁰ *Ten pat*, l. 23.

³¹¹ *Ten pat*, b. 1436, l. 216.

³¹² *Ten pat*, l. 201.

³¹³ *Ten pat*, b. 1448, l. 6.

³¹⁴ *Ten pat*, b. 2349, l. 1146.

³¹⁵ *Ten pat*, b. 1459, l. 92.

³¹⁶ *Ten pat*, b. 1470, l. 273.

³¹⁷ *Ten pat*, b. 1506, l. 281.

³¹⁸ *Ten pat*, l. 111.

skyriuje 31 mokinys – 14 berniukų ir 17 mergaičių, antrajame skyriuje 25 mokiniai – 17 berniukų ir 8 mergaitės, trečiajame skyriuje 8 mokiniai – 3 berniukai ir 5 mergaitės ir ketvirtajame skyriuje 3 mokiniai – vienas berniukas ir 2 mergaitės.

Buvo dvi ekskursijos: viena – į paupį susipažinti su žemės klodais ir kita – į girią susipažinti su augalais. Prie mokyklos rengiamas muziejus – gamtos kolekcijos: vabzdžių, augalų, sėklų, metalų. Mokyklos bibliotekoje – 74 egz. knygų, mokinių bibliotekoje – 183 egz. knygų. 1927 m. vėl įvesti rankų darbai – karpymas, lipdymas, kartono darbai, knygrišystė. Atskiros klasės nėra, įrankių mažai. Vadovauja mokytojas A. Tekorius. Mokyklai kuras pristatytas vasario mėn. ir yra geras. Sanitariniu atžvilgiu mokykla aprūpinta patenkinamai. Dienynas ir turto knygos vedamos

1931–1932 m. m. mokykla lankyta vasario 25 d.³¹⁹ Mokėsi 35 mokiniai – 19 berniukų ir 16 mergaičių. Trys skyriai: antrajame skyriuje 20 mokinių, trečiajame – 11 ir ketvirtajame – 4 mokiniai. 1931 m. mokyklą baigė 2 mokiniai – vienas berniukas ir viena mergaitė. Mokykla dar kartą lankyta birželio 13 d. Mokėsi tik pirmojo skyriaus 30 mokinių – 16 berniukų ir 14 mergaičių 7–8 m. amžiaus. 1932 m. mokyklą baigė 3 mokiniai – vienas berniukas ir 2 mergaitės.

1932–1933 m. m. mokykla aplankyta kovo 10 d.³²⁰ Mokytojų kaita: mokyklos vedėjas – mokytojas Jonas Baršauskas, baigęs Marijampolės mokytojų seminariją. J. Baršauskas Višakiškės pradžios mokykloje dirbo iki 1941 m. birželio 16 d., kai su žmona Izabele ir mažamečiais vaikais – sūnumi ir dukra – buvo ištremtas į Altajaus krašto Solonešnojės rajoną. Tremtį išgyveno ir 1955 m. sugrįžo į Lietuvą.

Mokykloje mokėsi 55 mokiniai – 30 berniukų ir 25 mergaitės. 54 lietuviai, viena mergaitė vokiečių. Kalėdų šventėms buvo suruošta eglutė – vaidinimas, eilėraščiai, dainos ir paskaita tėvams vaikų auklėjimo tema. Apsilankė 70 asmenų. Paklausti mokiniai atsakinėjo gerai, mokykloje švara ir tvarka. Mokytojas darbštus ir mokymo bei auklėjimo darbą atlieka gerai

1933–1934 m. m. mokykla lankyta gegužės 8 d.³²¹ Mokėsi 65 mokiniai – 35 berniukai ir 30 mergaičių. Visi lietuviai ir Romos katalikai. Mokykloje mokoma naujų rankų darbų – iš medžio ir molio. Moko mokytojas J. Baršauskas. Tėvų komitetas posėdžiavo net 6 kartus – svarstė naujos mokyklos statybos klausimą, nes mokyklos namas ne tik nuomojamas, bet ir statytas 1912 m. 1933 m. mokyklą baigė 5 mokiniai – 3 berniukai ir 2 mergaitės.

53 lentelė. Višakiškių pradžios mokyklos mokinių pasiskirstymas pagal amžių, lytį ir skyrius (1934 05 08)

Mokinių amžius (metais)						Mokinių pasiskirstymas skyriais							
7–8		9–13		iš viso		I		II		III		IV	
B	M	B	M	B	M	B	M	B	M	B	M	B	M
13	12	22	18	35	30	17	13	11	7	8	6	–	3
25		40		65		30		18		14		3	

1934–1935 m. m. mokykla tikrinta gruodžio 10 d.³²² Sąraše 71 mokinys – 42 berniukai ir 29 mergaitės. Trys skyriai: II, III ir IV. Dar kartą mokykla

³¹⁹ *Ten pat*, b. 1543, l. 70, 188.

³²⁰ *Ten pat*, b. 1583, l. 167.

³²¹ *Ten pat*, b. 1623, l. 61.

³²² *Ten pat*, b. 1663, l. 63.

tikrinta kovo 30 d. Mokėsi 71 mokinys – 42 berniukai ir 29 mergaitės. Organizuotos 5 ekskursijos: susipažinti su mielių fabriku, vandens malūnu ir miško augmenija. Mokiniai atsakinėjo gerai, rašto darbai švarūs, mokytojo patikrinti.

1935–1936 m. m. mokykla lankyta gegužės 7 d.³²³ Sąrašė 58 mokiniai – 38 berniukai ir 20 mergaičių. Pavasario–rudens semestre mokyklą lankė 21 mokinys – 13 berniukų ir 8 mergaitės, žiemos semestre 37 mokiniai – 25 berniukai ir 12 mergaičių. Mokyklos kronika rašoma nuo 1933 metų Tėvų komitetas drauge su mokytoju ruošė šventinius vakarus – Kalėdoms eglutę, vaidinimus, tautinius šokius, rūpinosi mokinių tautiniu auklėjimu ir ūkiniais mokyklos reikalais. 1935 m. mokyklą baigė 5 mokiniai – 2 berniukai ir 3 mergaitės.

1937–1938 m. m. mokykla lankyta gegužės 3 d.³²⁴ Sąrašė 63 mokiniai – 33 berniukai ir 30 mergaičių. Mokykla jau išikūrusi tik mokyklai skirtame name, pastatytame 1935 metais. Namas medinis, naujas, bet dar nevisiškai įrengtas. Klasės erdvios – 54 m². Mokiniais žaisti yra 1200 m² aikštelė, taip pat 1 ha žemės. Tačiau sanitariniu atžvilgiu dar nesutvarkyta, neatitinka sanitarinių reikalavimų. Raštinės ir turto knygos rašomos tvarkingai. Mokyklos turtas saugomas ir tausojamas. 1936 m. mokyklą baigė 8 mokiniai – 6 berniukai ir 2 mergaitės. 1937 m. – 5 mokiniai – visi berniukai.

1938–1939 m. m. mokykla aplankyta gruodžio 10 d.³²⁵ Sąrašė 62 mokiniai – 35 berniukai ir 27 mergaitės. Yra trys skyriai: antrajame skyriuje 19 mokinių – 5 antramečiai, trečiajame skyriuje 15 mokinių – 4 antramečiai ir ketvirtajame skyriuje 11 mokinių – vienas mokinys antrametis. 1938 m. mokyklą baigė 12 mokinių – 4 berniukai ir 8 mergaitės.

1939–1940 m. m. mokykla tikrinta balandžio 25 d.³²⁶ Sąrašė 63 mokiniai – 36 berniukai ir 27 mergaitės. Mokyklos lankymo metu mokėsi 46 mokiniai. Trys skyriai: antrajame skyriuje 20 mokinių, trečiajame – 17 ir ketvirtajame – 9 mokiniai. Tėvų komitetui padedant prie Jūrės upės supiltas pylimas ir nutiestas tiltas. 1939 m. mokyklą baigė 10 mokinių – 4 berniukai ir 6 mergaitės. 1934 m. mokyklą baigė Genė Andriušytė ir Biruta Irena Tekorytė³²⁷.

Žiūrių Gudelių Tomo Ferdinando Žilinsko pradžios mokykla. Žiūrių-Gudelių lietuvių pradžios mokykla įsteigta 1894 m. Gudelių kaime, Paežerių valsčiuje. Taip rašoma mokytojos Marijos Žilinskaitės pateiktose 1919 metų kovo 20 dienos statistikos žiniose³²⁸.

Mokytoja M. Žilinskaitė baigusi *Saulės* kursus Kaune ir išlaikiusi egzaminus Marijampolės vyrų gimnazijoje. 1913 m. vienus metus lankė Voronežo mokytojų institutą. Mokytoja gauna algą, butą ir kurą. Mokyklos namas savas, bet senas, medinis. Yra drabužinė, mokytojai dviejų kambarių ir virtuvės butas. Mokyklai reikia kėdžių, stalo ir visų mokymo priemonių, nes per karą viskas sunaikinta. Prie mokyklos yra 1,5 margo žemės, kluonas, tvartas, bulvinė ir malkinė. Mokėsi 35 mokiniai – 18 berniukų ir 17 mergaičių.

1919–1920 mokslo metai³²⁹ pradėti rugsėjo 20 d. su 10 vaikų. Į mokyklą įstojo: rugsėjo mėn. – 20 mokinių, spalio – 11, lapkričio – 4 ir gruodžio –

³²³ *Ten pat*, b. 891, l. 48.

³²⁴ *Ten pat*, b. 1724, l. 66.

³²⁵ *Ten pat*, b. 1736, l. 162.

³²⁶ *Ten pat*, b. 1757, l. 95.

³²⁷ *Ten pat*, b. 1243, l. 3, 4.

³²⁸ *Ten pat*, b. 2270, l. 44.

³²⁹ *Ten pat*, l. 46.

4 mokiniai. Nuo 1919 m. lapkričio 1 d. mokytojas Vincas Rimavičius, 1916 m. baigęs Veiverių mokytojų seminariją su dviklasės mokyklos atestatu. 1917 m. baigęs Aleksandro karo mokyklą Maskvoje ir 1918 10 15 vokiečių mokytojų kursų Marijampolėje. Pirmą algą mokytojui V. Rimavičiui 1919 m. lapkričio mėn. mokėjo vokiečiai. Mokykloje suolai nauji ir jų yra pakankamai, bet taip padaryti, jog sunku juose vaikams sėdėti, – reikia naujų. Reikia ir naujo mokyklos namo, nes šio sienos kiauros, grybo suėstos. Mokėsi 33 mokiniai – 17 berniukų ir 16 mergaičių. Prie mokyklos suaugusiųjų kursų nėra.

Pagal 1920 m. sausio 15 d. statistikos žinias³³⁰, mokytojas – Vincas Vyšniauskas, baigęs Veiverių mokytojų seminariją. Mokėsi 39 mokiniai – 21 berniukas ir 18 mergaičių. Visi mokiniai lietuviai ir Romos katalikai.

Pamokos prasideda 8 val. Penkios pamokos po 55 min. Vadovėliai: Kl. Skabeikos *Kas skaito rašo*, I. Paliukaičio *Žiburėlis*, P. Bendoriaus ir Daugirdo – *Aritmetikos rinkinys*, O. Bendoriaus *Vaikų žvaigždutė*, *Vargo mokyklai* (rinkinėlis), Damijonaičio *Gramatika*, *Geografijos pradžia*, *Šventoji istorija*, *Lietuvos istorija*.

54 lentelė. Žiūrių Gudelių T. F. Žilinsko pradžios mokyklos mokinių pasiskirstymas pagal amžių ir atstumą iki mokyklos (1920 01 15)

Mokinių skaičius	Mokinių pasiskirstymas pagal amžių (metais)									Atstumas iki mokyklos (km)		
	7	8	9	10	11	12	13	14	>14	3	4	5
39	1	4	5	7	5	6	6	4	1	6	3	3

Pagal statistikos žinias³³¹, 1921 m. kovo 1 d. mokėsi 38 mokiniai – 20 berniukų ir 18 mergaičių.

Mokykla buvo lankyta 1921 m. balandžio 16 d.³³² Trys skyriai: I, II ir III. Mokiniai atsakinėjo gerai, sąsiuviniai švarūs, patikrinti.

1921–1922 m. m. mokykla tikrinta balandžio mėnesį³³³. Sąraše 35 mokiniai. Patikrinimo metu mokėsi 31 mokinys.

1922–1923 m. m. mokykla tikrinta vasario 23 d.³³⁴ Mokytojas V. Vyšniauskas. Sąraše 34 mokiniai. Mokytojo darbas įvertintas gerai.

1923–1924 m. m. mokykla tikrinta kovo mėnesį³³⁵. Sąraše 32 mokiniai. Tikrinimo metu mokėsi 21 mokinys – 14 berniukų ir 7 mergaitės. Nelankymo priežastis – į mokyklą neatėjo dėl gilaus sniego.

1924–1925 m. m. mokykla tikrinta rugsėjo mėnesį³³⁶. Mokyklos namas ir kiti trobesiai suirę, seni, reikalingas remontas. Tikrinimo metu mokėsi 21 mokinys – 15 berniukų ir 6 mergaitės. Yra keturi skyriai.

Mokykla tikrinta lapkričio mėnesį³³⁷. Mokyklos namas naujai suremontuotas. Mokėsi 29 mokiniai – 19 berniukų ir 10 mergaičių. Keturi skyriai.

1925 m. gruodžio 25 d. Žiūrių Gudelių gyventojai kreipėsi į švietimo ministrą su prašymu, kad Žiūrių Gudelių pradžios mokyklą leistų pavadinti čia dirbusio ir mylėjusio šį kraštą

³³⁰ *Ten pat*, b. 2295, l. 73.

³³¹ *Ten pat*, b. 2320, l. 10.

³³² *Ten pat*, b. 1369, l. 104, 165.

³³³ *Ten pat*, b. 1380, l. 77.

³³⁴ *Ten pat*, b. 1390, l. 81.

³³⁵ *Ten pat*, b. 1404, l. 22.

³³⁶ *Ten pat*, b. 1420, l. 34.

³³⁷ *Ten pat*, b. 1436, l. 217.

žymaus pedagogo ir visuomenės veikėjo a. a. Tomo Ferdinando Žilinsko vardu ir leisti iškabinti klasėje velionio paveikslą. Švietimo ministras sutikimą davė³³⁸.

Mokyklos tikrinimo metu³³⁹ mokėsi 18 mokinių – 15 berniukų ir 3 mergaitės. Yra trys skyriai: I, II ir III.

1926–1927 m. m. mokykla tikrinta spalio 6 d.³⁴⁰ Mokėsi 26 mokiniai – 14 berniukų ir 12 mergaičių. Keturi skyriai: I, II, III ir IV. Vaikai atsakinėjo gerai, mokytojas darbštus. Dar kartą mokykla tikrinta 1927 m. vasario 22 d.³⁴¹ Mokėsi 32 mokiniai – 18 berniukų ir 14 mergaičių. Keturi skyriai. Mokyklos namas, nors ir buvo suremontuotas 1925 m., bet kadangi yra medinis ir seniai pastatytas, reikalingas kapitalinio remonto.

1927–1928 m. m. mokykla lankyta balandžio 21 d.³⁴² Mokytojų kaita: vedėja – mokytoja Elena Rimavičiūtė, baigusi Alytaus dvejų metų mokytojų kursų. Vasarą lanko mokytojų kursus mokslo cenzui įgyti. Mokėsi 30 mokinių – 20 berniukų ir 10 mergaičių. Keturi skyriai. Dienynas ir turto knygos vedamos.

Pagal statistikos žinias³⁴³, 1928 m. gruodžio 1 d. mokėsi 31 mokinys – 18 berniukų ir 13 mergaičių. Visi lietuviai ir Romos katalikai.

1930–1931 m. m. mokykla tikrinta sausio 16 d.³⁴⁴ Mokėsi 37 mokiniai – 22 berniukai ir 15 mergaičių. Skyriai: pirmajame skyriuje 10 mokinių – 6 berniukai ir 4 mergaitės, trečiajame – 18 mokinių – 12 berniukų ir 6 mergaitės ir ketvirtajame – 9 mokiniai – 4 berniukai ir 5 mergaitės. Pavasario–rudens semestre mokyklą lanko 38 mokiniai – 20 berniukų ir 18 mergaičių, žiemos semestre 32 mokiniai – 17 berniukų ir 15 mergaičių. Mokyklos bibliotekoje yra 63 egz. knygų, mokinių bibliotekoje – 78 egz. Mokyklą baigė: 1928 m. 4 mokiniai – visi berniukai, 1929 m. 10 mokinių – 9 berniukai ir viena mergaitė ir 1930 m. vienas mokinys – viena mergaitė.

1931–1932 m. m. mokykla lankyta balandžio 26 d.³⁴⁵ Mokėsi 33 mokiniai – 18 berniukų ir 15 mergaičių. Keturi skyriai, mokiniai atsakinėjo gerai.

55 lentelė. Žiūrių Gudelių T. F. Žilinsko pradžios mokyklos mokinių pasiskirstymas pagal amžių, skyrius ir lytį (1932 04 26)

Mokinių amžius (metais)						Mokinių pasiskirstymas skyriais								
7–8		9–13		iš viso		I		II		III		IV		
B	M	B	M	B	M	B	M	B	M	B	M	B	M	
8	4	10	11	18	15	4	5	6	2	3	4	4	5	
12		21		33		9		8		7		9		

1932–1933 m. m. mokykla lankyta gruodžio 16 d.³⁴⁶ Mokėsi 37 mokiniai. 1932 m. mokyklą baigė 8 mokiniai – 4 berniukai ir 4 mergaitės. Mokyklos remontui skirta 100 Lt. Mokykla aplankyta dar kartą gegužės 18 d.³⁴⁷ Mokėsi 30 mokinių – 13 berniukų ir 17 mergaičių. Keturi skyriai, bet mokėsi tik pirmojo skyriaus 19 mokinių ir antrojo skyriaus 11 mokinių.

³³⁸ *Ten pat*, b. 879, l. 20.

³³⁹ *Ten pat*, b. 1436, l. 203.

³⁴⁰ *Ten pat*, b. 1448, l. 20.

³⁴¹ *Ten pat*, l. 17.

³⁴² *Ten pat*, b. 1459, l. 84.

³⁴³ *Ten pat*, b. 2349, l. 1149.

³⁴⁴ *Ten pat*, b. 1506, l. 81.

³⁴⁵ *Ten pat*, b. 1543, l. 152.

³⁴⁶ *Ten pat*, l. 4.

³⁴⁷ *Ten pat*, b. 1583, l. 133.



*Žiūrių Gudelių
pradinė mokykla.
1975 m.
L. Čeplevičiaus nuotr.*

1933–1934 m. m. mokykla lankyta spalio 4 d.³⁴⁸ Mokėsi 19 mokinių – 9 berniukai ir 10 mergaičių. Mokėsi du skyriai: pirmajame skyriuje 5 mokiniai – 3 berniukai ir 2 mergaitės, antrajame skyriuje 11 mokinių – 5 berniukai ir 6 mergaitės. 1933 m. mokyklą baigusiujų nebuvo. 1934 m. mokykla dar buvo aplankyta balandžio 30 d.³⁴⁹ Mokėsi 36 mokiniai – 22 berniukai ir 14 mergaičių. 35 lietuviai ir viena mergaitė vokiečių. Mokinių sąsiuviniai švarūs, mokytojos patikrinti. Programa išeita, mokiniai atsakinėjo gerai. 1934–1935 m. m. mokykla lankyta rugsėjo 3 d. Mokėsi 13 pirmojo skyriaus mokinių. 1934 m. mokyklą baigė 4 mokiniai – 2 berniukai ir 2 mergaitės.

1935 m. mokykla dar kartą lankyta kovo 9 d.³⁵⁰ Sąrašė 34 mokiniai – 18 berniukų ir 16 mergaičių. Mokėsi trys skyriai: antrajame skyriuje 11 mokinių, trečiajame – 15 ir ketvirtajame – 8 mokiniai.

1935–1936 m. m. mokykla tikrinta gegužės 8 d.³⁵¹ Sąrašė 40 mokinių – 23 berniukai ir 17 mergaičių. 39 lietuviai ir vienas berniukas vokiečių. Pavasario–rudens semestre mokyklą lanko 27 mokiniai – 18 berniukų ir 9 mergaitės, žiemos semestre – 30 mokinių – 16 berniukų ir 14 mergaičių. 1935 m. mokyklą baigė 7 mokiniai – 6 berniukai ir viena mergaitė.

1936–1937 m. m. mokykla tikrinta lapkričio 6 d.³⁵² Sąrašė 46 mokiniai – 27 berniukai ir 19 mergaičių. Mokyklos lankymo dieną mokykloje turėjo būti 35 mokiniai, buvo 30. Sirgo 5 mokiniai. Mokyklos raštinė vedama tvarkingai, turtas prižiūrimas ir tinkamai naudojamas.

1938–1939 m. m. mokykla tikrinta gegužės 11 d.³⁵³ Sąrašė 48 mokiniai – 23 berniukai ir 25 mergaitės. 46 lietuviai ir 2 berniukai vokiečių. Mokėsi du skyriai: pirmasis skyrius – 12 mokinių ir ketvirtasis skyrius – 9 mokiniai.

1939–1940 m. m. mokykla lankyta balandžio 24 d.³⁵⁴ Mokytoja E. Rimavičiūtė. Sąrašė 52 mokiniai – 30 berniukų ir 22 mergaitės. 50 lietuvių ir 2 berniukai vokiečių. 1939 m. mokyklą baigė 6 mokiniai – vienas berniukas ir 5 mergaitės. Lankymo dieną mokykloje turėjo būti 40 mokinių, buvo 38. Sirgo 2 mokiniai.

³⁴⁸ *Ten pat*, l. 66.

³⁴⁹ *Ten pat*, b. 1663, l. 70, 162, 163.

³⁵⁰ *Ten pat*, l. 73.

³⁵¹ *Ten pat*, b. 891, l. 20.

³⁵² *Ten pat*, b. 1724, l. 210.

³⁵³ *Ten pat*, b. 1736, l. 37.

³⁵⁴ *Ten pat*, b. 1757, l. 105.

Pirmasis Opšrūtų mokytojas

Vincas Tumosa

Iš portreto šviesiu žvilgsniu žvelgia pailgo veido, aukštos kaktos, į viršų bangomis kylančiais vešliais plaukais, su platumu, tais laikais madingu ūsų šepetėliu vyriškis. Tai Kazys Klimavičius – pirmasis Opšrūtų mokytojas.

Tokį jį išvydo Opšrūtų kaimo vaikai 1910 metais. Džiaugėsi jų tėvai – kaimas turės savo mokyklą, o svarbiausia – mokytoją, kilusį iš jiems girdėto Krókialaukio. Jis jų vaikus mokys skaityti ir rašyti lietuviškai.

Veiklus buvo jaunasis mokytojas. Švenčių progomis slapta nuo caro žandarų organizuodavo mokytojų pasitarimus, su kaimo jaunimu rengė vakarus, vaidinimus, su jais pasirodydavo Pīlviškiuose ir net Vilkaviškyje. K. Klimavičiui rūpėjo ir suaugusiųjų švietimas. Mokytojas buvo nuoširdus ir paprastas kaimo žmonėms, jautrus ir humaniškas savo mokiniams: jiems netaikė fizinių bausmių, stangėsi paveikti gražiu žodžiu, pokalbiu ir tik kartais pabarimu.

Atėjo į klasę mergaitė išbertu veiduku. Vaikai ėmė šaipytis. O mokytojas, paklauses, kaip šią ligą vadina mama, kaip tėtė, mokinukę nuramino, liepė pasakyti mamai, kuo tepti, ir išleido namo.

Tačiau vienu požiūriu mokytojo ir tėvų nuomonė apie auklėjimą skyrėsi. Kai kurie Opšrūtų mokinių tėvai tvirtino, jog už neklausymą ir nusizengimus vaikams reikia *duoti į kailį*, kaip Alksnėnuose. Mat gretimos Alksnėnų pradinės mokyklos mokytojas, K. Klimavičiaus bendravardis ir bendrapavardis, toje mokykloje dirbantis jau dvidešimtuosius metus, buvo labai griežtas ir taikė mokiniams fizines bausmes.

Kiti sakė: „*Kol vaiką lupi, jis rankas bučiuoja, o kai paleidi, subinę rodo.*“ Norėdamas įrodyti pedagoginę savo tiesą, mokytojas rašo pirmąjį savo straipsnį į laikraštį *Lietuvos ūkininkas*, kuriame tvirtina, kad fizinės bausmės namie ir mokykloje atgraso vaiką nuo mokslo: „*Mokslas, surištas su bausme, prisieda vaikui iki gyvam kaului, ir šis pradeda nuo jo visokiais būdais šalintis ir jo neapkęsti. Darbui, o ypač mokslui reikia atsidėjimo ir meilės, laisvos valios, o ne baimės ir prievartos.*“

Profesorius Juozas Vaitkevičius jubiliejiniame leidinyje, skirtame mokytojui, rašė: „*K. Klimavičius papasakojo, kad jau po metų ir tėvai pripažino blogą fizinių bausmių mokykloje poveikį vaikams. Opšrūtų mokyklos mokiniai ne tik mokykloje, bet ir už mokyklos sienų elgėsi daug gražiau negu kitų mokyklų mokiniai: tarpusavy nesipešdavo, mažiau išdykaudavo, nelaužydavo medelių... kuo pasižymėjo kitų mokyklų mokiniai.*“

Dirbdamas Opšrūtuose, K. Klimavičius veržėsi ir į platesnę kultūrinę veiklą. Vieną vasarą nuvažiavęs į Vilnių akių pasigydyti, dalyvavo Lietuvių mokslo draugijos suvažiavime, kalbėjosi su Jonu Basanavičiumi. O mokytojų surengtame susirinkime, kuriam pirmininkavo Sofija Čiurlionienė, K. Klimavičius sekretoriavo. Išvykoje į Trakus susipažino su kalbininku Kazimieru Būga, matematiku Zigm



*Pedagogas,
visuomenės veikėjas
Kazys Klimavičius
(1886–1972)*

Žemaičiu ir kitais to meto lietuvių visuomenės veikėjais. Šie susitikimai plėtė jaunojo mokytojo akiratį, skatino plačiau įsijungti į savo krašto žmonių švietėjų ir kultūros skleidėjų gretas.

Ketvertą metų čia padirbęs, mokytojas jau dairėsi naujos vietos. Opšrūtų mokyklos patalpos buvo ankštos, nepritaikytos didesniai mokinių skaičiui. Be to, gydytojai siūlė ieškoti geresnių darbo sąlygų, nes gresianti chroniška gerklės liga.

Pasikeitęs su mokytoju Zigmu Paltanavičiumi vietomis, K. Klimavičius persikelia dirbti į Liubāvą.

Visas likęs K. Klimavičiaus gyvenimas ir pedagoginė veikla susieti su Alytumi. 1919 m. kartu su kitais miesto šviesuoliais įkuria progimnaziją ir kelerius metus eina direktoriaus pareigas, paskui joje dėsto matematiką, rašo vadovėlius. Kaip kairiųjų pažiūrų mokytojas, sovietmečiu jis buvo paskirtas Alytaūs apskrities Liaudies švietimo skyriaus vedėju. Nuo 1946 m. dešimtmetį vadovavo Alytaus mokytojų seminarijai.

Pilviškių pradžios mokyklos nr. 1 kronika

Pilviškių pradžios mokyklos nr. 1 pirmoji patalpa nuo pat mokyklos įsikūrimo ligi šių laikų buvo ir yra prie Pilvės tilto – Vytauto Didžiojo aikštėje. Mokyklos įsikūrimo istorija yra taip užmaršties užmaskuota, kad jos įsikūrimo pradžios ir įkūrimo iniciatorių nieku būdu negalima sužinoti. Tik tiek yra žinoma, kad ši mokykla kadaise yra buvusi parapinė ir tik nuo 1858 metų tapusi valdžios išlaikoma. Taip pat prie šios mokyklos kadaise buvęs ir didelis kiemas (*plecius*) – rytų pusėje ligi pat Pilvės. Tačiau šis kiemas prieš Pirmąjį pasaulinį karą kažkokio rusų valdininko buvo parduotas žydai, vėliau atiteko ūkininkui Kriščiūnui, kuris 1932 m. jį pardavė Barzdaičiui.

Taip ši mokykla dėl neatidžių mokyklos vedėjų ir neteko kiemo. Dabar mokykla teturi vos 950 m² žemės, kurioje stovi mokyklos namas, tvartukas ir dvi išvietės. Visi mokyklos trobesiai mediniai. Mokyklos namas statytas nebeatmenamais laikais (trūksta dokumentų) ir jau smarkiai apipuvęs. Mokyklos turtas yra ne per didelis, nes Pirmojo pasaulinio karo metu visas senesnysis turtas yra žuves. O išgytąjį po Pirmojo pasaulinio karo turta sudaro: 2,891 ha žemės sklypas (2,796 ha mokyklai skirta per Lietuvos žemės reformą), 55 suolai, 1 spinta, 1 stalas, 2 katedros, 3 rašomosios lentos, 2 taburetės, 195 egz. knygučių, 1 gaublys, 5 žemėlapiai, 4 sieniniai paveikslai, 1 fisharmonija, 1 elektrofoninė mašina, 1 laikrodis ir 1 stereoskopas. Visas mokyklos turtas įkainotas apie 13 730 litų.

Mokytojais prieš Pirmąjį pasaulinį karą, be kitų, paskutinis buvo Vitkauskas, karo metu – Jurkšas. Po karo, ligi 1922 metų, dirbo Zigmas Paltanavičius. 1921 metais, padidėjus mokinių skaičiui, buvo atidarytas antras komplektas, jo mokytoja buvo paskirta Ona Šulaitytė. 1922 m. spalio 12 d. į Z. Paltanavičiaus vietą vedėju atkeliamas Antanas Maldeikis. A. Maldeikiui padirbėjus šioje mokykloje apie penkerius metus, vedėju atkeliamas Feleksas Urnevičius. 1930 m. spalio 1 d. antrojo komplekto mokytoja O. Šulaitytė perkeliama į Kybartų pradžios mokyklą, o į jos vietą į Pilviškių pradžios mokyklą nr. 1 atkeliamą mokytoja Joana Švobienė. Dėl padidėjusio Pilviškių pradžios mokyklos nr. 1 mokinių skaičiaus 1930 m. lapkričio 10 d. prie šios mokyklos atidaromas ir trečias komplektas, jo mokytoja atkeliamą Eleonora Tareilienė. 1931 m. liepos 17 d. švietimo ministro įsakymu Pilviškių pradžios mokyklos nr. 1 vedėjas F. Urnevičius dėl cenzo stokos atleidžiamas iš pareigų, o į jo vietą vedėju atkeliamas Motiejus Kizlaitis. Jo pastangomis nuo 1932 m. rugsėjo 20 d. pradėta rašyti ši mokyklos kronika.

1931 m. rugsėjo 1 d., atėjus į šią mokyklą vedėju M. Kizlaičiui, rasta trijų komplektų mokykla su 122 mokiniais. Visi komplektai įkurdinti atskirose patalpose: I komplektas – nuosavame bute, II komplektas – nuomojamame, III komplektas – Pilviškių pradžios mokykloje nr. 2. Visos patalpos mažos – perpildytos mokinių.

1932 m. lapkričio 11 d. mokyklą lanko inspektorius V. Daniliauskas. Švara ir tvarką randa gerą, mokinių – 120.

1933 m. vasario 21 d. po ilgos ir sunkios ligos (vėžio) miršta Pilviškių lietuvių pradžios mokyklos nr. 2 vedėja

Tekstas parengtas pagal Pilviškių pradžios mokyklos nr. 1 kroniką, rašytą nuo 1932 m. rugsėjo 20 d.

Magdalena Žebrauskaitė. Laidotuvės vyksta Pilviškių parapijos kapinėse, dalyvauja Pilviškių ir apylinkės visų pradžios mokyklų mokytojai ir Pilviškių prad. mokyklų mokiniai. Vasario 23 d., prieš išnešant kūną iš namų, gražų pamokslą pasako kunigas Vladas Pėstininkas. Paskui karštą iš namų į bažnyčią ir iš bažnyčios į kapus pakaitomis neša pradžios mokyklų ir Pilviškių vidurinės mokyklos mokytojai, šalimais ilga virtine eina nuliūdę mokiniai ir tūkstantinė liūdinti minia. Bažnyčioje pamokslą sakė kunigas Pijus Karalius, kapuose – kunigas P. Aleksa. Atsisveikinimo žodį prie kapo tarė Pilviškių vidurinės mokyklos direktorius Jonas Švoba, Parausių pradžios mokyklos vedėjas Mečislovas Česnevičius ir Pilviškių pradžios mokyklos nr. 1 vedėjas Motiejus Kizlaitis. Pilviškių ir apylinkės pradžios mokyklų mokytojai aukomis susidėję nupirko velionei atminti gražų vainiką.

1933 m. vasario 26 d. Pilviškių pradžios mokyklos nr. 1 vedėjo M. Kizlaičio pastangomis šaukiamas Pilviškių pradžios mokyklų nr. 1 ir nr. 2 tėvų komitetų bendras posėdis, kuriame, be kitų dalykų, buvo iškeltas vedėjo sumanymas, kol dar į mirusios vedėjos M. Žebrauskaitės vietą nėra paskirto naujo vedėjo, sujungti Pilviškių lietuvių pradžios mokyklas nr. 1 ir nr. 2 į vieną bendrą penkių komplektų pradžios mokyklą, kuriai ateityje galės vadovauti vienas vedėjas. Iki šio laiko Pilviškiuose veikė dvi atskiros lietuvių pradžios mokyklos: viena – trijų komplektų pradžios mokykla nr. 1, kita – dviejų komplektų pradžios mokykla nr. 2. Šios dvi mokyklos buvo tame pačiame miestelyje. Siekdamos geresnių darbo rezultatų, abi mokyklos mokinius dalydavosi skyriais: vieną skyrių turėjo pradžios mokykla nr. 2, o kitus tris – pradžios mokykla nr. 1. Be to, pradžios mokykloje nr. 2 dar buvo keturių skyrių vokiečių komplektas savomis teisėmis. Esant taip nenormaliai suskirstytai mokyklai ir tiems penkiems atskiriems komplektams vadovaujant dviem vedėjams, dažnai kildavo daug nesusipratimų. Pavyzdžiui, vienos šeimos vaikai papildavo į dviejų atskirų vedėjų ir komitetų priežiūrą, tai kartais sudarė didelių nesutarimų skiriant pašalpas ir pan.: vienas komitetas pripažįsta kurio nors vaiko tėvą beturčiu, kitos mokyklos komitetas to paties tėvo beturčiu nelaiko. Panašių faktų būdavo ir daugiau. Sujungus mokyklas, savaime pasidarytų daug skaitlingesnis mokyklos knygynas, padidėtų mokslo priemonių skaičius ir daug greičiau būtų galima prieiti prie naujos vienos bendros pradžios mokyklos statybos. Pateikęs visa tai bendram mokyklų komitetui, vedėjas M. Kizlaitis pasiūlė balsavimo keliu spręsti, ar reikalingas toks mokyklų sujungimas, ar – ne. Balsuojant gautas vienbalsis rezultatas – už sujungimą. Tada tuoj buvo parašyti atitinkami prašymai: vienas – Vilkaviškio apskrities pradžios mokyklų inspektoriui, kitas – Pilviškių valsčiaus valdybai ir su tėvų komiteto bei mokyklos vedėjo parašais išsiųsti minimoms įstaigoms.

1933 m. kovo 15 d. į mirusios pradžios mokyklos nr. 2 vedėjos vietą mokytoju atkeliamas Jonas Jakštas.

1933 m. liepos 1 d. švietimo ministro įsakymu Pilviškių pradžios mokykla nr. 2 panaikinama, o jos turtas, mokiniai ir mokytojai, J. Jakštas ir R. Kosmanas, priskiriami prie Pilviškių pradžios mokyklos nr. 1. Šios, sujungtos į vieną penkių komplektų pradžios mokyklą, vedėju paskirtas buvusios Pilviškių pradžios mokyklos nr. 1 vedėjas M. Kizlaitis. Taip nuo 1933 m. mėn. 1 d. Pilviškiuose veikia viena penkių komplektų lietuvių pradžios mokykla su 250 mokinių, joje dirba šie

mokytojai: vedėjas M. Kizlaitis, mokytojai: Joana Švobienė, Eleonora Tareilienė, Jonas Jakštas ir Robertas Kosmanas.

1933 m. liepos 1 d. sujungus Pilviškių lietuvių pradžios mokyklas nr. 1 ir nr. 2 į vieną penkių komplektų pradžios mokyklą, padidėjo ir jos turtas. Dabartinė mokykla turi tokį turtą: žemės – 3 ha, savus namus keturiems komplektams; suolų – 85; spintų – 2; stalų – 3; krėslų – 4; rašomųjų lentų – 5; katedrų – 3; gaublių – 2; žemėlapių – 12; paveikslų – 22; fisharmonijų – 1; mikroskopų – 1; elektrofoninių mašinų – 1; laikrodžių – 1; menzurėlių – 2; stereoskopų – 2; svarstyklių su svarsčiais – 2; termometrų – 1; kompasų – 1; barometrų – 1; antspaudų – 1; knygų mokiniams pasiskaityti – 392 egz. ir knygų mokytojų reikalams – 152 egz. Visas turtas įkainotas 20 249 Lt 74 ct.

1933 m. rugsėjo 1 d. mokyklos darbas pradėtas visuose 5-iose komplektuose su 223 rudens – pavasario sezono mokiniais.

1933 m. lapkričio 22 d. išrinktas Pilviškių pradžios mokyklos nr. 1 mokinių tėvų komitetas: pirmininkas – A. Tareila, nariai: Aleksandras Černiauskas, V. Klapatauskas, J. Balsys ir M. Andriuškevičius.

1933 m. lapkričio 23 d. išrinktas evangelikų komplekto mokinių tėvų komitetas: pirmininkas – G. Reinertas, nariai: A. Reisas, V. Stanaitis, B. Kaufmanienė ir E. Lenokienė.

1933 m. gruodžio 17 d. vedėjo M. Kizlaičio rūpesčiu buvo sušauktas abiejų komitetų bendras posėdis, kuriame, be kita ko, buvo aptartas naujos mokyklos statybos poreikis. Šiems reikalams tvarkyti nutarta išrinkti 4 asmenų delegaciją (V. Klapatauskas, A. Černiauskas, M. Andriuškevičius ir G. Reinertas). Šio mėnesio 23 d. delegatai nuvyko pas apskrities viršininką ir informavo apie būtinybę statyti Pilviškiuose naują mokyklą. Apskrities viršininkas pažadėjo 1934 m. arba galutinai 1935 m. pastatyti Pilviškiuose tinkamą 5–6 komplektų pradžios mokyklą.

1933 m. gruodžio. 25 d. mokytojų iniciatyva visiems pradžios mokyklos mokiniams buvo suruošta bendra *Kalėdų Eglutė*. Joje dalyvavo 212 mokinių ir daugiau nei 150 mokinių tėvų. Šventė vyko vidurinės mokyklos salėje.

1933 m. gruodžio 11 d. mokyklą aplankė Vilkaviškio apskrities II rajono pradžios mokyklų inspektorius V. Daniliauskas. Tvarką ir švarą rado gerą, mokinių – 231.

1933 m. gruodžio 15–23 dienomis mokyklos komitetas surinko 63,9 Lt auksų, už juos 10-čiai mokinių nupirkti bateliai, kaip dovana neturtingiems Kalėdų šventės proga.

1934 m. sausio 15 d. prie Pilviškių pradžios mokyklos nr. 1 įsteigta *Vilkiukų – Paukštyčių* skautų draugovė, jos draugininku paskirtas vedėjas Motiejus Kizlaitis.

[Iškirpta pusė lapo]

1935 m. balandžio. 4 d. mokyklą aplankė mokyklų inspektorius V. Daniliauskas.

1935 m. liepos 8 d. Lietuvos Valstybės Prezidento Antano Smetonos garbei Pilviškiuose surengta valsčiaus pradžios mokyklų šventė. Dalyvavo Pilviškių, Opšrūtų, Parausių, Žiūrių Gudėlių, Būdviečių Gudėlių, [neįskaitoma], Bagótosios, Varākiškės ir Alksnėnų pradžios mokyklos – 134 berniukai ir 172 mergaitės, iš viso 306 mokiniai. Be to, į šventę atvyko apie 100 svečių. Įėjimas buvo nemokamas.

1935 m. gegužės 1 d. į Pilviškių pradžios mokyklą nr. 1 mokytoju paskirtas Jonas Sakalauskas, o mokytoja Joana Švobienė perkelta iš Pilviškių pradžios mokyklos nr. 1 į Ukmergės pradžios mokyklą mokytoja.

1935 m. rugsėjo 1 d. Pilviškių pradžios mokykloje nr. 1 įsteigtas penktasis skyrius. Šio skyriaus mokytoju nuo 1935 m. rugsėjo 1 d. paskirtas Aleksandras Banionis.

[Iškirpta pusė lapo]

1936 m. kovo 1 d. Pilviškių pradžios mokyklos nr. 1 mokytoja Eleonora Tareilienė pačios prašymu perkelta į Virbilio pradžios mokyklą, o į jos vietą nuo tos pat dienos iš Virbalio pradžios mokyklos atkelta mokytoja Antanina Endzinienė.

1936 m. rugsėjo 4 d. šios mokyklos mokytojas J. Jakštas paties prašymu iškeliamas į Veiverių pradžios mokyklą mokytoju, o į jo vietą nuo tos pat dienos atkelta mokytoja Barbora Blinstrubienė.

1936 m. rugsėjį 300 m ilgio tvora aptvertas mokyklos sodas ir kiemas prie Šešupės. Medžiaga tvorai ir darbas kainavo po 3 litus 35 ct už metrą. Medžiagos tvorai davė ir ją užtvėrė J. Kizlaitis, gyvenantis Opšrūtų kaime.

1937 m. lapkričio 7 d. mokyklos vedėjas M. Kizlaitis šaukia visuotinę mokinių tėvų susirinkimą, jame renkamas naujas 1937–1938 mokslo metų mokinių tėvų komitetas: pirmininku – A. Černiauskas, nariais: K. Butkevičius, J. Balsys, U. Ivanauskas ir Kaufmanienė.

Mokyklos tėvų komitetas yra padėjęs ir deda daug pastangų naujos pradžios mokyklos Pilviškiuose statybos reikalui, bet kol kas dar jokių konkrečių rezultatų nesulaukta. Dabar, 1938 m. sausio 1 d., Pilviškių pradžios mokykla nr. 1 yra 6 skyrių ir turi 245 mokinius: 122 berniukus ir 123 mergaites. Be to, 59 pirmojo skyriaus mokiniai yra atleisti į pavasario – rudens semestrą. Tačiau stengiamasi, kad ir pirmojo skyriaus vaikai galėtų lankyti mokyklą ir žiemos metu. Šiuo tikslu Švietimo ministerijai paduotas atitinkamas prašymas. Tad su pirmojo skyriaus vaikais dabartiniu metu mokyklą lankytų 304 mokiniai: 151 berniukas ir 153 mergaitės.

1938 m. kovo 17 d. mokyklą aplanko inspektorius V. Daniliauskas. Mokinių randa 245. Švarą ir tvarką lankymo apyskaitoje pažymi esant gerą.

1938 m. rugpjūčio 31 d. atvyko iš Vilkaviškio apskrities siųstas matininkas ir išmatavo Pilviškių pradžios mokyklos nr. 1 aikštę – sklypą prie Šešupės ir kelio į Vilkaviškį. Šiuo kartu išmatuotas visas sklypas, įtraukiant į jį ir A. Ksionskevičiaus pastatų užgrobtąją dalį. Prieš Pirmąjį pasaulinį karą A. Ksionskevičius mokyklos žemės sklype nelegaliai buvo pasistatęs trobesius. Senatis į užgrobtąją žemę A. Ksionskevičiui nepripažinta (bylą sprendė Vyriausiasis Tribunolas). Šią pat dieną į visas apmatuotosios žemės ribas įkasta 10 betoninių riboms pažymėti stulpų. Stulpelius pagamino vietos betono meistras Armonas. Matavimo aktą pasirašė Vilkaviškio apskrities II rajono pradžios mokyklų inspektoriaus įgaliotas Pilviškių pradžios mokyklos nr. 1 vedėjas M. Kizlaitis, Pilviškių valsčiaus viršaitis V. Stankevičius ir matavęs žemę matininkas.

Nuo 1938 m. rugsėjo 1 d. buvęs Pilviškių pradžios mokyklos vyresnysis mokytojas I. J. Sakalauskas paties prašymu nukeltas į Kauno pradžios mokyklą nr. 40 mokytoju, o į jo vietą nuo tos pat dienos mokytoju atkeltas Jonas Kriūka.

1938 m. rugsėjo 16 d. inspektoriaus pranešimu Pilviškių pradžios mokyklos mokytojai A. Endzinienei iki 1939 m. kovo 1 d. suteiktos atostogos be algos pasigydyti, o į jos vietą nuo š. m. rugsėjo 16 d. atkelta mokytoja Stefanija Žentelytė.

Nuo 1938 m. lapkričio 1 d. Pilviškių pradžios mokyklos nr. 1 mokytoja B. Blinstrubienė pačios prašymu iškeliamą į Kupiškio pradžios mokyklą mokytoja, o į jos vietą nuo tos pat dienos atkelta mokytoja Konstancija Motiejūnienė.

1938 m. lapkričio 6 d. įvyko Pilviškių pradžios mokyklos mokinių tėvų visuotinis susirinkimas, jame išrinktas 1938–1939 m. m. tėvų komitetas: A. Černiauskas, K. Butkevičius, Kaufmanienė, K. Juodviršis ir J. Balsys. Komiteto pirmininku sutiko būti kelio meistras A. Černiauskas.

1938 m. lapkričio 14 d. mokyklos tėvų komitetas 80-čiai beturčių tėvų mokinių paskirstė už gautąją iš Vilkaviškio apskrities valdybos pinigine 200 Lt pašalpa įsigytą rašomąją medžiagą.

1938 m. lapkričio 25 d. mokyklą lanko inspektorius V. Daniliauskas. Mokykloje rado 273 mokinius. Visi mokytojai rasta tinkamai pasiruošę pamokoms, švara ir tvarka mokykloje gera. Visa tai pažymėta lankymo apyskaitoje.

1938 m. gruodžio 16 d. Pilviškių pradžios mokyklos mokytojas Aleksandras Banionis iškeliamas į Paežerių mokyklą, o į jo vietą nuo tos pat dienos mokytoju atkeltas buvęs Paežerių pradžios mokyklos vedėjas Kazys Danielius.

1939 m. sausio 1 d. Pilviškių pradžios mokykla nr. 1 yra 6 komplektų su I ir II pradžios mokyklų laipsnio padaliniais. I–IV skyriuose mokosi 207 mokiniai; V–VI skyriuose mokosi 78 mokiniai. Iš viso šiuo metu mokyklą lanko 285 mokiniai. Mokykloje dirba vedėjas M. Kizlaitis ir mokytojai: Robertas Kosmanas, Jonas Kriūka, Stefanija Žentelytė, Konstancija Motiejūnienė ir Kazys Danielius. Tikyba dėsto Pilviškių katalikų bažnyčios vikaras kun. Petras Totoraitis.

1939 m. sausio 1 d. panaikinti Vilkaviškio apskrities pradžios mokyklų rajonai, o jų vietoje įsteigta apskrities pradžios mokyklų inspekcija su apskrities inspektoriumi ir vienu inspektoriaus padėjėju. Apskrities inspektoriumi lieka inspektorius V. Daniliauskas, o jo padėjėju – inspektorius B. Lengvenis.

1939 m. birželio 14 d. vyko Pilviškių pradžios mokyklos nr. 1 IV ir VI skyrių išleidžiamieji egzaminai. IV skyriaus egzaminus laikė 41 mokinys – išlaikė 35 mokiniai. VI skyriaus baigiamuosius egzaminus laikė 34 mokiniai – išlaikė 31 mokinys.

1939 m. spalio 10 d. paskutinį kartą su visais mokiniais sukalbėta per 10 metų kartota *Vilniaus malda*, kad taip pasiūlgta sostinė greičiau grįžtų Lietuvai. Mokinių akyse, kai jiems vedėjas paskelbė, kad Vilnius gražintas Lietuvai, matėsi džiaugsmo ašaros.

1940 m. rugsėjo 5 d. Švietimo liaudies komisaro įsakymu mokyklos vedėjas M. Kizlaitis nuo š. m. rugsėjo 1 d. skiriamas Virbalio pradžios mokyklos nr. 1 mokytoju.

Nuo 1940 m. rugsėjo 1 d. į Pilviškių pradžios mokyklą nr. 1 vedėju paskirtas mokytojas Jonas Širvinskas, kilęs iš Vėdgirių kaimo, Ketūrvakių valsčiaus, Vilkaviškio apskrities, baigęs gimnaziją ir metinius pedagoginius kursus Marijampolėje, prieš tai dirbęs Kauno apskrities Ibenų pradžios mokykloje.

Vietoj anksčiau buvusio mokytojo K. Danieliaus į šią mokyklą nuo 1940 m. rugsėjo 1 d. atkelta mokytoja Marija Širvinskienė, prieš tai dirbusi Kauno apskrities Ibenų pradžios mokykloje, kilusi iš Antakalnio kaimo, Pakuonio valsčiaus, Kauno apskrities, baigusi mokytojų seminariją Kaune.

Į buvusios mokytojos K. Motiejūnienės vietą (ji nukelta į Šiaulių apskrities, Papilės pradžios mokyklą) iš Papilės pradžios mokyklos atkelta mokytoja Elena Juciūtė.

Nuo š. m. spalio 1 d. Elena Juciūtė perėjo dirbti į Pilviškių progimnaziją.

Nuo š. m. lapkričio 1 d. į E. Juciūtės vietą atkelta mokytoja Juzė Rinkevičienė, dirbusi Švėkšnos pradžios mokykloje.

Nuo š. m. lapkričio 1 d. įsteigtas dar vienas – septintas – kompleksas. Mokytoja į jį atkelta Stefanija Ladygaitė. Ji keletą metų gyveno Italijoje.

1941 m. sausio mėnesį nustojo mokytojauti mokytojas Robertas Kosmanas. Jis, kaip vokiečių, repatrijavo į Vokietiją. Į jo vietą nuo vasario 16 d. atkelta mokytoja Marė Staugaitienė, buvusi Sardokų pradžios mokyklos vedėja.

1941 m. egzaminai pradėti gegužės 26 d. ir baigti 31 d. Egzaminus (baigiamuosius) laikė 28 III skyriaus mokiniai, 50 IV skyriaus mokinių ir 31 VI skyriaus mokinys. Egzaminus išlaikė: III skyriaus – 28, IV skyriaus – 49 ir VI skyriaus – 31 mokinys.

[Toliau 2 lapai iškirpti]

Pilviškių valsčiaus pradžios mokyklos pirmosios sovietų ir nacių okupacijos metais (1940–1944)

Marija Giraitytė

Iš bolševikų valdymo metu paskelbtų bendrų statistinių duomenų atrodo, kad jiems valdant Lietuvoje padidėjo mokyklų ir jose besimokančių mokinių skaičius. Iš tikrųjų taip nebuvo, ir tai matyti iš duomenų, paimtų iš mokyklų statistikos Lietuvoje be 1939 m. ir 1940 m. atgautų teritorijų, tai yra be Vilniaus, Druskininkų ir Švenčionių sričių. Bendrų 1940–1941 metų mokyklų statistinių duomenų negalima lyginti su ankstesniųjų metų duomenimis, nes į 1940–1941 m. m. statistiką įėjo visų Vilniaus srities mokyklų ir naujai atgautų Druskininkų ir Švenčionių mokyklų duomenys¹.

1940 m. pirmas renginys pradžios mokyklose buvo Spalio revoliucijos 23-ųjų metinių minėjimas. Kaip vyko minėjimas, mokykla turėjo atsiskaityti Vilkaviškio apskrities pradžios mokyklų inspektoriumi. Byloje 71 mokyklos ataskaitos. Mokyklose buvo sudarytos organizacinės komisijos. Mokytojai skaitė paskaitas apie revoliucijos reikšmę, kalbėjo profsąjungos, komjaunimo atstovai, sovietinių pažiūrų gyventojai. Pavyzdžiui, Oželių pradžios mokykloje minėjimo metu kalbėjo Strielčiškių kaimo komjaunuolė Bronė Bakūnaitė apie sušaudytus draugus ir pasiūlė juos pagerbti. Jonas Juodišius iš Oželių kaimo kalbėjo: „*Dėkingi privalome būti Sovietų Sąjungai už išlaisvinimą*“. Minėjimas buvo baigtas Internacionalu².

Pilviškių valsčiaus pradžios mokyklų mokytojų sąrašas 1940 m. lapkričio 15 d.³

Eil. nr.	Mokytojo vardas ir pavardė	Pradžios mokyklos pavadinimas	Pareigos
1.	Jonas Širvinskas	Pilviškių pradžios mokykla nr. 1	vedėjas
2.	Robertas Kosmanas	Pilviškių pradžios mokykla nr. 1	mokytojas
3.	Jonas Kriūka	Pilviškių pradžios mokykla nr. 1	mokytojas
4.	Stefanija Kriūkienė	Pilviškių pradžios mokykla nr. 1	mokytoja
5.	Stefanija Ladygaitė	Pilviškių pradžios mokykla nr. 1	mokytoja
6.	Juzė Rinkevičienė	Pilviškių pradžios mokykla nr. 1	mokytoja
7.	Marija Širvinskienė	Pilviškių pradžios mokykla nr. 1	mokytoja
8.	Rachelė Levinienė	Pilviškių pradžios mokykla nr. 2	vedėja
9.	Dinė Geringaitė	Pilviškių pradžios mokykla nr. 2	mokytoja
10.	Jonas Lindė	Pilviškių pradžios mokykla nr. 2	mokytoja
11.	Jonas Vosylius	Alksnėnų pradžios mokykla	vedėjas
12.	Bronius Danisevičius	Alksnėnų pradžios mokykla	mokytojas
13.	Magdalena Dobrovolskienė	Alksnėnų pradžios mokykla	mokytoja
14.	Leonardas Kreivėnas	Bagotosios pradžios mokykla	vedėjas
15.	Elena Bagdonavičiūtė	Bagotosios pradžios mokykla	mokytoja
16.	Donata Lapinskaitė	Bagotosios pradžios mokykla	mokytoja

¹ Lietuvos centrinis valstybės archyvas (toliau – LCVA), f. 629, ap. 1, b. 2, l. 1, 2.

² LCVA, FR-762, ap. 1, b. 267, l. 1, 71.

³ Ten pat, ap. 4, b. 154, l. 157–159.

(tęsinys)

Eil. nr.	Mokytojo vardas ir pavardė	Pradžios mokyklos pavadinimas	Pareigos
17.	Marija Katiliūtė	Būdviečių-Gudelių pradž. mokykla	vedėja
18.	Pranė Rudzevičienė	Gaisrių pradžios mokykla	vedėja
19.	Mikas Bagdonavičius	Opšrūtų pradžios mokykla	vedėjas
20.	Erna Meržvinskienė	Opšrūtų pradžios mokykla	mokytoja
21.	Adelė Savickienė	Oželių pradžios mokykla	vedėja
22.	Viktoras Ignaitis	Paežerių pradžios mokykla	vedėjas
23.	Mečislovas Česnevičius	Parausių pradžios mokykla	vedėjas
24.	Povilas Raulinaitis	Sūtniškių pradžios mokykla	vedėjas
25.	Juzė Kurtinaitytė	Šačkų pradžios mokykla	vedėja
26.	Jonas Baršauskas	Višakiškės pradžios mokykla	vedėjas
27.	Elena Rimavičiūtė	Žiūrių Gudelių pradžios mokykla	vedėja

Nuo 1941 m. vasario 1 d. pačių prašymu repatrijavo į Vokietiją šie mokytojai⁴:

1. Robertas Kosmanas, baigęs 2 metų mokytojų kursus, dirbo Pilviškių pradžios mokykloje nr. 1 mokytoju;

2. Erna Meržvinskienė, baigusi mokytojų seminariją ir metinius pedagoginius kursus, dirbo Opšrūtų pradžios mokykloje mokytoja.

Vilkaviškio apskrities pradžios mokyklų mokytojų sąrašė išvardyti 29 mokytojai, kuriuos bolševikai 1941 m. birželio mėnesį suėmė ir išvežė į Rusiją. Išvežti ir jų šeimos nariai.

Ištremti Pilviškių valsčiaus pradžios mokyklų mokytojai⁵:

1. Jonas Baršauskas, Višakiškės pradžios mokyklos vedėjas, lietuvis, suimtas 1941 06 16; į Rusiją išvežti dar 3 jo šeimos nariai. J. Baršauskas grįžo į Lietuvą;

2. Mečislovas Česnevičius, Parausių pradžios mokyklos vedėjas, lietuvis, suimtas 1941 06 16; į Rusiją išvežti dar 2 jo šeimos nariai; M. Česnevičius mirė lageryje 1943 m.;

3. Leonardas Kreivėnas, Bagotosios pradžios mokyklos vedėjas, lietuvis, suimtas 1941 06 16; į Rusiją išvežti dar 2 jo šeimos nariai; L. Kreivėnas mirė lageryje 1942 05 31.

Pradžios mokyklos 1941–1942 mokslo metais⁶

Eil. nr.	Mokyklos pavadinimas	Klasių skaičius			Klasių skaičius	
		I–IV	V–VI	iš viso	savo patalpose	nuomojamose
1.	Pilviškių nr. 1	5	2	7	7	–
2.	Alksnėnų	1	1	2	2	–
3.	Bagotosios	2	1	3	3	–
4.	Būdviečių Gudelių	1	–	1	–	1
5.	Gaisrių	1	–	1	–	1

⁴ *Ten pat*, b. 236.

⁵ LCVA, FR-629, ap. 1, b. 3, l. 59; *Lietuvos gyventojų genocidas, 1939–1941*, 1999, p. 136, 137, 213, 450, 451.

⁶ LCVA, FR-629, ap. 1, b. 18, l. 120–124.

(tęsinys)

Eil. nr.	Mokyklos pavadinimas	Klasių skaičius			Klasių skaičius	
		I–IV	V–VI	iš viso	savo patalpose	nuomojamose
6.	Opšrūtų	2	–	2	2	–
7.	Oželių	1	–	1	–	1
8.	Paežerių	1	1	2	1	1
9.	Parausių	1	–	1	1	–
10.	Starkų	1	–	1	–	1
11.	Stirniškių	1	–	1	1	–
12.	Šačkų	1	–	1	–	1
13.	Višakiškės	1	–	1	1	–
14.	Žiūrių Gudelių	1	–	1	1	–

Visose mokyklose dėstoma lietuvių kalba.

Pradžios mokyklų sąrašė nėra Pilviškių miestelio pradžios mokyklos nr. 2 – žydų mokyklos. 1940 m. kovo 7 d. mokykloje mokėsi 97 mokiniai – 47 berniukai ir 50 mergaičių. Juos mokė trys mokytojai: vedėja Rachelė Levinienė (Kopilovičaitė), mokytojai Dinė Geringaitė ir Jonas Lindė. Pilviškių miestelio žydų bendruomenė buvo sunaikinta holokausto metu⁷.

1941–1942 m. m. pradžios mokyklas lankė inspektoriai⁸. 1941 10 09 lankyta Būdviečių Gudelių mokykla, 2 skyriai, bendras mokinių skaičius – 20, mokytoja Marija Katiliūtė.

1941 10 07 lankyta Opšrūtų pradžios mokykla. Bendras mokinių skaičius – 64, I ir II skyriuose – 42 mokiniai, mokytoja Ona Nikliauzaitė; III ir IV skyriuose – 22 mokiniai, mokytoja Leonida Blažaitytė.

1941 10 11 tikrinta Oželių pradžios mokykla. Trys skyriai, bendras mokinių skaičius – 22, mokytoja Adelė Savickienė.

1941 10 09 tikrinta Parausių pradžios mokykla. Trys skyriai, bendras mokinių skaičius – 30. I, III ir IV skyriai. Mokytoja Anelė Šeštakauskaitė, dirba pirmi metai, baigusi Marijampolės mokytojų seminariją.

1941 10 08 lankyta Stirniškių pradžios mokykla. Dvi klasės – I ir IV skyriai, bendras mokinių skaičius – 37. Mokytojas Julijonas Butauskas, dirba 12 metų, baigęs Veiverių mokytojų seminariją.

1942 m. tikrintos Gaisrių, Paežerių, Šačkų pradžios mokyklos⁹. 1942 06 01 lankyta Paežerių pradžios mokykla. Du komplektai, I–V skyriai. Vienas komplektas savam name, bet namas labai senas, beveik griūvantis. Antras komplektas – nuomojamame name. Mokytojai – vedėja Domicėlė Karlovienė, trejus metus dirba mokytoja, ir Stanislava Kačkuvienė, dirba 8 metai. Mokėsi tik V skyriaus 9 mokiniai. I–IV skyrių mokiniai paleisti atostogų. Žiemos semestre mokosi 42 mokiniai, birželio 1 d. – 34 mokiniai.

1942 02 17 lankyta Gaisrių pradžios mokykla. Vedėja Pranė Rudzevičienė, dirba 18 metų. Mokyklą turi lankyti 44 mokiniai. Skyriais: I – 22

⁷ LCVA, f. 391, ap. 3, b. 1757, l. 133.

⁸ LCVA, FR-629, ap. 1, b. 12, l. 297–299, 302, 322–324, 327, 341.

⁹ Ten pat, b. 26, l. 318, 334, 336.

mokiniai, III – 11 ir IV – 11 mokinių. Rasta mokykloje – 28 mokiniai. Kiti neatvyko į mokyklą dėl didelių šalčių.

1942 05 22 tikrinta pradžios mokykla Šačkų kaime. Mokykla vieno komplekto, ketverių metų kurso. Skyriai I, III ir IV. Vedėja Juzė Kurtinaitytė. Bendras mokinių skaičius 21. Skyriai: I – 9 mokiniai, III – 7 ir IV – 5.

1943 08 11 Švietimo valdybos įsakymu A/Nr. 59 buvo paskelbtas septynių skyrių pradžios mokyklos privalomas lankymas¹⁰. Įsakyme numatyta, kad esant dideliame mokytojų trūkumui, privalomas lankymas įvedamas palaipsniui. 1943–1944 m. m. – tik penktojo skyriaus, kuri privalo lankyti 1942–1943 m. m. pradžios mokyklų 4 skyrius baigę mokiniai. Kitais metais – šeštojo, dar kitais – septintojo skyriaus privalomas lankymas.

Pateikiame sovietų ir nacių okupacijų metais Pilviškių valsčiaus pradžios mokyklose keturis, penkis ar šešis skyrius baigusių mokinių sąrašus.

Sovietų ir nacių okupacijų metais Pilviškių valsčiaus pradžios mokyklose keturis, penkis ar šešis skyrius baigusių mokinių sąrašas

Eil. nr.	Mokinio vardas ir pavardė	Baigimo metai	Kokią pradžios mokyklą baigė	Kiek skyrių baigė
1.	Vytautas Jonas Aleksa	1941	Pilviškių nr. 1 ¹¹	5
2.	Gediminas Bendoraitis	1941	Pilviškių nr. 1	5
3.	Antanina Laurinaitytė	1941	Pilviškių nr. 1	5
4.	Jonas Luobikis	1941	Pilviškių nr. 1	5
5.	Liudvika Marcinkevičiūtė	1941	Pilviškių nr. 1	5
6.	Biruta Ona Narkeliūnaitė	1941	Pilviškių nr. 1	5
7.	Vytautas Vaclovas Petravičius	1941	Pilviškių nr. 1	5
8.	Stanislava Staneikaitė	1941	Pilviškių nr. 1	5
9.	Izabelė Šipailaitė	1941	Pilviškių nr. 1	5
10.	Jonas Šeškus	1941	Pilviškių nr. 1	5
11.	Eugenija Zaveckaitė	1941	Pilviškių nr. 1	5
12.	Pranas Bartininkas	1941	Pilviškių nr. 1	6
13.	Anelė Bernotaitytė	1941	Pilviškių nr. 1	6
14.	Julija Besaspartytė	1941	Pilviškių nr. 1	6
15.	Bronislava Gudaitytė	1941	Pilviškių nr. 1	6
16.	Vladislovas Jankauskas	1941	Pilviškių nr. 1	6
17.	Albina Juodišiūtė	1941	Pilviškių nr. 1	6
18.	Vytautas Jurgelevičius	1941	Pilviškių nr. 1	6
19.	Juozas Kalinauskas	1941	Pilviškių nr. 1	6
20.	Julė Kalvaitytė	1941	Pilviškių nr. 1	6
21.	Donata Keženaitytė	1941	Pilviškių nr. 1	6
22.	Egidijus Klimavičius	1941	Pilviškių nr. 1	6
23.	Eugenija Lažauinkaitė	1941	Pilviškių nr. 1	6
24.	Bronė Lenkutytė	1941	Pilviškių nr. 1	6
25.	Bronislava Lingytė	1941	Pilviškių nr. 1	6
26.	Antanas Masaitis	1941	Pilviškių nr. 1	6
27.	Monika Marijona Paplauskaitė	1941	Pilviškių nr. 1	6

¹⁰ *Ten pat*, b. 30, l. 12.

(tęsinys)

Eil. nr.	Mokinio vardas ir pavardė	Baigimo metai	Kokią pradžios mokyklą baigė	Kiek skyrių baigė
28.	Irena Paužaitė	1941	Pilviškių nr. 1	6
29.	Bronius Petrauskas	1941	Pilviškių nr. 1	6
30.	Viktoras Petrulionis	1941	Pilviškių nr. 1	6
31.	Vytautas Konstantinas Plioplys	1941	Pilviškių nr. 1	6
32.	Zigmantas Plioplys	1941	Pilviškių nr. 1	6
33.	Ona Šipailytė	1941	Pilviškių nr. 1	6
34.	Aleksandra Vaišnytė	1941	Pilviškių nr. 1	6
35.	Antanas Vytautas Vyšniauskas	1941	Pilviškių nr. 1	6
36.	Vitas Vyšniauskas	1941	Pilviškių nr. 1	6
37.	Elena Julė Zavistauskaitė	1941	Pilviškių nr. 1	6
38.	Albinas Žukauskas	1941	Pilviškių nr. 1	6
39.	Anelė Ona Adomaitytė	1942	Pilviškių nr. 1	4
40.	Vitas Gudavičius	1942	Pilviškių nr. 1	4
41.	Albinas Pasiliauskas	1942	Pilviškių nr. 1	4
42.	Jonas Algirdas Plioplys	1942	Pilviškių nr. 1	4
43.	Vyda Teresevičiūtė	1942	Pilviškių nr. 1	4
44.	Elvyra Vaišnoraitė	1942	Pilviškių nr. 1	4
45.	Vytautas Abromavičius	1942	Pilviškių nr. 1	5
46.	Stasė Bacevičiūtė	1942	Pilviškių nr. 1	5
47.	Gintautas Bagdonas	1942	Pilviškių nr. 1	5
48.	Vytautas Butkevičius	1942	Pilviškių nr. 1	5
49.	Vytautas Gardauskas	1942	Pilviškių nr. 1	5
50.	Birutė Jačiūnaitė	1942	Pilviškių nr. 1	5
51.	Galinda Jonynaitė	1942	Pilviškių nr. 1	5
52.	Algirdas August. Kriaučiūnas	1942	Pilviškių nr. 1	5
53.	Marija Lipauskaitė	1942	Pilviškių nr. 1	5
54.	Irena Palaikytė	1942	Pilviškių nr. 1	5
55.	Birutė Stanislava Pečiulytė	1942	Pilviškių nr. 1	5
56.	Jūratė Elena Skatikaitė	1942	Pilviškių nr. 1	5
57.	Leonija Tamusaitė	1942	Pilviškių nr. 1	5
58.	Stasė Vaitiekaitytė	1942	Pilviškių nr. 1	5
59.	Irena Klimaitytė	1943	Pilviškių nr. 1	4
60.	Julija Luobikytė	1943	Pilviškių nr. 1	4
61.	Juozas Adomaitis	1941	Alksnėnų ¹²	4
62.	Ona Danutė Dekerytė	1941	Alksnėnų	6
63.	Adolfas Algirdas Kulboka	1941	Alksnėnų	6
64.	Bronius Kuprys	1941	Alksnėnų	6
65.	Liudvikas Pilius	1941	Alksnėnų	6
66.	Vytautas Valentinas Dambrauskas	1941	Alksnėnų	5
67.	Stanislovas Gerulis	1941	Alksnėnų	5
68.	Vytautas Dambrauskas	1942	Alksnėnų	6

¹¹Ten pat, FR-629, ap. 2, b. 319, l. 1–60.¹²Ten pat, b. 315, l. 1–19.

(tęsinys)

Eil. nr.	Mokinio vardas ir pavardė	Baigimo metai	Kokią pradžios mokyklą baigė	Kiek skyrių baigė
69.	Justinas Kulboka	1942	Alksnėnų	6
70.	Vladas Kuprys	1942	Alksnėnų	6
71.	Vytautas Baltrušaitis	1942	Alksnėnų	5
72.	Bronius Čigana	1942	Alksnėnų	5
73.	Vytautas Kalakauskas	1942	Alksnėnų	5
74.	Olesė Kevelaitytė	1942	Alksnėnų	5
75.	Aldona Vaičiulaitytė	1942	Alksnėnų	5
76.	Jonas Adomaitis	1942	Alksnėnų	4
77.	Vytautas Leonardas Jonušaitis	1944	Alksnėnų	4
78.	Joana Marijona Skučaitė	1944	Alksnėnų	4
79.	Irena Andriušytė	1941	Bagotosios ¹³	6
80.	Osvaldas Seliokas	1941	Bagotosios	6
81.	Stanislava Jasiukaitytė	1942	Bagotosios	5
82.	Vanda Tačialauskaitė	1942	Bagotosios	5
83.	Birutė Julė Labūnaitytė	1942	Bagotosios	4
84.	Genovaitė Juodviršytė	1943	Bagotosios	4
85.	Elena Emilija Adomaitytė	1944	Bagotosios	5
86.	Ona Juodsnukytė	1944	Bagotosios	5
87.	Genovaitė Vaitulionytė	1944	Bagotosios	5
88.	Gediminas Stanislovas Puišys	1944	Bagotosios	4
89.	Raselė Kriauciūnaitė	1942	Būdviečių Gudelių ¹⁴	4
90.	Gediminas Kalakauskas	1943	Būdviečių Gudelių	4
91.	Albinas Kaukas	1942	Opšrūtų	4
92.	Joana Alkevičiūtė	1944	Opšrūtų	4
93.	Juozas Ambrasas	1941	Paežerių ¹⁵	6
94.	Janė Ciplijauskaitė	1941	Paežerių	5
95.	Juozas Viktoras Juškevičius	1941	Paežerių	5
96.	Albina Miliauskaitė	1943	Paežerių	5
97.	Albina Vilkaitytė	1941	Paežerių	5
98.	Vytautas Bruožis	1942	Parausių ¹⁶	4
99.	Vitelė Ramonaitytė	1942	Parausių	4
100.	Konstantinas Staneika	1942	Parausių	4
101.	Vytautas Švedas	1942	Parausių	4
102.	Kazimieras Jonušaitis	1943	Parausių	4
103.	Auksis Juozas Zeikus	1943	Parausių	4
104.	Algimantas Vincentas Svotas	1941	Stirniškių ¹⁷	4
105.	Valerija Draugelytė	1943	Šačkų ¹⁸	4
106.	Julė Čepaitė	1942	Višakiškės ¹⁹	4
107.	Arnastina Adelė Urbanavičiūtė	1945	Višakiškės	4
108.	Elena Ruškytė	1941	Žiūrių Gudelių ²⁰	4

¹³Ten pat, b. 313, l. 1–10.¹⁴Ten pat, b. 315, l. 6, 17.¹⁵Ten pat, b. 318.¹⁶Ten pat.¹⁷Ten pat, b. 320, l. 2.¹⁸Ten pat, l. 3.¹⁹Ten pat, b. 322, l. 1, 2.²⁰Ten pat, l. 4.

Pilviškių mokytojų kursai

Marija Giraitytė

Einant prie visuotinio privalomo pradžios mokslo ir esant dideliame procentui mokytojų be cenzo, valstybei buvo labai reikalingi kvalifikuoti pradžios mokyklos mokytojai. Pilviškių vidurinė mokykla kasmet išleisdavo palyginti didelį baigusią kursą mokinių skaičių – 30–40 asmenų. Tik nedaugelis jų galėjo toliau mokytis aukštesniojoje mokykloje, visi kiti pasitenkindavo gautu mokslu ir eidavo gyveniman. Tačiau vidurinėje mokykloje mokiniai tik išsina 4 klasių kursą be specialybės ir neįgyja pragyvenimo galimybių. Įkurti kurios nors specialybės dvimečius kursus prie mokyklos nebuvo galimybių, nes trūko specialistų, kurie būtų panoręję dėl tų kursų apsigyventi Pilviškiuose. Baigusieji vidurinės mokyklos 4 klases noriai ėjo mokytojauti, jų jau buvo priskaičiuojama apie 40 asmenų.

1924 m. sausio 27 d. įvyko Pilviškių vidurinės mokyklos pedagogų tarybos, tėvų komiteto ir *Žiburio* draugijos Pilviškių skyriaus valdybos narių posėdis dėl pradžios mokyklos mokytojų kursų įsteigimo Pilviškiuose. Dalyvavo mokyklos direktorius Antanas Matulevičius, visi mokytojai, tėvų komiteto nariai – Dvaranauskas, Vosylius, Liutkevičius, Ambrasas, Šuopys, Grigaitis ir *Žiburio* valdybos nariai – Pėstininkas, Dvaranauskas, Vosylius, Gerulis ir Linkevičius. Posėdžio dalyviai kreipėsi į Švietimo ministeriją su prašymu leisti prie Pilviškių vidurinės mokyklos įkurti dvejų metų pradžios mokyklos mokytojų kursus nuo 1924–1925 mokslo metų pradžios. Švietimo ministerija leido steigti Pilviškiuose dvejų metų mokytojų kursus nuo 1924 m. rugsėjo 1 d. Mokytojų kursų vedėju patvirtintas specialistas – Pilviškių vidurinės mokyklos direktorius A. Matulevičius, 14 metų mokytojavęs mokytojų seminarijoje. Dėstytojai – šios mokyklos mokytojai.

Kursai įkurti nuomojamuose namuose kartu su 3 vietinės vidurinės mokyklos klasėmis. 1924–1925 mokslo metams priimti 48 kursantai. Dėl vietų stokos nepriimta apie 20.

1 lentelė. Pilviškių mokytojų kursų dalyvių pasiskirstymas pagal amžių ir lytį 1924–1925 m. m. pradžioje¹

Kursų dalyvių amžius (metais)																							
16	17	18	19	20	21	22	23	24	25	>25	iš viso												
V	M	V	M	V	M	V	M	V	M	V	M	V	M	V	M	V	M	V	M	V	M		
7	2	8	3	3	3	5	4	3	2	1	1	3	–	–	–	1	–	1	–	1	–	33	15
9		11		6		9		5		2		3		–		1		1		1			48

V – vyrai, M – moterys.

Visi vyrai ir 14 moterų – Romos katalikų tikėjimo lietuviai, viena moteris – liuteronė vokiečių.

¹ Lietuvos centrinis valstybės archyvas (toliau – LCVA), f. 391, ap. 3, b. 2063, l. 12.

2 lentelė. Mokytojų kursuose dėstę mokytojai, jų dėstomi dalykai ir pamokų skaičius per savaitę²

Eil. nr.	Mokytojo vardas ir pavardė	Dėstomas dalykas	Pamokų skaičius per savaitę	Mokytojo pamokų skaičius
1.	Antanas Matulevičius	lietuvių k. metodika	2	9
		aritmetikos metodika	1	
		psichologija	2	
		geometrija	2	
		muzika	2	
2.	Vladas Pėstininkas	tikyba	2	5
		dainavimas	1	
		muzika	2	
3.	Marija Klimaitė	lietuvių kalba	2	2
4.	Emilija Vosyliūtė	paišyba	2	4
		dailyraštis	1	
		darbeliai	1	
5.	Ieva Steponaitytė	gimnastika (moterims)	1	1
6.	Vytautas Krulickas	geografija	2	3
		gimnastika (vyrams)	1	
7.	Marija Ambraziejūtė	algebra	2	6
		klasės auklėtoja	4	
8.	Juozas Sprindys	istorija	2	2
9.	Mikas Bagdonavičius	fizika	2	2
10.	Jonas Kynas	vokiečių kalba	5	5
11.	Jurgis Bliūdžius	higiena	2	2
Iš viso			41	41

1925 m. sausio mėn. pedagogų taryba apsvaustė mokytojų kursų dalyvių prašymus dėl stipendijų ir paskyrė kas mėnesį išmokamas stipendijas 18 kursų klausytojų, suteikiant pirmenybę buvusiems mokytojams, kurie jau buvo dirbė dvejus metus.

3 lentelė. Stipendijos mokytojų kursų lankytojams

Eil. nr.	Pavardė ir vardas	Stipendija (Lt)
1.	Juozas Arminas	100
2.	Antanas Gružinskas	100
3.	Juozas Jakštas	100
4.	Juozas Stasaitis	100
5.	Petras Vosylius	100
6.	Magdalena Baltrušytė	60
7.	Juozas Ramanauskas	60
8.	Marija Arminaitė	30
9.	Konstantas Baltrušaitis	30
10.	Magdalena Černiauskaitė	30
11.	Jonas Jasiukynas	30

² Ten pat, l. 24.

(tęsinys)

Eil. nr.	Pavardė ir vardas	Stipendija (Lt)
12.	Jonas Kriščiūnas	30
13.	Antosė Kurauskaitė	30
14.	Leokadija Kvietkauskaitė	30
15.	Adelė Laukaitytė	30
16.	Justinas Martynaitis	30
17.	Feliksas Pranaitis	30
18.	Petronė Žilinskaitė	30
Iš viso		950

Pilviškių mokytojų kursuose mokėsi buvę mokytojai ir iš kitų valsčių. Pirmenybė įstoti į Pilviškių kursus buvo suteikta suaugusiems asmenims, ypač dirbusiems mokytojais, bet neturintiems reikiamo mokslo cenzo.

1925–1926 mokslo metais buvo jau du kursai su 94 mokiniais. Priimti 52 klausytojai ir nepriimta dėl vietos stokos apie 40 kandidatų.

4 lentelė. Pilviškių mokytojų kursų lankytojų pasiskirstymas pagal lytį ir amžių 1925 m. pabaigoje³

Kursas	Lytis	Kursų klausytojų amžius, metais													
		14	15	16	17	18	19	20	21	22	23	24	25	26–35	iš viso
I	V	–	1	4	2	1	2	8	3	1	–	1	1	2	26
	M	1	5	3	2	3	2	4	2	–	1	–	1	2	26
Iš viso		1	6	7	4	4	4	12	5	1	1	1	2	4	52
II	V	–	–	–	7	8	3	6	2	1	3	–	1	2	33
	M	–	–	–	3	4	3	2	2	–	–	–	–	–	14
Iš viso		–	–	–	10	12	6	8	4	1	3	–	1	2	47
iš viso I ir II		1	6	7	14	16	10	20	9	2	4	1	3	6	99

Beveik visi kursų lankytojai Romos katalikų tikėjimo lietuviai. Pirmame kurse mokėsi vienas liuteronų tikėjimo vokiečių, antrame – du vokiečiai – vyras ir moteris.

Veikė mokinių įsteigtos organizacijos – ateitininkų kuopelė, šaulių grandis ir skautų skyrius. Šių mokinių organizacijų vardu buvo suruošti 3 mokyklos vakarai – spektakliai.

Pilviškių dvejų metų mokytojų kursuose 1924–1925 mokslo metais veikė pirmas kursas, 1925–1926 mokslo metais – du kursai, pirmas ir antras, o 1926–1927 mokslo metais tik vienas – antras – kursas. Mokytojų kaitos nebuvo. 1925–1926 mokslo metų gale antrame kurse mokėsi 45 klausytojai. Iš jų 25 klausytojai sėkmingai baigė dvejų metų kursą, o kiti palikti antriems metams. Baigusieji penki klausytojai įstojo į mokytojų seminariją, o kiti išėjo mokytojauti.

³ Ten pat, b. 2087, l. 4–8, 79, 169, 174.

5 lentelė. Pilviškių mokytojų kursų antrų metų lankytojų pasiskirstymas pagal lytį ir amžių 1926 m. pabaigoje⁴

Kursas	Lytis	Kursų lankytojų amžius (metais)							iš viso
		16	17	18	19	20	21	>21	
II	V	1	5	2	1	2	8	8	27
	M	5	3	1	2	2	4	6	23
	Iš viso	6	8	3	3	4	12	14	50

1927 m. baigiamieji egzaminai vyko gegužės mėnesį. Apie baigusius kursų lankytojus duomenų nerasta. 1927 m. liepos 7 d. Švietimo ministerija pranešė Pilviškių dvejų metų mokytojų kursų vedėjui A. Matulevičiui apie kursų uždarymą. Kursų tarnautojai buvo atleisti nuo 1927 m. rugpjūčio 1 d. Kursų turtas, mokslo priemonės ir knygynas perduoti Pilviškių vidurinei mokyklai, o raštinės bylos ir antspaudai pristatyti į Švietimo ministeriją.

⁴ *Ten pat*, b. 2108, b. 2130, l. 8–13.

Pilviškių valstybinė progimnazija iki okupacijų

Marija Giraitytė

1919 11 15 įkurta Pilviškių vidurinė mokykla. 1925 01 01 mokykla suvalstybinta ir vadinosi Pilviškių valstybinė vidurinė mokykla.

1936 09 01 mokykla reformuota ir pavadinta Pilviškių valstybine progimnazija.

1919–1920 mokslo metais veikė 2 klasės, 1920–1921 m. m. – 3 klasės ir 1921–1922 m. m. – 4 klasės. Keturios klasės veikė iki 1935 08 01. Nuo tada, uždarius pirmąją klasę, veikė trys klasės: II, III ir IV. Nuo 1936 09 01 uždarius II klasę ir atidarius reformuotos mokyklos I klasę, veikė I, III ir IV klasės. Nuo 1937 09 01 uždarius III klasę ir atidarius reformuotos mokyklos II klasę, veikė I, II ir IV klasės. Nuo 1938 09 01 uždarius IV klasę ir atidarius III klasę, veikė reformuotos mokyklos I, II ir III klasės.

1919 10 08 vidurinės mokyklos vedėju paskirtas Juozas Sliesoraitis, baigęs Veiverių mokytojų seminariją. Paskirti mokytojai – Antanas Rubikas, baigęs Voronežo M. Yčo gimnaziją, ir kunigas Pijus Karalius. 1919–1920 m. m. priimta 72 mokiniai: į I klasę – 18 ir į II klasę – 54 mokiniai. Mokslas prasidėjo spalio 27 d. Dėstomoji kalba – lietuvių¹.

Mokyklai išnuomotas senas negyvenamas namas, kuriam reikėjo kapitalinio remonto. Mokinių tėvai, atsižvelgę į sunkią padėtį, nusprendė sumokėti mokyklos naudai, be privalomojo mokesčio už mokslą, dar po 100 auksinų nuo vaiko. Surinkta 10 519 auksinų. Mokyklos vedėjas J. Sliesoraitis išrūpino mokyklos remontui 32 m³ medžiagos iš valstybinio miško. Nupirkta suolų, rašomųjų lentų, mokymo priemonių. Prie mokyklos nebuvo nei žaidimų aikštelės, nei žemės. Miestelio ir apylinkės žmonės noriai leido vaikus mokytis, bet dėl vietos stokos negalima buvo jų daugiau priimti, nes ir taip buvo dirbama dviem pamainomis. Tai labai apsunkino mokyklos darbą jos mokiniams ir mokytojams. Būtinai reikėjo mokyklai įsigyti savo namą².

1920–1921 m. m. priimti du mokytojai – Povilas Kripaitis ir Petronėlė Miknevičaitė. Dėstyti vokiečių kalbą priimtas vokiečių pradžios mokyklos mokytojas Karolis Girša. Nuo 1920 10 01 kun. P. Karaliui išvykus mokytis į Šveicariją, kuri laiką tikyba dėstė kunigas Pranciškus Garmus. Nuo 1920 09 20 mokykloje buvo trys klasės – I, II ir III. Mokėsi 112 mokinių – 76 berniukai ir 36 mergaitės.

Nuo 1920 11 01 mokyklos vedėjas J. Sliesoraitis keliamas į Veiverių vidurinę mokyklą vedėjo pareigoms. Pilviškių vidurinės mokyklos vedėju paskirtas Marcelijus Vitkauskas, atkeltas iš Veiverių vidurinės mokyklos vedėjo pareigų³.

1920 m. pabaigoje mokėsi 112 mokinių, iš jų 77 berniukai ir 35 mergaitės⁴.

1921 08 15 atleistas mokyklos vedėjas M. Vitkauskas ir 1921 08 21 paskirtas vedėju Antanas Matulevičius – Aukštādvario vidurinės mokyklos vedėjas. Nuo 1921 09 01 atidaryta ketvirtoji klasė.

1921 m. pabaigoje mokykloje dirbo vedėjas A. Matulevičius, mokytojai – A. Rubikas, P. Miknevičaitė, K. Girša, kun. Vladas Pėstininkas, Marija Klimai-

¹ Lietuvos centrinis valstybės archyvas (toliau – LCVA), f. 391, ap. 2, b. 1132, l. 141, 251, 260, 267, 272–274.

² Ten pat, l. 132, 133, 217, 218, 221.

³ Ten pat, l. 137, 191, 195, 196, 198, 208, 210.

⁴ Ten pat, l. 148.



tė, Teofilė Kriaučeliūnaitė ir gydytojas Jurgis Bliūdžius. Raštvedys – Motiejus Dovydaitis. Mokytojas P. Kripaitis perkeltas į Kalvarijos vidurinę mokyklą mokytoju⁵.

1921 m. pabaigoje mokykloje mokėsi 146 mokiniai, iš jų – 89 berniukai ir 57 mergaitės⁶. Palyginti su 1920 m. besimokančiųjų skaičius padidėjo 34 mokiniais.

Atidarius IV klasę, priimti mokytojai: Henrikas Januškevičius ir Marija Petruškaitė, baigę gimnaziją, Motiejus Varkala ir Jonas Kynas, baigę mokytojų seminariją. Bronė Matulevičienė priimta raštvede⁷.

1922 09 15 mokėsi 169 mokiniai – 104 berniukai ir 65 mergaitės. Palyginti su 1921 m., padaugėjo 23 mokiniais. 1922–1923 m. m. įvesti mokinių dienynėliai. IV klasės mokinių prašymu ir remiantis pedagogų tarybos nutarimu leista nuo gruodžio 1 d. IV klasės mokiniams įvesti pedagogikos ir metodikos pamokas⁸.

1922 m. pabaigoje mokykloje mokėsi 168 mokiniai, iš jų – 105 berniukai ir 63 mergaitės⁹.

Mokykla už nuomojamus namus moka 1000 auksinų per mėnesį. Butas netinka mokyklai dėl higienos ir patogumo. Didžiausi jo trūkumai: ankštas, šaltas, be ventiliacijos, siauri koridoriai, klases skiria lentų sienos su didelėmis kiaurymėmis, nėra drabužinės. Namas stovi prie turgavietės, nėra nei kiemo, nei aikštelės vaikams pažaisti.

Pirmoje eilėje 2-as iš kairės kunigas, muzikos mokytojas, chorų organizatorius, politinis kalinys Vladas Pėstininkas su Pilviškių valstybinės vidurinės mokyklos mokytojais ir mokiniais. VKM nuosavybė

⁵ *Ten pat*, b. 1133, l. 38, 92, 145.

⁶ *Ten pat*, l. 149.

⁷ *Ten pat*, l. 120.

⁸ *Ten pat*, b. 1134, l. 14, 28, 31; b. 1135, l. 224.

⁹ *Ten pat*, b. 1134, l. 124.

Mokinių knygynėlyje yra 150 egzempliorių knygų skaitymui, supirktų 1921 m. Prie mokyklos veikia vyresniųjų ir jaunesniųjų ateitininkų kuopelės. Surengtos kelios paskaitos: *Knygų skaitymo nauda*, *Darbštumas ir tvarkos reikalingumas* ir kitos.

Tėvų komitetas drauge su ūkio komitetu rūpinasi mokyklos patalpų nuoma, remontu, apkūrenimu, inventoriu. Visuomenė veržiasi į mokslą, bet daugeliui atsakyta dėl vietos stokos¹⁰.

1922 m. knygynėliui praplėsti mokiniai organizavo lėšų rinkimą. Patys sudėjo 1500 auksinų ir iš miestelio surinko apie 1000 auksinų. Prieš šv. Kalėdas nupirkta daugiau kaip 100 egzempliorių knygų. Knygynėlį tvarko kun. V. Pėstininkas. Mokiniai labai noriai skaito knygeles¹¹.

Tėvų komitetas (pirmininkas Dvaranauskas) prašo įsteigti II klasei lygiagrečią klasę. Yra 46 mokiniai, o rudenį padaugės dar 20 mokinių. Mokykloje nėra tokios patalpos, kurioje galėtų tilpti tiek daug mokinių. Nuo 1922–1923 m. m. leista atidaryti pirmąją lygiagrečią klasę¹².

1923–1924 m. m. dėl didelio mokinių skaičiaus atidaryta antra lygiagrečią klasė. Šiai klasei patalpa nuomojama kituose namuose¹³.

1923 09 15 mokėsi 211 mokinių – 128 berniukai ir 83 mergaitės. Palyginti su 1922 m., padaugėjo 42 mokiniais. Trims mokytojams perėjus dirbti į kitas mokyklas ir mirus mokytojui Motiejui Varkalai, priimti nauji mokytojai: Emilija Vosyliūtė, Ieva Steponaitytė, Juozas Narijauskas ir Vytautas Krulickas – visi baigę gimnazijas. 1923 m. pabaigoje dirbo 10 tarnautojų – 7 mokytojai, direktorius, gydytojas ir raštvedė¹⁴.

1923 m. pabaigoje mokėsi 203 mokiniai, iš jų 126 berniukai ir 78 mergaitės. Palyginti su 1922 m. tuo pačiu metu, 1923 m. mokėsi 35 mokiniais daugiau – 20 berniukų ir 15 mergaičių¹⁵.

Pasibaigus 1923–1924 m. m., antriems metams palikti 4 mokiniai: II klasėje – 2 ir III klasėje – 2. Mokyklą baigė 25 mokiniai. Surengtas iškilmingas vakaras *Aušros* sukakčiai paminėti. Mokykla įsigijo 1,5 ha žemės už 9000 Lt. Žemei pirkti pinigų sudėjo mokinių tėvai. Nuo mokesčio už mokslą pirmą pusmetį buvo atleista 17 mokinių, antrą – 21 mokiny¹⁶.

Mokykla įsikūrusi keturiose vietose nuomojamose patalpose. Butai mokyklai netinka. Tėvų komitetas rūpinosi naujos mokyklos statyba ir prašė Švietimo ministerijos, kad Pilviškių mokyklos statybai būtų perduota Vilkaviškyje neremontuojamų plytinių kareivinių medžiaga. Krašto apsaugos ministerija nenoriai sutiko ir paprašė sumokėti 30 000 Lt, bet Švietimo ministerija tiek pinigų neturėjo ir prašomas pastatas nebuvo perduotas Pilviškių mokyklai statyti¹⁷.

1924 m. mokykloje buvo 4 pagrindinės ir 3 lygiagrečios klasės. Mokyklos knygyne – 498 knygos. Mokytojų kaita: vienas mokytojas iškeltas kiton vieton ir priimta trys nauji mokytojai – Marija Ambraziejūtė ir Mykolas Bagdonavičius, baigę mokytojų seminarijas, mokytojas Juozas Sprindys, baigęs gimnaziją¹⁸.

¹⁰ *Ten pat*, l. 116–119.

¹¹ *Ten pat*, l. 98, 103, 104.

¹² *Ten pat*, l. 58–60.

¹³ *Ten pat*, b. 1135, l. 152, 155.

¹⁴ *Ten pat*, l. 15.

¹⁵ *Ten pat*, l. 19.

¹⁶ *Ten pat*, l. 13, 14, 21, 22.

¹⁷ *Ten pat*, b. 1136, l. 78, 85.

¹⁸ *Ten pat*, l. 132, 135.

1924 m. pabaigoje mokėsi 216 mokinių, iš jų – 136 berniukai ir 80 mergaičių. Palyginti su 1923 metais, 1924 m. pabaigoje padaugėjo 13 mokinių. 1923–1924 m. m. mokyklą baigė 39 mokiniai. Antriems metams palikta 13 mokinių: I klasėje – 6, II klasėje – 6 ir III klasėje – 1. 1924 m. daug mokinių sirgo peršalimo ligomis, nes mokiniai eina į mokyklą iš namų 1–6 km. Nuo mokesčio už mokslą atleista pirmą pusmetį – 20 mokinių, antrą – 21 mokinys. Prie mokyklos 1924 09 01 įsteigti dvimečiai mokytojų kursai, kuriuos lanko 48 kursantai¹⁹.

1925 m. mokykla suvalstybinta – visiškai išlaikoma valstybės, vadinosi *Pilviškių valstybinė vidurinė mokykla*. 1925–1926 m. m. pradžioje mokėsi 231 mokinys – 140 berniukų ir 91 mergaitė. Yra 4 pagrindinės klasės ir 3 lygiagretės. Priimti nauji mokytojai – Marija Mauručienė, baigusi mokytojų seminariją, ir Julija Vorobejienė, baigusi gimnaziją²⁰.

1925 m. pavasarį mokyklą baigė 45 mokiniai. Iš jų 25 mokiniai stojo į vietinius dvimečius mokytojų kursus. Antriems metams palikta 23 mokiniai: I klasėje – 4, II klasėje – 9, III klasėje – 9 ir IV klasėje – 1. 1925 m. 3 mokiniai mirė nuo plaučių uždegimo, šiltinės ir džiovos. Mokykloje sukurtos *šaulių* ir *skautų* organizacijos. 1925 m. nuo mokesčio už mokslą atleista I pusmetį – 22, II pusmetį – 34 mokiniai²¹. Vėliau kiekvienais metais dalis mokinių buvo atleidžiama nuo mokesčio už mokslą.

1925 m. pabaigoje mokėsi rekordinis mokinių skaičius – 231, iš jų – 140 berniukų ir 91 mergaitė. 1925 metų pabaigoje padaugėjo 15 mokinių, palyginti su 1924 m.²²

1926 metų pradžioje buvo 4 pagrindinės ir 3 lygiagretės klasės. Priimti mokytojai Antanas Pėstininkas ir Jonas Laužikas, baigę gimnaziją, ir Julius Varkulis, baigęs buhalterijos kursus, jis mokykloje dėstė buhalteriją²³.

Sumažėjus mokinių skaičiui, nuo 1926–1927 m. m. pradžios uždaryta viena lygiagretė klasė. 1926 m. nuo mokesčio už mokslą I pusmetį atleisti 34 mokiniai, II pusmetį – 27 mokiniai. 1926 metų pabaigoje mokėsi 180 mokinių (98 berniukai ir 82 mergaitės), t. y. 51 mokiniu mažiau nei 1925 metų pabaigoje. Prie mokyklos veikė dvimečiai mokytojų kursai, juose mokėsi 95 kursantai²⁴.

1926–1927 m. m. mokėsi 48 mokiniais mažiau. Sumažėjo ir tarnautojų – atleisti keturi mokytojai. Priimtas vienas mokytojas – Jonas Greičiūnas. Apie 60 vaikų sirgo gripu. Nuo 1927–1928 m. m. mokykla išikūrė naujame nuomojamame name. Mokyklai patalpos tinkamos, yra 1000 m² aikštelė vaikams pažaisti. Metų pradžioje uždaryta viena lygiagretė klasė, liko 4 pagrindinės klasės ir viena lygiagretė. Mokyklos knygynėlyje yra 657 egzemplioriai knygų. 1927 m. pabaigoje mokėsi 132 mokiniai (75 berniukai ir 57 mergaitės), t. y. 48 mokiniais mažiau negu prieš metus²⁵.

1927–1928 m. m. pabaigoje paskutinėje (ketvirtoje) klasėje mokėsi 28 mokiniai. Iš jų 22 baigė mokyklą, 5 gavo pataisas ir vienas paliktas antriems metams ketvirtoje klasėje.

Sukurtos mokinių organizacijos – *Jaunosios Lietuvos*, skautų, blaivybės ir ateitininkų. Mokykloje periodiškai ren-

¹⁹ *Ten pat*, l. 133, 134, 139, 141, 142.

²⁰ *Ten pat*, b. 1137, l. 8–11.

²¹ *Ten pat*, l. 9, 10.

²² *Ten pat*, l. 13, 14.

²³ *Ten pat*, b. 1138, l. 22.

²⁴ *Ten pat*, l. 19, 21, 24, 193.

²⁵ *Ten pat*, b. 1139, l. 5–10.

giami literatūros bei pasilinksminimų vakarėliai, juose dalyvauja mokytojai ir mokiniai.

1928 m. pabaigoje mokėsi 120 mokinių (64 berniukai ir 56 mergaitės). 1928 m. sumažėjo 12 mokinių. Mokytojų kaitos nebuvo. Prie mokyklos mokytojų kursų nėra²⁶.

1928–1929 m. m. mokyklą baigė 25 mokiniai, 7 gavo pataisas ir 8 palikti antriems metams. 1929–1930 m. m. pirmame pusmetyje pasikeitė mokyklos direktorius. Spalio mėn. direktorius Antanas Matulevičius iškeltas į Kauno pirmąją vidurinę mokyklą direktoriumi, o jo vieton atkeltas iš Krekenavos vidurinės mokyklos direktorius Jonas Švoba, turintis vidurinių mokyklų mokytojo vardą. Mokytojas M. Bagdonavičius iškeltas į pradžios mokyklą. 1929 m. lapkričio 20 d. buvo didelė šventė – mokyklos gyvavimo 10 metų jubiliejus. 1929 m. pabaigoje mokykloje mokėsi 117 mokinių, iš jų – 68 berniukai ir 49 mergaitės²⁷.

1929–1930 m. m. mokyklą baigė 20 mokinių. 1930 m. liepos mėn. mokinių tėvų komitetas ir pedagogų taryba prašė Švietimo ministerijos, kad mokykloje leistų įsteigti dvi komercines klases – V ir VI, nes neturtingų tėvų vaikai, baigę vidurinę mokyklą, neturi kur toliau mokytis. Ministerija prašymo nepatenkino. 1929–1930 m. m. buvo tik 4 pagrindinės klasės²⁸.

1930 metų pabaigoje mokykloje mokėsi 110 mokinių, iš jų – 58 berniukai ir 52 mergaitės. 1930 09 08 mokykloje įvyko Vytauto Didžiojo iškilmės²⁹.

1930–1931 m. m. mokyklą baigė 19 mokinių. Antriems metams palikta 16 mokinių. I klasėje – 1, II klasėje – 4, III klasėje – 9 ir IV klasėje – 2 mokiniai. 1931–1932 m. m. pradžioje veikė 4 pagrindinės klasės, padaugėjo 20 mokinių. Du etatiniai mokytojai – Jonas Kynas ir Vytautas Krulickas iškelti į kitas mokyklas, priimti du laisvai samdomi mokytojai – Jonas Čivilis ir Vladas Šalčiūnas. Mokykloje veikia tik dvi skautų draugovės – L. D. K. *Vytauto* ir L. K. *Živilės*. 1931 05 24 buvo surengta didelė mokyklos sporto ir dainų šventė ir darbų paroda. 1931 m. pabaigoje mokykloje mokėsi 130 mokinių, iš jų – 65 berniukai ir 65 mergaitės³⁰.

1931–1932 m. m. mokyklos IV klasę baigė 20 mokinių, 11 baigė su pataisomis ir vienas paliktas antriems metams. Iš viso antriems metams palikti 9 mokiniai: I klasėje – 4, III klasėje – 4 ir IV klasėje – 1.

1932–1933 m. m. pradžioje buvo 115 mokinių – 52 berniukai ir 63 mergaitės. Yra keturios klasės. Mokyklos kryptis – specialusis buhalterijos mokslas ir fizika trečioje ir ketvirtoje klasėse. Nuo 1933 m. sausio mėn. mokykloje įvestos karinio parengimo pamokos – mokytojas Feliksas Švelnius. Į kitą mokyklą perkeltas mokytojas Jonas Greičiūnas, karinės prievolės atlikti išvyko mokytojas V. Šalčiūnas. Priimta mokytojai Robertas Kosmanas ir Emilija Gučiūtė. 1932 m. buvo dvi mokinių ekskursijos: viena karinio rengimo ekskursija – lankė Kaune kariuomenės dalis, ir antra į Kauną – lankė muziejus ir Botanikos sodą.

1932 m. pabaigoje mokėsi 111 mokinių (51 berniukas ir 60 mergaičių), t. y. 19 mokinių mažiau negu 1931 m. pabaigoje³¹.

²⁶Ten pat, b. 1140, l. 17–23.

²⁷Ten pat, b. 1141, l. 28–33.

²⁸Ten pat, b. 1142, l. 201.

²⁹Ten pat, l. 10–17.

³⁰Ten pat, b. 1143, l. 54–62.

³¹Ten pat, b. 1144, l. 3, 18, 49–56, 277–281, 284.

1932–1933 m. m. mokyklą baigė 14 mokinių. Kovo mėn. įvyko iškilmingas *Aušros* 50 metų sukaktuvių minėjimas, gegužės mėn. – sporto šventė³².

Nuo 1933–1934 m. m. pradžios trečioje klasėje ir nuo 1934–1935 m. m. ketvirtoje klasėje vietoje buhalterijos ir fizikos dalykų dėstoma lotynų kalba. 1933 metų pabaigoje mokėsi 106 mokiniai, iš jų – 55 berniukai ir 51 mergaitė³³.

1933–1934 m. m. mokyklą be pataisų baigė 8 mokiniai ir 7 su pataisomis. Antriems metams palikti 7 mokiniai: I klasėje – 2, II klasėje – 3 ir III klasėje – 2 mokiniai. 1934 m. balandžio mėn. mokyklos tėvų komitetas dar kartą kreipėsi į Švietimo ministeriją, kad būtų leista pastatyti mokyklai namą. Nebuvo leista. Mokykloje dirbo 5 mokytojai ir direktorius. Naujai priimti mokytojai: Ona Žebrauskaitė ir Viktoras Andriušis. 1934 m. pabaigoje mokėsi 117 mokinių, iš jų – 58 berniukai ir 59 mergaitės³⁴.

1934–1935 m. m. mokyklą baigė 9 mokiniai be pataisų ir 8 su pataisomis, 7 mokiniai palikti ketvirtoje klasėje antriems metams. Nuo 1935 m. vasario 1 d. mokyklos direktorius Jonas Švoba paskirtas Ukmergės valstybinės gimnazijos direktoriumi. Pilviškių valstybinės vidurinės mokyklos direktoriumi nuo 1935 02 01 paskirtas Rietavo vidurinės mokyklos direktorius Teodoras Blinstrupas. Nuo 1935–1936 m. m. pirmojo pusmečio atleisti mokytojai Feliksas Švelnys ir Viktoras Andriušis. Priimti Zenonas Kolba ir Jonas Žilinskas. Nuo 1935 08 01 uždaryta pirmoji klasė, veikė trys klasės: II, III ir IV. 1935 m. pabaigoje mokykloje dirbo direktorius, trys etatiniai mokytojai ir trys laisvai samdomi. Mokyklos knygyne buvo 859 egz. knygų. 1935 m. pabaigoje mokėsi 85 mokiniai, iš jų – 45 berniukai ir 40 mergaičių³⁵.

Nuo 1936 metų rugsėjo mokykla pavadinta *Pilviškių valstybine progimnazija*. Nuo 1936 m. rugsėjo atleisti ir perkelti į kitas mokyklas mokytojai Antanas Pėstininkas, Zenonas Kolba. Priimti mokytojai Paulina Rolofaitė, Leonas Bukaitis ir Vaclovas Rotaiskis. 1936 metų pabaigoje etatiniai tarnautojai: direktorius T. Blinstrupas, mokytojas kun. Vl. Pėstininkas, mokytoja O. Žebrauskaitė ir sargas Povilas Kisielius. Laisvai samdomi 5 mokytojai: L. Bukaitis, Emilija Gučiūtė, V. Rotaiskis, P. Rolofaitė ir J. Žilinskas³⁶.

1936 m. pabaigoje mokėsi 80 mokinių, iš jų – 42 berniukai ir 38 mergaitės³⁷.

Nuo 1936–1937 m. m. pradžios atidaroma reformuotos aukštesniosios mokyklos pirmoji klasė ir uždaryta antroji klasė. Į pirmąją klasę priimti 28 mokiniai. 1936 m. rugsėjo 22 d. įvyko *Saulės* mūšio 700 metų sukakties minėjimas: paskaita, deklamacijos, dainos, sportas³⁸.

Spalio mėn. tarp mokinių surengta rinkliava *Prisikėlimo bažnyčiai*. Progimnazijos mokiniams leista lankyti kino seansus direktoriaus ir auklėtojų nuožiūra. Įsteigtas radijo fondas ir įvestos radijo valandėlės mokiniams iš mokyklos gaunamų pajamų (žemės nuomos ir kita). Mokiniai raginti aukoti šiam reikalui³⁹.

1937 m. progimnaziją baigė 10 mokinių be pataisų, 11 su pataisomis ir 7 mokiniai palikti ketvirtoje klasėje antriems metams⁴⁰.

³² *Ten pat*, b. 2751, l. 2–12.

³³ *Ten pat*, b. 1145, l. 45, 201.

³⁴ *Ten pat*, b. 1146, l. 45, 167, 215, 216; b. 1147, l. 304–306, 311–313.

³⁵ *Ten pat*, b. 1147, l. 181, 195, 270, 271, 317–326.

³⁶ *Ten pat*, b. 1148, l. 1–5, 119, 141, 147, 151.

³⁷ *Ten pat*, b. 2752, l. 2–11.

³⁸ *Ten pat*, b. 2749, l. 4, 6, 10.

³⁹ *Ten pat*, b. 2750, l. 2–5.

⁴⁰ *Ten pat*, b. 2752, l. 2–11.

1937 m. birželio 14 d. išduoti progimnazijos baigimo pažymėjimai⁴¹: Vladui Andriuškevičiui, Gediminui Liorentui, Zuzanai Labūnaitytei, Valentinui Navickui, Julei Papečkytei, Benjaminui Stanaičiui, Anei Šeštokaitei, Petrei Šulskaitėi, Juozui Zavadskui, Eugenijai Žemaitaitytei.

Nuo 1937 09 01, uždarius trečiąją klasę ir atidarius antrąją reformuotos mokyklos klasę, veikė pirmoji, antroji ir ketvirtoji klasės. Mokykla nuomojamuose namuose, patalpos pakenčiamos, yra 1000 m² aikštelė. Mokyklos knygynėlyje – 1404 egzemplioriai knygų.

Nuo 1937 09 01 mokytoja P. Rolofaitė nukelta į Rasėnių gimnaziją, mokytojas V. Rotaiskis perėjo į Kultūros muziejų Kaune, karinio parengimo mokytojas J. Žilinskas atsisakė vietos. Į išvykusiųjų mokytojų vietas iš Švėkšnos atkeltas mokytojas Valentinas Dėdinas ir naujai paskirta mokytoja Jadvyga Meiliūnaitė. 1937 m. pabaigoje mokėsi 73 mokiniai, iš jų – 34 berniukai ir 39 mergaitės⁴².

Nuo 1937 09 01 uždarius trečiąją klasę, veikė I, II ir IV klasės. Nuo 1938 09 01 veikė pirmoji, antroji ir trečioji reformuotos mokyklos klasės. Uždaryta ketvirtoji klasė.

Nuo 1938 03 01 progimnazijos direktorius Teodoras Blinstrupas nukeltas į Kūpiškio gimnaziją direktoriumi, o į Pilviškius atkeltas iš Kupiškio Aleksandras Dičpetris, bet nuo 1938 08 01 A. Dičpetris nukeltas į Šilalės progimnaziją direktoriumi. Pilviškių progimnazijos direktoriumi paskirtas Alytaūs gimnazijos direktorius Pranas Gustaitis.

1938 metų pabaigoje mokinių skaičius padidėjo 4. Progimnaziją 1938 m. birželio mėn. baigė 24 mokiniai – 8 be pataisų, 16 su pataisomis ir 4 palikti ketvirtoje klasėje antriems metams.

1938 06 14 išduoti progimnazijos baigimo pažymėjimai⁴³: Eugenijai Andriušytei, Julei Grybaitei, Stasiui Sakalauskui, Liudai Sartaitytei, Eugenijai Vosyliūtei, Viktorui Zalagaičiui.

Mokykloje, be lietuvių kalbos, buvo dėstoma prancūzų kalba I ir II klasėse, vokiečių ir lotynų kalba III klasėje. III klasėje dėstomas karinis parengimas⁴⁴.

1939 06 14 išduoti progimnazijos baigimo pažymėjimai⁴⁵: Alfonsui Andriūšui, Felicijai Onai Bučenaitei, Adelei Baltrušaitytei, Marijai Brundzaitei, Anei Danskevičiūtei, Juozui Jakšaičiui, Ringailei Marijai Jonynaitei, Egidijui Jonynui, Raimundai Onai Kevelaitytei, Albinui Maciukevičiui, Vytautui Puišui, Onai Stankevičiūtei.

1940 06 14 progimnazijos baigimo pažymėjimai išduoti III klasės mokiniams⁴⁶: Kazei Bakerytei, Andriui Baltrušaičiui, Abraomui Izaokui Galinskiui, Nikodemui Giraičiui, Marijonai Gudaitytei.

⁴¹LCVA, f. 1312, ap. 1, b. 5, l. 47.

⁴²LCVA, f. 391, ap. 2, b. 2752, l. 2–11.

⁴³Ten pat, f. 1312, ap. 1, b. 5, l. 78.

⁴⁴Ten pat, f. 391, b. 2753, l. 2–10.

⁴⁵Ten pat, f. 1312, ap. 1, b. 5, l. 97–98.

⁴⁶Ten pat, b. 6, l. 21.

1 lentelė. Pilviškių valstybinės progimnazijos mokinių pasiskirstymas pagal lytį, konfesiją ir klases kalendorinių metų pabaigoje (1920–1938)

Metai	Mokinių lytis			Mokinių konfesija				Klasės			
	B	M	iš viso	RK	L	Ž	K	I	II	III	IV
1920	77	35	112	108	4	–	–	30	36	46	–
1921	89	57	146	138	8	–	–	34	40	32	40
1922	105	63	168	161	7	–	–	40	59	44	25
1923	125	78	203	197	6	–	–	46	61	56	40
1924	136	80	216	206	10	–	–	40	63	61	52
1925	140	91	231	225	6	–	–	54	55	66	56
1926	98	82	180	166	8	2	4	29	53	39	59
1927	75	57	132	118	6	4	4	29	34	41	28
1928	64	56	120	109	3	–	8	25	27	28	40
1929	68	49	117	103	8	4	2	25	34	27	31
1930	58	52	110	93	8	9	–	21	30	38	21
1931	65	65	130	107	6	15	2	45	24	29	32
1932	51	60	111	85	8	16	2	30	36	22	23
1933	55	51	106	90	4	9	3	26	37	27	16
1934	58	59	117	103	4	6	4	27	29	37	24
1935	45	40	85	79	5	–	1	–	30	27	28
1936	42	38	80	74	5	1	–	25	–	27	28
1937	34	39	73	69	2	2	–	24	22	–	27
1938	40	37	77	66	3	8	–	37	23	17	–

B – berniukai, M – mergaitės, RK – Romos katalikai, L – liuteronai, Ž – žydai, K – kitų konfesijų (stačiatikiai, metodistai).

2 lentelė. Pilviškių valstybinės progimnazijos mokinių pasiskirstymas pagal lytį ir amžių kalendorinių metų pabaigoje (1920–1938)

Metai	Lytis	Mokinių skaičius	Mokinių pasiskirstymas pagal amžius (metais)												
			9	10	11	12	13	14	15	16	17	18	19	20	>20
1920	B	77	–	–	–	2	10	15	14	11	10	4	6	3	2
	M	35	–	–	–	1	8	6	12	3	1	1	2	1	–
	iš viso	112	–	–	–	3	18	21	26	14	11	5	8	4	2
1921	B	89	–	3	1	13	13	12	11	10	14	5	3	2	2
	M	57	–	1	1	8	10	12	8	9	4	1	3	–	–
	iš viso	146	–	4	2	21	23	24	19	19	18	6	6	2	2
1922	B	105	1	3	9	14	9	24	15	12	5	7	2	3	1
	M	63	–	–	2	9	16	11	10	10	2	–	2	1	–
	iš viso	168	1	3	11	23	25	35	25	22	7	7	4	4	1
1923	B	125	–	3	9	17	22	16	22	13	11	5	5	–	2
	M	78	–	3	6	8	16	16	12	8	6	3	–	–	–
	iš viso	203	–	6	15	25	38	32	34	21	17	8	5	–	2
1924	B	136	–	1	9	24	28	23	14	17	7	7	3	2	1
	M	80	–	1	4	12	14	19	13	10	5	2	–	–	–
	iš viso	216	–	2	13	36	42	42	27	27	12	9	3	2	1

(tęsinys)

Metai	Lytis	Mokinių skaičius	Mokinių pasiskirstymas pagal amžių (metais)												
			9	10	11	12	13	14	15	16	17	18	19	20	>20
1925	B	140	–	4	10	17	33	25	19	8	15	4	5	–	–
	M	91	1	6	7	13	16	16	18	7	5	2	–	–	–
	iš viso	231	1	10	17	30	49	41	37	15	20	6	5	–	–
1926	B	98	–	2	6	12	18	25	19	10	5	1	–	–	–
	M	82	–	2	9	12	17	13	12	15	2	–	–	–	–
	iš viso	180	–	4	15	24	35	38	31	25	7	1	–	–	–
1927	B	75	–	1	8	16	25	11	10	4	–	–	–	–	–
	M	57	1	1	6	17	20	10	2	–	–	–	–	–	–
	iš viso	132	1	2	14	33	45	21	12	4	–	–	–	–	–
1928	B	64	–	2	4	11	16	17	7	7	–	–	–	–	–
	M	56	–	1	6	8	14	19	6	2	–	–	–	–	–
	iš viso	120	–	3	10	19	30	36	13	9	–	–	–	–	–
1929	B	68	–	2	5	14	7	16	15	7	–	1	1	–	–
	M	49	–	–	5	13	12	5	8	4	2	–	–	–	–
	iš viso	117	–	2	10	27	19	21	23	11	2	1	1	–	–
1930	B	58	–	2	7	12	9	6	10	8	4	–	–	–	–
	M	52	–	3	2	8	19	10	7	2	1	–	–	–	–
	iš viso	110	–	5	9	20	28	16	17	10	5	–	–	–	–
1931	B	65	–	1	3	4	14	15	12	6	6	1	3	–	–
	M	65	–	–	5	9	6	15	11	14	3	2	–	–	–
	iš viso	130	–	1	8	13	20	30	23	20	9	3	3	–	–
1932	B	51	1	2	6	11	12	11	5	3	–	–	–	–	–
	M	60	1	3	9	14	9	18	4	2	–	–	–	–	–
	iš viso	111	2	5	15	25	21	29	9	5	–	–	–	–	–
1933	B	55	–	2	10	16	14	4	4	3	2	–	–	–	–
	M	51	1	3	13	14	7	4	3	5	1	–	–	–	–
	iš viso	106	1	5	23	30	21	8	7	8	3	–	–	–	–
1934	B	58	1	1	6	18	9	13	6	2	2	–	–	–	–
	M	59	3	4	11	8	16	10	3	3	1	–	–	–	–
	iš viso	117	4	5	17	26	25	23	9	5	3	–	–	–	–
1935	B	45	–	–	2	5	9	8	9	7	3	2	–	–	–
	M	40	–	1	5	8	13	5	6	1	–	1	–	–	–
	iš viso	85	–	1	7	13	22	13	15	8	3	3	–	–	–
1936	B	42	–	–	4	5	10	10	7	3	2	1	–	–	–
	M	38	–	–	4	9	8	9	6	2	–	–	–	–	–
	iš viso	80	–	–	8	14	18	19	13	5	2	1	–	–	–
1937	B	34	–	–	1	7	6	7	8	5	–	–	–	–	–
	M	39	–	–	1	6	12	9	8	3	–	–	–	–	–
	iš viso	73	–	–	2	13	18	16	16	8	–	–	–	–	–
1938	B	40	–	–	1	4	12	12	7	2	2	–	–	–	–
	M	37	–	–	1	5	10	13	5	3	–	–	–	–	–
	iš viso	77	–	–	2	9	22	25	12	5	2	–	–	–	–

Pilviškių valstybinė progimnazija pirmosios sovietų ir nacių okupacijos metais (1940–1944)

Marija Giraitytė

Pilviškių valstybinės progimnazijos direktorius Pranas Gustaitis nuo 1940 m. rugsėjo 1 d. atleistas iš pareigų. 1940 09 01 direktoriumi paskirtas Jonas Rinkevičius iš Švėkšnos *Saulės* privačios gimnazijos¹.

Nuo 1940 10 01 Pilviškių valstybinė progimnazija pavadinta Pilviškių nepilnąja vidurine mokykla.

1 lentelė. Pilviškių nepilnosios vidurinės mokyklos darbuotojų sąrašas 1940 m. gruodžio mėnesį³

Eil. nr.	Darbuotojo vardas ir pavardė	Pareigos	Specialybė	Pastabos
1.	Jonas Rinkevičius	direktorius	matematika, kūno kultūra	dėsto rusų kalbą
2.	Vladas Pėstininkas	mokytojas	muzika	
3.	Valentinas Dėdinas	mokytojas	istorija, prancūzų kalba	
4.	Ona Žebrauskaitė	mokytoja	lietuvių kalba	gerai moka rusų kalbą, gali dėstyti
5.	Jadvyga Meiliūnaitė	mokytoja	kūno kultūra	
6.	Anelė Sirutytė	mokytoja	paišyba, darbeliai	
7.	Algirdas Matulaitis	mokytojas	anglų kalba ir literatūra	moka vokiečių, švedų ir rusų k., dėsto rusų k.
8.	Elena Juciūtė	mokytoja	matematika, biologija	
9.	Marija Gečaitė	sekretorė		baigusi 8 gimnazijos klases
10.	Povilas Kisielius	sargas		

Švietimo liaudies komisariatas įpareigojo vidurinių ir nepilnų vidurinių mokyklų direktorius iki 1941 03 01 pateikti „socialistinei mokyklai netinkamų knygų sąrašą“. Sudaryta komisija, į kurią, be direktoriaus, dėstomų kalbų ir literatūrų mokytojų, įėjo komjaunimo ir LKP(b) vietinių komitetų atstovai. Šios knygos turėjo būti laikomos atskirai ir neduodamos niekam skaityti⁴. Tokių knygų iš Vilkaviškio vidurinės mokyklos knygyno išimta 487 egzemplioriai. Išimtos knygos, kurių autoriai kunigai: Gerutis, J. Staugaitis, M. Krupavičius, A. Alekna, Kapočius – ir kitos knygos bei vertimai tikybos klausimais: kunigo V. Bartuškos *Lietuvos Nepriklausomybės kryžiaus keliais*, *Lietuvos mokykla*, J. Savickio *Gyvenimo prasmė*, F. Foersterio *Auklėjimas ir auklėjamasis*, A. Jakšto *Logika*, M. Pečkauskaitės *Motina auklėtoja*, P. Mašiotto *Indėnai piliakalnyje*, pasaka *Murziuko dienoraštis*, vaikų laikraščėliai *Saulutė*, *Žiburėlis*, *Žvaigždutė*, *Židinys* ir kitos⁵.

¹ *Lietuvos centrinis valstybės archyvas* (toliau – LCVA), FR-629, ap. 1, b. 319, l. 70, 71.

² LCVA, FR-762, ap. 1, b. 186, l. 172.

³ *Ten pat*, ap. 4, b. 75, l. 49.

⁴ *Ten pat*, ap. 1, b. 288, l. 315.

⁵ *Ten pat*, FR-629, ap. 1, b. 990, l. 244–250.

2 lentelė. Pilviškių nepilnos vidurinės mokyklos mokinių skaičiaus pasiskirstymas pagal klases ir lytį 1941 m. birželio 19 d.⁶

Klasės mokiniai	Mokinių pasiskirstymas pagal klases ir lytį				
	V	VI	VII	VIII	iš viso
berniukai	36	42	28	22	128
mergaitės	48	48	35	16	147
iš viso	84	90	63	38	275
Klasių skaičius	2	2	2	1	7

1941 m. birželio mėnesį buvo suimta daug mokytojų ir išvežta į Rusiją. Išvežti ir jų šeimų nariai. Pilviškių valstybinės progimnazijos mokytojas Valentinas Dėdinas, lietuvis, suimtas birželio 14 d. ir išvežtas į Rusiją. Mokytojas V. Dėdinas dėstė istoriją ir prancūzų kalbą⁷. 1947 m. V. Dėdinui pavyko pabėgti į Lietuvą⁸.

1941 08 22 sovietinės nepilnos vidurinės mokyklos 7-ųjų klasių kursą išėjusiems ir išlaikiusiems egzaminus 26 mokiniams vietoje sovietinių pažymėjimų išduoti Pilviškių progimnazijos 3-jų klasių baigimo pažymėjimai⁹.

1941–1942 m. m. mokslas prasidėjo rugsėjo 15 d. Pilviškių progimnazijoje 1941 10 01 mokėsi 181 mokinys – 83 berniukai ir 98 mergaitės. Pirmojoje klasėje (dvi klasės) – 56 mokiniai – 25 berniukai ir 31 mergaitė. Antrojoje klasėje (dvi klasės) – 72 mokiniai – 36 berniukai ir 36 mergaitės. Trečiojoje klasėje (dvi klasės) – 53 mokiniai – 22 berniukai ir 31 mergaitė. Visi mokiniai lietuviai, Romos katalikai¹⁰.

Pilviškių progimnazijos mokytojai 1942 04 01: Jonas Rinkevičius – direktorius, mokytojai – Jonas Jasiukynas, Jadvyga Matulaitienė (Meiliūnaitė), Ona Žebrauskaitė, kunigas Vaclovas Degutis, Algirdas Matulaitis, Juzė Rinkevičienė, Elena Juciūtė ir Zigmas Snarskis¹¹.

1942 12 06 Pilviškių progimnazijoje mokėsi 226 mokiniai – 108 berniukai ir 118 mergaičių. Klasėse: pirmojoje klasėje 50 mokinių – 25 berniukai ir 25 mergaitės, antrojoje klasėje 78 mokiniai – 39 berniukai ir 39 mergaitės, trečiojoje klasėje 63 mokiniai – 28 berniukai ir 35 mergaitės, ketvirtojoje klasėje 35 mokiniai – 16 berniukų ir 19 mergaičių¹².

1943 01 01 Pilviškių progimnazijoje pasikeitė mokytojai. Išvykus Jadvygai Matulaitienei, Algirdui Matulaičiui ir Juzei Rinkevičienei, naujai priimti – Jonas Norkus, Ida Stanaitytė ir Antanas Staniulis¹³.

1943 01 02 Pilviškių progimnazijoje buvo keturios klasės. Nuo mokesčio už mokslą atleista 15 vaikų ir 8 privilegijuotų tėvų vaikai, iš viso 23 mokiniai. Mokestį už mokslą sumokėjo visi mokiniai¹⁴.

1943 10 15 progimnazijoje mokėsi¹⁵ 246 mokiniai – 117 berniukų ir 129 mergaitės. Klasėse: pirmojoje 61 mokinys – 29 berniukai ir 32 mergaitės, antrojoje 81 mokinys – 40 berniukų ir 41 mergaitė, trečiojoje 64 mokiniai – 29 berniukai ir 35 mergaitės ir ketvirtojoje klasėje 40 mokinių – 19 berniukų ir 21 mergaitė.

⁶ *Ten pat*, FR-762, ap. 1, b. 288, l. 1.

⁷ *Ten pat*, FR-629, ap. 1, b. 3, l. 115.

⁸ *Lietuvos gyventojų genocidas, 1939–1941*, 1999, p. 231.

⁹ LCVA, FR-629, ap. 1, b. 319, l. 63.

¹⁰ *Ten pat*, b. 775.

¹¹ *Ten pat*, b. 130, l. 111.

¹² *Ten pat*, b. 788, l. 408.

¹³ *Ten pat*, b. 321, l. 72–74.

¹⁴ *Ten pat*, l. 75.

Iš 246 mokinių: 176 mokiniai – ūkininkų vaikai, 35 mokiniai – tarnautojų ir valdininkų vaikai, 13 mokinių – prekybininkų vaikai ir 22 mokiniai – darbininkų vaikai.

3 lentelė. Pilviškių progimnazijos mokinių skaičiaus pasiskirstymas pagal amžių (metais) ir lytį 1943 m. spalio 15 d.

Lytis Metai	Mokinių pasiskirstymas pagal amžių ir lytį								iš viso
	11	12	13	14	15	16	17	18	
berniukai	12	31	33	22	8	3	7	1	117
mergaitės	22	23	30	29	23	2	–	–	129
iš viso	34	54	63	51	31	5	7	1	246

1944 02 01 Pilviškių progimnazijoje mokėsi¹⁶ 223 mokiniai – 107 berniukai ir 116 mergaičių. Klasėse: pirmojoje 50 mokinių – 25 berniukai ir 25 mergaitės, antrojoje 76 mokiniai – 38 berniukai ir 38 mergaitės, trečiojoje 62 mokiniai – 28 berniukai ir 34 mergaitės, ketvirtojoje 35 mokiniai – 16 berniukų ir 19 mergaičių. Visi mokiniai lietuviai, Romos katalikai.

¹⁵ *Ten pat*, b. 788, l. 444.

¹⁶ *Ten pat*, b. 787, l. 229.

Apie Pilviškių *Santakos* gimnaziją

Danutė Valiūnienė



Renovuotas Pilviškių „Santakos“ gimnazijos pastatas. 2011 09 30. A. Petrašiūno nuotr.

Pilviškių progimnazija buvo įkurta 1919 m. spalio 27 d., 1925 m. suvalstybinta. Nuo 1946 m. mokykla tapo priaugančia vidurine, 1950 m. išleista pirmoji abiturientų laida. Nauja mūrinė mokykla Pilviškiuose pradėta statyti 1940 m. Dėl karo ir pokario sunkumų baigta 1963 m. 2004 m. mokyklos pastatas renovuotas. 2007 09 01 Pilviškių vidurinė mokykla tapo gimnazija. Pilviškių *Santakos* gimnazijoje veikia I–VIII klasės ir I–IV gimnazijos klasės.

1 lentelė. Pilviškių vidurinės mokyklos (Pilviškių *Santakos* gimnazijos) vadovai

Mokslo metai	Pareigos	Vardas ir pavardė
1919–1920	Direktorius	Juozas Sliesoraitis
1920–1921	Direktorius	Marcelijus Vitkauskas
1921–1929	Direktorius	Antanas Matulevičius
1929–1935	Direktorius	Jonas Švoba
1935–1938	Direktorius	Teodoras Blinstrupas
1938	Direktorius	Aleksandras Dičpetris
1938–1940	Direktorius	Pranas Gustaitis
1940–1944	Direktorius	Jonas Rinkevičius
1944–1945	Direktorė	Elena Juciūtė
1945–1959	Direktorius	Juozas Dabušinskas
1949–1960	Direktoriaus pavaduotoja	Ona Žebrauskaitė
1959–1960	Direktorius	Leonas Kumpys
1960–1964	Direktorius	Juozas Janušaitis
1964–1968	Direktorius	Juozas Karvauskas
1964–1968	Direktoriaus pavaduotojas	Juozas Janušaitis
	Direktoriaus pavaduotoja	Petronėlė Dulskienė
1968–1989	Direktorius	Juozas Janušaitis
1968–1969	Direktoriaus pavaduotoja	Aldona Trubilienė
1968–1977	Direktoriaus pavaduotoja	Petronėlė Dulskienė
1969–1973	Direktoriaus pavaduotoja	Albina Tamaševičienė

(tęsinys)

Mokslo metai	Pareigos	Vardas ir pavardė
1973–1975	Direktoriaus pavaduotojas	Juozas Karvauskas
1973–1985	Direktoriaus pavaduotojas	Vytautas Juozas Kukis
1973–1975	Direktoriaus pavaduotoja	Antanina Katiliūtė
1975–1977	Direktoriaus pavaduotojas	Vytautas Turevičius
1979–1980	Direktoriaus pavaduotojas	Vincas Navikas
1981–1985	Direktoriaus pavaduotoja	Petronėlė Dulskienė
	Direktoriaus pavaduotojas	Sigitas Rinkevičius
1985–1986	Direktoriaus pavaduotoja	Danutė Zygmantienė
1990–1995	Direktorius	Kęstutis Rogovas
1995–2004	Direktorius	Vytautas Juozas Kukis
1995–2004	Direktoriaus pav. ugdymui	Arūnas Kiulkis
	Direktoriaus pav. ugdymui	Valerija Rapulskienė
2005–2016	Direktorius	Arūnas Kiulkis
	Direktoriaus pav. ugdymui	Valerija Rapulskienė
	Direktoriaus pav. ugdymui	Danutė Valiūnienė
	Direktoriaus pav. ugdymui	Skirmutė Juškevičienė
	Direktoriaus pav. ugdymui	Romualdas Puodžiukaitis
2016–2020	Direktorė	Danutė Valiūnienė
	Direktoriaus pav. ugdymui	Donatas Zdanavičius
	Direktoriaus pav. ugdymui	Aušra Smaidžiūnienė
	Direktoriaus pav. ugdymui	Romualdas Puodžiukaitis

2 lentelė. Pilviškių vidurinės mokyklos (Pilviškių *Santakos* gimnazijos) mokinių ir abiturientų skaičius

Mokslo metai	Mokinių skaičius	Pilviškių stacionaro abiturientų skaičius	Kiti abiturientai
1944–1945	113	–	–
1945–1946	199	–	–
1946–1947	236	–	–
1947–1948	288	–	–
1948–1949	352	–	–
1949–1950	356	23	–
1950–1951	542	26	–
1951–1952		19	–
1952–1953		22	–
1953–1954		32	–
1954–1955		22	–
1955–1956	529	23	–
1956–1957		16	–
1957–1958		22	–
1958–1959		29	–
1959–1960		29	–
1960–1961	601	32	–

(tęsinys)

Mokslo metai	Mokinių skaičius	Pilviškių stacionaro abiturientų skaičius	Kiti abiturientai
1961–1962		44	–
1962–1963		25	–
1963–1964		50	–
1964–1965		26	–
1965–1966	639	53	–
1966–1967		55	–
1967–1968		44	7*
1968–1969		76	–
1969–1970		36	–
1970–1971	662	59	–
1971–1972		42	1*
1972–1973	862	61	6*
1973–1974		71	3*
1974–1975		57	10*
1975–1976	660	57	11*
1976–1977		78	23*
1977–1978		55	24*
1978–1979	661	56	27*
1979–1980		39	29*
1980–1981	653	31	35*
1981–1982		40	–
1982–1983		53	–
1983–1984		40	–
1984–1985	674	41	–
1985–1986	643	44	–
1986–1987		35	–
1987–1988		39	–
1988–1989		26	8*
1989–1990	636	28	–
1990–1991		34	–
1991–1992		24	–
1992–1993		21	–
1993–1994		25	–
1994–1995		23	–
1995–1996		26	–
1996–1997		27	–
1997–1998		36	–
1998–1999		31	–
1999–2000		29	–
2000–2001		34	–
2001–2002	633	40	–
2002–2003	684	50	–
2003–2004	699+21**	59	–

Mokslo metai	Mokinių skaičius	Pilviškių stacionaro abiturientų skaičius	Kiti abiturientai
2004–2005	684+17**	40	–
2005–2006	690+16**	69	–
2006–2007	675+17**	49	–
2007–2008	639+14**	52	–
2008–2009	623+14**	48	–
2009–2010	598+13**	57	–
2010–2011	583	49	–
2011–2012	548	41	–
2012–2013	535	38	–
2013–2014	507	46	–
2014–2015	493+17***	39	–
2015–2016	478+31***	38	17****
2016–2017	467+29***	19	11****
2017–2018	485+17***	26	15****
2018–2019	474	35	–
2019–2020	470	29	–
Iš viso		2833	227

* Vilkaviškio vakarinės pamaininės (neakivaizdinės) vidurinės mokyklos Pilviškių konsultacinio punkto abiturientai.

** Mokinių skaičius Ramoniškių skyriuje.

*** Mokinių skaičius Sūdavos skyriuje.

**** Sūdavos skyriaus abiturientai.

Išleidusi pirmąją abiturientų laidą Pilviškių vidurinė mokykla augo: nuo 18 klasių komplektų 1950–1951 mokslo metais iki 32 klasių komplektų 2003–2004 mokslo metais. Mokinių skaičius nuo 1960–1961 m. m. iki 2008–2009 m. m. imtinai kasmet viršijo 600. Mokinių skaičius žymiai (nuo 598 iki 493, arba 17,6 %) sumažėjo per 2010–2015 metus. 2019–2020 m. m. Pilviškių *Santakos* gimnazijoje buvo 26 klasių komplektai, mokėsi 470 mokinių. Iš viso per 70 metų (1950–2020 m.) Pilviškių stacionarinėje vidurinėje mokykloje (gimnazijoje) vidurinę mokslą yra įgiję 2833 jaunuoliai, neakivaizdiniame skyriuje – 227.

Veikla po pamokų. Ilgai mokykloje veikė literatū būrelis (vadovė – mokytoja Vida Tamulaitytė), kraštotyriminkų būrelis (vadovė – mokytoja Ona Endriukaitytė), pramoginių šokių kolektyvai (vadovė – mokytoja Birutė Bakaitienė). B. Bakaitienės vadovaujami kolektyvai dalyvaudavo respublikinėse moksleivių dainų ir šokių šventėse. Šokių tradicijos tęsiamos ir dabar – gimnazijoje veikia šokių kolektyvai nuo mažiausiųjų šokėjų iki didžiausiųjų, jie irgi dalyvauja Respublikinėse moksleivių dainų ir šokių šventėse.

Dūdų orkestrui vadovavo Bronius Maksvytis. Orkestras taip pat dalyvaudavo respublikinėse dainų šventėse.

Gimnazijoje veikia jaunųjų šaulių būrelis, meninio ugdymo būreliai (dailės, keramikos, darbelių), gamtos tyrimų, šachmatų, sveikatos ugdymo, technologijų, kompiuterininkų būreliai. Yra susibūrę 2 instrumentiniai ansambliai, jie kviečiami

ir koncertuoja visame Vilkaviškio rajone. Pirmasis instrumentinis ansamblis, susikūres gimnazijoje, tęsia savo muzikinę koncertinę veiklą jau už gimnazijos ribų.

Gimnazijoje visada veikė ne vienas sporto būrelis, mokiniai pasižymėjo sportiniais pasiekimais, laimėta ne viena prizinė vieta respublikoje: 2012–2013 m. m. 3–4 klasių mokinių komanda laimėjo I vietą Lietuvos mokinių olimpinio festivalio kvadrato varžybose, II vietą – Lietuvos mokinių olimpinio festivalio varžybose *Drąsūs, stiprūs, vikrūs*; 5–6 klasių mokinių komanda – III vietą Lietuvos mokinių olimpinio festivalio kvadrato varžybose; 2013–2014 m. m. 5–6 klasių mokinių komanda laimėjo II vietą Lietuvos mokinių olimpinio festivalio kvadrato varžybose; 2015–2016 m. m. – III vietą Lietuvos mokyklų futbolo žaidynėse *Golas!*; 2016–2017 m. m. – 3–4 klasių mokinių komanda I vietą Lietuvos mokyklų žaidynių kaimo vietovių mokyklų kvadrato varžybose; 2017–2018 m. m. – 5–6 klasių berniukų komanda I vietą Lietuvos mokyklų žaidynių kaimo vietovių mokyklų kvadrato varžybose; 2016–2017 m. m. gimnazija laimėjo III vietą, 2017–2018 m. m. – II vietą Lietuvos mokyklų žaidynių kaimo vietovių gimnazijų, vidurinių mokyklų grupėje.

Ne vienus metus mokiniai laimi prizines vietas įvairiuose konkursuose: Europos Sąjungos jaunųjų mokslininkų konkurso nacionalinio etapo I ture (biologijos srities), Šešupės baseino moksleivių gamtininkų XI konferencijoje už puikius pranešimus apie atliktus tiriamuosius darbus, respublikiniame konkurse *Mano žvilgsnis į supantį pasaulį*, respublikiniame mokinių gebėjimų konkurse *Lietuvos gamtininkas*. Gimnazijos mokinių komanda laimėjo rajone, zonoje ir dalyvavo respublikiniame konkurse *Sveikuolių sveikuoliai*.

2011 m. laimėta III vieta VDU fizikos olimpiadoje.

2016–2017 m. m. – laureatė Tarptautiniame pradinė klasių mokinių piešinių konkurse *Jie – mūsų draugai*; pradinė klasių mokinės sukurta *Melų pasaka* pateko į dešimtąją knygą *Lietuvos vaikų pasakos*; diplomą už puikios kokybės kūrinių *Pasaulio žemėlapis mūsų akimis*, pateiktą 2017-ųjų metų B. Petchenik vardo vaikų žemėlapių konkursui; I laipsnio diplomą STEAM mokslų konkurso *Mūsų eksperimentas* už darbą *Įvairių spalvų rožės*.

2017–2018 m. m. pradinė klasių mokinių laimėjimai: II vieta respublikiniame šokių festivalyje *Ant stogo*; respublikinio konkurso-parodos *Laiškas adventui 2017* laureatai; IV vieta Lietuvos mokyklų žaidynių kvadrato varžybose; II vieta etnokultūrinio projekto *Mūsų lobynai* respublikinėse varžytuvėse *Atverk tautos lobynų gelmes*; I vieta STEAM mokslų populiarinimo konkurse *Mūsų eksperimentas* už darbą *Pilviškių miestelio upių: Pilvės, Višakio ir Šešupės – užterštumas*; 5–8 klasių mokinių laimėjimai: I vieta respublikiniame piešinių konkurse *Piešiu šeimą*, skirtame Tarptautinei šeimoms dienai paminėti; I vieta Lietuvos mokyklų žaidynių kaimo vietovių mokyklų kvadrato varžybose (5–6 klasių berniukų komanda); I–IV gimnazijos klasių: jaunimo tautinių šokių kolektyvas *Santaka* – II vieta tarptautiniame šokių festivalyje-konkurse *Baltic Amber Suwalki 2017*.

2018–2019 m. m. 3–4 klasių mokinių komanda iškovojo IV vietą Lietuvos moksleivių žaidynių kvadrato varžybose, pradinė klasių mokiniai tapo šių konkursų laureatais: respublikinio konkurso *Mano žvilgsnis į supantį pasaulį*, respublikinio piešinių konkurso *Mano svajonė*, STEAM mokslų konkurse *Mūsų eksperimentas* II vieta už darbą *Kas gyvena skirtingai augintų salotų lapuose*, III vieta už darbą

Žmonių skaičiuotuvos. 5–8 klasių mokiniai tapo šių respublikinių konkursų laureatais: respublikiniame mokinių gebėjimų konkurse II, dvi III vietos, vaikų ir jaunimo liaudiškų šokių konkursiniame festivalyje *Pamario suktinis* III laipsnio diplomas. Jaunių šokių kolektyvas laimėjo II vietą tarptautiniame festivalyje konkurse *Merry Christmas Baltic Amber 2018*. I–IV gimnazijos klasių mokiniai tapo šių respublikinių konkursų laureatais: STEAM mokslų konkurse *Mūsų eksperimentas* III vieta už darbą *UV spindulių poveikis prieskoninių augalų antioksidantų ir chlorofilo kiekiui*. Merginų ir jaunimo šokių kolektyvai laimėjo III vietas tarptautiniame festivalyje konkurse *Merry Christmas Baltic Amber 2018*.

Mokiniai dalyvauja tarptautiniame Baltijos jūros projekte *The Baltic Sea Project*, jo organizuojamose vasaros tiriamųjų darbų stovyklose.

Ižymesni abiturientai

Jonas ANDRIUŠKEVIČIUS *1952 12 08 Bebriniškų k., medikas, biomedicinos mokslų daktaras (1993). 1960–1968 m. mokėsi Antanavo aštuonmetėje mokykloje, 1971 m. baigė Pilviškių vidurinę mokyklą. 1971–1977 m. studijavo Kauno medicinos institute, 1987–1991 m. – Kauno medicinos instituto aspirantūroje. Apdovanotas ordino *Už nuopelnus Lietuvai* medaliu (2006), NATO medaliu už tarptautinę misiją (2007), LR krašto apsaugos sistemos medaliu *Už tarptautines misijas* (2007). 2011 m. įteikta Lietuvos gydytojų sąjungos renginio *Gyvenimas – viltis* nominacija *Už asmenybės žavesį skatinant sveikai gyventi*. 2014 m. išrinktas nuoširdžiausiu Kauno gydytoju (rinkimus organizavo *Kauno dienos* redakcija ir Lietuvos gydytojų sąjungos Kauno filialas). Tais pačiais metais Respublikinės Kauno ligoninės išrinktas metų gydytoju, apdovanotas *Metų gydytojo* garbės ženklu.

Zigmas ARDICKAS *1958 07 27 Pilviškiuose †2017 01 10 Vilniuje, matematikas, vertėjas. 1976–1981 m. Vilniaus universitete studijavo taikomąją matematiką, įgijo matematiko kvalifikaciją. 1994 m. baigė Vasaros anglų kalbos instituto kursą Lietuvos krikščioniškajame koledže Klaipėdoje. Yra dirbęs inžinieriumi informacijos institute (LIMTI), vyriausiuoju inžinieriumi Lietuvos mokslų akademijos Matematikos ir kibernetikos institute, inžinieriumi Eksperimentinėje gamykloje *Bitas* prie Matematikos ir kibernetikos instituto, technikos skyriaus redaktoriumi *Mokslo ir gyvenimo* žurnalo redakcijoje, vertėju-konsultantu, redaktoriumi *Katalikų pasaulio* leidykloje bei *Mens Sana* leidykloje. Bendradarbiavo leidiniuose *Metai*, *Prizmė*, *Eisra*, *Šeima ir pasaulis*, *Sveik uoliai*, *Literatūra ir menas*, *Katalikų pasaulis*.

Z. Ardickas vertė iš anglų, prancūzų, ispanų, portugalų, galisų, katalonų, vokiečių, italų, rusų, lenkų, bulgarų, latvių,

olandų, lotynų, esperanto kalbų. Jis vertė prozą ir poeziją, mokslinę literatūrą. Dalykinės jo sritys buvo religija, psichologija, filosofija, švietimas. Nuo 2003 m. Lietuvos rašytojų sąjungos narys.

Iš anglų kalbos išvertė 24 knygas, iš prancūzų kalbos – 16, iš vokiečių kalbos – 12, iš portugalų kalbos – 8, iš ispanų kalbos – 7, iš italų kalbos – 1. 2015 m. jo iš portugalų kalbos išversta J. Saramago knyga įtraukta į metų vertingiausios verstinės literatūros sąrašą.

Gediminas GIRDAUSKAS *1934 07 07 Pilviškiuose +2018 06 14 Vilkaviškyje, sporto organizatorius, futbolo treneris, teisėjas. 1953 m. baigė Pilviškių vidurinę mokyklą, 1957 m. – Lietuvos valstybinį kūno kultūros institutą. 1956–1966 m. žaidė Vilkaviškio futbolo komandose. 1957–1963 m. Vilkaviškio Salomėjos Nėries vidurinės mokyklos kūno kultūros mokytojas, 1964–2000 m. – Vilkaviškio rajono švietimo skyriaus sporto mokyklos direktorius, futbolo treneris. Išugdė perspektyvių futbolininkų, žaidusių Lietuvos moksleivių rinktinėse, *Žalgirio* meistrų komandoje. Respublikinės kategorijos teisėjas (1969), LTSR nusipelnęs treneris (1989). 1968–1989 m. teisėjavo Lietuvos futbolo čempionatuose. *Nemuno* draugijos Teisėjų kolegijos pirmininkas (1970–1974). 1991 m. dalyvavo kuriant Lietuvos Respublikos tipinius sporto mokyklų nuostatus. Apdovanotas Kūno kultūros ir sporto departamento medaliu *Už nuopelnus Lietuvos sportui* (1994).

Vytautas JARAS *1940 10 21 Pilviškiuose +1993 06 30 Vilnius, lengvaatletis (disko metikas, rutulio stūmikas), treneris. 1958 m. baigė Pilviškių vidurinę mokyklą. Lietuvos disko metimo 9 kartus (1958, 1960, 1962, 1965, 1968, 1969, 1971, 1972, 1975), ritulio stūmimo (1960) čempionas, 6 kartus rekordininkas (nuo 58,73 m. (1962 m.) iki 62,64 m (1973 m.), pastarąjį rekordą 1981 m. pagerino jo mokinys R. Ubartas). 1967 m. Sovietų Sąjungos tautų spartakiados disko metimo varžybų laimėtojas, Sovietų Sąjungos čempionas (1967), 4 kartus vicečempionas (1965, 1966, 1968, 1970), 3 kartus Sovietų Sąjungos čempionatų bronzos medalininkas (1961, 1962, 1969). 1966 m. Europos lengvosios atletikos čempionato dalyvis (9 vieta – 53,98 m).

Birutė KALĖDIENĖ (Zalagaitytė) *1934 12 27 Baltrušių k., lengvaatletė (ieties metikė), trenerė, pirmoji iš Lietuvos lengvaatlečių pasiekusi pasaulio rekordą. 1952 m. baigė Pilviškių vidurinę mokyklą, 1957 m. – Lietuvos žemės ūkio akademiją. Dešimt kartų (1954–1969) Lietuvos čempionė ir keturiolika kartų

(1954–1958) Lietuvos rekordininkė. 1958 m. iškovojo antrą vietą Europos lengvosios atletikos čempionate, tris kartus (1958–1960) tapo Sovietų Sąjungos čempione. 1960 m. Romos olimpinių žaidynių bronzos medalio laimėtoja (53,45 m); 1964 m. Tokijo olimpinių žaidynių ketvirtos vietos laimėtoja (56,31 m). Ieties metimo pasaulio rekordininkė (57,49 m., 1958 m.). Nuo 1966 m. dirbo trenere Kaune. 1958 m. geriausia Lietuvos metų sportininkė, geriausia XX amžiaus Lietuvos lengvaatletė (2000).

Jonas KANTAUTAS *1940 10 16 Gulbiniškių k., poetas, publicistas. 1959 m. baigė Pilviškių vidurinę mokyklą, 1964 m. – Klaipėdos jūrininkystės mokyklą, 1971 m. Vilniaus universitete įgijo žurnalisto kvalifikaciją. 1964–1967 m. – tolimojo plaukiojimo šturmanas. Vėliau *Tarybinės Klaipėdos, Lietuvos žvejo* redakcijų darbuotojas. Lietuvos žurnalistų sąjungos (nuo 1972) ir Lietuvos rašytojų sąjungos (nuo 1975) narys. Išleido poezijos knygas: *Baltoji banga* (1974), *Kranto randai* (1994). Paskelbė apybraižų rinkinį *Jūros pilnatis* (1977), išleido dokumentinės prozos knygą *Vandenyno žemė* (1997) ir atsiminimų knygą *Mušos aidai: šturmano prisiminimai* (2016).

Justina KIRVELAITYTĖ *1933 11 01 Pilviškiuose, rankininkė, sporto meistrė (1957). Baigė Pilviškių vidurinę mokyklą, 1958 m. – Lietuvos valstybinį kūno kultūros institutą. 1956–1962 m. žaidė Kūno kultūros instituto, Lietuvos žemės ūkio akademijos, Kauno *Žalgirio* rankinio komandose. Penkis kartus Lietuvos moterų rankinio čempionė (1956 m. – su *Žalgiriu*, 1957, 1958, 1960 M. – su Kūno kultūros institutu, 1959 m. – su Lietuvos žemės ūkio akademija). Du kartus Sovietų Sąjungos čempionė (1957, 1960 m. – su *Žalgiriu*), du kartus vicečempionė (1958, 1962 m. – su *Žalgiriu*), tris kartus Sovietų Sąjungos čempionatų bronzos medalių laimėtoja (1956, 1962 m. – su *Žalgiriu*, 1959 m. – su Lietuvos žemės ūkio akademija). 1956–1962 m. rezultatyviausia Sovietų Sąjungos moterų rankinio rinktinės žaidėja. Pasaulio jaunimo ir studentų žaidynių rankinio varžybų bronzos medalininkė (1957 m. Maskva, su Sovietų Sąjungos rinktine).

Regina KLIMAITIENĖ *1955 02 16 Pilviškiuose, rašytoja. 1973 m. baigė Pilviškių vidurinę mokyklą. 1973–1976 m. mokėsi Vilniaus finansų ir kredito technikume. Parašė knygele *Kalbėk* (2005), iliustruotą pirmaisiais autorės piešiniais, haiku rinkinius *Alyviniai obuoliai* (2007), *Lekėčių miestelio poetinis žemėlapis* (2012), *Kad pajustum ramybę* (2015), *Akrostichai pilialkniuose* (2017). Išleido knygą ir kompaktinę plokštelę *Mintys*

tarp skaičių (2008). Yra Šakių rajono literatų klubo *Lygumų šaltinis* narė. Pelnė Šakių rajono *Aitvaro* nominaciją už kultūrinę veiklą (2006). Apdovanota Lietuvos respublikos Kultūros ministerijos padėkos raštu už kūrybinę veiklą (2020). Nuo 2005 m. yra Lietuvos nepriklausomų rašytojų sąjungos narė.

Vytautas Pijus RAIBIKIS *1928 09 08 +2013 02 19, partizanas, pasipriešinimo okupacijai dalyvis. Sulaukė Lietuvos nepriklausomybės ir pasinėre į visuomeninę – Sąjūdžio, Lietuvos politinių kalinių ir tremtinių sąjungos – veiklą. Aktyviai prisidėjo organizuojant 1988 metų liepos 12 dieną Sąjūdžio mitingą Marijampolės Rygiškių Jono mokyklos stadione, tapo vienu aktyviausių dalyvių atkuriant Lietuvos nepriklausomybę Marijampolėje, pasiaukojamai dirbo gaivinant žuvusių Lietuvos partizanų atminimą. Jo iniciatyva pastatyti keli paminklai žuvusiems partizanams ir Partizanų memorialas Marijampolėje, aktyviai rėmė *Tauro* apygardos partizanų muziejaus kūrimą ir veiklą, surengė visoje Lietuvoje pagarsėjusią šešių partizanų mūšio su gausia NKVD kariuomene inscenizaciją. 1993 m. Lietuvos politinių kalinių ir tremtinių sąjunga V. P. Raibikį už nuopelnus Lietuvai apdovanojo *Pasipriešinimo dalyvio kryžiumi*; 1997 m. – Lietuvos krašto apsaugos ministerija pareiškė padėką už *Tauro* apygardos *Vytėnio* būrio kovotojų žūties 50-mečio minėjimo organizavimą; 1999 m. Lietuvos Respublikos Seimas įteikė padėkos raštą už politinių kalinių ir tremtinių prisiminimų rinkimą ir jų įamžinimą; 2001 m. suteiktas karinis vyr. leitenanto laipsnis, apdovanotas Lietuvos kariuomenės kūrėjų savanorių medaliu, 2008 m. V. P. Raibikiui įteiktas Marijampolės apskrities *Garbės ženklas*, 2009 m. apdovanotas Lietuvos laisvės kovos sąjūdžio I laipsnio *Partizano žvaigžde*, tais pačiais metais Marijampolės savivaldybės apdovanotas Marijampolės globėjo Šv. Jurgio ordinu, 2010 m. suteiktas dimisijos kapitono laipsnis, 2013 m. vasario 16 dieną jam buvo įteiktas *Vyčio Kryžiaus* ordino medalis. LPKTS apdovanotas I laipsnio žymeniu *Už nuopelnus Lietuvai*.

Opšrūtų pradinėje mokykloje po karo (1945–1949)

Vincas Tumosa

Tai atsiminimai apie mano mokslus Opšrūtų pradžios mokykloje: pirmuosius žingsnius į ją, likusią be langų, durų ir suolų (raudonarmiečių sukūrentų), apie mūsų tėvų pastangas ją atkurti.

Gal bus įdomu paskaityti, kaip klausėmės mokytojų, sėdėdami ant paprastų suolų (*uslanų*), rašėme priklaupę prie jų į sąsiuvinius, motinų susiūtus iš atsitiktinio popieriaus, net išardytų cemento maišelių lapų. Kaip pertraukų metu lošėme iš rašomųjų plunksnų, o namuose „žaidėme“ – su šoviniais ir granatomis, stengdamiesi išgauti „garsiuokus“. Deja, keliems smalsuoliams tie žaidimai buvo paskutiniai – jie žuvo.

Papasakojau ir apie žiaurią partizanų kovinę akciją 1947 11 16 prieš kaime įkurdintus ginkluotus rusų kolonistus. Jos metu žuvo ir mūsų bendramoksliai. Su jais mokykloje ir grįždami iš jos kariavome savo vaikiškus karus.

Ir taip ketverius metus mokėmės, žaidėme, augome ir įsiminėme. O aš net užrašiau. Gal kai kam perskaičius bus įdomu palyginti: tada – dabar... Tik duok, Dieve, kad niekada tai nepasikartotų ir ateisiantiems netektų to išgyventi.

* * *

*Kadaiše daug opšrų čia būta,
Tad kaimą pavadino jie Opšrūtais...*

1945 metų rugsėjo pradžioje, išsikibęs į tėtės ranką, trečią kartą peržengiau Opšrūtų pradinės mokyklos slenkstį. Po pirmųjų apsilankymų joje ilgai neišbuva. Dar 1943 m. pavasarį pusbrolis Jonas, mamos paprašytas, nusivedė mane į mokyklą, kad pamatyčiau, ką vaikai veikia per pamokas ir pertraukas, kaip jie mokosi ir žaidžia. Nejaukiai pasijutau, kai mokytoja panelė Nikliauzaitė pradėjo pusbrolio klausinėti apie mane: kiek man metų, ką aš moku, ir nusišypsojusi padaršino, kad jau rudenį manęs lauks pirmoje klasėje.

Antrą kartą mokyklon buvau atvestas privalomam mokslui. Tačiau ją palankiau vos tris dienas ir išmokau prie lentos nusilenkti mokytojai ir klasei, lontoje parašiau kelias raides, o vadovėlyje sudėlioju keletą žodžių. Per pertrauką kieme kilo triukšmas – susipešė vyresni berniukai. O kai pamačiau mokytojos teisman vedamą vieną peštuką sukruvinta nosimi, išsigandau, ir paskui tėvai jau niekaip negalėjo manęs į mokyklą nuvesti. Išeidavau su kaimynų vaikais, bet pakeliui rasdavau priežasčių grįžti atgal.

Mokykla be suolų, lentos ir kreidos. Trečią kartą, kaip sakiau, į mokyklą atėjau pasibaigus karui, vieneriais metais paūgėjęs, taigi vyresnis ir drąsesnis. Mokykla jau buvo nebe ta, kokią mačiau prieš metus: nelikę įstiklintų baltų dvi- vėrių durų, kurių kairėje puikavosi balta iškaba su Vyčiu *Pradžios mokykla*, langų su blizgančiais saulėje stiklais. Dabar durys buvo sukaltos iš septynių medinių juostų, sutvirtintų dviem skersiniais, vietoj su trimis stiklais langų – tik su dviem,



o vietoj viršutinių stiklų – neobliuoti lentgaliai. Stiklai sudurstyti iš atskirų siaurų juostelių, viena ant kitos užleistų ir prilaikomų skardiniais laikikliais, iš-

pjautais iš konservų dėžučių. Sienose – patrankų sviedinių skeveldrų žymės. Frontui stovint prie Vilkaviškio, mokykloje buvo įsikūrusi sovietinė karinė komendantūra su sargybinių būdele ir užkardu. Išniekinta ir apiplėšta, stovėjusi kulkoms ir sviediniams atviroje pakelėje, – tokia tada atrodė mano pirmoji mokslo šventovė.

Todėl apie mokslą joje nuo 1944 m. rugsėjo negalėjo būti nė kalbos. Buvo me pafrontės ruože, du kartus evakuoti. Dėl to mokyklą lankyti pradėjau metais vėliau – nuo 1945 m. rudens.

Dabar į ją ėjau drąsiai ir jaučiausi saugiai, mat kitame pastato gale laikinai gyveno mano teta K. Viltrakienė su dukters šeima, nes mokyklos kaimynystėje stovėjusį jų namą subombardavo vokiečių lėktuvas.

Pirmoji mano mokytoja Aldona Balčiūnaitytė mane atvedė į man pažįstamą klasę, tačiau joje nebuvo nei mokyklinių suolų, nei rašomosios lentos. Suaugusieji kalbėjo, kad raudonarmiečiai per žiemą juos sukūrenę. Susėdome ant ilgų *uslanų* ir mokėmės skaityti. O kai reikėdavo rašyti, klaupdavomės, ant jų dėdavome sąsiuvinius, pieštukus... ir labai stengėmės pakartoti parašytą mokytojos raidę ar žodį. Ir sąsiuvinių ne visi turėjome. Kai kurie rašė iš cemento maišelio lapų susiūtuose, kiti – laikraščių paraštėse. Neturėjome ir lentos. Mokytoja, norėdama parodyti trečiokams dviženklį skaičiaus dauginimą iš vienaženklį, mėlynu pieštuku baltoje klasės sienoje užrašė ir paaiškino šį veiksma. Vadovėlių dar nebuvo spėta išleisti. Skaitėme iš tų, kuriuos turėjome – iš prieškarinių. Savo *Sakalėlių* buvau paskolinęs trečiokei kaimynų Teresei. Vieną dieną mokytoja paprašė senąsias

Opšrūtų pradžios mokyklos mokiniai su mokytojomis Leonida Blažaityte ir Ona Nikliauzaitė. 1943 m. A. Česnaičio nuotr.

knygas atnešti jai ant staliuko ir čia pat išplėšė lapus su S. Dariaus ir S. Girėno, A. Smetonos portretais. Naujų sovietinių vadovėlių su leniniais ir stalinais sulaukėme tik antroje klasėje 1946 m. Tačiau Lietuvos himnas paskutiniame puslapyje dar buvo – *Lietuva, Tėvyne mūsų...*

Mūsų tėvams teko nemažai padirbėti, kad mes mokykloje turėtume nors minimalias sąlygas mokytis. Valsčiaus pareigūno suvaryti ir prižiūrėti jie be obliaus ir kalto „spartuoliškai“ remontavo apiplėštą pastatą: dėjo prieangio grindis, lopė langus, įstatė duris, o vėliau gamino mokyklinius suolus. Kai kurie juos darė patys, kiti užsakė staliams. Kaimynai kooperavosi: darė vieną suolą savo ir kaimyno vaikui. Taip ir išėjo dviviečiai, triviečiai. O Balčiūnų Žukauskas atvežė dar ilgesnį, mat jo net keturi vaikai lankė mokyklą. Tačiau tame suole visi vos tilpo – vienam teko sėdėti skersam.

Man tėtė padarė vienvietį. Kadangi vinių niekur negavo, kapojo vielą lygiais strypeliais, vieną jų galą stačiu kampu užlenkdavo, kitą plaktuku ant priekalo nusmailindavo – ir vynys gatavos. Pagaliau mano suolas atsidūrė klasėje ir aš nuo *uslano* persėdau ir pasijutau patogiai. O kartą, kai parverčiau rašalinę ir išliejau rašalą, Dambrauskų Jonas peiliuku išdrožė duobutes rašalinei ir plunksnakočiui. Vėliau, kai jau buvo gauti tikri mokykliniai suolai, manasis buvo pastatytas prieangyje, o ant jo – geriamojo vandens bakelis su pririštu aliumininu puodeliu.

Pagaliau sulaukėme ir sąsiuvinų, suliniuotų horizontaliomis ir įstrižomis linijomis, be viršelių, su mums nesuprantamu rusišku žodžiu *Tetrad'* (sąsiuvinis) pirmojo lapo viršuje. Po juo iš karto rašėme. Tačiau tėtė iš kažkur man gaudavo dar smetoniškų su J. Basanavičiaus, V. Kudirkos portretais, matų ir daugybės lentelėmis viršeliuose. Pamačiusi juos mokytoja kažkodėl liepdavo aplenkti nepermatomu popieriumi.

Plunksnos – rašyti ir žaisti. Nuo antrojo skyriaus jau pradėjome rašyti rašalu. Plunksnakočių ir rašymo plunksnų parduotuvėse užteko, tačiau rašalo ne visada. Gaminomės jį patys iš tirpių pieštukų (*cheminių*) šerdelių, o kartais ir mokytoja pripildydavo mūsų rašalines pirktiniumi iš puslitrinio butelio. Populiariausi plunksnakočiai buvo vamzdelio tipo su dviem antgaliais – plunksnai ir pieštukui: ištraukęs iš vamzdelio vieną ir įtvirtinęs kitu galu, rašai plunksna, o esant reikalui, tuoj pat ją pakeiti į pieštuką. Patogus šis plunksnakotis buvo, nes plunksna ilgiau tarnaudavo.

Rašydavome dviejų rūšių plunksnomis: smailiosiomis *zvizdočkomis* (su išpausta penkiakampe žvaigždute) ir *zylutėmis*, kurios buvo per vidurį susmaugtos, o galelis užlenktas. Pirmosios daugiau tiko rašyti su *paspaudimais*, t. y. rašant dailia raštą kai kurie raidžių elementai būdavo paryškunami storesne linija. Tik Jašinskų Juozas turėjo plačią ir suplotą amerikietišką, jos visi pavydėjo. Ji labai lengvai slydo net prastu mūsų sąsiuvinio lapo paviršiumi, joje ilgiau užsilaikydavo rašalas. Tik vėliau ji atsirado ir mano plunksnakotyje.

Netrukus plunksnos tapo mūsų vaikiško biznio objektais – vieni iš kitų pirkdavom, mainydavom, o paskui ir lošdavom iš jų. Būdavo, susirandi žaidimo partnerį, guldai savo plunksną kniūbsčią, o jis savąja kerta per uodegytę. Kai ši apsiverčia aukštelninka, savosios smaigaliu staigiai braukdamas per briauną, jis stengiasi ją gražinti į pirmąją padėtį. Jeigu pavyksta, plunksną pasiima sau.

Paskui jau stato jis. Kai kurie, pralošę paskutinę, pamokoje neturėdavo kuo rašyti. Netrukus mokytojas sužinojo šio plunksnų stygiaus priežastis ir kuo griežčiausiai uždraudė iš jų lošti ir mainyti. Jeigu kai kurie tai bandė ir toliau taip daryti, kiti pranešdavo mokytojui, o šis prasikaltėlius nubausedavo.

Pagaliau klasėse atsirado rašomosios lentos, tačiau trūko kreidos. Kazkas jos gavo iš kailiadirbių. Prasta ji buvo, tačiau rašėme nors ir trupančia. Namuose netyčia sukūliau savo gipsinį avinėlių – vaikišką taupyklę. Jos skeveldras nusinešiau į mokyklą. Pabandėme klasėje su mokytoja ir nudžiugome – rašo! Ir prasidėjo tų avinėlių daužymas, o iš jų pažirdavo centai, kapeikos ir pfenigai. Laikiniai kreidos problema buvo išspręsta.

Nusikaltimai ir bausmės už jas. Naujasis mūsų mokytojas Jonas Račiukaitis kasdien į mokyklą pėsčias vaikščiojo 7 km iš savo Kumėbalių kaimo. Tai buvo nuoširdus, bet griežtas pedagogas, reikalaudavęs drausmės ir per pamokas, ir pertraukų metu. Turėjo ir savo originalių bausmių sistemą. Jas diferencijuodavo pagal nusizengimo mokinio taisyklėms laipsnį: tai stovėjimas suole, stovėjimas ar klūpojimas kampe prie lentos, klūpojimas ant aštriabriaunio šakalio, kurio aštrumus čia pat klasėje mokiniai apdroždavo. Pati didžiausia bausmė – klūpojimas ant šakalio pakėlus aukštyn rankas. Skyrėsi ir bausmės atlikimo trukmė. Kai kuriems prasižengėliams tekdavo klūpoti net per pertrauką. Po pamokų retai kada palikdavo, nebent papildomam darbui visą klasę.

Tačiau mūsų mokytojas jau nepraktikavo mušti liniuote per ištemptą prasi-kaltėlio delną. Šią „egzekuciją“ mačiau ir įsidėmėjau per pirmąją savo apsilankymą mokykloje.

Mūsų kaimo mokytojai ir mokiniai. Opšrūtų pradžios mokyklos, įsteigtos 1910 metais, pirmasis mokytojas buvo Kazys Klimavičius, vėliau tapęs vienu iš Alytaūs gimnazijos steigėjų ir jai kurį laiką vadovavęs. Mano tėtė pasakojo, kad jį pirmosios vokiečių okupacijos metais (1915–1918) mokė suvokietėjęs mokytojas Renkvica, kuris buvęs labai griežtas, kartais net žiaurus, tačiau mokinius pradžiuogindavęs gerais pažymiais, kuriuos mėgdavo papuošti vainikėliu – skaitmenį apibrėždavo vingiuota linija. Paskutiniaisiais nepriklausomybės metais Opšrūtų pradžios mokykloje mokytojavo M. Bagdonavičius (jį žmonės Bagdonu vadino), su kuriuo, kaip su kolega, susitikau Marijampolės rajono Šešupės aštuonmetėje mokykloje, ten jis pavadavo motinystės atostogų išėjusią matematikę. Su malonumu prisiminėme Opšrūtus, kaimo žmonių likimus. Pasirodo, kad jis 1941 m. iš mokyklos laiku spėjo pasitraukti – buvo įrašytas į tremiamų mokytojų sąrašus.

Karo metais čia dirbo mokytoja Nikliauzaitė. Po karo mokyklos vedėja buvo iš Opšrūtų kaimo kilusi Ona Katiliūtė. Vėliau ją pakeitė Aldona Kančytė. Čia dirbo jau minėtas mokytojas Jonas Račiukaitis, o atidarius rusiškų klasių komplektą – M. Cibulskis. Mokytojavo ir Justinas Rūbas, geras dainininkas, po-būviuose užtraukdavęs operų arijas. Mokyklos istoriją užbaigė Juozas Mačiulaitis, buvęs frontininkas, aktyvios veiklos kolūkyje žmogus.

Saugau 1946 metų savo mokyklos mokinių nuotrauką. Joje mūsų 55: daugiausia lietuviukų, apie 20 rusiukų ir 2 vokiečiai, fotografo Vito Česaičio susodinti, prikluptyti, sustatyti prie varganai atrodančios mūsų mokyklos. Su mumis mokytojai O. Katiliūtė ir M. Cibulskis. (Mano mokytoja A. Balčiūnaitytė



Opšrūtų pradinės mokyklos mokiniai ir mokytojai. Pirmoje eilėje – 8 rusiukai ir autorius (pirmas iš dešinės); antroje eilėje (iš dešinės) – J. Jasaitis, autoriaus pusbrolis Jonas, Augustaitis, S. Morkevičius, V. Urnevičius, J. Jašinskas, K. Blažaitis, P. Mikulskis ir kt.; toliau (prie tvoros) – R. Budžiūtė, L. Sapažinskaitė, J. ir T. Astrauskaitės, T. ir J. Stankevičiūtės, D. Karužaitė ir kt.; viršuje (iš dešinės) – D. Žukauskaitė, Saukaitytė. Mokytojai: Ona Katiliūtė (viršuje kairėje) ir rusų klasių mokytojas M. Cibulskis (viršuje dešinėje). 1946 m. Vito Česaičio nuotr.

ta dieną buvo išėjusi į Vilkaviškį parnešti mums sąsiuvinį ir rašalo.) Dar visi gyvi, nešaudyti 1947 m. lapkritį, netremti 1948 m. gegužę. Tik akimirkai sustingę, paklusę fotografo komandai: „*Nejudėt, fotografuojau!*“

Nuo seno mūsų kaimo žmonės draugiškai sugyveno su vietos vokiečiais, turėjusiais gerus ūkius, darbščius ir sumanius vaikus. Vieni su kitais bendravo, kalbėjosi lietuviškai, per rinkimus dažniausiai balsuodavo už tuos pačius rinkimų sąrašus, tik meldėsi skirtingose bažnyčiose ir mirusiuosius laidojo savose kapinėse. Oto Trempo sūnūs mano tėtei talkino statant tvartą, įkalbėjo pirkti ir įrengė pirmąjį mūsų kaimo gale radijo aparatą *Telefunken*. Kai karo metais už neatliktą prievolių pristatymą tėvams grėsė dideli nemalonumai, iš kaimynų Šeferių ir Trempų susilaukė paramos ir užtarimo prieš okupantų valdžios įgaliotinį. 1946 m. mokyklą lankė tik Kubaitis ir Ervinas Butkeraitis, kurie sunkiais karo keliais su motinomis grįžo į savo gimtuosius namus, bet apie 1958-uosius buvo priversti išvažiuoti į Vokietiją. Vėliau mokyklą ėmė lankyti Mičiulių šeimos priglaustas ir įvaikintas karo našlaitis iš Rytprusių Jonukas.

Nėra taikos su rusiukais. Rusiukai į Opšrūtų mokyklą atėjo iš vokiečių sodybų, į kurias juos iš Suvalkų krašto atkėlė sugrįžusi sovietinė valdžia. Dėl to mokykloje įvyko nemažai pasikeitimų: visus keturis lietuviškuosius skyrius patalpino klasėje nuo vieškelių pusės, o rusiukus – į kitą patalpą kiemo pusėje. Mūsų abu mokytojai su savo mokiniais dirbo vienoje klasėje, o rusiukus mokė

tik mokytojas M. Cibulskis. Vėliau atitinkamai buvo padalytos ir mūsų žaidimų per pertraukas zonos. Kai įvyko keli santykių aiškinimaisi kumščiais, mokytojai nusprendė skirtingu laiku daryti pertraukas: būdavo, mes žaidžiame kieme, o jiems tuo metu dar vyksta pamoka.

Į steigiamąją pionierių sueigą iš Pilviškių atvažiavo jauna jų vadovė. Ji mėgino suburti vaikus į *jaunųjų leniniečių* organizaciją. Agitacinį darbą atliko ir rusiukai. Vienas jų vis aiškino man, kokia įdomi veikla laukia pionierių: daug keliausime, daug pamatysime... Tačiau pionieriumi netapau. Tik vienas kitas iš mūsų pusės pasidavė gundymams. Pionieriumi tapo ir mano kaimynas, o kai apie tai sužinojo jį globojanti teta, nuo jos gavo pylos. Tų sueigų gal buvo trys. Vadovė aiškino pionierių veiklos gaires, organizacijos komunistinę prigimtį. Ne tik aiškino, bet ir diktavo. Albinukas parodė tuos užrašus, bet būdamas tik antroklas, mažai ką teuzsirašė ir galėjo paskaityti.

Grižtančius iš mokyklos Julę, Teresę, Albinuką ir mane prie Šėferynės pasitikdavo čia gyvenantys rusiukai, neleisdavo praeiti, užkabinėdavo: mergaitėms iš rankų plėšė krepšelius, o mane „draugiškai apkabinė“, nuo pečių stengėsi nuplėšti odinę vokišką kuprinę, kurią tėtė buvo nupirkęs iš *trofeičikų* (keliaujančių rusų prekeivių, pardavinėjusių Rytprūsiose prisigrobtus daiktus). Tik Albinukui pavykdavo apsiginti savo faneriniu knygu lagaminėliu, kurio kampai buvo kieti ir skaudūs. Dėl to kartą jį vijosi net raiti.

Kai užpuldinėjimai padažnėjo, mes pakeitėme maršrutą iš mokyklos –ėjome vieškeliu didesniu būriu su Sapažinsku, Žukausku vaikais. Žinoma, buvo toliau, bet saugiau.

Pagaliau kaimynas Astrauskas nuėjo į Šėferynę pas Zanevskius derybų. Ką jie kalbėjo, nežinau, bet paskui į mokyklą jau drįsime eiti įprastu keliu.

O atkeršyti savo skriaudėjams nutariau originaliu būdu, kiek leido mano vaikiška išmonė: sąsiuvinio lape nupiešiau žmogišką pavidalą turinčią baidyklę, apačioje parašiau STALINAS ir, grumstu prispaudęs, palikau prie tako, kuriuo vaikščiodavome į mokyklą. Matyt, kad turėjau mintį, – koks jūsų vadas, tokie ir jūs.

Ryte prie mokyklos radome primėtytų partizanų atsišaukimų, kuriuose atėjūnai buvo perspėjami liautis terorizuoti lietuvius ir nešdintis iš kaimo į savo „plačiąją tėvynę“. Vyresnieji garsiai skaitė, mažesnieji klausė. Žinoma, tarp mūsų buvo ir tokių, kurie apie mūsų pokalbius pranešinėjo Šumilovui, kaime pravardžiuotam Juodžiu (kokias pareigas jisėjo rusiškoje mūsų kaimo valdžios hierarchijoje, nežinau). Ir šis imdavosi priemonių. Štai Stadalninkutis prasitarė, kad krūmuose radęs šovinių, juos parsinešęs namo ir paslėpęs – ketino padaryti „garsiuoką“. Tai girdėjo Dambrauskų Jonas ir pagrasino, kad apie tai pranešias kam reikia. Kitą dieną berniukas jau guodėsi, kad buvo atėjęs Šumilovas, atėmęs šovinius, grasinęs tėtėi, o šis išpėręs jam kailį. Kartą Jonas gyrėsi, kaip vieną vakarą, išgirdęs kaimynystėje gyvenusių rusų šeimoje pagalbos šauksmą, griebęs pistoletą, lėkė padėti apsiginti nuo tariamų partizanų, tačiau įsitikino, kad ten smarkavo gerokai išgėręs šeimos galva.

Jie pradėjo pirmieji. Vieną naktį kaimą nušvietė gaisro pašvaistė – degė M. Brazio (*Klajūno* tėvo) kluonas ir tvartas. Mat ir Brazių sodyboje buvo apgy-

vendinta ginkluota rusų kolonistų šeima. Vienas šios šeimos žaliūkas, norėdamas kaime pasigarsinti ar pasidrausinti, vakare išėjęs į kiemą, iš savo šautuvo (*vintookės*) pykštelėjo tiesiai į dangų. Netoliese pasalavę ir tykoję pareinančio *Klajūno* kareiviai išiveržė į sodybą ir teiravosi, kas šaudė. Ruselis išsigynė. Nusprendę, kad tai padarė sodyboje pasislėpęs *Klajūnas*, uždegė kluoną. O ten liepsnose pradėjo sproginėti paslėpti šaudmenys. Būrio vadas reikalavo iš senuko pasakyti, kur lindi sūnus, tačiau šis gynėsi, kad nežinaš, seniai jo nematęs. Kareiviai, čiupę už pažastų partizano tėvą, ėmė tempti į liepsną. Tik tada ruseliui prabilo sąžinė – prisipažino, kad šovęs jis. Ir tai buvo ne pirmas atvejis, kai prieš senuką buvo panaudotas smurtas. Kartą kažkokie valsčiaus pareigūnai ir sribai kelyje su vežimu užklimpo prie jo sodybos. Apkaltinę šeiminką, kad jis netvarkas jam priklausančios kelio atkarpos, jį sumušė.

Vėliau senieji Brazilai buvo ištremti į Sibirą, iš kur nebesugrižo. Tragiškai žuvo ir abu sūnūs. Kazimierą pirmąją karo dieną kažkur apie Veiverius nušovė vokiečiai, palaikę persirengusiu raudonarmiečiu, o Jonas-*Klajūnas* žuvo 1949 m. spalio mėnesį prie Barzdų, besigindamas nuo jį su bendražygiu *Kariūnu* apsupusių MGB būrio smogikų.

Didžioji kaimo tragedija. 1947 m. lapkričio 15-osios vėlų vakarą mane iš miego pažadino mama ir pasakė: „*Žiūrėk, vaikelai, kaip Opšrūtai dega.*“ Netoliese degė Šėferynė, toliau padangėje švietė dar du gaisrai. Girdėjau parpiant automatus, kalenant kulkosvaidžius, trinksint šautuvų šūvius. Juos dar atskyrčiau iš 1944 m. vasaros mūšių. Supratau: ten, kaime, vieni puola, o kiti ginasi, kaip tikrame kare.

Ryteėjome į mokyklą pro rūkstančią gaisravietę. Šėferynėje sudegusio namo griuvenose moterys ieškojo nušauto ir sudegusio senojo Zanevskio kūno. Jis žuvo vienintelis, tik atidaręs trobos duris partizanams. Paskui į juos iš vidaus pasipylė šūviai. Čia buvo pagrindinė ginkluota kolonistų jėga. Partizanai, neišveikę pasipriešinimo, atsitraukė, uždegę namą, iš kurio pylėsi automatų ir kulkosvaidžių šūviai. Moterys su vaikais pabėgo ir pasislėpė pas artimiausius kaimynus. Tą naktį sudegė Šumilovo (Kubaitynės), Golubovskio (Velertynės) trobos, iš kurių buvo atsišaudoma. Buvo uždegtas ir sodybos, stovėjusios už mūsų mokyklos, namo prieangis. Tačiau ten gyvenęs barzdočius apsigynė, pats užgesino ugnį, o rytą vaikščiodamas su šautuvu ant peties visiems gyrėsi: „*Nepaimt jiems seno revoliucijos kareivio.*“ Ambrasų sodyboje gyvenusią kolonistų šeimą partizanai užklupo netikėtai. Besiginančių ten nebuvo. Atskyrė vaikus ir pasirūpinti jais palikę šeiminkams, suaugusiuosius suvarė į kambario kampą ir sušaudė.

Mokyklon susirinkę mokiniai sunešė žinias iš visų kaimo kampų ir, vienas kitą pralenkdami, pasakojo šurpius praeities įvykius, išgirstus iš vyresniųjų lūpu.

Pas apylinkės pirmininką A. Golubovskį vyrai lošė kortomis. Suskambėjo dūžtantis lango stiklas, ir į kambarį įlėkė granata, kuri nuriedėjo į pakrosnį ir sprogo. Paskui į trobą išiveržė partizanai. Patamsyje, kilus sąmyšiui, Golubovskis suspėjo pasprukti pro langą. Tvarte užsėdo ant arkliaus ir dingo nakties tamsoje. Partizanų kulkos jo nepavijo. Vėliau kaime kalbėjo, kad į Pilviškius atšuoliavusį Golubovskį budintysis karininkas pasisodino prie puslitrio ir patarė, kad šiuo metu skubėti į pagalbą Opšrūtams būtų pražūtinga. Troboje buvo nušautas mūsų

bendramokslių Uscilukų tėvas, auginęs vešlią barzdą. Jį partizanai palaikė naujuoju kolonistu, nors jis buvo senas šio kaimo gyventojas. Liepsnose žuvo ir keturmetis Golubovskių sūnus. Išgirdęs šaudymą, apylinkės pirmininkui į pagalbą su šautuvu skubėjo netoliese gyvenęs Saukaitis, vienas iš kaimo aktyvistų. Tačiau partizanų kulka jį pasitiko laukuose. Sodyboje partizanai nušovė ir Dambrauską, atbėgusį čia iš Kriaučiūnienės. Žuvusiojo sūnus Jonas vėliau gyrėsi, kad tėvas dar prieš jį nušaudant spėjęs jiems suraityti špygą.

Grįždamas į Zanevskių namus, išgirdęs ten kilusį susišaudymą ir pamatęs kilusį gaisrą, kelyje prie Trempynės mirė rusų šventikas, kuris aptarnavo čia gyvenusius stačiatikius – neišlaikė širdis.

Tik prašvitus atskubėję „gynėjai“ suskaičiavo, kad kaime žuvo 8 vyrai, 9 moterys, 14 vaikų, o sužeistųjų buvo 13. Ginkluoti Vilkaviškio pareigūnai, atėję į ligoninę, reikalavo, kad medikai važiuotų su jais į kaimą pas sužeistuosius. Tačiau šie vykti atsisakė ir pagalbą suteikė tik operacinėje.

Nušautųjų kūnus vežė į didžiulį buvusio amerikono Matulio ūkį netoli nuo mokyklos. Stribai suvarė kaimo vyrus kalti karstų, o moteris ruošti lavonus laidoti. Pertraukų metu drąsesnieji berniukai, smalsumo vedami, per kalnelį lėkė į Matulynę pažiūrėti, kas ten vyksta, o grįžę pasakojo šurpius išpūdžius – kaip Golobovskis kišenėje atnešęs savo sudegusio sūnaus galvutę, kaip vyrai nešę mūsų bendramokslį Prokopą kulką suvarpyta galva... Dėl to mokytojas griežtai uždraudė ten lankytis.

Į baltų lentų karstus guldė po keletą lavonų. Laidotuvių dieną pavieškelėję, šalia mokyklos, išsirikiavo vežimai su karstais. Įvyko mitingas. Ir mus, mokinius, į jį atvedė. Viename vežime prie karsto tūnojo mūsų bendramokslis. Užkalbintas paaiškino, kad jame jo tėvai, o jis pasprukęs per langą. Palypėjęs ant vežimo apylinkės pirmininkas A. Golubovskis piktai ir grasinamai kalbėjo apie „banditišką išpuolį prieš vaikus ir senelius“, o už jo sūnaus ir Šumilovo šeimos narių žūtį nukentėsią po dvidešimt „buožių ir banditų pakaliku“ šeimų.

Pasibaigus mitingui, vežimų vilkstinė su karstais pajudėjo Pilviškių vieškeliu. Į pirmąjį vežimą sėdo žmogus su plačiu stačiatikių kryžiumi.

Mokykloje tvyrojo šermenų nuotaika. Klasė, kurioje mokėsi mūsų draugai ir priešai, liko tuščia, ir mes iš mažo kambarėlio, skirto mokytojo butui, sugrįžome į didžiąją klasę.

„Pamatysi, po viso šito mums bus blogai... Visus išveš...“, – susirūpinęs patyliukais man pasakė Blažaičių Kęstutis.

Deja, teisus buvo mano bendraamžis. Jau kitų metų gegužę beveik visus stambesnius ūkininkus sovietinė valdžia ištrėmė į Sibirą. Kęstučiui su broliu Vitu ir jų tėveliu taip pat teko rūsti tremtinio dalia. „Išvežė kaip stovi, – pasakojo žmonės. – Du našlaičius ir jų tėvą...“ O kartu su jais Grinkevičius, Montvilas, Ambrasus, Brazius, Česaičius, Račiukaičius, Bylas, Iškauskus, Vosylius. Ištuštėjo beveik pusė kaimo.

Naujieji kolonistai neištvirtino mūsų kaime. Gyvieji prieglobstį rado arčiau sribų būstinių (*stribelnyčių*) ir buveinių sovietinės valdžios, atgabenusios juos iš gimtųjų vietų į nepažįstamą svetimą kraštą, kuriame tapo jos nežmoniškos politikos įkaitais ir aukomis.

O po kelerių metų į ištuštėjusias tremtinių sodybas valdžia atkėlė naujus tremtinius – lenkiškai besimeldžiančius ir gražiai dzūkuojančius smėlingo ir miškingo Varėnos rajono gyventojus. Mat jų žemės sklypelius buvo nutarta apšodinti mišku. Žinoma, jų vaikai papildė praretėjusias mūsų mokyklos mokinių gretas.

Tačiau dar būdavo dienų, kai vėl reikėdavo visiems keturiems skyriams susispausti vienoje klasėje. Rinkimų kampanijos metu mūsų patalpoje išikurdavo ginkluota rinkimų būstinės apsauga. Kieme ir sode kareiviai iširengdavo priedangas iš plytų, akmenų ir velėnų, kad būtų saugiau gintis partizanų užpuolimo atveju, o tvartelis tapdavo laikina amunicijos saugykla. Tik kartą išsikraustydami kareiviai čia pamiršo pasiimti granatas, žinoma, be sprogdiklių, ir mokytoja jas išmetė į kiemą.

Mūsų pertraukos. Pamokų ir pertraukų trukmė priklausydavo nuo vedėjos rankinio laikrodėlio būklės. Skambučio mokykla neturėjo. Pertrauką savo klasei skelbdavo vedėja, o mes, išgirdę šurmulį už sienos, apie tai pranešdavome savo mokytojui. Tačiau sunkiau būdavo sukviesti mus į pamokas. Vienas iš mokytojų arčiausiai pasitaikiusiam mokiniui paliepdavo kviesti visus į klasę. Šis privalėjo apibėgti visą mokyklos pastatą ir garsiai šaukti: „Į klaaaaseęęę!“ Paskui šūkį kartodavo kiti sode esantys vaikai. Po minutės kitos mūsų klumpės jau išsirikiuodavo klasės prieangyje. Neapsikentęs nuolatinių vėlavimų ir pasiteisinimų, kad negirdėję kvieslio balso, mokytojas ėmė mus bausti – pamokos metu statyti į kampa.

Mūsų pertraukos būdavo judrios, siautulingos: žaisdavome kvadrata su kietu iš pilnavidurės automašinos padangos išdrožtu kamuoliu (*pilke*), nuo kurio dar ir šiandien turiu atminimą – kreivą kairiosios rankos mažąjį pirštą. Mat, gaudydamas kamuolį, piršto nesulenčiau ir šis buvo skaudžiai užlaužtas.

Vieną rūškaną dieną berniukai sumanė pamėtyti *pilkę* klasėje. Sustoję tarpusuoliuose svaidė vienas kitam. Taip jau atsitiko, kad kamuolys atsidūrė Vidmino rankose, stovėjusio klasės gale, po ant sienos kabojusiu neįstiklintu LSSR herbu. Šis jį švystelėjo už pasvirai pritvirtinto paveikslo. Kaip į krepšį. Tačiau popierius sunkoko kamuolio neatlaikė ir perplyšo. Valstybės simbolis buvo išniekintas. Išsigandome visi, nes bijoti jau buvome išmokę. Skundikai (*skundukai*) nedelsdami pranešė mokytojams. Šie atskubėję ir išsiaiškinę situaciją rėmus su herbo skiautėmis nukabino, o Vidminui paliepė greitai nupirkti naują ir jį pakabinti.

Kai mokytojas uždraudė lošti iš plunksnų, pradėjome naują žaidimą. Šį kartą iš pinigų – monetų. Nesvarbu, vokiškų pfenigų ar rusiškų kapeikų. Štai Jonukas sviedžia savąją į sieną, o šiai atšokus ir nukritus ant grindų, meta Petrukas, taisydamasis, kad jo pinigėlis nukristų kuo arčiau varžovo. Paskui matuoja atstumą. Jeigu Petruko moneta atsiduria per sprindį nuo Jonuko, Petrukas ją pasiima.

Žaisdavome karą, pasidaliję į rusus ir vokiečius. Vokiškos komandos „Halt, Hände hoch“ (Stok, rankas aukštytyn) atkreipė pro mokyklą vieškeliu važinėjančių sovietinių aktyvistų dėmesį, ir mokytojai uždraudė tokius „idėjiškai pavojingus“ žaidimus.

„*Sukdavome vuodegą*“: bėgdavome grandinėle susikibę rankomis, o vedantysis stabtelėjęs visą grandinę imdavo sukti ratu. Paskutinis grandinėje, veikiamas išcentrinės jėgos, neišsilaikydavo ant kojų ir skriedavo šalin, kartais skaudžiai užsigaudamas.

Žiemą ar esant lietingam orui, tupėdavome klasėse. Mergaitės dažnai užvesdavo dainą, kurią visi traukdavo, vieni iš kitų pasišaipydami: „*Pirmas skyrius – kalakutai,/ Antras skyrius bulves skuta,/ Trečias skyrius baliavoja,/ O ketvirtas sumazgoja.*“ Ketvirtokai atsikirsdavo posmu: „*Trečias skyrius – kaip beždžionės,/ O ketvirtas – dori žmonės.*“

Berniukai turėjo savo dainą, išmoktą iš kaimo bernų: „*Jadvyga, graži mergaite,/ Priimk mane į lovaite,/ Atdaryk dureles,/ Ba nušalau kojeles./ Kurgi mudu eisim,/ Ką gi mudu veiksime?/ Eisim mudu į kaimąq,q./ Pas Jadvygą į svirnąq,q.*“

Mergaitės, gale mokyklos spalvotus stikliukus gainiodamos koja, striksėjo savo klases.

Kieme šulinys be dangčio traukė daugelio mūsų berniukų dėmesį. Gilumas neišpasakytas! Tai rodė ir ant veleno užvyniota ilgiausia grandinė, kuria pilnas vandens kibiras buvo išsukamas į paviršių, o pažvelgus žemyn vandens lopinėlis atrodė visai mažutis. Vienam dičkių (ar tik ne Buinauskų Jonui) kilo mintis: pasikabinus pirštų galais ant vidinės rentinio briaunos, nuleisti visą savo kūną žemyn, į šulinio bedugnę. Jam pavyko – pirštai buvo tvirti ir atlaikė. Išsiropštė pats. Atsirado ir kitas drąsuolis, mano kaimynas Krapaičių Albinukas. Draugų padedamas jis pasikabino, tačiau vienos rankos pirštai pradėjo slysti rentinio briauna žemyn. Ši beprotišką numerį stebėję žiopliai spėjo sugriebti draugą už rankų ir iškelti. Kaip kreida išbalęs buvo Albinuko veidas. Netrukus apie tai sužinojo mokytojas, ir šulinys buvo uždengtas rakinamu dangčiu.

„Garsiukų“ darymas. Dar pavojingesni mūsų žaidimai buvo susiję su „garsiuko“ darymu. Noras jį išgauti kirbėjo daugelio pokario berniukų galvose, nes įvairių sprogmenų ir šaudmenų buvo galima rasti ir beržynuose, ir pakelėse. Ir ne tik šaudmenų. Vyresnieji kaimynų vaikai turėjo baloje pasislėpę vokišką šautuvą, kurį retkarčiais išsitraukdavo, paspragsėdavo gaiduku ir, sutepę tepalu (*solidolu*), vėl įmesdavo į vandenį. Tėtė su kaimynu Juozu kūdroje slėpė rusišką Degteriovo kulkosvaidį. Jo apžiūros ir konservavimo metu alksnynėlio pakrašty ašėjau sargybą, kad esant pavojui perspėčiau prie ginklo besidarbuojančius suaugusiuosius. Vėliau iš jų pokalbių supratau, kad tą paslaptinę daiktą sutartu laiku iš sutartos vietos pasiėmę partizanai – Brazilų Jono-*Klajūno* vyrai. Buvau ir aš „ginkluotas“: aprūdijusį ir neveikiantį rusišką naganą su būgnelyje įstrigusiu šoviniu gavau iš pusbrolio.

„Garsiukus“ darydavome šoviniais, o kai kurie granatomis ar net minomis. Tik ne visiems tai laimingai baigdavosi.

Būdavo, iš šovinio išimi kulka, suploji gilzės kaklelį, korpuse dilde padarai siaurą plyšėlį, ties juo pririši degtuką ir, kairiąja ranka brūkštelėjęs dėžute per jo galvutę, meti aukštyn. Ir šovinys sprogsta ore arba nukritęs ant žemės. „Garsiukas“ išeidavo visai pakenčiamas. Svarbu, kad tik tėvai nematytų ir neišgirstų.

Kartą į medžio kelmą sukalmė keletą šovinių gilzių su paraku ir kapsulėmis, ant viršaus uždėjome sausų šakų ir užkūrėme laužą. Ugnis įsidedė, o mes, pasislėpę už medžių, laukėme garso efekto. Tačiau, mūsų nelaimėi, takeliu į lauželį artėjo dvi mūsų kaimynės. Staiga degančios šakutės pakilo į viršų, pasigirdo sproginėjimai ir lekiančių gilzių švilpesys. Moterėlės išsigandusios net pritūpė, o suvokusios, kas atsitiko, plūsdamos mus nekrikštais, tęsė savo kelionę toliau.

Aš taip pat turėjau būdą garsiai trinktelėti: išlupdavau iš šovinio tūtelės kulka, paraką išpildavau į slaptą dėžutę, tuščią gilzę sprausdavau į varstotą, o į lentelę įkaltos vinies smaigalį statydavau ant kapsulės. Smūgis į galvutę plaktuku – ir „garsiuikai“ išeidavo visai neblogi. Tačiau, nelaimei, juos išgirdo tėtė ir malkinėje mane nutvėrė besirengiantį dar vienam šuviui. Netrukus sužinojo, kas yra amunicijos tiekėjas: tai kaimynų Jonukas, šaudmenis krepšyje tempęs per visą kaimą iš savo tetos namų. Už tai paskyrė sunkiai pakeliamą bausmę – sukapti didelę krūvą žabu, nes kirvį jau pakėliau. Pasiūlė ir alternatyvą – išperti kailį. Žinoma, pasirinkau pirmąją. Tačiau sukirtau tik keliolika ir „buvau amnestuotas“. Mano pradėtą darbą baigė mano bendravardis senukas.

Tačiau būta ir tragiškų įvykių. Opšrūtų beržynėlyje, ardomam sprogmeniui sprogius, buvo sužaloti Sapažinskų Zigmutis ir Žakų Vitas. Vitui skeveldra išdraskė blauzdą, o Zigmutis mirė Kauno klinikose. Kitas kaimynas, gimnazistas Žukauskų Albinas, bekrapštydamas granatą, susižalojo ir mirė Marijampolės ligoninėje. Į mūsų kaimą atėjo gandas iš Alksnėnų, kad ten žuvo dar vienas mažametis sprogmėnų tyrinėtojas. Pilviškiuose turgaus dieną sprogimas driokstelėjo griuvėsiuose, netrukus į miestelio ambulatoriją buvo nuvežtas sužeistas nukentėjęlis.

Sprogdinimas laimingai baigėsi dviem mūsų bendramoksliams. Pasibaigus pamokoms, rengėmės rūbinėje, tačiau netolimas sprogimas, sudrebinęs mokyklos langus, mus tarytum išspyrė į lauką. Išbėgę į kiemą pamatėme, kad už kokių 100 metrų nuo mokyklos prie gairės plaikstosi dūmelis. Viena jos atrama buvo skeveldrų nukirsta, o prie jos žiojėjo rūkstanti duobutė. Paaiškėjo, kad Uscilų Manius su draugu, išsprukę anksčiau už kitus, įvykdė savo planą: surastas laukuose dvi minas metė vieną į kitą. Dužikliai suveikė – abi sprogo, tačiau tik smulkutė skeveldra kliudė Maniaus portfelį, kurį buvo diržu prisitaisęs prie nugaros. Per stebuklą abu liko sveikutėliai, tik labai išsigando.

„Garsiukus“ darydavome ir iš degtukų sieros. Tačiau čia reikėdavo pasigaminti daiktą, panašų į pistoletą. Taigi iš kulkos ugnyje išlydydavome šviną, smaigaliu įkaldavome į menamo pistoleto vamzdį, sulenkėdavome vinį, prie kurios galvutės pritvirtindavome odinę juostelę su kilpute pirštui, į kulkos kiaurymę pritrindavome penkių degtukų sieros, aštriuoju vinies galu ją susmulkindavome į miltelius. Pakui „pistoletą“ paėmė į dešinę ranką, vinies smaigalį įremėdavome į kulkos sienelę, įtempdavome juostelę, kurią kairiosios pirštu kilstelėdavome aukšty. Atpalaiduota vinis kirsdavo į kulkos smaigalyje esančius sieros miltelius. Pasirodydavo liepsna, driokstelėdavo sprogimas, parūkdavo dūmai. Ko gi daugiau reikėjo jaunajam šauliui? „Garsiuko“ stiprumas priklausydavo nuo degtukų skaičiaus. Kartą kambaryje trinktelėjau net iš dešimties, tai virtuvėje triūsusiai mamai net ausį kuriam laikui užgulė. Aišku, buvau nedelsiant ir galutinai nuginkluotas.

Kultūrinės pramogos mūsų klasėse. Mokykloje virė kultūrinis kaimo gyvenimas. Vis dažniau būdavo nukeliamos tvartelio durys ir iš jų klasėje įrengiama scena. Joje dažniausiai vaidindavo Pilviškių saviveiklininkai, pasirodydavo mėgėjų cirko artistai. Vakarėlių su vaidinimais bei eilėraščių deklamavimu parengdavome ir mes. Vaidinome D. Čiurlionytės pjesę iš rinkinio *Jonuko Dunduliuko teatras*. Viename vakarėlyje pirmą kartą viešai deklamavau eilėraštį, atitikusį to laiko

dvasią: „Aš – karys./ Taikliai šaudo automatas,/ Taikliai muša granata./ Geras mano automatas,/ Dar geresnė granata.“

Čia vykdavo valsčiaus valdžios šaukiami apylinkės valstiečių susirinkimai, kuriuose būdavo sprendžiami prievolių pristatymo, paskolų sugriautam liaudies ūkiui atstatyti pasirašymo, miško ruošimo, o nuo 1947 m. jau kolchozų kūrimo klausimai. Dalyvaudavo partorgai, komsorgai ir nuolatiniai jų palydovai – ginkluotų sribukų palyda. Susirinkimai vykdavo pavakare. Jų pradžia paprastai būdavo skelbiama 16 val., tačiau laikantis lietuviško „punktualumo“ prasidėdavo 18 val., kai ginkluoti sribukai ir vietos aktyvistai, pasklidę po kaimą, „sukviesdavo“ žmones į mokyklą. O vieną kartą buvo mėginta kviešti net dūdų orkestru, kurio grojimą iš toli buvo galima girdėti. Kai kurie kolonistai į susirinkimą ateidavo ginkluoti. Kartą Šumilovas, norėdamas kažką kiečiau pasakyti, karabino buože trinktelėjo į grindis. Ginklas iššovė, o kulka pramušė lubas. Kitą dieną mes, užvertę galvas, žiūrėjome į tą kulkos skylutę klasės lubose ir sprendėme, kas būtų buvę, jeigu šautuvo vamzdis būtų pakrypęs kitaip.

Kartą per mėnesį viena mokyklos klasė virsdavo kino sale. Užtekdavo kino mechanikui prie tvoros prisegti afišą su filmo pavadinimu, ir per kaimą nubanguodavo žinia – „Kiną atvežė...“ Seansas prasidėdavo visiškai sutemus, nes langų dangstyti nebuvo kuo. Kino projektorius stovėjo žiūrovų apsuptas klasės gale. Jį varė kieme parpiantis generatorius, kuris dažnokai gesdavo. Mechanikas, demonstruojantis juostą, bardavo vyrus, mėginančius čia pat užtraukti suktinės dėmą, girdit, čia rūkyti nevalia, nes uždegsit juostą, o paskui ir visi sudegsim. Tik vėliau sužinojau, kad pokarinės kino juostos užsiliepsnodavo net nuo elektros iškrovos aparate ir padariniai būdavo liūdni. O mes iš jų atraižų jau gaminom raketą, kurios, baisiausiai dūmydamos ir dvokdamos, nuskriedavo keletą metrų. Taip jau atsitiko, kad iš Pilviškių kino teatro aparatinės, buvusios virš žiūrovų salės, juostai užsidegus pro langą iššoko mechaniko padėjėjas, dirbęs su ugnele panosėje. Bandė išgelbėti juostos ritinį, tačiau susidegino kelnes.

Pirmąjį filmą *Grįžimas su pergale* pamačiau specialiai mokiniams surengtame dieniniame seanse. O kiną pamatyti norėjau dar nuo 1944 m. vasaros, kai mūsų sodyboje apsistoję raudonarmiečiai mane kvietė eiti į kaimyno sodą, ten sutemus tarp dviejų medžių ištemptoje paklodėje rodė jiems filmus. Bet tėtė kaip kirviu nukirsdavo: „Nereikia mums tos ruskių bažnyčios.“ Mat filmų žiūrėjimą jis laikė naująja rusų religija. O dabar atsirado gera proga. Tad ir žiūrėjome dar netolimo karo vaizdus apie kvailus vokiečius ir kaip lėles išdabintus raudonarmiečius.

Tačiau kai atvežė filmą *Titaniko žuvimas*, jo žiūrėti susirinko beveik visi likusieji Opšrūtų žmonės. Nebuvo čia Montvilų, kuriuos 1948 m. gegužę kartu su kitais kaimynais „išvaduojojai“ ištremė į Sibirą. O įvykis, pavaizduotas filme, tiesiogiai lietė juos. Laikiniai ejęs *Bolševiko* kolchozo pirmininko pareigas Albinas Kriščiukaitis kaimo žmonėms buvo pasakojęs, kad laivo katastrofos metu nusken-do į Ameriką plaukęs Montvilos dėdė kunigas Juozas. Todėl susidomėjimas šiuo trofėjiniu filmu, tapusiu sovietinės armijos karo grobiu 1945 m. Vokietijoje, sukėlė didelį žmonių susidomėjimą. Filmą žiūrėjo net apylinkės pirmininkas J. Batisa su sekretoriumi V. Kabečiumi.

Pasibaigus filmui, jaunimas suolus sustumdavo į pasienius, bibliotekos vedėjas V. Arbataitis per pečius persimesdavo armonikos diržą, užgrodavo valsą ir prasidėdavo šokiai. Tačiau šokti savo mokykloje man neteko – buvau per mažas, o tokius vyresnieji gindavo lauk, kad nesimaišytume šokantiems po kojomis.

Mūsų sporto šventė. Jai ilgokai rengėsi visa mokykla. Programą sudarė plastiniai pratimai, kuriuos repetavome pagal dainų melodijų taktus. Būdavo išsirikiuojame mokyklos kieme, mokytoja užveda dainą: „*Baltos burės plazda,/ Bangos, duokit kelią,/ Pasakyk, kur plaukti,/ Jūra, motinėle...*“ O mes tai keliamo rankas, tai leidžiame, tai sukamės į vieną ar kitą pusę. „*Baltos burės plazda, pakavojau lazda*“, – pusbalsiu užtraukia kuris nors šmaikštuolis. Judesius turėjome atlikti darniai ir pagal taktą. Per vieną repeticiją mokytoja pranešė, kad pratimams atlikti reikalingos dvi vėliavėlės – kiekvienai rankai. Ir raudonos: tokio ilgio, tokio pločio, o koteliai tiek centimetrų. Tik Urnevičių Viliukui iškilo klausimas: „*O trispalvė, tamsta mokytoja, ar galima?*“ – „*Možna, možna, Viliuk*“, – nusišypsojusi į jo toną atsakė vedėja. Tačiau Viliukas kaip ir visi atsinešė dvi raudonas.

Po ilgų repeticijų sporto šventė vyko valsčiaus centre – Pilviškiuose. Į miestelį pastote mus nuvežė kaimynas. Į miestelio pradžios mokyklos kiemą suplaukė pradinukai iš visų valsčiaus mokyklų. Nors buvo reikalauta, kad į šventę atvyktume apsirengę baltais marškinėliais ir tamsiom kelnaitėm, tačiau ne visų tėvai įstengė tokias uniformas savo vaikučiams įtaisyti. Buvo margi ir mūsų drabužėliai, ir vėliavėlės – nuo burokinės iki purpurinės.

Išsirikiavom, parepetavom ir rikiuote patraukėme per karo nusiaubtą miestelį – abipus gatvės stirksojo namų griuvėsių liekanos, vienas kitas naujas pastatas. Eisenai vadovavę nepažįstami mokytojai ragino lygiuoti gretose, o skubantiems ar atsiliekančioms grasino neduoti saldinių, nors niekas paskui jų negavo. Pagaliau pasiekėme užmiesčio lauką, kuriame išsirikiavome, vėl parepetavome ir prie *stribelnyčios* susibūrusiems valdžios atstovams ir negausiai miestelio publikai pradėjome plazdenti savo vėliavytėmis. Mūsų veiksmus koordinavęs mokytojas už vieną pratimą pagirdavo, o už kitą papeikdavo. Daugiausia už skubėjimą kliūdavo „galui“, jame pagal ūgį stovėjau ir aš.

Šventė pasibaigė be saldinių ir net be vandens. Namo patraukėme būreliais, nes mokytojams nepavyko suburti kelionei kartu. Mūsų būrelio vyresniems berniukams užėjo noras „*pamušti miesčionukus*“. Gatvėje nenužiūrėję tinkamo svorio, nukūrė į pašėsupį ir čia užtikę nediduką meškeriotąją niuktelėjo jam į pašonę, nutraukė kabliuką ir parkūrė atgal. Tačiau apsižiūrėjo, kad jis sulenktas iš sąsiuvinio lapų segtuko ir tiko tik aukšlėms žvejoti. Nusivylimas buvo nemažas – nei mūšio, nei grobio.

Pirmieji egzaminai ir žingsniai gimnazijos link. 1949 m. gegužės mėnesio pabaigoje mes, ketvirtokai, laikėme baigiamuosius egzaminus su gretimos Jurkšų pradžios mokyklos vaikais. Jie pas mus atėjo su savo mokytoja A. Pauliukaityte.

Buvome pažįstami, nes su ekskursija lankėmės jų mokykloje, žaidėme kvadrata. Sunkokai sekėsi spręsti aritmetikos uždavinius, be mokytojų pagalbos retas kuris išsivertė. Mokytoja A. Pauliukaitytė aktyviai „šefavo“ savo mokinį A. Kačergių, o aš, sėdėjęs už jo, kopijavau į savo lapą. Per rusų kalbos egzaminą nesugebėjau taisyklingai perskaityti žodžio su prielinksniu *v*. Skaičiau atskirai,

mokytoja vis taisė. Mėginau pažiūrėti į jos knygą – gal ten kitaip parašyta. Tada ji nusišypsojusi kantriai pamokė, kad tuos du žodžius reikia tarti kartu – *vklas*.

Mokytojo Jono Račiukaičio dėka gerai išmokau lietuvių kalbos gramatikos taisykles, igudau jas taikyti pratimuose. Kol neturėjome vadovėlių, jas užsirašinėjome į sąsiuvinius, o paskui kaldavome atmintinai. Būdamas gimnazijos pirmaklasis, jau padėjau trečiaklasiams morfologiškai nagrinėti sakinius. Neturėjau sunkumų su gamtos mokslais, nes mokytojas mums papasakodavo daugiau negu reikalavo programa. O mūsų mokslų programos buvo daug platesnės už vėlesnes. Baigdami 4 pradžios mokyklos skyrius, mes jau mokėmės, žinojome ir skyrėme dalyvius, padalyvius ir pusdalyvius. Mokytojas mus orientavo į gimnazijos klasių kursą, vis primindamas – „*kai mokysitės gimnazijoje, sužinosite...*“ Jis papasakojo, kaip pats mokėsi: grįždamas iš Vilkaviškio vakarinės pėsčiomis, visą kelią mintyse sprendavęs sąlyginius uždavinius, prieš tai klasėje išsiminęs jų sąlygas.

Gaila, pats negalėjau pasigirti tvirtomis aritmetikos žiniomis. Ypač nesisekė spręsti tuos sąlyginius uždavinius. Iš jų sprendimo gavau pirmąjį ir vienintelį dvejetą. Namų darbus tėtės paprašyti padėdavo atlikti keli „galvoti“ mūsų kaimynai. Nelabai vykęs buvo tas mano loginis mąstymas. Dėl to po vidurinės baigimo stojau ten, kur nereikėjo matematikos, pasirinkau, ką geriausiai mokėjau, – lietuvių kalbą ir 35-erius metus jos mokiau kitus.

O kai 1949 m. birželio 1 d. paskutinį kartą atėjome į mokyklą, mokytojas J. Račiukaitis pakvietė į mokytojų kambarį: „*Ateikit po vieną, paskutinį kartą jus pakamantinėsiu.*“

Atidavęs mokyklos baigimo pažymėjimą, jis pasiteiravo, ar ketinu stoti į gimnaziją, pamokė, kaip rašyti prašymą gimnazijos direktoriui. Girdi, galima ir savo vardu, ir tėtė gali prašyti sūnų priimti mokytis į jo vadovaujamos gimnazijos pirmąją klasę.

Parašiau. Liepos viduryje su tėte jį nuvežėm ir į rankas atidavėm pačiam gimnazijos direktoriui Juozui Dabušinskiui.

Nuo tada geltonoji mokykla prie didelio vieškelio Vilkaviškis–Pilviškiai liko be manęs, o aš be jos. Retkarčiais į ją sugrįžtu tik sapnuose.

Į mokyklą per šešis tiltus

Vincas Tumosa

Pilviškių miestelio pavadinimas mano atmintyje liko iš mamos pajuokavimo: „Ar jau pilni tavo Pilviškiai?“ Tai reiškė, ar aš jau sočiai pavalgęs. Todėl miestelio vardo kilmė tada man atrodė neabejotina: Pilviškiai – nuo pilvas. Tik vėliau sužinojau, kad miestelyje į Šešupę įteka upelis Pilvė, ir Pilviškių pavadinimas jam artimesnis už mano pilvą. O buvęs suolo draugas, kalbos mokslų žinovas ir šios srities daktaras Jonas Klimavičius išaiškino, kad tai vandenvardinės kilmės toponimas: *pilvė* vienoje tarmėje reiškianti drumzliną upokšni.

Pilviškius tada galėjau matyti net iš savo kiemo. Stovėdamas jo vidury, matydavau, kaip ten pro dėdės Kazio sodybą ir Vosyliaus alksnyną dunkso kažkas man nesuprantamo. „Tai Pilviškių mūrai raudonuoja“, – paaiškino man mama. Turgaus dienomis iš Pilviškių mama pintinėlėje parnešdavo skanėstų: saldainių, riestainių, kartą šokoladinį kiaušinį, kurio viduje radau žiedelį, o tėtė parvežė piešimo sąsiuvinį. Jame pieštuku nubrėžiau pirmąsias linijas ir tėtės pamokytas mėginau rašyti išsižergusią raidę A.

Pirmą kartą į Pilviškius patekau, kai tėvai važiavo karšti vilnų, kaip tėtė sakė, „pas Armonuką“. Prieš karą Pijus Armonas Pilviškiuose buvo įkūręs betono gaminių įmonę: gamino šulinių žiedus (*bonias*), pamatų blokelius ir kitokius ūkiui

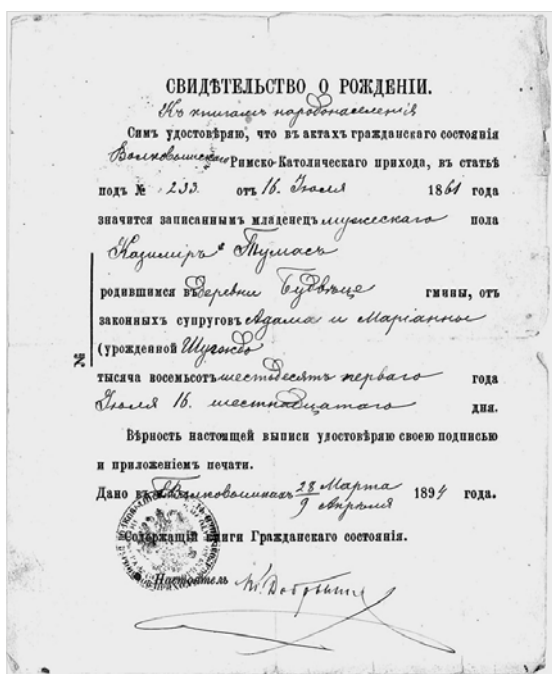

Autoriaus senelio Kazio Tumosos (1861–1935) gimimo liudijimas. Autoriaus nuosavybė



Autoriaus senelio K. Tumosos pažymėjimas apie karinės prievolės atlikimą, išduotas 1883 m. Autoriaus nuosavybė

Bestimmungen.

- Der Paß ist stets mitzunehmen. Wer ohne Paß angehalten wird, oder wer einen für ihn nicht bestimmten oder einen falschen oder veräuschten oder sonst ungültigen Paß bei sich führt, wird mit Zuchthaus bis zu 10 Jahren oder bei Annahme milderer Umstände mit Gefängnis bis zu 5 Jahren bestraft.
- Verlust des Passes ist innerhalb 24 Stunden der Ausgabestelle anzugeben.
- Bei Verlust eines Passes nicht innerhalb 24 Stunden nach Kenntnis der Ausgabestelle angezeigt, wird mit Gefängnis bis zu 5 Jahren, bei mildernden Umständen mit Geldstrafe bis 6000 Mark bestraft.
- Im Falle des Todes ist der Paß an die Ausgabestelle nach Ablauf von 3 Tagen zurückzugeben.

Nuostatai.

- Pasą reikia turėti visomet su savimi. Kas bus rastas be paso, arba kas turėtų su savimi ne jam išrašytą, netikrą, padirbtą arba šaip netinkamą pasą, bus baudžiamas katorga iki 10 metų, arba, palengvinamoms aplinkybėms esant, kalėjimu iki 5 metų.
- Pametus pasą, reikia tai pranešti į 24 valandas įstaigai, išdavusiai raštą.
- Kas, apie savo paso pametimą nežinojęs, nepranešęs į 24 valandas įstaigai, išdavusiai raštą, bus baudžiamas kalėjimu iki 5 metų, esant gi palengvinamoms aplinkybėms, pinigais ligi 6000 markių.
- Pasimirus paso savininkui, pasas turi būti sugrąžintas išdavusiai raštą įstaigai, 3 dienoms prailinkus.

Deutsche Verwaltung im Gebiet des Oberbefehlshabers Ost.
Vokiečių valdžia srityje vyriausiojo vado rytuose.

Verwaltungsgebiet: Suwalki

- Kreis:** Wylkowozki
Apskritis
- Paß Nr.** 11231
Paso Nr.
- Wohnort:** Dalgomy
Gyvenamoji vieta
- Wohnstätte:**
Gatvė ir tt.
- Vor- u. Zuname:** Karim. Tumosa
Vardas ir pavardė
- Geburtsdatum:**
Gimimo data
bzw. ungefähres Alter: 54 Jahre
arba amžius (maž. daug.)
- Geburtsort:** Aukštis
Gimimo vieta
- Gemeinde:** Dalgomy
Kaimas arba dvaras
- Kreis:** Wylkowozki
Apskritis

Autoriaus senelio
K. Tumosos vokiškas
pasas, išduotas
1915 m. Autoriaus
nuosavybe

- Beruf:** Weitzer
Užsiėmimas
- Religion:** kath.
Tikybė

Personalbeschreibung.
Asmens aprašymas.

- Größe:** 1 m 68 cm.
Aukštis
- Auffällige Narben, Wunden, Leberflecke, Muttermale, Hautspiegel, Tätowierungen und Angabe ihrer Lage:**
Hymnis dėmės, kūropos, pėtmės, įgymės ženklai, odos išaugos, piešiniai ir jų vietų nurodymas.
2 kl. Wunden mit Narben auf
der linken, 1 kl. Wunde
rechts an der Hand
- Abdruck des rechten Zeigefingers.**
Dešiniojo smilkinio piršto atspauda



reikalingus dirbinius iš cemento. Turėjo ir vilnakaršę. Jo namai stovėjo prie gatvės posūkio į geležinkelio stotį, prie pat žydų kapinių. Stotyje dar buvo likę pergalingo vokiečių kariuomenės (*vermachto*) žygio į rytus pėdsakų – šalikelėje stovėjo apdegusios pabėgusių raudonarmiečių mašinos baltai dažytais kabinų stogais, matyt, permestos iš pernai vykusio žiemos karo su suomiais fronto.

Atsimenu, kaip prie Ušpico mūro ant metalinių barjerų sėdėjo keletas rudmarškinių berniokų su diržais, prie kurių karojo prisegtai peiliai. Tai buvo hitlerinės jaunimo organizacijos (*hitlerjugendo*) vokiečiai. Gatvė dardėjo keistas

vežimas su keliais vermachto kareiviais. Jo priekiniai ratai buvo aukštesni už galinius, o prie vežėjo kojų styrojo vertikali rankena. Tėtė paaiškino, kad tai kalnų vežimas, o rankena – stabdis, kurį pasukus, pristabdomi ratai, kad vežimas lėčiau riedėtų į pakalnę.

Tą dieną dar pamačiau, kaip karšiamos vilnos. Ta mašina – vilnakaršė – tratėjo visais savo dantračiais, joje sukosi keli velenai, o moterys, pasibrukusios didokus vilnų kuokštus po kairiąja pažastimi, pešė iš jų smulkesnius kuokštelius ir klojo ant besisukančio transporterio. Velenai, savo šepėčiais pasigavę tuos kuokštelius, juos pureno, lygino ir formavo vientisą vilnų juostą, kurią nešė ant priimamojo veleno. Kai nusibodo spoksoti į šį rimtą suaugusiųjų darbą, išsprūda į kiemą. O čia su lėlėmis žaidė dvi mergaitės. Viena tokia raudonskruostė, pamačiusi mane, paklausė: „O kas tu toks?“ Deja, prisistatyti nedrįsau, tik kažką sumurmėjęs, grįžau atgal prie „gamybos“.

Praėjus beveik 25 metams, ta mergaitė vėl panašiai manęs paklausė: kas aš ir kuo skundžiuosi. Tai buvo jos, gydytojos, kabinete Kapsuko poliklinikoje. Irena A.-Č. jau buvo baigusi medicinos mokslus, aš mokytojavau, o mūsų tėvai dar vis palaikė seną pažintį ir susitikę linksmi pasvarstydavo, kaip tuos savo vaikus sutuokti (*suženyti*).

Iš tos kelionės į Pilviškius parsivežiau pirmąjį pirktinį žaislą – medinį automobiliuką su vairuotoju kiškučiu. Tėtė nusivedė mane į kooperatyvo parduotuvę, pardavėjas nuo aukštos lentynos nukėlė laku blizgančią mašinėlę. Už ją sumokėję keletą markių, su pirkinium išėjome pro duris. Namuose žaislu ilgai džiaugiausi: mašinėlę traukiant arba stumiant jos ilgaausis vairuotojas linksmi šokinėjo savo angoje.

Tačiau ilgam išliko ir liūdnas kelionės išpūdis: vos pervažiavus medinį Šešupės tiltą, prie vaistinės, spygliuotų vielų aptvare, gūžėsi būrelis raudonarmiečių belaisvių, vilkinčių ilgomis milinėmis, užsimaukšlinusių pilotės. „Plienčikai“ [belaisviai] – nesuprantamu žodžiu apibūdino juos tėtė, paskui paaiškino, kad šie rusų kareiviai mūšio metu metė ginklus ir pakėlė rankas aukštyn, o vokiečiai juos čia uždarė. Kaip kokius gyvulėlius...

Į Pilviškius per šešis tiltus. Kitą kartą į Pilviškius keliavau pėsčias kartu su mama, teta, pussesere Levute. Ėjome į atstatomos bažnyčios kertinio akmens šventinimo iškilmes. Senoji medinė miestelio bažnyčia supleškėjo ugnyje 1941 m. birželio 22-osios, pirmosios karo dienos, pavakare. Sudegė su visais altoriais, kolo nomis (*pilioriais*), kuriose buvo išlikę kazokų kardų kirčių žymės, kai jie 1905-aisiais, revoliucijos metais, raiti įsiveržė į bažnyčią, bevaikydami demonstrantus.

O dabar ėjome į naujos mūrinės bažnyčios statybų pradžios iškilmes. Traukėme basi vieškelio pakraščiu, pėsčiųjų nuletentu taku, rankose nešdamiesi savo apavą. Žingsniavome lėtai, neskubėdami, nes aš, pats mažiausias, priekyje diktavau spartą. Mama man vis rodė sodybas ir vardijo, kas jose gyvena. Nuo Vosylių alksnyno už kokio puskilometro, pakelėje, eglaičių apsupta, stovėjo Pijaus Baltūsio, atokiau nuo jos – Felikso Baltūsio, pakalnėje už Gulbino – Antano Baltūsio sodybos. Prie keliuko į pastarosios kiemą tarp dviejų klevų rymojo aukštas kryžius. Praeidamos pro jį, moterys apgailėstavo, kodėl sūnus Antanas palikęs kunigų seminariją. O koks gražus jis buvęs, kai, persijuosęs stulą per petį, dalijo

Švenčiausiąjį Pilviškių bažnyčioje. Už Baltūsių kryžiaus perėjome pirmąjį tiltą. Pro betoninę pralaidą tekėjo sraunusis Gulbinas. Žaliai dažyti tilto turėklai buvo sulankstyti. Sako, rusų sunkvežimis buvo užkabines. Pagulbiny, tik kitoje kelio pusėje, stovėjo dar vienas Baltūsių sodyba. „Tikras Baltūsytas“, – baigė pasakoti mama. Gulbine pavasariais varžomis lydekas gaudė Baltūsių Antanukas, namuose pramintas *Žveju*. Šią pravardę jis vėliau pasirinko partizano slapyvardžiu ir juo pasirašinėjo *Tauro* apygardos štabo dokumentus. Čia savo gaudykles įmerkdamo ir mano bendramokslis Jonas Kantautas, būsimas tolimojo plaukiojimo šturmanas, visai neblogas poetas. Upelyje, lieptu pereiti nepataikęs, vandenin murktelėjo ir atsikelti nepajėgė mūsų kaimynas Andrius.

Priėjome Sausbalių kryžkele – kairėje kelias į Alksnėnus, dešinėje į Gižus. Prasidėjo akmenimis grįstas plentas, kurio abi pusės buvo apsodintos gluosniais. Nors buvau pavargęs, bet eiti darėsi įdomiau. Priekyje jau raudonavo Pilviškių mūrai. Priėjome dar vieną tiltą – po juo tekėjo Meřgupis. O prieš trečiąjį – Peřkaso – pakrūmėje apsiavėme basutes, kad, basomis eidami per lentomis grįstus tiltus, į padus neišvarytume rakščių. Prieš Šešupės tiltą abiejose kelio pusėse stovėjo du pastatai. Mama paaiškino, kad tai – vokiečių ir žydukų mokyklos. Pastaroji jau metai buvo tuščia. Jos mokiniai ir jų tėvai, Pilviškių žydai, sušaudyti ir užkasti plačiose duobėse gulėjo Baltruščių kaime. Gatvėje, vedančioje į bažnyčią, perėjome dar du tiltus per Pilvės upelį. Tarp jų ant aukštų betoninių polių stovėjo miesto ugniagesių buveinė, kurią nuo pavasariinių potvynių vandens gynė tie du aukštoki tiltai ir po vienu iš jų esantis upelio vagą ištiesinantis kanalas. Pagaliau mama padėjo man suskaičiuoti – perėjome per šešis tiltus: Gulbino, Mergupio, Peřkaso, Šešupės ir du Pilvės tiltus.

Šalia paskutinio, pačioje upelio pakrantėje, stovėjo namas, o greta fotografo paviljonas su gyvosios gamtos kampeliu: žvėrelių iškamšomis miniatiūrinėje miško aplinkoje ir Gedimino pilies bokštu. Tai buvo fotografo Brazausko fotoateljė.

Šventinimo iškilmės vyko buvusioje liuteronų evangelikų bažnyčioje, kuri nesutalpino visų jų dalyvių. Viduje kvepėjo žolynais, smilkalais. Šv. mišias aukojo Vilkaviškio vyskupas Antanas Karosas. Joms pasibaigus, minia patraukė į senosios bažnyčios šventorių prie naujai išlietų pamatų su juodo marmuro lentele ir žodžiais „*Anno Domini 1942 VI 22*“. Čia vyko pati ceremonija: nedidukas žmogutis su aukšta kepure, jau sunkiai judantis (vyskupui tada ėjo 93-ieji metai), tyliai



*Kelias į Pilviškius prie Kygos liepos.
Autoriaus nuotr.*

giedojo ir mojavo šlakstykle (*krapylu*). Niekas tada iš šios minios dar nežinojo, kad naujosios šventovės statyba bus baigta tik po penkiasdešimt penkerių metų, kad ne visiems iškilmių dalyviams bus lemta sulaukti jos konsekracijos.

Abiejų pasaulinių karų audros palietė Pilviškių bažnyčią ir jos aplinką. Per Pirmąjį pasaulinį karą sudegė klebonijos trobesiai, per Antrąjį – senoji medinė bažnyčia. Karo metais pamaldos laikytos buvusioje liuteronų evangelikų bažnyčioje, kurią 1940 m. sovietų valdžia nacionalizavo ir nurodė nuo bokštelio nupjauti kryžių. Ilgai buvo ieškota meistro tokiam negarbingam darbui. Pagaliau kažkoks „proletaras“ sutikęs. Kryžiaus pjovimo dieną, kai „meistras“ užsiropštė į bokštelį, pamaldžios moterys, susirinkusios apačioje, jam grūmojo kumščiais ir grasino visomis dangaus ir pragaro bausmėmis. Vis dėlto darbą jis užbaigė ir sėkmingai nusileido, bet, žmonės kalbėjo, vėliau kažkur nesėkmingai paslydęs.

O nuo 1942 m. birželio ant pašventintų pamatų gana sparčiai augo raudonų plytų sienos. Per porą metų jos buvo išmūrytos. Deja, grįžtant frontui ir vokiečių aviacijai bombarduojant miestelį, viena bomba pataikė į statomos bažnyčios vakarinį kampą. Sugriauta buvo ir ta, kurioje laikinai vyko pamaldos. 1947 m. valdžiai leidus, iš dviejų medinių barakų buvo surestas vienas, kuris daugel metų tarnavo Pilviškių parapijos tikintiesiems. Nuo 1993 m. prasidėjo bažnyčios atstatymo darbai. Juos organizavo naujasis parapijos klebonas Antanas Žukauskas. Žmonės dirbo su dideliu entuziazmu, todėl bažnyčia per ketverius metus buvo pastatyta ir iškilmingai pašventinta 1997 m. per Šv. Baltramiejaus atlaidus.

...O tada, 1942 m. birželio 22-ąją, išėję iš šventoriaus į aikštę laisviau atsiptėmė. Čia prie mūsų priėjo buvęs kaimynas vokietis Pilypas, mandagiai besišypsantis ir maloniai kalbantis – jis neseniai į savo kraštą sugrįžęs iš repatriacijos Vokietijoje. Pasididžiuodamas mostelėjo Dariaus ir Girėno gatvės pusėn ir pasakė, kad beveik pusė gatvės jam dabar priklauso, mat tuščius žydų namus vokiečių valdžia davusi jam valdyti. Atsisveikinęs patraukė prie kitų pasigirti savo sėkme. O mama ir teta vėl kalbėjosi su pažįstamomis. Paskui man pirko ilgų, į spalvotus popierėlius įvyniotų mėtomis kvepiančių saldinių, kaip „kompensaciją“ už patirtą nuovargį ir paskatinimą eiklesniam žingsniui atgal į namus.

Pilviškių turguose. Kitos mano kelionės į Pilviškius jau buvo po karo. Tėvai, važiuodami į turgų, veždavosi ir mane. Neužmatoma vežimų jūra ir tarp jų besisukiojantys žmonės buvo užpildę visą turgaus aikštę nuo kalnelio iki Pilvės kanalo tilto. Aikštę supo dar nespėti nuvalyti namų griuvėsiai, likę po didžiojo miestelio bombardavimo. Tada iš 44 buvusių mūrinių namų nesugriauti liko valsčiaus savivaldybės pastatas bei S. Dariaus ir S. Girėno gatvėje stovintis vieno aukšto mūras – sienos dviauksčio, kurį žmonės vadino Aleksiejaus mūru.

Prie Šešupės tilto Ušpico namas buvo sugriautas ne visas, o likusioje dalyje savo fotoateljė buvo įsikūrusi fotografė Ona Palinauskienė. Čia nešildomose patalpose ji dirbdavo net žiemą. Fotografavo jaunavedžius, naujų sovietinių piliečių galvas naujiems sovietiniams pasams, o vasarą – raudonąsias gurguoles su pirmaisiais naujo derliaus grūdais valstybei. Vėliau šias ir pluoštus senųjų, dar smetoniškų, laikų nuotraukų jos namuose žiūrindavau su jos sūnumi Romu. Mat visa Palinauskų šeima – fotografai: tuomet tėvas dirbo Vilkiškių, motina – Pilviškiuose, o jų atžala Romas – pripažintas fotografas Kaune.

Vėliau apie 1950 metus miestelyje įsikūrė dar vienas fotografas – Juozas Dulskis. Savo ateljė jis įsirengė šalia knygyno pastatytame name. Su juo jau buvau pažįstamas, nes jis lankydavosi mūsų kaime ir su fotoaparatu užsukdavo į mūsų namus. Savo albume turiu ne vieną jo darytą nuotrauką, kuri šiandien turi tam tikrą istorinę vertę – tai paskutinės kaimynų bulviakasio, kūlimo talkos prieš suvarant į kolūkį (*kolchozą*), kaimo krepšininkai savo įsirengtoje krepšinio aikštelėje ir kitos. Todėl besimokydamas vidurinėje drašiai užeidavau į jo ateljė. Juozas jau patikėdavo man gaminti ryškalus iš miltelių, mokė retušuoti negatyvus, atspausti vieną kitą nuotrauką. Čia susidomėjau fotografavimo procesu, fototechnika. Todėl suaugęs jiems nelikau abejingas.

Bet aš čia per daug toli nuskubėjau į ateitį. Reikia grįžti į pokarinių Pilviškių turgų. Prie Ušpico mūro sviestu, sūriais, kiaušiniaiis prekiaavo moterys. Tai buvo moterų turgus (*bobturgis*). Į būrį skarelėmis apsigobusių moteriškių su pintinėmis įsimaišė ir mano mama. Jos prekė sviestas paklausą turi, nes jam suteikdavo, kaip šiandien sakoma, gerą prekinę išvaizdą ir kokybę. Būdavo, dubenyje kruopščiai apspaudytą sviesto gniutulą mediniu šaukštu kraudavo į medinę dėželę su stūmokliu. Ją pripildžiusi iki viršaus, stūmoklio kotą atremdavo į stalą, dėželę su sviestu paspausdavo žemyn. Tada iš jos išnirdavo taisyklingas geltono sviesto gabalas (*brusas*). Padėjusi jį ant sviestinio popieriaus lapo, siūlu atskirdavo nuo lentelės. Tai būdavo vieno kilogramo svorio gabalas. Kartais jį tuo pačiu siūlu perpjaudavo pusiau į du po pusę kilogramo (*puskilius*). Tada likdavo tik gražiai gabalus aplankstyti tuo matiniu ir braškančiu sviestiniu popieriumi. Tokius patraukliai atrodančius pirkėjos greitai išgraibstydavo. Kitos moterys sviestą pardavinėdavo įvyniojusios į varnalėšų lapus. Sverti nebuvo kuo: pirkėjos pasitikėdavo pardavėjomis, prieš pirkdamos dėl visa ko gabalą pasvarindavo rankoje. Girdėjau mamą stebintis, kad atsirandą moterėlių, kurios mėgina apgauti pirkėjas į sviesto gabalo vidurį įdėdamos bulvių košės, o į ne tokį gerą (*didįjį*) sviestą įpildamos morkų sunkos, kad geltonesnis būtų. Sviestas tais pokario metais kaime buvo kaip valiuta, juo žmonės atsiskaitydavo už kai kurias deficitines prekes. Kartą į namus atėjusi prekeivė už penkias siūlų riteles užsiprašė kilogramo sviesto. Bet mama pasiderėjusi gavo ir šeštąją.

Pardavusi sviestą, mama mane nusivedė prie trofėjiniais daiktais prekiaujančių pardavėjų (*trofeičikų*). Apie juos girdėjau suaugusiųosius daug pasakojant ir susidariau išpūdį, kad tai nelabai dori žmonės. Mat jie, Raudonajai armijai išvijus iš Rytprūsių vokiečius, pradėjo plėšti paliktas sodybas, grobti tai, ką galėjo patys panešti kuprinėse ar lagaminuose. Čia buvo jų karo grobis – trofėjai. Važiavo jie traukiniais, nugulę vagonų stogus, įsitaisę tenderiuose, apsilikę kareiviškomis milinėmis be antpečių, pašinais veidais. Išlipę Pilviškių geležinkelio stotyje, jie pasklisdavo po aplinkinius kaimus siūlydami pirkti prisigrobtus trofėjus: staliaus ar kalvio įrankius – vyrams, indus ir drabužius – moterims. Visa tai jie mainė į lašinius, sviestą ar duoną. Kiti tiesiog elgetavo, kaulydami maisto, o jo negavę net kerštaudavo. Sako, kad dėl to jie padegę ir ūkininko Račiūno kluoną. Pasitaikė ir vagysčių bei plėšikavimo atvejų. Net motinos savo mažamečius neklaužadas pagąsdindavusios, girdi, jei neklausai, atiduosiu tave *trofeičikui*, ir jis tave įsikiš į maišą.

Ėjau drąsiai greta mamos ir pusseserės. Turgaus pakraštyje būriavosi keletas *trofeičikų*, ką tik atėjusių iš traukinio ir dar nespėjusių iš nešulių išdėlioti savo prekių. Moterys tą dieną buvo numačiusios nusipirkti indų, todėl klausinėjo: „*Pasuda, pasuda*“ [Indų, indų]. Tik vienas iš prekiautojų atsiliepė, kad turįs, bet pirma pavalgys. Ir čia pat iš popierinio maišelio traukė ir vieną po kitos godžiai valgė turgaus bandeles. Pagaliau milinės rankove nubraukęs lūpas, atidarė du greta stovėjusius lagaminus ir iš jų ant žemės ėmė dėlioti lėkštes, lėkšteles, indus silkėms, salotoms, ašočius, druskines. Moterys pradėjo rinktis. Pusseserė išsirinko kelias lėkštes, o vieną „*dėl gražumo*“ – su Vokietijos kaizerio Paulio Hindenburgo atvaizdu. Mama nusipirko ašotį, tokį pūstašonių, grakščiu gulgės kaklo pavidalo snapeliu, iš kurio sulaukusi svečių pilstydavo kavą, virtą dažniausiai iš cikorijos, arba runkelinį alų. Dabar tas ašotis puošia mūsų indaują. Prieš keletą metų pas mus atvykęs atostogaujantis vokiečių policininkas padėjo nustatyti ašočio kilmę ir vertę.

Kai jam papasakojau, kad ašotis rusų buvo atvežtas parduoti į Lietuvą iš Rytprūsių, jis atidžiai pažiūrėjęs į jo dugną pasakė: „*Ja, ja, das ist unser Carl Tielsch*“ [Taip, taip, tai mūsų Karlas Tylšė]. Paskui parodė ašočio dugne sunkiai įskaitomą firmos savininko pavardę ir mėlyną logotipą su ereliu bei monograma CT. Čia turėčiau paaiškinti, kad ši garsaus vokiečio keramiko porceliano manufaktūra buvo įkurta 1845 m., o jos dirbiniai nedaug nusileisdavo Meiseno porceliano meistrų darbams.

Tačiau mūsų kaimynui Valentinui Ambrasui dar geriau pasisekė. Gyvendamas tremtyje Krasnojarsko krašte iš panašaus tipelio, grįžusio iš Vokietijos, už porą puslitrų nusipirko smuiką, kurio skambėjimu negalėjo atsidžiaugti. Grįžęs į Lietuvą, juo pagrodavo jaunimo pasilinksminimuose, vestuvėse. O vienos vestuvėse smuikas trumpam pateko į mano rankas. Apžiūrindamas jį, pro korpuso išpjovą dugne pastebėjau priklijotą pageltusią popieriaus juostelę su įrašu „*Antonius Stradiuarius Cremonensis faciebat anno 1719*“ [Antonijus Stradivarijus iš Kremonos pagamino 1719 m.]. Apie garsiuosius italų smuikų meistrus Amatį ir Stradivarijų buvau girdėjęs meno istorijos paskaitose, todėl žinojau jų pagamintų instrumentų pasaulinę vertę. Juo grojęs Valentinus man papasakojo smuiko išigijimo istoriją ir pridūrė, kad už jokių pinigų niekam jo neparduotų. Tačiau leido jį aprašyti ir nufotografuoti. 1962 m. *Švyturio* žurnalo 20 numeryje buvo išspausdinta instrumento nuotrauka ir trumpa informacija.

Kito apsilankymo turguje metu pirmą kartą paragavau ledų. Kartu atvažiaavęs pusbrolis Jonas, kuris jų skonį jau gerai pažino, porciją nupirko ir man. Tai buvo tarp dviejų vaflinių skridinėlių išpraustas, vyšnių branduoliais kvepiantis rausvos spalvos labai šaltas skanėstas. Dar pamokė, kaip jį laikyti ir kaip laižyti: girdi, svarbu „ledą“ palaikyti burnoje, kol jis ištirps, o tik paskui ryti. Kąsniais kąsti jį neišeina, nes gali nušalti gerklę.

Taigi laižiau ir rijau, per smakrą ir pirštus varvėjo tas gardumynas. Ir staiga kad driokstelėjo! Suošė, subangavo arčiau buvę turgininkai. Kažkas rėkė: „*Vežiim!*“. Iš prekeivių būdelės išniręs vyriškis griebė arčiausiai stovėjusio vežimo arklius už brizgelių ir nutempė arčiau sprogimo vietos prie riogsančių griuvėsių. Vyrai iš ten ant rankų išnešė dejuojantį paauglį, susiėmusį rankomis už pilvo,

paguldė ant šiaudų į vežimą, o minėtas vyriškis čiupo vadeles ir zovada paleido arklius į pakalnę. Vežimas dardėjo ir šokinėjo per akmenis. „*Pakrapštė kažką piemuo*“, – pasklido gandas per aikštę, o netrukus iš ambulatorijos atėjo viltinga žinia: nieko baisaus – kelios mažos šukutės įstrigo į pilvą.

O tie senieji Pilviškių turgūs... Kiek čia suplaukdavo vežimų, sueidavo žmonių. Alkanais pokario metais tai buvo svarbiausias maisto tiekėjas miestelėnams. Prekiavo čia viskuo, kas valgoma ir kuo galima pagardinti maistą. „*Kam mielių, mielių mieliausių...*“ – vaikščiodamos pusbalsiu kartojo moterys. O kitos: „*Kam pipirų, kam lapelių...*“ Ir pardavinėjo savo prekes slapčiomis, kad valdžios akis nepamatytų. Tai buvo vadinamoji prekyba slapčia (*iš po skverno*).

Apžergęs suola, ant jo sėdėjo vienarankis vyras prieš save išdėliojęs dvilapius sovietinius laikraščius *Tiesą, Tarybų Lietuvą* ir *Valstiečių laikraštį*. Buvo išsigudrinęs viena ranka sulenkti laikraštį, greitai jį paduoti pirkėjui ir paimti kapeikas. Vėliau šis žmogus ilgas metus dirbo Pilviškių ryšių skyriuje paštininku. Tai Stasys Nolius – karo invalidas, apdovanotas Šlovės ordinu. Viena ranka abi atstodavo ir Maskvyčiui, kuris ardamas ja mokėjo valdyti ir arkli, ir žagrę. Viena ranka gebėdavo nuo žemės pakelti ir ant peties užsimesti rąstelį. O viena koja tarp dviejų ramentų į tarnybą valsčiaus raštinėje žingsniuodavo dar vienas karo invalidas – Cilaitis. Toks tad buvo negailestingas paskutinis karas ir miesteliui, ir jo žmonėms.

Šiandien pažvelgę į senas turgaus nuotraukas, matome, kad tada visi vyrai nešiojo kepures, o moterys ryšėjo skareles – nesvarbu, koks bebūtų metų laikas. Net ir karščiausią vidurdienį. Prekyboje irgi vyravo pasiskirstymas. Pardavinėti sūrius, sviestą, o ypač kiaušinius retas kuris vyras ryždavosi. *Bobturgyje* jų nebūdavo. Vyrai iš vežimų pardavinėjo grūdus, gyvulius, vieną kitą padargą, jau ūkyje nereikalingą. Jie apgailėstavo, kad Pilviškiuose nebeliko vietų, kur būtų galima sėkmingą pirkinį aplaistyti. Nebebuvo žydų, jų karčemų ir restoranų. Tik viena užkandinė glaudėsi žemame geltoname namelyje už mokyklos, ten ponia Petrauskienė į bokalus pilstė *Žigulinį* alų, šimtagramėmis stiklinaitėmis seikėjo skaidriąją, krupniką ar benediktiną. Žema salytė skendėjo *Pamyro* ir *Auroros* dūmuose. Kartą mūsų kaimynas, užsakęs šimtą gramų ir alaus, poniai bufeto pardavėjai (*bufetavai*) padavė šimtinę, o ši iš stalčiaus jau pradėjo gražą skaičiuoti. Tada jis patarė pasižiūrėti, kokį pinigą gavusi. Išskleidusi banknotą, aiktelėjo – rankoje laikė šimtą carinių rublių su carienės Jekaterinos II portretu. Mat sovietinės šimtinės iki 1947 m. pinigų reformos buvo beveik tokio pat dydžio ir spalvos kaip jau minėti pinigai su „bobutės“ atvaizdu. Abu nusijuokė, o ponia prisipažino, kad jau senstanti. Čia vyrai, iš bokalų gerdami liesą *Žigulinį*, minėdavo, koks prieš karą buvo skanus tamsusis „*Pale ale*“, „*Nakties karalienė*“. „*Arba, klausyk, Juozy, kokius papirosus rūkėm. Kam „Kir“, kam „Regata“..., kam į š... storą dratą [vielą]*“, – apgirtęs paniūniuodavo turgaus reklaminių dveilį kaimynas.

Stojau į (pro)gimnaziją, o atsidūriau vidurinėje. Pirmieji žingsniai gimnazijos link buvo reikiamų dokumentų – prašymo, keturių pradinės mokyklos skyrių baigimo pažymėjimo ir gimimo liudijimo – pristatymas į mokyklą. Prašymą rašiau pats savo vardu ir prašiau sūnų Vincą (t. y. save) priimti į pirmąją gimnazijos klasę. Tai buvo pirmoji žioplystė kelyje į mokslus. Opšrūtų pradinės mokyklos pažymėjimą, pasirašytą vedėjos A. Kančytės, mokytojų J. Račiukaičio ir A. Pauliū-

konytės, jau turėjau, bet gimimo liudijimo dar ne, nes tėvai iš bažnyčios, kurioje buvau krikštytas, neišgavo, mat registracijos knygos karo metu buvo pražuvusios. Vieną dieną tėtė išisodinęs mane ir savo brolių Kazi, buvusį kaimo seniūną, išvažiavo į valsčių daryti man metriką. Pilviškiuose sutikęs vieną pažįstamą paprašė jo pagalbos – paliudyti, kad aš esu gimęs tada ir tada. Taip visi keturi užkopėme į antrąjį aukštą pas sekretorių Cilaitį. Jis, nužvelgęs mane, paklausė, kiek man metų, to pat per klausė abu liudininkus, paskui atskaičiavęs užrašė gimimo datą ir tėtės nurodytą mėnesį ir dieną.

Tada su visais dokumentais drauge su tėte patraukėme prie medinio dviaukščio Stoties gatvėje. Mokyklos kieme sutiktam akiniuotam garbanotam ir su „bite“ panosėje vyrui tėtė perdavė popierius, o šis nusišypsojęs mikčiodamas man pratarė: „*Tai ką, pra-pradėsim mokslus, ber-berneli.*“ Pasirodo, čia buvo pats gimnazijos direktorius Juozas Dabušinskas, kurio visas gerąsias pedagogo savybes patyriau vyresnėse klasėse per vokiečių kalbos pamokas.

1949 m. rugsėjo 1 d. Pilviškiuose turėjau pradėti lankyti dar nepilnos gimnazijos (progimnazijos) pirmąją klasę. Tačiau tais pačiais metais Lietuvoje prasidėjo mokyklų reforma pagal SSRS buvusį modelį. Imtos naikinti gimnazijos, o jų bazėje buvo kuriamos vienuolikos klasių vidurinės mokyklos, prie jų prijungiant ir pradinių mokyklų skyrius. Taigi I–IV skyrių pradinė ir I–VIII klasių gimnazija turėjo virsti dvylikos klasių vidurine mokykla. Tačiau Maskvos valdžiai 12 metų mokyti nacionalinių respublikų mokinius pasirodė per brangu, kai SSR Sąjungoje buvo tik dešimtmetės mokyklos. Valdžia nusprendė sujungti III ir IV gimnazijos klases. Todėl 1949–1950 mokslo metais ketvirtokai turėjo kartoti trečiosios klasės kursą. Kaimo vietovėse pradėtos steigti septynmetės mokyklos ir palaiptui įvestas privalomas septynmetis mokymas. Baigę septynias klases, mokiniai jau turėjo galimybę siekti mokslo technikuose. Taip per vieną mėnesį aš tapau Pilviškių vidurinės mokyklos penktos klasės mokiniu.

Su mamos palaiminimu. Taigi artėjo rytas, kai turėsiu pirmą kartą eiti ar važiuoti į naują mokyklą. Apie ją jau nemažai žinojau iš pusbrolio Jono ir kaimynų Teresės pasakojimų. Žinojau, kad ten kiekvieną pamoką veda vis kitas mokytojas, o berniukai ir mergaitės mokosi atskirose klasėse. Jau skaičiau rajono laikraštį *Pergalė* ir jame rasdavau nemažai žinučių apie Pilviškių gimnaziją. Jas pasirašinėjo Vytautas Martišius, Juozas Stadalninkas, Antanas Anskaitis ir dar vienas kitas.

Jonui tie metai gimnazijoje buvo tretieji. Dvi žiemos buvo gyvenęs Pilviškiuose, vadinamojoje *Ašarų pakalnėje* pas dėdę Petrą Janušaitį. Turėjo daug draugų, su kuriais vėliau susipažinau. Jis man buvo išrodeš visus savo vadovėlius, papasakojęs apie dalykus, kurių mokosi. Buvau smalsus ir domėjausi vokiečių kalba. Man patiko žiūrėti, kaip Jonas mokėsi rašyti gotiškojo šrifto raides, kurios pasirodė vingiuotos, banguotos, aštrios ir sunkiai atpažįstamos. Jonas gerai piešė: gražiai atrodė jo nupieštas lėktuvas, knygos viršelis. Savo piešiniais jis puošė kambario sienas.

Ir aš buvau pasiryžęs stropiai mokytis.

Taigi tą rytą, man pavalgius pusryčius, prie manęs priėjo mama ir, virš galvos ranka padariusi kryžiaus ženklą, pasakė: „*Kad tik tau Dievas padėtų, vaikeli.*“

Palydėjo pro vartelius, pro klėties galą į taką, o juo patraukiau pas Joną, kuris, mane užsisodinęs ant dviračio rėmo, nuvežė į mokyklą.

Pirmoji pažintis. Tą rytą rinkomės gimnazijos kieme. Jonas, mane nulai-pinęs nuo dviračio, susirado savo klasės draugus ir su jais mane supažindino. Dairiausi lyg išgąsdintas kiškutis. Aplink mačiau daug suaugusiųjų. Sunkiai pa-tikėjau, kad tai irgi mokiniai. Jie buvo apstoję pakylą, nuo kurios į antrą aukštą kilo atviri laiptai. Tik vėliau sužinojau, kad jie veda į direktoriaus butą. Pagaliau ant pakylos sulipo mokytojai. Aukščiausias jų ėmėsi vadovauti iškilmėms. Tai buvo kūno kultūros mokytojas Antanas Stanulis, pedagogų tarybos sekretorius. Jis skaitė ilgą sąrašą mokinių pavardžių, kurie buvo gavę pataisas, ir skelbė jų išlaikymo rezultatus. Po kai kurių pasigirsdavo sunkūs atodūsiai. Matyt, dūsavo neišlaikiusieji ir likę kurso kartoti antrus metus.

Paskui buvo pranešta, į kurias klases turime rinktis. Čia padariau dar vieną žioplystę: nuėjau ne į tą klasę, į kurią buvau įrašytas, o į kitą. Kai mokytojas visus patikrino, pasirodė, kad dar yra keli „atliekami“. Tai mus ir nukreipė į gretimą klasę už sienos. Čia patekau į auklėtojo Vytauto Šipailos globą. Jaunas, nuolat besišypsantis, linksmas mokytojas visiems berniukams paliko malonų išpūdį. Paskui jis mumis tėviškai rūpinosi. Deja...

Buvome supažindinti su bendraisiais mokyklos reikalavimais: būti drausmin-giems, tvarkingiems, gerbti mokytojus, vieniems kitus ir... neauginti ilgų plaukų. Šis draudimas galiojo iki septintos klasės, kai su peticija nuėjome pas direktorių prašyti leidimo. Vis dėlto leido, tačiau su sąlyga: drausmės, drausmės ir dar kartą drausmės. O vėliau, jeigu kuris laiku neapsikirpdavo, sulaukdavo direktoriaus priekaišto: „*Vaikštai kaip Sam-sam-sonas.*“

Netrukus susipažinome su mokyklos aplinka. Mūsų gimnazija tilpo dviaukš-čiame pastate, priklausiusiame vienam iš buvusių miestelio gydytojų. Pirmajame aukšte buvo keturios, o antrajame gal tik trys klasės. Be to, antrajame aukšte buvo mokyklos raštinė ir biblioteka, mokymo priemonių kabinetas, ginklų san-dėlis. Taip, taip, buvo ir toks. Jame saugoti šautuvai su pragręžtais vamzdžiais, naudoti karinio rengimo pamokose. Kaip matysime vėliau, tikrų ir dar geresnių turėjo ne vienas mokinyš. O iš šitų nebuvo galima net pykstelėti. Tačiau jie buvo saugomi laikantis griežtų reikalavimų: skarda apkaltos durys buvo rakinamos pakabinamom spynom, užplombuotos, o prie jų sargybą ėjo X–XI klasių mokiniai. Čia šeiminkavo karinio rengimo mokytojas Albinas Kinka. Pasibaigus mokslo metams, šiuos šautuvus mokiniai su savo mokytoju išveždavo į Kybartų karinį komisariatą, o rugsėjį vėl parsiveždavo.

Kukli tada buvo mokyklos biblioteka – vos kelios nedidelės spintos knygų. Už šios dažnai mano lankomos patalpos buvo mokymo priemonių kambarys. Į jį pirmą kartą patekome būdami šeštoje klasėje. Ant aukštų lentynų buvo išdė-lioti muliažai žmogaus anatomijos pamokoms, fizikos prietaisai. Gavome pasukti elektros mašiną ir iš dviejų jos rutulių pajusti elektros srovės krėtimo „saldumą“. Stoveliuose rikiavosi stikliniai indeliai, kolbos ir kiti chemijos bandymams skirti indai. Mokytojas nuo lentynos nukėlė žmogaus kaukolę su apskrita kulkos skylute ir papasakojo, kaip, grįždamas pėsčias iš Vilkaviškio, pamatė griovyje kažką bo-luojant. Tai buvo šita kaukolė, kaž kurios karo aukos palaikų dalis. Jis ir parnešęs

ją kabinetui. Kambario viduryje stovėjo ilgas stalas, aplink suolai. Čia susėdę vyresniųjų klasių mokiniai atlikdavo fizikos ar chemijos bandymus. Vieną dieną driokstelėjo sprogimas. Per chemijos mokytojos O. Jokubaitytės pamoką mokiniai mėgino iš anglies ir salietros pagaminti parako. Ką gi, bandymas pavyko – parakas išėjo kaip tikras ir net sprogo. Tačiau viena mokinė nudegė rankas.

Ilgo koridoriaus gale buvo dar vienos durys. Iš karto mums buvo mišlė, kokia klasė už jų. Netrukus įsitikinom, kai vienas iš besprunkančių nuo draugų persekiojimo į jas atsitrenkė. Po smūgio pro jas išlindo paties direktoriaus galva. „*Ar ne-negalit ra-miau*“, – subarė jis bildukus. Pasirodo, tai buvo jo buto durys. Paskui prie jų nedrįsdavome net garsiau kalbėti.

Iš kiemo pusės pastatas turėjo du fligelius: kairiajame – laiptinė į antrąjį aukštą, o po ja rūbinė. Dešiniajame – kambarėlis budėtoji, kuris į pamokas ar pertraukas skambino kratydamas žalvarinį varpelį. Vėliau mes mokėmės klasėje, kurią nuo to kambarėlio skyrė durys. Išgirdę tyliai cinktelint skambučio šerdelę, jau žinojom, kad budėtojas kelia jį nuo stalo ir tuoj pat, išėjęs į kiemą, jį pakratys. Tada mes subruzdavome, pradėdavome į portfeliuos krauti sąsiuvinius ir vadovėlius. „*Peer-trau-ka!*“ Sunku jau buvo mokytojui mus suvaldyti nuo veržimosi į kiemą. Tačiau turėjome įveikti dar vieną kliūtį – pereiti septintokų klasę, kuri ir buvo pereinamoji. Pirmiausia pro siauras duris išeidavome į gatvę. Tose duryse dar buvo išlikęs pasukamas skambutis, nors gerokai apgadintas, bet kartais pasukus rankenėlę dar suskambėdavo. Ankštame koridoriuje buvo trejos durys: dvi į klases, o trečios tiesiai į mišlingą ir bauginantį mokytojų kambarį. Į jį kviesdavo neklaužadas ir „idėjiškai nesusipratusius“, nenorinčius stoti į pionierių ir komjaunimo organizacijas. Dešinėje prie sienos prikaltose skelbimų lentoje mokytojas Vytautas Bučinskas kabindavo mokinių choro repeticijų tvarkaraštį ir perspėjimus su mums, pirmamečiams, dar sunkiai suprantamu sakiniu: „*Repeticijų praleidinėjimai toliau nebus toleruojami.*“ Joje mokytojas Antanas Stanulis beveik kas savaitę pakabindavo mūsų ypač laukiamą skelbimą „*...bus rodomas kino filmas...*“ Virš rūbinės kabyklų, šalia mokytojų kambario, – dar viena juoda lenta su stogeliu ir raudonomis raidėmis *Sporto kolektyvas*. Čia buvo išrašyti atskirų sporto šakų treniruočių grafikai, mokyklos rekordai ir rekordininkai. Nepilnas dar būtų mūsų mokyklos vaizdas, jeigu nepapasakočiau apie sporto salę. Tai buvo barakas, surestas iš atskirų medienos blokų, tokių pat kaip ir laikina mūsų bažnyčia. Joje tilpo pagrindiniai gimnastikos įrankiai: ožys šuoliams, skersinis, lygiagretės, kabėjo žiedai. Dauguma jų mokyklos meistrų pagaminti. O kampe stovėjo pianinas, kuriuo muzikos mokytojas V. Bučinskas tikrino mūsų balsus ir klausą. Kitame kampe – sportinio inventoriaus sandėlis: granatos, diskai, rutuliai buvo sudėlioti į lentynas, prie sienos glaudėsi „kolekcija“ slidžių, paruoštų slidinėjimo sezonui.

Taigi iš klasių išsigrūdę pertraukai, pasklisdavome ankštame kieme arba susiburdavome prie mokyklos fasado iš gatvės pusės. O iš čia – kas į sporto aikštyną pasikarstyti ant gimnastikos įrankių, pasisupti ant žiedų ar ant skersinio išlaužti mešką, kas patraukdavo į Pādūrpinyčį pas Žvirblienę pirkti irisų. Ši moteris gamino skanius, mūsų kišenei prieinamus saldinius ir turėjo būrį mažųjų klientų. Būdavo, praveri lentinio prieangio duris, pasilabini ir tiesi rublį, o močiutė iš po suolo traukia puslitrinį stiklainiuką, pilną pristatytą rudų sprindžio

ilgumo batonėlių, ir leidžia pačiam pasirinkti. Čiumpi patį ilgiausią ir nešiesi. O jis peiliu padalytas į penkis lygius gabalėlius. Todėl lauži po vieną ir čiulpi, kol mokytojas į klasę ateina.

Pavasariį, orams gerokai atšilus, prie mokyklos atvažiuodavo *ledai*. Juos gamino Baltrušičių pieninė, o pardavinėjo ponia Šliokienė. Didelėje natūralaus ledo prikrautoje dėžėje ant ratų tilpo dvi aukštos skardinės su saldžia ir šaltyje sustingusia mase, kuri taip traukė ir viliojo karščio kamuojamus mūsų gomurius. Trimis eilėmis apguldavome tą vežimaitį su rubliais rankose ir maldaujanciais žodžiais lūpose „*mą – mą – mą*“ (tai turėjo reikšti „*prašau duoti man porciją*“). O pardavėja skubiai deda vaflio skridinėlį į skardinę kaušelį, ranką iki alkūnės panardina į skardinę, ten keletą kartų pasukusi šaukštu, pripildo kaušelį kvepiančios masės, ant viršaus uždeda antrą vaflio skridinėlį ir, paspaudusi kotelį, jau tiesia tau šalčiu dvelkiantį skanėstą. Ir taip nuo skambučio iki skambučio pluša moteriškė, neturėdama kada net prakaito nuo kaktos nubraukti, kol ištuština abi skardines.

Prie pat mokyklos glaudėsi namas, kuriame buvo įsikūrusi specifinė to meto parduotuvė. Jos pavadinimo mes ilgus metus nesupratome – „*Glavutilsyrjo*“. Tai buvo trijų rusiškų žodžių santrumpa, reiškusi antrinių žaliavų supirktuvę. Joje už makulatūrą, kaulus ir kitokias atliekas galėdavai nusipirkti deficitinių prekių: sąsiuvinį, rašomųjų plunksnų, metalinių dangtelių stiklainiams. Tačiau už grynusius labai retai jų pavykdavo išsiprašyti. „*Vaikeliš, škuduru, škuduru*“, – žydišku akcentu vis primindavo pardavėja. Žinoma, mes pažadėdavome, bet retai kada žodį ištesėdavome.

Į vieną suolą su būsimu kalbininku. Dabar jau nebeprisimenu, kas man parinko vietą klasėje ir suolo draugą, o gal patys taip sutarėme. Dauguma mūsų klasės mokinių buvo pilviškietėliai. Jie vienas kitą gerai pažinojo, tad ir sėdo vienas greta kito. O mudu buvome kaimietukai: aš iš Opšrūtų, jis iš kitos Pilviškių pusės – Varakiškės kaimo. Gal auklėtojas Vytautas Šipaila dėl to mane su Jonu suporavo.

Abu buvome ramūs ir smalsūs. Jonas domėjosi šachmatais ir neblogai jais žaidė, o aš niekaip nesugebėdavau numatyti ėjimų į priekį, suregzti kombinacijų. Abu mėgome skaityti knygas. Jis buvo gabus visiems dalykams, o aš tik humanitariniams. Sunkiai sekėsi tikslieji mokslai, ypač matematika. Nors pirmąjį trimestrą klasėje buvome trys pirmūnai – Jonas, Algirdas Klevelis ir aš – per kitus du nuo jų atsilikau. Tiesa, nenurodžiau savo suolo draugo pavardės. Tada jis mokyklos dokumentuose buvo Jonas Klimas, o kai, būdamas dešimtoje klasėje, archyve susirado tikrąjį savo gimimo liudijimą, paaiškėjo, kad jis – Klimavičius. Ir ne vienas po gimimo liudijimų paieškų gaudavo pailgintas pavardes arba kitus gimimo metus. Sigitas Adomaitis virto Adomavičiumi, o Algimantas Borkys buvo pripažintas gimęs 1941 m. Vadinasi, mūsų klasėje mokėsi „būdamas“ tik aštuonerių metų.

Jonas man padėdavo spręsti sunkiai įkandamus aritmetikos uždavinius, kol aš, dėl ligos neišlaikęs algebros pataisos, VIII klasėje likau antriems metams kartoti kurso. Tačiau kartu lankėme literatų būrelį. Dabar vienoje savo eilėraščių knygoje prisipažįsta, kad tada dar mokyklos suole „*Dievas davė proto suprasti, kad rimtai eiliuoti nėra apie ką. Nepagarbinau kruvinojo stabo...Liko eilėraščių skaitymas.*“

Jis vienais metais anksčiau baigė vidurinę, o kitąmet susitikome tame pačiame Vilniaus pedagoginio instituto Lietuvių kalbos ir literatūros fakultete. Kurį laiką kaip nenuovokų naujoką globojo. Baigęs studijas, pagal gabumus kalbos dalykams gavo paskyrimą dirbti į Lietuvių kalbos ir literatūros institutą, o jame buvo pasodintas rašyti akademinį *Lietuvių kalbos žodyną*, vėliau permestas į Terminologijos skyrių. Save Jonas vadina „*kolektyvinio darbo vergu*“, nes keletas terminų žodynų yra kolektyviniai darbai. Jonas Klimavičius tapo humanitarinių mokslų daktaru, rašančiu ir eilėraščius, jų keturias knygeles ir man padovanojo.

*Vėl Baltramiejus kviečia grįžti
Į seną mokslų miestą mus
Ir jaunyste sena pražysti,
Vėl Baltramiejus kviečia grįžti...*

Taip nostalgikai apie mokslus Pilviškiuose dūsauja žmogus, giliai įleidęs šaknis į gimtosios kalbos mokslą ir greta garsių sportininkų savo darbais garsinantis jaunystės metų mokyklos vardą.

Mano mokytojai mane ugdė mokytoju. Suskaičiavau, kad Pilviškių vidurinėje mane mokė apie 30 mokytojų, skirtingų savo pedagoginiais gebėjimais, išsilavinimo ir intelekto lygiu. Visus juos ir šiandien atsimenu. Apsidžiaugiau mokyklos 90-mečio proga susuktu filmuku apie mokyklą. Jame panaudota 1952 m. joje dirbusių mokytojų nuotrauka.

Taigi, gimtosios lietuvių kalbos mane mokė O. Kudžmaitienė (Zdanytė) (5 kl.), A. Tamaševičienė (Lazauskaitė) (6–11 kl.); rusų kalbos – Bendoraitytė (5 kl.), J. Širvinskas (6 kl.), Staugaitienė (7–9 kl.), O. Žebrauskaitė (10–11 kl.); matematikos – B. Maksvytis (5–7 kl.), J. A. Muraškienė (Ražanskaitė) (8 kl.), V. Sidarkevičius (9–11 kl.); chemijos O. Sidarkevičienė (Jokubaitytė) (7–11 kl.); istorijos – V. Šipaila (5 kl.), O. Endriukaitytė (iki 11 kl.); geografijos – A. Kinka (5 kl.), A. Gadišauskienė (6–7 kl.), A. Ardickienė (Gabartaitė) (8–9 kl.); biologijos – V. Čepaitytė (5 kl.), A. Stanulis (6 kl.), P. Dulskienė (Zigmantaitė) (6–7 kl.); muzikos – V. Bučinskas (5–6 kl.); piešimo ir darbų – O. Bakšytė (5 kl.), J. Jasukynas (6 kl.); braižybos – J. Jasukynas (9–10 kl.); vokiečių kalbos – M. Lapačinskaitė (5–8 kl.), A. Petruškevičiūtė (9 kl.), J. Dabušinskas (10 kl.), A. Jonikaitis (11 kl.); kūno kultūros – A. Stanulis (5–11 kl.); karinio rengimo – A. Kinka (10–11 kl.); SSRS konstitucijos – O. Zdanytė (7 kl.).

Jeigu šiandien jiems dėkočiau, daugelis, deja, manęs neišgirstų ar mano žodžių neperskaitytų. Jie jau Anapus, geresniame pasaulyje. Tad vardų paminėjimas tebūna pagarbos pareiškimas jų sunkiam darbui, kurio tęsėjas buvau ir aš.

Matėme viena, o pasakoti mokė kitaip. Mokslus pradėjau tada, kai keitėsi ne tik mokyklos struktūra, bet ir mokymo programos, turinys. Viskas, kas jose buvo tautiška, artima lietuvių dvasiai, imta negailestingai naikinti. Net žodžiai *tauta ir tautosaka* tapo nepageidaujami. Šeštos klasės *Skaitinių* vadovėlyje *tautosaka* spaustuvėje buvo šiurkščiai ištaisyta į žodį *liaudiesaka*.

Šis vadovėlis buvo kimšte prikimštas ištraukų iš rusų literatūros kūrinių apie vadinamuosius liaudies didvyrius: Pavlą Korčiaginą, Olegą Koševoją, Zoją

Kosmodemjanską ir kitus. Tiko čia net Gavrošas iš V. Hugo *Vargdienių*. Lietuvių autorių buvo nedaug: Žemaitės, J. Janonio, J. Biliūno kūrinį ištraukos su ryškiais socialinės skriaudos motyvais.

Sovietizuotos mokyklos tikslas buvo kuo greičiau mokinius įtikinti socialistinio gyvenimo pranašumais, meluojant ir šmeižiant jų tėvų Lietuvos politinę ir visuomeninę santvarką, niekinant visuomenės raidos ir ūkio pažangą per dvidešimt nepriklausomybės metų. Lietuvių kalbos pamokose mes buvome mokomi rašyti rašinėlius temomis *Seniau ir dabar*, kuriuose turėjome sugretinti „varganą“ senosios Lietuvos artoją ir sovietinių laikų traktorininką, iškart verčiantį net penkias vagas. Žinoma, su visa meile ir pagarba šiam socialistinio darbo pirmūniui. Sunku buvo prie to priprasti, nes savo kaime matėme į buvusius mūsų laukus atvažiuavusius iš Gižų MTS (mašinų ir traktorių stoties) ir dirbančius išklerusius traktorius, paišinus traktorininkus su paaugliais prikabinėtojais (*priciepčikais*), kurie, sėdėdami ant prikabinto agregato, reguliavo vagos gylį, varsnos gale pakeldavo ar nuleisdavo noragus. Iš arti matėme, kokie jie vargani ir kaip sunkiai dirbo, o mokykloje buvome verčiami galvoti ir rašyti kitaip. Nejaugi ir mokytojai taip galvojo, kaip mums kalbėjo? Per vieną pamoką mokytojai Z. Cėplaitėi, pasakojusiai apie lietuvių liaudies darbo dainas, išsprūdo: „*Sunkiai plušo mūsų žmonės kolūkio laukuose*“, bet netrukus pasitaisė – „*dvaro laukuose...*“ Buvo mokytojų pernelyg atsargių, įbaugintų. Per rusų kalbos pamoką Julius, rusiškai pasakodamas apie Radiščevo pažiūras, pasakė, kad autorius savo kūryboje vadovavosi pažangiomis Vakarų Europos idėjomis, tuo išgąsdindamas mokytoją Staugaitienę. Ji tuoj pat ėmė priekiaštai: kokios gi galėjo būti pažangios idėjos iš Vakarų, – nesąmonė. Ir baimingai prasitarė, – o jeigu kas nors kitas išgirstų? Tačiau Julius įtikino, kad ir vadovėlyje lygiai taip parašyta. Pasirodo, kad tada ne tik mokiniai bijojo mokytojų, bet ir mokytojai kai kurių mokinių, ypač komjaunuolių. O Julius jau tada buvo gruporgas (klasės komjaunuolių grupės vadovas).

Gauti geresnį pažymį – kiekvieno mokinio siekiamybė, troškimas ir slapta svajonė aplenkti savo bendramokslis. Žinoma, jeigu jie yra lygiaverčiai varžovai pagal protinius gebėjimus. Tokias varžytuves klasėse skatino auklėtojai, o tarp klasių – mokyklos vadovybė pagal pedagogų tarybos nutarimus. Vėliau tos varžytuvės išsigimė – virto socialistiniu lenktyniavimu tarp klasių, pionierių būrių ir draugovių. Buvo kovota už klases be antramečių, siekta šimtaprocentinio pažangumo. Ši tendencija vėliau imta vadinti procentomanija ir jau pradėta kritikuoti. Mano mokymosi pirmaisiais metais būdavo nustatomos geriausiai besimokančios klasės, geriausi jų mokiniai ir pirmasis visos mokyklos mokinytis. Trimestrui pasibaigus, vykdavo viešas jo rezultatų aptarimas, pagerbiami geriausieji.

Įsiminė vienas atvejis, kai VI a (mergaičių) klasė trimestrą baigė be dvejetų. Mokyklos susirinkime jų pastangos laimėti geriausios klasės vardą buvo išaukštintos, o jos pačios parodytos kaip pasiaukojimo pavyzdys. Mergaitės mokėsi gerai, bet atsirado viena, kuri mokyklą lankė retai, todėl trimestre grėsė turėti dvejetų. Ėjo paskutinės trimestro dienos. Klasės vadovei kilo mintis, o dvi mokinės įvykdė „žygdarbį“: vakare, po pamokų jos klampėjo pėsčios pas klasės draugę į namus ir parnešė jos prašymą išbraukti iš mokinių sąrašų. Taip klasėje nebeliko kliūtis laimėti pirmąją vietą mokykloje. Susirinkime mokyklos vadovybė įvertino bendras

klasės pastangas ir apdovanojo... išimintinu paveikslu su kruvinu 1905 m. revoliucijos vaizdu – mūšiu barikadose. Tas paveikslas, pakabintas klasėje, turėjo būti atkaklios kovos už pažangumą simbolis ir tapti pereinamuoju prizu. Susijaudinusi, vis rausdama kalbėjo šios klasės vadovė mokytoja M. Lapačinskaitė, dėkodama mergaitėms už suteiktą garbę ir jai.

Pirmuoju mokiniu vienais metais tapo ir naujokas Povilas Jankys, į mūsų mokyklą persikėlęs iš Kazlų Rūdės. Tame susirinkime jis nuoširdžiai pasakojo apie nerimą, su kuriuo ėjo į naują mokyklą, nes girdėjęs, esą Pilviškių mokytojai kad ima, tai ima. Bet jis visada rūpestingai mokėsis, be didesnių pastangų tapęs geriausiuoju mokyklos mokiniu.

Sovietiniai vadovėliai ir tokios pat programos. Iš kokių vadovėlių tada mokiausi? Žinoma, jie buvo geresni, negu tie, kuriuos turėjome pradinėje mokykloje: ir viršeliai kietesni, ir popierius geresnis. Tačiau visi versti iš rusų kalbos. Beje, rusų kalbos vadovėlio autorius buvo Lietuvos rusas Teodoras Šuravinas, kuris nepriklausomoje Lietuvoje buvo žinomas kaip vaikiškų knygelių autorius ir vertėjas. Tačiau tais metais šis vadovėlis buvo sunkiai gaunamas, net mokiniai vienas kito klausinėjo: „Gal turi parduoti Šuraviną?“ Į vadovėlių paieškas buvo įsitraukę ir tėvai, kurie savo pažįstamų klausinėjo, ar neturi nuo jų vaikų atlikusių knygų, ir jas nupirkdavo. Kadangi jų nepakako, vyko nereikalingų perpardavinėjimas. Ypač stokojo rusų kalbos vadovėlių. Iš visos mūsų klasės tuos vadovėlius (*učebnikus*) tik keli teturėjo. O kai reikėdavo išmokti eilėraščių atmintinai, juos nusirašinėdavome iš draugų pertraukų metu. Tačiau liūdniausia padėtis klostėsi nuo VIII klasės, kai pradėjome mokytis ištisinį literatūros kursą – iki XI klasės nesulaukėme išleisto lietuvių literatūros vadovėlio. Būdavo, mokytoja per pamokas mums diktudavo atitinkamos temos konspektą, mes užsirašydavome ir iš jų mokėmės. Tie patys užrašai mums tarnavo ruošiantis abiturui ir stojamiesiems egzaminams.

Nuo VIII klasės lietuvių literatūros temos buvo integruotos į SSRS tautų literatūros kursą. Žinoma, jame buvo daugiausia rusų rašytojų: Krylovas, Gorkis, Fadejevas, Vidurinės Azijos tautų poetai Suleimanas Stalskis, Džambulas Džabajevas, o jų šešėlyje kukliai tūnojo mūsų K. Donelaitis, Žemaitė, J. Biliūnas, S. Nėris ir kiti. Šioje klasėje kursą pradėjome rusų liaudies sakmės *Slovo o polku Igoreve* (*Sakmė apie Igorio pulką*) nagrinėjimu, o tik po to pradėjome užsirašinėti lietuvių tautosakos temas. Naudojomės literatūros chrestomatijomis su kūrinių ištraukomis.

Ko buvome mokomi per lietuvių literatūros pamokas? Šiandien tai pasirodys paradoksalu, bet mus mokė kritiškai žiūrėti ir vertinti Lietuvos praeitį: rašytojų kūrinuose išvelgti tik „gobšius ir nežmoniškus išnaudotojus“ – turtinigus ūkininkus, įmonių vadovus, dvarininkus, „tamsumą“ žmonėms skiepijančius dvasininkus, kuriems daugiau rūpi jų pačių pajamų didinimas negu dvasiniai žmonių reikalai. Kaip idealas buvo peršamas prieš juos protestuojantis ir kovojantis kaimo mažžemis, samdinys ar jiems į pagalbą atėjęs miesto proletaras. Buvome mokomi kritikuoti, smerkti, neapkęsti to, kas buvo šventa mūsų tėvams, seneliams, visai tautai, o garbinti prievartos ir neapykantos nešėjus – kompartiją, jos vadus Lenina ir Stalina.

Kaip to pavyzdį pateiksiu ištrauką iš savo 1956–1957 mokslo metų literatūros užrašų sąsiuvinio. Tai mokytojos padiktotas tekstas: „A. Vienuolio apsakymas

„Paskenduolė“ yra gili kaimo tamsumo ir prietaringumo kritika. Autorius kaltina ne tik atskirus asmenis, o visą buržuazinę visuomenę ir ją išugdžiusią santvarką, sudariusią sąlygas klestėti tamsumui ir prietaringumui...Jis demaskuoja buržuazinę moralę... Šiek tiek jaučiama socialinės nelygybės vaizdų, o dar ryškiau antireliginė tendencija. Tiek rašydamas apie klebono žiaurumą, tiek minėdamas jauno kunigėlio gašlumą, autorius nuplėšia dvasininkijos šventumo kaukę.“

Plačiai ir išsamiai buvo nagrinėtas A. Vienuolio neseniai sukurtas romanas *Puodžiūnkiemis*. Jį autorius rašė pagal kompartijos ideologo Gurvičiaus projektą, kad išgelbėtų iš tremties savo sūnų. Štai pagal kokį planą mes nagrinėjome kūrinį:

1. *Romano idėjinis turinys.*
2. *Buržuazinio išnaudojimo demaskavimas romane:*
 - a) *Puodžiūnų paveikslais,*
 - b) *jų santykiais su samdiniais ir aplinkiniais valstiečiais.*
3. *Buržuazinės santvarkos kritika.*
4. *Klasių kovos atspindžiai romane:*
 - a) *revoliucinio miesto proletariato ir komunistų partijos pogrindinės veiklos reikšmė,*
 - b) *plačiųjų liaudies masių sąmonėjimo atskleidimas.*
5. *Antiklerikalinė tendencija romane.*

Mokytoja, dėstydamą šias temas, vadovavosi tik ką pasirodžiusia monografija apie kūrinį.

Pats rašytojas A. Vienuolis iki savo gyvenimo pabaigos buvo nepatenkinamas romanu, laikė jį sugadintu kūrinium, kuris buvo panašus į pakrypusį laivą. Iš vadinamosios tarybinės lietuvių literatūros nagrinėjome menkaverčius tik ką pasirodžiusius kūrinius, nepraėjusius laiko išbandymo. Mat svarbiausia juose buvo ne meninė vertė, o sovietinio gyvenimo, marksistinės ideologijos propagavimas, kad mokiniai patikėtų tariamais jų pranašumais.

Daug pamokų vargome su buvusio LSSR KGB šefo A. Gudaičio-Guzevičiaus sukurptu romanu *Kalvio Ignoto teisybė*, kuriame šis pseudorašytojas vaizdavo 1918 m. komunistų pastangas sukurti sovietų valdžią Lietuvoje, A. Venclovos „industrinė“ poezija, J. Dovydaičio „pramoninės“ tematikos romanu *Dideli įvykiai Naujamiestyje*, T. Tilvyčio poema *Usnynė*, V. Valsiūnienės poema *Veronika*. Tarp kitko, autorė buvo atvažiavusi į susitikimą su moksleiviais, o vėliau turėjo pokalbį su mumis, jaunaisiais literatais. Tada dar nežinojome, kad ši moterėlė, susigundžiusi KGB pažadais, leidosi užverbuojama agente ir išdavė vieną iš Aukštaitijos partizanų vadų.

Literatūros programose nebuvo likę lyrinės poezijos, patriotinės tematikos kūrinių, kurie buvo paskelbti kaip svetimi tarybiniam menui ir socialistinio realizmo metodui. Iš Maironio kūrybos svarbiausias dėmesys skirtas satyroms, kuriose autorius išjuokė savo metų tikrovės ydas: jaunystės idealų išsižadėjimą, karjerizmą, kyšininkavimą. Maironis buvo paverstas „buržuazinės“ visuomenės kritiku. Iš S. Nėries kūrinių didžiausias dėmesys buvo sutelktas į jos poetas *Poema apie Staliną*, *Bolševiko kelias*, bolševikinės ideologijos *Trečio fronto* laikų eilėraščius ir, žinoma, karo laikų kūrinius. Tuo tarpu skaidri lyrinė jaunystės metų poezija laikyta kaip dekadentinė, svetima tarybiniam žmonėms.



Pilviškių vidurinės mokyklos literatų būrelis. Pirmoje eilėje (iš kairės) – 2-as būrelio pirmininkas V. Margaitis, 3-ia mokymo dalies vedėja Ona Žebrauskaitė, 4-a viešnia poetė Valerija Valsiūnienė, 5-a literatų būrelio vadovė mokytoja Albina Tamaševičienė; 3-ioje eilėje 2-as iš dešinės būsimasis humanitarinių mokslų daktaras Jonas Klimavičius. 1953 10 24. Autoriaus nuotr.

Ideologizuota, politizuota buvo ta mūsų lietuvių literatūros programa – komunistinės ideologijos tarnaitė.

Tačiau ir už jos ribų mes radome tikrąjį Maironį, B. Brazdžionį, A. Vaičiulaitį, A. Miškinį, J. Kossu-Aleksandriškį ir kitus. Įsitikinęs, kad aš mėgstu skaityti, tėtis nuvedė mane pas kaimynus Grinkevičius, o jie palydėjo į klėtį prie didelės, greitomis sukaltos skrynios. Atidarę dangtį pasiūlė rinktis knygas ir skaityti. Tai buvo kunigų Aleksų bibliotekos dalis, kurią, 1944 m. besitraukdami į Vakarus, paliko pasaugoti giminaičiams. Skrynčia buvo pilna periodikos leidinių, knygų. Pirmiausia rinkausi žurnaliuko jaunimui *Ateities spinduliai* numerius. Parsinešęs namo, pasigardžiuodamas skaičiais. Vėliau ėmiausi ir pačią *Ateitį* skaityti, pagaliau V. Mykoliaičio-Putino redaguotą žurnalą *Židinys*. Šių žurnalų puslapiuose suradau visų anksčiau minėtų rašytojų kūrinių. Bandžiau suprasti ir literatūros kritikos straipsnius. Iš jų sužinojau apie literatūrines sroves ir jų atstovus – romantikus, simbolistus, keturvėjininkus, trečiafrontininkus. Iš šios skrynios ėmiau ir skaičiau tik dvasininkams skirtus leidinius: *Katechetiniai pamokymai* ir kitas. Tačiau tėvai kontroliavo grožinės literatūros pasirinkimą – neleido skaityti knygų, kuriose buvo nurodytas žanras – romanas. Mat išvaizdavo, kad tokios knygos dvasiškai žaloja jų skaitytojus. Tačiau kaimynų Astrauskų šeimoje tokio draudimo nebuvo:

ir suaugę, ir vaikai skaitė V. Pietario *Lapės romaną* ir net V. Mykolaičio-Putino romaną *Altorių šešėly*, kuri skaityti draudė kunigai. Aš tokią teisę gavau tik būdamas dešimtokas, kai ši kūrinį nagrinėjome per literatūros pamokas.

Dar vienas „nelegalus“ lietuvių literatūros pažinimo šaltinis – tai nuo 1951 m. pradėto transliuoti *Amerikos balso* lietuviškos radijo laidos. Jose išgirdau B. Brazdžionio skaitomą *Vaidilą Valiūną*, J. Aisčio (buvusio J. Kossu-Aleksandriškio) graudžiu balsu deklamuojamas eiles, V. Krėvės *Dangaus ir žemės sūnūs* ištraukas. Įsiminiau literatūrinę laidą, kurioje buvo baramas gabus tarybinis poetas Vladas Grybas, „*belaižantis Kremliaus dėdės batus*“.

O 1956 metais lyg perkūnas iš giedro dangaus trinktelėjo – knygynuose pasirodė Maironio dvitomis. Tiesa, kai kurie eilėraščiai su praleistomis strofomis, o kiti pilni gyvybės ir atgimimo pavasariu dvelkiančios vilties. Puolėme pirkti ir skaityti. Patyrėme, kad poetas parašė daugiau ir kitokių eilėraščių, nei mes mokėmės pamokose. Ir iš tiesų tais metais Lietuvoje jau buvo prasidėjęs „atodrėkis“.

Vis dėlto mokytoja Albina Tamaševičienė (Lazauskaitė) sugebėjo savo mokinius sudominti literatūra. Neakivaizdžiai studijavo pati, mokė ir mus. Iš 1956 metų laidos abiturientų net keturi pasirinko lituanistikos studijas pedagoginiame institute, po metų prie jų prisijungiau ir aš. O mano buvęs suolo draugas Jonas tapo žvaigžde lituanistikos baruose.

Vargas dėl rusų kalbos. Rusų kalbos mane mokė net keturi mokytojai. Žemesnėse klasėse, kol mokėmės skaitinių ir kalėme gramatikos taisykles, didesnių problemų nebuvo. Mokytojai stengėsi gausinti mūsų rusiškų žodžių žodyną. Buvome verčiami kiekvienai pamokai išmokti po 20 naujų žodžių iš mūsų rašomų ir mokytojų tikrinamų žodynėlių. Sakinius suregzti dar sekėsi sunkiai. Rusiškai kalbėti greičiausiai pramoko tie bendraklasiai, kurie traukiniais važinėjo į Kauną. Mat Kaliningrado–Maskvos krypčių traukiniuose tekdavo pakalbėti rusiškai: atsakyti į smalsių rusakalbių klausimus, ar patiems ko nors jų paklausti.

Vyresnieji mus gąsdino mokytojos Staugaitienės mokymu; girdi, ji per pamokas kalba tik rusiškai, taisyklių lietuviškai nepaiškina, daug užduoda ir yra labai reikli. Į jos rankas patekome VIII klasėje. Pirmąją pamoką atėjusi į klasę ir rusiškai pasisveikinusi, mums pagarbiai atsistojusiems trumpai mestelėjo „*Siadte*“, t.y. sutrumpintai „*sadites*“ (sėskitės). Nuo čia prasidėjo mūsų vargai. Literatūros kursą pradėjome sakme *Slovo o polku Igoreve*. Klasėje buvo tik keli vadovėliai, todėl pati mokytoja skaitė kūrinio ištraukas, ypač įsijautusi, artistišškai Jaroslavnos raudą ant Putivlio miesto sienos, net rankas pagraždydama. Sunkiai mums sekėsi suprasti senovinį tekstą, kuriame buvo gausu mums neįkandamų žodžių. O toliau tęsėsi senosios rusų literatūros kursas: Lomonosovas, Radiščėvas, Fonvizinas, Deržavinas, o baigėme Gribojedovu. Mokytoja mums skirdavo sunkiai pakeliamą krūvį išmokti atmintinai daugybę tekstų: Lomonosovo odes apie carų Petro I ir Jekaterinos II įžengimą į sostą, keletą Krylovo pasakėčių, Deržavino *Odės Felicijai* ištrauką ir kt. Užtai linksmai ir net vaidmenimis skaitėme Fonvizino komedijos *Nesubrendėlis* ištraukas. Tai buvo šiočia tokia atgaiva po priverstinio eilėraščių kalimo. Atsimenu, Krylovo pasakėčią *Lžec* (Melagis), kurios pavadinimą tariant buvo galima liežuvį nusilaužti, mokiausi ir vaikščiodamas po kambarį, ir paguldėdamas, ir ryte, ir vakare, vis kartodamas keturias eilutes ir prie jų prijungdamas

po dvi naujas. Tai buvo mechaninis kalimas, nesuprantant nei kai kurių žodžių, nei sakinių prasmės. Neišmokusiems mokytoja buvo neatlaidi: pirmiausia mokinių išbardavo skambiais rusiškais žodžiais „*lentiaj – negodijaj*“ (tinginy – nenaudėli), paskui pereidavo prie moralo „*Uslovija zolotyje...* (sąlygas turi auksines, tik veltui tėvų duoną gadini), mergaitėms moralai šiek tiek skyrėsi: „...*blynus kepi ir miegi, tik knygos į rankas nepaimi, karve tu*“. Negailestinga buvo ir savo dukteriai, kuri mokėsi paralelinėje klasėje. O po panašių žodžių žurnale parašydavo dvejetą, apibendrinama: „*Sadis, balvan, – dvojka!*“ (Sėsk, žiopy, – dvejetas).

Teko ir man patirti mokytojos nemalonę. Negavęs pasiskolinti knygos, nepėjau išmokti dviejų Lomonosovo odžių. Pakviestas atsakinėti išlemenau keletą eilučių ir stop... Už tai išvadino mane tinginiu, negerbiančiu tėvų pastangų, įraitė porą dvejetų – už abi odes po vieną. Tą trimestrą mano rusų kalbos pažymiai buvo 4, 2, 2. Netrukus tuos eilėraščius išmokau ir siūliausi atsakinėti, tačiau mokytoja mano keliamos rankos tarsi nepastebėdavo. Tik paskutinėmis trimestro dienomis išgirdau: „*Tumosa, k doske!*“ (Tumosa, prie lentos). Pasiteiravusi, už ką gavęs dvejetus, liepė: „*Goni!*“ (Varyk). Aš nesutrikdamas išpyliau abi odes, tačiau suglumau, kai daug pastangų kainavusį kalimą mokytoja įvertino tikrai trejetu.

Vis dėlto, tas mokytojos spaudimas, viešas mūsų gėdijimas, o kartais ir plūdymas padėjo: iki šių dienų prisimenu nagrinėtus kūrinius, jų autorius ir veikėjus, kai kurias atmintinai išmoktas ištraukas. Todėl šiai mokytojai pagarbą jaučiu ir po šešiasdešimt metų.

Sunku su rusų kalba buvo ne tik mums, bet ir abiturientams. Jie, šios kalbos pasimokę gal ketverius metus, per baigiamuosius abiturijos egzaminus jau turėjo rašyti *izloženije* (atpasakojimą).

Prisimenu tą egzaminą laikymą: egzaminas vyko klasėje nuo gatvės, langai be užuolaidų, o mūsų penktokų būrelis iš „saugaus atstumo“ stebėjo šią „egzekuciją“. Mat iš anksčiau buvo kalbėta, kad tai pats baisiausias reformos lemtas egzaminas. Iki tol buvo rašomi diktantai, o dabar – naujovė, bauginančiai skambanti *izloženije*. Mokytoja O. Žebrauskaitė, pagal reikalavimus tris kartus perskaičiusi tekstą, oriai sėdėjo prie mokytojo staliuko, o į klasę kartas nuo karto įeidavo mokytojai, pasilenkę prie kurio nors rašančiojo, pasidomėdavo, kaip jam sekasi ir paslapčiomis ant suolo palikdavo lapelį, o šis netrukus dingdavo mokinio delne. Mokytoja prie staliuko šito „nematė“. Pasirodo, atpasakojimo tekstas, atsidūręs mokytojų kambaryje, susilaukė kelių kopijų, kurios buvo išplatintos egzaminuojamiesiems.

Dėl to ir mes žemesnėse klasėse buvome spaudžiami išmokti kuo daugiau rusiškų žodžių, o diktantuose daryti kuo mažiau klaidų. Nuo VIII klasės jau buvome pratinami rašyti tas „*izloženijas*“ (atpasakojimus). Suuodę, kad mokytoja jų tekstus parenka iš rusiškų vadovėlių *Rodnaja reč* (Gimtoji kalba), skirtų pradinėms mokyklų klasėms, mes „komandiravome“ į Kauną klasės draugą (*klasioką*) Joną, garsėjusį komerciniais sugebėjimais, kad šis mums nupirktų tų vadovėlių. Iš mokytojos dukters iškvotę, kokį tekstą rengiasi diktuoti jos mama, mes, pasikišę knygą po suolu, nuo jos nusirašydavome kai kuriuos sakinius. Mokytojai reikėjo tik stebėtis gera mūsų atmintimi ir pagerėjusiais rašybos įgūdžiais.

Dešimtoje klasėje rusų kalbą dėstyti perėmė mokymo dalies vedėja Ona Žebrauskaitė. Ji per savo pamokas mokėjo mus sudominti, o pavargusius net

pralinksminėti. Mėgdavo iš programinių kūrinių perskaityti linksmą ištraukėlę, kaip ji sakydavo – desertui. Tas „desertas“ dažnai būdavo senio Ščiukariaus komiški nuotyčiai iš M. Šolochovo romano *Pakeltoji velėna*. Ugdydama kalbos igūdžius, ji reikalavo kiekvieną mėnesį leisti sienlaikraštį anuomet madingo pavadinimo – *Bojevoj listok* (Kovos lapelis). Mes rašėm straipsnelius, o ji kantriai taisė. Redaktoriumi patikėjo būti man. Skatino prenumeruoti Lietuvoje leidžiamą laikraštį *Molodiož Litvy* (Lietuvos jaunimas), skaityti rusiškas knygas. Mokytoja vis primindavo, kad tokiam „kibirmiestyje“, kaip Pilviškiai, negirdėdami ir nekalbėdami ta kalba, lavintumės nors rašydami ir skaitydami. Buvo neabejinga ir lietuvių kalbai, mat nepriklausomos Lietuvos metais nuo 1933 m. ją dėstė progimnazijoje, mokydavo vengti svetimybų, ateinančių iš rusų kalbos, vartoti vaizdingesnių lietuviškų žodžių.

Rašė labai gražia ir taisyklinga rašysena: raidės lygut lygutėlės, pasvirusios į dešinę, sujungtos. Bandžiau ja sekti ir pavyko. Taip rašau ligi šiol. Ne be jos paskatinimo pasukau pedagogo keliu.

Mokyta ir lavinta kelių mokytojų Pilviškiuose, pradėjęs studijas Vilniuje, rusiškai nesunkiai susikalbėjau.

Pamokos ir „pramogos“. Kitus dalykus mokėmės be didesnių komplikacijų: turėjome vadovėlius, tiesa, verstus iš rusų kalbos, žemėlapius, net gaublių kartais geografijos mokytojai atsinešdavo į pamokas. Didesnio vaizdingumo mokytojams nepavykdavo pademonstruoti. Kadangi mokymo priemonių trūko, jas gamino patys mokiniai: braižė lenteles, schemas. Didžiausias jų užsakovas buvo rusų kalbos mokytoja Staugaitienė. Kiekvienam klasės mokiniui ji paskyrė pagaminti po lentelę, kurioje aiškiai matytųsi linksniuojamų ar asmenuojamų žodžių galūnės. Pirmą pasiūlė jai pateikti projektus, o paskui su klase juos aptardavo. Tie aptarimai kartais užtrukdavo pusę pamokos, o kartais mokytoja spėdavo tik namų darbą užduoti. Tuo mes ėmėme piktnaudžiauti, kad „užmarinuotume“ apklausos laiką. Pajutusi, kad jau per daug išleido į pokalbius, susiimdavo už galvos ir padejuodavo: „*A programma u nas takaja bol'saja...*“ (O mūsų programa tokia didelė). Tas lentelės pagaminimo gal tik pusė visos klasės.

Matematikas V. Sidarkevičius paprašė mokinių, kad šie iš lentelių sukaltų atitinkamų matmenų dėžę ir iki pusės pripildytų ją smėlio. Pagaminusiam ir atnešusiam net ketvertą parašė, nors pažymiams buvo šykštokas. Per geometrijos pamokas, į smėlį smaigstydamas metalinius virbalus, mokytojas demonstravo erdvių figūrų pjūvius ir kitas jų pozicijas. Tačiau kai trimestro gale dėžės autoriui turint pažymius 2, 2, 4 mokytojas pasiūlė taisyti trejetui, šis paaiškino, kad aritmetiškai skaičiuojant jam išeina trejetas, nes vieną dvejetą padengia ketvertas: taigi būtų 2, 3, 3. Nepavyko perkalbėti „kieto“ mokytojo. Šis nusišypsojęs priminė, kad tas ketvertas tai tik už dėžę, ir pasiūlė „*porą uždavinukų pasprendėti*“.

Per biologijos pamokas mokytoja naudojo žmogaus vidaus organų muliažą, kuri būdavo per pertrauką turėjo atnešti į klasę ir pastatyti ant mokytojo staliuko. Kartą vienam iš berniukų kilo mintis – aprenkti „diedą“, kad nesušaltų. Kažkas ant galvos uždėjo ausinę, suolo draugas Julius, pagriebęs mano šaliką, juo apsuko kaklą. Atėjusi į klasę mokytoja Milinavičiūtė, ant stalo išvydusi šią kaliausę, išžižėdė ir ėmė tardyti, kas tai padarė. Aišku, kaltų nebuvo. Tada liepė prisipažinti, kieno kepurė ir šalikas. Čia, žinoma, savininkai atsirado. Supykusi

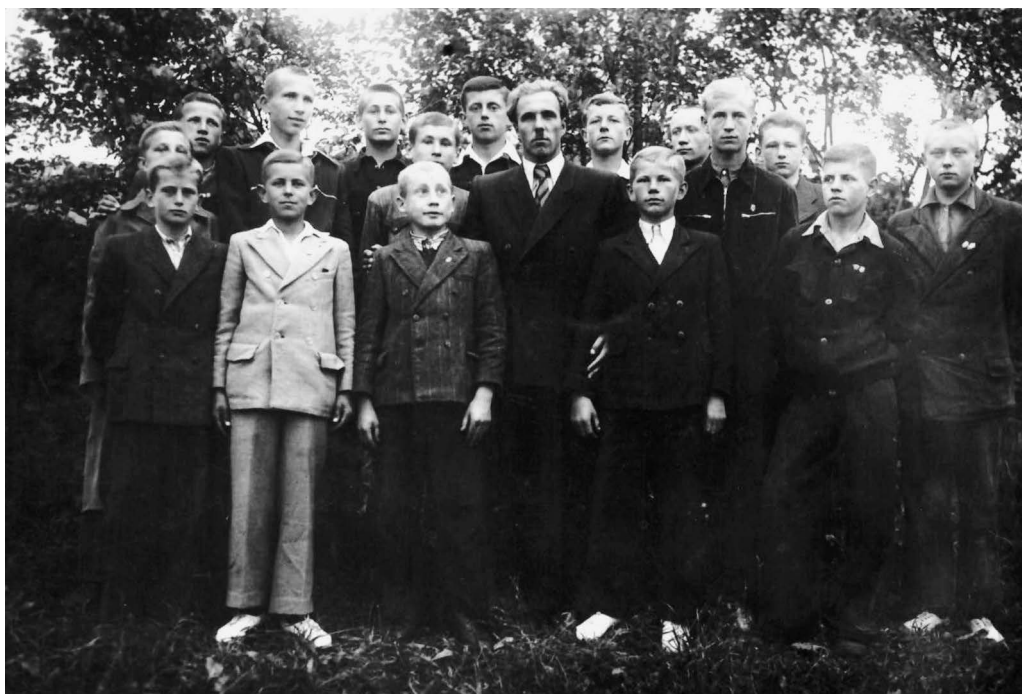

paliko klasę, o mes džiaugėmės laisva pamoka. Per pertrauką kažkuris iš mokinių perdavė žinią, kad šaliko ir kepurės savininkai kviečiami į mokytojų kambarį pas direktorių. Kadangi nesijaučiau kaltas, nenuėjau, nes būtų reikėję išduoti suolo draugą. Po pamokos koridoriuje mane užkalbino pats direktorius ir paklausė: „Kodėl, Ja-Jasaiti, neatėjai į mokytojų kambarį?“ Kadangi aš buvau ne Jasaitis, pasakiau, kad manęs niekas nekviatė. Kažką dar pamikčiojęs, nuėjo spręsti rimtesnių reikalų.

Jau mokėmės *baltojoje* mokykloje, buvusiame valsčiaus savivaldybės pastate. Kabinetai buvo pertvarkyti į klases, kuriose stūksojo masyvios koklių krosnys. Šaltomis žiemos dienomis suolus prisitraukdavome arčiau krosnių, kad jaustume nors šiek tiek daugiau šilumos. Ir vieną tokią šaltą žiemos dieną sutarėm sušildyti savo draugą Algį Varžaitį, kurį už gabumus šachmatams vadinome Keresu (garsus rusų šachmatininkas). Jis buvo klasėje mažiausias. Tad aukštesnieji jį užkėlė ant krosnies viršaus. Po skambučio liepė tupėti ir tylėti, o paskui bus matyt... Atėjęs į klasę, mokytojas pagal žurnalo sąrašą tikrino atvykusius. Pašaukęs A. Varžaitį, o šiam neatsiliepus, konstatavo, kad neatvyko, ir ruošėsi žurnale rašyti „n“. Tačiau nuo krosnies pasigirdo duslus „esu“. Juoko užteko ir klasės draugams, ir visad santūriam mokytojui V. Sidarkevičiui, kuris iš klasės neišbėgo, tik liepė dulkėmis aptekusiam Algiui padėti nusiropšti nuo krosnies ir pakvietė jį prie lentos „uždavinukų pasprendėt“.

Devintoje klasėje padarėme gal didžiausią nuodėmę: pabėgome iš to paties mokytojo pridėtinės fizikos pamokos. Buvo pati pavasario žaluma. O kur tokiam miestelyje pasislėpsi nuo mokytojų akių. Patraukėme į pašėšupį, į *Klebono lanką*. Kažkas iš draugų pakvietė miestelio fotografą Juozą Dulskį. Šis mus išrikiavo se-

*Septintoji berniukų
klasė su klasės
auklėtoju A. Kulinsku.
Iš autoriaus albumo*



nojo tilto per Šešupę fone, spragtelėjo aparato užraktu bendrai nuotraukai, o dar paskui atskirai berniukus ir mergaites. Taip ir liko atminimas iš anos mūsų kolektyvinio nepaklusnumo akcijos. Laukėme sankcijų. Jas paskelbė pats mokytojas: berniukai po pamokų buvo įdarbinti fizikos laboratorijoje, kur turėjome iš skardos gaminti vyrelius kažkokiems lauko matavimo prietaisams, o mergaitės stropiai išvalyti šią patalpą. Iš praleistos pamokos temos, kurią privalėjome savarankiškai išmokti, gerokai pakratė.

Con amore (Su meile). Net kelios pilviškiųjų kartos mena mokytoją Oną Žebrauskaitę. Ir ne tik tie, kurie turėjo laimę lankyti jos pamokas. Vienas iš tokių buvau ir aš, todėl šiame skyrelyje miniu ją pirmąją.

Mano mokytoja gimė 1894 m. Pilviškiuose darbininkų šeimoje. 1911 m. Peterburge įgijo mokytojos cenzą. Nuo 1933 m. dirbo Pilviškių progimnazijoje, vėliau vidurinėje mokykloje. Jos pedagoginio darbo stažas net 49 metai. Dėstė lietuvių, o pasikeitus švietimo sistemai, – rusų kalbą. Nuo 1949 m. ėjo mokymo dalies vedėjos pareigas. Jai pirmajai Lietuvoje buvo suteiktas *LTSR nusipelniusių mokytojos* vardas.

Tai buvo miestelio ir mokyklos šviesuolė, nešykštėjusi kolegoms, mokiniams ir ją pažinojusiems žmonėms gerų patarimų iš savo profesinės ir gyvenimiškos patirties. Mokėjo juos užjausti, paguosti, o reikalui esant ir užtarti. Savo šeimos mokytoja neturėjo. Augino ir auklėjo gražią ilgakasę giminaitę Salomėją, kuri buvo mūsų bendraamžė. Savo globėją ji pagarbiai vadino Panele.

Nedidukė, apskritaveidė krypuojančia eiseną kiekvieną rytą iš savo namų pašėšupyje su juodu portfeliu rankoje ji žingsniuodavo į *juodąją*, o nuo 1951 m.

*Devintoji, jau mišri,
klasė pamėgtoje
pilviškiųjų vietoje –
Klebono lankoje.
1955 06 06.*

*J. Dulskio nuotr.
Iš autoriaus albumo*

jau arčiau namų esančią *baltąją* mokyklą. Ten lygiai pusę devynių atsisėdavo mokytojų kambaryje prie bendro stalo. Tuomet nei mokytojai, nei direktoriaus pavaduotojai atskirų kabinetų neturėjo. Visi grūdosi ankštuose mokytojų kambariuose, vieni pertraukų metu plėšdami pigių cigarečių dūmus, o kiti jais kvėpuodami.

Mano mokytoja mirė 1972 m. vasarą ir buvo gražiai pilviškiečių ir buvusių mokinių palydėta į senąsias miestelio kapines, ten ilsisi greta savo sesers – anksti mirusios mokytojos Magdalenos.

Beveik visus savo mokytojus esu anksčiau išvardijęs, o jų paveikslus išsaugojęs atmintyje. Didžioji dauguma buvo jauni, energingi ir kūrybingi žmonės, dažniausiai baigę Marijampolės mokytojų seminariją, o vėliau savo dalykus neakivaizdžiai studijavę Vilniaus pedagoginiame institute. Tik istorikė I. Šlekiene (Motuzaitė), kilusi iš Žemaitijos, buvo baigusi Klaipėdos mokytojų institutą. Dirbo ir dzūkaitė Anelė Jadvyga Ražanskaitė, Alytaūs mokytojų seminarijos auklėtinė.

Buitinės sąlygos miestelyje mūsų mokytojų nelepino: beveik visi nuomojosi kambarius iš pilviškiečių, tenkinosi turguje perkamais produktais ir skurdžiu vienintelės maisto parduotuvės prekių asortimentu. Kai kurių šeimos augino gyvulius, turėjo žemės daržams. Pirmosios individualius namus pasistatydino mokytojų Širvinskių ir Maksvyčių šeimos. Tik mokytoja O. Žebrauskaitė gyveno ypač gražioje vietoje – lakštingalomis vasarą skambančiame pašešupyje. Savo namuose su dideliu sodu gyveno piešimo mokytojas J. Jasukynas, o netoliese ir pradinių klasių mokytoja A. Katiliūtė.

Direktorius Juozas Dabušinskas tenkinosi tarnybiniu butu mokyklos pastato antrajame aukšte. Mes jį matydavome savo karvutę bevedžiojančią į ganyklą, su kibirais vaikštinėjančią į tvartą. Paprastas ir ūkiškas žmogelis tada atrodė mums direktorius. Vyresnėse klasėse dėstė vokiečių kalbą. Kilęs iš Kybartų, Vokietijos pasienio, jau nuo mažumės buvo jos pramokęs. Mėgo sportą, buvo didelis jo propaguotojas mokykloje. Į krepšinio aikštelę ateidavo su geru kamuoliu ir, pamėtęs į krepšį, palikdavo jį ilgiau pažaisti mokiniams. 1936 metais iš Kybartų su draugais dviračiais numynė į Berlyną žiūrėti olimpinių žaidynių.

Iš kolegų direktorius išsiskyrė erudicija, geru savo dalyko išmanymu. Atmintinai cituodavo vokiečių klasikų kūrinių ištraukas, papasakodavo tai, ko nebuvo mokyklos vadovėliuose. Studijavo Vilniaus pedagoginiame institute. Čia jį sutikau bebaigdamas laikyti stojamuosius egzaminus, o jis buvo atvykęs į savo neakivaizdininkų sesiją. Pasigyriau, kad vokiečių kalbos egzaminą išlaikiau penketui, o egzaminuotojui paklausus, kas mokykloje ją dėstė, nurodžiau jo pavardę. Čia jau abu pasidžiaugėme.

Po poros metų J. Dabušinskas išvyko iš Lietuvos į Lenkiją – buvo paskirtas Pūnsko vidurinės mokyklos direktoriumi. Čia pateko į aistringų kovų tarp lietuvių ir lenkų sūkurį. Lenkų valdžia šią mokyklą tai uždarydavo, tai vėl leisdavo jai veikti. Direktoriui tekdavo su Seinų apskrities švietimo vadovais kovoti dėl kiekvieno įdarbinamo lietuvių mokytojo. Direktoriumi čia jis dirbo iki 1964 m.

Pirmasis mūsų klasės auklėtojas buvo Vytautas Šipaila, jaunas, gražus ir iškalbus. Jo istorijos pamokas mes mėgome, nes įdomiai pasakojo apie senovės Graikijos įvykius, praeitį vis palygindamas su mūsų laiko gyvenimo tikrove. Auklėtojas norėjo, kad visi jo mokiniai sėkmingai mokytųsi, trimestruose turėtų



Pilviškių vidurinės mokyklos mokiniai pačių išrengoje krepšinio aikštelėje. Balčiųų k.

Iš autoriaus albumo

geresnius pažymius. Mane vis ragino pasitempti per muzikos pamokas, kad trimestre išeitų penketukas, nes tada klasėje būtume trys pirmūnai: Jonas Klimas, Algirdas Klevelis ir aš. Ypatingai rūpinosi dvejetukininkais: tikrindavo dienoraščiuose įrašytus mokytojų pažymius, trūkstamus įrašydavo pats. Ir pasirašinėdavo mūsų auklėtojas stilingai. Vardo santrumpą pradėdavo mažute V raidele prie jos prilipindavo dvi žemyn nutįsusias kojeles, o parašą užbaigdavo raide I su grakščia uodegėle.

Pavasariop mūsų auklėtojas sunegalavo. Išgirdome, kad kamuojamas pilvo skausmų guli namuose. Netrukus buvo išvežtas į Kauną operuoti, o ten netrukus mirė nuo trūkusio supūliavusio apendicito. Žinia sukrėtė mokyklą ir mus, jo auklėtinius. Toks atrodė jaunas ir gyvybingas ir staiga... jau nėra mūsų gerojo globėjo.

Pradėjome ruošti laidotuvėms. Berniukai ėjome į šilelį šakų vainikui. Vyresniųjų klasių mokiniai nupynė ilgą girliandą, su kuria mes ėjome pasitikti savo auklėtojo. Karstą su velionio palaikais vežė sunkvežimiu per Antanavą. Nešini girlianda apsupome mašiną ir paskui ją tyliai žingsniavome į mokyklą, kur viena klasė buvo paruošta šarvojimui. Čia su velioniu atsisveikino visi susirinkusieji – be giesmių, maldų, tik prie kelių degančių žvakių. Net kryžius ant karsto dangčio buvo pridengtas vainiku. Kitą rytą karstas, lydimas kelių bendradarbių, buvo išvežtas į Didvyžiūs laidoti. Iš laidotuvių sugrįžę mokytojai parvežė auklėtojo tėvų įduotų šermeninių vaišių – nemažą dėžutę šokoladu lietų žemės riešutų, kuriuos mokytojos padedami draugiškai pasidalinome ir čia pat klasėje suvalgėme. Tylios ir liūdnos buvo pirmutinės ir paskutinės mūsų gerojo auklėtojo vaisės.

Neilgai Pilviškiuose užsibūdavo jauni mokytojai. Padirbėję metus dvejus, keldavo sparnus į didesnius miestus, ieškodavo kitų darbų. Matematikos mokytojas V. Vizgirda, išėjęs dirbti į besikuriančią Vilkaviškio melioracijos statybos valdybą (MSV), tapo jos direktoriumi ir ilgus metus jai vadovavo. Jis priglaudė ir buvusį savo kolegą fiziką A. Kulinską, buvusį mano auklėtoją. A. Matukynas, taip pat matematikos mokytojas, padirbėjęs vienerius metus tapo Dzūkijos žentu. Su juo vėliau keletą metų dirbome vienoje Alytaus mokykloje. Geografijos mokytojas Vėlyvis išėjo pirmininkauti į naujai sutvertą kolchozą. Metus padirbėjęs, pakėlė sparnus gabus literatas Jeronimas Šalčiūnas.

Net dvi mokytojos tapo sovietinių represijų aukomis. Jos buvo saugumiečių areštuotos ir nuteistos po 10 metų kalėti.

Sėslesnės buvo moterys. Kai kurios čia susikurdavo šeiminę laimę.

Septintoje klasėje naują dalyką zoologiją pradėjo dėstyti nauja mokytoja Petronėlė Zigmantaitė, jaunutė, smulkutė Marijampolės mokytojų seminarijos absolventė. Išliko atmintyje jos vedamų pamokų griežta struktūra: pradžioje pereitos pamokos temos prisiminimas, frontali apklausa iš jos, kai mokiniai į mokytojos klausimus atsakinėdavo iš suolų, po to kviesdavo prieš klasę individualiai atsakinėti ir netrukdydavo mokiniui pasakoti išmoktą temą. Po apklausos stengdavosi sudominti nauja tema, ją vaizdžiai išdėstydamą. Lentoje piešė schemas, liepdama ir mums jas nusipiešti į sąsiuvinius. Paskui iš naujos temos duodavo klausimų, o už teisingus atsakymus rašydavo plusus. Už penkis surinktus plusus parašydavo penketą. Ši mokytoja mergaitėms dėstė kūno kultūrą. Per pamoką ne tik papasakodavo, kaip atlikti vieną ar kitą pratimą, bet pati tai pademonstruodavo. Turėjo dar vieną talentą – šokių meno vadovės. Jos vadovaujami mokinių šokių rateliai rajono apžiūrose laimėdavo prizines vietas.

Vėliau ištekėjusi už nagingo meistro Juozo Dulskio, augindama vaikus, pradėjo studijuoti ir dėstyti lietuvių kalbą. Aš studijas jau buvau baigęs ir pradėjęs dirbti, tad savo buvusiai mokytojai skolinau savo užrašus bei kitokią literatūrą.

Atrodė, gyvenimas buvo jai palankus. Deja, šeima pateko į skaudžią autoavariją, kurioje žuvo duktė. Sunkiai pakėlusį šią netektį, po kurio laiko pati sunkiai pasiligojo ir nebegalėjo pakilti iš lovos. Taip ir atgulė greta savo dukters Renatos Pilviškių kapinių kalnelio papėdėje. O visai neseniai ten buvo palaidotas ir jos Juozas.

Aštuntoje klasėje matematiką ir fiziką dėstė iš Alytaus rajono nuo Ūdrijos kilusi Anelė Jadvyga Ražanskaitė, visada atvira ir nuoširdi mokytoja. Būdavo, šaltomis žiemos dienomis sustūmę suolus prie karštos krosnies ir palikę vietas jai prisiglausti, klausėmės jos vaizdingo pasakojimo apie mokslus seminarijoje, gražią Dzūkijos sostinę Alūtų, pokario pavojus, kuriuos teko patirti važiuojant į mokyklą, kai pro ausis švilpdavo kulikutės (žodį *kulikutės* ji tardavo su minkštu l – *kulikutės*). O mes suntriguoti klausėme ir jokia matematika tada nei mokytojai, nei mums nerūpėjo. Dėstyti savo dalykus ji sugebėjo, jos pamokos nepraileidavo: kalbėjo išraiškingai, dažnai pakartodama formulavimus, lentoje rašė aiškiai ir tvarkingai, vis akcentuodama, kad tą skaičių reikia padauginti *již jiks* (čia vėl buvo jos dzūkiškos tarties ypatumas), nors mes laukdavome, kad pasakys *išiks*.

Kitamet mokytoja iš kaimo atsivežė savo brolių Petrą, kad Pilviškiuose baigtų vidurinę. Su juo susidraugavome. Aš jam padėjau mokytis rusų kalbos, o jis mane mokė matematikos. Bedraugaujant jis išmokė mane rūkyti, nes abu su sesute gerai plėšė dūmą. O pamokas ruošėme jau rūkydami amerikietiškas cigaretes *Malboro*, kuriomis vis vaišindavo Petras.

Tik Atgimimo metais sužinojau, kad mūsų mokytoja A. J. Ražanskaitė Alytaus mokytojų seminarijoje buvusi aktyvi ateitininkė, kuopos susirinkimus lankiusi pogrindyje. Ištekėjo už Jono Muraškos, Pilviškiuose, prie Šešupės ir Pilvės santakos, pasistačiusio pirmąjį baltų plytų modernų namą.

Ir kitos Pilviškių mokytojos priglobdavo savo brolius ar seseris, kad jie toliau galėtų mokytis ir baigti 11 klasių. Mūsų klasėje mokėsi mokytojos O. Bakšytės brolis Aloyzas, vokiečių k. mokytoja M. Lapačinskaitė atsivežė brolių Vaclovą, O. Zdanytė globojo seserį Aldoną ir brolius Algirdą ir Juozą, o mano globėja Onutė Kemežaitė – seserį Ramutę, kuri lankė vakarinę mokyklą. Mat kaimuose, tveriant prievarta kolūkius (*kolchozus*), ūkininkai jau nematė perspektyvos savo vaikams likti ūkiuose. Jie stengėsi vyresniųjų vaikų padedami juos išmoksinti, kad įsidarbintų miestuose ir neliktų baudžiauninkais kolchozuose, atgrasančiais net savo pavadinimais: *Lenino keliu, Į komunizmą, Bolševikas* ir kitokuose.

Sportas – Pilviškių „liga“. „Jeigu tu iš Pilviškių, turėtum būti neblogas sportininkas, o jeigu toks esi, tai tu – mokytojo Antano Stanulio auklėtinis“, – taip apie šią mokyklą baigusius mokinius manė naujieji jų pažįstami. Taip buvo iš tiesų. Mat mokytojas A. Stanulis, mokykloje pradėjęs dirbti 1942 metais, jos mokinius užkrėtė tokia „sporto bacila“, kad ji neišnyksta jau daugiau kaip pusę amžiaus. Jis mokyklą nukreipė į didįjį sportą ir su savo mokiniais laimėjo daug įspūdingų sporto pergalių.

Atėjęs į šią mokyklą mokytis 1949 m., per pirmąją kūno kultūros pamoką pažinau ir jį patį: aukštas, atletiškas, malonių veido bruožų, darė gerą įspūdį. Išrikiavęs mus pagal ūgį, liepė įsidėmėti savo vietą rikiuotėje: po kurio ir prieš kurį mokinį stovi. Paaiškino ir pamokos vedimo tvarką. Prieš mokytojui pradėdant pamoką, rikiuotės budėtojas išrikiuodavo klasės mokinius, kurie turėjo paeiliui išsiskaičiuoti, ir po komandos „*Ramiai!*“ raportuodavo mokytojui apie dalyvaujančių skaičių ir neatvykusius į pamoką. Raportuotojas stodavosi rikiuotės priekyje ir pagal mokytojo komandą vesdavo paskui save rikiuotę. Su tais mūsų raportais visko būdavo. Vieną pamoką apie rikiuotę mokytojui raportavo mūsų draugas Trepėnaitis ir raportą baigė savo skardžiu balsu: „*Raportavo mokinaitis Trepėnys*“. Iš susijaudinimo vargšelis supainiojo paskutinių žodžių galūnes. Buvo linksma visiems, net pačiam mokytojui. Po rikiuotės pratimų eidavo mankšta, o paskui dirbdavome sektoriuose su įvairiais įrankiais. Mokytojas per visus mokymosi metus supažindino mus su lengvosios atletikos šakomis ir leido patirti jų krūvius, išmokė žaisti komandinius žaidimus. Tuo metu švietimo sistemoje buvo reikalaujama, kad visi mokiniai baigę mokyklą būtų išlaikę BPDG (Būk pasiruošęs darbui ir gynybai) ir PDG (Pasiruošęs darbui ir gynybai) I ar II laipsnio normatyvus. Kiekvienoje iš programinių rungčių reikėdavo parodyti tam tikrus rezultatus. Išlaikiusiems mokytojas įteikdavo metalinius ženklelius ir pažymėjimus. Žinoma, vienas už kitą stengėsi kuo greičiau bėgti, toliau šokti ar mesti granatą, kad šį ženklelį galėtų įsisegti į atlapą. Mums besimokant sporto aikštynas prieš mokyklą virto stadionu su būtiniausiais lengvajai atletikai bėgimo takais, žaidimų aikštėmis. Iš pradžių bėgikai varžėsi tik 60 ir 100 metrų ilgio bėgimo take, o po poros metų jau skutome veją aplink naujai įrengtą futbolo aikštę su tikrais vartų stovais. Auklėtojo A. Kulinsko prižiūrimi ir raginami po pamokų iš paskutinių jėgų net prigulę stūmėme savo kastuvus ir plėšėme velėną. O kai mokytojas nususuko parūkyti, kreida ant jų užrašėme *STREIK* ir sustoję laukėme sprendimo. Aiškinome, kad esame pavargę ir išalkę. Mat tada apie joki maitinimą mokykloje

nebuvo net galvota. Pagailėjo savo „streikininkų“ auklėtojas ir, nors nebuvo įvykdę normos, liepė kastuvus nešti į sandėliuką.

Šitame pačių mokinių rankomis įrengtame stadione aktyviai ir intensyviai treniruodamasi augo ištisa plejada sportininkų, parodžiusių geriausius rezultatus mokykloje, paskui rajone, respublikinėse varžybose, patekusių į SSRS rinktinę, dalyvavusių pasaulio pirmenybėse. Mokykloje buvo sukurta tokia sistema, kad daugiau patyręs kurioje nors sporto šakoje mokinys ugdė dar tik pradedantį arba norintį sportuoti jaunesnį draugą. Todėl sporto sekcijoms vadovavo mokiniai, o kūno kultūros mokytojai Antanas Stanulis, Ona Zdanytė, o vėliau Petronėlė Dulskienė (Zigmantaitė) koordinavo ir kontroliavo jų treniruotes.

Papasakosiu, kaip į disko metikų gretas atėjo Vytautas Jaras. Mūsų klasės draugas Bronius Kavaliauskas, paskatintas mokytojo A. Stanulio, pradėjo treniruotis disko metimo sektoriuje. Pasiiekti rezultatai mokyklos ir rajono varžybose rodė, kad jis ateityje gali juos dar pagerinti. Mokytojas Broniui patikėjo vieną mokyklos diską ir leido namuose „ant *dobilienos*“ treniruotis. Kad treniruotės vyktų sklandžiau, diskui atmetinėti jis pasikvietė kaimynystėje gyvenantį Jarų Vytuką. Kai abu pasitreniravo keletą mėnesių, Bronius prasitarė, kad tas jo padėjėjas iš kritusio įrankio vietos diską jau permeta per jį. Tai reiškė, kad mokinys ėmė lenkti mokytoją. O kai Vytautas ėmė lankyti Pilviškių vidurinę mokyklą, abu kaimynai atsidūrė tame pačiame sektoriuje mokytojo A. Stanulio priežiūroje. Vytautas buvo jaunesnis, gerokai ištišęs paauglys. Iš pažiūros metikui trūko svorio. Apie tinkamą mitybą namuose sunku buvo ką nors pasakyti, nes Vytautas gyveno tik su tėvu. Mokyklos pedagogų taryba nusprendė jaunajam sportininkui skirti nemokamus pietus neseniai įsteigtame mokinių bendrabutyje (internate). Ir taip kasdien po pamokų Vytautas apie kilometrą vaikščiodavo pietauti, o grįžęs stodavo į mėtymo sektorių stadione. Palaipsniui augo sportininko svoris, didėjo ir rezultatai ir kaimynų dvikovoje jis jau aplenkė Bronių. O šis kartais nepiktai pasišaipydavo, kad Vytautas iš bibliotekos ima ir skaito Lenino raštus. Iš tiesų žingeidus ir smalsus buvo Vytautas. Paskui susitikdavome Vilniaus gatvėse. Jis tada treniravosi *Dinamo* manieže, o aš gyvenau netoliese. Kalbantis aš jam į veidą jau žiūrėjau iš apačios – tikras galiūnas atrodė. Vytautas Jaras tapo daugkartiniu respublikos disko metimo čempionu ir rekordininku. 1973 m. diską buvo nuskraidinęs 62 m 64 cm. Vėliau ėmėsi trenerio darbo ir į olimpinę pakylą atvedė Romą Ubartą. Deja, pasiligojęs jaunas mirė.

Dar anksčiau ieties metimo sektoriuose išgarsėjo buvusi mokyklos auklėtinė Birutė Kalėdienė (Zalagaitytė), 1958 m. Tbilisyje įrankį nuskraidinusi 57 m 49 cm., o 1960 m. Romos olimpinėse žaidynėse iškovojo sidabro medalį.

Justina Kirvelaitytė mėtė viską, ką tik galima į rankas paimti: granatą, ietį, diską, kamuolį į krepšį, per tinklą ir pagaliau į vartus. Mokykloje garsėjo kaip granatos metikė, o studijuodama žaidė KKI rankinio rinktinėje, paskui SSRS moterų rinktinėje ir yra pelnusi aukštų apdovanojimų.

Sėkmingai respublikos bėgimo takuose varžėsi Elena Žiūrytė, Anelė Staldalnikaitė, Dalia Kliokytė, rutulį rekordiška toli stumdė Gediminas Pliplys. Jis mokyklos spartakiados metu buvo pagerinęs Lietuvos rekordą. Deja, jis liko neišskaitytas, nes ne tos kategorijos varžybose buvo laimėtas. Šuolių sektoriuje nuolat nugalėdavo Jonas Grybas.

Vien iš mūsų negausios klasės net du vaikinai pasirodė esą stiprūs respublikinėse varžybose. Kur tik vykdavo dviračių varžybos, ten varžėsi ir mūsų Algirdas Varžaitis. O 1957 m. rugsėjį būdami pirmakursiai kartu su Vygandu Račkaičiu Algirdą pasitikome Vilniaus *Žalgirio* stadione finišuojantį daugiadienėse dviračių lenktynėse aplink Lietuvą. Tada jis įvykdė SSRS sporto meistro reikalavimus ir gavo šį vardą.

Kitas klasės draugas Algimantas Kenstavičius, mokykloje pradėjęs žaisti rankinį, pateko į Lietuvos rinktinę ir sėkmingai joje žaidė. Jo kaire ranka sviestus kamuolius varžovų vartininkui sunku buvo atmušti.

Už gerus sportinius laimėjimus Pilviškių vidurinė mokykla buvo pripažinta pasiekusi geriausių rezultatų tarp kaimiškujų mokyklų ir 1955, 1956, 1957 metais dalyvavo SSRS liaudies ūkio laimėjimų parodoje Maskvoje. Mokyklos stendas buvo eksponuojamas sportui skirtame paviljone. Nuotraukas šiam stendui darė iš Maskvos atvykęs fotografas su mums dar nematytu fotoaparatu. Parodos organizatoriai mokyklai atsuntė stendo nuotrauką, kuri įrėmintą po stiklu ilgai puikavosi prie sportininkų garbės lentos.

Įspūdingai vykdavo mokyklos sporto šventės, prasidėdavusios sportininkų paradu. Kolonos priešakyje žygiuodavo mūsų kūno kultūros mokytojai – aukštaūgis A. Stanulis ir nedidukė O. Zdanytė. Baltos kelnės, baltas sijonas, tamsūs švarkai – tokie šventiški tada jie atrodė. Sportininkai dėvėjo trumpas sportines uniformas. Atrodo, tą dieną visa mokykla būdavo įjungta į šias iškilmes. Aikštė būdavo radiofikuota, mokytojai budėjo prie sektorių, varžybose nedalyvaujantys mokiniai teisėjavo sektoriuose: matavo atstumus, prie bėgimų finišo stebėjo finišuojančių eilę, mat tuo metu mokykla turėjo tik vieną chronometrą. Visi teisėjai ant dešinės rankos ryšėjo raudonus raiščius su raidėmis T arba VT (teisėjas arba vyresnysis teisėjas), kiti nešė informacijas į radijo mazgą, kad ten sėdintis Algirdas Endriukaitis paskelbtų rungčių nugalėtojus. Buvo ir žiūrovų. Jiems arčiau sektorių buvo net suolai pastatyti. Čia susėsdavo valsčiaus vadovybė ir tarp savęs rusiškai kalbėdavosi.

Baigdamas mokyklą, gavau mokytojo A. Stanulio pasirašytus pažymėjimus, kad esu įvykdęs PDG komplekso normas ir man suteikta lengvosios atletikos teisėjo trečioji kategorija.

Be šių sporto švenčių, vyko kiti masiniai sporto renginiai: kroso bėgimas, dviračių lenktynės, plaukimo varžybos. Įsiminė vienas masinis plaukimas hidroelektrinės užtvankoje. Vyresniųjų klasių mokiniai laikė PDG komplekso normas. Vieni plaukė lenktyniaudami, o kelios merginos brido prie pat kranto. Tarp jų buvo ir gera mokyklos bėgikė. Mokytojas paklausė, kodėl ji kartu neplaukia, o ši paaiškino, kad plaukti dar neišmokusi, o į finišą ir pėsčia suspėsianti.

Atėjus žiemai, tik pasnigus, stodavomės ant slidžių ir griūdami, keldamiesi mokėmės ant jų išsilaikyti, atsispirti lazdomis ir šliuožti įvairiais žingsniais, kopti į kalniukus, leistis nuo jų. Kad greičiau išmoktume slidinėti, mokytojas slides leisdavo neštis namo. Tokių slidininkų būdavo pilnas papilvis. Nuo stataus kalnelio S. Dariaus ir S. Girėno gatvėje besileisdamas, nesuvaldžiau slidžių galų, o jiems susikryžius per galvą ir prasiskėliau kaktą, bet blogiausia – nulaužiau vienos valdiškos slidės „nosį“. Teko ieškoti meistro, kuris ją pritvirtintų. Mokytojas

A. Stanulis buvo įkalęs taisyklę: sugadinai mokyklos inventorių – sutaisyk. Tai patyriau ne tik aš, bet ir mano suolo draugas: jam besisupant ant gimnastikos įrenginio, nutrūko žiedo virvė ir jis su tėvais turėjo pritvirtinti naują. Man tą slidę sutaisė dėdė Janušų Petras, gyvenęs *Ašarų pakalnėje*.

Mokykloje mokiniai buvo ugdomi ne tik fiziškai, bet ir lavinamas jų protavimas, orientacija. Todėl vykdavo šaškių ir šachmatų varžybos tarp klasių komandų ir individualiai, o nugalėtojus apdovanodavo knygomis. Pusbrolis Jonas, tarpklasinėse šaškių varžybose laimėjęs prizinę vietą, dovanų gavo politinę brošiūrą *Leninas, Tolstojus ir Čechovas*. Iš tiesų „vertinga“ dovana šeštokui.

1951 metais Pilviškiuose viešėjo garsus Lietuvos šachmatininkas šios sporto šakos meistras Vladas Mikėnas. Jis su mokiniais prie 14 lentų žaidė simultaną. Žiūrovai spietėsi už žaidėjų nugarų ir savo komentarais ir patarimais ne tik padėjo, bet ir trukdė žaidžiantiems draugams. Meistras iš pradžių darė lengvus ėjimus, ilgai negalvodamas, o partijoms įpusėjus ilgiau sustodavo prie Vytauto Staneikos ir Gedimino Girdausko lentų, vis pamąstydavo. Žaidimą meistras baigė laimėjęs 13 partijų, o su G. Girdausku sužaidė lygiosiomis, mat šis tokio rezultato siekė keisdamas figūras. Pabaigoje padėkojęs mokyklai už gražią iniciatyvą jos mokinių labui, šachmatų meistras pabrėžė brandų V. Staneikos žaidimo lygį ir palinkėjo jam gražių žaidimo pergalių ateityje. Po keleto dešimtmečių Alytuje sutiktas Vytautas prisipažino, kad atstovaudamas savo kolektyvui yra žaidęs įvairaus rango varžybose.

Mokytojas A. Stanulis Pilviškiuose buvo tas variklis, kuris į sportinę veiklą įtraukė ne tik mokinius, bet ir kaimo jaunimą. Pasiekusieji geriausių rezultatų dalyvavo kolūkiečių spartakiadose. Už nuopelnus propaguojant sportą ir garsių sportininkų išugdymą 1957 m. mokytojui buvo suteiktas *Kūno kultūros žymūno* vardas, 1958 m. – *Liaudies švietimo žymūno* vardas.

„Iš visų menų svarbiausias kinas“. Taip suformuluotą „proletkultišką“ (proletariato kultūros) mintį tuomet mums kalė į galvas marksizmo – leninizmo išpažinėjai. Bolševikinės ideologijos perpildytus kino filmus demonstravo visur – miestų ir miestelių kino teatruose, kaimų pradinėse mokyklose.

Pilviškiai, kaip valsčiaus centras, turėjo savo kino teatrą. Jis buvo įsikūręs buvusioje reformatų evangelikų bažnyčioje, po karo ją pritaikius naujiems poreikiams. Salėje sudėjo žemėjančias grindis, įrengė sceną, joje pakabino baltos medžiagos ekraną. Kino projektorius stovėjo balkone įrengtoje kabinoje. Salė buvo dar nekūrenama, dvokė žibalu ir acetonu, kuriuo kino mechanikas Žvirblis klijuodavo juostas. Iš pradžių filmus demonstruodavo vienu aparatu, todėl, pasibaigus aktui, salėje išžiėbdavo šviesa ir prie jos reikėdavo laukti, kol mechanikas išrangys naują juostą tarp skridinėlių ir volelių. Ankštame prieangyje dešinėje buvo bilietų kasa, o kairėje laiptai į aparatinę.

Kai pradėjau lankyti mokyklą, į kiną mokinius vesdavo organizuotai. Pagal mokytojo A. Stanulio ranka parašytą skelbimą, pasibaigus pamokoms, sporto aikštėje mokiniai rikiuodavosi į koloną gretomis po keturis ir mokytojų lydimi žygiuodavo per miestelį. Kol nusipirkdavo bilietus ir patekdavo į salę, užtrukdavo nemažai laiko. O tie filmai dažniausiai buvo apie karą, bebaimius raudonarmiečius ir kvailokus, bailius vokiečius, kolchozų kūrimą Ukrainoje. Čia mačiau tuomet kultiniais laikytus filmus *Drąsieji žmonės, Jaunoji gvardija, Kubanės kazokai, Berlyno*

paėmimas ir kt. Po kiek laiko jais nusivylėme. Tačiau kai atvežė indų *Valkatą*, *Ponas 420* su aktoriais Radžu Kapuru ir Nargis, salė buvo pilnutėlė ir mokinių seansuose dieną, ir suaugusių vakare. Su mumis filmus žiūrėjo beveik visi mokytojai, o paskui per pamokas juos aptarinėjome.

Čia reikėtų priminti, kad vakarinius seansus lankyti mokiniams buvo griežtai uždrausta. O tuos, kurie išdrįsdavo ateiti, budintys mokytojai išprašydavo už durų.

Kai kino teatro lankomumas sumažėjo, ėmė atvažiuoti kilnojamas kinas iš Vilkaviškio. Neseniai buvęs mūsų mokyklos mokinys Juozas Brazaitis pats ir bilietus tarpduryje pardavinėjo, pats ir juostas suko. Šis naujas kino mechanikas dviem mano bendraklasiams net išgarsėti padėjo. Kartą, pademonstravęs filmą, Juozas savo techninio aptarnavimo automobilį (*letuškę*) duobėtu vieškeliu ginė Vilkaviškio link. Pavijo ir pralenkė dviračiais važiuojančius du žiūrovus. Šie pamatė, kaip, mašinai krestelėjus duobėje, pro jos atvirą langą iškrito kažkoks krepšys. Pakėlę jį, Jonas su Vidminu viduje rado pinigų ir knygutę melsvų kino bilietėlių. O kai radinį gražino mechanikui, šis juos ne tik apdovanojo dešimtrublinėmis, bet ir pranešė mokyklos direktoriui, kuris žodžiu padėjo mokiniams už kilnų poelgį. Paskui ši padėka buvo paskelbta ir mokyklos sienlaikraštyje, kur už kilnų poelgį buvo dėkojama J. Jasaičiui ir V. Sapažinskui ir jų tėvams, išugdžiusiems tokius sąžiningus vaikus..

Komunistinis mūsų auklėjimas. Kai pradėjau mokytis vidurinėje, čia jau tvyrojo komunistinio auklėjimo dvasia, kuri prievarta baigė išstumti nepriklausomoje Lietuvoje vyravusias katalikiško auklėjimo tradicijas. Iš klasių buvo išnešti kryžiai, uždrausta kalbėti maldą prieš pamokas, suvaržytas bažnyčios lankymas, pradėta antireliginė propaganda. Tačiau teko girdėti, kad pirmaisiais pokario metais vyresnieji mokytojai patardavo maldą kalbėti dar mokytojui neatėjus į klasę, prieš skambutį. Lankantieji bažnyčią mokiniai buvo persekiojami, stebimi, viešai smerkiami ir išjuokiami. Jų pavardes skelbė mokyklos sienlaikraštyje skyrelyje *Jie pereitą sekmadienį lankėsi bažnyčioje*. Pirmieji būdavo įrašomi berniukai, patarnaujantys kunigui šv. mišių metu. Prieš metines krikščionių šventes Kalėdas ir Velykas, panaikinus šių švenčių atostogas, mokiniai būdavo išpėjami švenčių dienomis būti pamokose, o neatvykusieji būsią baudžiami. Tai nutiko man šeštoje klasėje. Su tėte atėjome į šv. Kalėdų rytines mišias. Pasimeldę sausakimšoje bažnyčioje, išėjome į lauką, o čia mokiniai jau vienas kitą ragino eiti į pamokas, nes neatvykusiems bus mažinami elgesio pažymiai. Mane stengėsi įkalbėti bendraklasis Aloyzas, nes jis iš sesers mokytojos girdėjo apie gresiančias sankcijas. Nepaklausau – kartu su tėte ir kaimynais grįžome namo prie šventinio stalo. O per antrojo trimestro viešą rezultatų aptarimą buvo perskaitytas nuosprendis „*nesąmoningiesiems*“, kurie išdrįso neateiti į mokyklą gruodžio 25 d. Ilgas tai buvo sąrašas. Baigus jį skaityti, kažkuris vyresniaklasis šūktelėjo: „*Atšventėm Kalėdas mūsų, atšvėsim ir rusų*“. Kai auklėtojas B. Maksvytis mums atidavė trimestro pažymėjimus, pirmoje skiltyje vietoje mano tradicinio elgesio pažymio „5“ buvo įrašyta „4“ ir pastaba: „*Už neatvykimą į pamokas XII. 25 d. elgesio pažymys sumažintas iki 4 (ketverto)*“. Ir pedagogų tarybos posėdžio nutarimo numeris, data, auklėtojo parašas.

Kai 1951 m. mūsų klasės persikėlė į buvusį valsčiaus pastatą, atsidūrėme laikinos bažnyčios (barako) kaimynystėje, o per gatvelę – pradėtos statyti Pilviškių

Švč. Trejybės šventovės raudonmūrės sienos. Per jos šventorių miestelėnai buvo numynę taką prie Pilvės tilto – visgi arčiau. Nebaigtos statyti bažnyčios sienos traukte traukė drąsuolius palaipioti jos atbrailomis. Paskui, atrodo, po konfidencialaus mokyklos vadovų pokalbio su klebonu mokiniams pramogauti šventoriuje buvo uždrausta. Mat atlaidų metu ir teikiant Sutvirtinimo sakramentą, čia buvo laikomos šv. mišios, o viduje – altoriaus vietoje – stovėjo aukštas medinis kryžius.

1956 m. į Pilviškius po dešimties metų lagerio sugrįžus kunigui Vladui Pėstininkui, santykiai su bažnyčia atšilo. Mat jis 1924–1937 metais, dirbdamas vikaru, ėjo progimnazijos kapeliono pareigas, dėstė muziką, buvo choro ir orkestro vadovas. Miestelyje jis pastatydino senelių globos namus *Motinėlė*, čia po karo buvo įsikūrusi sribų būstinė (*stribelnyčia*), o vėliau ligoninė. „*Pėkštinkas sugrįžo*“, – tokią trumpąją žinutę perdavinėjo moterėlės viena kitai ir džiaugėsi tuo. (Kadangi šių apylinkių žmonės vietoj *pėščias* sako *pėkščias*, tad ir kunigo pavardei nedarė išimties.)

Pavasarių mokykla rengė didelį koncertą. Platindami kvietimus, užsukome ir pas kunigą, gyvenusį laikinoje klebonijoje, Šešupės gatvėje. O užėiti pas jį ir pakviesti primygtinai prašė choro vadovas Vytautas Bučinskas. Kvietimą kunigas maloniai priėmė ir aukų lape įrašė skaičių 20, padavė tiek pat rublių ir pažadėjo į koncertą ateiti, bet tik į pirmąją dalį, antrosios dalies – šokių – nežiūrėsiąs, nes jiems, kunigams, nedera matyti, kaip šokėjos kilnoja kojas.

Tą vakarą kunigas sėdėjo tarp mokytojų ir nuoširdžiai plojo Vytauto Bučinsko vadovaujamiems choristams už darnų dainavimą. Pasibaigus dainų programai, kunigas išėjo – šokių nežiūrėjo.

O į šventorių vis dėlto užsukdavome: kartais draudžiamo dūmo patraukti, šiaip pažioplinėti. Mane domino bombų skeveldrų sukapoti metaliniai tvoros virbai, sudegusi varpinė, kurioje slūgsojo suakmenėjusio cemento maišelių stirta, nuo bombos sprogimo pasvirusi vakarinė siena ir senoviškų ketinių kryžių nuolaužos. Kaip jos atsirado, papasakojo teta, pas kurią gyvenau. Kai saugumiečiai suėmė ir į savo *stribelnyčią* nusivedė kleboną, ten užėjo senyvas Pilviškių sribas. Pamatė sumuštą kunigą, paliktą gulėti ant suolo. Tada kažkas susimaišė senio galvoje. Parėjęs namo, čiupo kūjį ir, atėjęs į šventorių, sudaužė ten stovėjusius senus ketinius kryžius. Toks vandalizmo išpuolis supykė miestelėnus, ir jie sribui linkėjo greitos ir taiklios partizanų kulkos.

Mokykloje buvo diegiamos naujų švenčių tradicijos. Lapkričio 7-ąją turėjome minėti komunistinio perversmo Rusijoje metines, o gegužės 1-ąją darbo žmonių šventę. Joms ruošdavomės iš vakaro, nes tomis dienomis pamokų nebūdavo. Kiekviena klasė privalėjo joje kabočius Lenino ir Stalino portretus papuošti žalumynų vainikais, o po jais virš lentos pakabinti kokį nors bolševikinį šūkį. Per auklėjimo pamoką (tada taip buvo vadinamos klasės valandėlės) reikėjo deklamuoti eiles apie minėtus vadus ir jų partiją.

Ir mokytojams, ir mokiniams tada buvo būtinas politinis lavinimasis (*polišvietimas*). Mokytojai po pamokų likdavo klausytis temų iš vadovėlio *Trumpasis VKP(b) istorijos kursas*, kurias skaitydavo politiškai išprusęs savas ar iš rajono atvažinęs lektorius. Žinoma, daugiausia pasakoti tekdavo istorijos mokytojai. Mokinių politinio lavinimo pagrindas buvo VII klasėje dėstomas SSRS konstitucijos kursas.

Jo mokytoja buvo mokyklos komjaunimo darbo organizatorė (*komsorgė*) O. Zdanytė. Artėjant Stalino 70-mečiui, mokiniams buvo duotas nurodymas studijuoti ir konspektuoti knygą *Josifas Visarionovičius Stalinas. Trumpoji biografija*. Knygyne pirkome šias knygas, mėginome skaityti, kai ką išrašyti į sąsiuvinį. Mokykloje vyko šio jubiliejaus minėjimas. Paskui mokytoja O. Žebrauskaitė perskaitė mokyklos kolektyvo sveikinimo „didžiajam vadui“ laišką, kuris paskui buvo išsiųstas į Kremlių. Laikraštis *Tiesa* spausdino rubriką *Sveikinimų srautas*, kurioje skelbė kolektyvų, atsiuntusių laiškus, pavadinimus.

Pasibaigus garbinimo vajui, mūsų konspektai buvo užmiršti ir niekas jais nebesidomėjo. Liko tik gero popieriaus ir kietais viršeliais knygos. Tėtei pasirodė, kad iš jų išeitų geri kepurių snapeliai. Nuplėšęs viršelius, nunešė siuvėjui, kai šis siuvo jam naują kepurę. Išties kepurė pirmiau nusidėvėjo, nei snapelis sulūžo. Paskui knygyno vedėjas Viktoras Grybauskas stebėjosi, kodėl tokia populiari pasidarė ta „Stalino knyga“. „*Didysis vadas, tėvas, mokytojas, draugas*“ – tokiais vardais buvo tituluojamas mus valdęs tironas. Net privačiuose pokalbiuose reikalauta jį įvardinti „*draugu Stalinu*“.

O kai 1953 m. kovo 5 d. tas „*draugas, tėvas ir mokytojas*“ mirė, žinią apie tai į pirmąją pamoką atnešė rusų kalbos mokytoja Staugaitienė, verkšlenančiu balsu, išskaičiavusi visus jo titulus. Žinoma, buvome paprašyti atsistoti ir atminimą pagerbti tylos minute. Stovėjome, o už nugaros Zigmas pusbalsiu rusiškai murmėjo: „*Umer Maksim, ch...i s nim, varom toliau*“ (Numirė Maksimas, trauk jį velniai, varom toliau). Pirmiausia jis gavo pastabą nuo gruporgo Juliaus ir tik paskui nuo mokytojos. Kai atsisėdome ir atsikvėpėme nuo kikenimo, mokytoja jau žurnale rinko pavardę mokinio, kuris turėtų atsakinėti, kai vėl pasigirdo Juliaus balsas: „*Mokytoja, gal neklausinėkit, šiandien tokia liūdna diena, mirė draugas Stalinas.*“ Mokytoja pakluso prašymui, nes jai gruporgo žodis buvo svarus. Mat kartu su jais klasių vadovai net klasės auklėjimo planus rašydavo.

Mokiniai komunistiškai buvo auklėjami ir per pionierių bei komjaunimo organizacijas. Kadangi nė vienos nariu nebuvau, negaliu ką nors apie veiklą jose papasakoti. Stoti į pionierius skatino tiek auklėtojai, tiek ir šių organizacijų vadovai mokytojų padedami. Spaudimas buvo daromas gerai besimokantiems mokiniams. Penktoje klasėje buvau iškvieštas net į mokytojų kambarį. Tik įėjusį mane sutiko visų čia buvusių mokytojų žvilgsniai. Nustėrau. Pasipylė klausimai, kodėl iki šiol ne pionierius, ką apie juos galvoju. Tačiau mokytojo A. Stanulio klausimą atsimeinu iki šiol: „*Tai ką, amerikonų lauki, Vincai?*“ Ir po kitų pokalbių raudono kaklaraiščio man neužrišo, nes „*kovai už Lenino ir Stalino reikalą*“ pasiryžęs nebuvau. Į komjaunimą per daug nekalbino, nes nebuvau „*atsikratęs religinių prietarų*“ – lankiau bažnyčią. Be to, į komjaunuolius tuo metu žmonės žiūrėjo su panieka, nes buvo įsitikinę, kad priimant į šios organizacijos narius biuro posėdyje jie turį po kojų paminti kryžių, t.y. atsižadėti tikėjimo.

Vyresniųjų klasių mokiniai jautė didelį spaudimą: į agitacinius pokalbius nuolat kviesdavo ir klasių vadovai, ir komjaunimo organizatorė (*komsorgė*). Svarbiausias jų argumentas – nebūdamas komjaunuoliu, neįstosi į aukštąją. Mano kaimyną dešimtoką Albiną Kauką taip pat nuolat agitavo, mat tiko pagal socialinę kilmę – buvo iš mažžemių šeimos. Tačiau aštrų liežuvį turėjęs vyrukas

atsikirsdavo: vakare po pamokų grįžtu pro Vosyliaus alksnyną, jau kartą iš ten manęs paklausė: „*Kas eina?*“ O kai įstosiu, gali ir nepaklausę pykštelėti. Jis nestojo, o kiti jų klasės penki draugai, gelbėdami auklėtoją, įstojo, nes jų auklėtoja buvo iš tremtinių šeimos, vienintelė likusi Lietuvoje. Baigusi farmacijos mokslus, dirbo Pilviškių vaistinėje, o mokykloje dėstė chemiją. Kai apie jos situaciją iš KGB pareigūnų (*organų*) sužinojo direktorius, pasiūlė savo klasėje suburti penkių komjaunuolių grupę. Tuo ji pasirodysianti sąmoninga tarybinė mokytoja, lojali tarybų valdžiai ir reabilituosianti save.

Ideologinių mokinių auklėjimą kontroliavo valsčiaus partijos komiteto sekretorius Lukoševičius. Jis nurodinėjo mokyklos vadovybei, kokių reikia imtis priemonių trūkumams šalinti. Štai viename mokyklos koncerte šokant tautinius šokius, budri *partorgo* akis pastebėjo, kad vienos šokėjos galvos karūnoje sugretinti trijų tautinės vėliavos spalvų kaspinėliai – geltonas, žalias ir raudonas. Tuoj pat apie tai jis informavo pedagogus ir pareikalavo, kad ta šokėja būtų pašalinta iš mokyklos. Pedagogų taryba pakluso – ir gabią mergaitę pašalino.

Nepaklusnieji. Planingai iš mūsų buvo formuojami „tarybiniai žmonės“: mokyklose turėjome būti spaliukai, pionieriai ir komjaunuoliai, o jas baigę ir išsilieję į darbo kolektyvus – darbo pirmūnai, komunistai. Planingai sovietizuotos ir mūsų smegenys, tačiau daug tautiečių nepasidavė komunistinei propagandai ir liko ištikimi nepriklausomos valstybės idealams ir siekė ją atkurti. Pradžioje ginklu, o vėliau tyliąja rezistencija.

Tuoj pat po karo, kai ginklai buvo ranka pasiekiami, jaunimas juos rinko iš pagriovių ir apkasų, slėpė ir saugojo „*rimtam reikalui*“.

Pilviškių gimnazistai 1946 m. pavasarį susibūrė į penkių ginkluotų partizanų grupę. Pasirinko slapyvardžius ir Šešupės vingyje prie trispalvės vėliavėlės ir kryžiaus prisiekė Dievui ir Tėvynei kovoti su Lietuvos nepriklausomybės priešais, negailėdami nei jėgų, nei gyvybės. Ją sudarė, anot Justino Marcinkevičiaus, „*šešiolikmečiai, trisdešimtųjų metų gimimo*“: Kostas Staneika-Šarūnas, Antanas Kasperavičius-Ažuolas, Vytautas Raibikis-Leopardas, Juozas Mauruča-Štrausas, Albinas Pasiliauskas. Vaikiniai turėjo pistoletus, šautuvus ir net kulkosvaidį. Juos slėpė Parausių kopyčios bokšte. Vėliau būrį papildė dar keli moksleiviai: Jonas Kačergius, Vytautas Žemaitis-Šermukšnis, Vytautas Šulskis-Laisvūnas, Vytautas Grupkaitis-Aras. Ginkluotas gimnazistų būrys buvo įregistruotas *Žalgirio* rinktinės 69-osios kuopos sudėtyje ir gavo vardą – *Pirmasis natangų būrys*.

Tais pačiais metais pas Piliūnų kaimo ūkininką Juoza Naikelį išrikiuotos kuopos akivaizdoje būrys priėmė kovinę priesaiką. Dabar jam vadovavo kuopos vadas Jonas Brazys-Klajūnas, kilęs iš Opšrūtų kaimo. Gimnazistai atliko ryšio užduotis, žvalgė savo apylinkes, stebėjo represinių struktūrų judėjimą miestelyje ir iš jo, svetimų žmonių pasirodymą kaimuose ir pranešinėjo kuopos vadui. 1947 m. pradžioje iš Pilviškių bibliotekos buvo pagrobta rašomoji mašinėlė ir perduota *Klajūnui*. Valsčiaus komjaunuolių sąrašai taip pat atsidūrė partizanų rankose. Nuo 1947 m. žiemos gyventojams buvo pradėta išduoti naujus pasus. Partizanai rūpinosi, kad juos gautų ir nelegaliai gyvenantys patikimi žmonės. Todėl nusprendė dokumentus gamintis patys. Jiems įforminti reikėjo registracijos blankų. Jų iš vieno valsčiaus pareigūno parūpino J. Mauruča. Tačiau šį jauną

kovotoją 1947 m. prieš Naujuosius metus į namus įsiveržę čekistai tėvų akivaizdoje sumušė ir nusivarė į Pilviškius. Čia jau buvo ir kiti *Pirmojo natangų būrio* kovotojai. Suėmė ir kelias merginas, bet vaikinai, visą kalnę prisiėmę sau, jas išgelbėjo nuo represijų.

Dviem būrio nariams V. Žemaičiui-Šermukšniui ir V. Šulskiui-*Laisvūnui* pavyko pabėgti. Jie įsijungė į *Žalgirio* rinktinės partizanų gretas. Tačiau abu žuvo – *Šermukšnis* 1949 m. vasarą, o *Laisvūnas* 1950 m. rudenį. Suimtuosius žiauriai mušė ir kitaip kankino Pilviškių MGB leitenantas Borisas Djakovas, o Kybartų MGB kalėjime – papulkininkis Žitko ir jo vairuotojas jaunesnysis leitenantas V. Bagdonas. Kauno kalėjime *Ypatingasis pasitarimas* paskelbė nuosprendį: A. Kasperavičiui ir V. Raibikiui po 25 metus pataisos lagerių, o kitiems po 10 metų. Nemažai priekaištų nuo tuometinio valsčiaus partorgo P. Lukoševičiaus teko progimnazijos mokytojams, o ypač klasės auklėtojai O. Žebrauskaitei už tai, kad jie „išauklėjo ne tarybinius žmones, o banditus“.

Į rezistencinį judėjimą buvo įsitraukę ir kai kurie progimnazijos mokytojai. Matematikė Elena Juciūtė, žemaitukė iš Švėkšnos, platino pagrindinę spaudą, kurios gaudavo iš J. P. Vėliau sulaukė pasiūlymo stoti į partizanų dalinį, tačiau nesutiko. Pasirinko darbą ne ginklu, o plunksna – rašyti referatus nurodyta tema. Tą patį darė ir kaimynė Marytė, kolega Leonardas R. Jiems vadovavo *Tauro* apygardos štabo politinio skyriaus darbuotojas Kazys Matulevičius-*Radvila*. Jis pateikdavo temas ir paimdavo rašinius. Nors trijulė ir žinojo, kokią pavojingą darbą dirba, bet tarpusavyje apie jį nekalbėjo, nesitarė. Vadovas reikalavo griežtos konspiracijos, draudė namuose laikyti bet kokią kompromituojančią medžiagą: rašinių juodraščius, pagrindžio spaudą. Elena su ašaromis akyse sudegino tautinę vėliavą, saugotą skrynios dugne. Visi trys davė partizano priesaiką ir laikėsi principo – kuo mažiau žinoti, tuo arešto atveju mažiau išduoti. O vieną rašinį į sąsiuvinį rašė pienu, kuriam išdžiūvus teksto buvo neįmanoma perskaityti. Tačiau jis atgydavo pabarstytas suodžiais. Spėjo parašyti keturis referatus: apie sovietinę mokyklą, kainas ir rinkas, susisiekimą bei profsąjungas. Kai 1948 m. žuvo apygardos vadas A. Baltūsis-*Žvejys*, grupės pagrindinis darbas nutrūko.

Iš šių referatų apygardos štabo politinis skyrius formavo dokumentus, skirtus Vakarų valstybių organizacijoms: Memorandumą JT organizacijai ir Keturių valstybių užsienio reikalų ministrų konferencijai, Lietuvių kreipimąsi į popiežių Pijų XII. Jais norėta atkreipti pasaulio visuomenės dėmesį į Lietuvos okupaciją, tikint, kad tarptautinės organizacijos pareikalautų iš SSRS nutraukti krašte terorą, o lietuvių išėivių rezistencinės grupės parems laisvės kovas Lietuvoje. Pirmąjį dokumentą kūrė ir į prancūzų kalbą vertė teisės profesorius Alfonsas Vabalas-*Gediminas*, tuo metu slapta gyvenęs Nadraūsvės kaime pas ūkininką Bronių Lietuvininką-*Bitininką* kartu su K. Matulevičiumi-*Radvila*. Kreipimąsi į popiežių parašė kunigas Juozas Stankūnas-*Stonyšs*. Galutinai dokumentus redagavo poetas Antanas Miškinis-*Kaukas*. Juos į Vakarus 1947 m. gruodžio mėn. viduryje iš Skirkiškių kaime Justino Mačio ūkyje buvusio štabo bunkerio išgabeno partizanų grupė, vadovaujama Juozo Lukšos-*Skrajūno*, per Rytprūsius prasiveržusi į Lenkiją.

Vieno dokumento skyrelyje galima atpažinti mokytojos E. Juciūtės referato fragmentą, ten kalbama apie komunistinį auklėjimą per matematikos pamokas.

1949 m. sausio 12 d. čekistas Sadovnikas su tribu Dulskiu mokytoją areštavo ir išvežė į Kybartų saugumą, o iš čia į KGB rūsius Vilniuje. Buvo nuteista 10 metų. 1956 m. reabilituota grįžo į Lietuvą, o 1967 m. persikėlė gyventi pas seserį į JAV. Elena parašė ir išleido knygą *Pėdos mirties zonoje*, kurioje nemažai vietos skirta gyvenimui Pilviškiuose. Mirė 1986 m.

Bendradarbė Marytė B., atlikusi dalį bausmės, grįžo iš lagerio ir dirbo Vilniuje buhalterė. Mirė 1967 m. pakirsta vėžio.

Leonardas R. atkalėjo 5 metus. Grįžo 1958 m. Mokytojo darbo negavo. Sunkiai kūrėsi. Dirbo elektromonteriu. Neturėdamas jėgų gyventi, nusizūdė apie 1963 m. Palaidotas Šunskų kapinėse.

Kazys Matulevičius sužeistas pateko čekistams į rankas, buvo nuteistas 25 m. lagerio bausme. Ją sumažinus, 1964 m. grįžo į Lietuvą, tačiau jo nepriėmė saviškiai. Gavo darbą, bet netrukus buvo išvartytas iš Lietuvos. Paskutiniaisiais metais gyveno Trakų Vokėje.

Tačiau rezistencijos dvasios gimnazijoje čekistams nepavyko sunaikinti. Kad ji gyva, rodė iš po nakties randami priklijuoti antisovietiniai atsišaukimai. 1952 m. miestelio turgavietėje prie telefono stulpų gyventojai rado atsišaukimų, smerkiančių sovietinę valdžią, o okupantai raginami nešdintis lauk. Saugumo tarnai juos nuplėšė, tačiau dar ilgai bolavo balti klijų lopinėliai, rodę vietas, kuriose buvo tie lapeliai priklijuoti. Tik po ketverių metų paaiškėjo, kad tai 9-tos klasės mokinio Algirdo Endriukaičio nakties žygis. Baigęs vidurinę, Algirdas 1954 m. įstojo į Vilniaus universiteto Teisės fakultetą. Nuo trečiojo kurso buvo sekamas dėl veiklos antisovietinėje grupėje. Po 1956 m. Vėlinių mitingo Kaune buvo suimtas ir nuteistas 6 metų laisvės atėmimo bausme. Kalėjo Mordovijos lageriuose. Tais pačiais metais saugumas suėmė dar du pilviškietišius – Vitą Margaitį ir Kęstutį Jankauską, kurie buvo KPI ir ŽŪA trečiakursiai. Vitas Margaitis jau mokykloje garsėjo kaip gabus literatas, poetas. Vadovavo jaunųjų literatų būreliui, kuriam ir aš priklausiau. Šeštadienį parvažiavęs iš Kauno, sekmadienį pėsčias keletą kilometrų ateidavo į Pilviškių bažnyčią. Susitikę pasikalbėdavome. Vitas, manimi pasitikėdamas, pasakojo apie tai, kad Kaune akademinis jaunimas organizuojasi naujam tautiniam sąjūdžiui prieš rusinimo ir nacionalinio engimo politiką. Paskaitydavo ir patriotinių paties sukurtų eilėraščių. Kartą senajame šventoriuje susėdus po liepomis jis man dėstė išsilaisvinusios Lietuvos viziją, demokratinio judėjimo programą. Jo paveikti mokyklos satyriniame sienlaikraštyje *Širšė* įdėjome aštroką rašinį apie mokinių polinkį į svetimos kalbos žodžius. Rašinį rašiau aš, o eilėraščių prie jo – Vito sesuo Rasina. Ten buvo tokios eilutės: „*Romas gi, užmiršęs vini, / Kala sienon „cveka“, / „Interesna“ Vincas mini, / Koks čia per „blatniakas.“*“

Lietuvių kalbos mokytoja Z. Cėplaitė, peržiūrėjusi numerio medžiagą, nusišypsojusi priminė: „*Ar ne per drąsiai jūs čia užgriebėt?*“

Kai buvau pradėjęs studijas Vilniuje, iš Rasinos laiško sužinojau, kad Vitas jau sulaikytas: jam grįžtant iš Kauno, saugumiečiai traukinio vagonė išprovokavo konfliktą ir išlaipino Bagótosios geležinkelio stotyje, o namuose padarė kratą. Su klasės draugu Vygandu ėjome į KGB rūmus pasiteirauti, kur jis uždarytas, kaip artimieji gali perduoti maisto.

Vitas ir Kęstutis buvo sulaikyti, kai KGB susekė KPI veikusią Petro Paulaičio sukurta Lietuvos laisvės gynėjų sąjungą (LLGS), turėjusią savo skyrius, kuriems vadovavo studentai V. Margaitis, V. Drižius, A. Kaušakys, A. Taločka, K. Jankauskas. 1958 m. balandžio 11–12 d. įvyko LLGS narių teismas. P. Paulaitis buvo nuteistas 25, V. Margaitis – 3, V. Jankauskas – 2 metams laisvės atėmimo.

„Tik vienos paslapties klasė nežinojo. Aukštaūgė krepšininkė A. Radzevičiūtė, mūsų vadinama Nina, dar buvo ir partizanų ryšininkė. Bet tai paaiškėjo po vidurinės baigimo, kai Nina buvo suimta ir išvežta į Kazachstano lagerius. Ką ten teko patirti, Anelė Kupstienė (Radzevičiūtė) aprašo knygoje „Laisvės kovotojai Kazachstano lageriuose“, – taip apie savo 1951 m. abiturientų laidos bendraklasę rašo garsus žurnalistas Antanas Anskaitis atsiminimų knygoje *Penki pūdai žurnalistikos* (p. 56).

Per kūno kultūros pamoką, bestumdami rutulį, pamatėme į Stoties gatvę besukantį porinį vežimą. Jame nukarinę kojas sėdėjo trise. Šalimais du sribai, ant kelių pasiguldę PPŠ automatus, o tarp jų Žilinskutis, jau garsėjantis mokykloje bėgikas. Prieš keletą dienų į Sibirą buvo tremiama jo motina, o jis, pasinaudojęs savo greitomis kojomis, paspruko nuo *kerziniais* batais avėjusių sribų. Dabar, matyt, kažkur suradę, gabeno į vagoną.

Tai tokie buvo tie mūsų mokyklos *nepaklusnieji* – ginkluotieji ir tylieji rezistentai, apie kuriuos pavyko sužinoti tik Lietuvai atgavus nepriklausomybę, kuria ne visi už ją kovojusieji turėjo laimę pasidžiaugti.

Kultūrinis gyvenimas mokykloje ir aplink ją. Kai pradėjau lankyti mokyklą, kultūrinis gyvenimas čia tiesiog virte virė. Per 1950–1955 metus mokiniai su mokytojais pastatė ir suvaidino kelis stambius dramos kūrinis. Aistrą vaidinti ir jaunieji artistai, ir režisieriai mokytojai, matyt, paveldėjo iš tarpukario Lietuvos vaidintojų tradicijų, kai kaimuose pavasarininkai, o miesteliuose šauliai rengė savo spektaklius su pasilinksminimais ir arbatėlėmis po jų.

Antroji abiturientų laida, baigusi mokyklą 1951 m., pastatė ir suvaidino net du dramos veikalus: B. Dauguviečio *Uždavinį* (1950 m.), o po metų savo išleistuvėms N. Gogolio *Revizorių*. Šiam spektakliui artistai aprangą skolinosi iš Kauno dramos teatro. Jame sublizgėjo Gorodničiaus vaidmenį atlikęs Gintas Tamašauskas. Pilviškiuose jaunajam aktoriui daug kas pranašavo šviesią artisto ateitį. Patikėjo tuo Gintas ir stojo į Maskvos teatro meno institutą. Deja, į aktorinį fakultetą nepateko, bet komisija pasiūlė tapti režisieriumi. Gintas atsisakė. Baigė Maskvos universitete geologiją. Naftos ir dujų ieškojo ir SSRS šiaurėje, ir pietuose, net Irake. Deja, „perkaitino“ širdį ir mirė nesulaukęs net penkiasdešimties.

O tada už suvaidintuose spektakliuose uždirbtus pinigus ši abiturientų laida savo mokytojams iškėlė net dviejų dienų puotą. 1952 m. mokyklos teatro mėgėjai suvaidino *Dėdės Tomo trobelę*. Po metų mokytojų kolektyvas pastatė B. Dauguviečio komediją *Žaldokynė*. Spektaklį režisavo mokytojas Albinas Kinka.

Ankstesnius spektaklius žiūrėjau iš žiūrovų salės, o paskutiniame teko vaidinti ir man. Į mokyklą atvykęs dirbti mokytojas A. Žeizys pastatė A. Korneičiuko pjesę *Ukrainos stepėse*.

Be vaidintojų, Pilviškių vidurinė rajone garsėjo mokinių šokių ratelių pasirodymais apžiūrose. 1952 ir 1956 m. mokyklos tautinių šokių rateliai Vilkiškių rajono apžiūroje laimėjo pirmąsias vietas. Kolektyvų meninis lygis pakilo pradė-



jus jiems vadovauti naujai mokytojai Petronėlei Dulskienei (Zigmantaitei). Iš buvusių mokyklos šokėjų gretų iškilo Izabelė Jankienė (Šlekytė) kaip viena geriausių šokių vadovų rajone, ilgus metus vadovavusi rajono šokėjų kolektyvams.

Vilkaviškio vidurinės mokyklos dramos būrelis po vaidinimo. 2-as iš dešinės sėdi dramos būrelio vadovas mokytojas A. Žeižys. 1956 m. Iš autoriaus albumo

Linksmi būdavo mokykloje rengiami koncertai – šiupiniai iš šokių, dainų, sporto, humoro ir net gyvųjų paveikslų. Atsimenu vieną iš jų, kuriame akordeonu grojo Dalia Kliokytė, solo dainavo Janina Brinevičiūtė, kovojo A. Kačergiaus boksininkai nuo mažiausio (*musés*) svorio iki Šiupyno su Merkevičiumi dvikovos. Juos keitė choro dainavimas. Salė tada buvo pilnutėlė. Mes, mažieji, užsikorė ant aukštų palangių, patogiai stebėjome, kas vyksta scenoje ir net užkulisiuose. Vyresnieji, vienas kitą pakylėję, užsikardavo į balkoną prie kino aparatinės.

Visi mokyklos renginiai vykdavo šaltoje miestelio kino salėje, kurioje net krosnis nebuvo pastatyta. Nors scenoje būdavo įjungtama elektros krosnelė, ji mažai ką padėdavo plonai vilkintiems artistams. Pasitaikydavo, kad renginio metu užgesdavo elektra, kurios atsirandant reikėdavo laukti keliolika ar keliasdešimt minučių. Tada jau žiūrovai surengdavo savo koncertą: švilpė, trypė kojomis, giedojo gaidžiais – juk tamsu, mokytojai nemato.

1951 m. kėlėmės į naujas patalpas – buvusį valsčiaus mūrą. Per visą miestelį nuo *juodosios* mokyklos pajudėjo keistas karavanas: nešėmės savo suolus – vieną keturiese. Dabar kai kurie renginiai vyko didžiausioje patalpoje iš gatvės pusės – sporto salėje. Joje sutilpo gimnastikos inventorius: naujos lygiagretės, šuolių prietaisai, pastatomas skersinis, o virš galvų kabėjo gimnastikos žiedai. Čia vyko kūno kultūros pamokos, o šeštadieniais – pasilinksminimai su viktorinomis, žai-

dimais. Šokiuose budėję mokytojai nusprendė, kad mokiniai nepakankamai gražiai ir kultūringai šoka valsa, polką. Ir nutarė mus pamokyti šokti per kūno kultūros pamokas. Mokytojas Antanas Stanulis pasakė, kad nuo šiol kelias pamokas skirs šokių žingsniams išmokti. Pirmiausia pademonstruodavo kūno laikyseną judesio metu, žingsnius, o paskui partnere pasirinkęs šokti mokačią mergaitę, niūniuodamas šokio taktu darė posūkius. Suporavęs mus, skaičiuodamas „*viens, du, trys*“, koregavo mūsų žingsnius ir judesius. Po kurio laiko salėje atsirado radijola, o ant jos sukosi plokštelės *Sevastopolio valsas, Dunojaus bangos, Bella dona* ir kitos. Pratinomės suktis pagal muziką. Vieną šeštadienio vakarą šokiuose budėjo mokytoja O. Žebrauskaitė. Jau buvome pusėtinai pramokę suktis valso taktu. Tačiau ji labai taktiškai mums priminė, kad šokant nereikia kojų vilkti grindimis. Girdi, kai mes kadaise šokdavome Peterburgo mergaičių institute, salėje nebuvo girdėti jokių šlept šlept – skambėjo tik muzika. Mokytoja skatino toliau lavintis, nes šokis žmogų daro gražų, ir patarė neatsilikti nuo mokyklos ratelio šokėjų, kurie rajone gražiausiai pasirodo.

Netoli *baltosios* mokyklos stovėjo kultūros namai (*kultūrnami*). Tai buvo medinis pastatas, surestas iš ūkininko trobos, kuri po karo liko be šeimininko. Viena gale tilpo biblioteka su skaitykla, kitame – saliuokė su žaidimų stalais (stalo teniso, biliardo). Nuolatiniai jų lankytojai buvome mes, mokiniai. Iš bibliotekos imdavome knygas, kurias išduodavo bibliotekininkė Aldona Zdanytė, mūsų mokytojos Onos sesuo. Skaitykloje prie šachmatų lentų dažniausiai žaisdavo irgi mokiniai, kartais užsukdavo ir suaugusiųjų.

Čia išmokau figūrų ėjimų, vieną kitą kombinaciją, o Jonas Klimavičius parodė, kaip apsiginti nuo vaikiško mato (*kindermato*). Prie teniso stalo susidarydavo eilės. Tada raketes gamindavomės patys – išsipjaudavome iš faneros, o paviršių apklijuodavome dermantinu. Kamuoliukus tausodavome: sprogusius acetonu klijuodavome po kelis kartus. Tačiau tas suklijuotasis, kritęs ant lopo, nuo stalo skriedavo nenuspėjama kryptimi. Kai kurie buvo labai nekokybiški – uždroži rakete, o jis virš stalo pasidalija į dvi lygias dalis. Pasibaigus kamuoliukų atsargoms, kuris nors važiuodavo į Kauną ir tuometiniame *Stalino prospekte (Laisvės alėjoje) Dinamo* parduotuvėje pirkdavo partiją naujų.

Kultūros namai turėjo savo chorą (vadovas Rakauskas), jis čia nustatytomis valandomis repetuodavo. Veikė dramos būrelis, o apie 1955–1956 metus ankštoje *kultūrnami* salėje vyko Pilviškių zonos dramos būrelių apžiūra, kurioje dalyvavo Parausių, Opšrūtų, Alksnėnų, Pilviškių vaidintojai. Tada dar neseniai įsteigtuose kolūkių kultūros namuose atgijo populiariausia kaime teatrinė veikla, savo šaknims siekusi pačią XX a. pradžią.

Pilviškietė vasaromis laukdavo respublikos teatrų gastrolių. Miestelį buvo pamėgę Šiaulių teatralai, jie čia užsukdavo dažniau už kitus. Mat dalis jo aktorių buvo susidraugavę su miestelėnais. Mano bendraklasė Genovaitė ir jos draugės dievino aktorių J. Zubėną, po spektaklio į sceną nešdavo jam gėlių. Jis ir kiti aktoriai viešėdavo jų namuose. Pilviškių salės scenoje pamačiau H. Ibseno *Norą*, J. Rainio *Pusk, vėjeli* ir kitus.

Apie kolūkius ir talkas juose. Man besimokant griauta senojo kaimo struktūra ir prievarta buvo kuriama nauja. Lietuvos kaimo žmonės skausmingai laukė

juodžiausių dienų, kai okupavusios šalies pavyzdžiu Lietuvoje bus kuriami naujieji ūkiai, kuriems net tinkamo pavadinimo nebuvo. Perpasakodami sklindančius gaudus, kaimynai juos vadino *kauchozais*, *kolchozais*. Girdi, mūsų žemė bus nebe mūsų, mūsų arkliai jau bus visų, mūsų pasėti javai gali valdžiai atitekti. O kažin kaip bus su bobom? Ar ir jos bus visų? – šmaikštavo liūdni vyrai. Gal nuo 1947 metų po kaimus pasklido agitatoriai, lydimi ginkluotų strībų. Opšrūtų mokykloje ar stambesnių ūkininkų seklyčiose valsčiaus ir rajono partinis aktyvas kviesdavo valstiečius į susirinkimus, suko kalbas apie bendro žemės dirbimo pranašumus. Paskui, suregistravę visą ūkio inventorių, lapą kišdavo žmogui pasirašyti. Tačiau dauguma čia ižiūrėjo komunistų klastą ir pasirašyti atsisakė. O į kitą susirinkimą vyrai jau siuntė savo žmonas, jos su agitatoriais buvo karingesnės, iškalbesnės.

Į pirmąjį kolektyvinį ūkį (taip tada oficialiai juos vadino) Pilviškių valsčiuje pavyko suvaryti Piliūnų, Būdviečių Gudėlių kaimų gyventojus. Į jį įstojo ir keli stambūs ūkininkai, nes jie išvelgė grėsmę sau ir savo ūkiams. Geriau jau nešti kolchozninko naštą čia ir išsaugoti savo namus, o ne atsidurti Sibire – tokį sprendimą priėmę jie išsigelbėjo nuo tremties. Valdžia šiam naujam ūkiniam dariniui davė vardą *Lenino keliu*, ideologiškai skambų saviems, bet patogų pasišaipyti kaimynams, kurie netrukus šį ūkį vadino *Lenino kule*, o jame dirbančius – *kulikočiais* (plg. kolūkiečiais).

Kolektyvizacijos „pergalė“ buvo pasiekta 1951 m. net tris kartus padidinus žemės mokesčius. Jų nesumokėjusiems grėsė kalėjimas. Tada valdžia paskelbė, kad jau sukolektyvinta 94,1 proc. ūkių, ir tai įrašė į LSSR konstituciją. Pirmuosius pareiškimus mūsų kaime parašė ūkininkai, kurie jau buvo nepajėgūs įdirbti savo žemę: senyvo amžiaus, našlės, viengungiai. O pajėgesni dar laikėsi. Tačiau apylinkės pirmininkas J. Batisa su sekretoriumi V. Kabečiumi kiekvienam iš jų atvežė įteikė oficialius raštus, kuriuose buvo pranešama, kad jų valdomas žemės plotas (tiek ir tiek hektarų ir arų) nuo tada ir tada įjungiamas į bendrą kolūkinės žemės masyvą, o jiems skiriamas žemės plotas (tiek ir tiek hektarų ir arų yra...(nurodyti kaimą, buvusio savininko pavardę ir kt.). Daugtaškių vietoje buvo padėti brūkšniai. Tai buvo pasityčiojimas iš žmonių, per kelias kartas valdžiusių tuos žemės sklypus, kurie juos maitino, rengė.

1950 m. vasarą keli kaimynai, mūsų kieme sugulę po liepomis, sprendė skausmingą klausimą: pasirašyti ar ne. Aptarę net tarptautinę situaciją, įvertinę savo padėties beviltiškumą – tokių didelių mokesčių sumokėti valdžiai netesėsią, – nusprendė pasirašyti: su gyvu ir negyvu inventoriumi stoti į žemės ūkio artelę, sutinkant su visais jos įstatais. Tik sutarė ateityje apie kolchozo reikalus tarpusavy nekalbėti.

Netrukus naujoji ūkio valdžia „suvisuomenino“, t. y. atėmė žemę, arklius, padargus ir suvežė į brigadų centrus – stambesnių ūkininkų kiemus. Į juos kas rytą turėjo ateiti visi darbingi vyrai, kad brigadininkai tą dieną jiems paskirstytų darbus. Kadangi arkliai jau buvo paimti, tai kai kuriems pėsčiomis reikėdavo sukarti beveik tris kilometrus, o paskui su arkliais parvažiuoti ir dirbti kur nors netoli savo sodybos. Vakare juos pristačius į bendrą ganyklą, vėl pėsčiomis grįžti namo. Ir vaikščiojo vyrai dažnai pasimušdami kojų padus. Vieną pirmųjų kolūkiečių – Justiną Mičiulį, vaikščiojusį iš Balčiūnų kaimo galo į kolūkio centrą



Kriaučiūnynėje, mama pavadino kankiniu. Mat tada brigadoje buvo du darbingi vyrai. Taigi Justinėlis, atėjęs ryte į centrą, dieną pavaikščiojęs paskui žagrę, vakare vėl pėsčias grįždavo namo. Taip ir pamušė kojų padus, kad vėliau į darbą eidavo pakelės grioviais, kad minkščiau būtų. Vėliau buvo „pasodintas“ ant traktorinės šienapjovės. Ant jos besikratydamas sunkiai susirgo – į žarnas išimetė gangrena. Operuotas garsaus Marijampolės chirurgo Juozo Olekos, buvusio kaimyno, neatlaikė ir mirė. Laidotuvėms aukojo Balčiūnų ir Opšrūtų kaimų žmonės ir gausiai palydėjo į Pilviškių kapų kalnelį.

Sėjamos mineralinės trąšos. „Bolševiko“ kolūkis. 1958 m.

Iš autoriaus albumo

Ir prasidėjo kolektyvinis žemės dirbimas. Pirmaisiais metais ūkis technikos neturėjo ir vyrai arė žagrėmis, poros arklių traukiamomis, trąšas barstė ir sėjo iš sėtuvų, žingsniuodami po dirvas. Brigada turėjo kelias šienapjoves ir javų kertamasias, arklinių grėblių. Visa tai buvo paimta iš savininkų „bendram reikalui“. Tada žemės buvo daug, o ją dirbančių maža. Mat komunistų vadovaujama valdžia pati sau kenkė. Pirmiausia į Sibirą ištrėmė pajėgiausius ūkininkus, o paskui steigė kolūkius. Rudenį nuimti šakniavaisius trūko darbo rankų. Tad mes, mokiniai, jau nuo penktos klasės Pilviškių apylinkėse išikūrusiame kolūkyje paskui arklines kasamasias rinkome bulves, tąsėme iš žemės cukrinius runkelius. Būdavome vežami į Gegužės pirmosios ir į mūsų Bolševiko kolūkius kelioms dienoms su maitinimu. Su mumis būdavo ir po porą mokytojų, kad prižiūrėtų mūsų darbą, skatintų jo našumą.

1955 m. tapome kukurūzų veisimo Lietuvoje programos dalyviais. Mat nusižiūrėjęs į JAV patirtį, tuometinis SSRS komunistų partijos sekretorius Nikita Chruščiovas paskelbė kukurūzų auginimo vajú visoje šalies teritorijoje. Net šūki šiam sąjūdžiui davė Kukurūza – laukų karalienė (tada vartota tik vienaskaita). Visur buvo klijuojami plakatai su besišypsančiomis geltonomis burbuolėmis, išdidžiai žingsniuojančiomis į kolūkių fermas, ir joms besilenkiančiomis kitomis kultūromis.



Paskutinė talka savame ūkyje prieš kolūkius. Iš autoriaus albumo



Černiachovskio kolūkio arklinėkai T. Byla ir J. Tumosa. Iš autoriaus albumo

Rajonas Vilkaviškio r. Darbo knygelė _____
 Район Александровский р. Трудовая книжка № _____
 Арулинкė Сельсовет Тумоса
 Колūkis Семіаховський в. Тумоса pavardė — фамилия
 Колхоз _____ vardu, tėvo vardas — имя, отчество

Колūkio pirmininkas _____
 Председатель колхоза _____
 Šskaitininkas (buhalteris) _____
 Счетовод (бухгалтер) _____

I. Išdirbta darbdienių — Выработано трудодней

Менуо ir diena Месяц и число	Darbdienių apskaitos žinarašt. Nr. № ведом. по учету трудодней	Darbo pavadinimas Наименование работы	Atlikto darbo apimtis Объем выполн. работы	Išskaityta darbdienių Начислено трудодней	Brigadininko parašas Подпись бригадира
I 4	294	Молотов с/к-во	3300	0,83	
I 3	-1-	" "	4400	1,10	
I 6	295	" "	1180	0,30	
I 7	-1-	" "	1996	0,50	
I 8	-1-	" "	2086	0,52	

Kolūkiečio darbdienių („vargadienių“) apskaitos knygelė

Rajono valdžia nurodė pačius derlingiausius žemės plotus skirti kukurūzams ir sodinti tik kvadratinio lizdiniu būdu, kad daigus būtų galima apkaupti iš visų pusių.

Taigi mes, devintokai, tų metų gegužės mėnesį, susodinti į vežimą, buvome nugabenti į *Gegužės pirmosios* kolūkio dirvą. Gerai išpurentame jos paviršiuje kolūkietis arklį traukiamu primityviu padargu su ilgais mediniais nagais joje brėžė vageles skersai ir išilgai, o mes jų susikirtimuose kuolu badėme tam tikro gylio duobutes. Mergaitės, sekdamos iš paskos, į jas bėrė po tris geltonas kukurūzų sėklas ir duobelę bato galu užstumdavo žemėmis. Pasodinome ir išvažiavome. Sakė, ne iš visų duobelėlių iškilo daigai – purenant ravėtuvu tarpueilius skersai ir išilgai, buvo likę daug tuščių vietų. Likusias piktžoles kolūkietės turėjo iškapoti kauptukais. Žodis *kukurūzas* kolūkiečių lūpose virto keiksmazodžiu, nes, be bulvių ir runkelių ravėjimo, prisidėjo ir šios „laukų karalienės“ priežiūra. O jos eigą atidžiai sekė visų lygių komunistų partijos vadovai. 1955 m. Lietuvoje šia naująja kultūra buvo užsėtas rekordinis hektarų skaičius – net 151 900. Šiam vajui nepasiteisinus, po trejų metų jų buvo sėjama tik 42 800 ha. „*Kukurūza – lašiniai,/ Kukurūza – pienas,/ Kukurūzą ravėdami,/ Pastipsim ne vienas...*“ – uždainuodavo kolūkiečiai, o partijos komitetų instruktoriai jų paprašydavo nesikišti į partijos politiką.

Dar vieną darbų frontą žemės ūkyje sukūrė mums valdžia – tai kova su kolorado vabalais bulvėse, kurią vėliau apdainavo V. Kernagis: „*Suplėšysim į gabalus/ Tuos kolorado vabalus,/ Ir bulvės vėl žydės...*“

Ta kova turėjo taip pat politinį atspalvį. Tada žmonėms į galvas buvo kalama, kad šiuos vabalus iš Kolorado valstijos JAV agresoriai diversiniais tikslais atvežė į SSRS ir išplatino, kad pakenktų mūsų žemės ūkiui. Ir vėl plakatai su vabalais, apsigaubusiais JAV vėliavomis, ropojančiais į mūsų taikią šalį, degtukų dėžutės su jų atvaizdais ir raginimais: „*Kolorado vabalus rink, o radęs sunaikink.*“ Ir pasklisdavo mokinių būreliai po bulvių laukus su tuščiomis degtukų dėžutėmis ir tų nenaudėlių atvaizdais etiketėse. Prieš tai mokytoja instruktudavo: nesupainioti šių vabalų su Dievo karvytėmis – boružėmis. Vartydami bulvienojus, vaikai išnaršydavo nemažus plotus, tačiau tų vabalų niekaip nerasdavo ir grįždavo su tuščiomis dėželėmis, bet talkininkams už darbą ūkio valdyba vis tiek šiek tiek užmokėdavo.

Mokinių talkos kolūkiuose nesibaigė net baigus vidurinę. Bulvių kasti į kolūkius važiavau ir būdamas studentas.

„**Vasaros sesijos**“. Tapę *Bolševiko* kolūkio nariais mano tėvai jau nebuvo savo laiko šeiminkai: jų darbus reguliavo brigadininkai – iš pradžių V. Veiveris, vėliau J. Staugaitis, V. Vosylius ir kiti. Jie nurodydavo, kokį darbą ir kurią dieną turės dirbti. Tėtė tapo nuolatiniu laukininkystės darbininku, o mama eidavo tik esant svarbiems darbams – džiovinti ir vežti šieno, javapjūtės metu rišti pėdų.

Pirmaisiais ūkio gyvavimo metais brigadininkų veiklą reguliavo partijos rajono komiteto (*rajkomo*) instruktoriai. Kartu jie važinėdavo po brigadų laukus, lankė ten dirbančias žmones, užsukdavo į jų sodybas: nurodinėjo, agitavo, grasino ir stebėjo darbų eigą, socialistinio lenktyniavimo ir planų vykdymą.

Sunki našta užgulė moterų pečius: jos privalėjo išauginti po pusę ar daugiau hektaro cukrinių runkelių. Atsisakyti buvo neįmanoma, nes ūkio vadovybė grasindavo atimti karvės ganyklą.

Jau birželio pradžioje moterys suklypdavo į vagas – prasidėdavo runkelių ravėjimas *pirma eile*. Sodinimo mašinomis pasodintus *eilute* ir aparinetus arkluko traukiamu ravėtuvu, tuos gležnus daigelius reikėjo apginti nuo įvairių piktžolių, išretinti, daigą nuo daigo paliekant sprindžio atstumu. Apsiavusios palaikėmis vyriškėmis kelnėmis keliaklupsčiais lėtai slinko dviejų vagų tarpplyviu, tai nuo kairės, tai nuo dešinės plikomis rankomis pešdamos žoles, purendamos žemę aplink paliekamus daigelius. Reikėjo atidžiai žiūrėti, kad vos porą lapų išleidusio daigelio nespainiotum su balanda.

Netrukus tapau mamos pagalbininku: paravėdavau jos vagų galiukus, tačiau darbas greitai nusibosdavo. Paūgėjęs jau savarankiškai nuo pradžios iki galo pešiojau po dvi vagas. Ilgiausiai vargdavau suradęs baltas varpučio gyslas, kurių niekaip neiškrapštysi iki galo. Kaip kokie *metastazai* būdavo išsišakoję dirvoje. Sunkiai pasiduodavo ir ožkabarzdžiai, nes jų stiebeliai, sudaryti iš atskirų narelių, pešami nuolat nutrūkdavo, todėl šaknų jau neiškrapštysi. Raunamos atkakliausiai priešindavosi usnys: spygliai lindo į pirštus, o ilga balta šaknis sunkiai traukėsi iš grunto. Džiaugdavaisi suradęs garstukų ar balandų plotelį – šios žolės per daug nesipriešino: truktelėjai už viršūnėlių – ir su visomis šaknimis lengvai gula į tarpvagį tau po kojomis. Tačiau vakare baigus darbą, rankas skaudėdavo per riešus, o pirštų galai degte degė. Kitą rytą skaudamas rankas suverždavau juostele, o pirštus jau iš vakaro būdavau taukais patepęs. Ir vėl pirmyn po kepinančią saulę į vagas.

Pagaliau Opšrūtų kaimo kalvis Bukaveckas padarė naują kauptuką, kuris palengvino ir paspartino ravėtojų darbą. Storos vielos strypą kalvis ant priekalo plonai išplakė, sulenkė lankeliu, likusius galus sukėlė į medinį kotelį ir įdavė moterims į rankas. Už tai jos kalviui liko dėkingos, kol pajėgė ravėti. Užtekdamo juo tik pabraukti per vagą ir piktžolės su visomis šaknimis išvirsdavo pro lankelį. Likdavo jas surinkti ir sumesti į tarpplyvį.

Runkelius ravėjome du kartus, o esant lietingiems orams, stambesnes piktžoles turėjome iškapoti savo plotą apeidami ir trečią kartą: tik jau su ilgakočiais kauptukais ir stačiomis.

Atsimenu, kaip sunkiai sekėsi cukrinius runkelius ravėti mūsų kaimo naujakurėms – vidaus tremtinėms iš Varėnos rajono. Paravėjusios vagų galiukus, jos paliko dirvą ir daugiau į ją nebesugrįžo. O mūsų moterims paaiškino, kad tas „*brigadyrus tegu pabucuoja joms šiknoje – tokių darbų dyrbc nepratį i nedyrbsią*“. Kai brigadininkas mėgino jas versti padaryti savo darbą, jos jam priminė, kad „*ais skųscis rajonan*“, ir nuėjo. Pagaliau jų normas brigadininkas perskirstė mūsiškėms, kurios suvešėjusias piktžoles iš vagų jau saujomis pešė.

Po ravėjimo ėjo tręšimas. Salietrą iš tiekėjų ūkis gaudavo sukietėjusią, beveik į akmenį pavirtusią. Pirmiausia ją kūju suskaldydavome gabalais, o tuos gabalus trupindavome skardinėse vonelėse. Barstėm iš emaliuotų dubenėlių po žiupsnelį (norma – arbatinis šaukštelis) keli centimetrai nuo daigo. Kai daigai išleisdavo 3–4 lapą, dar kartą pasalietravusios moterys runkelius užmiršdavo iki rudens, kol reikėdavo nuimti. Vyrai dar kartą tarpueilius išpurendavo ravėtuvu ir pagaliau žagrele apkaupdavo, kad formuotųsi gumbai.

Rudenį iš žemės rauti išsikerojusius cukrinius buvo nelengvas darbas, o mums, vaikams, visai ne pagal jėgas. Kasėme su plokščiomis dvinagėmis šakė-

mis: įbedi šį įrankį prie gumbo, čiumpi runkelį už lapų ir, spausdamas žemyn šakių kotą, bandai išjudinti tą kerėplą. Ir taip tampomas iš viršaus ir keliamas iš apačios baltas cukruotis pasiduoda ir išvirsta į paviršių, dažniausiai su savo pusiausvyrą praradusiu rovėju. Vėliau šią iškėlimo operaciją vyrai palengvino: nuo plūgo nuėmę verstuva, poros arklių traukiama žagre runkelius atardavo. Belikdavo šaknis su lapais pakelti ir sunešioti į krūvas.

Prie jų sėsdavo vyrai ir moterys, pasirišę storas prijuostas, šilčiau apsirengę, su išgalastais ilgais *runkeliniais* peiliais. Kai kas šiai lapų nuo gumbo atskyrimo procedūrai net lentelę naudojo: ant jos pasiguldydavo runkelį ir sukalioldamas gumbą iš eilės nupjaudavo visus lapus. Tėtė turėjo tokį platų ir sunkų peilį su patogia rankena, dar vokiečių okupacijos metais pirktą *už taškus*. Ne peilį, o tikrą mačėtę. Būdavo, paėmęs už lapų runkelį, bukąja geležtės puse nubraukia žemes, nukerta šaknį, paskui, čiupęs už gumbo, staigiu smūgiu geležte nukerta lapus, ir gumbas jau apdorotas gulasi į krūvą greta kitų. Seniau buvo svarbu, kad ant gumbų liktų kuo mažiau žemių, mat už didelį purvingumą supirkėjai mušdavo kainą. Dėl to kai kurie kaimynai gumbus net skuduru nuvalydavo. Žinoma, tai buvo dar ne kolūkių laikais. Gumbų krūvas užklodavo nupjautais lapais, kad rytais šalnos negrybštelėtų, ir jose runkeliai laukdavo, kol bus išvežti į geležinkelio stotį, kad nukeliautų į Marijampolės cukraus fabriką, o iš ten baltų ir saldžių kristalų pavidalu grįžtų į arbatos arba miežinės kavos puodelius ant jų augintojų stalų.

Žiūrėjau ir domėjausi šiuo suaugusiųjų darbu, prie kurio tėvai neprileisdavo – dar pirštą nusipjaus vaikas.

Tikrasis mano kolektyvinio darbo stažas prasidėjo vienos rugiapjūtės metu, kada jau pajėgiau pakelti ir panešti du rugių pėdus. Statėme keturiose: senukas Pranas Kapaitis, Jonas Pulokas ir mudu su Cibulskių Jurgiu, kuris jau turėjo dvejų metų darbo kolūkyje stažą. Aplink rugių lauką kleketuodamos sparnais suko dvi kertamosios, moterys sekė iš paskos ir rišo nuo mašinų stalų nužeriamus skystokus rugių pėdus. O mes juos tempėme ir šliejome prie suaugusiųjų pastatytos ir surištos keturių pėdų *bobos*, vis keliais pastumdami storgalius, kad glaudžiau vieni prie kitų šlietūsi. Surikiavus iš abiejų pusių po 10 pėdų, vienas suaugusiųjų iš priešpaskutinio pėdo atskirdavo saują šiaudų su varpomis, apjuosdavo paskutinį ir, susukęs grįžtę, ją perkišdavo į kitą lankelio pusę. Taip būdavo sutvirtinama rikė, kad jos pėdų neišblaškytų vėjas ar palaidas gyvulys. Sustačius viso lauko pėdus, skaičiavome, kiek kapų prikiršta. Mat kapa – tai 60 vienetų, o kiekvienoje rikėje po 20 pėdų. Taigi trys rikės – jau kapa. Pirmą dieną bedirbdamas kolektyve, gavau kelis Jurgio pamokymus: pirmiausia neskubėk, statyk, svarbu, kad pėdas stovėtų, o ne gulėtų, juk ne sau, o kolchozui dirbi.

Prasidėjus šienapjūtei, tėtė sėsdavo ant šienapjovės ir su kaimynu Pijumi išvažiuodavo į pievas ir dobilienas. Tarkšdavo ir tratėdavo jų dalgiai nuo ryto iki vakaro su poros valandų pertrauka, kol atsipūsdavo ir pasisotindavo arkliai. Prasidėjus javapjūtei, persėsdavo ant kertamųjų ir po kleketuojančiais, vis kylančiais ir besileidžiančiais jų sparnais linguodavo iki pabaigtuvių – paskutinio pėdo aplaistymo kieno nors erdvesniame kluone ar gamtos prieglobstyje. O vienais metais visi dirbo iki pat vėlumos, kad rugiapjūtė būtų pabaigta prieš pat

šv. Oną, nes tik su tokia sąlyga pirmininkas J. Micuta žadėjo leisti važiuoti į atlaidus Alvitė.

Kai išmokau pakinkyti arklį ir jį valdyti, brigadininkas mudviem su Jurgiu patikėjo darbą su arkliniais grėbliais. Būdavo, išspraudu ramų ir nekaprizingą Staugaičio bėruką tarp dviejų ienu, jas pritvirtini prie pavalkų, pažaboji ir pakeltais nagais grėblį išvairuoji pro vartus į dobilienas ar rugienas. Jų pakrašty, paspaudęs rankeną žemyn ir atkabinęs kablį, nuleidi nagus žemyn ir, kitame lauko gale suradęs koki nors orientyrą, stebi, kad jis vis būtų tarp arklio ausų. O kai po grėblio nagais susikaupia nemažas šieno volas, koja paspaudi pedalą, labai pakyla, ir volas lieka gulėti dirvoje. Kita eile važiuodamas, prie jo vėl spaudi pedalą. Taip dirvoje nusidriekia ilgos pagrėbstų eilės. Paskui važiuodamas per jas jau formuoja kupetas.

Kai gebėjau pakinkyti du arklius, tėtė leido sėstis ant šienapjovės. Iš pradžių tik pabandyti, o paskui padirbėti ir visą dieną. Dirbau su dviem smarkiais arkliais – Guobiniu ir Finansiniu. Pirmasis vardą gavo nuo buvusio šeimininko Guobos pavardės, o antrasis atiteko iš rajono valdžios vietoje finansinės paramos. Tai buvo fronto arklys, išmokytas artilerijos šaudymo metu gultis. Būdavo, sugriaudžia tolumoje perkūnija, ir gyvulys pasidaro neramus: sustoja, karmo ausimis, trypia kojomis. O kai perkūnija sugriaudžia čia pat, nors ir būdamas pakinkytas, stengiasi atsigulti. Jautrus buvo mažiausiam krepštelėjimui botagu – šokdavo iš vietos. Rodė nepakantumą savo partneriui Guobiniui, kai šis jį lenkdavo – imdavo kandžiotis. Todėl teko vadeles laikyti nuolat įtemptas. Vis dėlto porą kartų nuo šių arklių nukentėjau. Kartą pjovimo mechanizmui užsikimšus tankia žole, sustojau ir už galo kėliau dalgi, kad išvalyčiau sąvėlas. Bet mano nenuoramos staiga truktelėjo, dalgis pasislinko ir paskutinis jo segmentas perrėžė man delną. Kraujuojančia ranka parėjau namo, o čia dar turėjau išklaudyti tėtės pamokslą dėl neatsargaus elgesio su aštriu daiktu. Baigęs dešimtą klasę, atostogų vasarą jau dirbau per javapjūtę su kertamąja. Čia buvo sudėtingesnis mechanizmas: daugiau dalgio segmentų reikėjo galasti, daugiau buvo besisukančių detalių ir tepimo taškų jose. Pjovėjo pasostė buvo pritvirtinta ant varančiojo rato ašies, todėl menkai amortizuojama – važiuojant per tarplysvius reikėjo laikytis, kad nenudribtum žemėn. Nukirstų javų pėdų dydį formuodavo mechanizmas: keturi sparnai, slinkdami pro pat ausis, paeiliui palenkėdavo tam tikro storio grybšni stovinčių javų, kurių storgaliai patekdavo tarp pjaunamojo aparato pirštų, o ten aštrūs dalgio segmentai juos nupjaukdavo. Kitas sparnas jį nublokšdavo ant stalo greta kitų, o dažniausiai ketvirtasis sparnas, nusileidęs prie pat stalo, savo grėbliadančiais pėdą nustumdavo žemėn. Reti buvo tie mūsų kolūkio javai. Tada iš hektaro prikuldavo tik po 14 centnerių grūdų. Dažnai tekdavo nuspausti kertamosios pedalą ir sulaukyti sparną nuo metimo, kad susiformuotų didesnis pėdas.

Sėdėdamas ant kertamosios klausydavau ritmingo aparato sparnų kleketavimo, dalgio tarškimo metaliniame savo take. O kiek kvapų aplinkui tvyrojo: nuo vaško iki aitraus arklių prakaito ir tepalų kvapo. Patiko šis darbas, kad net studentu būdamas atostogų metu sėsdavau ant kertamosios ir dirbau už tėtę.

Tokios tad buvo mano „vasaros sesijos“ sukolektyvintame kaime, kuriame žmonės dirbo ir gerė bendrai, tik vogė dažniausiai atskirai, o iš bet kokios

naujovės šaipėsi, surasdami vis naujų ir kandžių žodžių: save vadino *kuliakočiais* (suprask – kolūkiečiais), javų kombainą – *badvabaliu*, brigadininką – *kemeriu*, darbadienį – *vargadieniu*. O jei naujadaro nepavykdavo sukurti, tai nors esamą žodį kitaip sukirčiuodavo. Net žodžiui *pavogti* surado jo vertą pakaitalą. Štai atėjęs į darbą žmogus pats pagalvodavo ar bendradarbių paklausdavo: „*Kažin ar čia šiandien eis ką nors nušikt?*“ (t. y. pasisavinti). Ir tempdavo kas iš fermos paršą, kas iš dirvos centneriuką kitą sėklinių grūdų ar iš dirbtuvių koki gelžgalį. Prievarta suvaryti į kolchozus žmonės iš pradžių dirbo be atsakomybės, vogė be pasirinkimo. Juk ne sau dirbo, nuosavybė buvo visų. Bet ir už darbadienius gavo tik gramus ir kapeikas.

Vasarą – kaimietis, o žiemą – pilviškietis. Toks buvau ne tik aš, bet ir nemaža dalis Pilviškių vidurinės mokyklos mokinių, kuriems į miestelį tekdavo žingsniuoti ar dviračiu minti penkis ar daugiau kilometrų. Atėjus rudeniu, pabjurus orams ir sutrumpėjus dienoms, iš toliau vaikščiojusieji ar dviračiais važinėjusieji suplaukdavo gyventi į Pilviškius, į tėvų išnuomotus kambarius iš miestiečių šeimų, kurioms ši nuoma buvo vienas iš pajamų šaltinių. Nedideliuose kambariuose sutilpdavo po 2–3 mokinius. Tėvai šeiminkams duodavo maisto produktų, malkų, kad jų vaikai laikinoje pastogėje jaustųsi sotūs ir patenkinti.

Dar Opšrūtuose besimokydamas žinojau, kad Pilviškiuose gyvenisio pas tetą, mamos seserį Uršulę Smolenskiene, kuri statydinosi namą S. Dariaus ir S. Girėno gatvėje šalia raudonojo mūro. (Tas namas šiandien pažymėtas 11 numeriu.) Statybose nemažai padėjo mano tėtė. Name buvo du kambariai ir didelė virtuvė, kurią vėliau pertvėrus pusiau, tetai atsirado atskiras kambarėlis. Iškilo ir ūkinis pastatėlis su apšiltinta *kabina* kiaulei. Jame tilpo malkos, durpės kurui. Visiems reikalinga *būdelė* glaudėsi prie pietinės pastato pusės.

Pagaliau mano teta įgijo savo pastogę ir ja jau galėjo dalytis su kitais. Nesėkmingai buvo susiklostęs jos gyvenimas. Net ištekėjusi savo kampo neturėjo. Išsiskyrusi su vyru, dirbo tarnaitė šeimose, o jos kraičio baldai stovėjo mūsų klėtyje, čia ir ji kartais prisiglausdavo. Aukšta drabužių spinta, talpi komoda, skrynja ir stalas, dažyti vyšninės spalvos dažais, taip ir liko klėtyje laukti naujų šeiminkų. Tik stalą buvo pasiėmusi į naują savo būstą. Prie jo mes valgėme ir ruošėme pamokas.

Carinės valdžios metais lankiusi rusišką pradinę mokyklą Paežeriuose dar neblogai mokėjo rusiškai, todėl ir man padėdavo suprasti rusiškus straipsnelius. Rusų kalbos žinios jai pravertė „versle“, kuris buvo vienas iš pajamų šaltinių. Kartu su keliomis kaimynėmis ji naktį apie ketvirtą valandą eidavo į Pilviškių geležinkelio stotį su pintinėmis obuolių ir juos pardavinėdavo traukinių, kurie čia keletui minučių sustodavo, keleiviams, vykstantiems iš Maskvos ar Leningrado į Kaliningradą. Anoms kaimynėms ji vertėjaudavo.

Gyvenimui Pilviškiuose tėvai mane ruošė iš anksto: nupirko baltą medinę lovą, stalius Adas namuose gamino rašomąjį staliuką su spintelėmis, mama siuvo patalynę ir užtiesalą su *paraukimais* apačioje. Patalus suvyniojus volu, juos paguldžius prie sienos ir užklojus tuo užtiesalu, atrodytų kaip sofa, ant kurios ir dienos metu galima prigulti ir nesujaukus pamiegoti.

Pagaliau meistras baigė spintelę, nudažė taip pat vyšnine spalva, kuri buvo vienintelė mūsų namuose. Ir šventųjų paveikslų rėmai, tetos baldai, ir dabar mano

staliukas. Gaila, kad staliuką padarė pagal tuometinį mano ūgį, netaikė *išaugimui*. Vyresnėse klasėse besimokant jau buvo nepatogu prie jo sėdėti. O tuo metu man tai buvo komfortas: du stalčiukai, dvi spintelės, perskirtos pusiau lentynėlių, o tarp jų tilpdavo mano kojos. Dešinėje spintelėje knygos, o kairėje koks nors skėnėtas, skirtas ne bendram stalui.

Vieną spalio pabaigos dieną tėtė į vežimą įkėlė spintelę, mama – patalynę, sudėjo savaitinę maisto normą, šalia savęs pasisodino liūdną mane ir išvažiuom. Prasidėjo mano atsiskyrimas iš namų. Pats pirmasis ir skausmingiausias. Nuvežtas pro langą mačiau, kaip per Peřkaso tiltą gluosniais apsodintu plentu į Sausbalių kryžkelę kyta tėtės vežimas. O virš jos, tapusios horizonto linija, tvyro rausvas ir graudus saulėlydžio dangus, nuteikiantis ir mane liūdnoms mintims: „*Kaip jie ten, namie? Mama, tėtė, sesutė Aneliukė... Ar Nera (kalaitė) jau įsiprašė į virtuvę?*“ Kartais net ašarą nubraukdavau... Skaudu būdavo be namų tarp svetimų.

Tetos troboje žiemą sutilpdavo net šeši mokiniai: trys berniukai ir trys mergaitės. Pirmąją žiemą čia gyveno ir pusbrolis Jonas, jau septintokas, dešimtokas Bagdonavičius ir jo sesuo Teresė, Aldutė Kaušytė iš Galiakaušių kaimo. Kadangi mokykla dirbo dviem pamainom, tai trys tetos gyventojai į pamokas eidavo iš ryto, o trys po pietų. Todėl vieni kitiems netrukdėme ruošti pamokas, o ir pietus valgėme ne kartu – vieni išeidami, o kiti jau parėję. Nelengva buvo tetai iš mūsų susineštų produktų išskalkuliuoti pietų meniu.

Pamokas ruošėme prie kraitinio tetos stalo virtuvėje, o sutemus virš jo įžiebdom elektros lempuotę: paprasčiausiai į patroną ją įsukdavom rankomis, nes nebuvo jungiklio. Tačiau išjungti įkaitusią būdavo sunkiau. Net elektros skaitiklio name nebuvo – teta mokėjo pagal lempučių skaičių ir jų galingumą. Gal po metų elektromonteris Fedaravičius virtuvėje buvusį patroną pakeitė kitu, turinčiu pasukamą jungiklį. Lempuotę pirštų jau nebedegino.

Tačiau normalia elektros šviesa ne visada galėjome naudotis. Pavasariais, ledams pajudėjus, Pilviškiuose kildavo potvynis – vanduo užliedavo pašešupio lankas ir prie elektrinės Šešupėje vandens lygis beveik susilygindavo, nes, pakėlus skydus, jis buvo beveik lygus prieš užtvanką ir už jos. Tada miestelis aptemdavo. Mat elektrinės generatoriai gamino pastovią srovę. Todėl kurios nors linijos gale lempuotės siūleliai būdavo vos raudoni. „*Nėra vandens kritimo*“, – taip to priežastį aiškino miestelėnai. Vis dėlto prie žvakės retai kada sėdėdavom. Prasidėdavo lempučių *krėtimo* vėjus. Būdavo, paimi lempuotę už kaklelio ir atsargiai sprigtuoji į kolbą, kol plonutis volframo siūlelis joje nukrinta nuo vieno iš strypelių. Tada, ją besukinėdamas, stengiesi tuo siūleliu tiesiogiai sujungti abu pagrindinius strypelius. Taip „*pertvarkyta*“ lempuotė skleisdavo stipresnę šviesą ir to mums pakako. Kai kuriuose namuose žmonės dar turėjo prieškarinių *Osram* firmos lempučių. Jos buvo specialiai pritaikytos tokiai silpnai srovei ir gerai apšvietdavo kambarį.

Prasidėjo pažintys su kaimynais. Jonas supažindino su arčiausia gyvenusiu bendraklasiu Juozu Karpavičiumi, Romu Karpavičiumi, Algirdu Endriukaičiu ir dar keliais. Kai trūkdavo vadovėlių, mokiniai vieni iš kitų juos skolinosi arba susibūrę viename kambaryje bendrai ruošdavo namų darbus. Kartais aš, penktokas, Jonui ir jo draugams septintokams padėdavau gramatiškai išnagrinėti žodžius. To aš buvau gerai išmokęs pradinėse klasėse. Smagu buvo pas Algirdą Endriukaitį,

kuris gyveno Jurkšų šeimoje. Mane traukdavo Algio bibliotekėlė. Joje suradau ir pirmą kartą atsiverčiau A. Šapokos *Lietuvos istoriją* ir prie jos „prisvilau“. Žiūrėjau, skaitinėjau ir nemažai įsidėmėjau. Didvyriška tautos praeitis iš jos tiesiog alsavo į mane, o aš ją godžiai gėriau. Toje bibliotekoje buvo A. Varguolio *Žvalgo užrašai*, kario, buvusio bolševikų nelaisvėje per nepriklausomybės kovas, atsiminimai. Ir tuos perskaičiau.

Nueidavom ir į kaimynės Radzevičienės namą, kuriame glaudėsi Jono bendraklasis Juozas Karpavičius, labai santūrus, inteligentiškas berniukas. Radzevičienė gyveno su sūnumi Broniumi, kitokios mąstysenos ir elgsenos žmogumi, tačiau pamišusiu dėl muzikos ir tiesiogine, ir netiesiogine prasme.

Stalo paviršiuje jis buvo išrantęs muzikos instrumento klaviatūrą. Ant atitinkamų klavišų dėliodamas pirštus, niūniuodavo savo melodijas. Bažnyčioje per šv. mišias, stovėdamas prie choro pakyls, pusbalsiu patarinėdavo vargonininkui, grojančiam fisharmonija. Tačiau kažkas Bronių įpratino gerti ir jis tapo dar skaudesne našta motinai. Tačiau pas Juozą kelias mums netrukus užsidarė, nes šeimininkė pasiskundė tetai, kad nuolatiniai svečiai į jos kambarius prineša purvo ir ji turinti dažnai valyti.

Kol dar lauke nebūdavo šalta, mes, keli gretimų namų laikinieji gyventojai, susiburdavome prie sudegusių žydu namų betoninių laiptelių ir čia žaisdavome plunksnomis, stumdydavom kapeikas į *vartus* – tai buvo mūsų futbolas. O nusigavę į Šešupės gatvę, pas Tysliavas, į kambarį ne visada patekdavom. Tada Gražvildas pasiimdavo šachmatų dėžę ir visi patraukdavom į patvorį prie didžiulio Kromo kluono, ten ant kažkokios mašinos griaučių išskleidę lentą ir susidėlioję figūras, pradėdavome žaidimą. Kartą Algis pademonstravo ir pirmąją cheminę reakciją (mat septintokams vaistinėje O. Jokubaitytė jau dėstė chemiją): į popieriaus lapelį įpylė kalio permanganato, iš buteliuko įlašino trejetą lašų glicerino, dar kažkokių miltelių, tada popierėlį standžiai susuko į vamzdelį, abu galus užlenkė ir stipriai sudavė plytgaliumi. Prasidėjo laukimo minutės. Netrukus virš popierinio vamzdelio suvinguriavo plona dūmelio gija, paskui vis storėjo ir pagaliau pasirodė liepsna. Cheminė reakcija pavyko.

Bet kai mokytoja vaistinėje sužinojo apie šiuos bandymus, vaistinėje glicerino vaikams jau nepardavinėjo. Tačiau jie surado kitą priemonę papramogauti. Iš suaugusiųjų patyrę, kad vaistinėje galima įsigyti prezervatyvų, puolė jų pirkti – „tėtei ir sau“. Tada juos vadino paprasčiau – *kandonais*. Senojo vaistininko Gerulio prašyti varžydavosi, tad eidavo prie jaunosios vaistinėkės. Penktokai ar šeštokai čia buvo nuolatiniai pirkėjai. Tik išėję iš vaistinės, tą gumos skritulėlį pradėdavo pūsti. Kai šis baltas ir pailgas balionas sprogdavo, skiautes dėdavo prie burnos ir, kartu su oru įtraukę tą ištemptą plėvelę, ten susukdavo didesnę ar mažesnę pūslę ir, ją braukydami per delną, gaudavo šaižų garsą arba, stuktelėję draugui į paausį, susprogdindavo taip garsiai, kad šis net pritūpdavo. Kai įvyko išpuolių prieš mergaites, ši *kandonomanija* ne be mokytojų įsikišimo pasibaigė.

Pirmaisiais gyvenimo Pilviškiuose metais pusbrolis mane vedžiojo po įdomesnius miestelio kampelius. Patraukdavome mūsų gatve žemyn prie tanko. Tai buvo karo palikimas iš 1944 m. rugpjūčio mūšių. Į miestelio prieigas įsiveržusį sovietinį tanką, matyt, pasitiko vokiečių kariuomenės (*vermachto*) prieštankinio

pabūklo ar šarvus pramušančio sviedinio (*pancerfausto*) šūvis. Jau penktus metus jis čia riogsojo. Vietiniai gyventojai pasakojo, kad iššokusius tankistus vokiečiai pakloję netoliese. Mes pasišokėję užsikabindavome už tanko pabūklo vamzdžio ir pasisupdavome. Kiti lįsdavo pro atvirą liuką į bokštėlį.

Tai buvo ne vienintelis pamuštas sovietinis tankas: netoli stoties, atokiau nuo kelio, prie sodybos, riogsojo dar gal trejetas. Geležinkelio stotį gynęs žalias vermachto *Tigras* su sprogusia vamzdžio kiauptyme lindėjo po medžiais kitapus kelio. Žmonių nuomonės nesutapo: vieni sakė, kad vamzdį sudraskė sproges pačių paleistas sviedinys, o kiti, kad tai fantastiškai taiklus rusų tankisto šūvis, kurio sviedinys pataikė vokiečiui į patrankos žiotis.

Paskutinį kartą prie tankoėjome, kai išgirdome, kad jį pjausto. Po pamokų nulėkėme pažiūrėti, o ten darbavosi Česiaus Šabunkos tėtis – suvirinimo aparatu jau baigė į gabalus dalyti bokštėlį. Pamažu iš miestelio išnyko tas baisus karo palikimas: į metalo laužą buvo supjaustyti pamušti tankai, užlygintos didžiulės fugasinių bombų išmuštos duobės miestelyje ir už jo, netoli geležinkelio linijos. Tačiau Šešupės vingyje žemiau kapinių benardydami vaikai dar keletą metų iš dugno iškeldavo stambių priešlėktuvinių šaudmenų.

* * *

Dar ir šiandien ne vieną karo istorijos mėgėją domina klausimas, kodėl nežymiam miesteliui – Pilviškiams – teko toks žiaurus smūgis 1944 m. vasaros pabaigoje. Mat tada, paskatinta sėkmės Baltarusijoje, Raudonosios armijos vadovybė skubino savo vadus visu greičiu mušti vermachto likučius Lietuvos teritorijoje ir jau rugpjūčio pradžioje prieiti prie Rytprūsių sienos, ją peržengti ir prieš teritorijoje iškelti raudoną vėliavą. O tada jau „*mušti priešą jo paties urve*“. Arčiausiai siena buvo pasiekama puolant Vilkaviškio – Kybartų arba Kauno – Šakių kryptimi. Vilkaviškį puolė 33-ioji armija, kurios divizijos vermachto buvo gerokai apdaužytos keliantis per Nemuną ties Nemunaičiu. Vis dėlto rugpjūčio 2-ąją joms pavyko įsiveržti į Vilkaviškį. Tačiau generolo Haso fon Mantoifelio vadovaujamas tankų junginys *Didžioji Vokietija* kartu su kitais daliniais kontrsmūgiu miestą atsiėmė. Aršios kautynės dėl miesto vyko iki rugpjūčio vidurio, tad pergalingas žygis prie Vokietijos sienos užspringo.

Kitas kelias buvo per Kazlų Rūdą, Pilviškius Naūmiesčio link. Ten veržėsi 5-oji armija, vadovaujama generolo N. Krylovo, jos 45-asis šaulių korpusas ir dalis 65-ojo šaulių korpuso. Persikėlė per Nemuną ties Darsūniškiu ir čia įkūrė savo placdarmą, raudonieji smogė Garliavos ir Kudirkos Naūmiesčio kryptimi. Pakelyje buvo Pilviškiai, miestelis su nemaža geležinkelio stotimi, strategiškai svarbiais keliais, vedančiais į pasienį. Kaip savo atsiminimų knygoje *Pėdos mirties zonoje* rašė mokytoja Elena Juciūtė, liepos 31-oji Pilviškiuose dar buvo rami. Vermachto kareiviai, stovėję netoli jų namų, ruošėsi virti kompotą: susipjaustė obuolius, prisirinktus iš miestiečių sodų, prisiskynė vyšnių. Tačiau pavojaus signalas nutraukė jų darbą. Nespėję net užvirti kompoto, skubiai susikrovė mantą ir išskubėjo Šakių link. Paskui besitraukiančius vokiečius pasipylė gyventojų vežimai, kurie traukėsi nuo fronto į Vakarus. Pilviškius greitai užplūdo alkani raudonarmiečiai, vieni prašė gyventojų pavalgyti, o kiti patys grobė. Ir vis aiškino, kad jų aprūpinimo

daliniai ir virtuvės atsilieka nuo puolančios armijos, o jie be maisto verčiami žygiuoti pirmyn.

Tačiau vermachto pajėgos netrukus surengė kontrpuolimą: jų lėktuvai ištisą pusdienį ir naktį bombardavo miestelį, pripildytą raudonarmiečių, kurių negynė nei sava aviacija, nei priešlėktuvinė gynyba. Miestelis degė, namai virto plytų krūvomis. Likę miestelėnai kaip išmanydami šulinių vandenių gynė namus nuo gaisro. Štai Juraičių Onelei betraukiant kibirą iš šulinio į jį įkrito kareivio ranka, kurią nuplėšė netoliese sprogsi bomba. Žiaurus likimas ištiko vilkaviškičius Ulinskus. Jie vežimaičiu iš bombarduojamo ir apšaudomo Vilkaviškio važiavo į saugesnę vietą pas gimines Pilviškiuose. Juos su visu vežimaičiu prie Šešupės Perkaso tilto sutraiškė šalia sprogsi bomba.

Įnirtingi mūšiai virė ir gatvėse. Stoties rajone kovėsi tankai. Pagaliau palaužę vokiečių pasipriešinimą, raudonieji siūbtelėjo Kudirkos Naūmiesčio link pačia tiesiausia kryptimi. Išiveržimas į Vokietijos žemę buvo numatytas už Širvintės upelio prie bendravardžio Vokietijos miesto Širvintos (*Schirwindt*). Vokiečiai atkakliai gynė šį pasienio ruožą, dažnai kontratakuodavo, o sovietų pulkas stengėsi jį kuo greičiau užimti, nes iš čia buvo išmuštas 1941 m. birželio mėn. Vis dėlto rugpjūčio 17 d. pusę aštuonių ryte 184-osios šaulių divizijos, vadovaujamos generolo majoro Basano Gorodovikovo, seržanto Viktoro Zakabluko būrys pirmasis iš visų sovietinių padalinių pasiekė buvusią SSRS vakarų sieną, o vyresnysis leitenantas Zaicevas ten iškėlė raudoną vėliavą. Neilgai džiaugėsi savo pergale šį kruviną išpuolį laimėjusieji. Netrukus iš užimtų pozicijų juos išstūmė vokiečiai, o antrą kartą į jas raudonieji sugrižo tik spalio 16 d., kai prasidėjo puolimas visu frontu.

Pilviškiai tuo metu buvo tapę pafrontės ligonine. Iš likusių sveikų namų buvo evakuoti gyventojai, o juose gydė sužeistuosius.

Namų griuvenas kariuomenė vežė duobėms keliuose taisyti.

Vėliau kai kas šioje miestelio tragedijoje išvelgė Dievo pirštą: miestą sunaikino ugnis už nedorą jo gyventojų veiklą ir elgesį holokausto dienomis, kai buvo terorizuojami ir žudomi bendrapiliečiai žydai ir užvaldomas jų turtas.

* * *

Pilviškiuose tetos name gal penketą metų gyvenimas slinko vienoda vaga. Dienotvarkė beveik panaši. Rytą atsikėlęs ir pavalgęs matydavau, kaip mūsų gatvę nuo Juozūniškės, Varakiškės ir kitų kaimų į mokyklą traukia mokinių pulkeliai. Pirmieji eidavo vyresnieji. Prie šonų priglaudę talpius portfelių oriai žingsniuodavo bendraklasiai Gediminas Plioplys, Jonas Grybas ir kiti. Juos buvau gerai išidėmėjęs mokyklos sporto aikštyne: vienas čempioniškai stumdė rutulį, kitas buvo geras šuolininkas. Po jų sekė smulkmė: penktokai, šeštokai, tarp jų ir mano suolo draugas Jonas. Tada ir aš čiupdavau ne pagal savo ūgį didelį rudą portfelį ir sprukdavau pro duris. Atsimenu, pirmosiomis dienomis teta net ateidavo manęs grįžtančio iš mokyklos pasitikti, kad padėtų jį man parnešti. Toks menkas „studentas“ aš jai atrodžiau. Papietavęs prie bendro stalo, sėsdavau ruošti pamokų, o paskui pasinerdavau į storiausių knygų puslapius ir skaičiau, skaičiau... Šios jau buvo kitokio turinio negu anos iš kunigo Aleksos skrynios. Jose buvo pasakojama apie sovietinių karių ir partizanų didvyriškumą mušant okupantus vokiečius, apie

komjaunuolių pasiaukojamą darbą kuriant man nepažįstamoj šaly nesuvokiamą socialistinę santvarką. Mėgau skaityti ir kelionių aprašymus, vis dar gaunamus senųjų žurnalų komplektus. Pateko į rankas ir senieji nuotykių romanai *Vinetu*, *Sidabro ežero turtai* ir kiti.

Vieną naktį visiems namo gyventojams teko patirti naktinį sribų vizitą. Buvome jau įmigę, kai kažkas ėmė daužyti prieangio duris. Teta įleido tris automatais ginkluotus pusbernius. Vienas iš jų vilko koją, kažkada kliudytą partizanų kulkos. Iš lovos prikėlė patį vyriausią iš mūsų kambario – Bagdonavičių. Kratė jo lagaminą ir vis klausinėjo. Surado cigarečių ir klausia, ar mokykloje leidžia rūkyti, rado smetonišką knygą, vėl klausia, ar leidžia tokias skaityti. Rado pailgintą, iš dviejų korpusų sudurtą prožektorių su dirželiu ir klausia, kam tau toks ilgas ir dar su dirželiu. Mat keli vyriokai vakare su tokiais ant diržų kabančiais prožektoriais ir vermachto modelio kepurėmis (tokia tada buvo jų moda, išlikusi nuo karo) vakarais vaikšto po miestelį ir baugina žmones. O paskui – kas tokie vaikšto, pas ką renkasi, ką veikia, apie ką kalba.

Gulėjau ir klausiausi, kaip ramiai mūsų kambario kaimynas atsakinėja. Nieko juos dominančio neradę, tik pamoralizavę, sribukai išsinešdino. Atrodo, kad vyresnieji mokiniai ir kai kurie mokytojai buvo saugumo sargų stebimi, nes čia, anot jų, buvo daug priešiško santvarkai elemento.

Po poros metų mūsų „bendrabutis“ sumažėjo. Į mergaičių kambarį teta priėmė gyventi istorijos mokytoją Ireną Motūzaitę, kuri neseniai buvo ištekėjusi už Vytauto Šlečio. Jis tuo metu mokėsi Maskvos aukštojoje partinėje mokykloje. O su manim apgyvendino Algį Ankudavičių nuo Barzdų.

Tačiau teta po metų pasiligojo ir ilgam buvo paguldyta į ligoninę Kaune. Paskui mamos slaugyta, 1955 m. ji mirė mūsų namuose. Tėvai rūpinosi jos namo ir likusio turto globa. Vienus metus gyvenau su Kęstučiu ir Anele Kudžmomis iš Alksnėnų, o vėliau tėvai namą išnuomojo mokytojai Onutei Kemežaitėi – paskutinei mano gerajai globėjai.

1957-ieji man buvo paskutiniai Pilviškiuose. Lankiau 11-ąją klasę, pačią mažiausią. Mat panaikinus valsčių, gyventojų skaičius miestelyje sumažėjo. Mūsų, abiturientų, buvo likę tik 16. Įvyko kukli paskutinio skambučio šventė. Išsiriaviusiems prieš mokyklą dešimtokai įteikė po bijūno žiedą, su jais pasklidome po miestelį, o paskui susirinkome pas Janiną. Tačiau buvome pastebėti budrių pedagogų akių ir apklausti, ar ko nors neleistino nevartojome.

Egzaminams ruošiausi namuose po liepomis, nes tą vasarą buvo šiltos ir saulėtos dienos. Daug laiko skyriau lietuvių kalbai: kalčiau egzamino bilietus, nes rengiausi ją studijuoti. Myniau dviračiu per tuos pačius šešis tiltus į konsultacijas, o vakare į bažnyčią – į gegužines ir birželines pamaldas. Mokytojai stengėsi gerai paruošti mus egzaminams. Mokytojas V. Sidarkevičius, kamuojamas tada jį užklupusio radikulito, mus konsultavo savo bute, gulėdamas lovoje, o į egzaminą ir iš jo kažkas pavėžėjo. Istorijos egzaminą stebėjo atstovas iš Švietimo skyriaus. Ištraukiau nepageidaujamą bilietą apie SSRS ir Jugoslavijos pokarinius santykius, kurie tuo metu intensyviai kito. Matyt, netinkamai paaiškinau, ar Josefas Broz-Tito SSRS priešas, ar draugas. Buvau įvertintas ketvertu. Egzaminus visi sėkmingai išlaikėme. Gaila, kad vienas draugas Gražvildas „prie jų nepriėjo“. Nerodė pa-

stangų tas mūsų Meškiukas, kaip jį vadinome, nors buvo neblogai apsiskaitęs ir gana inteligentiškas. Kaip jis aiškino, jo tėvas su garsiuoju poetu Juozu Tysliava buvę pusbroliai.

Paskui iškilmingas atestatų įteikimo ir išleistuvių vakaras su mokytojais ir tėvais prie vaišėmis nukrauto stalo: suaugusiesiems su alkoholiniais gėrimais, o mums su šampanu ir limonadu. Tačiau vienas mokytojas į mūsų galą atnešė ir „stipresnio limonado“ butelį, kurio išgėrę kai kurie bendraklasiai gerokai pralinks mėjo. Šokiams grojo Verneris, vokietukas iš „vilko vaikų“, po karo užklydęs į mūsų namus, o užaugęs kitame kaime. Po metų jį sutikau Vilniuje, čia dirbo Greitosios pagalbos stotyje vairuotoju.

Santūriai atsisveikinome su savo klasės vadove, su kuria mums sunkiai sekėsi išlaikyti normalius santykius. Paskui išsiskirstėme savais keliais – pas notarus tvirtinti atestatų nuorašų, ieškoti stojimui reikalingų dokumentų.

Sėkmingai išlaikęs stojamuosius egzaminus į Vilniaus pedagoginį institutą, ilgokai negavau pranešimo apie priėmimą ir bendrabučio skyrimą. Kasdien važinėjau į Pilviškių paštą, ten turėjo ateiti man skirtas laiškas. Nelaukiau, kol paštininkas po kelių dienų pristatys į kaimą. Kai jį gavau likus pusantros savaitės iki išvažiavimo, nusivyliau – bendrabučio nebuvo skirta.

1957 m. rugpjūčio paskutinėmis dienomis tėtės pavėžėtas arkliuku į Pilviškių geležinkelio stotį, sunkiai gavęs bilietą į traukinį Kaliningradas–Maskva iki Vilniaus, įlipau į vagoną ir išvažiavau, nežinodamas, nei kur apsistosiu, nei koks bus mano adresas.

Neramių pokario laikų mokytojai

Antanas Anskaitis

2009 metų rudenį Pilviškių Santakės gimnazija paminėjo savo 90-ąsias metines. Šventės išvakarėse buvusio šios mokyimo įstaigos vadovo Juozo Janušaičio namuose susirinko keletas vyresnės kartos ir dabartinių mokytojų, buvusių mokinių. Išgirdusi, kaip mes, jau žilagalviai, susižavėję kalbame apie savo mokytojus, jauna pedagogė garsiai suabejojo: matyt, dabartiniai mokiniai taip gražiai apie savo mokytojus jau nekalbės...

Sudėtinga pasakyti, ką po kelių dešimtmečių manys dabartiniai penktokai ar dvyliktokai. Tačiau mes, vargano pokario vaikai, savo mokytojais išties didžiuojamės.

Geru žodžiu minime pirmąjį pokario metų mūsų mokyklos direktorių **Juožą Dabušinską**. Atrodė lėtas, pavargęs, kalbėdamas kartais mikčiojo, bet pro akinius žvelgdavo tokios atidžios, geraširdiškos akys, kad niekam nekildavo pagundos neklausyti, iškrėsti kokią šunybę. Būdavo, ankstyvą rytą jis nuveda žmonos pamelžtą juodmargę į pašėsupio lankutę, grįžęs ateina mokyti vokiečių kalbos paslapčių. Ir daugelį neblogai išmokė ne tik vokiškai kalbėti, bet ir kultūringai elgtis.

Direktorius su žmona lenke gyveno „už sienos“, t. y. tame pačiame mediniame mokyklos pastate. Užduoda, būdavo, išmokti koki vokišką eilėrašį, nueina į savo butą, o mes ramiai mokomės, žinom, jei triukšmausim, direktorius kaipmat pasirodys. Mėgo išraiškingai skaityti literatūros kūrinius. Perskaito keletą sakinių, paaiškina naujų žodžių reikšmę, dar kartą pakartoja, kad suprastume kalbos grožį ir teksto prasmę, po to tęsia toliau. Tad naujus žodžius išimindavome ne sausai kaldami, o beveik deklamuodami. Vilhelmo Haufo pasakas apie kalifą gandrą ar mažąjį Muką pirma išmokome vokiškai, o tik gerokai vėliau skaitėme lietuviškai.

Kartą apskrities Švietimo skyriaus atstovas panoro pamatyti mokinių rankdarbių parodėlę. Aktyvi moksleivė, poetė, tos parodėlės organizatorė, pati pasišovė parodyti, kas sukurta. Pirmoji bando lįsti pro kabineto duris. Direktorius, uždėjęs ranką ant peties, aktyvistę prilaiko, vien akimis jai parodydamas, jog reikia pirma praleisti svečius. Netrukus vienoje direktoriaus pamokoje vokiškai aiškinomės kultūringo elgesio taisykles, pirmąkart supratome žodžio *džentelmenas* reikšmę.

Tik gerokai vėliau sužinojome, kiek daug smūgių mūsų direktoriui teko atlaikyti, ginant nuo stalinistų įtarimų ir persekiojimų mokytojus ir mokinius. Deja, ne visus pavyko apginti. Po kelerių metų J. Dabušinskas su žmona išvyko gyventi į Lenkiją, vadovavo Pùnsko lietuvių mokyimo įstaigai.

Žilagalvė **Ona Žebrauskaitė**, mūsų pravardžiuota *Antele*, kiekvieną rytą atkrypuodavo dėstyti lietuvių ar rusų kalbos. Jaunystėje ji buvo aktyvi Vilniaus krašto lietuviybės skleidėja, po lenkų okupacijos iš ten išvaryta, gavo darbą Pilviškiuose, netoli Šešupės kranto pasistatydino nedidelį, bet gražų, geltonai dažytą namelį. Kai pasakodavo apie Maironį, deklamuodavo jo eilėraščius, kai kurios mergaitės net apsiašarodavo. Trejetą metų buvo mūsų klasės auklėtoja. Auklėjimo pamokose vis primindavo: „*Būkite lojalūs*“, duodama suprasti, kad nuožmių pokario kovų sąlygomis lengva žūti, bet reikia mokytis gyventi. Vokietmečiu visada sėkmadieniais dalyvaudavo mokinių mišiose, sovietmečiu, kaip ir kiti mokytojai,



į bažnyčią neidavo, bet keletą metų gražiausią savo namo kambarį nuomojo kunigui Konstantinui Ambrasui.

Pilviškių gimnazijos pirmoji abiturientų laida. Pirmosios eilės viduryje sėdi klasės auklėtojas Antanas Stanulis. 1950 m. Iš autoriaus albumo

Tie, kuriems vokiečių okupacijos laikais teko mokytis Pilviškių progimnazijoje, prisimena istorijos mokytoją **Joną Norkų**. Jo pamokų visi žali žiopiukai laukte laukdavome. Kalbėdavo tyliai, vaikščiodamas po klasę, tačiau net išsižioję klausydavome įdomių pasakojimų apie senovės mitus, egiptiečių ir graikų dievų vaidus, karžygių žygius. O ir „paegzaminuoti“ sugebėdavo greitai. Vienas atsakinėja prie lentos, o trys ar keturi – iš vietos papildo. Gerai papildei, dar atsakei ir į antrą klausimą – penketukas garantuotas. Tik vėliau sužinojome, kad šis kairiųjų pažiūrų mokytojas, bijodamas persekiojimo, iš Kauno buvo sugrįžęs gyventi į savo tėviškę Jurkšų kaime, gavo mokytojo vietą progimnazijoje ir čia, užkampyje, mums skleidė istorijos žinias. Tuomet net neįsivaizdavome, kad mūsų mokytojas – kelių istorijos vadovėlių – *Senovės istorija*, *Visuotinės istorijos vadovėlis vidurinei mokyklai*, *Trumpa naujųjų amžių istorija* – autorius. Tačiau intuityviai jutome didžios asmenybės dvelksmą.

Mokytojas **Antanas Stanulis**, aukštas, orus, išvaizdus vyras, tikras gimnazisčių numylėtinis, išugdė visą plejadą garsių sportininkų, tarp jų olimpinę čempionę ieties metikę Birutę Zalagaitytę, vėliau tapusią Kalėdiene, garsias rankininkes Justę ir Vincę Kirvelaitytes, disko metiką Vytautą Jara. Iki pat mirties mokytojas A. Stanulis buvo nepakeičiamas viso miestelio kultūrinių ir sportinių renginių organizatorius, pirmasis pagalbininkas nelaimėje. Jeigu reikėdavo palaidoti žymesnį miestelio žmogų, giminės pirmiausia kreipdavosi A. Stanulio pagalbos.

O kas suskaičiuos, kiek dainininkų, orkestrantų išugdė inteligentiškasis, vis toks paslaptingas muzikos mokytojas **Bronius Maksvytis**, kiek dainų išmokė iš

vargonininko šeimos kilęs lotynų kalbos ir muzikos mokytojas **Vytautas Bučinskas**. Vyresni pilviškėčiai dar prisimena, kaip pokariu buvo pastatyta tokia saviveiklinė operetė *Malūnininkas ir kaminkrėtys*. Mokytojai A. Stanulis ir B. Maksvytis joje atliko svarbiausius vaidmenis, dainavo duetu: „*O prakeiktas tas švietimas, kas tik pikta, iš jo imas...*“ Mokyklos dramos būrelio nariai kasmet pastatydavo po kokį nors veikalą. Pagrindinis režisierius būdavo mokytojas B. Maksvytis.

Savaip keistas buvo piešimo mokytojas **Jonas Jasukynas**. Lėtas, nekalbus, uždaras, nemėgo ilgai aiškinti, bet reikalavdavo kruopščiai atlikti praktikos darbus. Galėjai gauti dvejetą vien už tai, kad blogai panaudojai piešimo lapo erdvę, kad braižybos figūra neišraiškingai nuspalvinta. Ypač mokiniams patikdavo skulptūros pradmenys. Dar vokiečių laikais antraklasiai kasdavome ir minkydavome molį, iš jo lipdydavome žmonių galvutes, šuniukus, puodukus. Mokytojas vis rodydavo, kokios turi būti tų kūrinėlių proporcijos. Kartais mokytojas tarsi pamiršdavo klase, žiūrėk, spalvotais kreidos gabaliukais ima lentoje piešti kokią geometrinę figūrą, praeina vos ne pusė pamokos, bet kai nupiešia – negali atsižiūrėti. Grožį skiepijo ne žodžiais, o darbais. Kartais matydavome, kaip mūsų mokytojas, pasistatęs molbertą, piešia Šešupės vingį, tačiau savo tapybos darbų pamokose nerodydavo. Kas be ko, aštriadančiai mėgdavo iš mokytojo pasišaipyti: „*Ilga nosis, trumpas klynas, tai paišybos Jasukynas.*“ Jo likimas buvo savaip graudus. Būdamas gabus dailininkas, prieš karą vadovavo Marijampolės dailės mokyklai. Pirmomis karo dienomis bombos padegtas supleškėjo mokyklos pastatas, o su juo ir mokytojo tapybos darbai.

Mes, antrosios laidos (1951 m.) moksleiviai, labai gerbėme savo auklėtoją **Oną Sidarkevičienę (Jokubaitę)**, buvusią Pilviškių miestelio vaistininkę, paskui tapusią chemijos mokytoja. Jauna, raudonplaukė, aštrialiežuvė, kartais nenuspėjamo charakterio, bet buvo itin jautri bet kokioms mokinių bėdoms. Kai viename kambaryje šalia geležinkelio stoties gyvenę mūsų klasės mokiniai Bronius Rapulskis ir Vytautas Marcinkevičius pradėjo mokyklą lankyti kas antrą dieną, auklėtoja netruko išsiaiškinti tikrąją pamokų praleidinėjimo priežastį. Pasirodė, abu draugai teturi tik vienas nesuplyšusias kelnes. Auklėtoja už savo pinigus organizavo medžiagos paiešką, naujų kelių siuvimą. Tik mažai kas žinojo, kad mūsų auklėtoja – tauragiškių tremtinių duktė, kelionės į Sibirą išvengusi vien todėl, kad tuomet studijavo Kauno medicinos institute farmaciją, kad trėmimo organizatoriai kažką supainiojo sudarydami šeimos narių sąrašą.

Mus, mokinius, matyt, intuityviai žavėjo dar neatsiskleidusios asmenybės. Sakykim, tik kelerius metus mokykloje matematiką dėstė **Vytautas Vizgirda**, už mus gal tik porą metų vyresnis, pasišaipydavome, kaip jis švepluodavo. Vis klausdavome, kiek dabar laiko. Pasižiūrės, būdavo, į savo naują rankinį laikrodį, atsakys: „*Sesios be desimt.*“ Ir visi būdavome patenkinti. Netrukus mūsų matematikas buvo paskirtas Paežerių dvaro rūmuose įsikūrusios Vilkaviškio melioracijos mašinų stoties direktoriumi. Melioratoriai tada buvo palyginti turtingi, atlikdavo daug darbų. V. Vizgirdai reikėtų dėkoti už tai, kad jo iniciatyva buvo pradėti restauruoti istoriniai dvaro rūmai, kuriuose tada buvo melioratorių būstinė, o dabar muziejus. Po kiek laiko energingasis direktorius tapo respublikinio Vandens ūkio projektavimo instituto direktoriumi, porą dešimtmečių vadovavo svarbiai tų laikų įstaigai, buvo Kauno miesto tarybos deputatas.

Prie Šešupės vingio, senosiose Pilviškių kapinėse, ilsisi iškilaus pilviškietiško, buvusio mūsų mokytojo, inžinieriaus, nusipelnusio statybinių medžiagų pramonės darbuotojo **Albino Kinkos** (1925–1998) palaikai. Šeimos paminkle parašyta tik vardas, pavardė, gimimo ir mirties metai. Nerasime nė vieno žodžio apie jo darbus. Prašalaičiui šie kuklūs duomenys mažai ką tesakys. Užsigalvojęs eis ir praeis užburtas senųjų kapinių rimties, berželių kuždėjimo.

Tačiau vyresni pilviškietišiai apie Albiną Kinką gali daug papasakoti, nes jų gyvenimas buvo glaudžiai susijęs su šio žmogaus veikla. Keletą metų šis aukštas, juodbruvas ryžtingas vyras mus mokė geografijos ir, kaip tuo metu buvo reikalaujama, karinių mokslų, žygio rikiuotės. Mokydamas kitus, mūsų mokytojas atkakliai gilino savo žinias, neakivaizdžiai baigė Kauno politechnikos institutą, tapo diplomuotu statybų inžinieriumi.

Neilgai mokytojavęs, bet ryški asmenybė **Jeronimas Šalčiūnas**, aukso medaliu baigęs Kybartų vidurinę mokyklą, iškart buvo paskirtas Pilviškiuose dėstyti matematiką. Buvo savaip priekabus, laikė aukštai iškeltą kartelę. J. Šalčiūną mokiniai mėgo, nes gerai grojo akordeonu, dainavo skambiu tenoru mokytojų oktete. Vėliau studijavo Vilniaus pedagoginiame institute, dirbo spaudoje, yra išleidęs poezijos knygelių. Talentui atsiskleisti sutrukdė sunki liga.

O pirmosios pokaryje mūsų matematikos mokytojos **Elenos Juciūtės** prisibijodavome. Buvo reikli, atrodydavo pikta, nervinga, daug kas gaudavome dvejetus ar trejetukus. Gal dėl to, kad ne viską suprastavome, ką aiškina. Tik vėliau sužinojome mokytojos nervingumo priežastį. Nuo 1946 metų rudens E. Juciūtė buvo partizanų ryšininkė, vakarais rašydavo referatus į pogrindžio leidinius. Matyt, dvilypis gyvenimas, įtemptas naktinis darbas atsiliepė mokytojos nuotaikai, ji negalėjo tiek laiko ir atidumo skirti, kad mes gerai suprastume matematikos lygčių reikšmę. 1949 m. sausio mėnesį mokytoja buvo suimta, už ryšius su partizaniais nuteista, išstremta kalėti į Sibirą. Atlikusi bausmę, per didelius vargus 1966 m. gavo leidimą išvykti į JAV pas seserį. Apie partizanų ryšininkės darbą, apie kančias Sibiro tremtyje 1974 m. Bruklina 1500 egzempliorių tiražu išleido prisiminimų knygą *Pėdos mirties zonoje*. Beje, JAV gyvenęs alksnėniškis Vladas Kulbokas knygą suredagavo, o išleisti padėjo Simo Kudirkos fondas.

* * *

Ne visus paminėjau mūsų, pokario vaikų, mokytojus. Ne visi paliko ryškų pėdsaką. Bet daugeliu mokytojų išties galima didžiuotis. Taigi Pilviškių miestelis – puikių pedagogų tėvonija, o ir kalvė. Šia proga pridursiu, kad lygiai pusė mūsų klasės mokinių, net trylika, pasirinko mokytojo specialybę. Aldonai Kepalavičiūtei tapus direktore, buvo pastatyti nauji Šakių rajono Griškabūdžio vidurinės mokyklos rūmai, įrengti sporto aikštynai. Juozas Zdanys buvo Vilkaviškio rajono Alksnėnų aštuonmetės, po to Gižų aštuonmetės, vėliau Marijampolės rajono Sasnavos vidurinės mokyklos direktorius. Justinas Palukaitis net 34 metus dirbo Jurbarko rajono Veliuonės vidurinės mokyklos direktoriaus pavaduotoju. Aldona Bergerienė (Zinkevičiūtė) vadovavo Šakių rajono Panovių aštuonmetei mokyklai.

O dabar apie vieną linksmą anų laikų mūsų mokytojų nutikimą.

Mokydamasis tuometinėje Pilviškių progimnazijoje, gyvenau miestelio pakraštyje, vadintame Bajorgalyje, ramioje Sodų gatvelėje pas geriausią miestelio batsiuvi (šiaučių) Petrą Baratinską. Kitoje gatvės pusėje buvo ilgas kaimiškas namas, kurio vieną galą nuomojo Bagótosios apylinkės pirmininkas Daubaras, vakarais ilgesingai grodavęs akordeonu, kitame gyveno sena šeimnininkė ir „ant buto“ glaudėsi gimnaitis mokinyš Paškevičius. Jo vardo net nežinojom, visi jį vadindavo *Valstiečiu*, mat žiemą vasarą dėvėdavo kaimišku švarku stačia apykakle ir be atlapų, vadintu *frenčiumi*. Vakaraus su tuo *Valstietuku* susitikdavome, paplepėdavome, retkarčiais ateidavau į pagalbą.

Tėvas pasirūpindavo, kad jo sūnus be reikalo nesišlaistytų gatvėse, o laisvalaikiu dirbtų kaimo visuomenei naudingą darbą. Rudenį atveždavo gerą pusmaišį tabako lapų kotelių, vadinamų kambliukais, ir įpareigodavo juos supjaustyti. Tas pjaustymas buvo nuobodus, kaip ir žasų plunksnų plėšymas. Pirmiausia kiekvieną kotelį reikėdavo išilgai gražiai į keturias dalis perskelti, po to kuo smulkiau supjaustyti, kad sumaišyti su tikru tabaku mažiau pypkėje spragėtų.

Taigi vieną vakarą išsigalandę peilius darbuojamės, visas virtuvės stalias apkrautas tabako gaminiiais. Pasibeldžia į duris. Atidarome, išvystame mokinių tikrinti atėjusią mūsų lietuvių kalbos mokytoją **Albiną Tamoševičienę (Lazauskaitę)**. Pamačiusi krūvą tabako kambliukų ir du su peiliais švytuojančius mokinius, jauna pedagogė, staiga paraudusi, neteko žado. Solidarizuodamasis su mokytoja, raustelėjau ir aš. O mano *Valstietis*, rankove pastūmęs krūvą pjaustinių, ramiai tarė: „*Prašom sėsti, tamsta mokytoja. Mes tą tabaką ne rūkome, o tėveliams padedame. Žinot, kaimė daug darbo, o su tais kambliukais čia reikia ilgai terliotis.*“

Kaip gali barti už gerą darbą! Mokytoja nieko nesakiusi išėjo. Po to įsimintino vizito susisukome po *kambliukinę*. Kilo spragsėdamas dūmas. Tik viena kart gyvenime taip gardžiai rūkiau.

Pilviškių gimnazijoje mokėmės būti žmonėmis

Pranas Sasnauskas

Jaunystė! Stebuklingas žodis, paliekantis širdyje daugiausia prisiminimų. Laimingi žmonės, kurių jaunystės metai prabėga be didelių nelaimių, vargų ir netekčių. Daug sunkiau, jeigu būna priešingai. Deja, mūsų kartos jaunystė buvo sunki, nes karas, pokario vargai, areštai, trėmimas į Sibirą paliko dėmių, kurių neišplausi ir neišbalinsi.

Mano jaunystės miestas – Pilviškiai, nors tėvų sodyba buvo už 12 kilometrų nuo jų. Tais laikais tokį kelią nužygiuoti pėsčiomis buvo vieni juokai, todėl dažnai ten lankydavausi. Dar ir dabar gerai prisimenu tarpukario laikų Pilviškius – baltą, švarų miestelį, kuriame stovėjo nemažai dviaukščių ir triaukščių namų, buvo daug parduotuvių ir dar daugiau gyveno žydų. Suprantama, vokiečių laikais miestelis smarkiai ištuštėjo ir jau nebeatgavo savo buvusio grožio bei tvarkingumo.

Gerai prisimenu, kaip 1944 metų vasarą vokiečiai paskubomis traukėsi, o rusai jiems lipo ant kulnų. Vieną dieną, užsilipę ant kiemo vartų, žiūrėjome į baisų Pilviškių naikinimą. Vokiečių lėktuvai negailestingai bombardavo miestelį, namai degė dvi paras. Miestelio centras tapo griuvėsių krūva. Vėliau griuvėsiai apaugo dilgėlėmis ir kiečiais lyg kokia dykynė. Tik po daugelio metų pradėjo dygti namai, bet jau prie kitose vietose nutiestų gatvių.

Po karo visokie mokslai buvo nesunkiai pasiekiami. Mokytis gimnazijoje buvo didelė garbė, todėl klasės buvo pilnos mokinių. Kas jautė, kad gimnazija jiems – per kietas riešutas, patraukė į Kauną mokytis geležinkelininkais, šaltkalvių, audėjų ar kitų mokslų. Vis dėlto būti gimnazistu buvo daug smagiau ir linksčiau, todėl Kauno „studentai“ sprukdavo iš miesto namo, į gimtuosius Pilviškius.

Pilviškių gimnazijoje (tuomet ji vadinosi progimnazija) pradėjau mokytis 1947 metais – pačiu neramiausiu laikotarpiu. Kaime naktimis aidėjo šūviai, blykčiojo gaisrai, klaidkiai stūgavo traukiniai Pilviškių geležinkelio stotyje, laukdami sunkvežimių, kuriais atveždavo ūkininkus su šeimomis ir gyvuliniuose vagonuose išsiųsdavo į Sibirą.

Tada gyvenau pas seserį Baltrušį kaimė (prie pat Pilviškių) ir gerai supratau jos bei svainio baimę. Juk svainis, turėdamas 40 ha žemės, buvo apšauktas buože, nevertu net vaikščioti žeme. Sužinojęs ką nors įtartino, svainis pasislėpdavo, o seseriai nebuvo kur slėptis, nes kurgi paliksi mažus vaikus. Slapstymasis nieko gero nedavė – vieną rudenį svainį, seserį ir jų vaikus išgabeno į tolimą Krasnojarsko kraštą, o aš, neturėdamas kur gyventi, palikau paskutinę Pilviškių mokyklos klasę.

Pirmaisiais mano mokslo metais per mokyklą jau buvo pervažiavęs kruvinasis KGB vežimas, sulaužydamas daugelį likimų. Buvo suimti jauni ir energingi mokytojai: Elena Juciūtė, Ramanauskas ir nemažai vyresniųjų klasių mokinių: Kostas Staneika, Albinas Pasiliauskas, Vytautas Raibikis, Vytautas Grupkaitis ir kiti. Jie buvo įkūrę partizanų būrį ir pasivadinę *Natangais*. O moksleiviai Vytautas Žemaitis ir Vytautas Šulskis, vengdami trėmimo, išėjo partizanauti ir žuvo



už Lietuvą. Apie Pilviškių gimnazijos moksleivius-partizanus plačiai aprašyta knygoje *Suvalkijos kovų aidai*, išleistoje 1995 metais.

Buvusio vaistininko Raulinaičio namas, kuriame pokario metais dirbo Pilviškių gimnazija. Iš A. Anskaičio albumo

Mediniame buvusio vaistininko Raulinaičio name, kurio antrasis aukštas mokinių tėvų pastangomis buvo įrengtas 1947 m. vasarą, labai susispaudę tilpo keletas klasių, mokytojų kambarys ir net mažutis mokyklos direktoriaus Juozo Dabušinsko butas. Tada visi gyveno sunkiai ir nieko nestebino, kad mokytojų batai, nors blizgantys ir švarūs, būdavo sulopyti, kad išėginis kostiumas gerokai sunėšiotas, o ant stalo geresnis kėsnis ne taip dažnai pasirodo. Ką gi – tokie buvo laikai!

Mokėmės dviem pamainomis: mažesnieji iš ryto, o mes, dičkiai, – po pietų. Kol pareidavome į Bałtrušius, būdavo jau vėlyvas vakaras. Tikriausiai dabar būtų ašarų ir dejavimo, jeigu mokiniams tektų mokytis to meto sąlygomis. O tada atrodė, kad taip ir turi būti. Svarbu, kad galėjai mokytis. Nežinau, kiek tuomet mokėsi mokinių, bet manau, kad jų skaičius siekė tūkstantį. Buvo po keletą lygiagrečių klasių, o egzaminus vyresnėse klasėse laikydavome kasmet. Tada labai greitai galėjai būti išmestas iš mokyklos. Pakako pakliūti direktoriui ar griežtesniam mokytojui su cigarete dantyse ir galėjai sulaukti paties blogiausio. Drausmė buvo tvirta, o mokiniai nesišaipė iš mokytojų, kaip dažnai atsitinka dabar. Tuomet mokiniai pirmiausia žiūrėjo savo pareigų, o tik paskui kalbėjo apie teises. Vėliau, kai dirbau vidurinės mokyklos direktoriumi, dažnai su mokytojais atsimindavome laikus, kai mokiniai į mokyklą ėjo įgyti žinių, o ne dykaduoniauti.

Beje, ne vien už drausmės pažeidimus grėsė bausmės. Prisimenu, kaip vyresniosios klasės moksleivė Danutė Dubickaitė, šokdama tautinius šokius, pri-

sisegė trispalvį (geltoną, žalią, raudoną) kaspina, imituodama Lietuvos vėliavą, ir sukėlė baisų valsčiaus valdžios išsiūtį. Kitą dieną direktoriui buvo įsakyta pašalinti mergaitę iš gimnazijos. Gyvenimas jai buvo sugadintas.

Didysis lenkų poetas Adomas Mickevičius rašė: „*Juo iš toliau šešėlių medis meta, / Juo krinta jis plačiau ant lygumos.*“ Taip ir žmogaus gyvenimas: kuo labiau tolsta jaunystės prisiminimai, tuo jie tampa širdžiai mielesni. Visiems taip būna, ne išimtis ir aš. Pažvelgiu į praeitį ir matau didelį būrį mokytojų, kurie mus mokė to, kas vadinama bendruoju išsilavinimu, bet ne vien tik to. Jie mokė mus būti žmonėmis, mokė suvokti, kad gyvename Lietuvoje, kur viskas nekasdieniška, viskas brangu ir gerbtina. Todėl pirmiausia – apie mokytojus.

Turbūt nesuklysiu pasakęs, kad didžiausias autoritetas Pilviškių mokykloje buvo mokytoja **Ona Žebrauskaitė**. Ji dėstė lietuvių ir rusų kalbas. Buvo nedaug laiko praėję po karo, mes rusiškai nemokėjome nei mū, nei bė. Lietuviškai kalbant, irgi dar liežuvis kliūdavo. Mane stebino šios mokytojos kantrybė, taktiškumas ir labai geras mokomų dalykų išmanymas. Ji galėjo cituoti lietuvių ir Europos šalių poetus, kalbėti apie literatūrą taip, kad širdis sudrebėdavo. Tada pirmą kartą supratau, kaip reikia skaityti Jono Biliūno *Kliudžiau*. Ir dabar šį apsakymą laikau lietuvių literatūros perlu. Manau, kad metas peržiūrėti visus dalykus, kuriuos kemšame mokiniais į galvas, nepagalvodami, kad palikome per maža vietos gerumui bei žmogiškumui.

Mokytoja O. Žebrauskaitė buvo ne tik gera kalbų bei literatūros mokytoja, bet ir nuostabus žmogus, suprantantis ir atjaučiantis mokinius. Galėjai bet kada kreiptis į mokytoją, žinodamas, kad ji patars, paguos, nuramins. Man pačiam teko tai patirti. Jos žmogišką dėmesį pajuto daugelis mokinių, nes laikai buvo sunkūs ir ne vienam nusirisdavo ašara, nežinant ką daryti. Mokytoja nė karto nepraėjo pro mokinį, matydama jį nuliūdusį. Ši mažutė, žilutėlė moteris buvo *didelis žmogus*, ir mes tai jautėme. Didžiulį išpūdį ji padarė ir man. Jau vėliau, dirbdamas mokyklos direktoriumi, nuolat ją prisimindavau ir tam tikrose situacijose pagalvodavau – o kaip čia pasielgtų mokytoja Ona Žebrauskaitė? Tokia mintis paskatindavo ieškoti racionaliausių sprendimų.

Mokydami mes nieko nežinojome apie jos jaunystę. Ir tik vėliau, kai buvo išleista Mykolo Biržiškos knyga *Vilniaus Golgota*, sužinojome, kokį didelį lietuviybės darbą Vilniaus krašte atliko mokytoja O. Žebrauskaitė. Už tai ji buvo lenkų persekiojama ir baudžiama.

Mūsų klasės auklėtoja **Albina Lazauskaitė** buvo labai jauna, vos truputį vyresnė už mus, bet mokėjo su mumis susitvarkyti. Mes ją gerbėme, o literatūra, kurią ji dėstė, domėjomės. Jos ir kitų mokytojų paskatinti mes pastatėme tokius sceninius veikalus, kaip *Žaldokynė*, *Po Prahos kaštonais*, *Uždavinys* ir kitus, kuriuos net profesionaliems teatrams buvo nelengva įveikti. Ji dažnai mums kalbėdavo apie gėrį ir grožį, padėjo suprasti Antono Čechovo žodžius: „*Žmoguje viskas turi būti gražu.*“

Berniukams didžiausias autoritetas buvo mokytojas **Albinas Kinka**. Jo dėstomi dalykai sausi, tačiau jis pats – spalvinga asmenybė. Jis mus, jaunuolius, mokė, rodos, tokių paprastų dalykų: kaip sėdėti prie stalo, kaip kviesti šokti, kaip sveikintis su moterimi, ir daugelio kitų, be kurių negali išivaizduoti kultūringo

žmogaus. Juk pokario laikotarpiu klasių susirinkimuose buvo tik giriama valdžia, o kultūrai, etikai, estetikai nelikdavo nei laiko, nei noro. Kultūrinimo darbą mokytojas dirbo savo iniciatyva.

Pilviškių gimnazija garsėjo sportine veikla. Tai vis mokytojo **Antano Stanulio** kruopštaus darbo rezultatai. Lengvoji atletika, krepšinis, slidinėjimas, šachmatai mokykloje turėjo daug gerbėjų.

Daug veidų man praslenka pro akis, galvojant apie Pilviškių mokyklą. Tai – direktorius Juozas Dabušinskas, muzikos mokytojas, meno kolektyvų vadovas Bronius Maksvytis, matematikas Vytautas Vizgirda, chemikė Ona Sidarkevičienė, matematikė Danutė Maksvytė ir daugelis kitų. Nesistengė jie prieš mus sublizgėti, pasirodyti genijais, bet dirbo iš širdies ir atidavė mokiniams viską, ką turėjo sukaupe geriausio. Manau, kad visi šios mokyklos mokiniai ne kartą yra jiems tarę nuoširdžiai *Ačiū*, jei ne garsiai, tai bent širdyje.

Mokykla – tai vaikai, jaunimas, skirtingų charakterių, įvairių gabumų, nevienodo darbštumo. Bet jie – ne pilka masė, oi ne! Daug spalvingų asmenybių mokėsi tada Pilviškiuose: dainininkai, šokėjai, literatai, sportininkai, žurnalistai. Keletą jų paminėsiu, nes be gabiausių ir judriausių mokyklos vaikų nebūtų baigtas jos portretas.

Dar besimokydama mokykloje Pilviškių vardą visoje Sovietų Sąjungoje garsino sportininkė **Birutė Kalėdienė (Zalagaitytė)**. Ji gimė ir užaugo Baltrušiuosė, Pilviškiuose baigė vidurinę mokyklą. 1959 m. ji tapo ieties metimo pasaulio rekordininke (57,49 m). Pelnė ir kitų garbingų apdovanojimų, tarp jų – sidabro medalį Romos olimpinėse žaidynėse. Sportinės veiklos ji nemetė ir vėliau – dirbo trenere Kaune.

Visą respubliką garsino pilviškiečiai disko metikas Vytautas Jaras, rankininkas Algirdas Kenstavičius.

Mokykloje buvo labai populiarius krepšinis ir jo žaidėjai: Liuda Štūraitė, Izabelė Šiupailaitė, Anelė Rudzevičiūtė, Algis Petrauskas, Algirdas Plioplys ir kiti. Lengvojoje atletikoje pasižymėjo Elena Žiūrytė, Anelė Stadalninkaitė, seserys Justė ir Vincė Kirvelaitytės. Sportininkų buvo daug ir apie juos ne kartą rašė rajono ir sporto spauda.

Tai buvo mokykla, kur grojo ir šoko tautinius šokius kelios dešimtys mokinių. Daug buvo akordeonistų, iš jų virtuoziskiausiai grojo Dalia Kliokytė. Netrūko tuomet mokykloje ir vakarėlių, jie praeidavo labai gražiai, be jokių incidentų. Šeštadieniais mokykloje skambėdavo dainos, muzika, vykdavo šokiai. Mokyklos kultūrinėje veikloje pasižymėjo Janina Brinevičiūtė, vėliau tapusi Valstybinio radijo ir televizijos choro ilgamete choriste, Aldona Jakštytė. Jos šoko ir dainavo kiekviename mokyklos renginyje. Mokykloje statant operetę *Malūnininkas ir kaminkrėtys* A. Jakštytė atliko pagrindinį vaidmenį. Su šia operete pilviškiečiai aplankė visus savo kaimynus, jiems plojo šimtai žiūrovų. Mokiniai savo jėgomis pastatė *Uždavinį, Revizorių, Po Prahos kaštonais, Žaldokynę* ir kitus veikalus.

Kitiems moksleiviams jaunystės pomėgiai virto profesija ir nuo jų jie nesitraukė visą gyvenimą. Taip atsitiko ir Antanui Anskaičiui. Nors kiekviena klasė turėjo savo sienlaikraščius, Anskaitis ruošdavo ir bendrą mokyklos sienlaikraštį, jame būdavo ir daug rimtų straipsnių, ir linksmų dalykėlių. Vėliau man teko ma-

tyti daug sienlaikraščių įvairiose mokyklose, bet nė vienas iš jų negalėjo prilygti Antano redaguotam leidiniui.

Mokykloje buvo žinomi eruditai Vytautas Martišius, Benius Kulbokas. Rengiant kokias nors paskaitas, pranešimus ar literatūrinius vakarus juodu buvo išradingiausi organizatoriai. Vytautas dažnai rašė rajoniniam laikraščiui apie mokyklos gyvenimą ir renginius. Ir baigęs mokyklą, dirbdamas *Vagos* leidykloje, jis daug nuveikė vaikų literatūros srityje. Tai, ko gero, pats produktyviausias šio žanro knygų vertėjas, išvertęs ir išleidęs apie dvidešimt viso pasaulio tautų pasakų rinkinių. Gaila, kad Beniaus Kulboko visuomeninė veikla anksti nutrūko, nes jis su tėvais buvo ištremtas į Sibirą ir į Pilviškius nebegrižo. Pagarsėjusios poetės buvo Janina Muraškaitė (vėliau – Marcinkevičienė) ir Danutė Tamašauskaitė (vėliau – Balsienė). Poezijos jos neatsisakė visą gyvenimą. Kam teko skaityti knygą *Suvalkijos kovų aidai*, galėjo pasigrožėti Janinos labai lyrišku ir emociu eilėraščiu *Šermukšnis*, kurį ji parašė klasės draugo Vytauto Žemaičio atminimui.

1950 m. man ir Danutei Tamašauskaitei pavyko laimėti prizines vietas ir gauti pinigines premijas Vilkaviškio rajono laikraščio eilėraščių konkurse. Žinoma, tai buvo malonu ir mums, ir mokyklai. Daug mergaičių ir net kai kurie berniukai rašė eilėraščius, o Jonas Kantautas tapo žinomu rašytoju. Savo prisiminimus iš partizanų laikų, kurie įėjo į Lietuvos pasipriešinimo kovų istoriją, parašė Julija Simanaitienė (Čepaitytė).

Pabaigoje noriu paminėti savo draugus, su kuriais mokėmės ir gyvenome netoli vienas kito, Baltrušių kaime. Tai Stasys Grigaitis ir Juozas Stankevičius. Per tuos kelerius mokslo metus mes išvaikščiojome visus Pilviškių ir Baltrušių takus ir takelius, galėjome pasakyti kaip dainoje: „*Čia aš pažįstu kiekvieną taką, vardais lyg žmones šaukiu medžius.*“ Tikrai, ką gali jaunystė! Man tada atrodė, kad ir Šešupė vaizdingesnė, ir medžiai žalesni, pievose daugiau žydi gėlių, ir šypsenos labiau puošia žmonių veidus. Gal kad buvome jauni, tad ir viskas atrodė kitaip.

Nesu sentimentalus ir mažai kam jaučiu nostalgiją, bet kai einu jaunystėje vaikščiotomis vietomis, sudreba ir man širdis. Pajuntu nostalgiją puikiems žmonėms, kurie buvo mano mokytojai. Lai lengva Tėvynės žemelė būna išėjusiems į Dausas, lai pakanka sveikatos ir ramybės tiems, kurie mato žydrą tėviškės dangų. Lai jums padeda visos gerosios Lietuvos laukų ir miškų dvasios.

Dažnai per radiją girdžiu dainuojant vieną dainą labai prasmingais žodžiais: „*Maži miesteliai saugo mūsų miegą./ Mažų miestelių žmonės dideli.*“

Tai pajuntu Pilviškiuose, kur gyveno ir gyvena dideli žmonės, dideli savo dvasia.

Apie „netradicinius“ klasės draugus

Antanas Anskaitis

Klasės kūmai ir tipeliai. Neteisingi pasakojimai, kad pokario metais buvo vien tik kovojama, baisimasi žiauriais vaizdais. Gyvenimas buvo kur kas sudėtingesnis, įvairesnis. Suaugusieji dirbo ūkio darbus, o mes, vaikai, lankėme mokyklą, per pertraukas, o kartais ir per pamokas dūkome, laukdavome šokių, kurie buvo rengiami arba mokykloje, arba šilėlyje. Neretai „susimesdavome“ į kokią nors klėtelę pamerginti, pafliртуoti, pakortuoti. O kiek vakarų užimdavo įvairios repeti-cijos – šokių, choro, orkestrantų, vaidintojų. 1950 m. suvaidinome B. Dauguviečio *Uždavinį*. Po to gerai pasisekusio vaidinimo mūsų bendraklasiui Broniui Rapulskiui prilipo jo sukurto vaidmens – Hauptmano, o Vytautui Gečui – Fenskės pravardė.

Ypač padūkusi buvo mūsų klasė, oficialiai – Pilsviškių vidurinės mokyklos antroji laida (1951 m.). Kas per mokinys – vis tipas. Vienas kitą pravardžiuo-davome – *tipeli*. Tiesa, buvome dar ir keli *kūmai*, tai lyg giminaičiai, aukštesnis ordinas, kurio šūkis: „*Visi už vieną, vienas už visus!*“ Nedrįšk skriausti kokio *kūmo*, kaipmat gausi į ausį iš kur nesitikėjęs. Vienam *kūmui* didele galva buvo galima be baimės sakyti: „*Vosylius su galva valgo*“, bet šiukštu – tos galvos nebandyk paliesti. Pirmame suole sėdėdavo trumpasis Albinas Kaukas, vienas visoje progimnazijoje mokėjęs judinti ausis. Kaukas per rašomąjį kraipo ausimis, visa klasė žvengia, o mokytojas sutrikęs, nežino, iš ko juokiamės. Žvilgt į Kauką, tas ramus ramutėlis, tarsi išvis būtų be ausų. Dalia Kliokytė ir Vytautas Gečas grojo akordeonu, Juozas Adomavičius mušė būgną, tad šokius Aldonos Kepalavičiūtės klėtelėje surengdavome kada tik panorėję, žinoma, kai mokytojai nematydavo. Stasė Lozoraitytė – Vilties Prezidento giminaitė – ir Vytautas Staneika buvo apsigimę matematikai, vėliau tapę inžinieriais, tad jiems buvome davę kraujo įpareigojimą – pirmiau parašyk draugui *špargalkę*, po to spręsk savo uždavinį! Matematikos mokytojas, patiklusis Sidarke-vičius, džiaugėsi, kad jam dėstant klasėje pastebimai pakilo matematikos lygis.

Mūsų klasės seniūnas Vytautas Martišius, sakydamas gimimo vietą, visiems „užkliūdavo“. Mat jis buvo bene vienintelis suvalkietis, gimęs Liuksemburge. O buvo paprastai: jo motina, tarpukario laikais Kybártų prekybininko žmona, važiavo per tą šalį ir, kaip sako, porą savaičių „paankstino“. Tačiau nepaisant to, mūsų liuksemburgietis buvo labai gabus, ypač kalboms. Turėjo visus Karlo Majaus ir Justino Pilyponio nuotykių romanus. Vidurinę baigė aukso medaliu, universitete pasirinko lituanisto specialybę. Dirbo *Vagos* ir *Vyturio* leidyklose, išvertė į lietuvių kalbą keliolika latvių, lenkų ir rusų autorių kūrinių. Vidurinėje mokykloje su juo buvome sumanę savotišką užsienio kalbų mokymosi būdą: išėję pasivaikščioti vieną vakarą kalbėdavome rusiškai, kitą – vokiškai. Nors mūsų žodynas dar buvo menkas, bet liežuvį „pralauždavome“. Su seniūnu esame padirbėję ir lietuvių kalbos, geografijos visuomeniniais korepetitoriais.

Kūmas Gintautas Tamašauskas, rudakis karštakošis, vaikystėje gyvenęs Kudirkos Naūmiestyje ir pešėsis su Širvintės vokietukais, buvo geriausias mūsų klasės aktorius, vaidinęs pagrindinius mokyklos dramos būrelio spektaklių vaidmenis. Baigdami vidurinę, pastatėme Gogolio *Revizorių* ir „užvaidinome“



Po B. Dauguviečio „Uždavinio“ premjeros: 1-oje eilėje (iš kairės) 1-as hauptmanas (Bronius Raguškis), už jo uniformuotas hauptmano pasiuntinys Fenskė (Vytautas Gečas); paskutinėje eilėje (iš kairės) 3-ias su skrybėle – geriausias mokyklos vaidintojas Gintautas Tamašauskas, eilės viduryje su skrybėle burmistras Pumputis (Antanas Anskaitis). 1950 05 07

ties pinigų, kad sau ir mokytojams surengėme dviejų dienų išleistuvių puotą. Nupirkome veršį, ūkininkas papjovė, nulupo. Visi stalai garavo veršienos patiekalais. Gintautas, Gogolio *Gorodničius*, patikėjęs savo talentu, stojo į Maskvos teatro meno institutą. Į aktorių specialybę komisija nepriėmė, pasiūlė į režisierių. Užsigavęs trenkė durimis, išlaikė egzaminus į Maskvos Lomonosovo universitetą, po penkerių metų tapo diplomuotu geologu, ieškojo dujų Uzbekistane ir Užpoliarėje, o naftos – Irake. Ekspedicijose nuo nepakeliamo karščio susigadino širdį ir mirė nė penkiasdešimties nesulaukęs.

Vienu metu atsirado mada leisti klasių sienlaikraščius. Belenktyniaudami su viena žemesne klase, nė nepajutome, kaip ėmėme kasdien kabinti savo sienlaikraštį *Šviesa*. Mūsų klasės poetėms ir dailiraštininkėms Marytei Senkutei ir Danai Tamašauskaitei net akys paraudo nuo „straipsnių“ perrašinėjimo. Man, vyriausiajam redaktoriui, kas mielą vakarą tekdavo kurpti vedamuosius, raginančius kelti mokslo lygį. Tik kažkodėl visa klasė pradėjo lupti dvejetus. Mokytojų taryba greičiau už mus atrado pagrindinę blogo mokymosi šaknį ir uždraudė sienlaikraštį leisti dažniau negu du kartus per mėnesį. Aš, prakutęs prie *Šviesos*, 1949 m. jau ėmiau rašyti žinutes į tuometinį Vilkaviškio apskrities laikraštį *Pergalė*. Kartą, gavęs honorarą – 9 rublius ir 40 kapeikų, Pilviškių geležinkelio stoties krautuvėlėje už 8 rublius nupirkau visą kilogramą saldinių, tokių pavitaminizuotų žirniukų,



ir pavaišinau „savo korespondentus“. Visa klasė – devintokai – pasičiaudėdami čiulpė tuos žirnelius.

Turėjome ir savo klasės tylenį Vytautą Marcinkevičių – pusdienį tyli, bet pasakys žodį: „Eik į mėnulį kepti bulvių!“ – ir visa klasė kvatoja.

Pokario metais kaimo žmonės nežinojo, kas yra elektra. Vakare eidavo į tvartą su žibintu (*liktarna*). Vytautas Vosylius rudens vakarais, kai mokėmės antroje pamainoje, per klampynę į namus 5 kilometrus grįždavo pasišviesdamas *liktarna*. Kiek turtingesni turėdavo elektrinius žibintuvėlius. Tik baterijų nelengva buvo gauti. Geriausi batai rudens klampynėje buvo mediniais padais. O aš dėl batų išvis neturėjau jokio vargo, nes gyvenau Pilviškių Bajorgalyje, Sodų gatvėje, pas Petrelį Baratinską, geriausią tų laikų Pilviškių batsiuvi. Batus pasiūdavo, galima sakyti, iš nieko, puspadžius prikaldavo trimis eilėmis *taksiukų* – paties pasidarytų medinių viniukų. Dar paklausdavo, ar nori, kad tie batai einant girgždėtų. Tais laikais girgždantys batai buvo avalynės mados viršūnė. Aš Petreliui už batų taisymą padėdavau nušienauti Pilvės lankutę, pasodinti ir nukasti bulves. Beje, Baratinskų pievoje, prie Pilvės kranto, buvo sovietinių karių kapinės. Pavasarį ištvinęs Pilvės vanduo užsėmdavo ir suniokodavo tas kapines, tad jas apie 1947 metus perkėlė kitur.

Mano kūmas Algirdas. Kelerius metus viename suole sėdėjau su šviesiaplaukiu, neaukštu, bet stipriai sudėtu bendraklasiu Algirdu Rinkevičiumi. Nemėgo jis šokių, nedainavo, nevaicino, bet dėl savo netradicinių poelgių, originalaus mąstymo, fenomenalios atminties buvo visų pripažintas autoritetas, klasės *kūmų* vadas, vėliau iki gyvenimo pabaigos buvęs geriausias mano draugas. Turbūt

Pilviškių vidurinės mokyklos II laidos abiturientai. Pirmoje eilėje iš kairės 3-ia – klasės auklėtoja Ona Žebrauskaitė, 4-a – klasės auklėtoja Ona Sidarkevičienė (Jokubaitytė). 1951 m.

nebuvo dienos, kad Rinkevičius kam nors neužkliūtų. „Patentuotas“ pelėda, į pirmą pamoką atbėgdavo jau mokytojui į klasę įėjus. Neretai dėl to išklausydavo priekabesnio mokytojo pastabų. O kai suaugęs dirbo Komunalinio ūkio ministerijoje, ministras V. Šėrys juokaudavo: „*Rinkevičius atėjo, kolegijos posėdį galima pradėti.*“

Vieną vasarą, neturėdami valties, sugalvojome surengti turistinę kelionę į Šešupės aukštupį. Algirdas, susiradęs vieno pašėsupio ūkininko aplūžusią valtėlę, ją tėvo vežimu atsivežė prie namų. Ant liepto prikaltė tokį užrašą: „*Gerbiamas šeimnininke, dėl valties nesijaudinkite ir neieškokite. Lygiai po savaitės ją rasite pataisyta ir padėta šioje pačioje vietoje. Atsiprašome už laikinus nepatogumus.*“ Per trijų dienų kelionę Šešupė nepasiekėme nė Marijampolės, nes nesutapo mudviejų bioritmai.

Sustojam nakvoti kur nors dilgėlyne prie kaimo kapinaičių. Aš, užsimetęs seną paltelį, miegu kaip užmuštas, o Algirdas, pasiėmęs į ranką kirvį, valties gale budi, klausosi pelėdos ūkavimo, krūpčioja dėl vaiduoklių šnaresio. Dar saulei netekėjus aš jau žvalus, o Algirdas tik dabar bando užmerkti akis. Kol jis miega, pavalgau pusryčius, paruošiu pietus ir tik antroje dienos pusėje iriamės į kelionę. Beje, šeimnininkui valtis – pataisyta, išdervuota, buvo laiku gražinta. Tai *kūmo*, ne kokio vagišiaus, garbės žodis.

Pokario metais pilviškiečiai nežinojo, kas yra kirpykla. Algirdo tėvai turėjo rankinę plaukų kirpimo mašinėlę. Tad paaugus ševeliūrai prašydavau Algirdo pagalbos. Plaukų kirpimas užtrukdavo gal porą valandų. Vasarą pusiau apkirpta galva eidavome atsipūsti – išsimaudyti į Šešupę. Beje, Pilviškių krašte buvo toks prietaras – nemėtyti bet kur savo plaukų, neišbarstyti proto. Tai po kirpimo nukirptasis pats susišluodavo savo plaukus ir būtinai sudegindavo. Aš savo kirpėjo igūdžius išstobulinau ant batsiuvio Petrelio galvos. Kerpant Petrelis vis pasakodavo, kaip karo metais Pilviškiuose kurį laiką buvo apsistojęs kažkoks italų karinis dalinys, vykęs į Rytų frontą. Petrelis taisęs italams žygio batus, o italų kirpėjas jį labai dailiai apkirpęs. Ir aš siekiau būti ne prastesnis kirpėjas negu tas italas. Prisimindamas senus laikus, penkiasdešimtmečio proga Algirdui padovanojau rankinę plaukų kirpimo mašinėlę.

Algirdas vis kažkuo užkliūdavo mokytojams. Aiškina direktorius Juozas Dabušinskas vokiečių kalbos linksniavimą. Algirdas sėdi užsimerkęs, miega nemiega, nė vienas raumuo nekruta. Direktorius nervinasi, mikčioja: „*Rin-rin-kevičiau, ko-ko neee-siklausai?*“ Tas atšauna: „*Mokinio elgesio taisyklėse nėra parašyta, kad mokinys mokytojo aiškinimų turi klausyti atsimerkęs.*“ – „*Paa-pa-kartok, ką aiškinau!*“ Pakartoja žodis į žodį ir vėl užsimerkia. Visa klasė nesitveria juokais.

Užklupo kartą toks jaunas, perdėm griežtas mokytojas Jeronimas Šalčiūnas Algirdą susikišusį rankas į kelnių kišenės ir paskyrė bausmę – šimtą kartą parašyti: „*Mokinys kelnių kišenėse rankų nelaiko!*“ Daug nesiginčydamas, Algirdas paėmė lapą popieriaus, užrašė tą sakinį, po juo 99 eilutėse padėjo kabutes ir atidavė mokytojui. Tas skundžiasi mokytojų tarybai, bet ji Algirdo nenubaudžia, nes formaliai „bausmė“ atlikta teisingai.



Algirdas Rinkevičius.
1951 m. Iš autoriaus albumo

Apie 1948 metus Algirdui kilo rimta grėsmė. Už paramą partizanams saugumas suėmė jo vyresnį brolių Zigmą, iškviatė ir jį tardyti. Mokytojų patartas nusprendė išvykti iš Pilviškių, įstojo mokytis į Kauno darbininkų fakultetą. Per vienus metus baigė dvi klases ir, Vilniaus universitete išlaikęs egzaminus, gavo teisę studijuoti Maskvos Lomonosovo universitete. Algirdo pasakojimą, kaip ten sekėsi studijuoti, su kuo teko bendrauti, apie pažintį su Gorbačiovu, 1999 m. liepos 17 d. *Respublikos* laikraštyje išspausdino žinomas žurnalistas Ferdinandas Kauzonas.

Algirdas buvo tiesiog apsigimęs pasakotojas. Kiekvieną įvykį, atsitikimą galėdavo įdomiai pasakoti su visomis smulkiausiomis detalėmis, išpūdžiais. O ir įvairiausių nutikimų, netikėtumų jam atsitikdavę vos ne kasdien. Mokydamasis Kaune, sako, kelis vakarus ginčijęsis su gretimos mokyklos mokiniais Vytautu Landsbergiu ir Aloyzu Sakalu. Studijuodamas Maskvoje, 1952 m. gegužės pirmąją fizkultūrininkų kolonoje žygiavo per Raudonąją aikštę ir matė gyvą Staliną. Prisimindavo, kaip tarsi elektra nutrenkęs visą koloną noras pasitempti, geriau pasirodyti. 1953 m. kovo mėnesį, nepastebimai pralindęs pro milicininkų užkardas, pateko į Kolonų salę, kur buvo pašarvotas Stalinas. Negyvas diktatorius jau jokio išpūdžio nepadaręs. 1954 m. vasarą gavo leidimą aplankyti savo brolių Zigmą, iš Lietuvos už ryšius su partizanais ištremtą į Komiją ir priverstinai įdarbintą Intos anglių šachtose. Pas brolių pabuvo dvi savaites, išlandžiojo tuos tunelius, eskalatoriumi vos nepateko į anglių smulkinimo agregatą ir taip išidėmėjo visokias tremtinių gyvenimo detales, kad po daugelio metų viename pobūvyje žinomas disidentas Viktoras Petkus net suabejojo: „*Neatskiriu jau, ar su Zigmu, ar su tavimi mes toje Intoje kalėjome.*“

Apie biolaukus ir Pilviškių varpų paslaptį. Algirdas, jau suaugęs būdamas, pastebėjo turįs biolokacinių sugebėjimų. Karklo rykštele – virgule nustatydavo, kur teka požeminės vandens srovės, kur verta kasti šulinį, kad jame netrūktų vandens. Kartą, išsipjovę virgules, nutarėme patikrinti, kur mano sodo bendrijos sklype turėtų būti kasamas šulinys. Kiek bevaikščiojau su ta virgule, man ji jokios gyvybės nerodė. O Algirdas vis šaukia: „*Argi nematai, kaip šioje vietoje plėšia?*“

Jam ta virgulė tai palinksta, tai vėl atsitiesia. Nustatė, kur eina požeminio vandens gysla, parodė, kuriose vietose galėtų būti šulinys. Portfelėje nešiodavosi išlankstytų metalinių vielų. Paėmęs į rankas, iš jų judesių nustatydavo, ar šalia jo esančių žmonių biolaukai „atstumdavo ar traukdavo“. Kabinete pagal biolaukus stalą statydavo ne prie lango, o kur tie laukai teigiami. Namuose savo lovai irgi buvo pasirinkęs „teigiamą vietą“. Sakydavo: „*Kur šuo pasirenka gulėjimo vietą, drąsiai statyk ir savo lovą. Paukščiai nakvoja tik tuose medžiuose, kurie auga teigiamame biolauke.*“

Senatvėje Algirdas vis pasakodavo, kaip su virgule nustatęs Pilviškių varpinės dingusio varpo vietą, ją parodęs tuometiniam klebonui Antanui Žukauskui. Klebonas susitarė su specialistais, jie metalo detektoriumi kruopščiai ištyrinėjo kiekvieną šventoriaus taškeli, tačiau didžiojo varpo pėdsakų neaptiko. Neaišku, kas klydo: metalo detektorius ar Algirdo virgulė?

2003 m. liepos 5 d. Algirdas mirė. Palaidotas senosiose Pilviškių kapinėse, šalia savo tėvų. Į gedulingas mišias Pilviškių bažnyčioje velionį atvežėme apie pusvalandį pavėlavę. Kelyje iš Vilniaus autobusas su lydinčiais žmonėmis ėmė „čiaudėti“ ir vairuotojas niekaip negalėjo „išspausti“ didesnį negu 80 km per valandą greičio. Kai kas stebėjosi: „*Visur vėluodavo. Vėlavo atsiguulti ir į kapą.*“

Trumpa Paežerių mokyklos istorija

Lionė Kraulėdienė

2018 m. lapkričio 30 d. Paežerių pagrindinėje mokykloje buvo švenčiamas mokyklos įkūrimo 150-ties metų jubiliejus. Tai viena iš seniausių mokyklų mūsų rajone.

1868 m. vienoje iš Paežerių valsčiaus namo patalpų buvo įsteigta trijų skyrių kaimo pradžios mokykla. Šis pastatas stovėjo kairėje Paežerių–Opšrūtų kelio pusėje, apie šimtą metrų nuo kryžkelės. Po vienu stogu buvo įkurtos dvi skirtingos įstaigos – valsčiaus areštinė (*daboklė*) ir mokykla. Pastatas iki mūsų dienų neišliko.

Mokyklos kūrimosi pradžia buvo nelengva, nes Paežerių valsčiaus mokykla buvo viena pirmųjų apskrityje. Mokslo metai prasidėjo tik lapkričio pradžioje, mat iki tol dauguma vaikų dar ganė gyvulius ir, kol gyvuliai dar nesuvaryti į tvartus, apie jokių mokslus negalėjo būti nė kalbos.

Valsčiaus užsakymu staliai mokyklai padarė apie pusantros dešimties keturviečių bei penkiaviečių suolų. Valdžia į mokyklą dirbti atsiuntė rusintoją mokytoją Juozą Grudzinską, kuris mokiniams griežtai draudė kalbėti lietuviškai, o prakalbusį nubaUSDavo liepdamas ant kaklo užsikabinti lentelę su lotynišku užrašu: „*Kalbėti lietuviškai draudžiama.*“ Ją mokinys turėjo nešioti tol, kol lietuviškai prisitardavo kitas mokinys. Klasėje ant sienos kabėjo ne vaikiški paveikslėliai, o rūstus caro portretas. Į tokios mokyklos pirmąjį skyrių vienas iš pirmųjų kaime ūkininkas Motiejus Kudirka atvedė savo dešimtmetį Vincuką.

1869 m. mokyklą lankė koks pusšimtis mokinių, o po metų jų buvo jau apie 80. Mažiausiai mokėsi trečiajame skyriuje, nes jame mokslus tęsdavo tik tie mokiniai, kuriuos ruošdavo į gimnaziją, raštines ir kariuomenę.

1878 m. į Paežerių pradžios mokyklą dirbti mokytoju buvo paskirtas Jurgis Morkus Vencius. Jis taip pat mokėsi šioje mokykloje ir buvo surinkęs daug įdomios kraštotyrinės medžiagos apie Paežerius. Mokytojas J. M. Vencius Paežerių pradžios mokykloje dirbo ketverius metus ir, išleidęs keturias



Paežerių mokyklos muziejaus kūrėja, istorijos mokytoja Lionė Kraulėdienė

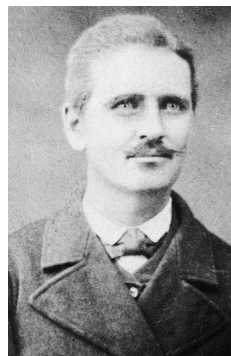

Pirmasis Paežerių mokyklos mokytojas Juozas Grudzinskas. Paežerių mokyklos muziejaus (toliau – PMM) nuosavybė

mokinių laidas, išsikėlė dirbti į Vilkaviškį. Žymiausi jo mokiniai buvo Antanas Kriščiukaitis-Aišbė ir Jonas Andziulis. A. Kriščiukaitis-Aišbė buvo garsus teisininkas, 1918 m. paskirtas Lietuvos Vyriausiojo Tribunolo pirmininku, lietuviško vadovėlio *Naujas elementorius: vaikams dovanėlė*, išleisto spaudos draudimo metais, autorius. Dar studijuodamas bendradarbiavo *Aušroje, Varpe, Šviesoje, Ūkininke*. Savo kad ir negausiais apsakymais nusipelnė talentingo prozininko vardą. Jo apsakymas *Brička* tuo metu buvo naujo tipo literatūros kūrinys

Kitas J. M. Venciaus mokinys – Jonas Andziulis (1966–1927) buvo laikomas *mokyčiausiu* Paežerių valsčiaus ūkininku. 1906 m. jis buvo išrinktas Paežerių valsčiaus vaitu, 1910 m. – Vilkaviškio Taikos teisėju, o 1920 m. – Lietuvos Steigiamojo Seimo deputatu. Vėliau tapo Vilkaviškio apskrities tarybos pirmininku. Eidamas šias pareigas jis Vilkaviškyje įkūrė ligoninę ir senelių prieglaudą.

Mokytojo J. M. Venciaus vietą 1882 m. užėmė irgi kraštiečių mokytojas Antanas Kilna. Šis mokytojas, gausios šeimos tėvas, vietinis, kilęs iš Būdviečių Gudėlių kaimo, mokinių turėjo per 100, bet iš jų tik 4–5 mergaites. Mokytojas A. Kilna rusų kalbos vadovėlį *Русская речь (Rusų kalba)* pakeitė kitu *Подное слово (Gimtasis žodis)* ir slapta mokė vaikus lietuvių kalbos. Kadangi lietuviškų elementorių dar nebuvo, tai gimtosios kalbos mokė iš maldaknygių. Tuo metu mokykloje rusiškos buvo tik pamokos, o pertraukų metu girdėjosi lietuvių kalba.

Po šešerių metų iš mokyklos išėjus mokytojui A. Kilnai, buvo paskirtas jaunas Veiverių seminarijos mokytojas Matas Sabas (dirbęs 1888–1890 m.). Buvusio mokytojo išpaikinti mokiniai ir jų tėvai naują mokytoją M. Sabą sutiko nenoriai. Jis buvo nekoks pedagogas, labiau priminė generolą, o mokinius muštravo kaip eilinius kareivėlius.

Iš buvusios mokinės Bronės pasakojimo: „Per mokytojo vestuves mokiniai turėjo stovėti šlapiame kelyje ir sveikinti jį kaip kokį aukštą pareigūną. Dar vienas labai nemalonus prisiminimas iš to meto mokytojo Sabo auklėjimo spragų, nutikęs pačioje mokykloje. Kartą mokinė Bronė Venciūtė padavė kitam mokiniui Petruui Rimšai obuolį ir šis atsidėkodamas ją pabučiavo. Už tai mokytojas M. Sabas Petrą pastatė į kampa, visos mergaitės, eidamos pro šalį, turėjo jį spjaudyti. Gerai, kad tų mergaičių tada mažai buvo.“

Simonas Rimša, sužinojęs, kad jo sūnų taip išbjaurojo, pasiskundė Vilkaviškio valdžiai. Ši faktus patikrino ir mokytoją M. Sabą atleido iš Paežerių pradžios mokyklos ir perkėlė dirbti į Alvitą.

1890–1898 m. Paežerių pradinėje mokykloje dirbo mokytojas Jurgis Kurauskas – kultūringas ir taktiškas mokytojas. Jam sekėsi pastebėti mokinių gabumus



Antrasis Paežerių pradžios mokyklos mokytojas Jurgis Morkus Vencius (1855–1938). PMM nuosavybė



Trečiasis Paežerių pradžios mokyklos mokytojas Antanas Kilna. PMM nuosavybė

ir nuspėti, kas iš jų bus ateityje. Neapsiriko jis atspėdamas ir Petro Rimšos ateitį. Petras mokykloje buvo išdykęs. Tai mokytojas J. Kurauskas, kai Petriukas išdykaudavo, duodavo jam ką nors piešti. Tada Petriukas nurimdavo – jo klasėje tarsį „nebūdavo“.

Apie 1892–1893 m. Paežeriuose buvo pastatyta tipinė mokykla su mokytojo butu ir margu¹ žemės mokytojo daržui ir sodui. Naujoji mokykla buvo geresnė už buvusias valsčiaus patalpas ir, svarbiausia, priešais nebuvo areštinės, kur vaikai galėdavo matyti girtų vyrų išdai-gas. Mokytojo pasodintas obelių sodas garsėjo sodinukais, iš jo kai kurie ūkininkai užsiveisė savo sodus. Išdirbęs Paežeriuose 8 metus, Jurgis Kurauskas išsikėlė į Kauną, netoli savo tėviškės – Garliavos.

1899–1907 m. naujojoje Paežerių mokykloje dirbo mokytojas Pijus Gumauskas. Jis buvo labai griežtas ir reiklus, dažnai bausdavo mokinius liniuote. Per savo darbo metus išleido daug gabių mokinių. Buvęs jo mokinys Konstantinas Šeštokas-Algirdas Margeris Amerikoje studijavo literatūrą ir filosofiją. Aktyviai dalyvavo to meto lietuvių spaudoje. 1925 m. baigė medicinos mokslus. 1967 m. grįžo į Lietuvą ir čia palaidotas. Kitas P. Gumausko mokinys – daktaras Antanas Petrika 1921 m. Amerikoje aukso medaliu baigė odontologinę chirurgiją. Labai vertingas A. Petrikos literatūrinis ir mokslinis palikimas. Ką žinojo, ką pats patyrė, dalijosi su kitais. Jis gyveno vadovaudamasis principu: „Švieskis pats ir šviesk kitus.“ A. Petrika palaidotas Paežerių kaimo kapinėse. Jo atminimas saugomas dabartinės Paežerių mokyklos muziejuje.

P. Gumauskas mokė dvi garsias paežerietes moteris Onutę Valaitytę ir Mariją Andziulytę (Jono Andziulio dukterį). Pradėjusios lankyti mokyklą jos pakeitė anų laikų požiūrį, kad mergaitėms mokslo nereikia, nes jų pareiga namuose „šaukštus mazgoti, vaikus supti ir bažnyčioje klūpoti“. Marija Andziulytė baigė istorijos-filosofijos fakultetą Friburge (Šveicarijoje) ir apgynė disertaciją *Žemaičių krikščionybės pradžia*. Gavusi istorijos mokslų daktarės laipsnį, rašė spaudoje pasirašinėdama *Vaidilutės* slapyvardžiu. Onutė Valaitytė taip pat įgijo aukštąjį humanitarinį išsilavinimą. 1918 m. Naumiestyje ji įsteigė *Žiburio* gimnaziją ir jai vadovavo iki 1919 metų. Ankstyva mirtis (mirė būdama 30-ties metų) jai neleido užbaigti sumanytų darbų.

1907 m. Paežeriuose pradėjo dirbti mokytojas Vincas Šlekys ir dirbo mokykloje iki 1915 m. Paežerių valsčiaus mokykloje buvo išgalėjusi tradicija mokslo metų pabaigoje organizuoti

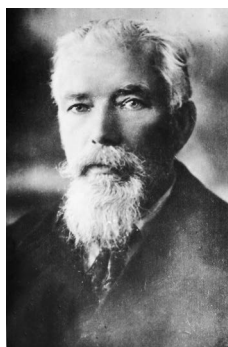

Ketvirtasis Paežerių pradžios mokyklos mokytojas Matas Sabas. PMM nuosavybė

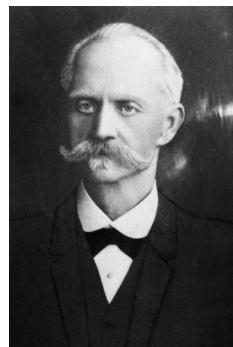

Penktasis Paežerių pradžios mokyklos mokytojas Jurgis Kurauskas. PMM nuosavybė



Šeštasis Paežerių pradžios mokyklos mokytojas Pijus Gumauskas. PMM nuosavybė

¹ Žemės ploto matavimo vienetas, Užnemunėje lygus 0,56 ha.

viešus mokyklos mokinių egzaminus. Į tokius egzaminus mokytojas sukviždavo mokinių tėvus, valsčiaus ir apskrities pareigūnus, buvusius mokinius, kurie mokėsi gimnazijoje ar jau studijavo. Mokytojas visų akivaizdoje mokinius egzaminuodavo: klausinėdavo tikybos, rusų kalbos, aritmetikos žinių. Paskui geriausiems išdalydavo dovanas (žinoma, rusiškas knygas). Po to vaikai eidavo į lauką žaisti, o svečiai ir tėvai viduje, pasiruošę stalus ir išsidėstę valgius, puotaudavo. Apie tokius „egzaminus“ prisiminimus parašė buvęs mokinys Petras Kriščiukaitis (žr. p. 533)

Mokytojas V. Šlekys mokė ir geografijos mokslų daktarą profesorių Kazimierą Bieliuką, jis 1939–1941 m. buvo Vilniaus universiteto prorektorius, 1944–1945 m. – rektorius, 1946 m. išrinktas Mokslų akademijos akademiku.

Nuo 1915 m. balandžio mėn. iki 1917 m. vasaros Paežeriuose mokytojomis dirbo Pečiulytė ir Žičkauskaitė.

Po jų mokytojavo Vladislovas Strimaitis, baigęs Kybartų dviklasę mokyklą ir Marijampolės mokytojų kursus. Jis dirbo jau su keturiais skyriais. Mokinius mokė tik lietuvių kalba. Ketvirtąjį skyrių baigę mokiniai galėjo laikyti egzaminus į pirmąją gimnazijos klasę. Dirbti su keturiais skyriais vienam mokytojui buvo sunku. Pamoka tęsėsi 45 minutes, o pertrauka 15 minučių. Sunkiausia buvo su pirmokėliais, kuriems neužduosi savarankiškai dirbti. Todėl Švietimo ministerija išleido potvarkį – su antruoju, trečiuoju, ketvirtuoju skyriais dirbti žiemą ir pavasarį, o su pirmojo skyriaus mokiniais – vasarą ir rudenį (gegužės, birželio, rugsėjo, spalio mėnesiais). Per dvi vasaras buvo įveikiama pirmojo skyriaus programa.

1919–1920 mokslo metais Paežeriuose dirbo mokytojas Jurgis Plečkaitis, baigęs Veiverių mokytojų seminariją. Mokoma buvo lietuvių kalba. Ši mokytoją paežeriečiai prisimena kaip mėgėją sportą pakeisti fiziniu darbu.

Nuo 1920 m. rudens pradėjo dirbti mokytoja Magdalena Rimavičienė (Mačytė), baigusi gimnaziją Voroneže. Tai buvo jautri, truputį karštoka, bet mokinių tėvų labai gerbiama mokytoja. Jos vyro Rimavičiaus dėka 1930 m. šiaudinis mo-



Septintasis Paežerių pradžios mokyklos mokytojas Vincas Šlekys. PMM nuosavybė

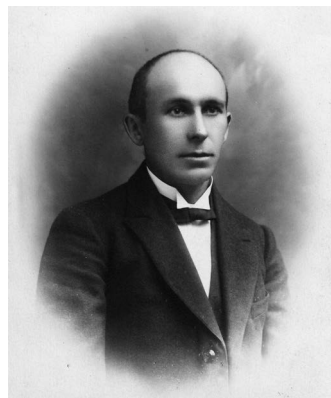

Paežerių pradžios mokyklos mokytojas Jurgis Plečkaitis. PMM nuosavybė



Paežerių pradžios mokyklos mokytoja Magdalena Rimavičienė (Mačytė) su mokiniais. 1930 m. PMM nuosavybė



Paežerių pradžios mokyklos mokytoja Magdalena Rimavičienė (Mačytė). PMM nuosavybė

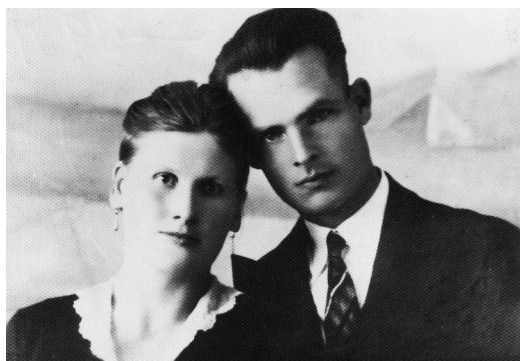

Paežerių pradžios mokyklos mokytojas Kazys Danielius su žmona. PMM nuosavybė

kyklos stogas buvo pakeistas skardiniu. Išleidusi 13 mokinių laidų, turėjo mokyklą perduoti Kaziu Danieliui, dirbusiam nuo 1933 m. iki 1937 metų.

1937 m. į Paežerių mokyklą buvo paskirtas mokytojas Aleksandras Banionis, jis buvo baigęs dvejų metų Naūmiesčio pedagoginius kursus. Šiam mokytojui teko dirbti su visais keturiais skyriais. Išleidęs dvi mokinių laidas, 1939 m. mokytojas A. Banionis išvyko.

Nuo 1939 m. rudens Paežeriuose buvo numatyta steigti šešiametę mokyklą, todėl mokiniai, kurie baigė ketvirtąjį skyrių, tą pačių metų pavasarį buvo perkelti į penktąjį skyrių.

Tuo metu mokykloje dirbo jau du mokytojai – Anicetas Miliauskas ir Ignatavičius. Mokytojas A. Miliauskas dirbo su pirmojo, antrojo ir trečiojo skyriaus mokiniais, o mokytojas Ignatavičius – su ketvirtojo ir penktojo skyriaus mokiniais valsčiaus patalpose, kurios, 1934 m. panaikinus Paežerių valsčių, liko tuščios. Baigę keturis skyrius, penktąjį skyrių pradėjo lankyti Opšrūtų ir Šačkų kaimų mokiniai.

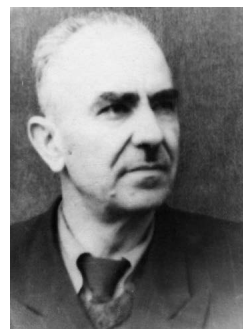

Paežerių pradžios mokyklos mokytojas Aleksandras Banionis. PMM nuosavybė



Paežerių mokyklos mokytojai Domicelė Karlonienė ir Aleksandras Banionis su mokiniais. 1943 m. PMM nuosavybė



Paežerių pradžios mokyklos mokiniai su mokytojais. Viduryje sėdi (iš kairės): tikybos mokytojas kunigas J. Valaitis, mokyklos vedėja D. Karlonienė, mokytojas A. Banionis. Nacmetis. PMM nuosavybė



1940 m. prie Paežerių – Opšrūtų kelio kryžkelės buvo numatyta statyti naują V. Kudirkos vardu pavadintą mokyklą. Jau ir akmenys buvo pradėti vežti, bet statybas nutraukė prasidėjęs karas.

1941–1943 m. Paežerių mokykloje su ketvirtojo, penktojo ir šeštojo skyriaus mokiniais dirbo mokytojas Povilas Laurynaitis (kartu ejęs ir vedėjo pareigas) ir antrame komplekte su pirmojo, antrojo ir trečiojo skyriaus mokiniais – mokytoja Stanislava Kačkuvienė. Vedėjas dirbo senojoje mokykloje, o mokytoja – buvusioje raštinėje. 1941 m. mokytojai turėjo nutraukti rusų kalbos pamokas ir pradėti mokytis vokiečių kalbos. Kai vyko karas ir okupantai keitė vienas kitą, mokykloje dirbti ir mokytis buvo labai sunku.

Nuo 1943 m. mokykloje pradėjo dirbti mokytoja Domicelė Karlonienė ir mokytojas Aleksandras Banionis, atvykęs iš Šačkų mokyklos. Jis dirbo buvusios valsčiaus raštinės patalpose su pirmojo, antrojo ir trečiojo skyriaus mokiniais, o mokytoja D. Karlonienė – su ketvirtojo, penktojo, šeštojo ir keliais septintojo skyriaus mokiniais. Mokytoją A. Banionį kažkas buvo įskundęs vokiečiams už draudimą vaikams eiti į bažnyčią. Mokytojas buvo areštuotas ir įkalintas Vilkaviškio mirtininkų kameroje (rūsyje šalia dabartinės *Maximos* parduotuvės) kartu su žydais ir komunistais, pasmerktais sušaudyti. Bet vėliau buvo išteisintas ir sugrįžo dirbti į mokyklą.

Vedėjaujant D. Karlonienei, iš mokyklos aukšto dingo visa mokytojo J. Venčiaus surinkta Paežerių istorija. Kieno pikta ranka čia pasidarbavo, niekas nesužinojo.

1944 m. liepos mėnesį besitraukdami vokiečiai, nors kalbama, kad tai galėjo būti rusų kareiviai, numetė šalia mokyklos bombą ir apgadino mokyklos sienos kampą ir stogą.



Daug sunkumų mokykla turėjo pirmaisiais pokario metais. Pastatai apgriauti, trūko inventoriaus ir mokymo priemonių. „Lietus bėga per mokyklos stogą taip, kad mokiniai mokykloje prisemia batus, langų taip pat nėra“, – taip buvo rašoma tėvų susirinkimo protokole apie mokyklos materialinę padėtį 1944–1945 mokslo metais. Nuo 1945 m. Paežerių mokykloje su II–IV skyriaus mokiniais dirbo mokytoja Teofilė Alkevičienė. Ji pamokas vedė buvusios raštinės patalpose.

Pokario sunkumai buvo įveikti. 1946–1947 mokslo metais atidarytas antras komplektas. 1948 m. mokykla pavadinta progimnazija. I skyriuje mokėsi 21 mokinys, III skyriuje – 20 mokinių. Juos mokė D. Karlonienė. II ir IV skyriaus mokinius mokė mokytoja T. Alkevičienė. II skyriuje mokėsi 14 mokinių, o IV skyriuje – 8 mokiniai. Su 28 V skyriaus mokiniais dirbo mokytoja Aldona Navickaitė, D. Karlonienė ir naujai paskirtas direktorius Antanas Petrauskas. A. Navickaitė dėstė lietuvių ir rusų kalbas, gamtos mokslus, piešimą, muziką, darbelius, D. Karlonienė – matematiką, A. Petrauskas – vokiečių kalbą, istoriją, geografiją, fizinį lavinimą.

1950–1959 m. mokyklai vadovavo Algirdas Mičiulis. 1950 m. rudenį senojoje mokykloje su I ir III skyriaus mokiniais dirbo mokytoja Roma Mičiulienė,

Mokytojos D. Karlonienė ir T. Alkevičienė su pradinėmis klasėmis. 1948 m. PMM nuosavybė



Paežerių septynmetės mokyklos direktorius Antanas Petrauskas. PMM nuosavybė



Paežerių septynmetės mokyklos direktorius Algirdas Mičiulis. PMM nuosavybė



Mokiniai prie nacionalizuoto ūkininko Jono Miliausko namo, kuriame mokėsi V–VII klasės. 1952 m. PMM nuosavybė



Mokytojas Vytautas Grinius (paskutinėje eilėje 1-as iš kairės) su mokiniais. 1952 m. PMM nuosavybė

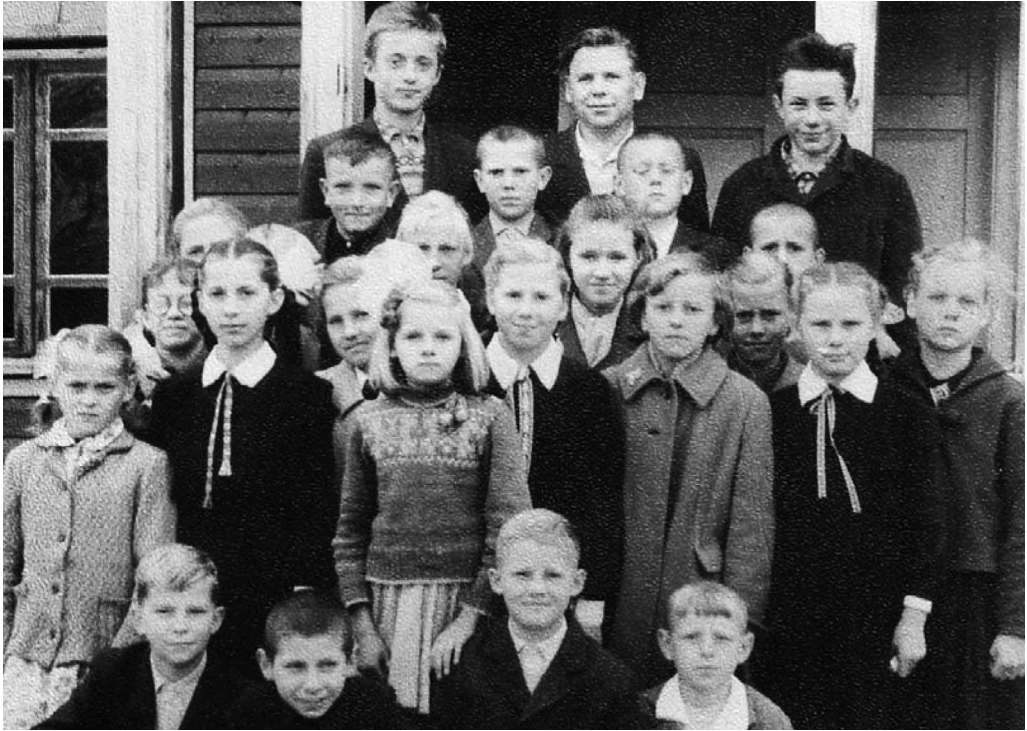

*Mokytojas Vincas Viskačka (paskutinės eilės viduryje) su mokiniais.
1957 m. PMM nuosavybė*



*Mokytoja R. Mičiulienė (stovi 1-oje eilėje 4-a iš dešinės) su vyresniųjų
klasių mokiniais. PMM nuosavybė*



su II ir IV skyriaus mokiniais – mokytoja E. Vilkevičiūtė. V ir VI klases mokė Jadvyga Samulevičiūtė (lietuvių kalba, aritmetika), Aldona Navickaitė (rusų kalba, istorija, geografija, gamtos mokslai, muzika).

Nuo 1951 m. su pradinėmis klasėmis (po karo pradžios mokyklos skyriai pervadinti klasėmis) dirbo Roma Mičiulienė. V–VII klasių mokiniai pradėjo mokytis buvusiam ūkininko Jono Miliausko name kitoje kelio pusėje. Šis dviejų aukštų medinis (24x7,5 kv. m) pastatas buvo nacionalizuotas 1952 m., o namo savininkas, grįžęs iš tremties, įsidarbino mokyklos valytoju. Naujame mokyklos pastate buvo keturios klasės, mokytojų kambarys, pionierių organizacijos kambarys ir sandėlis.

Su vyresnėmis klasėmis tuo laikotarpiu dirbo mokytojai: Gediminas Almonaitis, Aldona Dorilaitė, Vytautas Grinius, Ona Klimienė, Aldona Krušinskaitė, Anelė Liepinaitytė, Jadvyga Samulevičiūtė, Kazimiera Sidaravičiūtė, Alfonsas Vazalis, Vincas Viskačka, Vida Voveraitytė, A. Žeižys, Kostas Žukauskas, Anelė Žukauskienė ir pats mokyklos direktorius A. Mičiulis.

Nuo 1959 iki 1964 m. mokyklai vadovavo Algirdas Černeckis. Mokyklą lankė mokiniai iš Paežerių, Alksnėnų, Parausių, Oželių, Gudėlių apylinkių. Jau buvo privalomas mokymas nuo 7 iki 16 metų. Mokykloje įrengtos 12 vietų metalo ir medžio dirbtuvės, įkurtas mokomasis-bandomasis sklypas. Smarkiai išaugo mokyklos medžiaginė bazė, jos vertė siekė 3500 rublių.

Paežerių septynmetės mokyklos mokytojai: stovi (iš kairės) – direktorius A. Mičiulis, R. Mičiulienė, V. Viskačka, V. Grinius, neatpažinta, G. Almonaitis, J. ir B. Stankevičiai; sėdi (iš kairės) – A. Krušinskaitė ir V. Vosylienė (Voveraitytė). 1958 m. PMM nuosavybė

1960–1961 mokslo metais kaimo jaunimo klasėje mokėsi 17 mokinių (10 berniukų ir 7 mergaitės). 1962–1963 m. m. Paežerių vakarinėje mokykloje buvo 3 klasės, kuriose mokėsi 37 mokiniai (V klasėje – 13, VI klasėje – 13 ir VII klasėje – 11).

Pradinėse klasėse dirbo mokytojos R. Mičiulienė (iki 1960 m.), Birutė Pačkauskienė ir Elena Gustaitytė. Vyresniųjų klasių mokinius mokė direktorius A. Černeckis (lietuvių ir anglų kalbos), V. Viskačka (lietuvių ir rusų kalbos), A. Krušinskaitė (aritmetika, algebra, geometrija ir braižyba), O. Klimienė (biologija, chemija ir geografija), V. Grinius (piešimas, praktikos darbai, fizika, istorija ir fizinis lavinimas), Roma Valaitytė (istorija), Stasys Ankevičius (muzika ir braižyba).

Mokytojo S. Ankevičiaus, grįžusio iš tremties, gyvenimo istorija yra aprašyta knygoje *Už Uralo, žemės galo*. Pradėjęs dirbti šioje mokykloje, mokytojas S. Ankevičius 1958 m. subūrė akordeonistų ansamblį, su juo pasirodydavo mokyklos šventėse ir sėkmingai dalyvaudavo rajoninėse šventėse.

1950–1960 m. buvusi septynmetė Paežerių mokykla tapo aštuonmete ir tokia ji buvo iki 1986 m., išskyrus 1969–1970 m., kai jai buvo suteiktas devynmetės statusas.

1960 m. mokykla buvo elektrifikuojama, todėl susidarė sąlygos atidaryti kaimo jaunimo VIII klasę. 1961 metais mokyklą baigė pirmoji dešimties aštuntokų laida.

Mokytojų kolektyvas buvo jaunas ir darbštus. Kūrybiškai ir aktyviai dirbo meno saviveiklos kolektyvai, gamtininkai, mokyklos sportininkai (šachmatininkai ne kartą tapo rajono ir net respublikos prizininkais).

1962–1965 m. mokykloje kartu veikė vakarinė mokykla: 1962–1963 m. m. – 3 klasės, 37 mokiniai; 1963–1964 m. m. – 9 mokiniai ir 1964–1965 m. m. – 10 mokinių.

1964 m. A. Černeckiui išvykus direktoriauti į Marijampolės rajono Igliškėlių mokyklą, mokyklos direktoriumi buvo paskirtas Vytautas Grinius, mokykloje dirbęs nuo 1951 m. Jis mokyklai vadovavo iki 1990 m. Direktorius pavaduotojais ugdymui dirbo: Ona Klimienė (1971–1984 m.), Vida Petkevičienė (1984–1987 m.), Stasys Bosas (1987–1989 m.), Rena Sincevičienė (1989–1991 m.), vėl Vida Petkevičienė (1991–1995 m.).

1964 m. mokyklą pasiekė žinia, kad į Lietuvą ruošiasi atvykti buvęs Paežerių mokyklos mokinytis, tuomet pažangus Amerikos lietuvių veikėjas, rašytojas Antanas Petrika. Laiškuose direktoriui V. Griniui ir tuometiniam kolūkio pirmininkui Pranui Danilevičiui jis vis teiravosi, kaip gyvuoja *Kudirkyne* (V. Kudirkos tėviškė). V. Kudirkos tėviškėje klėtyje buvo kolūkio grūdų sandėlis, kurį reikėjo iškelti kitur, kad būtų galima įrengti memorialinį V. Kudirkos muziejų, be to, tai daryti ragino ir rajono valdžia, nenorėdama apsijuokti prieš atvyksiantį „amerikoną“. Šis darbas buvo pradėtas dar direktoriaujant A. Černeckiui. Skulptorius Vladas Pleškūnas sutiko iškalti paminklinį akmenį. Direktoriui A. Černeckiui išvykus, visas muziejaus įrengimas, medžiagos rinkimas ir kaupimas, stendų ruošimas ir kiti darbai teko V. Griniui ir S. Ankevičiui, vadovavusiam mokyklos kraštotyri-



Ilgametė Paežerių aštuonmetės mokyklos direktoriaus pavaduotoja ugdymui Onutė Klimienė. PMM nuosavybė



*Vinco Kudirkos
klėtelė-muziejus
gimtojoje sodyboje.
2006 07 20. Aloyzo
Petrašiūno nuotr.*



ninkų būreliui. 1965 m. rugpjūčio mėnesį klėtelė-muziejus buvo atidarytas, nors tuo laiku kalbėti apie V. Kudirką buvo labai nepopuliaru ir rizikinga.

Mokyklos direktoriui daug kartų iš partkomo ideologų ir net saugumo teko sulaukti perspėjimų ir pastabų, ypač dėl to, kad muziejuje dirbo buvęs tremtinys mokytojas S. Ankevičius.

1966 m. vasarą į Paežerius atvyko ilgai lauktas svečias A. Petrika, nustebinęs savo paprastumu ir nuoširdumu. Paežeriečiai dėkingi jam už V. Kudirkos muziejaus sukūrimo idėją, juk net nepriklausomos Lietuvos laikais tai nebuvo padaryta. Šis kuklus muziejėlis, kurį aplankė tūkstančiai žmonių, ne vienam padėjo „atsipeikėti“, klausantis mokytojo S. Ankevičiaus V. Kudirkos smuiku grojamo uždrausto Lietuvos himno.

Paežerių aštuonmetės mokyklos mokiniai ir mokytojai su svečiu iš JAV Antanu Petrika (sėdi 3-ias iš dešinės). 1966 m. PMM nuosavybė



Paežerių aštuonmetės mokyklos aštuntokų išleistuvės. 1967 m. PMM nuosavybė



Paežerių aštuonmetės mokyklos moksleivių instrumentinis ansamblis, 1967 m. rajoninėje instrumentinių ansamblių apžiūroje užėmęs III vietą. Dešinėje stovi ansamblio vadovas mokytojas S. Ankevičius. PMM nuosavybė



Dviaukštis Paežerių pagrindinės mokyklos pastatas. 2006 07 20. A. Petrašiūno nuotr.



Prie mokyklos dviaukščio pastato pristatyta sporto salė. 2006 07 20. A. Petrašiūno nuotr.

A. Petrika padėjo įgyvendinti dar vieną svajonę – pastatyti Paežeriuose naują mokyklą su sporto sale, stadionu ir gražiai sutvarkyta aplinka. Pagaliau pavyko įtikinti rajono vadovus statyti naujoje vietoje dviaukštę mūrinę mokyklą. 1965 m. pradėta ir 1967 m. buvo baigta statyti dviaukštė mokykla su centriniu šildymu ir, deja, su paštu, kuris su savo kabeliais ir tarša buvo „pripirštas“ už tai, kad Ryšių ministerija šiek tiek prisidėjo lėšomis.

Dar 1964 m. ir 1965 m., vos gavus patvirtintą mokyklos projektą, buvo pradėtas sodinti šimto obelių sodas. Medeliais aprūpino girininkas B. Klimas, o juos sodino mokytojai O. Klimienė ir Jonas Stankevičius su mokiniais. Daug retų dekoratyvinių krūmų ir medžių sodinukų mokyklos direktorius V. Grinius atsivežė iš įvairiausių Lietuvos vietų. Mokykla buvo apdovanota gamtosaugos pereinamuoju respublikiniu prizu.

Mokykla, nors ir toli nuo didesnio miesto, buvo jauki, mokinių bei jų tėvų mėgstama. Čia vyko šventės, tradiciniai renginiai, sporto varžybos. Daug paramos gaudavo iš tuometinio kolūkio ir girininkijos.

Neturėdami sporto salės, mokiniai sportuodavo erdviame lauko stadione ar (žiema) mokyklos koridoriuje. Kadangi mokykla buvo visų traukos centras, kolūkiečių lėšomis buvo pradėta statyti didelė sporto salė (viena didžiausių tuo metu rajone). Prie jos statybų daug prisidėjo mokyklos darbuotojai ir mokiniai. 1988 m., švenčiant V. Kudirkos 140-ąsias gimimo metines, sporto salė jau buvo pastatyta ir joje vyko labai išpūdingas renginys.

Paežerių mokyklos mokiniai pro langus kasdien matydavo, kaip prie mokytojo S. Ankevičiaus namelio, kuris buvo kitoje kelio pusėje, sustoja ekskursantų, vykstančių į V. Kudirkos klėtelę, autobusai iš visos Lietuvos. Todėl labai didžiavosi, kad jie gyvena ir mokosi tokio garsaus žmogaus tėviškėje. O mokytojas S. Ankevičius buvo visų laukiamas ir dažnas mokyklos svečias.

Nuo 1986 iki 1987 m. mokykla vadinosi Paežerių nepilna vidurine, o nuo 1987 iki 1994 m. – Paežerių devynmete.

1990 m., direktoriui V. Griniui išėjus į pensiją, buvo paskirtas naujas direktorius Donatas Dambrauskas. Jo vadovavimo laikotarpiu mokiniai galėjo ne tik sportuoti erdvoje salėje, bet ir koncertuoti naujoje aktų salėje, mokytis įvairių darbų naujose dirbtuvėse. Mokiniai aktyviai dalyvavo popamokinėje veikloje, vyko į rajoninius konkursus ir varžybas, kur taip pat pasiekdavo gana gerų rezultatų. Mokykloje ypač populiarius buvo jaunųjų gamtininkų būrelis (vadovė Vida Petkevičienė), kurio nariai ne tik rūpinosi gamta, bet ir kartu su girininkija organizuodavo Paukščių dieną – tikrą paukštelių šventę – inkilėlių kėlimą. Prieš tai visą rudenį ir žiemą mokyklos dirbtuvėse mokiniai patys tuos namelius paukšteliams gamindavo, o pavasarį visi vykdavo į mišką ir ten juos iškeldavo.

Nuo 1994 iki 2000 m. mokykla vadinosi Paežerių pagrindine.

1995–2016 m. mokyklai vadovavo buvusi direktoriaus pavaduotoja Vida Petkevičienė. Direktorės pavaduotoja ugdymui 1995–2005 m. dirbo Lionė Kraulėdienė. Keitėsi mokyklos veidas, buvusio mokyklos eksperimentinio sklypo vietoje pasodintas ažuolynas, atnaujinta materialinė bazė.

1997 m. kovo 8 d. lankytojams duris atvėrė mokyklos muziejus, turintis vertingų ir labai retų eksponatų, kurių dalį padovanojo mokytojas S. Ankevičius.

1999 m. pradėjo veikti priešmokyklinio ugdymo grupė.

Nuo 2000 m. mokykla tapo Paežerių pagrindine (10 klasių).

Mokyklos kolektyvas bendradarbiavo su kitomis mokyklomis (ką daro ir dabar), vyko bendri renginiai, konkursai. Ypač graži draugystė iki šiol sieja Paežerių mokyklos kolektyvą su Šakių rajono Plókščių mokykla. Jaunieji gamtininkai, vadovaujami mokytojos Livijos Šalaševičienės, dalyvavo įvairiuose respublikos ir tarptautiniuose gamtosaugos projektuose, tapo nugalėtojais. Veikė jaunųjų literatų būrelis (vadovė Lina Janonienė), tautinių šokių kolektyvas (vadovė Justina Kiverienė), ritminių šokių (vadovė Daiva Panitauskienė), istorinio teatro, knygnešiukų būrelis (vadovė Lionė Kraulėdienė), dramos (vadovės L. Šalaševičienė ir Lina Skaisgirienė), dainavimo būrelis (vadovai Jonas Stanevičius ir R. Pečiulienė), dūdelių ansamblis (vadovė Roma Ciplijauskienė), sporto (vadovai Valdas Kairys ir D. Panitauskienė) ir kt. Mokykloje buvo įrengta kompiuterių klasė, joje informacinių technologijų gudrybių ir dabar moko informatikos mokytoja Asta Kalasauskienė.

Nuo 2016 m. mokyklos direktorės pareigas laikinai ėjo Roma Ciplijauskienė. Mokykloje tęsiamos buvusios tradicijos, vyksta įdomi popamokinė veikla. Mokiniai dalyvauja rajoniniuose ir respublikiniuose konkursuose, vykdo projektinę veiklą.

2019 m. rugsėjo 1 d. Paežerių pagrindinė mokykla tapo Vilkaviškio S. Nėries pagrindinės mokyklos skyriumi.

Paežerių mokyklos klasių, mokinių ir mokyklą baigusių skaičius 1948–2020 metais

Mokslo metai	Klasių skaičius	Mokinių skaičius	Mokyklą baigusių skaičius	Pastabos
1948–1949	4	68	14	
1949–1950	5	99	28	
1950–1951	6	100	27	
1951–1952	7	108	?	
1952–1953	7	102	15	
1953–1954	7	114	24	
1954–1955	7	90	?	
1955–1956	7	79	5	
1956–1957	7	81	7	
1957–1958	7	76	11	
1958–1959	7	83	9	
1959–1960	7	80	12	
1960–1961	8	101	12	
1961–1962	8	96	?	
1962–1963	8	95	10	Dar 5 baigė vakarinę mokyklą
1963–1964	8	104	10	
1964–1965	8	117	15	Dar 8 baigė vakarinę mokyklą
1965–1966	8	121	23	
1966–1967	8	114	21	
1967–1968	8	121	16	
1968–1969	8	107	16	
1969–1970	8	117	10	
1970–1971	8	111	13	
1971–1972	8	130	10	
1972–1973	8	154	12	

(tęsinys)

Mokslo metai	Klasių skaičius	Mokinių skaičius	Mokyklą baigusių skaičius	Pastabos
1973–1974	8	141	14	
1974–1975	8	154	19	
1975–1976	8	150	28	
1976–1977	8	129	15	
1977–1978	8	125	16	
1978–1979	8	116	22	
1979–1980	8	104	21	
1980–1981	8	96	12	
1981–1982	8	96	12	
1982–1983	8	92	12	
1983–1984	8	94	9	
1984–1985	8	101	13	
1985–1986	8	102	9	
1986–1987	9	110	13	
1987–1988	9	106	11	
1988–1989	9	103	7	
1989–1990	9	104	9	
1990–1991	9	109	13	
1991–1992	9	105	6	
1992–1993	9	113	7	
1993–1994	9	105	12	
1994–1995	9	121	8	
1995–1996	9	131	9	
1996–1997	9	130	7	
1997–1998	9	137	7	
1998–1999	9	140	8	
1999–2000	9	145	19	Priešmokyklinio ugdymo klasėje (PUK) mokėsi 10 mokinių
2000–2001	10	144	16	PUK – 8
2001–2002	10	132	9	PUK –10

(tęsinys)

Mokslo metai	Klasių skaičius	Mokinių skaičius	Mokyklą baigusių skaičius	Pastabos
2002–2003	10	125	13	PUK – 11
2003–2004	10	119	11	PUK – 9
2004–2005	10	109	22	PUK – 10
2005–2006	10	100	11	PUK – 10
2006–2007	10	107	12	PUK – 10
2007–2008	10	92	9	PUK – 10
2008–2009	10	91	11	PUK – 10
2009–2010	10	81	6	PUK – 9
2010–2011	10	84	8	PUK – 9
2011–2012	10	80	6	PUK – 9
2012–2013	10	79	5	PUK – 9
2013–2014	10	82	6	PUK – 9
2014–2015	10	76	9	PUK – 9
2015–2016	10	67	8	PUK – 9
2016–2017	10	46	6	PUK – 8
2017–2018	10	46	5	PUK – 7
2018–2019	10	48	6	PUK – 7
2019–2020	9	55	6	PUK – 5

Lentelės duomenys rodo, kad Paežerių aštuonmetę mokyklą 1961–1986 m. baigė 370 mokinių (nėra duomenų apie baigusius 1962 m.), Paežerių mokyklą 1987–2000 m. baigė 136 mokiniai, Paežerių pagrindinę mokyklą 2001–2019 m. – 179 mokiniai.

Atsiminimai apie Paežerių mokyklą

Petras Kriščiukaitis

Paežerių mokyklos 100-mečio sukaktuvių proga (1968 m.), mokytojo kraštotyrininko Stasio Ankevičiaus prašomas, pateiksiu šiek tiek atsiminimų iš tų laikų (1898–1902 m.), kai lankiau šią mokyklą.

Pirmoji pažintis. Egzaminai. Pirmoji mano pažintis su mokykla įvyko prieš 70 metų, kai aš, eidamas aštuntus metus, kartu su savo trejais metais vyresniu broliu Kaziu nuėjau į mokyklos mokslų metų užbaigimo iškilmės, vadinamuosius *egzaminus*. Tai būdavo tradiciniai *egzaminai*, vykdavę kiekvienais mokslo metais gegužės mėnesio pabaigoje.

Nustatytą dieną mokiniai, nešini gėlėmis, beržų šakelėmis, traukė į mokyklą. Ją patys pasipuošdavo, o kurie gyveno netoli mokyklos, ateidavo su ryšuliais užkandžių – pyragų, sūrių, skilandžių, užpiltinių. Prasidėdavo oficialioji iškilmų dalis. Mokytojas egzaminuodavo – paklausinėdavo šiek tiek iš mokslo metų kurso. Mokiniai paskaitydavo, padeklamuodavo ir pabaigoje padainuodavo. Paskui visi eidavo į mokyklos aikštę. Čia būdavo atliekama linksmoji – meninė dalis. Tai įvairūs rimti ir komiški žaidimai. Iš pastarųjų (komiškųjų) žaidimų prisimenu du.

Puodynės daužymas. Vidury aikštės padėdavo puodynę (žinoma, atliekama, suskilusia). Vieną iš mokinių privesdavo prie puodynės kelių žingsnių atstumu, paduodavo jam lazda, užrišdavo skarele akis, kad nematytų, ir šis, vieną kartą apsisukęs, turėdavo pasistengti sudaužyti puodynę. Dažniausiai tai padaryti nepavykdavo, ir visiems būdavo gražaus juoko. O jeigu pavykdavo sudaužyti puodynę, tai „čempionas“ gaudavo prizą – saldainį.

Bėgimas su maišais. Aikštės pradžioje prie nubrėžtos linijos sustodavo keletas mokinių – savanorių. Jie išsistodavo į maišus ir, davus ženklą, pradėdavo bėgti į kitą aikštės galą. Bėga, griūva, atsikelia, vėl bėga... Kiek juoko! Laimėjusieji taip pat gaudavo saldainių.

Iki šiol tėvai būdavo tik žiūrovai, o trečioje *egzaminų* programos dalyje jie tapdavo veikėjais, ypač mamos. Iš klasės išnešdavo dalį suolų, sustatydavo stalus, kėdes ir ant stalų išdėliodavo valgius bei gėrimus. Įvairias užpiltines papildydavo keletas statinaičių (tada dar vadintų *bačkučių*) alaus. Jos ilgvežimiu iš Pilviškių suspėdavo įsijungti į trečiąją *egzaminų* veiksmą.

Prasidėdavo vaisės. Vaikai prisivalgę eidavo į aikštę žaisti. O tėvai pasivaišindavo, tarpusavyje pasišnekėdavo ir padainuodavo, o kai kurie ir pakortuodavo. Tai tokie būdavo *egzaminai* – pati įdomiausia mokslo metų diena.

Mane, mažylį (nors jauėjau aštuntus metus, bet buvau silpno augimo ir mažoko ūgio), tik atėjusį apsupo mokiniai, pradėjo klausinėti, koks mano vardas, pavardė, kiek man metų, ar noriu į mokyklą eiti ir kitokių dalykų. Kai pasakiau, kad einu aštuntus metus, jie suabejojo, ir vienas net užtikrino, kad manęs, tokio mažo, šiais metais rudenį dar nepriims į mokyklą. Tai man buvo ypač skaudus nuosprendis. Laimė, mano brolis Kazys įtikino, kad aš teisingai suskaičiavau savo dar trumpoką amželį, o aš pats, save gindamas, drąsiai pasakiau, kad moku skaityti ir rašyti.

– Na, jau, na, – suabejojo jie, – eik prie lentos ir parašyk savo vardą, pavardę! Nors iki šiol su kreida dar nebuvo rašęs, bet, gelbėdamas savo prestižą, išdrišau ir parašiau: „*Petras Krisciukajtis*.“

– Tai... jis rašo čia lietuviškai, – abejingai, lyg sumenkindamas vertino mano sugebėjimus vienas dičkis.

Paaiškinau, kad rusiškai dar nemoku. Pagaliau, atrodo, vienbalsiai nutarė, kad aš būsiu priimtas į mokyklos pirmąjį skyrių. Šiuo sprendimu buvau visiškai patenkintas ir pralinksmejau. Vadinasi – „egzaminą“ išlaikiau.

Aš – mokinys. Štai aš – jau mokinys. Užsikabinau ant dešinio peties krepšelių su pirmokui skirtomis mokslo priemonėmis. O tos priemonės tokios – juodojo skalūno įrėmintą lentelė, rašiklis (*grifelis*), trys sąsiuviniai, pieštukas, kantuota liniuotė ir rusų kalbos elementorius *Bukvar'*. Kazio krepšelis didesnis – jis ir mokslo priemonių (knygų, sąsiuvinų) daugiau turi, į jo krepšelį ir mudviejų maistas sudedamas.

Šitap susitvarkę traukiame į mokyklą. Prie mudviejų dažnai prisijungia kaimynų vaikai: Šeštokų Urbonas ir Konstantinas, Lazauskų Petras, dar keli vaikai iš Opšrūtų ir Omentiškių kaimo, o toliau paėjus ir iš Steponų kaimo.

Einame takais pro Valaitynę (Valaičių sodybą). Ten reikia pereiti Gulbino upelį. Tat kol pripratau, mane pernešdavo ar padėdavo pereiti brolis Kazys ar Šeštokų Urbonas ir Konstantinas (vėliau tapo gydytoju ir rašytoju slapyvardžiu Algirdas Margeris). Mes buvome giminės: jų mama – mano vyriausioji sesuo. Išėjo taip, kad aš, mažylis, buvau jiems dėdė. Nesididžiavau šiuo „titulu“, nes praktiškai, ypač vaikų amžiuje, jaunesnis visada pagarbiau žiūri į didesnį, vyresnį, o ne priešingai. Juo labiau, kad minėtieji giminaičiai buvo gabūs visokioms meistrystėms. Mokytojas Pijus Gumauskas (pas jį aš visą laiką mokiausi), iš kažkur sužinojęs apie šią „dėdystę“, kartais pašiepiamai (kaip man atrodydavo) į mane kreipdavosi: „Nu, diadia!“ (Nu, dėde!)

Mokinių susirinkdavo daug. Jų dar padaugėdavo nuo *Visų Šventų* (po lapkričio 1 d.), kai užsibaigdavo gyvulių ganymas. Dvi eilės ilgų suolų prisipildydavo glaudžiai sėdinčių mokinių, tik siauri tarpai likdavo praeiti. Kiek tų mokinių būdavo? Neskaičiavau, bet sakydavo, kad visas šimtas. Berniukų dauguma, o mergaičių – gal tik trečdalis ar net ketvirtadalis.

Pagal išsimokslinimą mokiniai buvo suskirstomi į tris skyrius. Daugiausia mokinių būdavo pirmajame skyriuje, o mažiausiai – trečiajame.

Kadangi aš jau buvau kiek pamokytas, tai sunkumų nejaučiau. Bet ta rusų kalba... Iš pradžių kurį laiką mums, pirmokams, leisdavo kalbėtis ir lietuviškai, bet paskui griežtai draudė. Taigi reikėjo išmokti būti nebyliu. Per pertrauką prakalbėsi lietuviškai, tvarkdarys (*dežurnyj*) užrašys tavo pavardę lentoje, – na tada jau klius... Nemokėdami kaip reikiant pasakyti, savaip sudarydavom ar šmaikščiai iškraipydavom rusiškus žodžius.

Kai kada per skaitymo pamokas 3-iojo skyriaus mokiniai, mokytojo įsakyti, ateidavo į mūsų suolus ir mus, pirmokus, patikrindavo, pamokydavo. Kai kurie iš jų taip uoliai atlikdavo „mokytojo“ pareigas, kad mokinių ausys ar paausiai skaudžiai nukentėdavo (mokytojas P. Gumauskas tokios rūšies bausmių nenaudojo).

Rašydavome grifeliu juodo skalūno lentelėse arba pieštuku (o vėliau – plunksna) sąsiuvinuose. Mokytojas išmokė mus pasidaryti sąsiuvinus iš popieriaus lapų ir juos, taip pat ir rašomąją lentelę susigrafuoti, panaudojant kantuotą liniuotę ir pieštuką bei grifelį. Galėdavom nusipirkti ir „gatavų“ sąsiuvinų, bet pačių pasidaryti atsieidavo pigiau.

Pirmajame skyriuje mokytojas dažnai panaudodavo „paskatinamąsias dovanas“. Už teisingą atsakymą (per aritmetikos pamoką) arba labai gerai atliktą darbą duodavo grifelį ar pieštuką.

Už užduotų darbų neatlikimą, išdykavimą, kalbėjimąsi lietuviškai bausdavo – palikdavo po pamokų, be pietų, klupdydavo, mušdavo su liniuote per delną. Bausmės „*bez obieda*“ (be pietų) nelabai tebijodavom, nes, išsiprašę iš klasės pamokos metu, pasislėpę už ūkio pastato, pavalgydavom. Žinoma, jei kas pamatęs nepaskūsdavo, tokiu atveju tekdavo didesnė bausmė.

Skaudžiausia bausmė buvo „delninės“, ypač žiemos metu, kai nuo šalčio būdavo sugrubę rankos ir nebuvo galima gerai ištiesti delno ir pirštų. Nevienodi nusikaltimai, nevienodos ir bausmės. Atspėti, koks bus atpildas už nusižengimą, buvo sunku, nes bausmės dydis priklausydavo nuo mokytojo nuotaikos.

Kartą po pertraukos mokytojas įėjo į klasę blogai nusiteikęs ir atrodė piktas. O čia lentoje užrašyta nusikaltėlio pavardė – Vosylius (iš Paežerių kaimo, vardo neatmenu). Buvo aišku, kad bausmei bus panaudota liniuotė, kurios plotis buvo toks, kad apimtų visą mokinio delną. Ir tikrai, dar nebaigus „prokurorui“, t. y. tvarkdariui, atraportuoti nusikaltimo esmės (nusikaltimo neatmenu), mokytojas paėmė nuo stalo liniuotę ir, priėjęs prie nusikaltėlio, rūščiai tarė: „*Dierzī lapu!*“ (Laikyk (duok) leteną!) – pasigirdo smarkus smūgis... „*Davaj druguju!*“ (Duok kitą!), – paliepė. Mokinys atkišo kitą delną. Mokytojas vėl užsimojo. Ir tuo metu, kai liniuotė turėjo skardžiai pakštelėti į delną, ji jau visai kitu atgarsiu pokštelėjo... į suolo kraštą. Mat po pirmojo smūgio baudžiamojo nervai neišlaikė ir jis lemiamuojų momentu atitraukė ranką, arba, tikriau sakant, delną. Mes, mokiniai, buvom didžiai nustebinti, kai pamatėm, jog iš vienos ilgos liniuotės pasidarė dvi, tik ne vienodo ilgumo liniuotės. „Kas dabar bus?“ – pagalvojom. O nieko ypatingo – mokytojas susitvardė ir tik tepasakė: „*Na kolieni!*“ (Klaupti!).

Mergaičių nei „delninėmis“, nei klupdymais nebausdavo. O gal jos ir nenusikalsdavo tiek daug. Tikriausiai.

Bet vieną kartą... Buvo apsiniaukusi neįauki vėlyvo rudens diena. Paskutinė pamoka. Mes, pirmokai, ir antrojo skyriaus mokiniai beveik prieblandoje dirbome savarankiškus darbus. Trečiajame skyriuje buvo gramatikos pamoka. Mokytojas klausinėjo. Kai kurie mokiniai nemokėjo ir paklausti tylėjo. Juos (tris ar keturis) iškvietė prie lentos. Vienas iš mokačijų buvo pasiūstas atnešti rykščių. Tai siaubas... Nenustojom rašę... Kas bus?... Įbedėm akis į nelaiminguosius. Po kelių minučių kelios karklinės rykštės buvo įteiktos mokytojui. Prasidėjo egzekucija. Kiekvienas nelaimingųjų gavo „per kelnes“ po kelis smūgius (man atrodė nestiprius, nes nė vienas nesucypė ir nesuriko). Tai buvo baisus, siaubingas įvykis, kuris giliai įsirėžė mano atmintyje. Bet jis buvo vienintelis. Mokytojas, matyt, įsitikino, kad šis „metodas“ nedaug proto įkalė į galvą, o gal pagailėjo savo nervų, nes daugiau šio „metodo“ nebekartotojo.

Fizinės kultūros pamokų nebūdavo. Mokiniai patys pertraukų metu prisigalvodavo visokių žaidimų, išdykavimų. Tada mes atsigaudavom, grynu oru pakvėpuodavom. Kartais kokius nors ūkio darbus mokytojui dirbdavom: iš mokyklos sklypo (jį mokytojas naudodavo vien tik savo reikalams) akmenis rinkdavom, vyresnieji mokiniai sode medelius apkasinėdavo, pjaustinio (*akselio*) su rankine mašina pripjaudavo. Tai būdavo malonūs darbai, tik, gaila, jų retokai būdavo. Kartą mokytojas atnešė į klasę pusmaišį žirnių (jų turbūt kas nors iš tėvų buvo atnešę) ir keletui mokinių liepė tuos žirnius perrinkti: sveikus dėti į vieną vietą, o sukirmijusius ir netikusius – į kitą. „Na, tai jau klupdys ant žirnių“, – pagalvojom, nes taip mus kiti gąsdindavo. Bet to nebuvo.

Įdomiausias pamokos. Iš visų pamokų įdomiausias man buvo tikyba, dainavimas ir paišyba. Tikyba dėstė lietuviškai. Vadovėlio nebuvo, tik paveikslėliai iš Senojo Testamento. Šie paveikslėliai būdavo kartoniniai, šviesiai rudos spalvos su rusiškais užrašais. Mokytojas taip įdomiai ir vaizdžiai, demonstruodamas paveikslus, pasakodavo, kad viską puikiai atsimindavau.

Kai mokytojas atsinešdavo smuiką, labai nudžiugdavau. Jis, kaip man atrodė, labai gražiai smuikuodavo. Dainuoti – man buvo vienas malonumas. Turėjau neblogą diskantą ir traukdavau iš širdies. Tik kartą, bedainuojant „*Ach ulica, ulica širokaja, travuška muravuška zielionaja*“ (Ach gatve, gatve plačioji, žolele vejele žalioji), norėdamas pagražinti paskutinio žodžio „*zielionaja*“ paskutinį skiemenį, pakėliau balsą aukščiau ir buvau išpėtas stryko (*smičiaus*) smūgiu per galvą (neskaudžiai!). Tad puikiai supratau, kad manasis dainos „harmonizavimas“ čia netinka. Daugiau tokių bandymų nedarydavau.

Dainavom ir lietuviškas dainas „Kur upelis teka, šapalėlius neša“ (berods, Vinco Kudirkos sukurta), „Sėjau rūtą, sėjau mėtą“ ir kitas.

Piešdavom piešimui skirtuose languotuose sąsiuvinuose. Iš pradžių perpiešdavom mokytojo lentoje pavaizduotus įvairius lengvesnius ornamentus, geometrines figūras ir daiktus. Vėliau mokytojas leisdavo piešti, pasinaudojant piešimo sąsiuviniais-prospektais, kuriuos išgydavo patys mokiniai. Tada jau kiekvienas galėdavo patenkinti savąjį „menininko“ skonį bei sugebėjimą.

Atsimenu, labai mėgdavo ir gražiai piešdavo Jonas Kudirka (daktaro Vinco Kudirkos brolis). Kartą atvažiavęs mokyklon inspektorius ypatingą dėmesį atkreipė į Jono Kudirkos piešinius. Paskutinis jo piešinys buvo labai gražus arklys. Inspektorius išsiėmė storą buką plunksnakotį (tokio mes dar nebuvom matę) ir, nepamirkęs į rašalą, žaliai parašė „*5 otlično*“ (5 puikiai) ir dar kai ką (turbūt savo titulą ir pavardę). Tai buvo nustebimo!

Titulai. Vienas iš nemaloniausių (o man atrodė sunkiausių ir bjauriausių) dalykų buvo titulai. Tai nebuvo koks nors programinis mokslo dalykas, o įterptinis, epizodinis caro, jo šeimos ir aukštosios valdžios asmenų, jų didenybių, šviesybių laipsnių (*činų*), pareigų su pavardėmis, vardais, tėvavardžiais ir kitokiais priedais mokymasis. Kiekvieno atskirai pagarbus apibrėžimas. Tie titulai buvo ryškiai atspausdinti ir pakabinti mokykloje ant sienos. Jie buvo surikiuoti griežta eile pagal asmenų didybę: caro įpėdinio, kitų aukštųjų didybių, ministro pirmininko, vidaus reikalų ministro, švietimo ministro, Varšuvos mokslo apygardos globėjo, Suvalkų mokslo direkcijos viršininko ir paskutinis – Vilkaviškio apskrities virši-

ninko (pastarasis buvo ne atspausdintas, o ranka prirašytas) titulas. Visus tuos titulus mes, 3-iojo skyriaus mokiniai, turėdavome nusirašyti ir atmintinai išmolti. Išmokęs keturis pirmuosius, nutariau, kad užteks, ir kitų toliau nesimokiau. Tada man buvo pritaikyta tokiais atvejais įprasta priemonė – išmolti po pamokų. Bet ir paliekamas po pamokų nesimokydavau. Tik po to, kai vieną dieną po pamokų buvau išlaikytas iki sutemų ir, bėgdamas pro kapines, gerokai išsibauginau, mano užsispyrimas kaipmat dingo ir greitai išmokau. Bet kaip tyčia mokytojas daugiau manęs tų titulų nepaklausė. Dar ir šiandien atsimenu vieną iš tituluotų pavardžių – *Čiebotariov*. Mat ši pavardė panaši į suvalkiečių vartojamą žodį *čiabatas*.

Bloga knyga. Kartą mokytojas atsinešė į klasę punda knygų, brošiūrų ir išdalijo vyresniems mokiniams, sakydamas, kad už tas knygas pinigų mokėti nereikės. Ir aš buvau apdovanotas tokia knyga. Tai buvo katalikų tikybos katekizmas, tik parašytas rusiškais raidėmis. Skaityti buvo labai nesmagu ir neįprasta. Parsinešęs namo, pasigyriau, kad gavau knygą. Tėvas pažiūrėjo, pavartė, palingavo galvą ir paklausė: „*Ką mokytojas sakė duodamas šią knygą?*“ – „*Sakė, kad už tą knygą nereikės pinigų mokėti...*“ – „*Čia bloga knyga*“, – tarė tėvas. Ir nuo tada aš tos knygos daugiau nemačiau. Supratau, kad tai tikrai bloga knyga, nes lietuviška knyga būdavo spausdinama tik lietuviškais raidėmis. Bet tokios knygos tada buvo griežtai draudžiamos. Namuose mes turėjome lietuviškų knygų, tačiau jos buvo daugiausia religinio turinio.

Mokykloje knygynėlio, bibliotekos nebuvo, tai jokių knygų (žinoma, rusiškų) iš mokyklos paskaityti negaudavom. Tiesa, viena kartą mokytojas išplatino (už pinigus) III skyriaus mokiniams A. Puškino eiliuotų pasakų knygeles mėlynais apklankais su autoriaus atvaizdu. Šios knygelės mums buvo įdomios.

Vadovėliai. Pirmajame skyriuje turėjome elementorių *Bukvar'* ir aritmetikos uždavinyną. Antrajame skyriuje buvo skaitymo knyga *Russkaja rieč'*, gramatika ir aritmetikos uždavinynas. Trečiajame skyriuje – buvo skaitymo knyga *Russkaja rieč' 2 god*, aritmetikos uždavinynas (sudarytas, rodos, Goldbergo), gramatika ir rusų istorija (autorius Roždestvenskis).

Tai visas mūsų pradinio mokslo žinynas, kuris su kitais reikmenimis buvo talpinamas mokinio krepšelyje ir diena iš dienos kantriai nešiojamas iš namų į mokyklą ir atgal ir su stipria mokytojo pagalba žiupsnis po žiupsnio spraudžiamas į mūsų jaunas galveles.

Egzaminai. Kiekvienais metais birželio mėnesį Vilkaviškio pradžios mokykloje vykdavo visos apskrities pradinių mokyklų baigiamieji egzaminai. Suvažiudavo apie 30–40 mokinių. Mokytojas Pijus Gumauskas į egzaminus pristatydavo po 5–6 mokinius. Iš Žiūrių Gudelių (antrosios valsčiaus mokyklos) būdavo po 2–3 mokinius, ir tai ne kasmet. Taigi iš visos apskrities nedaug mokinių atvykdavo forminti mokyklos baigimo. Be to, dalis mokinių egzaminų neišlaikydavo – „susikirsdavo“. Mokytojo P. Gumausko mokiniai, kiek pamenu, visada išlaikydavo. Silpniesiems neleisdavo laikyti – palikdavo antriems metams.

Rusų kalbos rašyba man ėjosi palyginti neblogai. Tam daug padėjo savotiškas mokytojo metodas – visiškai garsinis. Pavyzdžiui, žodžius: „*čaj, ščuka, žil, mužik, golova, chorošo*“ ir kitus, tardavom taip, kaip rašydavom, neiškreipdami garsų, užuot tarę taip, kaip dabar reikalaujama: „*čiai, šiuka, žyl. mužyk, galava,*

charašo“, tai yra priebalsius č, šč – minkštai, o priebalsius ž, š – kietai, balsį o, jei jis nekirčiuotas, – kaip a ir pan.

Egzaminuodavo komisija iš Marijampolės gimnazijos. Raštu reikėdavo išspręsti uždavinį ir parašyti diktantą. Diktuodavo mokytojas rusas su plačia barzda. Jis pabrėžtinai tardavo žodį „*mužyk*“ ir kitus žodžius, kuriuos mums reikėdavo mokėti taisyklingai tarti. Turėdamas pakankamai igūdžių ir prisimindamas gramatikos taisykles, diktantą parašiau gerai.

Po pietų tęsdavosi egzaminai žodžiu. Reikėdavo perskaityti straipsnelį ir atpasakoti. Paskui klausinėdavo iš rusų istorijos. Šiek tiek klausinėdavo ir iš tikybos (Senojo Testamento). Su tikyba man buvo kebliau. Mat klausinėdavo rusiškai, ir ne popas, o kitas mokytojas. Tikybą, kaip jau minėjau, mums dėstė lietuviškai ir neįspėjo, kad reikės atsakinėti rusiškai. Ypač man nesklandžiai išėjo pasakoti biblinius vardus ir posakius. Bet šiaip taip užduotis atlikau. Egzaminus išlaikęs, tik rudenį gavau pažymėjimą. Tai buvo 1902 metai. Kitais metais, mokytojo P. Gumausko paruoštas, išlaikiau egzaminus į Veiverių mokytojų seminariją.

Mokslo draugai. Baigdamas noriu prisiminti ir nors sąrašė paminėti tuos mokinius amžininkus, kurių veidai, pavardės ar vardai dar užsilikę (vienų gana ryškiai, kitų blankiau) mano atmintyje: Jonas Brundza (karo gydytojas, tragiškai mirė 1927 m.), Juozas Brundza, Uršulė Brundzaitė (mokytojo Vinco Šlečio žmona), Antanas Česaitis, Pijušas Česaitis, Petras Damijonas, Viktoras Damijonas, Kygaitės (dvi seserys, vardų neatmenu), Kazys Kriščiukaitis (mano brolis), Jonas Kudirka (daktaro Vinco Kudirkos brolis), Emilija Kudirkaitė (daktaro Vinco Kudirkos sesuo), Jonas Lazauskas (vėliau – Vilkaviškio apskrities valdybos sekretorius), Petras Lazauskas (vėliau – Alvito valsčiaus sekretorius), Vanda Maikauskaitė, Juozas Mekšraitis (blaivybės propaguotojas, liaudies dainius), Jonas Miliauskas, Antanas Petrika (gydytojas, rašytojas, gyveno JAV), Jurgis Rimša (skulptoriaus Petro Rimšos brolis), Samuolis (iš Opšrūtų k.), Pijušas Stankevičius (Avižius), Jonas Segevičius, Katrė Segevičiūtė, Konstantinas Šeštokas (Algirdas Margeris – gydytojas, rašytojas, gyveno ir mokėsi JAV), Urbonas Šeštokas, Jeronimas Valaitis (kunigas), Jonas Valaitis (baigė Rygos politechnikumą), Jonas Valaitis (baigė fizikos-matematikos fakultetą), Ona Valaitytė (baigė mokslus Šveicarijoje), Juzė Venciūtė (mokytoja Marijampolėje), Algirdas Vosylius (iš Paežerių k.).

Dar keletą mokinių veidus bei jų veiklos momentus prisimenu, bet pavardžių ir vardų jau nebeatmenu. O dauguma į tokį gilų užmaršties rūką pasinėrė, kad jokios vilties nebeliko juos prisiminti.

Po dešimties metų. Baigęs mokytojų seminariją, mokytojavau Užvolgyje, lietuvių tremtinių kolonijoje Čiornaja Padina (Samaros gubernija, dabar Saratovo sritis). Per vasaros atostogas parvažiuodavau į tėviškę – Sarmačinus. Lietuvos mokyklose darbas baigdavosi vėliau. Paežeriuose tada mokytojavo Vincas Šlekys, o Opšrūtuose (naujai įsteigtoje trečioje valsčiaus mokykloje) – Kazys Klimavičius. Mudu su K. Klimavičiumi buvom pakviesti dalyvauti Paežerių mokyklos *egzaminuose*. Buvo 1912 metai. Mokykloje sutikom jau studentus – mediką Joną Brundzą ir matematiką Joną Valaitį. Mokinių tėvų susirinko tik keletas. Tiesa, mes atėjome jau pavėlavę, suspėjome tik į trečiąją *egzaminų* veiksmą. Pasirodo, tradicija šiek

ties pasikeitusi. Mes draugiškai pasikalbėjome, prisiminėme vaikystę. Juk čia, šioje mokykloje, įgijome pirmąsias žinias ir iš čia gavom kelialapį į tolesnį mokslo pasaulį.

Mokyklos patalpos išliko tos pačios, tik pats namas atrodė mažesnis. Ant sienos nebebuvo išrikiuotų „titulų“. Sodas jau gerokai paūgėjęs. Pamokų metu lietuvių kalba ir lietuviškos knygos jau nedraudžiamos, kaip buvo prieš keletą metų. Per savaitę vykdavo net dvi lietuvių kalbos pamokos. Tai jau buvo didžiulis mūsų tautos laimėjimas. J. Valaitis ir K. Klimavičius besikalbėdami rado bendrų įdomybių matematikos srityje. K. Klimavičius parengė metodiškai puikius aritmetikos vadovėlius V ir VI skyriams, o V. Šlekys, J. Brundza ir aš daugiau buvom linke į literatūrą. Pastebėję mokykloje smuiką, atpažinom, kad tai bus mokytojo P. Gumausko per dainavimo pamokas naudotas instrumentas. Mudu su J. Brundza mokėjom smuikuoti – tai kaip neišmėginsi smuiko, kurio malonūs garsai anais laikais lavino ir mūsų muzikinę klausą.

Grįžome iš *egzaminų* smagiai nusiteikę. Be to, matematikas J. Valaitis nepamiršo mums įdėti kelionei gerą matematinį uždavinį, kurį K. Klimavičius per kelias valandas „suvirškino“, o aš dvi paras vargau, kol šiaip taip įveikiau.

Tautinis atgimimas Lietuvoje po 40 metų ledinio periodo smarkiai išaugo. Dažni kaimo kluonai virto „teatrais“, kur liaudies artistai parodydavo savo gabumus. Vaidinimai, dainos, deklamavimai, tautiniai žaidimai ir šokiai pasidarė įprastiniu kultūriniu reiškiniu.

Per vasaros atostogas aš dažnai susitikdavau su Juozu Mekšraičiu, kuris buvo pasinėręs į tautinio atgimimo veiklą. Jis buvo didelis optimistas – tvirtai tikėjo lietuvių tautos ateitimi. Su juo man visada buvo malonu bendrauti.

Dar praėjus dešimčiai metų. 1922 metų rudenį, grįžęs Lietuvon, aš nuvykau į Paežerių mokyklą. Mokyklos namas atrodė kiek pasenęs. Sodas – suaugęs. Mokykla, kaip ir seniau, buvo vieno komplekto, tik jau ne trijų, o keturių skyrių. Mokykloje dirbo jauna mokytoja Magdalena Mačytė. Dabar čia mokėsi mano brolio vaikai. Mokytoja supažindino mane su pradinės mokyklos programa, vadovėliais ir darbo sąlygomis. Greitai ir aš, gavęs paskyrimą, pradėjau dirbti mokytoju Pūstapėdžių pradinėje mokykloje.

Tai tiek iš atsiminimų apie savo pirmąją Paežerių mokyklą.



*Buvęs Paežerių pradžios mokyklos mokinys
Petras Kriščiukaitis. PMM nuosavybė*

* * *

Petras Kriščiukaitis (1890–1986), kilęs iš Vilkaviškio apskrities Paežerių (vėliau Gižų) valsčiaus Sarmačinų kaimo. Pradinį mokslą įgijo Paežerių pradinėje mokykloje, 1904–1910 m. mokėsi Veiverių mokytojų seminarijoje, ją baigęs 4 metus mokytojavo lietuvių tremtinių kolonijoje Rusijoje Saratovo srities Čiornaja Padina kaime. Pirmojo Pasaulinio karo metu buvo mobilizuotas į kariuomenę. Po karo grįžo į Lietuvą, mokytojavo Vilkaviškio apskrities Pūstapėdžių, vėliau Tauragės apskrities Kałtinėnų ir Kauno miesto pradinėse mokyklose.

Neprarasta istorinė atmintis

Algirdas Černeckis

Po Stalino asmenybės kulto pasmerkimo 1956 m. prasidėjo „atšilimo“ laikotarpis: sumažėjo represijų mastas, sušvelnėjo spaudos cenzūra, kai kurie slepiami ir draudžiami tautos istorijos faktai jau nebuvo tabu. 1959 m. Vilniaus universiteto rankraštyne varčiau *Varpo* komplektą, atneštą iš specialiojo fondo. Baigdamas lituanistikos studijas rašiau diplominį darbą apie V. Kudirkos kūrybą. O juk visai neseniai tautos žadintojo pavardę buvo uždrausta net minėti.

Būna gyvenime atsitiktinumų. Pagal tuometinę jaunųjų specialistų įdarbinimo tvarką 1959 m. buvau paskirtas vadovauti Vilkaviškio rajono Paežerių septynmetei mokyklai. Paežeriai – V. Kudirkos giminė.

Kadangi buvau pirmosios kartos nuo žagrės atstovas, miestelio aplinka nenuliūdino. Sūduvos lygumoje tyvuliavo gražus ežerėlis, čia pat driekėsi miškas. Abiejose gatvės pusėse – pirmoji darbovietė, du mokyklos pastatai. Paežerių kaimo mokykla buvo įsteigta 1868 m., pastatas neišliko. Kaip minėjau, vienoje gatvės pusėje buvo 1892 m. statyta mokykla, joje mokėsi pradinių klasių mokiniai. Kitoje gatvės pusėje, buvusiam ūkininko J. Miliausko name, mokėsi V–VII klasių mokiniai.

Kadangi buvęs direktorius A. Mičiulis perėjo į kitą darbą, mokytojų, būsimų kolegų, buvau priimtas geranoriškai. Visi mokytojai gyveno Paežeriuose, jų kaita buvo nežymi. Tuo metu, atrodytu, užkampio mokykloje dirbo kvalifikuoti pedagogai, jaučiantys didžiulę atsakomybę už mokinių ugdymo rezultatus. Galima teigti, jog ir sovietmečiu Paežeriuose humanistinės pedagogikos principai nebuvo svetimi. Todėl apie pirmosios darbovietės mokytojus liko teigiami prisiminimai. Visų negaliu prisiminti, tačiau norėčiau paminėti biologijos mokytoją Oną Klimienę, matematikos mokytoją Aldoną Krušinskaitę, kūno kultūros mokytoją Vytautą Grinių, rusų kalbos mokytoją Vincą Viskačką, muzikos mokytoją Stasį Ankevičių, pradinių klasių mokytojas Vidą Vosyliene (Voveraitytę), Romą Mičiulienę, Elena Gustaitytę, Birutę Pačkauskienę.

Suvokiau, jog teks dirbti tautos žadintojo Vinco Kudirkos giminėje, Sūduvos regione, kuriame V. Kudirkos bendražygiai skelbė Lietuvos valstybingumo ir nepriklausomybės siekius. Be abejo, sovietmečiu okupantai stengėsi ištrinti istorinę atmintį, o XIX amžiaus Lietuvos nacionalinio išsivadavimo judėjimo veikėjai buvo vadinami buržuaziniais nacionalistais, suprask, liaudies priešais. Atsirado galimybė priminti paežeriečiams jų garbingą istorinę praeitį.

1959 m. gruodžio 31 d. sukako V. Kudirkos 101-osios gimimo metinės. Reikia pripažinti, jog Vilkaviškio rajono laikraščiu *Pergalė* nacionalinis savigarbos jausmas nebuvo išblėses, nes nepabūgo išspausdinti išsamų mano straipsnį *Vincas Kudirka – publicistas*. Kudirkos vardas, kurį okupantai norėjo ištrinti iš atminties,



Paežerių septynmetės mokyklos direktorius Algirdas Černeckis. Apie 1960 m. PMM nuosavybė

vėl suskambėjęs jo gimtinėje žadino laisvės siekį, kultūrinę rezistenciją.

Mokykla ir tuometinis Paežerių kolūkis svarstė, kaip įamžinti Varpininko atminimą. Pasinaudota palankia situacija. 1966 m. tėviškę aplankyti susiruošė paežerietis, pažangus socialdemokratinė pažiūrų Amerikos lietuvis Antanas Petrika. Jis mokėsi Paežerių pradinėje mokykloje, o žmona buvo V. Kudirkos giminaitė. Tautiečio noras – aplankyti V. Kudirkos klėtelę.

Su šviesaus atminimo kolūkio pirmininku Pranu Danilevičiumi aptarėme idėją išlikusioje klėtelėje įrengti V. Kudirkos memorialinį muziejų, o sodybos kieme pastatyti atminimo akmenį. Rajono partinė vadovybė šią idėją įgyvendinti nepagelbėjo, tačiau ir netrukdė. Mat svečiui iš Amerikos norėta parodyti, jog sovietinėje Lietuvoje nevaržoma asmens laisvė, gerbiami tautai nusipelnę asmenys.

Paežerių bendruomenė šiai minčiai pritarė. Kolūkio meistrai sutvarkė sodybos aplinką, klėtelės vidų pritaikė muziejui. Mokytojai S. Ankevičius ir V. Grinius rinko ir kaupė eksponatus. Su kolūkio pirmininku nuvykome pas skulptorių Vladą Pleškūną, kuris gyveno tėvo sodyboje netolimame Báltrakio kaime, tartis dėl paminklinio akmens pastatymo V. Kudirkos gimtinės kieme. Susipažinau su talentingu menininku, Lietuvos patriotu, įdomiu ir ekstravagantišku žmogumi, kuriam buvo nesvetima meno inteligentijos bohema. Jis pageidavo, kad pas jį atvyktume 12 valandą naktį ir nepamirštume gėrimo (aišku, ne limonado). Buvome maloniai sutikti, supažindinti su jo sukurtų skulptūrų muziejumi sodybos kieme. Ypatingas skulptūrų grožis žavėjo mus vasaros vidurnakčio mėnulio šviesoje. Entuziastingai sutiko padėti prisikelti V. Kudirkai iš užmaršties – sukurti paminklinį akmenį. Pasitarus pritaria mano pasiūlytam užrašui ant atminimo akmens: „Šioje sodyboje 1858 m. gruodžio 31 d. gimė išymus lietuvių rašytojas ir visuomenės veikėjas Vincas Kudirka.“ To meto sąlygomis pasirinktas diplomatinis užrašo variantas: lankytojai puikiai supras ir įvertins Varpininko visuomeninę veiklą. Dėl atminimo akmens ir V. Kudirkos bareljefo sukūrimo derybos buvo trumpos. V. Pleškūnas ėmėsi šio darbo iš patriotinių paskatų, tik paprašė parūpinti malkų kurui. Kolūkio pirminkas nesunkiai įvykdė šį pageidavimą.

Paežerių bendruomenė neleido ištrinti V. Kudirkos vardą iš istorinės atminties: 1965 m. rugpjūčio 8 d. iškilmingai atidaryta V. Kudirkos klėtelė-memorialinis muziejus.



Skulptoriaus Vlado Pleškūno iškalta paminklinis akmuo V. Kudirkos gimtojoje sodyboje. 2006 07 20. A. Petrašiūno nuotr.

Paežerių mokyklos istorijoje yra lakoniškas įrašas, jog 1960–1969 m. vyko suaugusiųjų mokymas. Apie tai norėčiau papasakoti plačiau.

Paežeriuose ir aplinkiniuose kaimuose darbavosi nemažai jaunų žmonių, kurie dėl nepalankių pokario sąlygų buvo įgiję tik pradinį ar kiek aukštesnį išsilavinimą. Tarp jų buvo ir kolūkio pirmininkas – sumanus ūkininkas, praktikas, autoritetingas vadovas, tačiau dėl išsilavinimo stokos pažeidžiamas. Tuo metu suaugusiųjų mokymas kaimo vietovėse nebuvo populiarus: sudėtinga lankyti mokyklą vakarais iš tolimesnių kaimų, namuose apstu ūkio darbų. Paminėtinas ir psichologinis faktorius – kaip reikės sėsti į savo vaikų mokyklos suolą?

Suaugusiųjų mokymą Paežeriuose pradėjau organizuoti nuo atviro pokalbio su kolūkio pirmininku. Esminės pokalbio mintys išliko atmintyje: „*Pirmininke, Jūsų kolūkio rodikliai geri, žmonės gyvena gerai, Jus gerbia ir Jumis pasitiki, tačiau esate nepartinis, nesistengiate sodybas perkelti į gyvenvietes, bet Jūsų išsilavinimas nepakankamas. Taigi rajono partinė valdžia pasistengs sau tinkamu žmogumi Jus pakeisti, pretekstas – išsilavinimo stoka. Nuoširdus patarimas: įveikite bereikalingas ambicijas, sėskite į mokyklos suolą. Su Jumis ateis į mokyklą ir kiti žmonės.*“ Buvau teisingai suprastas. Paežerių kolūkio pirmininkas Pranas Danilevičius su savo kolūkiečiais pravėrė mokyklos duris. Mokėsi ir kolūkio vairuotojai, jie į mokyklą pavėžėdavo savo moksladraugius. Geru žodžiu noriu paminėti mokytojus už jų parodytas pastangas ir pedagoginį taktą dirbant su suaugusiais. Netrukus besimokantys suaugusieji nusipelnė bendruomenės pagarbos, skatino mokyklą lankančius savo ir kaimynų vaikus siekti žinių.

Neapsieita ir be partinės nomenklatūros savivalės. Kaip tuo metu buvo įprasta, į Paežerius buvo atvežtas naujas kolūkio pirmininkas. P. Danilevičius mokėsi, nebuvo rimtų argumentų, dėl ko reikėtų keisti vadovą. O ir žmonės jau buvo atsikratę baimės kalbėti, pareikšti savo nuomonę. Kolūkiečiai vienu balsu pasakė „ne“ atvykėliui, iš moterų išgirdo ir aštresnių žodžių.

1965 m., jau dirbdamas kitoje mokykloje, gavau P. Danilevičiaus kvietimą atvykti į Paežerius. Proga – jam bus įteiktas aštuonių klasių baigimo pažymėjimas. Po to jis mokėsi tuomečio Kapsuko žemės ūkio technikumui neakivaizdiniame skyriuje, tapo kvalifikuotu žemės ūkio specialistu. Ir kiti mokyklos vakarinio skyriaus suaugusieji sėkmingai savo darbuose ir gyvenime panaudojo įgytas žinias.

Per penkerius mano darbo metus mokykla neįturi politinio spaudimo: pionierių organizacija veikė formaliai, nebuvo užsiimama ateistiniu auklėjimu. Kaip minėjau, mokyklos veikloje dominavo dvi prioritetinės veiklos kryptys: mokymas, kurio rezultatai buvo mokytojų garbės reikalas, ir visapusiškas mokinių gebėjimų ugdymas užklasine veikla.

Nors medžiaginis mokyklos aprūpinimas buvo skurdus, mokytojai rasdavo būdų skatinti mokinių kūrybingumą ir aktyvią veiklą. Mokykla neturėjo jokio muzikos instrumento, tačiau mokytojas S. Ankevičius kažkur rado išmestą fisharmoniją, ją suremontavo, naudojo per muzikos pamokas. Jis sugebėjo iškiepyti mokiniams ir paežeriečiams meilę muzikai. Bėgo metai, Paežeriuose grodavo S. Ankevičiaus vadovaujami mokinių orkestrėlis, kaimo kapela, net pučiamųjų orkestras.

Mokykla neturėjo sporto salės, tačiau mokytojas V. Grinius kūrybingai ir įdomiai pamokas vesdavo lauke. Paežerių mokiniai, užsigrūdinę ir ištvėringi,

sėkmingai rajono varžybose pasirodydavo lengvosios atletikos ir dviračių sporto rungtyse. Savaitgaliais mokiniai taip pat rinkdavosi mokykloje: mokytojai V. Grinius ir V. Viskačka trenirudavo stalo tenisininkus ir šachmatininkus. Ir aš jausdavau malonumą pasportuoti šiuose savaitgalio susibūrimuose. Šalia mokyklos – miškas, todėl buvo mėgstamos orientavimosi varžybos.

Mokytoja Ona Klimienė vadovavo jaunųjų gamtininkų būreliui, jo pasiekimai gamtosaugos srityje buvo žinomi respublikoje. Ir kiti mokytojai nesišalino užklausinės veikos, suvokė jos svarbą. Visa tai jie darė dėl mokinių, už tai negaudami jokio atlygio.

Norėčiau paminėti kai kuriuos Vilkaviškio rajono darbuotojus, nuo kurių priklausė politinio klimato formavimas mokyklose, bet jie gūdžiu sovietmečiu toleravo ir liberalizmo idėjas. Mano nuomone, jie kartais nuvertinami iki kolaborantų lygmens. Šie asmenys – tai to meto Vilkaviškio rajono Vykdomojo komiteto pirmininko pavaduotojas Stasys Rogovas ir Švietimo skyriaus vedėjas Justinas Šačkus. Tai jų dėka Paežerių mokykloje buvo įdarbinami mokytojai, buvę Sibiro tremtiniai ar sovietinei valdžiai nepatikimi asmenys.

Malonu prisiminti Paežerių septynmetės mokyklos mokytojus, kolegas, kurie pažadino V. Kudirkos laisvės *Varpą* ir savo darbais priartino jo pergalingą skambesį. Keletas iš jų.

Vytautas Grinius – nuo 1964 m. Paežerių aštuonmetės mokyklos ilgametis direktorius, aktyvus kraštotyrininkas, nuo 1997 m. Marijampolės Lietuvos prezidento K. Griniaus memorialinio muziejaus direktorius, apdovanotas ordino *Už nuopelnus Lietuvai* Riterio kryžiumi.

Vida Vosylienė (Voveraitytė), kraštotyrininkė, aktyvi paežeriečių bendruomenės narė, poetė, 1998 m. sukūrusi mokyklos himno žodžius.

Stasys Ankevičius – 1965 m. su bendraminčiais įkūręs V. Kudirkos memorialinį muziejų-klėtelę ir jam vadovavęs ilgus metus. Sutikdamas muziejaus lankytojus, paties atrastu V. Kudirkos smuiku grodavo Lietuvos himną. Aktyvus kraštotyrininkas ir paežeriečių bendruomenės narys, tremties atsiminimų autorius. Apdovanotas penktojo laipsnio *Gedimino* ordinu, *Karaliaus Mindaugo* medaliu, jam suteiktas Vilkaviškio *Garbės piliečio* vardas.

Džiugu, jog Paežerių pagrindinė mokykla ir šiuo metu yra paežeriečių bendruomenės kultūros ir švietimo centras. Malonu S. Ankevičiaus gatve eiti į savo jaunystės antrą šimtmetį skaičiuojančios mokyklos dešimtmečių sukakčių iškilmingus minėjimus, kuriuose skamba mokytojos V. Vosylienės sukurti mokyklos himno žodžiai.

Mokytojo ir direktoriaus atsiminimų fragmentai

Vytautas Grinius

1950 m. baigęs Marijampolės mokytojų seminariją, vienus metus dirbau Vilkaviškio rajono Klampūčių septynmetėje mokykloje. Nuo 1951 m. rugsėjo 1 d. iki 1991 m. rugsėjo 1 d. dirbau to paties rajono Paežerių aštuonmetės mokyklos mokytoju, direktoriumi. Dėščiau rusų kalbą, istoriją, darbus, kūno kultūrą, piešimą, braižybą. Pirmuoju mano direktoriumi buvo Algirdas Mičiulis (iki 1958 m.), o po jo Algirdas Černeckis. Kurį laiką mokykla buvo net trijuose pastatuose: senojoje mokykloje, kurioje gyveno Mičiuliai ir buvo viena klasė bei mokytojų kambarys, kitos klasės – vadinamojoje *Miliauskynėje* ir viena klasė – Juozo Andziulio namo šiaurės gale. Mokytojams tekdavo bėgioti į visas atskiras patalpas. Vėliau, Mičiuliams išsikėlus į Vilkaviškį, senojoje mokykloje buvo apgyvendinta mokyklos valytojos Onos Sutkaitytės šeima, mokytojų kambaryje įrengtos mokomosios dirbtuvės, jų vedėju ir darbų mokytoju man teko būti gana ilgai. Su mokiniais per darbų pamokas apkalėme lentelėmis visą Miliauskynės pastatą, remontavome inventorių. Mokytojų kambarys buvo to pastato antrajame aukšte.

1964 m. neakivaizdiniu būdu baigiau Kauno kultūros institutą ir nuo rugsėjo 1 d., A. Černeckiui išvykus direktoriauti į Marijampolės rajono Igliškėlių mokyklą, buvau paskirtas Paežerių septynmetės mokyklos direktoriumi. Mokytojų kolektyvas buvo jaunas, darbštus. Dirbo mokytojai: Stasys Ankevičius (dėstė muziką), Aldona Derilaitė, Ona Klimienė (Paežerių girininko Broniaus Klimo žmona), B. Pačkauskienė, Roma Valaitytė, Vincas Viskačka, Vida Vosylienė ir kt.

1966 m. buvo gauta žinia, kad į Lietuvą ruošiasi atvažiuoti Amerikos lietuvių veikėjas, rašytojas Antanas Petrika, gimęs Steponų kaime ir buvęs Paežerių mokyklos mokinys. Jis 1936 m. buvo parašęs darbą *Lietuvių tautinio atgimimo pionieriai*, kuriame daug vietos buvo skirta Vincui Kudirkai, mūsų tautos atgimimo šaukliui, varpininkui, himno autoriui, gimusiam Paežeriuose. A. Petrika man ir tuometiniam Paežerių kolūkio pirmininkui rašytuose laiškuose teiravosi, kaip gyvoja *Kudirkynė*. O ten buvo tik kolūkio grūdų sandėlis. Nenorėdama apsijuokti, ir valdžia ragino iškelti grūdų sandėlį ir įrengti memorialinį muziejų. Šis darbas buvo pradėtas dar prie direktoriaus A. Černeckio: buvo sutarta su skulptoriumi Vladu Pleškūnu, kad jis iškaltų paminklinį akmenį. Išvykus A. Černeckiui, visas muziejaus įrengimas, medžiagos kaupimas, stendai, stelažai teko padaryti mudviem su S. Ankevičiumi, tada vadovavusiu mokyklos kraštotyrininkams ir muziejaus rengimui. Aš turėjau suprojektuoti tuos stendus, organizuoti jų gamybą, nupiešti stendų užrašų raides. Mokytojas S. Ankevičius raides išpjaustė iš faneros, nudažė, padarė visus užrašus ir kaupė medžiagą. Stelažus, kuriuos suprojektavau, kolūkio dirbtuvėse padarė stalius Andrius Ramanauskas ir Algirdas Vosylius. Parašęs laiškus A. Petrikai, paprašiau kelių komplektų V. Kudirkos raštų.



Paežerių septynmetės mokyklos direktorius Vytautas Grinius. Apie 1965 m. PMM nuosavybė

1965 m. rugpjūčio mėnesį muziejų-klėtelę atidarėme. Pagrindinį pranešimą skaičiau aš. Tais metais kalbėti apie V. Kudirką buvo labai nepopuliaru ir rizikinga. Daug kartų vėliau iš partinių komitetų ideologų ir net KGB darbuotojų susilaukdavau pasergėjimų ir pastabų, ypač dėl to, kad leista dirbti tremtiniui S. Ankevičiui, kad muziejuje nėra sovietinės medžiagos. Bet laukdami „amerikono“, kuri sovietai laikė savu (leido net nakvoti Paežeriuose, kas tuo laiku buvo negirdėta ir, aišku, derinta net su Maskva), mes sugebėjome pasiekti ir įtikinti valdžią, kad negalime apsijuokti prieš pasaulį, kad būtina išasfaltuoti kelią į Kudirkynę. Tuo klausimu rašiau kelis kartus į Vilnių, žurnalą *Švyturį*, ir kelias buvo išasfaltuotas.

1966 m. vasarą į Paežerius atvažiavo ilgai lauktas svečias A. Petrika. Tai nuostabus žmogus, paprastas ir nuoširdus. Jo palaikai ilsisi Paežerių kapinėse prie įėjimo. 1974 m. teko daug pastangų įdėti, kad paskutinė velionio valia būtų įvykdyta. Mes, paežeriečiai, turime būti dėkingi jam už V. Kudirkos muziejaus įkūrimo pirminę idėją ir tik dėl jo atvykimo šią idėją galėjome įgyvendinti. Juk net smetoninės Lietuvos laikais tai nebuvo padaryta, o čia – sovietmetis! Reikia pažymėti tą didžiulį vaidmenį, kurį suvaidino šis kuklus muziejelis naujam tautos atgimimui. Šimtas tūkstančių žmonių čia apsilankė ir „atsipeikėjo“ po tiek metų snaudulio, klausydami mokytojo S. Ankevičiaus V. Kudirkos smuiku grojamo uždrausto Lietuvos himno.

Man, kaip direktoriui, A. Petrikos vardas padėjo įgyvendinti dar vieną svajonę: pastatyti Paežeriuose naują mokyklą su sporto sale, stadionu, gražia aplinka. Juk Paežeriai – V. Kudirkos gimtinė, kuo ji prastesnė už R. Mizaros gimtinę, kur buvo pastatyta mokykla. A. Petrika visais būdais rėmė mano planus net ragindamas kurti vidurinę. Kartais, pasinaudodamas jo autoritetu, kalčiau rajono vadovams į galvą mintį, kad neprotinga statyti dviaukštį mūrinį priestatą prie griūvančios Miliauskynės. Pavykus „pramušti“ naujo priestato (kitaip neleido) variantą atskirai ir kitoje vietoje, 1965 m. pradėta ir 1967 m. baigta statyti dviaukštė mokykla su centriniu šildymu ir, deja, su paštu, kuris kaip šašas su savo kabeliais, tarša buvo mums pripirštas, nes, Ryšių ministerijai prisidėjus lėšomis, gavome centrinį šildymą ir katilinę. Kadangi prižiūrėjau „kiekvieną dedamą plytą“, mokyklos priestato kokybė išėjo pakenčiama: stogas išbuvo 30 metų neremontuotas, iki šiol tie patys katilai, langai, durys. O juk tuometinė statyba buvo tokia, kad po metų jau reikėdavo kapitalinio remonto. Daug jėgų ir sveikatos atėmė nuolatinis „rovimasis“ su statybininkais, nuolatinės pabaigtuvės. Bet per visus tolesnius mano direktoriavimo 26 metus nereikėjo didelio kapitalinio remonto, visus remonto darbus įveikdavome mokytojų ir mokinių jėgomis.

Dar 1964 ir 1965 metais, vos gavę projektą, ėmėme sodinti 100 obelų sodą: medžius ir krūmus. Medeliais aprūpino girininkas B. Klimas, o juos sodino mokytoja O. Klimienė su mokiniais ir J. Stankevičius. Daug dekoratyvinių krūmų ir sodinukų vežiausi iš įvairių Lietuvos vietų. Mokykla gavo gamtosaugos srities pereinamąjį respublikinį prizą. Tuo metu turėjome arti šimto įvairių augalų ir krūmų.

Gerai dirbo meno saviveiklos kolektyvai, vadovaujami S. Ankevičiaus, gamtininkai, vadovaujami O. Klimienės ir vėliau V. Petkevičiaus. Mokyklos sportininkai – šachmatininkai, šaškininkai, krepšininkai – ne kartą buvo rajono ir net respublikos varžybų nugalėtojai.

Direktorius pavaduotoja mokymo reikalams daug metų dirbo O. Klimienė, vėliau – Vida Petkevičienė. Nepriklausomos Lietuvos metais ji vadovavo mokyklai.

Mūsų mokykla ir Vištýčio vidurinė mokykla pirmosios rajone pradėjo dirbti kabinetine sistema. Ypač daug priemonių turėjo fizikos kabinetas. Įsigijome kino projektorių, televizorių. Mokykloje dirbo darbštus ir pareigingas mokytojų kolektyvas. Paminėtini labai pareigingi pedagogai: biologė O. Klimienė, rusistas V. Viskačka, Justina Kiverienė, V. Vosylienė, V. Petkevičienė ir daugelis kitų. Vienu metu du mokytojai – I. Kiverytė ir V. Grinius – gavome teisę vadovauti mokinių išvykai į Lenkiją.

1968 m. paminėjome mokyklos įkūrimo šimtmetį. Minėjime dalyvavo daug svečių, tarp jų rašytojas iš JAV, paežerietis Algirdas Margeris. Dar po ketverių metų antrąsyk atvyko A. Petrika. Lankėsi delegacijos iš Lenkijos, iš Rusijos, visi gėrėjosi gražia mokyklos aplinka, tvarka ir švara, mokyklos sklypu.

Būtina pažymėti ir aptarnaujančio personalo žmones: Oną Sutkaitytę, M. Norkevičienę, A. Ivanauskienę, virėją S. Pastarnokię. Pradėjęs direktoriauti, ėmiausi žygių įrengti mokykloje stacionarinę valgyklą. Kryžiaus kelius nuėjus, tai pavyko padaryti.

Po valgyklos atėjo eilė prie mokyklos statyti sporto salę. Tuometinis kolūkio pirmininkas G. Brazauskas, būdamas ambicingas, projektui ir idėjai pritarė, bet su sąlyga, kad „būtų didžiausia rajone“, nes tuomet Paežeriai garsėjo respublikoje savo gamyba. Tai buvo 1984 m. Salę suprojektavo kolūkio architektas A. Sinkevičius pagal mano pasiūlytus apmatius ir poreikius. Statyti pradėta 1986 m. balandžio 10 d.: buvę mūsų mokiniai V. Guoba ir S. Kilna atvežė pirmąsias dvi mašinas žvyro. Ir prasidėjo didžiausia Golgota, trukusi vos ne penkmetį. Juk buvo statoma ūkiniu būdu: viską reikėjo pešte išpešti, gauti, prašyti, maldauti, net „fundyti“.

Pasikeitė kolūkio vadai. Naujasis – B. Kriščiūnas tęsė pirmtako darbą, su juo dirbti buvo lengviau, nes nekliudė ambicijos. Didžiulėmis mūsų visų pastangomis salė buvo pastatyta, įvesta centralizuota šiluma, kanalizacija, vandentiekis. Kas dabar suskaičiuos tas niekieno neapmokėtas mokytojų ir mokinių pastangas, darbus darbelius valant, dažant, gramdant, kasant, lyginant. Įtampa buvo didžiulė, o laikai ėmė keistis – prasidėjo sovietizmo griūtis. Artėjo V. Kudirkos 130-osios gimimo metinės. „*Minėsime salėje*“, – nusprendėme ir 1988 m. gruodžio mėnesį minėjome. Tada visur buvo toks entuziazmas, toks dvasios pakilimas, kad jeigu prašydavai V. Kudirkai, durys atsidarydavo ir daugelis vadų ko geranoriškiausiai atsiliėpdavo, padėdavo, remdavo. Keturis sąsiuvinius dienoraščių prirašiau smulkmeniškai fiksuodamas meistro Kalinausko brigados darbus ir nuodėmes. Bet salė pakilo visu savo išorės ir vidaus grožiu. Deja, mūsų statybininkai įkišo grindų broką ir dabar dalis grindų išlūžo.

Pasikeitus ekonominėms sąlygoms, tokią salę darosi sunku apšildyti, eksploatuoti. Manau, kad ateityje viskas atsistos į vietą, ir mūsų visų, mokytojų ir mokinių, pastangos nenueis veltui, nes galutinis tikslas – patraukti jaunimą sportuoti, kultūringai praleisti laisvalaikį, atitraukti nuo girtavimo.

1990 m. rugsėjo 6 d. padaviau pareiškimą atleisti iš direktoriaus pareigų po 26 metų įtempto darbo. Turėdamas tikslą salę paversti sporto šventove, pareiškime prašiau leisti dar metus dirbti mokytoju. Kurį laiką man pavyko burti

jaunimą: vakarais salė dundėdavo nuo kamuolių smūgių, vaikai ir suaugę veržte veržėsi į salę.

Žinoma, galėtume parašyti ištisą romaną apie Paežeriuose prabėgusius metus, apie mokytojus ir kai kuriuos mokinius, klases, skundų karus, kovas dėl paskyros mašinos, ambicijas, apie kilusius tarp mokytojų nesutarimus, į kuriuos buvome išukti dėl isteriškų ir tuščiagarbių asmenų pretenzijų. Suprantama, ir aš padariau klaidų, ypač kai įsijungė į kovos frontą kolūkio vadas su savo tuštybių ambicijomis ir tariama didybe, bet, nepajėgęs nieko padaryti, tylomis pasidavė ir buvo „vienbalsiai“ išvartytas.

Trisdešimt šešeri metai mokykloje

Vida Vosyliienė (Voveraitytė)

Turėdama rankose Marijampolės pedagoginės mokyklos pradinių klasių mokytojos diplomą, 1957 m. rugsėjo mėnesį peržengiau Paežerių septynmetės mokyklos slenkstį. O kai padaviau Vilkaviškio rajono švietimo skyriaus vedėjo įsakymą dirbti vyr. pionierių vadove ir pagal galimybes turėti šiek tiek pamokų, mokyklos direktorius Algirdas Mičiulis maloniai nusišypsojo ir tarė: „*Tai neįgyvendinama svajonė, gerbiamoji mokytoja.*“ Man beliko tik pritarti ir atsakyti taip pat su šypsena. Maždaug prieš metus direktorius kvietė dirbti šioje mokykloje. Aš ir pasakiau tuos žodžius, kuriuos atkartojau direktorius, paskaitęs įsakymą.

Atvirai prisipažinsiu, kad nuo vaikystės pažinojau Paežerių vietovę, ežerą, tik mišką iš toliau mačiau. O kai su tėte važiuodavome į Vilkaviškį, nes tuo laiku per Paežerius arkliuku buvo trumpiausias kelias, kartą jis, žiūrėdamas į pakilusį ežero vandenį ir apsemtas sukrypusias lūšneles, stovinčias aname krante, kur dabartinis „mirusios“ pirties pastatas, o kitų tik pamatai belikę, dabar jau visai sulyginti su pieva, šyptelėjo ir tarė: „*Kai užaugsi, nupirksiu šitą vilką ir galėsi čia gyventi, vieta labai graži...*“ Šyptelėjo, paragino arkliuką, sunkiai traukiantį brikelį duobėtu, dumblinu keliu. Paskui pro kryžių, kuris savo vietos neapleido iki šių dienų, pasuko dar blogesniu keleliu per Sarmačinų kaimą Steponų link. Nuo čia jau matėsi miesto kontūrai. Taip mudu gana dažnai važiuodavom prieš karą ir po karo iki 1952 metų vasaros.

Viliojo mane šis kraštas, o ypač ežeras ir miškas. Gyventojų nuo namų ir iki miestelio nepažinojau. Tačiau pavardes visų žinojau, nes pravažiuojant tėtė nuolatos pasakodavo. Nuo mano tėviškės iki Paežerių 7 kilometrai ir toliau, keliu į Vilkaviškį, visų pakelinių gyventojų pavardes žinojau.

Taigi, neįgyvendinama svajonė tapo mano gyvenimo realybe. Čia pradėjau pirmuosius pedagoginio gyvenimo žingsnius. Penktoje ir šeštoje klasėse turėjau dėstyti lietuvių kalbą ir literatūrą ir vyr. pionierių vadovės darbas. Šio dalyko nesimokiau ir neturėjau noro vadovauti pionieriams. Pedagoginėje mokykloje apie pionierių darbą net užrašų nevedžiau, nesidomėjau. Mano svajonė – pradinės klasės. Parsinešiau į namus storiausią vyr. pionierių vadovo knygą ir „pradėjau studijas“. Susipažinau su pionierių organizacijos struktūra. Ir ėmiausi darbo.

Mokykla buvo dviejuose pastatuose. Pradinės klasės buvo senojoje mokykloje (čia mokėsi Vincas Kudirka), o V–VII klasės – buvusiam ūkininko Miliausko name. Senosios mokyklos patalpose gyveno direktorius su šeima, buvo šios tokios dirbtuvės ir viename namo gale didžiulė (taip man atrodė) klasė, o reikalui esant ir salė, nes čia vykdavo mokyklos minėjimai, vakarėliai, taip pat ir kaimo jaunimas čia susiburdavo.

Pionierių kambarys buvo kitose patalpose, antrame aukšte, šalia – mokytojų kambarys. Pionierių kambarį ir jo sienas radau tuščias, išskyrus penkiolikos respublikų pionierių ženkliukų paveikslą. Kadangi nuo pat vaikystės buvome pratinami prie darbo ir pareigingumo, tuoj pat pradėjome dirbti. Pionierių organizacijoje buvo apie 30 mokinių. Dirbome būriuose, draugovėje. Kambaryje turėjome stalą,

keletą kėdžių ir dvi trisienes etažeres kampuose. Jos tuo metu buvo naudingiausias baldas. Penktosios klasės mergaitės išsiuvinėjo servetėles, jomis papuošėme lentynėles. O aš, tikriausiai vienintelė tokia vadovė, išsiuvinėjau pionierišką vėliavą su visais jos atributais. Mūsų kambarys pagyvėjo. Švietimo skyrius skyrė lėšų būrių vėliavėlėms. Įsigijome būgną, trimitą, pirkome albumų, rinkome to meto įdomesnę medžiagą, nuotraukas, aprašymus iš laikraščių ir klįjavome. Gana įdomus albumas išėjo apie Pasaulinį jaunimo festivalį Maskvoje. Rinkome medžiagą apie įžymius savo krašto žmones, apie žuvusius karo metu ar nuo miško brolių, ruošėme aprašymus, dėjome į aplankus. Mūsų kambarys pasipildė, pagražėjo, tik žiemos metu buvo labai šaltas. Vesdavome būrių sueigas, po jų įvairūs žaidimai, nes sausas pasakojimas vaikus atstumia. Klasių vadovai buvo pareigingi, reiklūs, todėl pionierių būrių ir draugovės veikla vaikams nebuvo nemalonus užsiėmimas. Jie laukdavo, noriai ruošdavosi renginiams.

Pagal to meto ir santvarkos reikalavimus reikėjo daug dirbti, kad neužkibtum rajono vadovams ant kabliuko. O dar kvailiau, kad kiekvieną užsiėmimą būriuose ir sueigose reikėjo aprašyti, pailustruoti ar paklijuoti paveiksluoką. Šitas darbas, mano akimis, buvo bereikšmis, tik brangaus mokytojo darbo ir laiko vogimas, lyg ir nepasitikėjimas žmogumi. Aš tikra, kad nė vieno to meto darbo su pionieriais aprašymo archyvuose nerasi. Na, bet rašėme, lipinome, segėme į aplankus.

Sueigos buvo teminės, nurodytos ir visose reikėjo išryškinti ateistinių auklėjimą, internacionalinį, patriotinį ir t. t. Ir svarbiausia – užrašyti. To reikalavo rajono komjaunimo komitetas, kuris tuomet vadovavo mokyklų pionierijai ir komjaunimui. Pirmasis rajono komjaunimo sekretorius buvo Jonas Čekanavičius, antrasis – Vaclovas Mikutėnas, o priedo visa eilė instruktorių ir kitokių darbuotojų. Na, bet tegul jie rašosi savo atsiminimus.

Mūsų draugovė – Marytės Melnikaitės. Rinkome apie ją iš tuometinių laikraščių, žurnalų medžiagą, literatūrą, poeziją, žavėjomės, gėrėjomės jos žygdarbiu, nes tą darė visi pionierių vadovai ir pionieriai mūsų Tėvynėje Lietuvoje. Taip pat rinkome medžiagą apie Tarybų Sąjungos didvyrius – suaugusius ir vaikus. Tik kažkodėl Lietuvoje jų buvo labai mažai. Apie tikrus patriotus ir mokslo vyrus ar moteris, daug davusius Lietuvai, gink Dieve, – neužsimink. O Vinco Kudirkos gimtinė kitoje ežero pusėje, netoliese Antano Kriščiukaičio-Aišbės, Vinco Pietario ir t. t.

Taip ir dirbau skiepydama mokiniams visų rūšių auklėjimus, nurodytus ir aukštos, ir žemesnės valdžios sluoksnių.

Kadangi mokykloje buvo turistų būrelis, teko ir jam vadovauti, nes sakė, kad „labai derinasi, siejasi su pionierių darbu“. Tai ir keliavome po apylinkes, kilometrus matuodami žingsniais. Turizme vaikai dalyvaudavo noriai, buvo drausmingi. Net dviračiais 1958 m. pavasarį išsiruošėme. Maršrutas: Paežeriai–Gižai–Ketūrvalkiai–Bašninkai–Pajevonys–Vištītis, nuo ten Vilkaviškis, o paskui namai.

Tarp pionierių būrių vykdavo šaškių varžybos. Šiuo darbu užsiimdavo rusų kalbos mokytojas Vincas Viskačka. Mūsų šaškininkai ir šachmatininkai buvo gana stiprūs. Vykdavome į rajono varžybas. Puikiai pamenu: gili lietuviška žiema su storiausiu sniego apklotu. Gerų kelių nuo mūsų į Vilkaviškį nebuvo, autobusai nevažiavo, nes nebuvo asfalto dangos. O pavasariais Pilviškių – Vilkaviškio kelias

buvo neišbrendamas ir neišvažiuojamas. Ir kiti vieškeliai buvo duobėti, sunkvežimių išmalti. Tai į varžybas paežeriečiai spaudžia „savu autobusu“ – rogėmis, ant kurių uždėtos ilgos leiterės*, tarp jų paruošti šieno sostai, tempia du arkliukai su parištais skambalais. Tilpom – susėdo visa komanda, vadeliotojas ir aš. Tiesiai, per Sarmačinų kaimą ir važiuojame. O aplinkui balta žiema su šaltuku ir vėju. Tokių važiavimų turėjome gana daug. Kai kelias sausas, tuomet veždavo kolūkio sunkvežimis. Žinoma, sunku būdavo jį gauti, nes kolūkis tada tik vieną turėjo. Be to, į mokyklą buvo kitaip žiūrima. Daugiau vertino tuos, kurie teikė materialines gėrybes.

Teko mokinius ruošti rajono dainų šventei. Šokių rateliui vėl aš vadovavau, nors nebuvau nei muzikė, nei dainininkė (matyt, Dievulis pašykštėjo šio talento). Ko nors panašaus į magnetofoną net nebuvo. Pamenu mažiukų repertuarą: *polka*, *Gegutėlė*, *suktinis* ir kt. Dainuoju ir mokau šokti. Mano šokėjai dainų šventėse dalyvavo 1958 ir 1959 metų pavasariais. Gražus tai renginys. 1958 m. visus šventės dalyvius suvežė iš vakaro, nes buvo generalinė repeticija, o paskui apnakvindino dabartinės rajono bibliotekos patalpose, ten tuomet buvo vidurinė mokykla. Šventėje dalyvavo ir suaugusiųjų šokėjų kolektyvai. Tai galima įsivaizduoti, kaip mes galėjome šokti per naktį miegoję ant grindų. Nei nusiprausi kaip reikiant, nei susitvarkysi. Tai skaudančiais šonkauliais, bet linksmais veidais ir gera nuotaika kitą dieną rikiavomės šventiniam paradui. Ėjome per miestą į stadioną, o karštis neišpasakytas, net bateliai lipo prie suminkštėjusio asfalto.

Šventė praėjo gana gražiai, žiūrovų pakako. Kitais metais jau nakvoti nereikėjo, į šventę rinkomės nustatytu laiku. Dalyviai buvo mišrūs: vaikų, paauglių ir suaugusiųjų šokių rateliai.

Mokyklos stadionas buvo toje vietoje, kur dabar parduotuvės pastatas. Stadione buvo bėgimo takai (pavasarių ar po lietaus – „bėgimo balutės“), šuoliaduobės, krepšinio aikštelė. Mokykloje buvo organizuojamos sporto šventės. Fizinį lavinimą tuo metu dėstė Vytautas Grinius.

1959 m. vasarą teko dirbti pionierių stovykloje, kuri buvo tik bepradedanti savo gyvavimą. Dirbau visą vasarą per visas pamainas, nors atskiro atlyginimo niekas ir nesiruošė mokėti. Dirbau tik už maistą. Pionieriai gyveno palapinėse, ir aš taip pat. Stovyklos vadovė – Danutė Vizgirdienė. Tą vasarą daug važinėjome po Lietuvą. Žinoma, neaplenkėme Aukštaitijos su žavingu Zarasų gamtovaizdžiu ir Marytės Melnikaitės paminklu ant ežero kranto. Jos kapas tuomet buvo kažkokiam parke ar sodelyje. Dar turiu nuotrauką. Tuomet aplankėme ir A. Vienuolio namą-muziejų, J. Biliūno kapą ir daugiau žymesnių vietovių.

Ruošiausi sukurti šeimą. Todėl vyr. pionierių vadovės darbo reikėjo atsiskyti, nes mačiau, kad nepajėgsiu vežti tokio krūvio, kokį tada turėjau. O be to, atlyginimas mažas, butų niekas nedalijo ir nesiūlė. Reikėjo rūpintis savo ateitimi ir nuolatinio darbu, nes pionierių vadovui buvo „padovanoti“ visokie būreliai, rateliai ir t. t.

Mano jaunas protas turėjo nešti didelį krūvį: vyr. pionierių vadovas, lietuvių kalba V klasei, į dekretines atostogas išėjusių kolegijų pavadavimas, priedo – biologijos ir zoologijos dėsty-

* Vežimo gardės (iš vok. *Leiter*). *Vyr. red. pastaba.*

bibliotekai, turistų būreliui, pradėjusiai judėti kraštotyrai, dramos būreliui, šokių rateliui, mokyklos komjaunimo organizacijai. Kadangi vienintelė iš kolektyvo buvau komjaunuolė, 1952 m. prievarta įrašyta, nes man šitos idėjos buvo svietimos, o veikla – beprasmė, tai dar turėjau vadovauti mokytojų politinio švietimo rateliui. Cirkas be pinigų. Politika neturėjau noro domėtis, nes jos esmę supratau matydama gyvenimą ir „socializmo statytojų“ elgesį. Sakoma, kad pavyzdys uždega ir moko, o mane, priešingai, gesino. Taigi nuo pirmųjų metų prievartos būdu gavau ir šią naštą. Kai nenorėjau sutikti, kvietė į komjaunimo biurą svarstyti mano elgesį. Pirmasis komjaunimo sekretorius J. Čekanavičius buvo karšto charakterio – trenkė kumščiu į stalą: „Dirbsi, tavęs niekas nežiūrės!“ Aš irgi su charakteriu – pakilau ir išėjau. O jo joi, kas per dalykai! Būtų suėdę. Antrasis sekretorius Vaclovas Mikutėnas buvo šiek tiek man prijauciantis, bet ne idėja. Jo žodžių aidą ir dabar tebegirdžiu: „Vida, kita tavo vietoje būtų seniai sutvarkyta.“ Vadinasi, užtarėjas, cha cha cha...

Grįžau į mokyklą, viską papasakojau direktoriui Algirdui Mičiuliui. Jis man nuoširdžiai patarė priimti ir šią neapmokamą pareigą, pažadėjo padėti: „Dirbk, Vidute, – tėviškai kreipėsi į mane, – nes kabinsis, persekios, turėsi daug nemalonumų.“

Ką gi, paklausiau. Darbas yra darbas. „Tai šventa kiekvieno tarybinio piliečio pareiga“ – švietė šie žodžiai konstitucijoje.

Tikriausiai, jei būčiau priešinuisi, tai ko gero būtų pasiuntę į kiaulių ar karvučių fermą. Bet tuomet gal būčiau į aukščiausią valdžią deputate pakliuvus? Ir mašiną nusipirkus su padovanota paskyra. O dabar turėjau tenkintis kalbų, pasisakymų rašymu mūsų deputatei.

1957–1959 mokslo metais mokyklos kolektyvą sudarė labai puikūs žmonės, pedagogai. Mokyklos direktorius buvo tolerantiškas, reiklus, suprantantis ir užjaučiantis kiekvieną kolektyvo narį. Niekomet negirdėjome jo barantis ar priekaištaujant. Jis mokėjo išreikalauti iš kiekvieno beveik tylėdamas. Mokytojai buvo pareigingi, darbštūs, draugiški. Per tuos dvejus metus kolektyve nekilo jokių kivrų, ginčų ar nesusipratimų.

Puikus žmogus buvo direktoriaus žmona mokytoja Roma. Jos rankose darbas tirpte tirpo. Sumani, išradinga, kūrybinga, gero meninio skonio, draugiška ir nuoširdi buvo visiems, nors pati nešė labai sunkų krūvį ir namuose, ir darbe. O kaip ji paruošdavo su savo klase programą ar naujametines kaukes! Buvo galima pavydėti žmogui šių gabumų.

1957 m. iš tremties sugrįžo Gediminas Almonaitis. Jis dirbo pradinėse klasėse. Tai labai nuoširdus, draugiškas, humorą mėgstantis žmogus. Apie nueitus Golgotos kelius Lietuvoje ir Sibire nepasakojo. Tik labai dažnai prisimindavo tėviškę, kurią išdraskė, sunaikino komunizmo kūrėjai. Mat jo tėvas buvo didelis ūkininkas prie Keturvalakių, labai puikūs ūkiniai pastatai, sodas, dekoratyviniai medžiai. Tėvas buvo muzikalus, vadovavo chorui, kuris konkursų metu net prizų gaudavo. Mokytojas taip pat grojo smuiku, gražiai dainavo. Jo sesuo – operos solistė Birutė Almonaitytė. Mes gyvenome kartu Juozo Andziulio name. Labai sutikau su jų šeima.

Su Mičiulių ir Almonaičių šeimomis labai susigyvenome, bendraujame, nes mus riša bendra dvasinė gija.



Biologiją ir chemiją dėstė mokytoja Ona Klimienė. Jos vyras – Paežerių girininkas. O. Klimienė taip pat draugiška, nuoširdi, daug žinių ir grožio padovanojusi mokyklai per visą savo darbo laiką joje. Nešdavo ir nešdavo visokius krūmelius iš girininkijos, žinant ir nežinant vyrui. Ji vadovavo vadinamajam *Mičiurino sklypui*. Daug darbo čia įdėdavo, o naudos – prieš. Už naujosios mokyklos aplinkos grožį reikia ir jai tarti nuoširdžiai ačiū. Ši šeima taip pat geri, nuoširdūs mūsų šeimos bičiuliai.

Šačkų pradinė mokykla. 2006 07 20. A. Petrašiūno nuotr.

Fizinę kultūrą dėstė Vytautas Grinius, nuo 1964 m. ėjęs mokyklos direktoriaus pareigas. Labai mėgo šachmatus, šaškes, buvo tikras sportininkas. Mūsų ežerą perplaukdavo be vargo. Aktyvus politikas. Kadangi tuo laiku nebuvo komjaunuolis, net vadovauti mokytojų politinio švietimo rateliui nepatikėjo. Juokingai atrodė! O kaip mokėdavo juoką suskelti. Mat turėjo švelnų humoro jausmą, išlikusį iki šių dienų. Tik vėliau jam, komunistų partijos nariui, patikėjo rajono propagandisto kelią: 22 metus buvo geriausias rajono propagandistas. Tai – vaikščiojanti enciklopedija. Dabar gyvename kaimynystėje ir esame geri, nuoširdūs draugai. Taigi, šios keturios šeimos, nors vėliau išsiskirstė, bet netoli, likome geri, nuoširdūs, artimai bendraujame. Mus sieja bendri darbo ir gyvenimo prisiminimai.

Rusų kalbą dėstė mokytojas Vincas Viskačka. Jis taip pat mėgo šachmatus, šaškes, domėjosi politika. Pamokoje buvo reiklus, puikiai mokėjo palaikyti drausmę, vaikų buvo mylimas ir mėgstamas, nors užpipiruodavo kaip reikiant, bet rusų kalbos net ir silpnieji mokiniai pramokdavo.

Matematiką dėstė mokytoja Aldona Krušinskaitė, darbšti, reikli, tikra savo dalyko žinovė. Mokiniai jos klausė, nes mokėjo palaikyti drausmę. Įdomiai vesdavo užklasinius renginius, studijavo neakivaizdiniu būdu fiziką-matematiką.

Lietuvių kalbą dėstė Aldona Sideravičienė (Dorelaitė), vėliau dirbusi Alvito aštuonmetėje mokykloje, nes ten buvo jos tėvų namai.



Parausių pradinės mokyklos mokiniai su mokytoja Kačkuviene. VKM nuosavybė



Gražiai sugyvenome su mikro-rajono mokyklų mokytojais. Šačkų pradinėje mokykloje dirbo mokytoja Oliškevičienė, vėliau mokytojas Jonas Stankevičius.

Būdviečių Gudėlių pradinėje mokykloje dirbo Jonas Stankevičius, o jo žmona Birutė – Pagrąmdų pradinėje mokykloje. Parausių pradinėje mokykloje mokytojavo Aldona Vaišnienė ir Birutė Pačkauskienė, o prieš tai – Bagušauskas ir Vaišnienė (Rutkauskaitė), Žiūrių Gudėlių mokykloje – Ambrasas ir jo duktė Vitalija Černiauskienė (Ambrasaitė). Dvejus metus mūsų rajono Sachaline, nes, mūsų

Parausių pradinės mokyklos mokiniai su mokytoju Matuku prie Piliūnų piliakalnio. Apie 1948 m. VKM nuosavybė



*Oželių pradinė
mokykla. 1961 m.
VKM nuosavybė*



*Oželių pradinės mokyklos mokiniai su mokytoja Kaškauskiene. 1955 m.
VKM nuosavybė*

akimis žiūrint, tikras užkampis, dirbo mokytoja Justina Kiverienė (Ramanauskaitė), vėliau ji sugrižo į Paežerius, dirbo mokykloje, po to darželio vedėja, o sugriuvus kaimo darželių sistemai, vėl mokykloje, nes yra pradinėjų klasių specialistė. Oželių pradinėje mokykloje dirbo mokytojos Dana Čiučkienė ir Anelė Dambrauskaitė.

Mikrorajonas buvo gana didelis. Vykdavo metodinių ratelių užsiėmimai, vesdavome parodomąsias pamokas, ruošdavome išsamius metodinius pranešimus, domėjomės vaikų psichologija ir dalijomės darbo patirtimi. O po išsamios pedagoginės analizės iškilmingi pietūs, muzika, šokiai arba ramus kultūringas pokalbis.



*Steponų pradinė
mokykla. 1948 m.
VKM nuosavybė*



*Starkų pradinė
mokykla. 1951 m.
joje dirbo mokytojai
Kostas Janulaitis,
Anskaitis. VKM
nuosavybė*



*Alksnėnų aštuonmetė
mokykla. VKM
nuosavybė*



Alksnėnų aštuonmetės mokyklos aštuntokai su mokytojais. VKM nuosavybė



Alksnėnų aštuonmetės mokyklos mokytojai. VKM nuosavybė



Alksnėnų aštuonmetės mokyklos mokytoja Zeikuvienė su savo auklėtiniais ir kolegomis. VKM nuosavybė

Alksnėnų aštuonmetės mokyklos mokytoja G. Kripienė su mokiniais mokyklos bandomajame sklype. VKM nuosavybė

Kadangi dėsčiau lietuvių kalbą ir literatūrą, tai vadovavau literatų būreliui. Be teorinių užsiėmimų, kūrybos nagrinėjimo, organizuodavau su literatūra susijusias išvykas. Lankėmės K. Kubilinsko ir Kauno politechnikos instituto rektoriaus K. Baršausko sodybose, A. Kriščiukaičio-Aišbės sodyboje prie Raūsvės upelio, dviračiais nuspaudėme į V. Pietario gimtinę Žiūriūs Gudeliūs, aplankėme dar mažai žinomą Šiurpienyne, kur vyko pirmasis Suvalkijoje spektaklis *Amerika partyje*.

Kadangi 1959 m. spalį ruošiausi ištėkėti, atsisakiau vyr. pionierių vadovo darbo, perėjau dirbti į Būdviečių Gudelių pradinę mokyklą. Dirbau su keturiomis klasėmis. Tais pačiais metais išėjo direktorius A. Mičiulis ir pradinių klasių mokytojas G. Almonaitis.



Paežerių mokyklai vadovavo Algirdas Černeckis, tik baigęs Vilniaus universitetą lituanistas, jaunas, energingas, draugiškas, nuoširdus ir reiklus, tolerantiškas. *Gyvoji enciklopedija*, – pašnibždomis gėrėjosi kolektyvas.

Parausių pradinės mokyklos mokytojai Birutė ir Jonas Stankevičiai su mokiniais. 1955 m. VKM nuosavybė

Aš tuomet dirbau Būdviečių Gudelių (vėliau pervadino į Gulbinų) pradinėje mokykloje su keturiomis klasėmis. Mokinių buvo palyginti daug (25–30), todėl darbo ir veiklos užteko. Tris mėnesius dar dirbau pionierių vadove, nes iki rugsėjo pirmos dienos nerado norinčio dirbti šį darbą. Ir iš kur tiek noro ir energijos?

Visai būčiau pamiršusi! Dirbdama Paežeriuose dar turėjau profsąjungos pirmininko pareigas. Taigi, nemokamų pareigų turėjau devynias. Prieš išeinant teko spręsti gana nemalonią procedūrą. Parausių pradinės mokyklos mokytojos nesugyveno, pykosi dėl buto, jų konfliktas nukeliavo iki milicijos. Kadangi jos priklausė mūsų mikrorajonui ir profsąjungai, šį nemalonų incidentą teko mums spręsti. Nutarėme, kad jas reikia išskirti, perkelti prie kolektyvų, t. y. į septynmetes mokyklas. Mokytoją Vaišniene Švietimo skyrius įdarbino Stūriškių pradinėje mokykloje, o mokytoją B. Pačkauskienę – Paežerių septynmetėje mokykloje. Į Parausių pradinę mokyklą paskyrė Birutę ir Joną Stankevičius, o aš perėjau į Būdviečių Gudelių pradinę mokyklą, kurioje gyvenau 5 metus, kaip J. Baltušio aprašytoji mokytoja, „už lentų sienelės buvo mokytojos kambarys-butą“, ir tai privačiame name.

Vėliau, 1964 m., Paežerių gyvenvietėje pasistatėme namą darbštaus vyro rūpesčio ir darbo dėka, daug padėjau ir aš. Tik, žinoma, iš mokytojo algos tais laikais buvo neįmanoma namo pastatyti. Iki 1966 m. pabaigos į savo mokyklą vaikščiojau. Per laukus – 2 km, keliais – 4 km. Bet dažnai tekdavo ateiti į „centrą“,

jau aštuonmetę mokyklą. Bendravimas nenutrūko, draugystė nepakito, nes visus siejo bendri interesai. Čia atsiimdavome atlyginimus, su mokiniais dalyvaudavome sporto šventėse, pionierių renginiuose, metodinio ratelio, politinio švietimo ratelio užsiėmimuose, nagrinėjome N. Chruščiovo, o baigėme L. Brežnevo viliojančiomis mūsų šalies perspektyvomis, guodėmės ir laukėme geresnio gyvenimo, didesnių atlyginimų. Taip ir nesulaukėme. Tik, prasidėjus infliacijai, rusiškas rublis kilo kaip pyragas nuo mielių.

Kai 1959 m. dirbau pionierių stovykloje, mūsų mokyklos pionierė Dalė Didžbalytė buvo išsiųsta į Arteką, kurį aš pamačiau žymiai vėliau. Ir dabar prisimenu pirmojo sekretoriaus žodžius: „*Duok gerą, pavyzdinę vaiką, kurie čia poilsiauja, į Arteką.*“ O aš greitai sumečiau: „*O kodėl iš šio miestiečių būrio? Aš turiu savo mokykloje gerą, pavyzdinę pionierę, jei tėvai leis, tegul įvyksta ir kaimo vaikui stebuklas.*“

Bet tėvai turėjo būti *grynai tarybiniai*. Laimei, ši šeima atitiko visus tarybinius standartus. Mergaitė puikiai praleido laiką Arteke, tik labai ilgėjosi namų, o ir rusų kalbą dar mažai mokėjo.

1966 m. sugrįžau dirbti į Paežerių aštuonmetę mokyklą. Dirbau su I–III klase. Mano klasė buvo sename pastate. Dvi eilės suolų, krosnis ir sena suklypusi spintelė. Virš galvos karojo didžiulės sijos (*balkiai*). Retkarčiais būdavo baisoka, kad neužgriūtų.

Bet jau buvo baigiamas rengti naujas pastatas, kuris aukštos valdžios nurodymu iškilo labai greitai. Čia savo gabumus parodė mokyklos direktorius V. Grinius. Statybos metu aplinka buvo švari, tvarkinga – nesijautė, kad čia vyksta statybos. Daug darbų atliko mokiniai, net ir mažieji plušo kartu. Klases valėme patys, dažėme, glastėme (*špakliavome*) ir t. t.

Kartu su mokyklos pastatu sužaliavo ir aplinka. Mokytoja O. Klimienė kartu su vyru tempė žalumynus į mokyklos aplinką, sodino eglaites, dekoratyvines tujas, topolius, ažuolus, įvairiausių krūmus. O kadagių direktorius net iš Alytaus pušynų parvežė.

Tai buvo nuostabi šventė, kai pirmą kartą mokytojai ir mokiniai, nukirpus tradicinį kaspiną ir įteikus simbolinį raktą, peržengė naujos mokyklos slenkstį, rado erdvius koridorius, jaukias, šviesias klases.

Dėl mažo atlyginimo ir kitų materialinių skriaudų mokytojai mažiau galėjo lankytis spektakliuose, muziejuose, keliauti, įsigyti reikalingos literatūros, plėsti savo akiratį. Ką jau kalbėti apie vaikų auginimą kaime: nei darželio, nei auklė pasamdyti nebuvo galimybių. Taip ir tempia „tarybinis“ pedagogas savo atžalą į mokyklos koridorių. Laimė, kieno močiutė gyveno už kelių kilometrų, tai nors pusę paros prižiūrėdavo dirbančio mokytojo atžalėles.

Taip buvo: mokytojas turėjai būti visiems pavyzdys, bet niekas nesuprato, kaip tam pavyzdžiui yra sunku. Bet mūsų mokykloje buvo gana daug pedagogų, kurie buvo turtingo dvasinio pasaulio, nepaisydami medžiaginės padėties, sugebėjo gilinti žinias, daug skaitė, domėjosi aplinkiniu pasauliu, galėjo jaunesniam kolegai patarti pedagogikos ir kitose srityse.

Mokykloje veikė mokytojų metodiniai rateliai, politinio švietimo rateliai, kuriuose mokytojai gilino žinias, nagrinėjo įvairias temas: etikos, pasaulio pažinimo, vaiko psichologijos ir t. t. Šie užsėmimai buvo naudingi.

Mokytojams reikėjo dalyvauti visuomeninėje veikloje: Per rinkimus – rinkimų komisijos nariai, agitatoriai. Mokytojai buvo renkami į apylinkės tarybos deputatus. Mokyklos direktorius V. Grinius buvo kelių kadencijų rajono deputatas. Tik, deja, į Aukščiausiąją Tarybą iš mūsų mokyklos nepateko nė vienas, matyt, valdžia protaujančių vengė – geriau tegul savo kieme tvarkosi.

Aš taip pat tris kadencijas buvau išrinkta Pilviškių apylinkės deputate. Turėjau rūpintis kultūra apylinkėje: buvau kultūros komisijos pirmininkė, 6 metus *Paežerių* kolūkio moterų tarybos pirmininkė. Už šias pareigas jokio užmokesčio, o dažniausiai priekaištas, jei kur nors nesuspėjai. Nežiūrėjo, maži ar dideli vaikai. Jeigu jau esi mokytojas, atsakyti net nemėgink, nes pirmiausia pareikš: „Koks tu esi mokytojas.“ O svarbiausia „tarybinis“. Tai panašu į posakį: „*Ant palinkusios liepelės visos ožkos ir ožkelės.*“ Arba – mokytojas buvo lyg ir valdiškas (*kaziaunas*) – kaip sakydavo patys mokytojai. Nelengva, nelengva duonelė, kai pagalvoji. Bet viskas praeityje su savo geromis ir blogomis pusėmis. Atrodo, kad kitaip ir būti negalėjo.

Keistai atrodė tie visi tikrintojai, kurių beveik kiekvienas stengėsi piršti savo nuomone, išskutinėti smulkiausias smulkmenas, duoti nurodymų, kuo labiau įstatyti mokytoją į rėmus. Mano nuomone, sąžiningam, darbščiam mokytojui praeinantys kontrolieriai, nurodytojai mažiausiai reikalingi. Kodėl mokytojo darbas sekamas, kontroliuojamas? Peršasi išvada – nepasitikima. Kodėl gydytojo darbas nekontroliuojamas? Išivaizduokime, jeigu prie gydytojo sėdėtų stebėtojas ir jam nurodinėtų. O kodėl prie bankininko ar kito atsakingo darbuotojo nėra tikrintojo, nurodytojų, nors tai susiję su tūkstančių žmonių likimu, ir atlyginimai toli gražu į mokytojų nepanašūs. Taigi, per 36 pedagoginio darbo metus tų „kodėl“ buvo daug, bet į juos atsakymas vienas: „*Tu – mokytojas.*“

Kodėl mokytojas turėjo kasdien sėdėti po pamokų, ypač „pradinukas“, su silpnais, protauti nesugebančiais mokiniais nuolat dirbti papildomai, o atlygio jokio, nei padėkos, nei... Dar ir dabar sunku kaimiečiams priprasti ir dažnas pasako: „*Laikykite po pamokų, nes namuose nesimoko.*“ Tėvai buvo lyg ir pamiršę savo pareigą, nutolę nuo vaikų, sumaterialėję. Žinoma, ne visi.

Geros sąlygos buvo dirbti naujojoje mokykloje, kuri jau seniai nebe nauja. Čia šviesios, erdvios klasės-kabinetai, biblioteka, aktų salė, sporto salė ir visi kiti patogumai. Tuomet net veikė mokyklos valgykla. Dabartiniu metu mokiniai maitinami bandelėmis ir arbata.

1991 m. liepos mėnesį išėjau į užtarnautą poilsį. Iš mokyklos išsinešiau šviesių gražių prisiminimų. Negaliu pamiršti gerų, protingų, nuoširdžių pedagogų, su kuriais ir dabar bendrauju, ilgiuosi. Susitinkame, dalijamės praeities akimirkomis. Paliko už durų ir niūrių, piktų veidų, kurie kaip šešėlis, juodas krislas žmogaus gyvenime. Taigi, tik bendraudama su žmonėmis, kartu dirbdama, ištvėrdama darbo sunkumus ir džiaugdama šviesiomis akimirkomis, šiame gyvenimo tarpsnyje pajutau, kas yra kas, pažinau daug žmonių, išmokau žmoguje atskirti gera ir bloga, išmokau pažinti žmogų, vaiką, jo psichologines savybes.

Kad ir kokia valdžia būtų, mokykla turi būti ir likti mokslo šventovė, o mokytojas kaip švyturys, kaip fakelas – degti, šviesti dėl kitų ateities.

42 metus skyriau gamtos meilei ugdyti

Vida Petkevičienė

1974 m., baigusi Vilniaus valstybinį pedagoginį institutą, pradėjau dirbti Vilkaviškio rajono Paežerių aštuonmetės mokyklos chemijos mokytoja. Atvykau į mokyklą, kuri buvo pastatyta 1967 metais – taigi jai buvo vos „septyneri metukai“.

Labai maloniai nuteikė apsodinta ir puikiai prižiūrima mokyklos teritorija, kurios plotas su stadionu ir aikštynais – 3 hektarai. Mokykloje sutikau direktoriaus pavaduotoją ugdymui biologijos mokytoją Oną Klimienę, tapusią puikia mano, kaip jaunos specialistės, globėja ir kolege. Mokyklos aplinkoje augo apie 70 sumedėjusių augalų rūšių. Juos ir visą mokyklos teritoriją tvarkė mokiniai ir jų puikūs vedliai Ona Klimienė, Jonas Stankevičius, Vida Vosylienė, o nuo 1974 m. daug laiko tam skyriau ir aš. Visą aplinkos tvarkymo eigą koordinavo mokyklos direktorius Vytautas Grinius. Pro jo žvitrią akį niekada nepraslysdavo nenurauta usnis ar kita piktžolė. Dienomis, kai dar vykdavo pamokos, gana dažnai „susirikiuodavo“ darbai, kuriuos reikėjo padaryti. Nebuvo tuo laiku mokykloje nei darbininko, nei sodininko, nei aplinkos prižiūrėtojo etato, todėl visa aplinkos priežiūra teko mokiniams ir mokytojams. Bet tai nesudarė jokių sunkumų, nes vaikai tuo metu buvo darbštūs, atsakingi ir pareigingi.

O kiek laiko teko praleisti mokyklos bandymų sklype! Jame buvo dekoratyvinis, bandymų ir sisteminis skyriai, besiskiriantys lysvių dydžiu. Čia mokiniai vykdė tiriamuosius bandymus, juos aprašydavo, darė išvadas, rašė dienoraščius. Ilgus metus mokykloje vyko vasaros praktikos darbai. Už gerą jų atlikimą vaikai buvo skatinami padėkos raštais, dovanomis ar kitais būdais.

Apie 2 km nuo mokyklos buvo išikūrusi Paežerių girininkija, jai vadovavo girininkas Bronius Klimas. Jis buvo mūsų mokyklos tuometinės gamtos apsaugos veiklos pagalbininkas, rėmėjas, patarėjas. Tuo metu mūsų mokyklos mokiniai labai saugojo gamtą. Gamtininkų būrelio nariai tolydžio stebėdavo savo aplinką, veikė žaliųjų ir mėlynujų patrulių grupės, jų nariai nuolatos tikrindavo ežero ir upelio pakrantes, mišką ir jo prieigas. Jie vaikštinėjo ne taip sau, bet aptikdavo ir negražiai besielgiančių su gamta.

O kokios įsimintinos man ir mokiniams *Paukščių dienos*, kai ankstyvą pavasarį nešini savo pagamintais inkilais patraukdavome jų kelti į Paežerių mišką. Kasmet buvo iškeliamas 50–100 inkilų. Jų kėlimui vadovaudavo Paežerių girininkai Bronius Klimas, Kazimieras Šiugždinis ir eigulys Algirdas Kasikauskas. Kiekviena klasė raportavo apie per metus atliktus darbus, teikė rašytines ataskaitas. Kiekvienos *Paukščių dienos* metu vyko konkursas, apimantis įvairias sritis: tiriamąją veiklą, paukštelių ir žvėrelių globą, parengtą meninę programą gamtine tema, atsakytus viktorinos klausimus, taisyklingiausiai pagamintą inkilą, inkilų skaičių ir kitas veiklas. Kasmet buvo išaiškinama klasė – *Paukščių dienos* konkurso nugalėtoja. Po konkurso visi bendrai vaišinomės savo krepšiuose turimomis gėrybėmis, žaisdavome.



Mokytoja, direktoriaus pavaduotoja ugdymui
Vida Petkevičienė

Vakarop grįždavome iš šios šventės kupini ryžto, pasisėmę energijos iš medžių ir jau planuodavome kitų metų šventės turinį. Mes su mokiniais neįsivaizdavome mokyklos veiklos be *Paukščių dienu*.

Vėliau mokyklos gamtininkų būrelis buvo reorganizuotas į *Jaunųjų miško bičiulių (JMB)* būrelį. Šis įsijungė į Respublikos JMB veiklą. Turėjome savo emblemą ir devizą, gavome pažymėjimus ir ženkliukus. Gavome pažymėjimą, tvirtinantį, kad Vilkaviškio rajono Paežerių pagrindinės mokyklos *Jaunųjų miško bičiulių* būrelis įkurtas 1997 m., įregistruotas 1998 m. lapkričio 30 d. Tai buvo gausiausias skaičiumi ir ryškiausias veikla mokyklos būrelis. Jo nariai tęsė gamtosaugines tradicijas, bet kartu atsiliopė į šūkį „*Žemėj Lietuvos ažuolai žaliuos*“.

Biologijos kurso programa pasikeitė – panaikintas bandymų sklypas ir lauko praktikos. Tada turėjome sąlygas ažuolo auginimui iš gilės. Prisirinkome kelis maišus giliukų, iškasėme stratifikavimo duobę, susluoksniavome giliukus su smėliu ir užkasę palikome peržiemoti. Pavasarį išpurenome buvusį bandymų sklypą, suvagojome jį grioveliais ir kas 10 cm išdėliojome duobėje peržiemojusius ir jau pradėjusius skilti giliukus. Po mėnesio pradėjo stiebtis ažuolų daigeliai. Juos auginome 3 metus. Po trejų metų dalį ažuoliukų išsivežė Gižų, Pilviškių ir kitos seniūnijos. Likusius išsodinome į Paežerių mišką. Tokias ažuolo platinimo akcijas pakartojome 3 kartus.

Antrą kartą pristratifikavome tiek gilių, kad netilpo mūsų sklype, tai likutį vežėme į Paežerių girininko pavaduotojo Vito Adomaičio, tuo metu globojusio mūsų JMB, sklypą.

Trečioji giliukų stratifikacija sudomino tuometinį Marijampolės urėdijos specialistą Vygintą Kraujelį. Jis suorganizavo ažuolo auginimą iš gilės Paežerių miško kvartale, kur jau buvo pasodinta eglaičių. Mūsų „miškininkų“ desantas išvyko su kibirais stratifikuotų giliukų. Juos puikiai įkurdinome pusės ha plote. Šiandien čia jau puikuoja ugtelėjęs ažuolynas, kuris pagausins mūsų aplinkoje tyro oro. Vėliau čia mus gal jau džiugins ir baravykai.

2016–2019 metais gamtos puoselėjimu mokykloje rūpinosi direktoriaus pavaduotoja ugdymui Roma Ciplijauskienė.

Keturiasdešimt dvejus metus dirbdama Paežerių mokykloje visas jėgas ir žinias skyriau mokinių meilės aplinkai ir gyvajai gamtai ugdymui.

Dabar, eidama gyvenvietės gatve ar mišku, jau pasigendu tos tikrosios pagarbos savo aplinkai, o ypač gyvajai gamtai. Pasigendu nuoširdžių, darbščių, gamtą mylinčių piliečių. Bijau, kad išmaniosios technologijos užgoš jautrumą ir meilę gyvajai gamtai. Gaila, kad jaunųjų piliečių širdyse tarpsta vartotojiškos savybės ir šaltėjantys tarpusavio santykiai. Džiaugiuosi, kad savo darbo mokykloje metu nesutikau blogų žmonių, kad galėjau jiems duoti žinių, meilės, o iš jų gavau dvigubai ar dar daugiau. Nuoširdžiai dėkoju visiems, su kuriais teko dirbti, kuriuos mokiau ir su kuriais bendravau.

Paežerių mokykloje

Ona Klimienė

1953 m. baigiau Vilniaus universiteto gamtos mokslų fakultetą, atvažiavau į Vilkaviškio rajoną ir nuo rugsėjo 1 d. pradėjau dirbti Paežerių septynmetėje mokykloje mokytoja. Pirmaisiais metais penktose–septintose klasėse dėčiau biologiją. Vienus metus – matematiką. Mokykla buvo senose patalpose. Dirbdama mokykloje turėjau kelias auklėjamąsias klases nuo penktos iki septintos klasės.

Kai 1967 m. pastatė naują mokyklą, joje dėčiau biologiją, chemiją, kartais geografiją bei po truputį kitus dalykus.

Nemažai darbo ir rūpesčių pareikalavo mokyklos apželdinimas ir gražinimas. Šiems darbams daug pagelbėjo Paežerių girininkas Bronius Klimas. Jis dovanojo įvairių medelių, krūmų, 120 obelaičių mokyklos aplinkai apželdinti, padėdavo organizuoti tradicines mūsų mokyklos *Paukščių dienas* (per jas keldavome inkilus Paežerių miške), išvežioti pašarus baltojo bado metu.

Dėstant biologiją mokykloje buvo reikalaujama įkurti bandomąjį sklypą, kuriame mokiniai galėtų atlikti praktikos darbus. Su mokiniais ruošdavome įvairias gamtines parodas rajone ir net 3 kartus su savo eksponatais dalyvavome parodoje Vilniuje. Dažnai važiuodavome į ekskursijas po rajoną, kitus respublikos miestus ir sostinę, kad būtų galima artimiau susipažinti su gamtovaizdžiu, pažinti miestą.

Penkiolika metų teko dirbti direktoriaus pavaduotoja mokymui. Šioje vienoje mokykloje išdirbau 38 metus ir 1989 m. išėjau į pensiją.

Pilviškių biblioteka*

Danutė Kriščiukaitienė, Irena Kriukiene

1905 metais Pilviškiuose sustiprėjo lietuviška veikla. 1906 m. veikė *Žiburio* draugijos skyrius, vadovaujamas klebono Simono Švilpos. Jo pastangomis ėmė veikti parapijos salė su patalpomis bibliotekai, kuri įsteigta 1907 metais. Tarpukario laikotarpiu minimos evangelikų liuteronų, šaulių bibliotekos. Knygyną turėjo B. Laurinaitis. Jame buvo galima ne tik nusipirkti knygų, bet ir už nustatytą mokestį paskaityti vieną kitą knygą.

Stojus sovietų valdžiai, 1940 m. įkuriama biblioteka. Jos įkūrėja ir pirmoji darbuotoja buvo mokytoja M. Buragaitė. Iš pradžių knygų fondas buvo nedidelis – apie 500 vienetų knygų, tačiau greitai buvo gauta lėšų knygoms įsigyti. Išaugo bibliotekos fondas ir skaitytojų skaičius. Greta grožinės literatūros atsirado visuomeninės, politinės, meno, gamtos mokslų, žemės ūkio literatūros. Biblioteka buvo įsikūrusi mediniame dviaukščiame pastate prie Piltvės upės. Pastatas per karą sudegė.

Karo metu knygos buvo paliktos likimo valiai, kadangi Pilviškiai buvo beveik visi sugriauti, likę tik pakraščiai.

1950 m. valsčių ir apskričių bibliotekos tapo rajoninėmis. Padaugėjo rajono masinių bibliotekų. Manoma, kad 1948 ar 1949 m. darbą atnaujino ir Pilviškių biblioteka, nes archyvuose dokumentuose rašoma, kad bibliotekos-skaityklos vedėja Genė Lipauskaitė nuo 1949 m. rugsėjo 2 d. išleidžiama atostogų. Apie literatūros fondą žinių nėra, knygos pradėtos inventorinti nuo 1950 m. Tuomet turėta 595 vienetai spaudinių. 1950–1956 m. čia dirbo Aldona Kudžmaitienė (Zdanytė). Bibliotekos tapo klubais-skaityklomis. Iš archyvinių dokumentų galima suprasti, kad klubo-skaityklos vedėja turėjo ne tik knygas išduoti, bet ir organizuoti saviveiklą. 1951 m. literatūros fondas išsiplėtė iki 2235 vnt. spaudinių. Jame buvo užsienio autorių kūrinių, iš jų rusų: A. Puškino, L. Tolstojaus ir kt. raštai. Apskritai daug knygų rusų kalba, partijos suvažiavimų direktyvos ir pan.

Knygų fondas vis pasipildydavo V. Lenino raštais, gaunama periodinių leidinių: *Komunistas*, *Jaunimo gretos*, *Švyturys*, *Žvaigždutė*, rajono laikraštis *Pergalė*.

Klubai-skaityklos tuo metu dirbo nuo 13 iki 21 val.

1952 m. klubų-skaityklų vedėjai įpareigoti teikti pagalbą sporto kolektyvams kolūkiuose, o kur jų nėra, juos suburti. 1952 m. vasario mėn. įsakymu klubų-skaityklų vedėjai įpareigojami paruošti meno saviveiklos būrelius (dramos, šokių, dailiojo skaitymo, dainų) saviveiklos apžiūrai grupėse ir rajono centre, nes rugpjūčio mėn. organizuojama meno saviveiklos apžiūra ir liaudies kūrybos paroda.

1955 m. knygų fonde jau yra 4593 vnt. literatūros, sutelkta 423 skaitytojai, jiems išduota 3503 vnt. literatūros. 1957 m. į darbą laikinai priimama Ona Zdanytė.

1958 m. sausio mėn. Pilviškių klube-skaitykloje pradeda dirbti Nijolė Muzikevičienė. Knygų fondas – 6453 vnt., skaitytojų sutelkta 505, išduota 7144 vnt. spaudinių. 1958 m. bibliotekininkė gavo pranešimą, kuriame rašoma: „*Pranešame, kad nuo š. m. balandžio 15 d. pra-*

* Oficialus pavadinimas – Vilkiškių rajono savivaldybės viešosios bibliotekos Pilviškių filialas.

sideda knygų platinimo mėnuo. Jūs privalote išplatinti knygų už 40 rublių.“ Taip pat buvo reikalaujama, kad visi skaitytojai būtų perregistruoti iki kovo 1 d. ir kad iš kiekvienos šeimos skaitytų po vieną suaugusį skaitytoją.

1959 m. rajono bibliotekos darbuotojų patikrinimo metu Pilviškių bibliotekos vedėja įpareigota paruošti stendą, skirtą TSKP XXI suvažiavimui, taip pat suorganizuoti teminį vakarą šiam suvažiavimui pažymėti.

1966–1968 m. minimos darbuotojos Birutė Moliušytė ir D. Muraškauskienė. 1969 m. balandį pradeda dirbti Dalia Kulikauskaitė. Nuo 1974 m. dirba Izabelė Kvirevičienė.

1976 m. valstybinės rajono masinės bibliotekos buvo sujungtos į vieną sistemą su centralizuotu valdymu ir bendru knygų fondu. Vyksta darbuotojų kaita. 1977 m. dirba Nijolė Vaišmiderienė, 1978 m. – Filomena Kažemėkaitė, 1980 m. – Vilija Gurgždaitienė, 1982 m. – Marija Eimanavičienė. 1985 m. grįžta Vilija Gurgždaitienė. Nuo 1987 m. ateina dirbti antra darbuotoja – Danutė Kriščiukaitienė. 1987 m. išėina iš darbo Vilija Gurgždaitienė, į jos vietą ateina dirbti Aida Linartienė (Taletavičiūtė). Tuo metu į pirmą vietą buvo iškelta politinė ideologinė veikla, kuri atimdavo daug laiko, bet žmonėms nebuvo reikalinga. Rengtos parodos, apžvalgos, šlovinančios komunistų partiją. Bibliotekos veiklos planus pirmiausia tvirtindavo Pilviškių apylinkės pirmininkas, o tik paskui juos veždavome tvirtinti rajono bibliotekos vadovui.

Nuo 1981 m. buvo organizuojamos *Skaitymo kultūros ugdymo* apžiūros, kuriose dalyvaudavo visos rajono bibliotekos.

1985 m. skaitytojų sutelkta 1387, iš jų 513 vaikų, ir išduota 24 198 vnt. spaudinių. Skaitomumas buvo tik 17,4. Literatūros fondą sudarė 15 296 vnt. spaudinių, naujų knygų gauta 1275 vnt. per metus.

Bibliotekoje būtinai turėjo būti literatūros parodėlės, skirtos TSKP ir LKP partijų suvažiavimams.

Nuo 1986 m. besimokantiems ir dirbantiems gyventojams biblioteka per TBA (tarpbibliotekinis abonementas) užsako knygų iš didžiųjų Lietuvos miestų.

1987 m. į biblioteką atėjus dirbti Danutei Kriščiukaitienei, suaktyvėja darbas su vaikais: organizuojamos pasakų popietės, rankdarbių parodėlės, piešinių, karpinių parodos. Daugiau renginių pradėta organizuoti Lietuvos rašytojų jubiliejams paminėti: Maironiui, I. Simonaitytei ir kt. Didelis darbas buvo bibliotekinės bibliografijos klasifikacijos diegimas.

1989 m. bibliotekoje jaučiamas skaitytojų suaktyvėjimas, žmonės domisi politika, Lietuvos istorine praeitimi, populiaris tapo istorinės, tremties prisiminimų knygos. Renginiuose pradeda atsispindėti senosios tradicijos, etnografija, lietuvių tautos istorinė praeitis – minime tik Lietuvai svarbias datas.

1990 m. biblioteka turėjo 920 skaitytojų, iš jų – 320 vaikai, jiems išduota 9890 vienetų dokumentų.

Prasidėjus Atgimimui kito žmonių pažiūros, tad ir sovietų laikotarpio literatūra prarado paklausą, teko nurašyti daug ateistinių, politinių, neaktualių savo tematika leidinių. Pradėta švęsti Vasario 16-ąją, Sausio 13-ąją, Kovo 11-ąją, Velykas, Motinos dieną.

2000 m. biblioteka turėjo 535 skaitytojus, iš jų 288 vaikus.

2000 m. Pilviškių regiono bibliotekos – Opšrūtų biblioteka (bibliotekininkė Irena Jackevičienė), Ramoniškių biblioteka (bibliotekininkė Aldona Jasaitienė), Paežerių biblioteka (bibliotekininkė Irena Valinskienė) ir Pilviškių biblioteka (bibliotekininkė Danutė Kriščiukaitienė) – rengėme projektą įkurti vaikų klubų bendriją *Pašėšupio vaikai*. Vaikų klubų bendrijos tikslas – plėtoti vaikų užimtumą popamokiniu laiku, tobulinti estetinį lavinimą, organizuoti dramos būrelius, supažindinti su gimtojo krašto istorija, gamta. Gavome finansavimą iš Atviros Lietuvos fondo. Už gautus pinigus galėjome nusipirkti enciklopedinių, informacinių leidinių, 2 muzikinius centrus, 2 televizorius, žaislų.

Stengiamės supažindinti su kraštiečių poetų knygomis, rengiame literatūros valandėles vaikams, perskaitytų knygų aptarimus. Renkama kraštotyrinė medžiaga apie Pilviškių kraštą. Biblioteka glaudžiai bendradarbiauja su Pilviškių miestelio bendruomene, kultūros namais, seniūnija.

2004 m. bibliotekoje įrengiama viešoji interneto prieiga. Pilviškėčiai vieni iš pirmųjų turėjo galimybę naudotis interneto teikiamomis paslaugomis. Padidėjo lankytojų skaičius. Bibliotekoje ėmė leisti laisvalaikį ne tik jaunimas ir vaikai, bet ir suaugusieji. Čia internetu jie susimoka mokesčius, bendrauja su vaikais, gyvenančiais užsienyje, draugais, ieško informacijos.

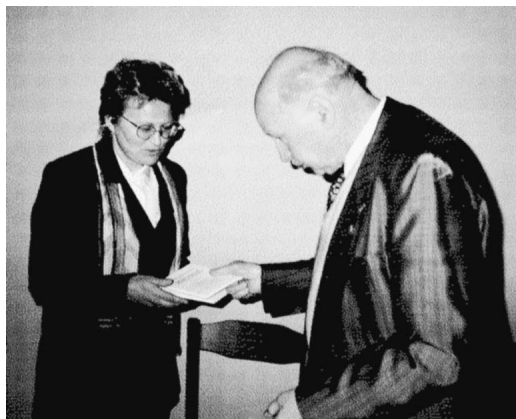

Kraštietis poetas Vytautas Valentinas Navickas Pilviškių seniūnijos salėje savo knygą „Drobių raštais puoštas kelias“ dovanoja bibliotekos vedėjai Danutei Kriščiukaitienei. 2001 12 17. Vidos Tamulaitytės nuotr.



Konstantinas ir Danutė Tendzegolskiai Pilviškių seniūnijos salėje pristato savo knygą „Po meilės skėčiu“. Iš kairės: bibliotekos vedėja D. Kriščiukaitienė, Danutė Tendzegolskienė, Konstantinas Tendzegolskis. 2002 01 20. Jadvygos Merkšaitienės nuotr.



Kovo 11-osios – Nepriklausomybės atkūrimo dienos minėjimas Pilviškių kultūros namuose. Skaitovės (iš kairės): Kamilė Maksvytytė, Indrė ir Irma Benekeraitytės, Vitalija Reinartaitė, Miglė Miliauskaitė. Parengė D. Kriščiukaitienė. 2014 03 11. Teresos Narkauskienės nuotr.



Renginys „Tu man esi kaip saulės spindulėlis“, skirtas Motinos dienai. Skaitovai (iš kairės): Vitalija Reinartaitė, Mantas Miliauskas, Miglė Miliauskaitė, Gabija Čeikauskaitė. Parengė D. Kriščiukaitienė. 2014 05 04. Pilviškių kultūros namai. T. Narkauskienės nuotr.



*Motinos dienos minėjimas. Bendras Pilviškių kultūros namų salės vaizdas. 2014 05 04.
T. Narkauskienės nuotr.*



Pilviškių bibliotekos įkurtuvės naujose patalpose. Pirmoje eilėje sėdi (iš kairės): Pilviškių „Santakos“ gimnazijos direktoriaus pavaduotojas ugdymui Romualdas Puodžiukaitis, „Santakos“ gimnazijos direktorė Danutė Valiūnienė, Vilkaviškio rajono savivaldybės meras Algirdas Neiberka, Pilviškių seniūnijos seniūnas Vytautas Judickas. 2016 11 09. Autorių nuotr.



Bibliotekos įkurtuvėse kalba Pilviškių parapijos klebonas Algirdas Žukauskas. Šalia stovi bibliotekininė Jūratė Račkeliene (Bieliauskaitė). 2016 11 09. Autorių nuotr.



Bibliotekos įkurtuvėse kalba Vilkaviškio rajono savivaldybės viešosios bibliotekos direktorė Vilija Gilienė. Šalia akordeonistės (iš kairės): Rugilė Pauliukonytė ir Rūta Gričenaitė. 2016 11 09. Autorių nuotr.

2005 m. į Pilviškių biblioteką atėjo dirbti nauja darbuotoja Dalia Rudzevičiūtė, iki tol, išėjus Aidai Taletavičiūtei, dirbo viena darbuotoja. Biblioteka turėjo 500 skaitytojų, jiems buvo išduodama apie 10 000 vnt. spaudinių. Literatūros fondą sudarė 13 400 fizinių vnt. leidinių. Fondo mažėjimą nulėmė tai, kad ji rekataloguojant pagal Lietuvos integralią bibliotekų informacinę sistemą (LIBIS) vyko atranka – turinio požiūriu neaktualios, susidėvėjusios knygos bei dokumentai buvo nurašyti.



Poezijos popietė „Šitą kraštą man likimas dovanojo“. Pirmoje eilėje sėdi poetai (iš kairės): Aldona Maksvytienė, Janina Kurtinaitienė, Algimantas Grakavinas, Jovita Grakavinienė su anukėle Egle ir bibliotekininkė Irena Kriukiene. 2018 10 18. Autorių nuotr.



Pilviškių „Santakos“ gimnazijos šeštokai Lietuvos valstybės atkūrimo 100-mečiui skirtame renginyje „100 lietuvių patarlių ir priežodžių“. 2018 03 02. Autorių nuotr.





Pasaulinei regėjimo dienai skirtas renginys „Akių šviesa“. Renginį veda Pilviškių „Santakos“ gimnazijos medicinos slaugytoja Irma Simokaitienė. Renginyje dalyvavo „Santakos“ gimnazijos neformaliojo ugdymo būrelio „Sveikatos keliu“ nariai su vadove direktoriaus pavaduotoja ugdymui Aušra Smaidžiūniene. 2019 10 17. Autorių nuotr.

Nuo 2013 m. Pilviškių biblioteka-filialas pradėjo dirbti pagal SAP (Skaitytojų aptarnavimo posistemė). Dalyvaujant LIBIS programoje kinta katalogų bei kartotekų reikšmingumas, padėtis bei naudojimas jais. Vis daugiau duomenų sutelkiama elektroniniuose kataloguose. Rekataloguojant fondus atsisakoma kortelinių katalogų, juos pakeičia LIBIS duomenų bazė.

2014–2016 m. toliau buvo dirbama su LIBIS SAP programa, visiškai atsisakyta kortelinių katalogų, buvo telkiami skaitytojai, rengiamos literatūrinės parodos, skirtos žymių rašytojų gimimo metinėms paminėti, bendradarbiaujama su miestelio bendruomene, lankytojai mokomi naudotis interneto paslaugomis: susirasti reikiama informacija, naudotis elektroniniu paštu, elektronine bankininkyste.

2015 m. iš darbo išėjo ilgametė bibliotekos darbuotoja Danutė Kriščiukaitienė, o 2016 m. birželio mėn. – ir Dalia Radzevičiūtė. Ją pakeitė Jūratė Račkeliene (Bieliauskaitė). Šiai moteriai teko atlikti didelį darbą – su visa biblioteka iš seniūnijos persikraustyti į buvusios policijos nuovados patalpas, kurios yra toliau nuo miestelio centro. Naujų bibliotekos patalpų atidarymas įvyko 2016 m. lapkričio 9 d. Atidarymo šventėje dalyvavo Vilkaviškio rajono savivaldybės meras Algirdas Neiberka, miestelio klebonas Algirdas Žukauskas, seniūnas Vytautas Judickas, Pilviškių *Santakos* gimnazijos direktorė Danutė Valiūnienė, miestelio gyventojai.

J. Račkeliene bibliotekoje dirbo iki 2017 m. sausio mėn. pabaigos. Ji išėjo dirbti į Vilkaviškio kultūros centro Pilviškių padalinį vadybininke pakeisdama Kęstutį Brazį. Nuo 2017 m. vasario mėn. bibliotekoje pradėjo dirbti bibliotekininkė Irena Kriukienė.



Šiaurės šalių literatūros savaitė Pilviškių „Santakos“ gimnazijoje. Trečiųjų klasių mokiniai. Skaitomas Astridos Lindgren kūrinys „Pepė ilgakojinė“

*Pilviškių bibliotekininkė Irena Kriukienė.
2019 11 14. Autorių nuotr.*

Pamažu auga skaitytojų skaičius: 2015 m. pabaigoje jų buvo 440, o 2019 m. pabaigoje – 490. 2018 m. skaitytojams buvo išduota 6754 fiziniai vnt. leidinių. Kasmet bibliotekos fondai pasipildo naujais leidiniais: 2016 m. gauta 311 vnt., 2017 m. – 384 vnt., 2018 m. – 440 vnt. 2018 m. pabaigoje bibliotekos leidinių fonde buvo 13 334 fiziniai vnt. leidinių.

Glaudžiai bendradarbiaujama su miestelio bendruomene, gimnazijos moksleiviais, vyksta įvairūs kompleksiniai renginiai, minimos žymių rašytojų gimimo metinės, skaitomos jų kūrinių ištraukos, kviečiami į susitikimus rajono literatai. Kasmet lapkričio mėnesį biblioteka dalyvauja Šiaurės šalių literatūros savaitėje. Jos metu ne tik skaitomos, bet ir vaidinamos norvegų, švedų, suomių, danų rašytojų kūrinių ištraukos. Kiekvienais metais balandžio mėn. paskutinę savaitę vyksta renginiai, skirti Nacionalinei bibliotekų savaitei.

2018 m. balandžio mėn. startavo projektas *Prisijungusi Lietuva – efektyvi, saugi ir atsakinga Lietuvos skaitmeninė bendruomenė*. Tikslas – padėti gyventojams išmokti efektyviai, saugiai naudotis informacinėmis technologijomis bei internetu ir jo teikiamomis galimybėmis. Šis projektas vyks iki 2021 m. kovo mėn. Individualią pagalbą vartotojai gauna visuomet, kai tik kreipiasi.

Šiuo metu beveik kiekvienuose namuose yra kompiuteris, planšetė, vaikai turi išmaniuosius telefonus, tačiau biblioteka ir toliau išlieka kultūros židiniu.

Paežerių biblioteka*

Irena Valinskienė

Paežeriuosė biblioteka įkurta 1954 metais. Ji buvo *Stadalninkyne* vadinamoje sodyboje. Knygų fondas buvo 3354 egzemplioriai. Nuo 1957 m. klubo-skaityklos vedėja pradėjo dirbti Danutė Kiulkienė. Ji turėjo ne tik knygas skaitytojams išduoti, bet ir organizuoti saviveiklą.

1959 m. skaityklos vedėja buvo Elvyra Klimavičienė (Selmistraitytė), bibliotekai vadovavo Danutė Kiulkienė. Ji rengdavo temines knygų parodas, padėdavo organizuoti įvairius renginius. Skaitykloje du kartus per savaitę būdavo demonstruojami kino filmai. Savaitgaliais skaityklos vedėja Elvyra Klimavičienė organizuodavo teminius vakarus, o vasaros vakarais kieme – gegužines. Jaunimas gausiai rinkdavosi į karnavalus su savo pagamintomis kaukėmis. Vėliau bibliotekoje dar dirbo Elena Snapkaskaitė, Danutė Taraškevičienė, Dalė Didžbalytė.

Apie 1970 metus biblioteka perkelta į kitą sodybą, vadinamą *Miliauskyne*, tuo metu vedėja dirbo Janina Žilinskaitė. Nuo 1974 m. spalio 1 d. bibliotekoje pagal paskyrimą pradėjo dirbti Danutė Kriščiukaitienė (Bucevičiūtė) ir dirbo iki 1984 metų gruodžio mėnesio. Ji buvo aktyvi bibliotekininkė, mokėjo bendrauti su žmonėmis, ruošdavo įdomius renginius vaikams, jaunimui. 1980–1981 m. bibliotekininkę pavadavo Juozas Paškauskas. Tuo metu bibliotekoje aktyviai vyko šaškių turnyrai. 1981 m. biblioteka perkelta į dabartines patalpas. 1982 m. Danutę Kriščiukaitienę pavadavo Genė Nicelienė.

Nuo 1985 m. bibliotekos vedėja dirba Irena Valinskienė. 1985 m. skaitė 468 skaitytojai, fondas – daugiau kaip 10 000 egzempliorių. Bibliotekoje būtinai turėjo būti literatūros parodėlės, skirtos TSKP ir LKP suvažiavimams. 1986 m. antialkoholine tematika buvo suorganizuota popietė *Kuo pavojingas alkoholis*, jos metu kalbėjo Paežerių medicinos punkto vedėja Antanina Česnavičienė.

1987 m. knygų fondas pasiekė 9394 egzempliorius, bibliotekoje skaitė 448 skaitytojai, jems per metus išduoti 7275 egzemplioriai literatūros, skaitytojams vaikams – 3196 egzemplioriai. Per metus gauta 795 egzemplioriai naujų knygų. Kovo 8-ajai organizuotas literatūrinis vakaras *Tu kaip saulė*.

1988 m. Lietuvos politiniame gyvenime randasi naujų srovių, bibliotekos darbe irgi. Surengtos parodos: *Persitvarkymo kelyje*, *Lietuvos atgimimas*. Nebelieka parodų, šlovinančių komunistų partiją ir Lenina. Daugiau renginių pradėta organizuoti Lietuvos rašytojų jubiliejams paminėti. Tradiciniai tampa renginiai iškiliems šio krašto šviesuoliams paminėti: *Tautiškos giesmės* autoriui Vincui Kudirkai, Antanui Kriščiukaičiui-Aišbei, Petruui Rimšai, Antanui Petrikai, Konstantinui Šeštokui-Margeriui, Jonui Valaičiui.

Vis daugiau dėmesio skiriama lietuvių literatūrai, organizuojami renginiai prisiminti tautinį atgimimą. Literatūrinis vakaras *Vardan tos Lietuvos* skirtas V. Kudirkos 130 gimimo metinėms paminėti, paroda *Po medžio ir paukščio sparnais* skirta ekologijos temai.

1989 metai – tikro tautinio atgimimo metai. Pakito ir bibliotekos dar-

* Oficialus pavadinimas – Vilkaviškio rajono savivaldybės viešosios bibliotekos Paežerių filialas.

bo kryptys. Minėjome tik Lietuvai svarbias datas, išleidome religinius kūrinius, prasidėjo bendravimas su Bažnyčia. Nereikėjo dirbti jokio ateistinio darbo, kurio reikalaudavo anksčiau.

Atkūrus Lietuvos nepriklausomybę, bibliotekoje buriama kaimo bendruomenė. Jai organizuojami įvairūs užsiėmimai, literatūrinės popietės, konkursai. Tradiciniai renginiai tampa susitikimais su kraštiečiais poetais mokytoja Vida Vosyliene ir mokyklos direktoriumi Vytautu Griniumi. Susitikimai vyksta bibliotekoje, o kai susirenka didesnė auditorija, – mokykloje. 1993 m. vyko knygos aptarimas *Amžino įšalo žemėje*. Populiarios tapo knygos iš istorijos skyriaus, įvairūs prisiminimai.

Per 1995 metus buvo 280 skaitytojų, tarp jų 115 vaikų. Per metus iš viso išduota 7863 egz. literatūros, vaikams – 3156 egz. Vasario 16-ajai paminėti buvo paruošta literatūros paroda *Po laisvės vėliava*. Minimasis ilgamečio V. Kudirkos klėtėlės-muziejaus saugotojo, kraštiečio Stasio Ankevičiaus 90-metis.

1997 m. vyko poezijos popietės, skirtos Bernardo Brazdžionio 90-mečiui ir Kazio Bradūno 80-mečiui. Vaikams suorganizuota viktorina apie gamtą *Gamtos mįslės ir paslaptys* Tado Ivanausko 115-ųjų gimimo metinių proga.

2001 m. susikūrė *Kodėlčiukų* klubas, jį lankė 12 Paežerių kaimo vaikų. Užsiėmimai vykdavo šeštadieniais. Jame mažiausieji žaidė, piešė, vyresnieji sprendė kryžiažodžius, raktažodžius, leido laikraštuką, organizavo popietes, konkursus. 2001 m. kartu su keturiomis Pilviškių seniūnijos bibliotekomis, Atviros Lietuvos fondui parėmus, parengtas ir laimėtas projektas *Vaikystė Pašėšupy*.

Kasmet vyksta Pilviškių seniūnijos vaikų klubų susitikimai, bendri pasirodymai, koncertai. 2004 m. Vilkaviškio rajoninės bibliotekos Paežerių filiale sutelkta 242 vartotojai, išduotas 7191 fizinis vienetas dokumentų. Filialo fonde yra 7410 fizinių vienetų ir 54 pavadinimų dokumentų, 5 pavadinimų periodiniai leidiniai, žaidimų vaikams rinkinys.

Bibliotekoje organizuojami poetų iš aplinkinių rajonų susitikimai, apdovanojami geriausi skaitytojai, renkama kraštotylinė medžiaga apie Paežerių kraštą. Biblioteka bendradarbiauja su mokykla, bendruomene. Parengiamosios klasės mokytoja atveda vaikus į biblioteką, čia jie sužino apie bibliotekos darbą, žaidžia. 2005 m. vaikams surengta viktorina *Viskas apie knygą*. 2006 m. parengtas kraštotylinis rinkinys *Paežeriai ir jų įžymieji žmonės*. 2008 m. suorganizuota teminė valandėlė *Europos Sąjunga iš arčiau*.

2009 metais bibliotekoje įrengta viešoji interneto prieiga. Lankytojai turi galimybę naudotis interneto teikiamomis paslaugomis. Pagausėjo lankytojų, bibliotekoje pradėjo leisti laisvalaikį ne tik jaunimas ir vaikai, bet ir suaugusieji. Suaugusieji mokomi *Kompiuterinio raštingumo pagrindų* ir *Interneto išteklių*. Čia gyventojai internetu deklaruoja pajamas, per *Skype* programą bendrauja su vaikais ir draugais, išvykusiais į užsienį, besimokantieji rašo darbus, ieško knygų ir medžiagos internete.

2010 m. biblioteka turėjo 218 skaitytojų, jiems išduota 7132 egzemplioriai literatūros. 2012 m. poezijos popiečių cikle *Pažinkime savo krašto kūrėjus* dalyvavo kraštiečiai Vida Vosyliene ir Kostas Miliauskas. Rašytojo, visuomenės veikėjo Jono Avyžiaus 90-osioms gimimo metinėms surengta literatūros paroda *Lietuviško žodžio meistras – Jonas Avyžius*. 2012 m. buvo paskelbti Maironio metais, su Paežerių



*Poezijos popietė su kraštiete poete Vida Vosyliene (sėdi antra iš kairės).
2011 01 27. Autorės nuotr.*



*Poezijos popietė su kraštiečiu poetu Kostu Miliausku (sėdi viduryje su gėlėmis).
2012 03 02. Autorės nuotr.*



Viktorinos „Pažinkime savo krašto istoriją“ nugalėtojai.
2012 03 17



pagrindinės mokyklos moksleiviais per renginį *Atverski knygą tartum laiko sielą* skaitėme tautos dvasios žadintojo poeziją. *Bibliotekos renginys „Skaitome Maironį“.*

2014 m. buvo 205 skaitytojai, iš jų 55 vaikai (skaitytojų labai mažėja, nes kaime mažėja gyventojų). Per metus iš viso išduota 4956 egzemplioriai literatūros, skaitytojams vaikams – 1861 egzempliorius, per metus gauta 81 egzempliorius naujų knygų. Šiuo metu bibliotekos fonde yra

2012 04 24



5152 fiziniai vienetai ir 1981 pavadinimo dokumentų. 2014 m. Nacionalinės bibliotekų savaitės metu vyko susitikimas su buvusiu kraštiečiu poetu Romualdu Ivanausku.

Kraštiečio rašytojo Antano Kriščiukaičio-Aišbės 150-osioms gimimo metinėms paminėti surengta literatūros popietė *Mūsų krašto praeities beiėškant*. Popietėje dalyvavo rašytojo įvairių kartų giminaičiai, kuriuos atrinkome iš genealoginio medžio. Paminėjome Kristijono Donelaičio 300-ąsias gimimo metines. Kiekvienais metais nuo pat Lietuvos nepriklausomybės atkūrimo yra švenčiamos šv. Velykos, šv. Kalėdos ir kitos kalendorinės šventės, organizuojami renginiai, kuriuose prisimenamos senosios tradicijos, etnografija, lietuvių tautos istorinė praeitis.

2015 metai. Parengta teminė paroda *Lietuva Nepriklausomybės kelyje* Lietuvos Nepriklausomybės atkūrimo 25-mečiui paminėti. Didelio susidomėjimo bibliotekoje sulaukė kraštiečio mokytojo, kraštotyrininko, V. Kudirkos klėtelės-muziejaus ilgamečio vadovo Stasio Ankevičiaus 110-osioms gimimo metinėms paminėti parengta literatūros paroda-pristatymas *Žmogus iš didžiosios raidės*. Gražu, kad jis dar gyvas žmonių atmintyje. S. Ankevičius nugyveno ilgą, įdomų gyvenimą, buvo kraštotyrininkas, įsteigė V Kudirkos klėtelę-muziejų. Buvo pasakojami prisiminimai apie mokytoją S. Ankevičių. Paroda paruošta su nuotraukomis.

Įvairiais renginiais bibliotekoje paminėtos Eugenijaus Ignatavičiaus, Antano Drilingos ir Viktorijos Daujotytės-Pakerienės jubiliejinės sukaktys. Bibliotekoje vyko literatūriniai skaitymai *Eugenijaus Ignatavičiaus gyvenimo ir kūrybos pilnatis*, skirta rašytojo, dramaturgo, vertėjo Eugenijaus Ignatavičiaus 80-mečiui. Skaitymų metu

Susitikimas su kraštiečiu poetu Romualdu Ivanausku (stovi su gėlėmis). 2014 04 25

skaitytojai supažindinti su kūriniais epizodais, prisiminta jo biografijos faktų. Literatūriniai skaitymai *Skambančios naktys* skirti lietuvių prozininko, poeto Antano Drilingos 80-mečiui. Renginio metu buvo skaitomos rašytojo kūriniai ištraukos. Edukacinė valandėlė *Gyvenimo prasmė – literatūroje* skirta literatūros tyrinėtojos, kritikės, profesorės, rašytojos Viktorijos Daujotytės-Pakerienės 70-mečiui. Valandėlės metu susipažinta su biografija, kūrybiniais pasiekimais, įvairiomis gyvenimo istorijomis.

Teminė popietė *Internetas – bekraštis informacijos vandenynas* skirta Tarptautiniams šviesos metams. Parengtos teminės parodos *Žymūs Paežerių žmonės – V. Kudirkos klėtelės-muziejaus 50-mečiui ir kraštiečio veterinarijos gydytojo, bakteriologo Justo Kuncaičio 105-osioms gimimo metinėms*.

Bibliotekoje vyko renginiai, supažindinantys jaunuosius skaitytojus su poetų ir rašytojų kūryba, lavinantys vaikų sugebėjimus, plečiantys jų akiratį. Daug dėmesio buvo skiriama liaudies tradicijoms, papročiams, kalendorinėms šventėms. Bibliotekoje vyko piešinių paroda-pristatymas *Jau Velykos atskubėjo*, skirta šv. Velykų papročiams, tradicijoms, kiaušinių marginimui.

Vyko renginys visai šeimai – pasakų popietė, pasaulio pasakos apie šv. Kalėdas *Kalėdos pasakų pasaulyje*. Vaikai skaitė paskaitas, mokančias, kaip elgtis su draugais, o kaip su priešais, kaip saugoti tikrąsias vertybes, kad ne drąsa, o išmintimi galima nugalėti baime, sunkumus. Jie visus įtikino, kad draugystė daug ką gali. Dalyviai labai susidomėję klausėsi pasakų, kai skaito vaikai. Mokinių garsiai reikštos emocijos ir akių spindesys, klausantis pasakų, vertė šypsotis ir visus renginyje dalyvavusius mažuosius žiūrovus bei suaugusiuosius. Baigdamą pasakų popietę pasidžiaugiau gražiais skaitymais ir palinkėjau būti draugiškiems ne tik per šv. Kalėdas ir susirasti naujų draugų, vertinti tikrų draugų draugystę. Pasakų popietė prabėgo nepastebimai, nes buvo smagu, įdomu ir linksma.

Kita teminė popietė – *Popietė su knyga*. Renginio pradžioje skaitytojai susipažino su naujausių bibliotekos knygų paroda. Knygos mums atskleidžia per amžius puoselėtas, kurtas ir atrastas vertybes, įtvirtina tas vertybes mumyse, mūsų dabartiniame pasaulyje. Skaitydamas kūrinį, žmogus skaito pats save: savo gyvenimą, likimą, patirtį. Susirinkusios skaitytojos pasidalino mintimis apie perskaitytas knygas, paskaitė mėgstamiausio autoriaus eilėraščių. Aptarėme, kurios knygos aktualesios, kurios įsimintiniausios, kokių naujų knygų norėtume rasti bibliotekoje. Vaišindamiesi kava, arbata ir saldumynais, sutarėme, kad vis dažniau pabūsime su gera knyga rankose, o kad nepamirštume, kurioje vietoje knygą skaitome, padovanojau knygų skirtukų.

Vaikams vyko knygų tvarkymo akcija *Suteik knygelėms naują gyvenimą*. Akcijoje dalyvavo I–VII klasių moksleiviai. Akcijos tikslas – skiepyti meilę knygai, ugdyti atsakingumą, tvarkingumą. Moksleiviai „gydė“ knygytes, kurios suplyšę, tikrino, ar jos švarios, tvarkingos. Ši akcija moksleivius paskatino saugoti knygas.

Bibliotekoje jau nuo seno skaitytojų pamėgti literatūriniai skaitymai. Patys mažiausieji – ikimokyklinio amžiaus vaikai, pradinių klasių moksleiviai – susidomėję klausosi pasakų, literatūrinių kūriniai ištraukų, kurias skaito ne tik bibliotekininkė, bet ir vyresnieji vaikai-skaitytojai. Rašytojo, vertėjo Kazio Borutos 110-osioms gimimo metinėms vyko literatūriniai skaitymai *Toli nuo dangaus*. Ne

tik skaitytos ištraukos iš knygų, bet ir aptarti skaityti įvairūs herojų nuotyčiai.

Bibliotekoje vyko literatūros popietė, skirta danų rašytojo Hanso Kristiano Anderseno 210-osioms gimimo metinėms *Didis gėrio filosofas*. Popietėje paminėjome ir Tarptautinę vaikų knygos dieną. Dalyvavo Paežerių pagrindinės mokyklos pradinių klasių mokiniai. Vaikams pristačiau bibliotekoje esančias H. K. Anderseno pasakų knygeles. Vaikai pasakojo, kokias pasakas jie jau žino, kokias skaitė jiems tėveliai, skaitė ištraukas iš H. K. Anderseno pasakų *Coliukė, Sniego karalienė, Snieguolė, Nauji karaliaus drabužiai, Pagrandukas*. Paskui aptarėme perskaitytas knygeles ir supažindinau su dar neskaitytom. Papasakojau įdomių faktų apie H. K. Anderseno gyvenimą ir kūrybą, nuopelnus literatūrai. Vaikų knygos gimtadienis pasibaigė, bet tikimės, jog mokinių kelionė po pasakų lobynus tęsis toliau. Popietės finalinis akcentas buvo vaišės.

Vyko viktorina *Sveika, Europa*, kuri buvo skirta Europos dienai paminėti. Dalyvavo Paežerių pagrindinės mokyklos pradinių ir vyresniojo mokyklinio amžiaus moksleiviai. Prieš viktoriną trumpai supažindinau su Europos istorija. Po to vyko praktiniai užsiėmimai: vieni piešė, kiti iš spalvoto popieriaus darė Europos šalių vėliavėles. Viktorinos *Sveika, Europa* klausimus paruošiau pati, jie buvo susiję su Europos Sąjunga: ES simboliais, ES narėmis ir jų sostinėmis, pagrindine ES veikla, pasiekimais, klimato kaita (kas įvyko 2002 m. Antarktidoje), gamtos apsauga (reikėjo išvardinti svarbiausias aplinkos sektoriaus sritis) ir t. t. Buvo tokių klausimų, kurie labai sudomino dalyvius. Tarkime, ar daug kas žino, koks aukščiausias Europos kalnas, didžiausias Europos ežeras ir didžiausias gėlavandenis ežeras, ilgiausia Europos upė, aukščiausias tiltas, didžiausias keleivinis lėktuvas? Dalyviai buvo suskirstyti į keturias komandas, atsakydami į klausimus galėjo naudotis kompiuteriais. Norint tapti viktorinos nugalėtoju, reikėjo teisingai atsakyti į konkrečius klausimus. Viktorinos pabaigoje paaiškėjo, kad daugiausia teisingų atsakymų žinojo dvi komandos. Joms atiteko nugalėtojų prizai: telefonų ir raktų kaklo pakabukai. Visiems viktorinos dalyviams buvo padovanota knygelių *Pažinkime Europą*, lankstinukų *Kelionės po Europą 2014–2015 m.*, pieštukų ir sąsiuvinį užrašams. Smagu, kad bibliotekoje paminėta Europos diena ir dalyviai liko patenkinti, sužinoję daugiau apie Europos Sąjungą, kartu atšvęsta tarptautinę šventę, simbolizuojanti Europos taiką ir vienybę.

Kompozitoriaus, kultūros veikėjo, kunigaikščio Mykolo Kleopo Oginskio 250-osioms gimimo metinėms skirta teminė popietė *Kai širdies styga suskamba*.

Vyko tradicinė šiaurietiška šviesos ir knygos šventė *Šiaurės šalių bibliotekų savaitė*, kurios 2015 m. tema – *Draugystė*. Pagrindinė Šiaurės šalių bibliotekų savaitės idėja – populiarinti literatūrą ir puoselėti garsinio skaitymo tradicijas. Prie šios savaitės prisijungė ir Paežerių filialas. Per renginį mažuosius skaitytojus



Vaikai skaito H. K. Anderseno pasakas (iš kairės): Karolis Šarkauskas ir Vilius Juodkojis. Literatūros popietė „Didis gėrio filosofas“



Viktorinos, skirtos Europos dienai, dalyviai pirmoje eilėje (š kairės): Sandra Šarkauskaitė, Ugnė Juškevičiūtė, Alicija Damidavičiūtė; antroje eilėje: Tautvydas Žilinskas, Dangirdas Damidavičius, Algirdas Juodkojis, Gytis Mikalauskas, Almantas Pupkis, Marija Bendoraitytė, Paulina Kononenkaitė. 2015 05 07. Autorės nuotr.

supažindinau su šiuometiniu plakatu, papasakojau apie šio plakato autore. Vaikai diskutavo, kas tai yra draugystė, ieškojo plakate vaizduojamos draugystės. Visi buvo bendros nuomonės, kad draugystė tiesia tiltus ne tik tarp žmonių, bet ir tarp šalių. Kiekvienam vaikui buvo padovanota atvirutė su plakato vaizdu. Renginyje su mažaisiais skaitytojais kalbėjau apie rašytoją Astridą Lindgren ir jos parašytas knygas vaikams. Padiskutavome, kaip autorė vaizduoja draugystę. Vėliau vaikai klausėsi mano skaitomos ištraukos iš Astridos Lindgren knygos *Ronja – plėšiko duktė*. Baigdami vaišinomės arbata ir saldumynais.

Viktorina vienuolių metams – *Ką žinau apie krikščionybę*. Kalbėjome apie krikščionybę, Romos katalikų bažnyčios istoriją, siekiančią du tūkstančius metų. Literatūros parodos vaikams: *Kur susiduria gėris ir blogis, kur galioja amžinos vertybės*, – dramaturgės, prozininkės, vertėjos Aldonos Liobytės-Paškevičienės 100-osioms gimimo metinėms; *Lietuvos kultūrų skirtumai* – Lietuvos etnografinių regionų metams; *Jis nešė šviesą mūsų tautai* – kraštiečio, knygnešio Juozo Rimšos 140-osioms gimimo metinėms; *Nuotykių klasikas Markas Tvenas* – amerikiečių rašytojo Marko Tveno 180-osioms gimimo metinėms.

2016 metai. Šiais metais buvo 200 skaitytojų, iš jų 59 vaikai. Per metus iš viso išduota 4024 egzemplioriai literatūros, skaitytojams vaikams – 1477 egzemplioriai. Literatūros išdavimas taip pat mažėja, nes laisvalaikį užkariauja informacinės technologijos. Per metus gauta 104 egzemplioriai naujų knygų. Pagrindinės renginių formos ir tematika: Vilkaviškio viešosios bibliotekos Paežerių filiale vyko teminės ir literatūrinės popietės, kraštiečių jubiliejai, skaitymo valandėlės, paminėti rašytojų jubiliejai, organizuoti literatūros parodų pristatymai.

Bibliotekoje parengta literatūros paroda-pristatymas *Mūsų lakštingala* – paežerietės poetės, mokytojos Vidos Vosylienės 80-mečiui paminėti. Renginys vyko bibliotekoje. Buvo dalijamasi prisiminimais apie poetę, mokytoją V. Vosylienę,

draugu, kolegų, mokinių pasakojimai. Parengta paroda su nuotraukomis *Kazys Grinius – mūsų valstybės istorija* K. Griniaus, 3-iojo Lietuvos prezidento, 150-osioms gimimo metinėms paminėti. Organizuota teminė popietė, joje supažindinta su K. Griniaus biografija, visuomenine veikla, asmeninio gyvenimo medžiaga, jo parašytomis ir redaguotomis knygomis.

Bibliotekoje vyko literatūriniai skaitymai *Dievų miško sūnus*, skirti poeto, prozininko, dramaturgo, teatrologo, literatūros ir tautosakos tyrinėtojo Balio Sruogos 120-osioms gimimo metinėms. Skaitymų metu skaitytojai supažindinti su kūrinių epizodais, priminti rašytojo biografijos faktai.

Literatūriniai skaitymai *Poetas žino viską...* skirti poeto, rašytojo, dramaturgo Marcelijaus Martinaičio 80-osioms gimimo metinėms. Renginio metu buvo skaitomos rašytojo kūrinių ištraukos.

Literatūriniai skaitymai *Jurgą Ivanauskaitę prisiminus* skirti prozininkės, dramaturgės, dailininkės Jurgos Ivanauskaitės 55-osioms gimimo metinėms, susipažinta su jos biografija, kūrybiniais pasiekimais, įvairiomis gyvenimo istorijomis. Paminėta Lietuvos rašytojų, poetų, žymių žmonių gimimo metinės, jubiliejai. Keletas literatūros parodų: *Laisvė, nupirktą gyvybės kaina* – Laisvės gynėjų dienos 25-mečiui; *Palikęs pėdsakus žemėje* – kraštiečio, gydytojo odontologo, publicisto, visuomenės veikėjo Antano Petrikos 125-osioms gimimo metinėms; *Amžių kelyje* – visuomenės veikėjo, pirmojo lietuviško laikraščio *Aušra* redaktoriaus, vieno svarbiausių nepriklausomybės siekėjų, mokslininko, gydytojo Jono Basanavičiaus 165-osioms gimimo metinėms; *Lietuvos istorikės pėdsakais* – kraštiečių, filosofijos daktarės, visuomenės veikėjos Marijos Ruginienės (Andziulytės) 120-osioms gimimo metinėms.

Bibliotekoje vyko piešinių paroda-pristatymas *Spalvingas pavasaris*, skirta šv. Velykų papročiams, tradicijoms, kiaušinių marginimui. Vyko kalėdinių atvirukų pristatymas *Kalėdos – stebuklų metas*. Dalyvavo pradinių klasių mokiniai, jie piešė kalėdinius atvirukus, užrašė gražius palinkėjimus.

Pradinių klasių moksleiviai susidomėję klausėsi literatūrinių skaitymų *Gamtos žmogus*, skirtų prozininko, gamtininko, fotografo, aplinkosaugininko, radijo laidų vedėjo Selemono Paltanavičiaus 60-mečiui. Ne tik skaitytos ištraukos iš knygų apie gamtą, bet ir aptarti skaityti įvairūs gyvūnėlių, paukštelių nutikimai.

Literatūros popietėje *Kelionė į pasakų šalį*, skirtoje vokiečių kalbininko, tautosakininko, pasakininko Vilhelmo Grimo 230-osioms gimimo metinėms, dalyvavo Paežerių pagrindinės mokyklos pradinių klasių mokiniai. Vaikams pritačiau bibliotekoje esančias V. Grimo pasakų knygeles. Vaikai pasakojo, kokias pasakas jie jau žino, kurias skaitė jiems tėveliai. Patys skaitė ištraukas iš V. Grimo pasakų knygelių. Paskui aptarėme perskaitytas knygeles. Papasakojau apie V. Grimo gyvenimą ir kūrybą, nuopelnus literatūrai. Tikimės, jog mokinių kelionė po pasakų lobynus tęsis toliau. Popietę baigėme vaišėmis.

Vyko viktorina *Ką žinau apie Paežerius*, ji buvo skirta Bendruomenių metams paminėti. Viktorinoje dalyvavo Paežerių pagrindinės mokyklos pradinių ir vyresnio mokyklinio amžiaus moksleiviai. Prieš viktoriną trumpai supažindinau su kaimo istorija, kad būtų lengviau atsakyti į klausimus.

Vyko tradicinė šiaurietiška šviesos ir knygos šventė *Šiaurės šalių bibliotekų savaitė*. Šių metų savaitės tema – *Ateitis*. Kaip įprasta, prisijungė ir Paežerių filialas.

Savaitės tema *Ateitis* verčia susimąstyti apie bėgantį laiką, gyvenimo pokyčius. Aktyviausi savaitės dalyviai pradinių ir vyresniųjų klasių mokiniai aptarė savaitės plakata, kuriame buvo pavaizduotas tirpstantis ledkalnis ir vandens paviršiuje plūduriuojantis knygų laivas. Paskui klausėmės skaitomų ištraukų iš švedų autoriaus Ulf Stark knygos *Tegu baltieji lokiai šoka*. Kaip visada, vaišinomės arbata ir saldumynais.

Literatūros parodos: inžinieriaus, spaudos darbuotojo, vaikų rašytojo, leidėjo, redaktoriaus Jeronimo Lauciaus 70-mečiui – *Jeronimas Laucius – vaikų rašytojas; Knyga mano draugas* – bibliotekų metams; kraštiečio lietuvių skulptoriaus, grafiko, medalių kūrėjo Petro Rimšos 135-osioms gimimo metinėms – *Menas – amžina vertybė*.

2017 metai. Šiais metais pertvarkytas bibliotekos fondas: nurašyti neaktualūs, nepaklausūs leidiniai. Baigtas fondo rekatalogavimas. Bibliotekos lankytojai pradėti aptarnauti elektroniniu būdu, dirbama su LIBIS SAP posisteme.

Seimo nutarimu, minint 100-ąsias gimimo metines, 2017 metai buvo paskelbti poeto, kultūrininko Kazio Bradūno metais. Bibliotekoje kartu su Paežerių kaimo bendruomene surengėme poezijos popietę *Siela niekada nenutyla*, skirtą lietuvių išeivijos poeto Kazio Bradūno 100-osioms gimimo metinėms paminėti. Popietės metu apžvelgėme Kazio Bradūno gyvenimo kelią nuo gimimo ir išvykimo, okupavus Lietuvą, iki grįžimo į ją 1994 metais. Spalvingas poeto kelias pačių dalyvių buvo primintas jo sukurtomis eilėmis ir dainų posmais, susietais su jo vaikyste. Biblioteka parengė pažintinę Kazio Bradūno poezijos knygų parodą.

Piliakalnių metams paruošta teminė paroda-pristatymas *Vilkaviškio krašto piliakalniai*. Vilkaviškio rajone yra 16 piliakalnių. Paroda parengta su kiekvieno piliakalnio aprašymu ir iliustracijomis.

Bibliotekoje vyko literatūriniai skaitymai *Užrašęs, ką laikas diktavo*, skirti poeto Bernardo Brazdžionio 110-osioms gimimo metinėms. Skaitymų metu skaitytojai supažindinti su poeto kūriniais, priminti jo biografijos faktai.

Kiti literatūriniai skaitymai: *Vytautas Bubnys – prozininkas* – rašytojo Vytauto Bubnio 85-mečiui; *Vincas Krėvė-Mickevičius – rašytojas, savo raštais kūręs Lietuvos legendą* – rašytojo Vinco Krėvės-Mickevičiaus 135-osioms gimimo metinėms; *Alsuoja žemė dosnumu ir pilnatve* – poeto, vertėjo Eugenijaus Matuzevičiaus 100-osioms gimimo metinėms; *Knyga – kančiausias ir linksmiausias draugas* – rašytojo Vytauto Račicko 65-mečiui. Renginių metu buvo susipažinta su rašytojų biografijomis, kūrybiniais pasiekimais, įvairiomis gyvenimo istorijomis, skaitomos rašytojų kūrinių ištraukos.

Paminėta Lietuvos rašytojų, poetų, žymių žmonių gimimo metinės, jubiliejai. Keletas iš literatūros parodų: *Klaipėdos krašto rašytoja Ieva Simonaitytė* – rašytojos Ievos Simonaitytės 120-osioms gimimo metinėms; *Antanas Vienuolis – legendų, romanų, apysakų, atsiminimų ir dramų autorius* – rašytojo Antano Vienuolio 135-osioms gimimo metinėms; *Metai – įprasminti poezijoje* – kraštiečio poeto Juozo Merkšaičio 130-osioms gimimo metinėms.

Dalyvavome skaitymo skatinimo akcijoje *Skaityk ir laimėk*. Dalyvavo 12 mokinių, visi labai stengėsi skaityti, vienas iš vyresniųjų berniukų kiekviename etape buvo prie pirmaujančių. Pabaigoje jautėsi vaikų azartas ir nuovargis, bet konkursas vaikams patiko. Mūsų bibliotekos 3 vaikai laimėjo kelionę į Naisius.

Bibliotekoje vyko edukacinė pamoka *Šv. Velykų stebuklas*, skirta šv. Velykų papročiams, tradicijoms, žaidimams, kiaušinių marginimui.

Gruodžio mėnesį vyko adventinė popietė *Tu pažiūrėk, už langą sninga...* Dalyvavo pradinių klasių mokiniai. Popietė prasidėjo Paežerių kaimo bendruomenės pirmininkės sveikinimo žodžiais. Popietės metu buvo skaitomos eilės, buvo galima pasiklausyti ir pasimokyti sekti pasaką be galo ar išsiburti ateitį. Pasakota, kaip reikia ruošti Kūčių stalą, kokie papročiai ir tradicijos neatsiejami nuo šių švenčių. Popietės pabaigoje buvo vaišinamasi saldžiomis vaisėmis.

Nacionalinės bibliotekų savaitės renginys – edukacinė viktorina vaikams *Eilių ir pasakų lietutis*. Dalyviai buvo supažindinti su populiariausiais vaikams kuriančiais Lietuvos rašytojais.

Per edukacinę valandėlę *Išmok susirasti knygą bibliotekoje* buvo mokoma naudotis bibliotekos katalogais.

Rašytojo, dramaturgo Vlado Dautarto 90-osioms gimimo metinėms buvo skirta literatūros popietė *Žmogaus ir gamtos dialogas*. Popietėje dalyvavo Paežerių pagrindinės mokyklos vyresniųjų klasių mokiniai. Moksleiviams pristaciau bibliotekoje esančias V. Dautarto knygeles. Vaikai pasakojo, kokius kūrinius jie jau žino, skaitė ištraukas iš V. Dautarto knygelių, po to aptarėme perskaitytas knygeles. Papasakojau apie V. Dautarto gyvenimą ir kūrybą, nuopelnus literatūrai.

Viktorina *Ką žinau apie tautinius kostiumus* buvo skirta Tautinio kostiumo metams paminėti. Dalyvavo Paežerių pagrindinės mokyklos pradinių klasių ir vyresniojo mokyklinio amžiaus moksleiviai. Prieš viktoriną trumpai supažindinau su tautinių kostiumų istorija, kad būtų lengviau atsakyti į klausimus.

Vyko tradicinė šiaurietiška šviesos ir knygos šventė *Šiaurės šalių bibliotekų savaitė*. Šių metų savaitės tema – *Salos šiaurėje*. Aptarėme savaitės plakata, kuriame pavaizduota sala. Vėliau klausėmės skaitomų ištraukų iš švedų autorės Astridos Lindgren knygos *Pepė ilgakojinė*.

Bibliotekoje surengtos 3 parodos vaikams: *Lietuva – vėl laisva* – Vasario 16 d., Lietuvos valstybės atkūrimo dienai; *Vaikystės išdaigos* – Astridos Lindgren 110-osioms gimimo metinėms; *Mano mylimiausios pasakos* – vokiečių rašytojo Vilhelmo Haufa 215-osioms gimimo metinėms.

2018 metai. Bibliotekoje kartu su Paežerių kaimo bendruomene surengėme poezijos popietę *Eilės Lietuvai*, skirtą Lietuvos valstybės atkūrimo 100-mečiui paminėti. Popietėje skambėjo gražiausios kraštiečių ir Lietuvos poetų eilės apie Lietuvą.

Bibliotekoje vyko literatūriniai skaitymai: *Poetas iš Dievo malonės*, skirti poeto Sigitos Gedos 75-osioms gimimo metinėms; *Negailėstinga ironija ir juodasis humoras* – rašytojo, poeto Juozo Erlicko 65-mečiui; *Po mūsų nebebus mūsų* – rašytojos Vidmantės Jasukaitytės 70-osioms gimimo metinėms; *Poetas su vaiko širdimi* – poeto, rašytojo Martyno Vainilaičio 85-mečiui; *Aukso šviesa, sidabro žuvis ir baltasparniai malūnėliai* – rašytojo, poeto, kūrėjo Leonardo Gutausko 80-osioms gimimo metinėms. Skaitymų metu skaitytojai supažindinti su kūrinių epizodais, priminti rašytojų biografijos faktai.

Surengti 4 vaizdiniai renginiai. Paminėta Lietuvos rašytojų, poetų, žymių žmonių gimimo metinės, jubiliejai. Keletas iš literatūros parodų: *Su degančia širdim einu* – rašytojo poeto, prozininko Vinco Mykolaičio-Putino 125-osioms gimimo



Knygnešio dienai skirto renginio „Lietuviško žodžio ir rašto kelias“ dalyviai (iš kairės): pirmoje eilėje – Dovydas Mačiulaitis, Alicija Damidavičiūtė, Monika Kriščiukaitytė, Vilius Juodkojis; antroje eilėje – Paulina Kononenkaitė, Erika Būdapaitė, Tautvydas Žilinskas, Dangirdas Damidavičius, Gabija Kriščiukaitytė, Julius Juodkojis. 2018 03 16. Autorės nuotr.

metinėms; *Beribės fantastikos kūrėjas Žiulis Vernas* – prancūzų rašytojo, mokslinės fantastikos žanro pradininko Žiulio Verno 190-osioms gimimo metinėms, *Vasario 16-osios signatarai* – Lietuvos valstybės atkūrimo 100-mečiui; *Didysis rusų klasikas Levas Tolstojus* – rusų rašytojo, eseisto, dramaturgo, filosofo Levo Tolstojaus 190-osioms gimimo metinėms.

Vyko šventinė popietė – gražiausio margučio rinkimai *Margučių raštai nuvingiavo*, skirta šv. Velykoms. Dalyviai susipažino su vienu įdomiausių darbų prieš Velykas – kiaušinių marginimu. Moksleiviai sužinojo, kad kiaušinis yra pradžių pradžios simbolis, nes iš jo atsiranda gyvybė, o norint jiems suteikti ypatingos galios, juos reikia marginti paslaptiniais ženklais ir raštais bei dažyti įvairiausiomis spalvomis. Vaikai sužinojo, kas slypi spalvose, ką simbolizuoja žalia, geltona, ruda, raudona, mėlyna ir juoda spalvos. Margučiai privalėjo atspindėti senovinių margučių marginimo raštus. Renginio pabaigoje moksleiviai patys išrinko gražiausią margutį, nugalėtoju tapo vyresnės klasės moksleivis.

Dalyvavome vasaros skaitymo konkurse *Skaitymo iššūkis*. Dalyvavo 5 mokiniai, visi labai stengėsi, trys mokiniai įvykdė visas užduotis.

Nacionalinės bibliotekų savaitės renginiai: literatūrinė popietė *Ištiesk knygai ranką*, jos metu buvo renkama įdomiausia knyga. Vyko viktorina vaikams *Ką aš žinau apie Paežerius*. Dalyviams buvo paruošti klausimai apie kaimo istoriją, įžymius žmones, istorinius pastatus. Knygnešio dienai organizuota literatūros popietė *Lietuviško žodžio ir rašto kelias*.

Vyko tradicinė šiaurietiška šviesos ir knygos šventė *Šiaurės šalių bibliotekų savaitė*, tema – *Šiaurės herojai*. Per renginį skaitytojus supažindinau su šiuometiniu plakatu, vaikai diskutavo, kas tai yra herojai, ieškojo plakate vaizduojamų įvairių šalių herojų. Mažesnieji vaikai klausėsi mano skaitomos ištraukos iš Astridos



Paežerių pagrindinės mokyklos ikimokyklinukų ekskursija į biblioteką.

Ikimokyklinukai su mokytoja Livija Šalaševičiene (nuotr. kairėje).

Bibliotekininkė Irena Valinskienė pasakoja ikimokyklinukams apie vaikiškas knygutes.

2018 03 27. Autorės nuotr.



Senjorų dienos.

Tiesioginę transliaciją stebi (iš kairės):

Leva Šacienė, Vida Vosylienė ir Stasius Bosas. 2018 11 05.

Autorės nuotr.

Lindgren knygos *Pepė ilgakojinė*. Taip pat skaitėme norvego Simono Strango knygos paaugliams *Tie, kurių nėra* ištrauką, šis kūrinys labai sujaukino paauglius.

Bibliotekoje surengtos 3 parodos vaikams: *Aš – šilų berniukas* – poeto, vaikų literatūros kūrėjo, pedagogo Anzelmo Matučio 95-osioms gimimo metinėms; *Mindaugas – Lietuvos karalius* – Valstybės dienai; *Niekada nerašiau nuobodžiaudamas* – prozininko Mykolo Sluckio 90-osioms gimimo metinėms.

2018 m. buvo 195 skaitytojai, iš jų 44 vaikai (skaitytojų mažėja, nes kaime mažėja gyventojų). Per metus iš viso išduota 4134 egzemplioriai literatūros, skaitytojams vaikams 1490 egzempliorių. Per metus gauta 104 egzemplioriai naujų knygų. Šiuo metu bibliotekos fonde yra 4558 fiziniai vienetai 1725 pavadinimų dokumentų.

Ramoniškių ir Opšrūtų bibliotekos*

Virgilija Marcelionienė

Ramoniškių biblioteka įkurta 1949 m. Tuo metu ji vadinosi Bebriniūnų kaimo klubu-skaitykla. 1957 m. joje buvo 148 skaitytojai. 1977 m. biblioteka tapo Vilkaviškio centrinės bibliotekos Gudėlių, o nuo 1980 m. – Ramoniškių filialu.

Nuo 1957 m. bibliotekoje pradėjo dirbti bibliotekininkė Janina Bakaitytė. Bet jai darbas sekėsi sunkiai, tikrinimo akte rašoma: „*Apskaita ir dokumentai suvelti. Nėra užvestų atskirų papkių, kaip knygų nurašymo, gaunamų raštų, o viskas išmėtyta kur pakliuvo...*“ Galbūt bibliotekininkė sirgo ar ką, nes kitame patikrinimo akte rašoma: „*Biblioteka paskutiniu laiku jokio darbo nedirbo, buvo uždaryta, tai skaitytojų yra vos keletas. Išduota literatūros taip pat labai mažai. Iš masinių priemonių nieko nepravesta.*“

Nuo 1958 m. bibliotekoje dirbo bibliotekininkas Vytautas Vaišnys. Jo darbo metu organizuota pora literatūrinių vakarų, išduota apie 2 000 vienetų literatūros, bet dokumentai nebuvo labai tvarkingi.

Nuo 1959 m. rugsėjo bibliotekoje pradėjo dirbti bibliotekininkė Ona Vosyliūtė.

1966 m. bibliotekoje dirbo Algimantas Budrevičius, po jo tais pačiais metais – Budrevičienė.

Iki 1973 m. dirbo D. Vainolavičienė. Kaip tikrinimo akte rašoma, ji „*biblioteką visiškai nualino ir nusmukdė žemyn, jokios tvarkos dokumentacijoje*“. Po jos bibliotekoje dirbo bibliotekininkė Julė Žiūraitienė.

Atkūrus nepriklausomybę, bibliotekoje būrėsi kaimo vaikai, veikė *Smalsiukų* klubas. Jo nariai gamino žaisliukus, leido knygeles, turėjo savo laikraštį, aktyviai bendravo su bendraamžiais iš kitų Pilviškių seniūnijos vaikų klubų.

Apie 1997 m. dirbo bibliotekininkė Aldona Jasaitienė. Bibliotekoje vyko teminės popietės (*Kalėdų valgiai, Velykinė popietė* ir pan.), piešinių konkursai, gaminami atvirukai, minimos rašytojų gimimo ir mirties metinės. Tuo metu biblioteka buvo Kultūros centro patalpose. Kaip pati bibliotekininkė ataskaitoje rašė: „*Bibliotekos patalpos nešildomos jau daugelį metų. Sąlygos darbui yra labai blogos. Per metus normaliai dirbti galima 3–4 mėnesius. Žiemą – šaltis, vasarą – karštis. 16 m ilgio siena pietų pusėje – vieni langai, vasarą temperatūra pakyla iki 40–45 laipsnių karščio. Dėl to kenčia ir bibliotekininkė, ir vartotojai, ir dokumentai...*“

2001 m. trijų Pilviškių seniūnijos bibliotekų parengtas projektas *Vaikystė Pašėšupy* laimėjo Atviros Lietuvos fondo konkursą. 2004 m. Ramoniškių filialas laimėjo Švietimo kaitos fondo skelbtą konkursą *Knygos kaimo bendruomenei*.

2004 m. filiale skaitė 200 vartotojų, jiems išduota 4319 fizinių vienetų dokumentų. Fonde buvo 3152 pavadinimų 5548 fiziniai vienetai dokumentų, 7 pavadinimų periodinių leidinių.

2009 m. rugpjūčio mėnesį biblioteka persikėlė iš buvusių kultūros namų pastato į naujas patalpas mokyklos pastate, antrame aukšte. Patalpos suremontuotos, jose šviesu, šilta ir jauku, pagaliau atsirado tinkamos sąlygos dirbti. Taip pat 2009 m. bibliotekoje įvestas internetas, prie interneto prijungti 4 kompiuteriai vartotojams ir vienas nešiojamas kom-

* Oficialus pavadinimas – Vilkaviškio rajono savivaldybės viešosios bibliotekos Ramoniškių ir Opšrūtų filialai.



piuteris bibliotekininkei. Skaitytojai gali naudotis nemokama interneto prieiga, prasiplėtė mokamų paslaugų įvairovė, atsirado galimybė kopijuoti, skenuoti ir spausdinti dokumentus.

Mirus Aldonai Jasaitienei, nuo 2013 m. rugsėjo mėn.

bibliotekoje pradėjo dirbti bibliotekininkė Jūratė Račkelienė

(Bieliauskaitė). Ji dirbo iki 2016 m. pabaigos, tada perėjo dirbti į Pilviškių kultūros

centrą. Bibliotekininkė rengė parodas rašytojų gimimo metinėms paminėti, vyko

Užgavėnių, Kalėdų renginiai vaikams ir suaugusiesiems. Be to, bibliotekininkė

rengė bibliotekos tvarkymo akciją, su vaikais išdažė gėles koridoriaus, vedančio

į biblioteką, sienose.

Nuo 2017 m. bibliotekoje pradėjo dirbti bibliotekininkė Virgilija Marcelio-

nienė, be to, ji vieną dieną dirbo ir Opšrūtų filiale.

2019 m. filialas aptarnavo 509 gyventojus, iš jų 90 vaikų iki 14 m. amžiaus.

Bibliotekoje skaitė 130 vartotojų, iš jų vaikų – 31. Bibliotekoje lankytojai apsilankė

1917 kartą, jiems išduota 2498 fiziniai vienetai dokumentų.

Bibliotekoje vyko 26 renginiai, daugiausia vaizdinių – piešinių, literatūros

parodos. Lapkričio pabaigoje artėjančio advento proga vyko kūrybinės dirbtuvės

Advento vainiko gamyba, dalyviai galėjo išsigilinti į advento vainiko gamybos subty-

lybes, turiningai praleisti laisvalaikį, pagamintu vainiku pasipuošti namus ir laukti

artėjančių švenčių. Gegužės mėnesį rengti garsiniai poezijos skaitymai iš pasirinktų

poetų knygų. Renginiuose dalyvavo 388 lankytojai. Vos prasidėjus pavasariui, su

vaikais organizavome kūrybinę-muzikinę popietę *Pavasario sutiktuvės*. Gaminome

įvairias pavasariškas, spalvotas puošmenas ir jomis puošėme biblioteką. Rezulta-

Kalėdų šventės

nuotraukos. Parengė

J. Račkelienė

(Bieliauskaitė)



*Vaizdai iš bibliotekos tvarkymo akcijos. Viršuje dešinėje tarp vaikų stovi bibliotekininkė.
Parengė J. Račkelienė (Bieliauskaitė)*



*Ramoniškių kaimo senjorės bibliotekoje (iš kairės): Dalė Kriščiūnienė, Birutė Paplauskienė (stovi),
Laimutė Latvaitienė, neatpažinta. Autorės nuotr.*

tas: smagiai ir turiningai praleistas laikas, bibliotekos langai ir pagrindinės durys papuoštos pavasariškais darbais.

Gegužę linksmi, turiningai ir jaukiai buvo praleista popietė *Viskas tik Tau, Mamyte*. Su vaikais piešėme, karpėme ir klijavome atvirukus Mamos dienos proga. Internete ieškojome sveikinimų mamai. Vaikų išsirinktus atspausdinau ir įklijavome į atvirukus. Po visko tradiciškai vaišinomės arbata.

Spalio mėnesį vyko *Senjorų dienos* – su senjorais bibliotekoje žiūrėjome tiesiogines transliacijas aktualiomis temomis.

Kai reikia, bibliotekoje skaitytojai mokomi naudotis kompiuteriu, susirasti reikiamą informaciją, padedama naudotis įvairiomis svetainėmis ir programomis, jei kas nors neaišku ar reikia pagalbos.

2020 m. filialo fonde yra 4 065 fiziniai vienetai dokumentų ir 10 pavadinimų periodinių leidinių. 86 proc. literatūros – grožinė.

Opšrūtų biblioteka įkurta 1966 m. Joje tada skaitė 83 kaimo gyventojai.

1966 m. dirbo bibliotekininkė B. Kriščiukaitienė. Biblioteka buvo vadinama Černiachovskio kolūkio biblioteka. 1967 m. dirbo Mauručaitytė. 1968 m. – jau vadinama Opšrūtų kaimo biblioteka. 1970 m. biblioteka persikėlė į naujas patalpas. Dirbo B. Kriščiukaitienė.

1977 m. biblioteka tapo Vilkaviškio centrinės bibliotekos Opšrūtų filialu. Darbuotoja biblioteką pavertė patraukliu kaimo žmonėms kultūros židiniu. Joje buvo suburtas vaikų pasakų klubas *Varpelis*, jo nariai leido laikraštuką, vyko žaidimai, viktorinos, *Barbių madų* šou, geriausio skaitytojo konkursai, rankdarbių, dailės kūrinių parodos. Dirbo Aldona Čeikauskienė.

1999 m. A. Čeikauskienė išėjo į pensiją ir bibliotekoje pradėjo dirbti bibliotekininkė Irena Jackevičienė (Kupčinskaitė). Ji buvo atkelta iš uždaryto Giedrių filialo. Bibliotekininkė į Opšrūtų biblioteką atsivežė ir dalį knygų iš Giedrių bibliotekos, taip papildydama Opšrūtų filialo fondą.

2001 m. biblioteka dalyvavo Atviros Lietuvos fondo konkurse. 2004 m. filiale buvo 108 vartotojai, išduota 3850 fizinių vienetų dokumentų. Filialo fonde buvo 2996 pavadinimų 6411 fizinių vienetų dokumentų, 6 pavadinimų periodinių leidinių.

2012 m. įvesta viešoji interneto prieiga. Įrengti du kompiuteriai lankytojams ir vienas kompiuteris bibliotekininkei. Skaitytojai galėjo naudotis nemokama interneto prieiga, bibliotekos paslaugos tapo įvairesnės, atsirado mokama galimybė kopijuoti, skenuoti ir spausdinti dokumentus.

Nuo 2014 m. sausio 2 d. bibliotekoje ėmė dirbti bibliotekininkė Virgilija Marcelionienė (Andziulytė).

Nuo 2017 m. biblioteka pradėjo dirbti tik vieną dieną per savaitę – trečią dieną. Dėl to sumažėjo ir skaitytojų, ir apsilankymų, renginių ir kt.

2018 m. gegužės 9 d. vyko įdomesnis renginys, skirtas Europos dienai paminėti. Renginys prasidėjo orientacinėmis žaidynėmis-žygiu iki Mažūčių šaltinio (Mažūčių Marijos Malonės koplyčios), pakeliui aplankant Opšrūtų paminklą *Tauro* apygardos *Žalgirio* rinktinės partizanams ir Opšrūtų kaimo senąsias liuteronų kapines. Renginio dalyviai gavo užuominas su nuorodomis, kur keliauti toliau. Kiekvienoje sustojimo vietoje buvo tam tikros užduotys, susijusios su ES aktualijomis, bei protmūšiai, kurių metu vaikai laimėjo prizus. Prie koplyčios pamer-



kėmė alyvų ir uždegėmė žvakučių. Grįžę iš žygio pirmiausia pasivažišime europietiškais valgiais, o po to vyko viktorina Europos kultūros paveldo tema. Buvo padaryta žymių Europos paveldo objektų fotografijų siena, prie jos buvo galima nusifotografuoti. Viktorinos metu reikėjo atspėti, kur tie objektai yra. Vaikai susipažino su Europos tautų tradiciniais šokiais ir dainomis. Kaip vaikai pastebėjo, kai kurios liaudies dainos yra tarpusavyje panašios ir labai sunku atspėti, kurios šalies tai daina. Mokyklinio amžiaus vaikai praplėtė žinias apie ES, sužinojo daug naujų dalykų, buvo skatinami dalyvauti Europos jaunimo organizacijų renginiuose, žadinamas teigiamas požiūris į ES ir suvokimas, kad Europos ateitis priklauso tik nuo mūsų pačių. Be to, buvo linksmai, aktyviai ir turiningai praleistas laisvalaikis.

2019 m. Opšrūtų filialas aptarnavo 527 Vilkaviškio rajono Pilviškių seniūnijos gyventojus. Aptarnaujamuose kaimuose gyvena 75 vaikai ir 452 suaugusieji gyventojai. Opšrūtų filialo fonde buvo 1912 pavadinimų 4492 fiziniai vienetai dokumentų. Fonde daugiausia grožinės literatūros – 3783 fiziniai vienetai, t. y. 84,3 % dokumentų fondo.

2019 m. buvo organizuota 17 renginių: kompleksinių – 6, vaizdinių – 11. Renginiuose dalyvavo 284 lankytojai. Vasaros pabaigoje vyko teminė muzikinė popietė *Sudie, vasara*. Susirinko suaugusieji, paaugliai ir vaikai. Buvo šokama, vyko *beždžioniukų* diskoteka, grupiniai žaidimai, aptarėme greitai prabėgusias atostogas ir laukiančius darbus rudenį. Pasivažišime susineštais užkandžiais ir limonadu.

Bibliotekoje skaitė 63 skaitytojai, apsilankė 611 vartotojų. Opšrūtų filiale iš viso išduota 1065 fiziniai vienetai leidinių, iš jų grožinės literatūros – 586 fiziniai vienetai (55 %), šakinės literatūros – 18 fizinių vienetų (2 %), periodinių leidinių – 461 fizinis vienetas (43 %).

Nuo 2020 m. bibliotekoje pradėjo dirbti Livija Žilionienė. Biblioteka vėl dirba tris kartus per savaitę.

Aktyvi Opšrūtų filialo skaitytoja Austėja Astrauskaitė (kairėje). Autorės nuotr.

Akimirka iš Europos dienos minėjimo. 2018 05 09. Autorės nuotr.

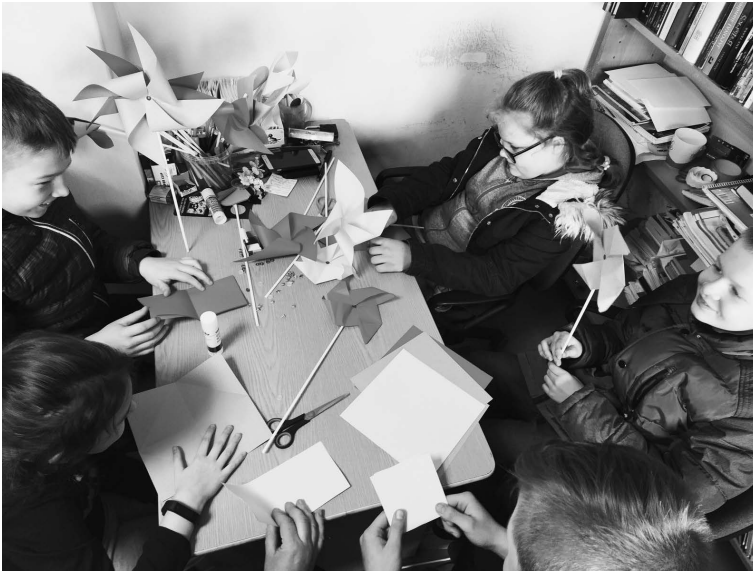

*Gaminame vėjo
malūnėlius. 2020 m.,
vasaris*

2020 m. vasario mėn. bibliotekoje vyko edukacinės dirbtuvės, kurios visus norinčius įtraukė į renginį *Vilkaviškis: laisvės vėjo greitis 30 m/s*. Organizatoriai – Vilkaviškio kultūros centras. Vėjo malūnėliai kvietė prisiminti Lietuvos valstybės Nepriklausomybės atkūrimo 30-metį.

Pilviškių kultūros namai

Jūratė Račkeliene

Pilviškių miestelyje kultūrinis gyvenimas niekada nebuvo pamirštas. Prieš trisdešimt metų ir seniau į Pilviškių kultūros namus atvažiuodavo garsūs teatrai, nuolatos buvo rodomi kino filmai, vykdavo koncertai, o vėliau ir jaunimo diskotekos, į jas jaunimas suvažiuodavo ir iš kitų rajonų. Kai kultūros namai tapo avarinės būklės, miestelio šventės, minėjimai, koncertai vykdavo Pilviškių *Santakos* gimnazijos salėje, o meno kolektyvų repeticijos – Pilviškių seniūnijos salėje. Valdžios sluoksniuose Vilkiaviškyje buvo kalbų, kad Pilviškių kultūros namus reikia uždaryti, nes jie nebeatitinka priešgaisrinių reikalavimų, kad jų remontui reikėtų daug lėšų. Pilviškėčių ir seniūnijos tokie argumentai neįtikino. Buvo kreiptasi į buvusį Vilkiaviškio rajono merą Algirdą Bogušinską. Vilkiaviškio rajono tarybos nariams pritarus rasta galimybė kultūros namus renovuoti. 2008 m. buvo baigtas jų kapitalinis remontas, o 2014 m. europinėmis lėšomis atnaujintas ir fasadas. Lankytojai gali naudotis 180 vietų žiūrovų sale, jaukais repeticijų kambariais.

Pilviškių kultūros namuose vyksta įvairūs seminarai, koncertai. Kiekvienais metais pilviškėčiai yra kviečiami į literatūrines popietes, rankdarbių parodas, vakarones. Drauge su Pilviškių *Santakos* gimnazijos mokytojais ir mokiniais organizuojami valstybinių švenčių minėjimai, nuotaikingos Užgavėnių šventės. Pilviškių kultūros namų neaplenkia ir Lietuvoje gerai žinomi muzikos atlikėjai. Į Tarptautinės teatro dienos minėjimo šventę *Teatrališkasis Pilviškių pavasaris* renkasi ne tik Vilkiaviškio rajono, bet ir gretimų rajonų teatrai. Renginio metu jie rodo žiūrovams savo spektaklius, aptaria mėgėjų teatro aktualijas.

Smagiomis dainomis, linksmomis šokiais ir įdomiomis atrakcijomis pažymimos tradicinės Joninės ir Pilviškių miestelio šventė *Lik sveika, vasara!* Niūrių žiemos vakarų seniūnijos gyventojai jau neišsivaizduoja be kas metai vis kitaip rengiamo *Advento vakarų* ciklo, žaismingos miestelio *Eglės išžiebimo šventės* ar visus norinčius dalyvauti vos talpinančio *Senųjų metų palydų* renginio.



Velykų šventiniai akcentai Pilviškių miestelyje



Apie Pilviškių kultūros centro veiklą rašo ir rajono spauda. Nuotraukoje – Pilviškių kultūrinės veiklos vadybininkė J. Račkeliėnė. 2018 m.



Niekada neužsimirš buvęs etnografinis ansamblis *Šešupė*, kuriam ilgus metus vadovavo mokytoja Birutė Bakaitienė. Šis ansamblis savo programa garsino ne tik Pilviškius, Vilkaviškio rajoną, bet buvo žinomas ir visoje Lietuvoje ir už jos ribų. Šiuo metu *Šešupės* moterų šokių kolektyvui vadovauja Eglė Šeštakauskienė.

Koncertuoja „Jovaras“. Iš kairės: ansamblio vadovė Nemyra Gardauskienė, Aušra Urmanavičienė, Valentinas Baniulaitis, Vytautas Švedas, Kęstutis Brazys, Danutė Šėporaitienė, Aldona Blaškevičienė, Silviją Žaldarienė, Janina Kinkienė

1994 m. susikūrė mišrus vokalinis ansamblis *Jovaras*. Jis jau atšventė gražų 25 metų jubiliejų. Ansamblyje keitėsi žmonės: vieni iškeliavo į Amžinybę, kiti paliko ansamblį dėl įvairių priežasčių. Per ansamblio gyvavimo metus pasikeitė keturi vadovai: Jolanta Valinskaitė, Juozas Vilkelis, Nemyra Gardauskienė ir Danutė Baršukaitienė. Ilgiausiai, net 20 metų, ansambliui vadovavo N. Gardauskienė. Pirmieji *Jovaro* ansamblio dalyviai buvo Janina ir Albinas Kinkai, Aldona ir Manius Blaškevičiai, Birutė ir Juozas Valinskai, Genutė ir Vacius Pališkiai, Ona



Koncertuoja jungtinis Pilviškių choras. Pirmoje eilėje Pilviškių „Santakos“gimnazijos mokinės (iš kairės): Rugilė Dailydaitė, Evelina Ambruževičiūtė, Mėja Dailydaitė, Fausta Mockutė, Akvilė Inkrataitė, Miglė Bozytė, Rusnė Mauručaitė; antroje eilėje „Jovaro“ ansamblio nariai (iš kairės): Valentinas Baniulaitis, Vytautas Švedas, Kęstutis Brazys, Danutė Šėporaitienė, Aldona Blaškevičienė, Silva Žaldarienė, Janina Kinkienė; trečioje eilėje (iš kairės): ansamblių vadovė Nemyra Gardauskienė, moterų ansamblis „Šypsena“ – Inga Bruožienė, Rūta Bakūnienė, Asta Pavilonienė, Daiva Neiberkė, Loreta Bieliukienė, Aušra Urmanavičienė

Stankaitienė, Anelė Plečkaitienė, Emilija Kalasevičienė, Kęstutis Brazys, Leonas Skeltys. Dabar (2020 m.) ansamblyje dalyvauja 10 žmonių: Janina Kinkienė, Silva Žaldarienė, Aldona Blaškevičienė, Danutė Šėporaitienė, Zita Gadišauskienė, Romas Gadišauskas, Vacius Pališkis, Kęstutis Brazys, Valentinas Baniulaitis, Vytautas Švedas, vadovauja – D. Baršukaitienė.

Ansamblis surengė daug koncertų Pilviškiuose, Vilkaviškio rajono miesteliuose ir už Vilkaviškio rajono ribų. Net du kartus buvo koncertuota Karininkų ramovėje Kaune, dainuota Vilniuje Šaulių sąjungos 100 metų jubiliejuje. Kas dveji metai vyksta Marijampolės apskrities šaulių rinktinės meno kolektyvų apžiūra. Joje *Jovaras* dažnai pelno prizines vietas.

Pilviškių kultūros namams iligus metus vadovavo Kęstutis Brazys. Dabartinė vadovė – Pilviškių kultūrinės veiklos vadybininkė Jūratė Račkelienė.

Apie Pilviškių teatrą

Irma Puodžiukaitienė

Kuo daugiau mažame miestelyje kultūrinės veiklos, tuo laimingesni jo gyventojai. Jie turi mažiau laiko galvoti apie bėdas, kai arba lanko įvairius renginius, arba patys dalyvauja kolektyvo veikloje. Kad tai tiesa, tereikia paklausti Pilviškiuose veikiančio mėgėjų teatro *Bajorgalis* artistų – jie neturi kada sirgti, pyktis su kaimynais ar net senti. Laisvą laiką šie žmonės atiduoda spektaklio repeticijoms, įvairių švenčių ruošimui ar jaukiems pašnekiesiems bendraminčių aplinkoje.

Ilgą laiką Pilviškiuose teatro veikla buvo nutrūkusi, nes neatsirado vadovo. Todėl, kai 2010 metais šios veiklos nutarė imtis režisierė Danguolė Bendaravičienė, norinčių vaidinti ilgai ieškoti nereikėjo – tuoj susibūrė aštuonių žmonių kolektyvas ir prasidėjo įdomi kūrybinė veikla. Visi nekantriai laukdavo repeticijų dienos ir stropiai dirbo: mokėsi žodžius, siuvosi rūbus, darė dekoracijas. O koks jaudulys buvo atėjus premjeros dienai. Bet kai, pasibaigus spektakliui, žiūrovų



Pirmas Danguolės Bendaravičienės režisuotas spektaklis „Vieniša“. Pagrindinį motinos vaidmenį atlieka Janina Kinkienė



R. Kaškausko komedijoje „Vaiduokliai vienkiemyje“ (iš kairės): Irma Puodžiukaitienė, Ina Vasiliauskienė, Kęstutis Brazys, Gediminas Skladaitis, Marija Ščerbienė, Romas Gadišauskas. Režisierė D. Bendaravičienė



Komedijoje „Ūkininkė ir studentas“

(iš kairės):

K. Brazys (Teisėjas),

M. Ščerbienė

(Ūkininkė),

I. Puodžiukaitienė

(Studentas). Režisierė

D. Bendaravičienė

reakcija reiškė didelį palaikymą, visi suprato, kad dirbta ne veltui – miesteliui teatras reikalingas. Greitai vaidinome ne tik savo miestelyje, bet pradėjo kvieisti ir aplinkinės bendruomenės, kitų rajonų miesteliai. Susidraugavome su kitų teatrų kolektyvais, kviesdavomės juos pas save. Režisierės iniciatyva Pilviškiuose pradėtas rengti mėgėjų teatro festivalis *Teatrališkasis Pilviškių pavasaris*, skirtas Tarptautinei teatro dienai pažymėti. Jo metu pilviškiečiai ir svečiai pamato tris keturis svečių spektaklius ir *Bajorgalio* premjerą.

Nuo 2016 m. kolektyvui vadovauja režisierė Irma Puodžiukaitienė. Kolektyvo narių skaičius išaugo iki trylikos. Bėgant metams keitėsi aktoriai, kai kurie dėl įvairių priežasčių palikdavo kolektyvą. Bet jų vietą tuoj užimdavo kiti žmonės, mylintys teatrą ir nebijantys sunkaus darbo. Daugiausia pagarbos ir pagyrimų nusipelno tie žmonės, kurie dar tebevaidina nuo susikūrimo pradžios – Kęstutis Brazys, Janina Kinkienė, Marija Ščerbienė, truputį vėliau prisijungęs Gediminas Skladaitis. Tiek pat laiko vaidino ir režisierė I. Puodžiukaitienė.

Visi šie žmonės ypatingi tuo, kad teatras nėra jiems vienintelis laisvalaikio užsiėmimas. Dauguma aktorių yra dirbantys, be to, vieni dainuoja ansamblyje, kiti sportuoja, kuria nuostabius rankdarbius, moko šio amato tuo besidominčius. Mylintys žemę puoselėja savo sodybas, kur gamtos grožis susilieja su rankų prisilietimu. Ir vis tiek randa laiko ir ilgoms repeticijoms vakarais, kai galėtų ilsėtis prie televizoriaus, ir išvykoms, kai yra pakviesti vaidinti svečiuose. O išvykų tikrai netrūksta. Tai įvairios šventės, teatrų festivaliai. 2018 m. XXIV Lietuvos suaugusiųjų mėgėjų teatrų apžiūroje-šventėje *Atspindžiai* Pilviškių teatrui *Bajorgaliui* buvo suteikta ketvirtoji kategorija. Todėl tolimesniuose planuose – vėl dalyvauti siekiant vis aukštesnės kategorijos.



Pagal Vytautės Žilinskaitės satyras parengtame spektaklyje „Teisybės vaistas“ vaidina (iš kairės): Marija Ščerbienė, Kęstutis Brazys, Jūratė Glambienė, Gediminas Skladaitis, Romas Gadišauskas, Rima Gričienienė, Rima Žilinskienė. Spektaklio režisierė I. Puodžiukaitienė



„Teatrališko Pilviškių pavasario“ metu Pilviškių „Bajorgalio“ teatrą pagerbia Pilviškių kultūros namų vadybininkė Jūratė Račkelienė (pirmoji iš kairės) ir Pilviškių kaimo bendruomenės pirmininkė Loreta Biliukienė (pirma iš dešinės). Scenoje spektaklio dalyviai (iš kairės): J. Glambienė, K. Brazys, G. Skladaitis, R. Gadišauskas, Benius Jarmalavičius, R. Gričienienė, Janina Kinkienė, R. Žilinskienė, spektaklio režisierė I. Puodžiukaitienė. 2018 m.



Po vaidinimo
mėgėjų teatrų
šventėje „Atžalynas“

J. Basanavičiaus
gimtinėje Ožkabilių
kaime. Iš kairės:

J. Kinkienė, režisierė
I. Puodžiukaitienė,
Silvija Bindokienė,
R. Gričienienė,
K. Brazys,
G. Skladaitis,
M. Ščerbienė.

2017 m.



Po spektaklio klotimo teatrų šventėje Girdžiuose (Jurbarko r.). Stovi
(iš kairės): režisierė I. Puodžiukaitienė, J. Glambienė, M. Ščerbienė,
S. Bindokienė, K. Brazys, R. Gričienienė; tupi (iš kairės): G. Skladaitis
ir Romas Gadišauskas. 2018 m.

Kad teatras miestelyje yra reikalingas, rodo tai, kad tiek per tradicinę teatro šventę kiekvieną pavasarį, tiek per kitus renginius, kur vaidina pilviškiečiai, susirenka pilna kultūros namų salė. Toks susidomėjimas ir palaikymas kolektyvui paskata nesustoti, o eiti tolyn, kurti, tobulėti. Nes atsakymas į klausimą „Kas yra teatras?“ yra šis: „Tai, kas vyksta tarp žiūrovo ir aktoriaus“ (Tadashi Suzuki).

Teatro kolektyvas mielai bendradarbiauja su kitais Pilviškių kultūros namuose veikiančiais kolektyvais: vokaliniu ansambliu *Jovaras*, šokių grupe *Šešupė*, Pilviškių *Santakos* gimnazijos mokiniais. Mielai prisijungia ir patys mažiausieji – darželinukai, jų dalyvavimas labai papuošia bet kurį renginį. Mokiniai prisideda šokiais, dainomis, poezijos skaitymu, kartu vaidina su teatro aktoriais. Dailės mokytoja Alma Urbonienė su dailės būrelio nariais padeda gaminti dekoracijas šventėms, spektakliams. Visa tai parodo, kiek daug ir gražaus galima nuveikti suvienijus meninius gebėjimus ir jėgas.



Vidmanto Elmiškio
 pjesėje „Skylė kelnėse“
 (iš kairės): K. Brazys,
 M. Ščerbienė,
 Raimundas
 Ščerba, Virginijus
 Vyšniauskas,
 G. Skladaitis. Režisavo
 I. Puodžiukaitienė.
 2019 m.

O pagalbos teatro kolektyvui prireikia įvairios: nuo pavėžėjimų iki vaišių paruošimo šventėms. Todėl labai dažnai į pagalbą kviečiamės savo šeimų narius. Jų dėka mums labai palengvėja pasiruošimas šventėms ir už tai esame jiems labai dėkingi. Juos mylime ir vertiname kaip „teatro šeimos“ narius.

Pateikiame Pilviškių *Bajorgalio* teatro aktorių abėcėlinį sąrašą: Rasa Bieliokaitė, Silvija Bindokienė, Aldona Blaškevičienė, Kęstutis Brazys, Sigitas Davičikas, Danutė Davičikienė, Romas Gadišauskas, Jūratė Glambienė, Rima Gričienienė, Benius Jarmalavičius, Nijolė Juraitienė, Anelė Kalvaitienė, Janina Kinkienė, Marytė Navickienė, Kristina Olechienė, Romas Paškauskas, Anelė Plečkaitienė, Irma Puodžiukaitienė, Žygimantas Rugienius, Gediminas Skladaitis, Vida Spangelevičienė, Raimundas Ščerba, Marija Ščerbienė, Ina Vasiliauskienė, Virginijus Vyšniauskas, Rima Žilinskienė.

Moterų šokėjų grupė *Šešupė*

Eglė Šeštakauskienė

Šokėjų kolektyvas *Šešupė* atsikūrė 2018 metų rudenį ir jau po poros mėnesių pradėjo dalyvauti koncertinėse programose. Grupės vadovė – Eglė Šeštakauskienė. Kolektyvas jaunas, bet jau koncertavo Lenkijoje, Latvijoje, Vilniuje, šoko Palangoje, pasirodė Pilviškių miestelio kultūros namų organizuojamuose renginiuose, Vilkaviškio miesto šventėje. Šokėjų grupę sudaro veiklios, šoki mylinčios moterys, spinduliuojančios energija, gera nuotaika ir nuoširdumu. Kadangi grupė dar visai jauna, ieškanti savo stiliaus, todėl šoka įvairius šokius: liaudies, pramoginius, *kantri* (*country*), linijinius. *Šešupės* šokėjos tikisi šokti ilgai.



„Šešupė“ Jūrmaloje (Latvija). Priekyje (iš kairės): Vaiva Kmieliauskienė ir „Šešupės“ vadovė Eglė Šeštakauskienė; stovi (iš kairės): Jurga Štrimienė, Jolita Tamulevičienė, Alma Urbonienė, Aiva Dulskienė, Daiva Neiberkė, Nijolė Juraitienė, Raimonda Pužaitė, Vida Kantautienė. 2019 m.



„Šešupė“ tarp gėlių (iš kairės): D. Neiberkė, vadovė E. Šeštakauskienė, V. Kmieliauskienė, A. Urbonienė, N. Juraitienė, J. Tamulevičienė, V. Kantautienė, J. Štrimienė, A. Dulskienė, R. Pužaitė



„Šešupė“ Seinuose (Lenkija). Iš kairės: R. Pužaitė, V. Kantautienė, A. Urbonienė, A. Dulskienė, vadovė E. Šeštakauskienė, V. Kmieliauskienė, N. Juraitienė, J. Tamulevičienė. 2019 m.



„Šešupė“ Palangoje Linedance šokių festivalyje „Draugystės tiltas, 2019“. Iš kairės: „Šešupės“ vadovė E. Šeštakauskienė, J. Štrimienė, A. Dulskienė, A. Urbonienė, Linutė Kriščiūnienė, D. Neiberkė, V. Kantautienė, V. Kmieliauskienė, N. Juraitienė. 2019 m.



„Šešupė“ Pilviškių kultūros namuose jubiliejiniam mišraus vokalinio ansamblio „Jovaro“ 25-mečio koncerte. Iš kairės: vadovė E. Šeštakauskienė, V. Kantautienė, Asta Meištienė, D. Neiberkė, N. Juraitienė, V. Kmieliauskienė, J. Štrimienė, A. Urbonienė. 2019 m.

Alksnėnų kapela *Alksnė*

Linutė Skrinskienė

2011 m. Alksnėnų kaimo bendruomenei vadovavo aktyvi pirmininkė Regina Petkevičienė. Ji buvo girdėjusi, kad aš ir mano vyras Ramutis Skrinskas savo artimuosius dažnai palinksiname grodami ir dainuodami. Ilgai ponios Reginos įkalbinėjami abu su vyru sutikome kurti kapelą bent tam, kad per šventes savus palinksmintume. Buvome ne vietiniai, 1997 m. persikėlę gyventi į Alksnėnuose išigyta sodybą. Pradžia buvo sunki, nes vietinius dar menkai pažinojome, o alksnėniškiai patys nesisiūlė. Būsimos kapelos dainininkų paieškas pradėjome nuo Alksnėnų bažnyčios giedotojų. Pirmosios atsiliepė Zina Šukšina ir Giedrutė Kripienė. Z. Šukšina, gimusi ir augusi Alksnėnuose, turi lengvą ir skambų balsą. G. Kripienė irgi alksnėniškė, daug metų dirbusi pradinių klasių mokytoja, puikios atminties, greitai „pagaunanti“ melodiją, pasiūlė kelias retai atliekamas dainas, kurios puikiai tiko repertuarui. Prie jų prisijungė taip pat čia gimusi ir augusi Dalė Jokšienė, nepaisant darbo geležinkelyje, muzikai visada randanti laiko. Kapelą papildė ir bendruomenės pirmininkė R. Petkevičienė, Juozas Čižauskas. Tad dainuojančių jau buvo, bet sunku buvo rasti grojančių, nes vieni nemokėjo, kiti nenorėjo, dar kitiems muzikos žanras buvo ne tas. Teko dairytis toliau. Pavyko prisikalbinti muzikalų gitaristą iš Pilviškių Romą Gibą.

Pagal parengtą projektą gavome lėšų sceniniams darbužiams ir būgnų komplektui. Prie būgnų sėdo alksnėniškis veterinaras, eiles rašantis Sigitas Antanavičius. Dar pora dainininkų atvykdavo iš Vilkaviškio. Taip ir pradėjome vienas kitą taisydami repetuoti. Juk tarp mūsų nebuvo nė vieno profesionalaus muzikanto, nė vienas nebuvome lankę muzikos mokyklos. Savamoksliai dainavome ir grojome iš širdies. Pirmosios repeticijos vyko vasario mėnesio pradžioje, o jau per Užgavėnes koncertavome savo kaimo žmonėms. Jų džiaugsmas, plojimai paskatino eiti toliau.



„Alksnė“ pirmaisiais gyvavimo metais (iš kairės): stovi – Regina Petkevičienė, Dalė Jokšienė, Zina Šukšina, Vilma Navickienė, sėdi Sigitas Antanavičius – stovi Romas Buzikas, Giedrutė Kripienė, Linutė Skrinskienė; priekyje tupi – Albinas Būbnaitis, Ramutis Skrinskas, Romas Gibas. 2011 m.



Vienas iš „Alksnės“ kapelos vadovų, kapelos atliekamų dainų kūrėjas Ramutis Skrinskas



Dainų žodžių autorius Sigitas Antanavičius



„Alksnės“ kapelos vadovai Linutė ir Ramutis Skrinskai

Plėtėsi repertuaras. Repeticijos buvo tarytum poilsis po darbo dienos, tarytum palengvėdavai, išsivalydavai sunkias mintis. Gretimų kaimų bendruomenės pradėjo kviesti į savo šventes. Taip viskas ir įsisuko. Po metų labai nustebino būgnininkas S. Antanavičius: atnešė savo kūrybos eilių ir paskatino joms kurti melodijas. To ėmėsi Ramutis Skrinskas. Tai buvo šuolis aukštyn. Koncertų kitur daugėjo. Kaimo ūkininkai susidėję nupirko dar geros būklės autobusiuką, juo galėjome pasiekti tolimesnes Lietuvos vietas.

Laikui bėgant keitėsi kapelos nariai: vieniems sutrukdė ligos, kiti išėjo į kitus kolektyvus, kai kam teko nusileisti šeimos narių pageidavimams daugiau laiko praleisti namuose. Bet pagrindiniai kapelos nariai liko tie patys: vadovai – buvusi pradinė klasių mokytoja, akordeonu grojanti Linutė Skrinskienė ir buvęs vairuotojas, armonika grojantis Ramutis Skrinskas, armonikininkas – armonikų kolekcininkas Albinas Būbnaitis iš Žaliosios, muzikos mokslų ragavusi smuikininkė Nomeda Trepėnaitienė, bosine gitara kapelai talkinantis profesionalus gitaristas Vytas Girdauskas iš Vilkaviškio. Prie kapelos dainininkių G. Kripienės, Z. Šukšinos, D. Jokšienės prisijungė Birutė Kuklierienė iš Vilkaviškio, iš Alksnėnų kilęs pilviškietis Kęstutis Brazys.



„Alksnė“ koncertuoja: (iš kairės) Nomedą Trepėnaitienė, Birutė Kuklierienė, Zina Šukšina, Giedrutė Kripienė, Linutė Skrinskienė, Ramutis Skrinskas, Romas Buzikas, Kęstas Brazys. Antrame plane prie būgnų sėdi Sigitas Antanavičius



Po koncerto Alytaus rajone: (sėdi iš kairės) Sigitas Antanavičius, Birutė Kuklierienė, Kęstutis Brazys, Zina Šukšina, Nomedą Trepėnaitienė, Ramutis Skrinskas; (stovi kairėje pusėje) Vytautas Girdauskas, (stovi dešinėje pusėje) Linutė Skrinskienė ir Albinas Būbnaitis



„Alksnės“ kapelos klausytojai Žolinės atleidų Alksnėnuose metu



Pirmasis „Alksnės“ autorinių dainų diskas, išleistas Alksnėnų kaimo žmonių suaukottais pinigais. 2018 m.

Kad žmonėms patinka mūsų kuriamos ir atliekamos dainos, supratome iš daugybės kvietimų koncertuoti. Dalyvaudami kaimo kapelų varžytuvėse ne kartą tapome nugalėtojais. Tai įvykdavo, kai geriausią kapelą rinkdavo žmonės, o ne profesionalų komisija. Paprastas žmogus klauso „širdimi“ ir mes mokėjome paliesti jos slapčiausias kerteles. Profesionalai klauso „natomis“, o tuo mes tikrai nusileisdavome kitiems. Pirmas laimėjimas parsivežtas iš Kùktiškių miestelio (Utenos r.) už a cappella (be muzikos instrumento pritarimo) atliktą dainą, antras – iš Joniškėlio (Pasvalio r.). Vėliau pirmoji vieta kapelų šventėje Elektrėnuose, kapelų šventėje Jurbarkė, vėl Kùktiškėse.

2018 metai mums tapo svajonių išsipildymo metais: kaimo žmonių surinktomis lėšomis išleidome pirmąjį autorinių dainų diską. Visų noras buvo dalyvauti *Duokim garo* laidoje ir 2019 m. dalyvavome. Tai buvo kaip uogelė ant torto.



Laidoje „Duokim garo“: (iš kairės) Dalė Jokšienė, Birutė Kuklierienė, Zina Šukšina, Kęstutis Brazys, Giedrutė Kripienė, Linutė Skrinskienė, Ramutis Skrinskas, Albinas Būbnaitis, Nomedą Trepėnaitienė. 2019 m.

2016 m. taip pat kaimo žmonių suaukotomis lėšomis įsigijome naujus sceninius drabužius. Juos suvalkietišku motyvų išaudė tautodailininkė Marija Danilaitienė. Kapela gyvuoja tik todėl, kad ją palaiko kaimo žmonės, kad jaučiamės reikalingi. Aišku, kapela padeda ir mums patiems nesenti, išlikti aktyviems.

Nuo Telefunken iki Sony

Vincas Tumosa

Šiaudastogėje mūsų troboje pirma atsiradau aš, o paskui ir radijo aparatas *Telefunken*. Vokiškas, dviejų lempų, tuo metu jau prieinamas vidutinio ūkininko kišenei. Tai galėjo būti apie 1938 metus. Vėliau tėtė pasakojo jo atsiradimo istoriją. Girdi, jo vaikas, tai yra aš, gimė didelis rėksnys: nei dieną, nei naktį beveik neužsičiaupdavęs, langai drebėdavę nuo riksmo. Nusibosdavę supti lopšy, nešioti ant rankų ir dainuoti lopšines. Nusprendė pirkti radiją – gal muzika tą rėksnį nuramins arba jo balsą nuslopins. Ir nupirko. Pastatė ant stalo su visomis baterijomis ir akumulatoriumi (*kumuliatoriumi*). Bet prieš tai turėjo iškelti anteną, įrengti įžeminimą, kuris perkūnijos metu apsaugotų aparatą nuo žaibo iškrovos. Šiuos darbus atliko apie radiotechniką išmanantys netoliese gyvenusio vietos vokiečio Oto Trempo sūnūs, tuo metu talkininkavę statant naująją mūsų tvartą – liejo gražiai ornamentuotus pamatų blokelius.

Per kiamą nutįso ilga, ant aukštų karčių ištempta varinė viela su baltais izoliatoriais galuose ir įvadu į trobą. O duobė įžeminimui prie pat namo pamatų iškasta gal 2 m gylio. Dugnas išpiltas žvyru, anglių gabaliukais. Į ją įleistas varinis laidas su gale pririštu girnakaliu ir užkastas. Kitas laido galas per sienoje pragręžtą skylę buvo atvestas į trobą ir pritvirtintas prie saugiklio apatinio poliaus. Prie viršutinio jau buvo prijungta antena. Tarp jų – pakeliama ir nuleidžiama svirtelė: užfiksavus ją viršuje – į aparatą įjungiama antena, nuleidus žemyn – aparatas įžeminamas, ir jokia perkūnija jam jau nebaisi. Kai paaugau, gavau nuolatinį įpareigojimą: išgirdęs netoliese griaudžiant turėjau skubiai lėkti į trobą ir įjungti įžeminimą.

Kokį auklėjamąjį ar drausminamąjį poveikį radijas padarė man, gulinčiam, sėdinčiam ir pradėjusiam vaikščioti, šiandien nežinau. Kuris kurį perrėkdam, jau niekas nepaliudys. Tik dainininku netapau.

Tačiau to pirmojo radijo aparato vaizdas dar ir šiandien gyvas atmintyje: tamsi stačiakampė vidutinio dydžio dėžutė su geltonu garsiakalbio apskritimu; apačioje kairėje ir dešinėje – po apvalią reguliavimo rankenėlę, o tarp jų – sukamas skritulys – bangų skalė su ilgosiomis ir trumposiomis bangomis, kurių skaitmenys buvo raudonai ir baltai išrašyti.

Apylinkėse garsus stalius Juozas Vizgirda radijui pagamino kampinę užrakinamą spintelę (tikriausiai nuo manęs), dar rėmus šventųjų paveikslams ir nudažė vyšnine spalva. Kai viską pakabino į savo vietas – negalėjau atsigrožėti. O kai vakare tėtė atidarydavo spintelės dureles ir radijas užgrodavo, jis man atrodydavo lyg raudoną liežuvį iškišęs rėkiantis vaiduoklis.

Ėjo 1939-ieji, antrieji mano gyvenimo metai. Pirmosios žinios apie karą pasiekė mūsų namus per radiją, kurio pasiklausyti susirinkdavo ir kaimynai. Netrukus daugelis jų ir mano tėtė buvo mobilizuoti ginti Lietuvos. Bet visi po keleto savaitių laimingai sugrižo. Ką tuomet kalbėjo ta juodoji dėžė, į mano atmintį nesutilpo. Tik prisimenu nuolatinį grumėjimą pietų pusėje. Tai vokiečiai daužė Lenkiją. „*Duok, Dieve, kad mūsų nepasiektų*“, – dūsavo mama. O Kauno

radijo stotis dar ištisus metus kalbėjo ir dainavo lietuviškai. Svetimų balsų iš jos dar nebuvo girdėti.

Nuo 1940 m. vidurio mūsų radijas jau ėmė perdavinėti nerimą keliančias žinias, eteryje pasigirdo svetimų balsų, dirginančių kaimo žmonių širdis. Vėliau pasikeitė ir kaimynai. Vietos vokiečiai repatrijavo į Vokietiją, o į jų ūkius naujoji valdžia atkėlė rusakalbius, kuriuos namiškiai vadino *kacapaiš*. Su Cibulskių šeima, kurie išsikūrė arčiausiai, tėvai gana draugiškai sugyveno, o vėliau vieni kitiems nemažai padėjo.

1941 m. karo išvakarėse tėvai su kaimynais apie kažką neramiai kalbėjo, tarėsi, o aš, keturmetis pyplys, kieme po liepomis iš pagalių stačiau slėptuvę. Tvyrojo būsimo karo nuojauta, kurią stiprino aplinkiniuose alksnynuose ir beržynuose ir kai kuriose sodybose netikėtai išsikūrę raudonarmiečių būriai, per laukus nudriekti telefonų laidai.

Birželio 22-osios rytą radijo žinių klausyti nereikėjo – vakaruose, prie Vilkaviškio ir Kudirkos Naumiesčio, jau griaudėjo Antrasis pasaulinis. Vieškeliu dar zujo raudonarmiečių mažakrūvės mašinos (*polutarkos*), už sodybos sprogo iš kažkur atklydęs artilerijos sviedinys. Tuo tarpu Balčiūnų kaime, Vosylių sodyboje, išsikūrę raudonarmiečiai dar darė savo rytinę mankštą (*fizariadką*). Tačiau netrukus nuo Vilkaviškio atriedėję vokiečių kariuomenės (*vermacht*) šarvuočiai juos išgainiojo po laukus, o keletą pasislėpusių mažame dubury sutraiškė vikšrais. Vieškelyje į Pilviškius buvo nušautas vokiečių karininkas. Įtarę, kad šūvis buvęs paleistas iš Kazio Bielskaus sodybos, vokiečiai puolė į ją ieškoti rusų. Įtūžę automatų serijomis sukapojo naujos tvoros statinius, uždegė kluoną. Vis dėlto šeimnininkus paliko gyvus. (Vėliau jo kaimynas Antanas linksmai pasakojo: „*Brolytėli, kai vokietukai iš savo mašinpistolių [automatų] užgrajino, tai Kazelio štakietai [statiniai] pradėjo polką šokt.*“)

Mūsų sodyboje vokiečiai pasirodė apie 11 valandą. Dviese. Atsiraitoję rankoves, automatus pasikabinę ant kaklo, jie atriedėjo dviračiais ir tuoj pat mamos paprašė: „*Eier und Milch*“ (Kiaušinių ir pieno). Aš vėpsojau, kaip į paguldyto dviračio rėmą jie daužia kiaušinius ir užvertę galvas juos geria. Paskui vienas atidarė cilindro formos dėžę ir, iš jos išėmęs sauja apskritų saldainių, pamojo man pirštu: „*Kind, komm*“ (Eikš, vaike). Ir taip pirmąjį karo rytą aš jau čiulpiauvokiškus ledinukus.

Vakare teko palikti namus. Važiuojome į saugesnę vietą. Mat raudonarmiečiai, pasislėpę Stūrniškių miške, rugiuose, alksnynuose ir grioviuose, dar bandė priešintis – užvirė įnirtingas susišaudymas. Vilkaviškio pusėje ir nuo Pilviškių kilo tamsių dūmų debesys – ten degė bažnyčia.

Radijo aparatą tėtė paslėpė palėpėje, o dviratį užrakino klėtyje. Naktį praleidome Parausių kaime, Aleksų sodybos molinėje bulvinėje, nes aplink vyko mūšis. Netoliese degė kažkieno namai. Du neginkluoti ruseliai, atbėgę į sodybą, pareikalavo, kad šeimnininkas juos paslėptų. Šis juos nuvedė į klėtį ir uždarė miltų dėžėse, o atsivijusius vokiečius pakvietė į seklyčią prie vaišėmis padengto stalo (mat buvo Joninių išvakarės) ir pavaišino taip, kad šie net užmiršo, ko buvo atėję. Tik tada ir šeimnininkai, ir sodyboje prisiglaudusieji lengviau atsiduso, nes suprato, koks pavojus visiems grėsė.

Į namus grįžome pėsčiomis paskui kaimynų vežimą, nes vokiečiai mūsiškius arklus rekvizavo karo reikalams. Neradome klėtyje ir dviračio – kažkas paspartino sau kelionę į rytus. Pasirodo, ir čia būta mūšio. Prie namų griovyje gulėjo du nukauti raudonarmiečiai, trobos sienoje radome įstrigusią granatos skeveldrą, buvo sužeista ir viena iš mūsų juodmargių. Pavakare tėtė su kaimynais tuos žaliakepurius palaidojo, o vėliau ant kapo pastatė stačiatikių kryžių. Tebeguli jie ten dar ir šiandien po melioratorių išlygintu kapu – savieji per kelis dešimtmečius neprisirengė jų kaulų iškasti ir perlaidoti.

Bet karo negandos tada dar mums nesibaigė.

Kitą dieną į vokiečių ryšininkus, tiesusius pakele telefono liniją, dar užsilikęs ruselis pykštelėjo iš rugių. Prasidėjo gaudynės. Mano tėtė tuo metu grįžo paruge iš kaimyno. Vokiečiams jis pasirodė įtartinas, nes buvo trumpai kirptais plaukais, jaunai atrodantis. Palaikė persirengėliu raudonarmiečiu. Parsivarė į kiemą, mus visus sustatė po liepomis, nusiėmė nuo pečių automatų ir pradėjo brazdinti užraktais. Tada tėtė vokiškai jiems aiškino, kad čia yra jo *Frau*, čia jo *Sohn*, o jis pats esąs *Bauer* (žmona, sūnus, ūkininkas). Vokiečiai patikėjo, o paskui ir visai draugiškai pasišnekėjo.

Po kurio laiko radijas mūsų namuose vėl atgijo. Dabar jo pasiklausyti prisėdavo ir naujasis mūsų kaimynas Vladas Cibulskis, kurį tėtė prisiregistravo kaip ūkio darbininką, kad išvengtų reicho darbo tarnybos prievolės. Ne tik Vladas, bet ir jo brolis Petras bei jų seserys tėvams talkindavo ūkio darbuose. Pasiklausiusios radijo, vieną pavakarę po darbų susėdusios po kiemo liepomis, jos uždainavo. To jų skambaus dainavimo namiškiai ilgus metus neužmiršo.

Kartą Vladas paprašė tėtės, kad leistų pasiklausyti Maskvos radijo. „*Klausyk, klausyk, bet tie skarmaliai čia vis tiek jau negrįš*“, – taip apie raudonuosius ir jų kariuomenę pašaipiai pasakė tėtė, o vėliau dėl to teko nerimauti. Pradžioje Maskvos žinių klausėsi tik Vladas, paskui dar kai kas iš jo šeimos, o vėliau pradėjo lankytis ir toliau gyvenantys rusai. Pro eterio trukdžius jie stengėsi išgirsti tik jiems svarbias ir viltingas žinias. Po kelių mėnesių Vladas jau ir pasakė: „*Nors tu, Juozai, ir nenori tikėti, bet rusai vėl čia sugrįš...*“

Tačiau valdžia juos vėl kažkur iškraustė, o į savo ūkius iš Vokietijos sugrįžo tikrieji jų savininkai – vokiečiai Šėferiai, Trampai, Rėderiai, Kubaičiai, Pilypai ir kiti.

Vladas mūsų sodyboje netikėtai atsirado vieną naktį, šį kartą kaip persekiojamas bėglys. Kažkur prie Vilniaus juos, jaunos vyrus, žandarai sugaudė ir susodintus į traukinį vežė darbams į Vokietiją. Keliems kilo mintis išsilaužti iš užrakinto vagono ir sprukti. Jau nuo Kauno pradėjo pjauti durų užraktą. Išsoko prie Vilkaviškio, tačiau vienas iš bėglių pakliuvo po ratais... Gal kokią savaitę Vladas tūnojo mūsų namuose – kol nurims paieška. Paskui, pasikeitęs drabužius, gavęs duonos ir lašinių, išsiprašęs tėtės nuotrauką, patraukė pėsčiomis Vilniaus link.

Gyvenimas darėsi vis sunkesnis: didėjo pyliavos, mokesčiai, kurių okupacinė vokiečių valdžia vis naujų sugalvodavo, ūkininkai už pristatytą produkciją rinko *taškus*, kad už juos galėtų nusipirkti būtiniausių prekių. Kai kurie kaimo vokiečiai jau apsilanko rudus marškinius ir tapo hitlerinio jaunimo (*hitlerjugendo*) nariais. Tarp jų buvo ir kalvio Rėderio sūnus Adolfas. Gal 1942 m. pabaigoje jį

mobilizavo į vokiečių kariuomenę (*vermachtą*) atlikti karinės prievoles. Ir atsidūrė Balčiūnų bernelis pačiame pragare – Stalingrado katile.

Dabar į mūsų trobą radijo pasiklausyti ateidavo ir senasis kalvis, jam rūpėjo, kaip ten jo Adolfas kariauja. O kai vasario gale išgirdo, kad vokiečiams prie „*Stalingrado kaput*“ [galas], vaikščiojo lyg žemę pardavęs. Tačiau pavasarį sūnus parvažiavo atostogų, sėkmingai su savo būriu prasilaužę pro blokados žiedą, daugelį dienų pėsčiomis ėję per pūgą ir speigą, pasiekė saviškius.

Nušvitusiu veidu atėjo senis ir paprašė tėtės: „*A girdi, Juozai, padaryk tu man gero šnapso [degtinės] iš viso centnerio. Balių Adolfui keliu*“. Virė naminę abu naujame mūsų kluone. Senis dar nesuplūktame gredyme pritrepėjo kareiviškų batų, kuriuos sūnus parvežė iš fronto, pėdų ir ramino tėtę: „*Tu, kaimyn, nebijok. Jei policija užkluptų, parodyk šitas pėdas ir sakyk: girdi, čia buvo toks prūsas ir tu jam šnapšą verdi... Tam, kurio Adolfas nuo Stalingrado sugrižo...*“ Ir vėl išleido Rėderiai sūnų į Rytų frontą, kuris kaskart vis siaurėjo, traukėsi atgal. Žuvo Adolfas 1945 m. pavasarį kažkur prie Prahos.

Atsimenu, kaip Raudonajai armijai artėjant prie Lietuvos tėtė su kaimynais klausėsi isteriškos Hitlerio kalbos apie naujojo vokiečių ginklo galią. Šaukė klykė fiureris, o karbidinės lempos melsvoje šviesoje vyrų veidai buvo susirūpinę, pilni nerimo, nes plito gandai, kad grįžtantys bolševikai viską ir visus kaip su kirviu nuo žemės paviršiaus skuta.

Ir vėl sugrižo raudonieji. Bet gavę kruviną smūgį prie Vilkaviškio, ilgokai stovėjo vietoje ir kaupė jėgas Rytprūsių šturmui. Rudeniop visi pafrontės gyventojai buvo evakuoti keliolika kilometrų. Apsistojome už Pilviškių, kažkur apie Juozūniškę pas Kikus. Ir čia patyrėme nuostolį. Vokiečiai, rekvizavę mūsų kinkinių, oficialiai išdavė atitinkamą dokumentą, pagal kurį tėtė gavo kompensaciją, o ruseliai naktį arklius tiesiog nušvilpė iš kiemo, o vyrams,ėjusiems jų pėdomis, pagrasino automatu.

Prieš mums paliekant namus tėtė radiją užkasė ant aukšto giliai po spaliais. Ten jis keletą metų gulėjo ir tylėjo, mat valdžia buvo uždraudusi naudotis radijo aparatais.

Vos pasibaigus karui, vieną dieną mūsų troboje vėl atsirado Vladas raudonarmiečio uniforma ir su medaliais ant krūtinės. „*Tai matai, Juozai, ne tik pats sugrižau, bet ir armiją parvedžiau*“, – linksmi pasisveikino nuo slenksčio.

Tėtė ta proga atidarė spintelę, kurioje stovėjo ne radijo aparatas, o skaidrios ruginės grafinas ir taurelės. „*Tai kur tavo radijas?*“ – pasiteiravo svečias. „*Vokiečiai išeidami pasiėmė*“, – nuo tiesaus atsakymo išsisuko tėtė. O po kelių taurelių ir patys uždainavo. Radijo nebereikėjo.

Anas Maskvos klausymas lėmė, kad išlikome nepatyrę pokario represijų. Nors priešasčių tam buvo ne viena. Kartą tėtė užrūstino valstybės paskolos rinkėjus, tarp kurių buvo vienas partijos aktyvistas. Jis griežtai pareikalavo, kad tėtė „savanoriškai“ pasirašytų paskolą 200 rublių sumai. Paskui jie taip pasikalbėjo: „*Dvidešimt galiu, daugiau neturiu.*“ – „*Tuos pasilik sau pazvanams [varpams už mirusį], tėvai.*“ – „*Tik, matai, nežinia, katram pirma paskambins ir iš kurio beržynėlio...*“

To jau buvo per daug. Sužinojo valdžios pareigūnai (*organai*) valsčiuje. Kai kas perspėjo tėtę apie gresiančius nemalonumus. O Petras, Vlodo brolis, juose

dirbęs, nuramino ir patarė: „Prikąsk liežuvi, Juozai. Šį kartą dar būk ramus. Kitą kartą gali nepavykti...“

Po kelerių metų draudimas naudotis radijo aparatais buvo panaikintas. O aš, besirausdamas palėpėje, iš spalių krūvos iškapsčiau mūsų *Telefunken*. Apgailėtinai atrodė aparatas: pelės buvo išgraužusios garsiakalbio dangalą, apkramtę laidų izoliacijas. Apie radinį pasakiau tėvams.

„Net namai atrodo negyvi, kai nėra radijo“, – pasakė tėtė. Tai reiškė, kad jis nusprendė jį taisyti. Pilviškių radijo mazge radiotechniku dirbo jo pažįstamas Vytautas. Šis po ilgo krapštymo atgaivino mūsų aparatą. Tačiau jis veikė prastai ir neilgai. Nuvežtas dar kartą taisyti į namus jau nesugrižo.

Noras žinoti, kas dedasi pasaulyje, pasiklausyti muzikos ir kitokių linksmybių skatino namiškius pirkti naują aparatą. Su kaimynu Juozu susimetę po 200 rublių, nuvažiavo traukiniu į Kauną ir nusipirko keturių lempų *Rodiną* su visais maitinimo priedais – baterijomis ir akumulatoriais. Bet prieš tai vyko antenos kėlimas, nes ta senoji prieškarinė buvo nuimta. Talkoje dalyvavo keturi kaimynai. Visi buvo įsitikinę, kad ji turi būti iškelta aukščiau sodybos medžių, kitaip jie „bangą užstos“. Teko keisti ir antenos kryptį ir orientuoti į Vilnių. O kurion pusėn sostinė, geriausiai žinojo Juozas Saikauskas, kilęs iš Trūkų rajono. Virš liepos iškėlė vieną kartį, kitą, labai aukštą, sunkiai pastatę, pritvirtino sodo gale prie vyšnios.

Pagaliau naujasis aparatas stovėjo ant stalo. Tėtė baterijose ieškojo laidų su plusais ir minusais, jungė tarpusavyje, o paskui ir prie imtuvo kontaktų. „Jau žiba vilko akutė“, – pranešė teta, stebėjusi šią paleidimo procedūrą su kitais kaimynais.

Iš tiesų indikatorius lemputė švietė žalia šviesele, bet garso nebuvo. Perjungus bangas, pagaliau pasigirdo muzika. Iš visos skalės tik ilgųjų bangų juostoje buvo girdima vienintelė radijo stotis. Po kurio laiko prabilus diktoriui, tas pats Juozas visiems pranešė, kad čia Varšuva iš Lenkijos, o jis lenkiškai supranta.

Tačiau kur Vilniaus radijas? Taip ir liko tą vakarą mįslė. Vyras tikrino viską: antenos, išeminimo kontaktus, bandė laidų sujungimo tvirtumą. Paskui, atidarę galinį aparato dangtelį, laidų raizgalynėje stengėsi išžiūrėti kokį nors akimi matomą defektą. Pajudino lempas, pakilnojo jų kontaktinius gaubtuvėlius. Nieko įtartino. „O gal mes negerai baterijas sujungėm? – suabejojo aparato bendrasavininkis. – Davaj [imkim] sukeičiam.“

Ir sukeitė maitinimo laidus vietoje akumulatoriaus – baterijų. Per lempas perbėgo melsva liepsnelė. Nutilo ir Varšuva.

Po kelių dienų iš Pilviškių atvažiavęs radiotechnikas Vytautas konstatavo: „Jūs, avinai, sukeitę laidus, perdeginot lempas, o Varšuva girdėjot todėl, kad tai labai galinga radijo stotis. Matyt, jūsų aparate buvo pakeista lempa SB-242 į nusilpusią.“

Kaip ten, Kaune, mūsų pirkėjams pavyko įtikinti pardavėją, kad visos lempos buvusios blogos, ir gauti naujas, teko tik stebėtis.

Netrukus radijas mūsų troboje kalbėjo, grojo ir dainavo jau visomis bangomis. Tačiau Vilniaus radijo programa žmonėms kėlė nepasitikėjimą: visą informaciją jie laikė komunistų melu, patys jos retai klausydavo ir man drausdavo. Kai tik tėtė išgirdavo dainų ciklą *Dainos apie tėvynę, Lenina, Stalina ir partiją*, liepdavo pakeisti bangą, nes negališ klausyti „apie tuos balvonus.“

Mūsų radijas su aukšta antena priimdavo neseniai pradėtas transliuoti *Amerikos balso* lietuviškas laidas, o jos leido žmonėms sužinoti objektyvią tiesą apie tarptautinius įvykius, laisvojo pasaulio nuomonę apie situaciją Lietuvoje. *Amerikos balsas* iš Niujorko lietuviškai prabildavo 19 val. ir 7.30 val. ryte. Jo buvo galima klausytis 25, 31, 41 m trumposiomis bangomis. Deja, ne visada buvo galima girdėti ir suprasti per užimą, kaukimą ir cypimą, kuri keldavo sovietinės radijo bangų blokavimo stotys. Paskui išigudrinau išgryninti diktoriaus balsą iš šios pragariškos kakofonijos: pirštais sujungdavau antenos ir išeminimo polius, ir balsas tapdavo ryškesnis, trukdžiai susilpnėdavo.

Mūsų troba tapo savotišku klubu. Pasiklausyti *Amerikos balso* rinkosi kaimynai. Rudens ir žiemos vakarais po žinių kartais pažaisdavo *dalindami žiedelį*. O kai kolūkio brigados centrą perkėlė į mūsų sodybą, rytinių laidų ateidavo klausytis tą dieną dirbantys vyrai. Visi tada laukė viltį teikiančių žinių: kas pasaulyje pajudins ranką ar liežuvį, kad Lietuva vėl atgautų nepriklausomybę, gyvenimas grįžtų į senąsias vėžes, o atimta žemė – į jų rankas.

Amerikos balso programos palaiapsniui tobulėjo. Atsirado laidų kultūros, literatūros temomis. Atsimenu išpūdingai skaitytą B. Brazdžionio poemą *Vaidila Valiūnas*, valandėlę, skirtą poetui Vladiui Grybui: „*Vladiui Grybai, tu jaunutis, tau tik 20 pavasaris, o jau laižai lakuotus Kremliaus dėdės batus*“. Šis kreipinys iki šiol išlikęs mano atminty. Poetas buvo kviečiamas atsisakyti eilėraščiuose komunistinės ideologijos, tuščiai nešvaistyti talento. O netrukus neliko ir paties poeto – pats pasitraukė iš gyvenimo.

Plėtėsi ir lietuviškas laidas transliuojančių radijo stočių skaičius. *Laisvosios Europos* radijas kvietė savo tautiečius iš pavergtos tėvynės rašyti laiškus nurodomais adresais. Paskui rengdavo jų apžvalgas. Padaugėjo informacijos apie užsienio lietuvių gyvenimą, jų politinę ir kultūrinę veiklą.

Vakarais dar neižiebus žibalinės lempos, mėgdavau sėdėti prie apšviestos aparato skalės ir nuklysti į pasaulio sostines. Patiko klausytis radijo stočių šaukiamųjų signalų, kurie tada skambėdavo melodingai ir ilgai: Varšuvos – melodija su žingsnių aidais, Londono – su varpų dūžiais, Vatikanas tilindžiavo varpeliais.

Vieną dieną tėtė pasakė, kad ateis senas mokytojas, kuris moka daniškai, švediškai, vokiškai. Gal jis, pasiklausęs tų šalių radijo stočių, pasakys „*ką nors tikresnio*“. Tai buvo 1951 m. vasaros pabaiga. Atėjo aukštas, prakaulus, plikas senukas su randais pakaušyje. Kalbėjo apie vaismedžius, uogakrūmius, jų veisimą, priežiūrą. Sakė, kad pas seserį prie Barzdų nuskynęs paskutinius serbentus ir persikėlęs gyventi į Balčiūnus, nes mokytojo vietos mokykloje jau jam nebelikę. Išaiškino ir randų pakaušyje kilmę: tai kardų žymės, jo *Gediminaičių stulpai*, kuriuos nuo kazokų pelnė per 1905–1906 metų revoliucijos įvykius.

Paskui man teko sėsti prie radijo aparato ir sukioti svirtelę, kol svečias paprašydavo sustoti ir pagarsinti. „Stovėjau“ prie Kopenhagos, Stokholmo. Jis, kiek laiko paklausęs, lietuviškai perpasakodavo, apie ką buvo kalbėta. Pagaliau padarė išvadą: „*Mes jiems nerūpim.*“

Mokytojas buvo apsigyvenęs Balčiūnų kaime pas Justiną Mičiulį, ten 1952 m. gegužės 12 d. staiga mirė.

Tik vėliau iš *Mažosios lietuviškosios tarybinės enciklopedijos* sužinojau, kad tai buvo Motiejus Stankevičius, baigęs Kopenhagos aukštąją žemės ūkio mokyklą, dirbęs pedagoginį darbą lenkų okupuotame Vilniuje, parašęs gamtos mokslo vadovėlių, knygelių žemės ūkio klausimais – vienas senųjų Lietuvos šviesuolių.

Tačiau būdavo savaičių, kai radijas, išsikrovus baterijoms, tylėdavo. O sausų akumuliatorių parduotuvėse išvis nebuvo galima rasti. Pagaliau tėtė kažkur gavo „šlapiąjį“ su sieros rūgštimi, kas mėnesį įkraunamą. Todėl įkrauti veždavo į Pilviškius, kur pašto telegrafo akumuliatorinėje jis būdavo įjungiamas į tinklą, o parnešti tekdavo man, grįžtančiam iš mokyklos. Paskui tėtė susitarė su broliais Ambrasais, kurie savo sodyboje naudojami vėjo generatoriumi, kad jie įkraus tą akumuliatorių. Nešėjo pareigos vėl atiteko man. Taip ir tampa kiekvieną mėnesį mūsų radijo maitintoja, sveriantį apie porą kilogramų, kol pro nesandarų dangtelį rūgštimi apsitaškiau kelnes ir nusideginau koją.

Pagaliau ir mūsų namuose atsirado kilnojamasis generatorius, pritvirtintas prie aukšto stovo. Mano žygiai pas kaimynus baigėsi. Dabar reikėjo tik gaudyti vėją – rasti sodyboje kampa, pro kuri geriausiai „traukia“. Tada jau tempi stovą su generatoriumi į tą vietą, statai akumuliatorių į jam skirtą dėžutę, prijungi laidais per relę, atsuki prieš vėją, ir dvimetinė mentė ima suktis net kaukdama.

1949 m. pradėjau lankyti Pilviškių vidurinę. Miestelis buvo ne tik elektrifikuotas (dirbo dar Kromo 1936 m. statyta elektrinė), bet ir radiofikuotas: prie pašto veikė radijo mazgas, namuose buvo įrengti radijo taškai, o svarbiausia miestelio centre griaudėjo galingas garsiakalbis, kuris daug kam drumstė ramybę. Iš pradžių jis buvo pritvirtintas ant stulpo prie valsčiaus pastato, visai greta bažnyčios. Todėl klebonas pamaldų laiką derino su transliacijoje buvusia pertrauka nuo 10 iki 12 val. Mat tuo laiku per Lietuvos radijo programą buvo diktuojami straipsniai rajoniniams laikraščiams. Vėliau jis buvo perkeltas ant kalniuko prieš kepyklą-parduotuvę, prie kurios nuo 5 val. ryto rinkdavosi miestelėnai, kad gautų savo normą – juodos forminės duonos kepalėlių. Vėliau jie susigalvojo eilę formuoti iš vakaro. Kai kas drįsdavo net pasišaipyti, kad, išgirdus per radiją žinių apie socializmo pergales ir sotų tarybinių žmonių gyvenimą, net valgyti nesinori. Nusibodo pilviškiesiems šita rėksminga propagandos priemonė – įžūlus melas ir įkyrus garsas, todėl ryžosi ją nutildyti. Keletas taiklių akmenų metimų – ir tauškalė (*gavarilka*) keletui savaičių nutyla. O kai pataiso – vėl pakartoja. Milicininkai pradėjo tardyti vyresnius mokinius. Tačiau kaltininkų, atrodo, nesurado.

Tetos namuose, kur nuo rudens iki pavasario apsigyvendavau, veikė radijo taškas *Volna*. Per pamokų ruošą teta jį išjungdavo, kad „*nekvaršintų galvų*“, o šiaip veidavo nuolat. Per jį išgirdau mūsų mokyklos mokinės Janinos Brinevičiūtės iš Maskvos dainuojamos dainos įrašą. Jis 1953 m. kovo 5 d. ankstų rytą pranešė, kad mirė „*mūsų vadas, tėvas ir mokytojas, draugas Stalinas*“. Nuėję į mokyklą, dalijomės šia naujiena.

Rodina tarnavo iki sodybų elektrifikavimo, kai pusbrolis Jonas 1959 m. su kaimynais nutarė susimesti pinigų ir nuo kolūkio fermų nutiesė laikiną elektros liniją. Tada kaimynai ėmė pirkti radijo aparatus, maitinamus iš tinklo. Tardamiesi, kokį pirkti, vienas kitam patarinėjo: „*Kad imtų Vilnių ir Vašingtoną*“ (suprask – su

trumposiomis bangomis). Naujos kartos radijo aparatai buvo modernesni: nereikėjo kelti lauko antenų, rūpintis, kur nusipirkti baterijų ar įkrauti akumulatorius.

Ir kurgi tu, žmogau, nepirksi, jei per Lietuvos radiją Edmundas Kuodis ir Jonas Girijotas jau dainuoja *Naktigonių dainą*, o šeštadienių rytais Antanas Grigelis veda laidą *Gamta. Medžioklė. Žūklė*, vakarais – *Linksmasis subatvakaris*. Kaip ir per prieškarinį Lietuvos radiją iš Kauno. Taip viskas buvo artima, širdžiai miela ir suprantama. Tik žmonėms nervus gadino sukolchozintas gyvenimas ir pagyrūniškos žinios apie jį.

Po ilgesnės pertraukos grįžęs į tėviškę, kertėje išvydau naują imtuvą *Latvija* su plokštelių grotuvu, vadinamu *radiola*, ir spyruokline antena palubėje. Per jį ir Vilnius, ir Vašingtonas buvo girdėti aiškiau ir garsiau.

Atėjo laikas, ir aš jau turėjau savo radiją – tranzistorinį *Vef'a*. Gal 10 metų per jį klausiau visų stočių, kalbėjusių lietuviškai.

Nuo 1988 m. buvimas šalia radijo aparato tapo būtinybe. Beveik kiekvienos dienos įvykiai, kuriuos lėmė Sąjūdžio žingsniai, buvo rašomi į Lietuvos istoriją. Tai buvo gyvenimas ausimi prie Lietuvos radijo, kuris tapo tų įvykių organizatoriumi ir koordinatoriumi.

Nusipirkau tada mažą aparatėlį, patogų nešiotis portfelyje greta vadovėlių ir mokinių sąsiuvinijų. Pertraukų metu išsijungi ir pasiklausai.

1991 m. sausio 11 d. turėjau dvi pamokas septintoje klasėje. Tomis dienomis Vilniuje jau brendo kruvini įvykiai – siautėjo *Omonas*, gatvėmis važinėjo sovietų armijos karinė technika. Radijo žurnalistai dažnai būdavo tiesioginiame eteryje, o iš jų reportažų apie priešo veiksmus sužinodavo visa Lietuva.

Mokiniai tyliai dirbo savarankišką darbą, o aš, aparatėlį įsidėjęs į stalčių, paleidęs mažiausiu garsu, sekiau, kas dedasi Vilniuje. Tik įtartinais dažnai berniukai prašydavosi į tualetą – vienas grįžta, o kitas jau prašosi išleidžiamas. Išgirdau, kad sovietiniai desantininkai jau išiveržė į Spaudos rūmus. Tačiau mokiniai rašo toliau... Tylą nutraukė į klasę grįžęs Vytukas: „*Jie jau užėmė Spaudos rūmus!*“ – pranešė jis visai klasei. Pasirodo, prie mokyklos gyvenantys berniukai paeiliui lėkdavo į namus, kad, per radiją ar televiziją pasiklausę nerimo žinių, jas praneštų savo draugams. Tada iš stalčiaus iškėliau savo imtuvėlį ir pakviečiau drauge klausytis. Sulaikę kvėpavimą klausė berniukai ir mergaitės. Mokėsi ne rašybos taisyklių, o pačios naujausios Lietuvos kovų istorijos temos, padvelkusios paraku ir laisvės gynėjų krauju.

„*Žinot, mokytojau, kokia dabar mano didžiausia svajonė?*“ – „*Kokia, Andriau?*“ – „*Turėčiau kalašnikovą, nesėdėčiau pamokoje, – einantį tarp suolų užkalbino vienas berniukas. – Būčiau ten Vilniuje su visais... aš jiems parodyčiau...*“

Paskui buvo Sausio 13-osios naktis, per kurią Lietuva nemiegojo. Tuoj po vidurnakčio prasidėjo drama Lietuvos radijo ir televizijos studijose – į jas veržėsi ginkluoti smogikai. Mes girdėjome diktorių B. Lukošiučės, A. Saduko virpančius, bet ryžtingus žodžius: „*Mes kalbėsime tol, kol būsime gyvi... Mes studijoje... Čia Lietuvos radijas.*“ Ir staiga tylą, stojusi po nebaigto žodžio. Ar jie gyvi? Tai jau klausimas rytui. Mirga ir televizoriaus ekranas – užgeso Tėvynės akys, nutilo jos balsas...

Keliolika karčios tylos minučių... Ir staiga vėl balsas. Kauno radijo balsas. Diktorė Jolanta Šarpnickienė bando prižadinti jau įmigusį pasaulį, kad praneš-

tų šiurpią naujieną ir Lietuvos ryžtą: „*Kreipiuosi į visus, kurie mus girdi. Smurtu galima palaužti, užkimšti mums burnas, tačiau niekas neprivers išsižadėti Laisvės ir Nepriklausomybės.*“

Paskui radijas ir televizija Kaune tapo Lietuvos gynybos štabu – įvairiomis kalbomis skelbė pasauliui, kokia iš tiesų Gorbačiovo persitvarkymo (*perestroikos*) demokratija.

Lietuvos nacionalinis radijas ir šiandien budi, atidžiai sekdamas valstybės gyvenimo pulsą, informuodamas apie įvykius, padėdamas visuomenei suprasti politikų žingsnius, džiugindamas geromis naujienomis ir linksmindamas nuotaikingomis melodijomis.

O aš jo klausau galingu *Sony mega bass* imtuvu, kartais prisimindamas aną vaikystės metų *Telefunken* aparatą, kuris tėvams kainavo beveik juodmargę.

Aš savąjį įgijau veltui – tik už įmintą žodį TV viktorinoje *Konrado kavinės ruletė*, kuri buvo transliuojama iš anos istorinės studijos Kaune.

Alksnynų kraštas – mano Alksnėnai

Antanas Anskaitis

Dvaro amžininkas – senasis kaštonas. Alksnėnai – Pilviškių seniūnijos pakraštys, tikras užkampis. Iki Pilviškių – 8 km, iki Vilkaviškio – 10 km, iki Kudirkos Naumiesčio – apie 20 km.

Alksnėnų dvaras priskirtinas vėlyvųjų dvarų grupei, įkurtas apie 150 metų vėliau negu Vilkaviškio, Alvito apylinkių dvarai. 1744 m. bažnytiniame Vilkaviškio parapijos kaimų sąrašė Alksnėnų dvaro dar nebuvo. Manoma, kad dvaras galėjo atsirasti apie 1770 metus. JAV išleistoje Broniaus Kviklio enciklopedijoje *Mūsų Lietuva* rašoma, kad tai buvo nedidelis 300 margų, mūsų metais apie 160 hektarų, turėjęs dvaras majoratas, t.y. paveldimas vyriausiojo giminės nario. Tikrieji Alksnėnų dvaro šeimnininkai buvo garsūs Paežerių dvarininkai Gauronskiai, valdę apie 100 dvarų, dvarelių, palivarkų. Alvito bažnyčios šventoriuje yra šių dvarininkų giminės koplyčia-mauzoliejus. Pagal 1919 m. žemės reformos įstatymą Alksnėnų dvaro žemė buvo išdalyta naujakuriams, o 9 hektarai skirti Alksnėnų parapijai. Mėgęs ūkininkauti klebonas Jonas Kardauskas pastatė mūrinį raudonų plytų tvartą, kluoną. Sovietmečiu tame tvarte buvo kolūkio remonto dirbtuvės, atgavus nepriklausomybę jos buvo restauruotos, jose įrengtos gyvenvietės bendruomenės patalpos. Enciklopedijos straipsnį apie Alksnėnų kraštą parengė iš kaimyninio Mažūčių kaimo kilusi ir JAV gyvenusi poetė Juzė Augustaitytė-Vaičiūnienė.

Šalia Alksnėnų mokyklos pastato ošia galingas kaštonas. Jis, jei ne didžiausias, tai tikrai vienas didžiausių kaštonų Lietuvoje. Jo kamieną įstengia apkabinti trys vyrai susikibę rankomis. Šis kaštonas, vienintelis išlikęs buvusių dvaro rūmų liudininkas, buvo toks pat didelis, galingas ir tada, kai dabartiniai žilagalviai prieš 70–80 metų lankė Alksnėnų pradžios mokyklą. Tiesa, Alksnėnų krašto dabartiniai senjorai dar mokėsi buvusiuose dvaro rūmuose – ilgame baltai tinkuotame pastate raudonų čerpių stogu. Į jį buvo „dviejų galų“ įėjimai. Pro vienas galines duris ateidavo mokiniai, prieangyje nusiaudavo klumpes ir su tėvų pasiūtomis šlepetėmis žengdavo į savo „klasę“. Pietinėje klasėje, tiksliau salėje, mokėsi pirmųjų keturių skyrių mokiniai, šiaurinėje pusėje esančioje salėje sėdėjo penktokai ir šeštokai. Mažuosius lavino mokytojas Jonas Vosylius, didžiuosius – mokytoja Magdė Dobrovolskienė. Pro kitas galines duris buvo galima patekti į mokytojų kambarį ir antrame aukšte mažame kambarėlyje buvusią mokyklos biblioteką.

Apie 1960-uosius metus pastatytas naujas dviaukštis mokyklos pastatas, o senasis dvaro pastatas nugriautas. Maždaug tuo pačiu metu, numelioravus aplinkinius laukus, išdžiūvo ir buvęs dvaro tvenkinys.

Alksnėnai ar Stirnėnai? Alksnėnų gyventojus, o jų miestelyje yra bemaž 250, stebina, kad kažkodėl stengiamasi ištrinti patį Alksnėnų vardą. Iš enciklopedijų, žemėlapių dingio Alksnėnų vardas – Alksnėnai tapo Stirnėnais. Tas pakeitimas neišlaiko jokios kritikos. Rašytiniuose šaltiniuose Alksnėnų ir Starkų kaimų pavadinimai minimi nuo 1678 metų. 1744 m. bažnytiniais duomenimis, Alksnėnų kaimas priklausė Vilkaviškio parapijai. Alksnėnų dvaras gyvavo apie pusantro šimtmečio. Alksnėnų pradinė mokykla veikė nuo 1780 m., 1949–1960 m. buvo

Alksnėnų septynmetė, 1960–1975 m. – aštuonmetė mokykla. Tiesa, dėl gyventojų skaičiaus mažėjimo mokykla sumenko, paskutiniiais gyvavimo metais buvo vadinama Sūdavės vidurinės mokyklos Alksnėnų skyriumi. Tarpukario metais buvo Alksnėnų seniūnija, 1963–1977 m. – Alksnėnų apylinkė. Dar caro laikais pastatyta Alksnėnų geležinkelio stotis. 1867 m. buvo pastatyta Alksnėnų koplyčia, 1921 m. įsteigta Alksnėnų parapija, 1925 m. iškilo ir bažnyčia. Pro Alksnėnų bažnytkaimį vingiavo Alksnės upelis, dabar jau paverstas tiesiu melioracijos grioviu.

Stirnėnai yra vienas iš buvusios Alksnėnų apylinkės kaimų, vietinių žmonių dar vadintas Naujaisiais Alksnėnais. Panašus kaip ir kiti Alksnėnų apylinkės kaimai – Starkai, Mažučiai, Našiškiai, Maišeliai, Pakalviškiai, Jurkšai, Labušiskiai. Dabar kaimų ribų nebežino net vietiniai gyventojai, nes melioruojant laukus daugelis sodybų buvo nugriautos, sėjomainų plotai keliskart tvarkyti, keisti. Naujųjų Alksnėnų kaimas atsirado 1922–1923 metais, kai pagal 1919 m. žemės reformos įstatymą buvo dalijama Alksnėnų dvaro žemė buvusiems savanoriams ir bežemiams. Patogumo dėlei, kad nesimaišytų pavadinimai, apie 1930-uosius metus Naujieji Alksnėnai pradėti vadinti Stirnėnais.

O Stirnėnų kaimas „pagrobė“ Alksnėnų gyvenvietę greičiausiai todėl, kad už Alksnėnų kryžkelės, kitame kelio į Vilkaviškį šone, jau Stirnėnų teritorijoje vargonininko Jono Dembinsko name buvo Alksnėnų ryšių skyrius. Dar nuo caro laikų miesto ar gyvenvietės centru laikytas paštas, nuo jo skaičiuoti varstai. Matyt, tas carinis paprotys atgijo ir mūsų kartografų galvose. O stirnų, kiškių Alksnėnų apylinkėse ištis gausu. Tad dėl pavadinimo keitimo gal bus prisidėję ir po gero laimikio išilinksminę medžiotojai.

Ir vis dėlto reikia pasakyti, kad stirnėniškių 2020 m. jau buvo daugiau negu alksnėniškių. 1942 m. surašymo duomenimis, Alksnėnų kaime buvo 26 ūkiai, turėję 132 gyventojus, Stirnėnų atitinkamai – 36 ūkiai ir 169 gyventojai. Sovietmečiu nugriovus senąsias sodybas ir numelioravus laukus, Alksnėnų gyvenvietę dar labiau pasislinko į Stirnėnų pusę.

Ten, kur sklando legendos. Iki melioracijos vėjus Alksnėnų apylinkėse buvo nemažai pelkučių, durpynėlių, per potvynius ir polaidžius užsemiamų pievų, kai kur sroveno šaltinėliai. Garsiausias iš jų – už poros kilometrų nuo Alksnėnų, jau kitoje geležinkelio pusėje, Alksnės pakrantėje esantis Mažūčių šaltinėlis. Žmonės tikėjo, kad jo vanduo turi stebuklingų galių, gydo skrandžio, odos ir kitas ligas. Nusiprausęs šaltinėlio vandeniu, sakydavo, akys prašviesėja.

Tarpukario metais Judaičių ir Augustaičių šeimos ant šaltinėlio pastatė mūrinę koplytėlę su dviem šulinėliais, gražų kryžių, iš vidury koplytėlės esančio šulinėlio semdavo vandenį gerti, o kito šulinėlio, esančio šalia koplytėlės, vandeniu prausdavosi. Dėl ryžtingo žmonių pasipriešinimo šaltinėlio nepavyko sunaikinti net buldozerinio ateizmo metais.

Atgimimo išvakarėse Alksnėnų parapijos administratoriaus kun. Antano Lukošaičio rūpesčiu buvo pastatyta nauja, didesnė koplyčia, pradėtas kurti skulptūrų takas. Jame rikiuojasi apie 20 dailininko iš Žiežmarių Vidmanto Kapačiūno medžio skulptūrų. Kiekvieno mėnesio paskutinį šeštadienį koplytėlėje vyksta pamaldos. Atkeldavo maldininkų net iš Kauno, Vilniaus. Tačiau šaltinėlis parodė charak-

terį: nenori bėgti į rezervuarą, neveikia čiaupai, vanduo į paviršių atvėrė naujas gyslas, tik jau šalia koplytėlės.

Alksnėnų Švč. Mergelės Marijos ėmimo į dangų medinė bažnyčia garsėja žmonių stebuklinga laikoma Dievo Motinos statula su vainiku ant galvos. Kas ir kada statulą sukūrė, tikrų žinių nėra. Sklando toks padavimas. Labai seniai Alksnėnų dvarą valdę liuteronai panorėję užgrobti koplyčią. Pasiuntę žmogų patikrinti, ar statulos vainikas tikro aukso. Tas pareigūnas nematomos jėgos buvęs nusviestas nuo altoriaus. Tai išgirdęs, liuteronų dvasininkas pasakęs: „*Kas čia šventė – tegul švenčia, o mes čia neisim.*“

Alksnėniškis Vladas Kulbokas savo knygoje *Laiko pagrėbstai*, išleistoje 1991 m. Čikagoje, rašo, kad Lietuvos kancleris Kristupas Pacas 1678 m. Alksnėnų ir Starkų kaimus padovanojo Virbėlio dominikonams. Ir jie, pasakojama, Dievo Motinos statulą norėję išvežti į Virbalio bažnyčią, bet po nakties statula vėl atsiradusi Alksnėnuose. Kaip įprasta, legendos pagražina tikrovę, iš tikrųjų tuo laiku koplyčios Alksnėnų kalnelyje dar nebuvo. Kasmet per Žolinės atlaidus į Alksnėnų bažnyčią suplaukia minios tikinčiųjų prašyti dvasinių malonių, sveikatos.

Alksnėniškiai labai brangina savo kuklią medinę bažnytelę, nes ji pastatyta jų senelių ir prosenelių lėšomis ir rankomis. Statyboms vadovavo turtingas ir nagingas Opšrūtų kaimo ūkininkas Jonas Mačys, turėjęs 42 ha žemės. Mačių giminės kapas yra garbingoje Alksnėnų kapinaičių vietoje.

O štai tarp Alksnėnų ir Starkų kaimų buvusi kelių hektarų pelkė, vadinama Skilvabale, turėjo negerą šlovę. Ta pelkė aplinkiniams gyventojams buvo padalyta režiais maždaug po 20 arų. Vieni savo režiuose kasė durpes. Iškasose likdavo pavojingos stačiais krantais kūdros, kuriose tarp meldų veisėsi laukinės antys. Kiti žmonės, kur durpių sluoksnis buvo menkas, augino alksnynukus, tretį sausesnes vietas šienaudavo. Sako, Skilvabalėje pats nelabasis žmones klaidindavęs: jei kas iki tamsos nesusėdavęs išeiti, kelio nerasdavęs iki ryto. Karo metais aplinkiniai gyventojai brūzgynuose slėpė gyvulius nuo rekvizicijų. Po melioracijos Skilvabalės vietoje liko didžiulės, bet akiai nuobodžios ganyklos.

Šešupės intaku, Alksnės upeliu, atitekančiu nuo Paežerių raistų, žiemą vasarą srovena vanduo. Kol vaga nebuvo ekskavatoriumi išlyginta ir pagilinta, upelis raitėsi per vešlias lankas, pavasarį užliedamas didžiulius plotus, buvo praplatėjimų, duburių, savotiškų pratekamų kūdrų, kuriose veisėsi žuvys, o vasarą mėgdavo maudytis vaikai. Alksnės intakas Kiaūlupė vasarą per karščius išdžiūdavo, vietomis likdavo dumblinos kūdros. Bet ir vasarą po liūčių Kiaūlupė parodydavo savo charakterį, vandens srautai nunešdavo net šieno kupetas.

Kunigaikščių ir prūsų palikuonys. Alksnėnai – ištis alksnių kraštas. Alksnės pakrantėse, prie kiekvienos sodybos, kūdrų krantuose vis auga alksniai. Didesni ūkininkai augindavo savo alksnynukus, taip apsirūpindavo malkomis, pasirinkdavo aviečių, grybų. Įdomūs medžiai tie alksniai, tamsiai žaliais vešliais lapais, kaitrūs, mėgstantys šaknis įmerkti į vandenį*. Kur tik kūdra, žiūrėk, ir ošia aplink alksniai. Alksnės šlaite, šalia Mažučių šaltinėlio, alksnyno apsupta buvo graži Augustaičių sodyba. Joje

* Autorius turi galvoje juodalksnius (*Alnus glutinosa*).
Vyr. red. pastaba.

gimė ir augo žinomas tarpukario kultūros veikėjas, filosofijos daktaras, Vilniaus universiteto profesorius Pranas Augustaitis (1893–1941), inžinierius miškininkas Vladas Augustaitis (1899–1951), inžinierius Jonas Augustaitis (1897–1978), poetė Juzė Augustaitytė-Vaičiūnienė (1895–1974 Čikagoje). Karo verpetuose Augustaičių šeima buvo išblaškyta, o gyvenamasis namas tuoj po karo išardytas, išvežtas į Vilkaviškį. Jame kelerius metus buvo įkurdinta Vilkaviškio valsčiaus būstinė.

Dauguma Alksnėnų apylinkių gyventojų buvo vidutiniai valstiečiai, turėję 10–15 ha žemės. Pačiame bažnytkaimyje daugiau telkėsi mažžemiai, vadinamieji *šešmargiai*, t. y. turintys šešių margų lauką. Margas Suvalkijoje yra 56 arai.

Kokio trečdaliao Alksnėnų gyventojų pavardės prūsiškos kilmės, pažieminčios, kad tas žmogus esąs to sūnus ar vaikaitis: Adomaitis, Anskaitis, Antanaitis, Augustaitis, Blažaitis, Jonaitis, Jurgaitis, Kizlaitis, Lukošaitis, Mykolaitis, Žalnieraitis. Adomaitis – Adomo sūnus, Augustaitis – Augusto sūnus ar vaikaitis ir t. t. Kartais maišydavo vardus, pavardes ir pravardes. Adomaitį pravardžiuodavo Greitjoniu, mat tas visur skubėjęs ir nespėjęs. Taigi eidavo į svečius ne pas Adomaitį, o pas Greitjonį. Vietoj Mykolaičio pavardės sakydavo: „*A tas agidi.*“ Dar pridurdavo: „*Avi pirdi.*“ Mykolaitis dviejų žodžių nesudėdavęs be to pertaro. Ir kiti senieji alksnėniečiai savo šneką „pagardindavo“ įvairiais žodelyčiais. Pijus Kaškauskas retą sakinį suregzdavęs be intarpo – *vadinasi*, o kai supykdavęs, rėždavęs – *vasi, vasi, vasi*. Antanas Linkūnas vis pridėdavęs – *tai gali sakyti*. Juozas Ėringis vis kreipdavęsis – *brolyti*. Mano dėdė Mateušas kalbą paryškindavo žodelyčiu – *šitąjį*. Nors tie žodeliai vadinami parazitiniaisiais, bet jie kaimo žmonių kalbai suteikdavo nepakartojamo savitumo, vaizdingumo. Vyru vardai neretai tapdavo moterų pavardėmis. Juozo, Petro, Vinco Žalnieraičių žmonas vadindavo Juozienė, Petrienė, Vincienė, Ambrasienės buvo Kazienė ir Juozienė. Ši tradicija negaliojo, kai atsi-rasdavo sudėtingesnis vyro vardas. Alksnėniškio Florentino Keručio žmona jau buvo Kerutienė, o ne Florentinienė.

Tarpukario laikais daugiausia žemės turėjo ir turtingiausiomis laikytos Kulbokų, Dabrilų šeimos iš Našiškių kaimo, Starkų kaime gyvenę Skatikai, prie Šešupės kranto sodybą turėję Jurkšų kaimo Žilinskai.

Plati Kulbokų giminė save kildino iš kunigaikščių Kulbačiauskų, po 1831 ar 1863 m. sukilimo bijojusių caro valdžios persekiojimų ir atbėgusių į Suvalkiją, pakeitusių pavardę ir čia išsigijusių apie 180 margų žemės. Našiškiuose gyveno Jurgio Kulbačiausko-Kulboko, vėliau jo sūnaus Motiejaus Kulboko, dar vėliau Adolfo Kulboko (1902–1986) šeimos.

Motiejaus Kulboko žmona Barbora Galeckiūtė buvo pabėgėlio iš Galicijos, žmonių vadinto tiesiog Galecku, duktė. Ji pagimdė net 17 vaikų, tačiau 12 mirė maži. Motiejaus sūnus Vladas Kulbokas, Vytauto Didžiojo universitete baigęs humanitarinius mokslus, mokytojavo Plungėje, Pasvalyje, vokiečių okupacijos metais buvo Švietimo vadybos, mūsų terminais tariant, Švietimo ministerijos, inspektorius. 1944 m. vasarą, artėjant frontui, pasitraukė į Vakarus. JAV tęsė mokytojo darbą, aktyviai dalyvavo išeivijos visuomeninėje veikloje, parašė knygą *Laiko pagrėbstai*, kurioje pasakoja apie savo garsios giminės likimą.

Jo brolis Adolfas paveldėjo tėvų ūkį, tiesa, jau šiek tiek mažesni, apie 120 margų, nes dalis žemės buvo parduota anksčiau. Turėjo 7 vaikus. Sūnus Be-

nediktas Kulbokas – architektas, duktė Julija Repečkienė (Kulbokaitė) yra išleidusi kelias poezijos knygeles.

Antrojo pasaulinio karo audra Našiškių Kulbokams buvo negailestinga. 1944 m. liepos pabaigoje vokiečių bomba padegė sodybą. Supleškėjo gyvenamasis namas, klėtys, kiti ūkiniai pastatai. Išliko tik atokiau sodybos buvęs kumetynas. 1948 m. Kulbokų šeima buvo ištremta į Krasnojarsko kraštą. Grįžę iš tremties, gyveno savo buvusiam kumetyne. Tremties išvengė Adolfo Kulboko brolis Juozas. Mat jis buvo išsaugojęs istorinę Kulbačiausko pavardę. Keliolika metų Smetonos laikais, vokiečių okupacijos laikotarpiu, dargi sovietmečio pradžioje jis buvo Pilviškių valsčiaus sekretorius.

Kulbokai buvo ne tik sumanūs, darbštūs ūkininkai, bet ir savotiški kaimo švietėjai. Tarpukariu vasarą kluone įrengdavo vadinamąjį klojimo teatrą. Vienoj šalinėj įdėdavo pakeltas grindis, grendyme ir kitoje šalinėje sustatydavo ilgus suolus, alksnėniškių vadinamus *uslanais*. Kaimo artistai vaidinę *Kurčių žentą*, *Neatmezgamą mazgą*. Panašus teatras veikė ir pašešupyje, Maišelių kaime, buvusioje Dženkauskų sodyboje. Sako, Dženkauskų Vincas buvęs vos ne tikras artistas, jį vaidinti kviesdavę ir Kulbokai.

Dabrilų tragedija. Tragiškas Kulbokų kaimynų Dabrilų šeimos likimas. Jų ūkis buvo kur kas mažesnis negu Kulbokų, bet modernesnis, pavyzdinis. Dar jaunas caro laikais Juozas Dabrila buvo paskirtas vaitu, rūpinosi apylinkės reikalais, pasakojama, kad negerdavęs ir už patarnavimus neimdavęs kyšių. Pirmojo pasaulinio karo metais pasitraukęs į Rusiją, dirbęs pas grafą sodininku. Po karo grįžo į tėviškę, užveisė didžiulį, geriausią visame krašte sodą. Ankstyvosios kriaušės subręsdavusios per šv. Magdaleną (liepos 22 d.), buvo vadinamos *magdaleninėmis*. Augino kelių veislių slyvas, obelis. Obuolius rūsyje išlaikydavo iki naujo derliaus, žiemą gera kaina pardavinėdavo Vilkaviškio, Pilviškių žydams. Sodas buvo apsodintas trimis eilėmis liepų. Tačiau Dabrila, kitaip negu jo žmona Jadvyga, buvo labai taupus, netgi šykštus. Jei kas prašydavo skiepu, neduodavęs, sakydavęs: „*Kai visi turės gerų sodų, tai mano obuoliai atpigs.*“

Praturtėjęs Dabrila pastatė malūną. Bet labiausiai kaimynų vaikus žavėdavo gramofono muzika, kai paleisdavo, visas kaimas skambėdavęs. Pasakojama, kad tas galingas gramofonas, pirmasis plačioje užkampio apylinkėje, buvęs iš dvarininkų pirktas.

Dabrilų giminė garsėjo kunigais. Prelatas Matas Dabrila buvo Vilkaviškio parapijos klebonas, palaidotas senosiose Vilkaviškio kapinėse šalia centrinio tako. Dabrilienės brolis – kapucinas Tėvas Kazimieras. Kunigu tapo ir Dabrilų sūnus Justinas (1905–1941). Buvo labai gabus, studijavo Olandijoje, Vatikane – Popiežiškajame Grigaliaus universitete gavo filosofijos daktaro laipsnį, nuo 1936 m. buvo Vilkaviškio kunigų seminarijos profesorius. Išleido liaudies dainų rinktinę *Vai lėkite, dainos!* Joje surinkta net 314 liaudies dainų, dažniausiai dainuojamų ne tik Vilkaviškio, bet ir Jurbarko, Marijampolės, Pasvalio, Zarasų apylinkėse. Daugelį dainų padėjo surinkti kiti kunigai, tarp jų ir buvęs Alksnėnų parapijos klebonas J. Kardauskas. Tarpukario metais ši knygelė buvo itin populiari, išėjo net 6 jos leidimai. Dar kartą išleista jau nepriklausomybę atkūrusioje Lietuvoje 1990 m.

Kunigas J. Dabrila tragiškai žuvo 1941 m. birželio 22-osios rytą. Kartu su kunigais V. Balsiu, J. Petrika Vilkaviškio apskrities Būdavonės miške kankintas ir žiauriai nužudytas. Porą dienų prieš prasidedant karui J. Dabrila nuvažiavo pas savo gerą bičiulį, studijų draugą Lankėliškių kleboną Vaclovą Balsį, ten ir sutiko lemtingą rytmetį. Kaip manoma, kunigai nužudyti dėl to, kad netoli klebonijos rusų kareiviai radę nukirptus lauko telefono laidus.

Kun. J. Dabrila palaidotas Alksnėnų kapinėse, esančiose šalia bažnyčios. Paminkle – suklupeš kryžių nešantis Kristus. Sovietmečiu brolio prašymu, kad visai nenugriautų paminklo, užrašas ir kančios vaizdas buvo iškapoti, dabar vėl atkurti.

Nelaimės persekiojo ir kitus Dabrilų žmones – keturi sūnūs nuo įvairių ligų mirė jauni, gal po metų sode po obelimis negyvas rastas ir kunigo tėvas Juozas Dabrila. Pokario metais nugriautas vėjinis malūnas, sunyko rūpestingų rankų neprižiūrimas sodas.

Alksnėnų vokiečiai ir prancūzai. Tarpukario metais Alksnėnų apylinkėse gyveno keliolika vokiečių šeimų – jau minėti Trampai, Rodės, Štinkiai, Preinumeriai, Junkai, Albrechtai, Klemai, Šumanai, Brejeriai, Preisai, Patusai ir kt. Atrodo, visi buvo darbštūs, tvarkingi ūkininkai, taikiai sugyveno su kaimynais. Į Alksnėnų, Starkų pradinės mokyklas su lietuviais kartu eidavo ir vokietukai. Vaikai kartais vieni kitus pravardžiuodavo: „*Oskaras Rodė – kiaulių podė*“ (*podis* – krikštatevis). Gustavą Rodę erzindavo: „*Gustelis-paršelis*.“ Vokiečius laidodavo kapinaitėse Smilgių šilelyje, už 3 km nuo Alksnėnų. Kapinaitės gražiai prižiūrimos.

1941 m. pradžioje prasidėjo „tautų kraustymasis“. Vokiečiai buvo evakuoti į Vokietiją, o į jų ūkius atkelti vadinamieji *mozūrai* – iš Suvalkų apskrities Krasnāvo valsčiaus. Didžioji dalis naujakurių Alksnėnų molynuose neprigijo, išsivažinėjo kur kas sau. Tik gausi Alfono Kuliešiaus šeima, turėjusi 7 vaikus, stipriai įleido šaknis buvusioje Štinkynėje, dirbo kolūkyje kaip lygūs su kitais kaimynais, o Onutė Kuliešiūtė sovietmečiu kelerius metus mokė alksnėniškių vaikus. Kai kurie vokiečiai išvengė savanoriškų ar prievartinių kraustymų. Viengungis Augustas Junkas nugyveno visą amžių savame Maišelių kaime, Alksnėnų nepaliko ir Gustavas Albrechtas, nes buvo vedęs lietuvę.

Sakoma, kiekvienas kaimas turi savo durnelį. Toks Alksnėnų krašte buvo pašešupio vokietukas Karolis, visų vadintas *Karoliūmi* arba *Karoliuku*. Buvo geros širdies, mėgstantis padėti, talkininkauti, bet visiškai neturintis humoro jausmo. Ką besakydavo, viską imdavo už gryną pinigą. Niekas nesuskaičiuotų, kiek kartų jis buvo kaimiečių pas mergas vestas, pirštas, ženytas. Tik gerai, visas tas piršlybas Karoliukas greit pamiršdavo, kitądien dantingiems vyrams vėl užkibdavo ant kabliuko.

Dabar kartais į Alksnėnus atvažiuoja naujosios Vokietijos gyventojai aplankyti tėvų ar senelių gimtinės, uždegti žvakučių Smilgių šilelio kapinėse.

Starkų kaimo pakraštyje, prie Šešupės vingio, yra dar vienos senos kapinaitės. Pasakojama, kad čia 1812 m. žiemą, bėgdami iš Rusijos, amžinojo poilsio vietą rado keliolika nusikamavusių Napoleono armijos kareivių, o Pirmojo pasaulinio karo metais laidoti ir vokiečių kareiviai. Farmacininkė Marija Ramanauskienė (Brazytė), prisimena, kad jos senelis Kazimieras Brazys, kurio laukas ribojosi su kapinaitėmis, žuvusiems prisiminti supylė pašešupio smėlio kalnelį. Mirė K. Bra-

zys 1946 m., 42 hektarų ūkį palikęs sūnui Liudvikui. Po poros metų šeima buvo ištremta į Sibirą. Dabar Brazilų sodybos vietą težymi vienišas ažuolas.

Valdžia ir autoritetai. Su valdžios įstaigomis alksnėniečiai stengėsi turėti kuo mažiau reikalų, jokių būdu turguje pypkės neprisidėgdavo žiebtuvėliu, mat galiojo švedišku degtukų monopolis. Bet valdžios nurodymus, dažniausiai gaunamus rašteliais (*krivūlėmis*), vykdėdavo sąžiningai. Svarbiausia „valstybinė“ mūsų vaikų, pareiga būdavo kuo greičiau nunešti *krivūlę* kaimynams. Tarpukariu Alksnėnų seniūnija priklausė Vilkaviškio valsčiui, Pilviškiams atiteko sovietmečiu jau būdama apylinke. 1932 m. *Savivaldybių žinyno* duomenimis, Alksnėnų seniūnas buvo Vincas Jakštys, seniūno padėjėjas – Pakalviškių kaimo ūkininkas Pijus Žemaitis, kiek vėliau P. Žemaitis tapo seniūnu. Jo sodyba buvo savotiškas traukos centras, nes čia veikė pieno supirkimo punktas. Prieš pat karą šalia Alksnėnų geležinkelio stoties pastačius pieninę, Pakalviškių punkto trauka sumažėjo. Svarbus „valdžios vyras“ buvo turtingas Alksnėnų kaimo ūkininkas Vincas Skiragis, kelis kartus rinktas Vilkaviškio valsčiaus tarybos nariu.

Nors oficialių valdžios pareigų neturėjo, bet gyventojams didelis autoritetas buvo pradinės mokyklos vedėjas mokytojas Jonas Vosylius, rašto mokęs net dvi alksnėniškių kartas, be jokių policininkų ar vaikų teisių prižiūrėtojų susitvarkėdavo su išdykėliais, liniuote kirsdamas per delną arba trintuku brūkštelėdamas per paasų. Iš tokio „nukentėjusiojo“ vaikai šaipydavosi: „*Gavai grūšią.*“

J. Vosylius buvo reikalingas visoms valdžioms, nes jo patarimai kartais turėdavo lemiamos reikšmės. Jam tekdavo ir taikyti kaimynus, ir žemę išmatuoti, ir talkinti surašinėjant gyventojus, turta, gyvulius.

Jurkšų kaime, netoli senojo kelio į Pilviškius, buvo graži Norkų sodyba. Joje gimė ir augo puikus pedagogas, istorijos ir lietuvių kalbos vadovėlių autorius Jonas Norkus (1893–1960). Iš jo vadovėlių – *Visuotinės istorijos vadovėlis vidurinei mokyklai*, *Visuotinės literatūros istorijos bruožai*, *Trumpa naujųjų amžių istorija*, *Senovės istorija* – mokėsi daugelis tarpukario mokinių. Gyveno ir mokytojavo Kaune, buvo kairiųjų pažiūrų.

Prasidėjus fašistinei okupacijai, bijodamas suėmimo, grįžo į tėviškę, trejus metus buvo Pilviškių progimnazijos istorijos mokytojas. Kalbėdavo tyliai, niekuomet mokinių nebardavo. Jo įdomių pasakojimų apie senovės mitus, dievus, karžygių žygius mokiniai klausydavo tiesiog išsižioję, laukdavo jo pamokų. O ir „paegzaminuoti“ sugebėdavo greitai. Vienas atsakinėja prie lentos, o trys ar keturi – iš vietos papildo. Gerai papildei, dar teisingai atsakei į antrą klausimą – penketukas garantuotas. Kas tuo metu mokėsi, visi šį puikų mokytoją prisimena.

Alksnėnų krašto žemė išaugino ir savą diplomata – Romaną Miliauską, dirbusį Lietuvos Respublikos ambasadoje Latvijoje, Kanadoje.

Užkampio darbai ir vargai. Alksnėnų žemė – sunki, molinga lyguma: vasarą kirviu kirsi uždžiūvusią vagą, kibirkštys lekia, po smagesnio lietaus iš gličios košės kojų neištrauksi. Per pavasario polaidį ir rudens darganas į geležinkelio stotį skubančius saviškius „jodindavo“. Ant vieno arklio keleivis, ant kito palydovas. Įsodinęs į traukinį keleivį, palydovas parjodavo su abiem arkliais. Grįžus traukiniui, jodinimo procedūra vėl kartodavosi.

1944 m. rudenį Raudonoji armija susisiekimo problemą išsprendė savaip. Nuo Pilviškių pro Alksnėnus Kudirkos Naumiesčio link nutiesė lentkelį: ant suguldytų rąstų sukėlė dvi eiles storų lentų, suvalkiečių vadinamų *blankų*, viena eilė – sunkvežimio kairiojo šono ratams, kita – dešiniojo. Į frontą sunkvežimiai su šoviniais ir amunicija važiuodavo lygiu lentkeliu, grįždami iš fronto turėdavo pasukti į šalį, žiūrėti, kad nepakliūtų į duobę. Tuo lentkeliu būdavo smagu važiuoti dviračiu, bet jei užsižiopsosi, versiesi per galvą. Lentkelis po karo dar veikė gal porą metų, bet pamažu taupūs suvalkiečiai tas lentas vieną po kitos išsinešiojo.

Alksnėnų kolūkio pieno surinkėjai pavasarį ir rudenį į vežimą kinkydavo keturis arklius. Tik apie 1960 m. buvo nužvyruoti pagrindiniai keliai.

Sėja Alksnėnų laukuose visuomet prasidėdavo vėliau, reikėjo laukti „lango“, kol dirva pradzius, bet neužkietės. Pataikei pasėti laiku, užaugo kviečiai kaip mūras. Nuo 1932 m. alksnėniškiai noriai augina cukrinius runkelius, šiems augalams tie molynai patinka, duoda gerą derlių, ūkininkai už cukrinius gauna neblogų pajamų. Dėl sunkių dirvų ir vėlyvos sėjos Alksnėnų kolūkis sovietmečiu niekada nebuvo „socialistinio lenktyniavimo nugalėtojas“. Alksnėniečiai sako, kad jiems visur kitur Lietuvoje „lengva žemelė“. Tik po melioracijos pasikeitė ir laukai, ir sėjos terminai.

Caro, o ir tarpukario nepriklausomos Lietuvos laikais kiekvienas Alksnėnų apylinkės ūkininkas laikydavo pulką žąsų. Vasarą pirmasis vaikų darbas buvo ganyti žąsis. Kol žąsiukai nedideli, tas darbas nebuvo sunkus, tik vaikui nuobodus. Reikėjo žiūrėti, kad žąsų pulkas žolytę pešiotų pievoje ar dobilienoje, kad neįniktų darže skabyti runkelių ar kopūstų gležnų lapelių. Sunkiau būdavo rudenio, kai žąsiukai paaugdavo, tapdavo judresni.

Rudenį žąsis prievarta penėdavo: pridariusi dubenį miltų ir šutintų bulvių kukuliu, šeimnininkė, pasigavusi žąsigalį, išigrūda jį tarp kojų, išžiodina ir kemša kukulius vieną po kito, ranka braukdama per kaklą, kad tie kukuliai greičiau patektų į gūžį. Taip prišerta žąsis daugiau nieko nenorėdavo, tik vandens. Tėvai pasakodavo, kad jų seneliai gyvas žąsis varydavo „į Prūsus“. Kad nepasimuštų kojyčių į Naumiesčio akmenų grindinį (*bruką*), žąsis apaudavę iš skudurų pasiūtomis vyželėmis.

Nuobodžiausias rudens darbas – žąsų plunksnų plėšymas. Sakydavo, jūsų, vaikai, ploni pirščiukai, tai galite plėšyti ir mažesnes plunksnas. Reikėdavo vienos rankos pirštais laikyti plunksną, o kitos pirštais nuplėšti vieną šonelį, po to kitą. Kol priplėšydavo, kad užtektų vienai pagalvei, visa šeima turėjo vakarais darbuotis gerą mėnesį. Bet kaip smagu būdavo miegoti ant minkštos, šviežios pagalvės!

Vokietijoje A. Hitleriui atėjus į valdžią ir uždraudus žąsų importą iš Lietuvos, žąsininkystė sunyko, neatsigavo šis verslas nė sovietmečiu. Ir dabar alksnėniškiai kartais augina po keliolika žąsų, bet tik „savo reikmėms“. Unikalią žąsį turėjo Grikiečių šeima. Skirtingai negu kitos, ta žąsis buvo labai prisirišusi prie žmonių: išvažiuojančius šeimnininkus palydėdavo, laukdavo grįžtančių. Jei šeimnininkė eina melžti karvių, paskui krypuoja ir žąsis. Leisdavosi paglostoma, bet tik vieną kartą. Ta jauki gagutė pragyveno 16 metų ir, matyt, būtų dar keletą gagenusi, jei nebūtų pasileidęs piktas šuo.

Vasarą, dažniausiai birželio mėnesį, Alksnėnų gyventojai skubėdavo apsirūpinti durpėmis. Durpes kasti galima tik giedrą dieną. Iš seniūnijos gyventojai gaudavo 10–12 m² sklypelį, dažniausiai Jurkšų kaimo durpyne šalia geležinkelio linijos.

Pora stiprių vyrų kasdavo duobę tokio gylio, koks būdavo durpių sluoksnis. Kiti vyrai ir moterys iš duobės išmestą durpių masę skleisdavo ant pievos maždaug 30 centimetrų storio sluoksniu. Kasti reikėjo greitai, sumaniai ir atsargiai, kad išmestum kuo daugiau durpių masės, bet jokių būdu nepažeistum slenkščio, skiriančio tavo plotelį nuo pilnos vandens jau kieno nors anksčiau iškastų durpių duobės. Vargas tau, jei pro slenkstį prasimuš vanduo. Iš užsemto plotelio nedaug beiškabinsi durpių pliužės.

Iškastas durpes paskleisdavo ant pievos, padarydavo tarsi didelę picą ir gerą pusvalandį ją minkydavo sukdami ratą arkliais. Po tokio minkymo, – o jis reikalingas, kad durpės būtų tšios, netrupėtų,– dar kartą tą „picą“ išlygindavo ir palikdavo džiūti. Po kokių dviejų trijų dienų apdžiūvusią blyną ant ilgo koto pritvirtintu specialiu peiliu skersai išilgai supjaustydavo norimo dydžio gabalais, paskui „kantudavo“, t. y. paversdavo gabalus ant šono, kad jie geriau džiūtu. Dar po giedros dienos durpių gabalus kraudavo į krūvas, savotiškas piramides, kiekvienoje po 7–11 gabalų durpių. Tose krūvose durpės baigdavo džiūti. Belikdavo jas susikrauti į vežimą ir parsivežti namo. Durpes laikydavo pašiūrėje, kad gerai vėdintųsi, nesudrėgtų nuo lietaus.

Per durpiakasi, vieną sunkiausių vasaros darbų, gera šeimininkė talkininkams visada prapjaudavo skilandį, pagamindavo giros, o priešpiečiams duodavo užsrbėti naminių makaronų, vadintų *lokšenomis*, sriubos.

Malūnai, malūnininkai ir kiti amatininkai. Dabrilų malūnas – trijų aukštų šešiakampis medinis statinys – buvo didžiausias Alksnėnų krašte. Jame ne tik maldavo miltus, bet ir pikliuodavo. Ilgą laiką malūnininku dirbo už puskilometro, Alksnėnų kaime, gyvenęs Jonas Ėringis, linksmas, šnekus ir darbštus žmogus, labai mėgęs apylinkės vaikus, leisdavęs pasižiūrėti, kaip sukasi mašinos, tik vaikai jo kiek ir prisibijodavę, mat mėgdavęs „pabarzduoti“, t. y. patrinti vaiko veidą savo šiurkščia barzda.

Netoliese, ant Kiaulupės šlaito, stovėjo alksnėniečio Antano Linkūno malūnas, tik mažesnis, vadintas *bobiniu*. Nuo Dabrilos malūno *olenderio* jis skyrėsi tuo, kad į vėją reikėdavo kreipti ne malūno *kepūrę*, o visą statinį. *Bobinis* malūnas buvo tarsi užmautas ant medinės piramidės (*bobos*). Visi krumpliaračiai ir girnos buvo antrame ir trečiame aukšte. Viename keturkampio medinio malūno šone mojavo sparnai, o kitame buvo durys ir *uodega* – kokių 10 metrų ilgio storoka kartis. Sukibę už *uodegos* trys vyrai galėdavo malūną pakreipti į vėją. Jei talkininkų nebūdavo, specialiu prietaisu (*kaparu*), sukdamas lyną, malūną pakreipdavo ir vienas malūnininkas.

Keliolika metų tą malūną nuomojo smulkutis vokietis Rudolfas Trampas. Jo gyvenimo ritmas priklausė nuo vėjo: jei giedra, ramu – ilsisi, jei pučia vėjas – dirba dieną ir naktį, pasišviesdamas žibintu (*liktarna*) Už gerą būdą, darbštumą, žodžio laikymąsi alksnėniškiai jį labai mėgo, visi pažinojo. Kartais atvirumo valandėlę papasakodavo, kodėl jo neėmė į caro kariuomenę, mat tuolaikinė medicinos komisija neradusi širdies, nes ji buvusi dešinėje pusėje.

Trampas buvo ir neblogas auklėtojas. Kartais man primindavo: „*Eik ant mokslų, vaikel! Enerols būsi.*“ Generolas, jo nuomone, buvo aukščiausias žmonijos vystymosi laipsnis. Dar pamokydavo, kaip pasiseilėjus pirštą nustatyti vėjo stiprumą. Jei tam pirštui šalta, vėjas tinkamas.

Kad gerai maltų, malūno sparnai turėjo mojuoti nei per greitai, nei lėtai. Apsisukimus reguliuodavo ant sparnų pritvirtintomis storo audeklo juostomis (*žėgliais*). Jei vėjas stiprus, dalį *žėglio* susukdavo, jei silpnas – ištiesdavo visą juostą. Sparnai sukdamo pagrindinį horizontalų veleną (*brūštikį*). Ant jo buvo sumontuotas didžiulis medinis krumpliaratis, sukęs kitus girnų darbą pagreitinančius krumpliaraičius. Virš didžiojo krumpliaraičio buvo įtaisytas savotiškas medinis gaubtas – *presas*. Pakakdavo malūnininkui virve vieną jo galą patraukti žemyn, *presas* prispausdavo ratą ir sparnai nustodavo sukėti.

Trampo žmona, storoka vokiečių, žmonių vadinta Utelija – taip alksnėniečiai sulietuvino Otilijos vardą. Vaikų Trampai neturėjo. 1944 m. artėjant frontui į Vokietiją nebėgo. Žmonės pasakoja, kad pokario metais iki mirties Trampas dirbo Liubavo malūne.

Dar vėjinius malūnus turėjo Jurkšų kaimo gyventojai Norkai, starkiškiečiai Tekoriai.

Tarpukario laikais, vokiečių okupacijos ir pokario metais visokius geležies darbus dirbo, kaip pats sakydavo, „*šaltkalvis be samdinių*“ Kazys Bliūdžius. Geležį kaldavo ir arklius kaustydavo kalviai Petras Banyš, Bronius Dekeris ir Petras Gavėnas. Sovietmečiu sumanumu garsėjo Alksnėnų kalvis ir račius Juozas Kilikevičius, viename respublikiniame žemdirbių pasitarime sukritikavęs Ukmergės vežimų dirbtuves, nemokančias gaminti vežimų ir kaustyti ratų, ir pažadėjęs prie įmonės durų pastatyti savo padarytą „*tikrą suvalkietišką vežimą*“.

Tarpukario metais ir dar sovietmečiu iki kolektyvizacijos daugelis Alksnėnų krašto ūkininkų auginu linus, po nedidelį plotelį kanapių. Iš kanapių pluošto vydavo stiprias virves, iš linų ausdavo drobės, iš sėmenų mušdavo aliejų (alksnėniškiai sakydavo ne spaudžia, o muša aliejų). Apylinkėje buvo keletas audėjų. Mano mamos Magdės Dambrauskienės austomis lininėmis staltiesėmis kelerius metus buvo dengiamas Alksnėnų bažnyčios altorius.

Stirnėnų kaimo ūkininkas Motiejus Kačergius turėjo retą tais laikais specialybę – buvo diplomuotas pienininkas, kelerius metus vadovavo naujam Alksnėnų pieninei, kažkodėl tais laikais vadintai nugriebimo punktu. Žuvo 1951 m. autokatastrofoje. Motiejus ir Adelė Kačergiai auginu tris sūnus. Vyriausias sūnus Algimantas Kačergius – medikas. Keliolika metų vadovavo Druskininkų gydykloms, žinomas psichoterapeutas. Kitas sūnus Romas sovietmečiu buvo kolūkio pirmininkas, iki mirties buvo ūkininkas.

Vokiečių okupacinės valdžios surengto *Visuotinio Lietuvos generalinės srities gyventojų surašymo* duomenimis (1942 m. gegužės 27 d.), Stirnėnų kaimo gyventojas Motiejus Neiberka Butų ūkio lape įvardijamas kaip „savarankus laikrodininkas“, beje, viename kambaryje turėjęs ir krautuvėlę. Alksnėniškiai jį vadindavo Leiberku. Vaikai „pas Leiberką“ už 2 centus galėjo nusipirkti saujelę smulkių saldainiukų, o suaugusieji čia rasdavo cukraus, druskos, degtukų. Virš durų buvo įtaisytas varpelis, atidarant duris jis suskambėdavo, pranešdamas laikrodininkui apie atėjusį pirkėją.

To surašymo duomenimis, keletas Mažučių, Stirnėnų, Smilgių kaimų gyventojų – Viktoras Jurgelaitis, Juozas Puskunigis, Andrius Jasaitis, Adolfas Endrikis, Povilas Sokiška, Jonas Žemaitis – dirbo geležinkelio iešmininkais, budėtojais. Mažučių kaimo gyventojas Stasys Vosylius buvo net Mažučių geležinkelio stoties viršininkas. Mažučių geležinkelio stotelėje sustodavo vadinamosios automatricos, taip pat ir kai kurie keleiviniai traukiniai. Sovietmečiu ši stotis panaikinta.

Smilgių kaimo gyventojas Alfonsas Kasčiuška su padėjėju, arba, kaip vadinavo, *gizeliu*, Juliumi Makšicku kalė, taisė batus. Adolfo Endrikio moterys – žmona Adelė, duktė Algimanta ir giminaitė Salomėja Černiauskaitė vos ne pusei apylinkės gyventojų siuvo drabužius. Pas Alksnėnų ūkininkus lankydavosi ir „Suvalkijos Juzė“ – keliaujantis siuvėjas Juozas Tysliava, dar vadintas *Dėdinu*, aukštas, išstypęs viengungis, bendrapavardžio vilkaviškietis poeto giminaitis, pamaldžių davatkėlių keiktas kaip bedievis. Siūdavo lėtai, bet, kaip sako, liete nuliedavo. Jurkštų kaimo Valaičių šeima turėjo net savo „personalinę“ plytinę. Molio minkymo įrenginį, panašų į didelę mėsmalę, suko 20 arklio galių motoras. Mokytojas, nusivedęs mokinius į ekskursiją, aiškino, kokia didelė to motoro galybė. Šeiminkui mirus, Ona Valaitienė jau nemokėjo su tais įtaisais dirbti, ir plytinė po kiek laiko sugriuvo.

Kai kurie alksnėniškiai didžiavosi „šventomis“ profesijomis. Stirnėnų kaimo gyventojas Jonas Dembinskas buvo ir pašto viršininkas, ir vargonininkas. Po mišių, atgiedojęs ir atvargonavęs mišparus, skubėdavo į kitoje kelio pusėje esantį paštą, kur prie durų kantriai laukdavo kaimiečiai, išdalydavo laikraščius ar laiškus garsiai aiškindamas: „*Starkai – vargai, Alksnėnai – ubagai.*“

Bažnytkaimio mažžemis ir žemo ūgio žmogutis Jonas Lanauskas, visų vadinamas Lanauskučiu, buvo Alksnėnų bažnyčios zakristijonas, jis vienintelis vaikų pavydai galėjo uždegti žvakes ar per raras – karbidinę lempą. Kai kurie vaikai suaugę svajoto įgyti profesiją – *tapti Lanauskučiu*. Lanausko kaimynas Juozas Kirielius išskirtinės profesijos neturėjo, bet vienintelis visoje apylinkėje susimeistravo perkūnsargi, aukštesnį net už bažnyčios bokštą, ir labai didžiavosi, kad nei perkūno, nei kunigo nebijo.

Alksnėnų kraštas turėjo ne tik savo malūnininkų, siuvėjų, kalvių, bet ir kastravimo specialistų, kailialupių. Tik sakydavo, kad kumeliuką ar buliuką ne kastruoja, o *vengrija*. Matyt, dėl to, kad senovėje šie specialistai į Suvalkiją atsielsdavo net iš tolimosios Vengrijos.

Alksnėnų aerodromas ir ligoninė. 1941 m. birželį kilus karui, alksnėniškiai vokiečių kareivius pamatė vėliau negu vilniečiai. Tik bombonešių bangos palei geležinkelio liniją į rytus vis skrido nuo pirmųjų karo minučių.

1944 m. daugiau kaip pustrėčio mėnesio Alksnėnų apylinkių kaimai buvo pafrontės zona, o po vieno nepavykusio vokiečių kontrpuolimo visi gyventojai buvo evakuoti, sugrįžti buvo leista tik apie Visų šventųjų dieną. Lapkričio mėnesį sėti žiemkenčiai blogai sudygo, beveik nedavė derliaus, todėl 1945 ir 1946 metai alksnėniškams buvo pusiau bado metai. Daugelį gelbėjo tik cukriniai runkeliai, iš jų virdavo saldų sirupą, gamindavo košes, taupydami miltus, dėdavo į duonos tešlą.

Alksnėnai turėjo net savo aerodromą. Šalia Našiškių ir Smilgių kaimų buvo sutrombuotas gero kilometro ilgio takas, kuriuo leisdavosi ir kildavo sovietiniai

naikintuvai. Kad netrukdytų lėktuvams kilti, iškirto gražų Kulbokų alksnyną. Vaikams būdavo įdomu žiūrėti, kaip tie naikintuvai kyla, vis po du, paskui save palikdami dulkių debesis.

Vos grįžę iš evakuacijos, daugelis Alksnėnų gyventojų turėjo dalyvauti vadinamosiose *stuikose* – prievartinėse talkose įrengti Šapalų aerodromą, kuriame žiemą bazavosi ir iš kurio su kovinėmis užduotimis į Rytprūsius skrisdavo šarvuoti smogiamieji lėktuvai „šturmovikai“. Vienas jų, vokiečių pašautas, ūkanotą popietę nesurado to aerodromo, pro jį praskrido ir, išaręs kokio puskilometro sniego vagą, sustojo prie pat F. Keručio sodybos. Sniegas lakūnus išgelbėjo nuo žūties, o mes, Alksnėnų vaikai, gerą pusmetį tą lėktuvą narstėme „po kaulelį“.

1944 m. Alksnėnų kaimo gyventojų Kosto Skelčio ir Juozo Kaškauskos sodybose buvo pafrontės karo ligoninė. Beje, to Kaškauskos kaimynai Juozu nevadindavo, o sakydavo – Senis Kaškauskas. Mat netoliese buvo jo giminaičio Pijaus Kaškauskos sodyba.

Neramumų metai. Palyginti ramų užkampio gyvenimą smarkiai pakeitė sovietų ir vokiečių okupacijos, karas ir pokario įvykiai. Nepraėjus nė dviem savaitėms po kunigo Dabrilos laidotuvių, alksnėniškiai laidojo kairiosiomis pažiūromis garsėjusį Adolfą Dapkūną, po pietų baltaraiščių nušautą rugių lauke. Neatsižvelgė, kad nėščia jo žmona Antosė liks su keturiais vaikais. Po kelerių metų, jau grįžus rusams, jo sūnūs tapo sribais. Vokiečių okupacijos metais Starkų kaimo gyventojai gal ne iš patriotizmo, o dėl krikščioniško gailėstingumo išsaugojo nuo žūties žydų Ickų šeimą. Ickus – matyt, tai ne pavardė, o vardas, nes, pavyzdžiui, Pilviškių antrosios seniūnijos seniūno padėjėjas buvo Ickus Drazninas, Pilviškių trečiosios seniūnijos seniūnas – Ickus Lurjė. Starkiškių išsaugotas Ickus tarpukario laikais važinėdavo po kaimus, supirkdavo kriaušes, šerius, skudurus, pardavinėdavo muilą, silkes, degtukus ir kt. Pokario metais dirbo vadinamajame *zagotskote*, supirkdavo paruošoms gyvulius. Žuvo autokatastrofoje.

Įdomiai Ickus pirkdavo kriaušes. Nusižiūrėjęs gražų medį, aplipusį vaisiais, iš pradžių jį išpeiks, po to, gerokai pasiderėjęs, davęs 5 ar 10 litų rankpinigių, nupirks visą derlių. Užsirašys, kada prinoks, pavyzdžiui, „*ant Žolinės*“. Prieš tą šventę atvažiuos, ant patiestos marškos nusikrės ir išsiveš. Šeiminkai šventai laikydavosi žodžio – jokiū būdu neleisdavo vaikams lipti į tą medį ir krėsti. Jei vėjui papūtus kriaušės pačios nukrisdavo, jas buvo galima susirinkti ir valgyti. Vaikai prašydavo Dievo, kad papūstų stipresnis vėjas.

Ickus niekaip negalėjo ištarti dvigarsio „uo“. Sakydavo: „*Gal ponia turi balta joda odeguta?*“ Kaimiečiai lengvai suprasdavo, kad žydelis nori pirkti šeško ar žebenkšties kailiuką. Jo įvardyta balta juoda uodegaitė, matyt, reiškė to žvėrelio kailiuko skiriamąjį ženklą. Prasidėjus karui, su vilties likučiais alksnėniečiams aiškino: „*O jam doda olanda. Belga doda.*“ Žmonės suprato, kad su vokiečiais jau kariauja olandai ir belgai. Nekalbus, tamsiagyimis Antanas Linkūnas, išklausęs naujienas, tepasakė: „*Tai, gali sakyti, šūdas.*“

Prasidėjus pokario neramumams, padidėjo žmonių susipriešinimas, pasitaikė, kad kaimynas jau skūsdavo kaimyną. Tie skundai kartais tapdavo dingstimi trėmimams. Našiškių kaime buvo trys ūkininkai, iš jų du ištrėmė į Sibirą, o trečias, kaip po kelių dešimtmečių sužinota, buvo skundikas. Partizaninė kova Alksnėnų

krašte buvo mažiau intensyvi, nes sunkiau buvo rasti saugų prieglobstį, iki artimiausio Paežerių miško reikėjo eiti apie 7 kilometrus.

Kolūkio kūrimas 1948 metų vasarą – daugeliui alksnėniečių juodžiausias laikotarpis, laužęs likimus, privertęs staiga keisti dešimtmečius nusistovėjusį gyvenimo būdą. Seni žmonės sakydavo: „*Vėl gražina baudžiavą.*“ Ši išpūdį sustiprino pirmą vasarą netoli kontoros ant medžio šakos pakabintas geležies gabalas. Kai jį pirmininkas ar brigadininkas imdavo daužyti, skambėjimas pranešdavo, jog iš ryto ar po pietų reikia rinktis į darbą. Bendras darbas prasidėdavo, kai ateidavo paskutinis darbininkas.

Pirmaisiais metais oficialiai kolūkio dar nebuvo, tas darinys vadinosi žemės ūkio artelė. Kokia joje buvo tvarka, 1948 m. rugsėjo 15 d. rašė tuometinės Vilkaviškio apskrities laikraštis *Pergalė*: „*Ar ne laikas? Šitokiu klausimu susidomi kiekvienas Alksnėnų kooperacijos narys, pažvelgęs į savo artelės laukus. Ši draugija turi apie 30 narių. Jos žinioje yra keletas arklių, bulius-reproduktorius, ūkio inventorių, tačiau tvarkos šioje draugijoje nėra. Vos pustrėčio ha paruošta žiemkenčių sėjai, nepasiruota gyvulių aprūpinimu pašaru per žiemą, nes šieno nepasirūpinta. Į ataskaitinį susirinkimą draugijos pirmininkas Stankevičius neatvyko ir dėl to susirinkimas neįvyko. Vilkaviškio apskrities Žemės ūkio kooperacijos sąjungos vadovybė turi nedelsiant peržiūrėti padėtį Alksnėnų kooperacijoje ir imtis griežtų priemonių pirmininko Stankevičiaus nerūpestingumui sutvarkyti.*“ (Citatos kalba netaisyta.)

Dabar sunku pasakyti, dėl ko pirmasis pirmininkas buvo toks „nerūpestingas“. Gal taip saugojo savo gyvybę, nes 1948 m. vyko žiauri rezistencinė kova. Ne vienas kolūkinis „aktyvistas“ joje yra padėjęs galvą. Tačiau rudenį kelis kartus padidintas žemės ūkio mokestis ir negailestingos prievolės atiduoti valstybei grūdus, pieną, mėsą palaužė ir atkakliausius. 1949 m. Alksnėnų apylinkėse suformuoti du kolūkiai – *Alksnėnų* ir *Vienybės* (šio kolūkio centras buvo Starkų kaime). Tačiau vienąkart alksnėniečiai parodė kietą charakterį: nepaisydami griežtų apskrities ir valsčiaus partorgų raginimų, nesutiko savo kolūkio vadinti nei *Lenino keliu*, nei *Stalino keliu*, nei *Černiachovskio* vardu. Tie pavadinimai atiteko kitų apylinkių kolūkiams. *Alksnėnų* vardas išliko iki pačios kolūkių eros pabaigos. Po kolūkių stambinimo prie *Alksnėnų* kolūkio buvo prijungta *Vienybė*.

Su pirmininkais Alksnėnų kolūkiui nesisekė. Nei iš savųjų tarpo, nei iš atvežtųjų tikrų autoritetų, žmonių gerbiamų vadovų neišaugo. Kolūkių pirminku pabuvo Stirnėnų kaimo gyventojas Jonas Venskevičius, baigęs tik pradinę mokyklą, žmogus ligotas, dėl skrandžio negalavimų galėjęs valgyti tik baltą duoną. Kiti pirmininkai – jau „atvežtiniai“: A. Gečys, P. Balakauskas, K. Šatas, V. Venckus, V. Kamaitis.

Kur kas ilgiau dirbo ir su žmonėmis artimai bendravo kolūkio brigadininkai. Jonas Valaitis brigadai vadovavo apie 10 metų, nors buvo karštakošis, keturių skyrių išsilavinimo, bet neblogai organizuodavo darbus. O apskaičiuoti ir į knyges surašyti darbdienius prašydavo mokinių, taip pat ir šių eilučių autoriaus.

Daugiau kaip 30 metų kolūkio brigadininku dirbo Starkų kaimo gyventojas Vladas Grikiėtis, po melioracijos vajuas pasistatęs namą Alksnėnų gyvenvietėje. Žmogus turėjo tikro žemdirbio uoslę, jautė, kuriame lauke kokie javai geriausiai derės. Savo brigados narius užtardavo, ko nereikia, „nematydavo“, nebuvo priekia-

bus dėl sodybinių sklypų, tiesiog vadintų arais, dydžio ar vietos. Vlodo Griekiečio laidotuvėse 2003 m. dalyvavo visa plati apylinkė.

Senatvėje J. Valaitis labai didžiavosi savo žentuku (alksnėniečiai – geri žmonės, mėgsta mažybinius žodžius) Albinu Albertynu, Marijampolės rajone dirbusiu agronomu, Atgimimo laikais tapusiu Sasnavės žemės ūkio bendrovės vadovu. Į didžiausią Alksnėnų šventę – Žolinės atlaidus Albertynas atvažiuodavo kolūkine *Volga*, iškart tapdavo giminės pobūvio centrine figūra. 1952 m. dėl aštraus liežuvio buvo nuteistas 10 metų laisvės atėmimo „už antitarybinę propagandą“, po Stalino mirties reabilituotas. Kurį laiką buvo aktyvus Žemdirbių sąjūdžio dalyvis, 1992 m. išrinktas Seimo nariu. Kaip pats sakė, vienoje kišenėje nešiojosi LDDP bilieta, kitoje – maldaknygę. Savo „garsiaisiais sapnais“ kritikavęs net V. Landsbergį, G. Vagnorių. Amžinojo poilsio A. Albertynas atgulė netoli uošvijos, Alksnėnų kapinėse.

Alksnėnų kolūkis po truputį stiprėjo, priartėjo prie vadinamųjų vidutiniokų lygio. Darbštūs kaimo vyrai išmoko dirbti traktoriais, kombainais, o merginos – melžti melžimo agregatais. Buvo pastatytos modernios mechaninės dirbtuvės – mechanizatorių susibūrimo vieta, 200 vietų karvidė. Atsirado net savotiškų kaimo talentų. Apie 1950 metus Juozas Ėringis, minėto malūnininko Jono sūnus, buvo pasiūstas į 6 savaičių veterinarijos felčerių kursus. Grįžo labai mokytas, jei karvė susirgdavo, tuoj sakydavo: „*Reikia duoti baltojo streptocido ir acyrum tanikum.*“ Kas tai per vaistas „*acyrum tanikum*“, niekas nežinojo, bet jis veikė užtikrintai – visi Ėringio gydomi galvijai pasveikdavo. Felčerio patarimų žmonės labiau paisydavo negu vėliau kolūkyje atsiradusių diplomuotų veterinarijos gydytojų. Žmogus, anot suvalkiečių, buvo linksmų plaučių, pasijuokdavo ir iš savęs. Ir mirė, kaip pasakojama, linksmai – Alksnėnų autobusų stotelėje kirkindamas moteris.

Daug alksnėniškių, garsiai nedejuodami, įprato dirbti sunkų darbą. Mano patėvis Kazys Dambrauskas net 22 metus be jokių atostogų iš kolūkiečių surinkdavo ir į pieninę veždavo pieną, Petras Linkūnas per tris dešimtmečius, prižiūrėdamas kolūkio gyvulius, karvėms sušėrė šimtus tonų pašarų, Skaistuolis Kaškauskas puikiai valdė bet kurį traktorių ar žemės ūkio mašiną.

Paskutinį dešimtmetį kolūkiečiai neblogai uždirbo, galėjo leisti vaikus į mokslą, kai kurie – net automobilį nusipirkti. Atkūrus nepriklausomybę, atėjęs kolūkių naikavimo vėjus daugeliui alksnėniškių vėl buvo sunkus išbandymas, tik šįkart reikėjo ne suvisuomeninti, ne atiduoti, o atsiimti. Laimėjo buvę vadovai, agronomai ar šiaip gerą uoslę turėję.

Dabar Alksnėnų kraštas tarsi pasidalijęs į du pusrutulius. Viename stambūs, mechanizuoti, gerai tvarkomi ūkiai, kitame – beveik bežemiai. Šeši stambiausi ūkininkai dirba vidutiniškai daugiau negu po 400 ha. Alksnėnų ūkininkai daugiausia augina grūdines kultūras, rapsus, cukrinius runkelius, gauna gerą derlių. Vidutinis grūdinių derlius siekia 6–7 tonas iš hektaro, dvigubai didesnis negu prikuldavo kolūkių laikais. Nuo 1931 metų, kai buvo pastatytas Marijampolės cukraus fabrikas, Alksnėnų krašto valstiečiai noriai augino cukrinius runkelius, nes tai buvo, nors daug darbo reikalaujantys, bet gerų pajamų duodantys augalai. Dabar cukriniai runkeliai auginami mechanizuotai. S. Žilinskas kasmet sėja apie 160 hektarų cukrinių runkelių, visą derlių nukasa labai našiu olandišku kombainu.

B. Navickienės ūkis įvairiašakis, be grūdinių javų, dar verčiasi žąsų auginimu, turi kiaulių ferma.

Apie kultūrą. Šalia Alksnėnų bažnyčios stovėjo didelis medinis geltonai dažytas klebonijos pastatas su stikline veranda. Per tą verandą vaikščiodavo kunigai ar šiaip garbingi svečiai. Kaimo žmonės į kleboniją eidavo pro ūkines kiemo duris. Sovietmečiu klebonijos pastatai buvo nacionalizuoti. Klebonijoje tilpo apylinkės vykdomasis komitetas, kolūkio kontora, klubas-skaitykla, biblioteka. O gretimame pastate, buvusioje *špitolėje*, rodydavo kino filmus, saviveiklininkai rengdavo repeticijas, koncertus, vaidinimus. Tik gerokai vėliau buvo pastatytas kolūkio kontoros pastatas.

Biblioteka ir klubas-skaitykla, įsteigti 1948 m. pavasarį, turėjo apie 800 knygų. Pirmasis klubo-skaityklos vedėjas buvo Alksnėnų geležinkelio stotyje gyvenusio geležinkelininko sūnus Česlovas Gudeliauskas. 1949 m. tas klubas gavo radijo aparatą *Rodina*. Vaikai, būdavo, vis renkamės pasiklausyti tos *rodiniškos* muzikos. Prie klubo kurį laiką veikė ir meno saviveiklos būrelis, kuriam vadovavo mokytoja Kazė Dragūnaitė. Alksnėnų saviveiklininkai 1949 m. suvaidino tokį nedidelį veikaluką *Talentas iš provincijos gilumos*.

Porą kartų per mėnesį buvusios špitolės salėje rodydavo kiną. Kino seansas prasidėdavo po tam tikro „ritualinio“ pasirėngimo. Vakarop senu pusantratoniu sunkevežimiu (*polutorka*) atvažiuodavo kino mechanikas su aparatu ir skardine dėže kino juostų. Visu garsumu paleisdavo muziką. Kino lankytojams tai buvo ženklas, kad reikia baigti šerti kiaules, ruoštis eiti į salę. Po geros valandos atėdavo pirmieji žiūrovai, pypkiuodavo, politikuodavo, aptarinėdavo kaimo naujienas. Vasarą, kai jau pritemdavo, įjungdavo tarškiantį aparatą. Maždaug kas 10 minučių, pasibaigus vienai juostai, mechanikas uždegdavo šviesą, dėdavo kitą juostą. Per tą laiką žiūrovai garsiai aiškindavosi, ką matę, ar taip supratę. Jeigu nesutardavo, lemdavo mechaniko žodis.

Alksnėnų kultūrinis gyvenimas banguotas. Didžiausias pakilimas buvo, kol dar veikė apylinkės vykdomasis komitetas ir aštuonmetė mokykla. Alksnėniškiai prisimena energingą bibliotekininkę Mariją Vaičiulaitytę, saviveiklininkę ir spektaklių režisierę.

Alksnėnų kraštas pasižymi ir savo giedotojais. Daug metų per mišias skambėjo gražus Onos Jokšaitės balsas. Dar ir dabar šiose vietose gali išgirsti senovinių šermenų giesmių. Garsūs šermenų giedotojai: Bronius Brazys, Natalija Brazienė, Adolfas Bukaveckas, Juozas Čižauskas, Kazimiera Kripienė, Ona Linkūnienė, Juozas Luišis, Genovaitė Petravičienė, Zina Šukšina.

Apie 1980-uosius metus klebonijos pastatas sudegė, špitolė gražinta parapijai.

Apie 2008 m. susikūrė Alksnėnų bendruomenė, gavusi lėšų, susiremontavo seną, apleistą pastatą, buvusį klebonijos tvartą, vėliau – kolūkio mechanines dirbtuves, jame iširengė jaukų susibūrimų centrą. Pradėjo veikti ir Alksnėnų seniūnaitija. Tad jau pastebimi pragiedruliai.

Apie Parausių kaimą ir Brundzus

Jonas Brundza

Brundzų giminės istorija – tai maža dalelė Lietuvos istorijos kelio. Giminės šaknys – Suvalkijoje. Iš čia jie pasklido po Lietuvą, po pasaulį.

Brundzų giminės likimai gana sudėtingi. Jie buvo tremiami Rusijos valdovų, važiavo į Ameriką bėgdami nuo rekrūtų (ėmimo į rusų kariuomenę), dalyvavo kovose už Lietuvos nepriklausomybę. Baigiantis Antrajam pasauliniam karui, kai frontas iš Rytų pradėjo artėti prie Lietuvos, tūkstančiai lietuvių traukėsi į Vakarus, bėgdami nuo artėjančių bolševikų. Tarp besitraukiančiųjų buvo ir mūsų giminės atstovų. Kelerius pokario metus mažai kas iš giminės gyveno savo ar savo tėvų namuose: kas buvo ištremti į Sibirą, kas spėjo pabėgti nuo trėmimo, kiti persikėlė į miestus, kur lengviau buvo išlikti. Nebuvo plačioje giminėje nusikaltėlių, nė vienas represuotasis nežinojo savo kaltės, nes tos kaltės ir nebuvo.

Parausių kaimas. „Ant Raūsvės kairiojo kranto jau seniai (greičiausiai XVI šimtmetyje), valakų reformos laikais, buvo įsikūręs gatvinio tipo Parausių kaimas su apie 30 laisvų žemdirbių šeimų. Kiekviena šeima turėjo po vieną valaką žemės (1 valakas yra apie 22–23 ha žemės). Kaimas išsiskirstė į vienkiemius apie 1850 metus. Tai buvo senelio (Pijaus Brundzos) laiku¹.“

„Tai buvo didelis, gražus kaimas su gražiom ir prastesnėm sodybom. Kiekviena sodyba gražiai aptverta, su sodu ir gėlių darželiais palangėse.

Gal jis man gražus, kad ten mūsų gimtinė, o gal jis iš tiesų gražus.

Mūsų tėvelių sodyba buvo šiek tiek į kalnelį. Iš vakarų pusės plytėjo didelės pievos, o toliau – gyventojai ir Raūsvė. Tai nemaža upelė, apaugusi medžiais, kai kur giliai tarp šlaitų įsirėžus. Gal už tai vanduo būdavo ir vasarą šaltokas, bet kai eidavom maudytis karštą vasaros dieną, būdavo vienas malonumas. Ir žuvių joje būdavo nemažai: pavasariais daug vėgėlių ir lydekų, o vasarą, kai gaudydavo su marška, – tai tik lydekos.

Iš rytų pusės nemažas ežeras su berželių ir alksnių giraitėmis, vietomis apaugęs švendrėmis.

O jau kokie pavasariai nuostabūs! Anksčiausiai sužaliuoja tos pievos, pilnos pemių, ir žydinčių lapukų geltonuoja daugybė; o kai išsilieja Rausvė, tai pro medžius taip ošia, kad negali atsiklausyt.

O nuo ežero pusės paukščių triukšmas: perkūno oželiai, laukinės antys ir kitokie paukščiai, kurių ir vardų nežinau.

Taip, rodos, viso to klausytum ir klausytum... Ir visi tie balsai taip širdžiai mieli, taip užlieja sielą ir tokios šviesios ir mielos tos pavasario dienos, kad visi tie darbai, kurie pavasarį užgriūva kaimo žmones, atrodo tokie lengvi².“

Šiam kraštui teko dideli išbandymai, „dar nuo 1696 m. Lietuvoje ėjo vidaus karas, [...] kuris tęsėsi 21 metus. Visą tą laiką krašte buvo plėšiami ir naikinami dvarai, kaimai ir miestai. [...] Prasidėjus karui su švedais, kraštą naikino saksų kariuomenė, švedai, rusai, įvairios konfederacijos ir ponų samdytos kariuomenės būriai. Greta jų atsirado tikrų plėšikų būrių. [...] Kaimai ir dvarai buvo sudeginti, ir daug kur po karo sodybų vietose tebuvo tik krūmai.

¹ Brundza K. Atsiminimai apie daktarą Joną Brundzą, Vilnius, 1983 (rankraštis).

² Brundzienė J. Iš mano gyvenimo prisiminimų, Kaunas, 1989, (rankraštis).

[...] 1708–1711 m. siautęs baisus maras ir kitokios epidemijos. [...] Daugumas gyventojų nuo bado ir maro bėgo į Prūsus ir kitur³.“

Istorijos šaltiniuose rašoma, kad per tą laikotarpį Lietuva neteko apie trečdalis gyventojų. Labai nukentėjo Ūžnemunė. Todėl nuo XVIII a. vidurio Ūžnemunės kolonizacija vyko lyg ir iš naujo. Istorijos šaltiniuose minimos gyvenvietės: Pilviškiai, Barzdaĩ, Šunskai, Piliūnai, Gavaltuva.

Parausių kaimas XX a. pradžioje buvo išsiskleidęs abiejose Rausvės žemupio pusėse, apie 4 km nuo Pilviškių ir 3 km nuo Antanavo. Kaimas gana toli nuo svarbiausių transporto magistralių. Šis kraštas buvo tik už kelių dešimčių kilometrų nuo tuometinės Vokietijos sienos. Pirmasis pasaulinis karas pasiekė Lietuvą 1915 m. Tais pačiais metais vokiečiai užėmė visą Lietuvos teritoriją. „Frontas, atslinkęs nuo Mozūrų ežerų, iš pradžių buvo grėsmingas. Po kelių dienų jis per mus persirito ir, paėjęs vos porą kilometrų į rytus, čia pat sustojo Bebrininkuose. Keletą savaičių čia pabuves, fronto linijoj sudeginęs nemažai sodybų, nusiyrė tolyn į rytus. [...] Javai, gyvuliai, paukščiai, – visa, kas tiko maistui, buvo atimama iš žmonių, dažniausiai be jokio atlyginimo. [...] Keliuose ir sodybose šeimininkavo vokiečiai. Tai jie mūsų gražiąją kumelaitę, iš plūgo iškinę, nusivedė ir Tėtę, kuris bandė šiam plėšikaviui sukliudyti, sumušė⁴.“

Nepriklausomos Lietuvos laikais (1918–1940 m.) kaimas buvo klestintis. 1923 m. Parausių kaime buvo 38 ūkiai, 327 gyventojai⁵. Ties Kygų sodyba per Rausvę ėjo medinis tiltas, jungiantis abi kaimo dalis. Per šį tiltą Parausių kaimo žmonėms, gyvenantiems dešiniajame Rausvės krante, buvo arčiausias kelias į Pilviškius. Kaime nuo 1910 m. veikė pradžios mokykla. Kairiajame Rausvės krante 1929–1930 m. buvo pastatyta Parausių koplyčia.

Pirmoji bolševikų okupacija 1940 m. sutrikdė normalų Parausių kaimo gyvenimą: iš ūkininkų buvo atimta dalis žemės, daug arklių, inventoriaus. Atsirado „naujakuriai“ ir „darbo valstiečiai“. 1941 m. birželio 14 d. tūkstančiai Lietuvos žmonių buvo sugrūsti į gyvulinius vagonus ir išvežti iš Tėvynės. Žmonės tuo metu nežinojo, kur nelaimingieji vežami. Tik po karo artimieji sužinojo apie išvežtųjų likimą. Iš Parausių kaimo 1941 m. buvo išvežtas išprusęs žmogus, visų gerbiamas mokytojas Mečislovas Česnevičius su šeima. Pats M. Česnevičius tremtyje 1943 m. mirė. Kaune buvo suimtas ir ištremtas Kazio brolis Stasys Brundza, Lietuvos kariuomenės karininkas.

Vokiečių okupacijos metais (1941–1944 m.) iš kaimo niekas labai nenukentėjo: nieko nesusėmė, nieko nesusaudė. „Tiesa, Kygų vyrus buvo sulaikę, nes vokiečiai rado pas juos paslėptų žydų. Vyrus palaikė, apmušė ir paleido. Nors gretimame kaime, Čekbale vadinamame, buvo ir komunistų, jų niekas nekliudė⁶.“

Sugrįžus rusams, 1944 m. vėl prasidėjo represijos. Ūkininkams palikta ne daugiau kaip 30 ha žemės. Atimta didžioji dalis arklių, inventoriaus, pašarų, gyvulių. Ūkininkams, arba, kaip bolševikai juos pakrikštijo, „buožėms“, uždėti dideli mokesčiai, prievolės. Prievolės ir mokesčiai buvo nuolat didinami. Ne mažiau baisus buvo psicho-

³ Lietuvos istorija, red. A. Šapoka, Kaunas, 1936, p. 384–385.

⁴ Brundza K. Atsiminimai...

⁵ Lietuvos apgyventos vietos, Pirmojo visuotinio Lietuvos gyventojų 1923 m. surašymo duomenys, Kaunas, 1925.

⁶ Brundzienė J. Iš mano gyvenimo prisiminimų...

loginis spaudimas, nuolatiniai grasinimai, kasmetiniai vežimai į Sibirą, suėmimai, tardymai ir t. t.

Beveik visi Parausių kaimo ūkininkai nukentėjo nuo „darbininkų ir valstiečių“ valdžios: buvo „išbuožinti“, nuteisti, išvežti Sibiran, priversti bėgti iš savo namų viską palikę.

Tremtiniai, kurie ištvėrė, liko gyvi, 1956–1960 m. buvo paleisti. Tačiau tuo buvusių tremtinių bėdos dar nesibaigė: ne visi turėjo teisę grįžti į Lietuvą; dauguma negalėjo grįžti į savo namus, nes namai buvo „suvisuomeninti“ arba juose buvo apgyvendinti svetimi žmonės; tremtiniais ir jų vaikams kildavo sunkumų apsigyvenant ir prisiregistruojant miestuose, įsidarbinant, norint gauti aukštesnes pareigas ar studijuoti aukštosiose mokyklose. Tokia diskriminacija buvo taikoma ir tremtiniais, ir ūkininkams, pabėgusiems nuo trėmimo, ir jų vaikams. Tokių beteisių padėtyje taip pat atsidūrė visos Kazio seserys ir broliai bei jų šeimų nariai.

1 lentelė. Parausių kaimo žmonių trėmimai 1941–1951 m.⁷

Pavardė	Metai	Pavardė	Metai
Išvežti į Sibirą		Pabėgo	
1. Česnevičiai	1941 06	1. Kalesevičiai	1944
2. Ašmonai	1947 11	2. Karpavičiai	1944
3. Ramonai	1947 11	3. Mačiokai	1948
4. Balsiai	1948 05	4. Kupčinskai	1948
5. Aleksai	1948 05	5. Brundzai	1951
6. Staugaičiai	1948 05	Nebuvo represuoti	
7. Vosyliai	1948 05	1. Švedai	
8. Zeikai	1948 05	2. Stankevičiai	
9. Grupkaičiai	1948 05	3. Jasaičiai	
10. Staneikai	1948 05	4. Ambrasai	
11. Mauručiai	1948 05	5. Lieponiai	
12. Matulaičiai	1948 05	6. Jurkevičiai	
13. Strazdai	1948 05	7. Stankevičiai-Liaušiai	
14. Kygai	1948 05		
15. Narijauskai	1949 03		
16. Binkauskai	1949 03		

Parausių kaimas pamažu sunyko. Paprastai, išvežus žmones į Sibirą, sodybos sunykdavo per kelerius metus: pradžioje kažkas viską išnešdavo, vėliau dingdavo durys, langai, o paskui būdavo pradedami griauti ir pastatai. Sodyba išlikdavo, jei joje apgyvendindavo kitus žmones arba pastatus panaudodavo kolūkio reikalams. Sodybų likučius, žemę žmonės vadino pagal buvusių ūkių šeiminių pavardes: Kygnė, Balsynė, Brundzynė ir pan. Taigi šimtą metų trijų Brundzų kartų kurtas ūkis buvo suniokotas. Ten neliko nė vieno Brundzų giminės atstovo. Parausių kaime ir dabar yra Brundzynė, bet ten gyvena svetimi žmonės.

Parausių pradžios mokykla. Po Lietuvos–Lenkijos padalijimų prasidėjo Lietuvos rusinimas. Lietuvai rusinti daug dėmesio buvo skiriama jau nuo pat Pirmojo padalijimo (1772 m.). Lietuvos kaime pradinį išsimokslinimą buvo ga-

⁷ Brundzienė J. *Iš mano gyvenimo prisiminimų...*

lima įgyti paparinėse mokyklose, jose buvo mokoma lietuviškai arba lenkiškai. Mokytojai paprastai būdavo vargonininkai arba zakristijonai, o mokyklas prižiūrėdavo kunigai. Vaikai buvo mokomi poterių, katekizmo, skaityti. Ypač daug tokių mokyklų atsirado vyskupo M. Valančiaus laikais.

1864 m. uždrausta spausdinti ir įvežti lietuviškas knygas lotynišku raidynu. Šis draudimas galiojo 40 metų.

1865 m. vyskupas M. Valančius pradėjo organizuoti pasipriešinimą rusinimo politikai. Jis skatino kunigus raginti valstiečius, liaudį nesileisti pritraukiamiems į stačiatikybę, boikotuoti kirilica parašytas knygas, steigti slaptas lietuviškas mokyklas.

1867–1870 m. vyskupo M. Valančiaus iniciatyva Rytprūsiuose sukurta lietuviškosios spaudos tradiciniu lotynišku raidynu leidimo ir nelegalaus platinimo Lietuvoje sistema.

Kaimuose buvo mokyklų, kuriose mokė tėvų pasamdyti mokytojai. Tokios mokyklos dažniausiai būdavo kilnojamos. Žiemos metu pasamdytas mokytojas su visais mokiniais keldavosi iš vieno namų į kitus, paprastai vienoje vietoje pagyvendamas savaite. Mokytojui duodavo valgyti, be to, buvo mokama po 10–15 kapeikų už kiekvieną vaiką. Šiose mokyklose nebuvo suvienodintų programų. Vaikai buvo mokomi skaityti, rašyti, skaičiuoti. Tokiose mokyklose paprastai mokydavosi tik valstiečių vaikai. Į aukštesniąsias mokyklas (gimnazijas) iki baudžios panaikinimo baudžiauninkų vaikai negalėjo pakliūti⁸.

Generalgubernatorius Muravjovas, norėdamas galutinai surusinti kraštą, įsakė uždaryti visas paparines mokyklas. Jų vietoje buvo steigiamos rusiškos mokyklos. (Valdžios išlaikomose mokyklose tose vietose, kur gyveno lietuviai, buvo leidžiama katekizmo mokyti lietuviškai.) Iš mokyklų buvo pašalinti mokytojai nerusai. Vietoje jų atsįsta asmenų iš Rusijos, dažniausiai be tinkamo pasirengimo.

Mokyklų vadovybei, šventikams, policijai, apskričių valdininkams buvo įsakyta kontroliuoti, kad būtų mokoma tik rusiškai, kad mokiniai neskaitytų ir neturėtų lietuviškų knygų.

1868 m. Paežeriuosė (Vilkaviškio apskr.) buvo atidaryta rusiška pradžios mokykla.

1904 m. buvo panaikintas spaudos lotyniškais rašmenimis draudimas.

1906 m. rugsėjo 6 d. panaikintas įsakas dėl slaptųjų lenkiškų ir lietuviškų mokyklų persekiojimo. Apie tokią lietuvišką mokyklą labai gražiai rašo Kazys Brundza:

„Aš pats dar pirmoj amžiaus dekadėj tėvų kamaraitėj kaip šiandien atsimenu kelio-lika kaimynų vaikų, susirinkusių su mokytoju Kudirka priešakyje, o mano vyresnįjį brolių ir seserį Alenutę – kaip gyvus matau negrabiais piršteliais plunksnakočius laikančius ir pirmas raides grabaliojančius. Tai slaptos mokyklos. Jos prasidėjo nuo siaurų tykių takelių, o vėliau turėjo išlieti į platų vieškelį. Dešimčiai metų praėjus, ir man su broliais buvo laimė jau legaliai ir triukšmingai rinktis į tą pačią, anksčiau minėtą buvusią Amono sodybą (Amonyne) siekti mokslo⁹.“

XX a. pradžioje Parausių kaime mokyklos nebuvo, nors sklypas mokyklos statybai buvo skirtas dar dalijimosi į vienkiemius metu, t. y. XIX a. viduryje.

„Žemės matuotojas, vadinamas pamierčasis,

⁸ Lietuvos istorija..., p. 480–484.

⁹ Brundza K. Atsiminimai...

pagerbdamas šį žymų Parausių gyventoją (t. y. Pijų Brundzą), Brundzos gautame valake prie kryžkelės apibrėžė 1,5 ha žemės ir pasakė: „Čia bus kaimo mokykla. Tu mokytas, tavo vaikai taip pat bus mokytai, dėl to tavo žemėj, o ne kieno nors kito, bus mokykla“¹⁰.“

Parausių kaimo vaikai ėjo į Paežerių pradžios mokyklą, kuri buvo už 6 kilometrų. Tuo metu ir Parausių kaimas priklausė Paežerių valsčiui. Žiemą, kai užpustydavo kelius, ūkininkai pakaitomis veždavo vaikus į mokyklą. Bet dažniausiai vaikai eidavo pėsti. Mokykloje buvo mokoma tik rusų kalba.

Parausių kaime mokykla buvo atidaryta 1910 m. Štai kaip apie tai pranešė to meto spauda:

„Parausiai (Vilkaviškio apskritis). Nauja mokykla. Buvo girdėti laikraščiuose, būk tai vyriausybė paskyrus daugiau negu kitais metais pinigų praplatinimui apšvietimo. Gali būti, kad Parausių kaimas ir laimėjo šį tą iš šio paskyrimo, nes čionai leista atidaryti naują pradinę mokyklą. Vyriausybė duoda didelę pašalpą pasistatydinti trioboms ir žada mokėti mokytojui algą. Valsčiui atsieis tik prisidėti nedidele išlaidų dalia. Kol bus pastatytas mokyklai namas, parausiškiečiai pasamdė mokyklai ir mokytojui butą pas vieną ūkininką. Ir štai šio mėnesio pradžioje atsikraustė į Parausius pirmoji naujos mokyklos mokytoja p-lė Kupščiūtė ir pradėjo darbą.

Reikia spėti, kad Parausių mokykla turės puikią ateitį: mokinių joje bus visada perpilnai, nes aplinkui nėra arti mokyklų; apielinkė yra turtinga; žmonės – gi mokslą gerbia. Toji apielinkė, nors į pradinę mokyklą buvo toli, jau lig šio laiko yra išdavus tris kunigus, keletą vyrų su aukštesniais mokslais, keletą – su vidutiniais, o ir dabar apie porą vyrų vaikščioja į Marijampolės gimnaziją. Dėdė“¹¹.“

O štai kita žinutė apie šią mokyklą:

„Parausiai (Vilkaviškio apskr.). Šiuosmet susilaukėme Parausiuose mokyklos. Susirinko 60 vaikų. Kūkalis“¹².“

Taigi 1910 m. Parausių kaimo vaikai pradėjo eiti į naujai atidarytą mokyklą. Ji buvo atidaryta Amonynėje. Amonynė – tai nusigyvenusio ūkininko vokiečio Amono sodyba (ūkis), kurią maždaug aštuntajame XIX a. dešimtmetyje nupirko Pijus Brundza (1830–1880), Jono Brundzos (1856–1932) tėvas. XX a. pradžioje, matyt, dar buvo gyvenamasis namas ir kai kurie kiti pastatai. Šią mokyklą lankė Brundzų vaikai: Andrius, Kazys, Magdelena, Stasys. Vyresnieji vaikai (Marija, Juozas, Jonas, Uršulė, Kotryna, Pranas, Elena) dar mokėsi Paežerių pradžios mokykloje.

Pirmoji Parausių mokyklos mokytoja Kupščiūtė lietuviškai rašyti nemokėjo.

Mokykloje dar dirbo mokytojai Radžiūnas ir Žilinskas. Radžiūnas, be rusų kalbos, mokė vaikus lietuviškai skaityti ir rašyti, o Žilinskas buvo sulenkėjęs lietuvis, lietuviškai nemokėjo; jis dirbo iki 1914 m.

„Apsiejom ir be jo mokymo, nes atėjo nauji laikai, vyko Didysis karas. Netruko ateiti ir 1916-ieji metai ir toj pačioj Amonynėj mes viską mokėmės vien lietuviškai, nes caro valdžia pabėgo, o vokiečių okupantams kol kas švietimas nerūpėjo. Todėl visi elgėsi, kaip širdis liepė. Patys mokiniai mokytojui kas mėnesį ant stalo atnešę po rublį dėjo ir mokslus ėjo“¹³.“

1924 m. Parausiuose buvo pastatyta nauja pradžios mokykla. Nuo 1924 m. iki 1941 m. birželio 14 d. mokytoju dirbo Mečislovas Česnevičius.

¹⁰ Ten pat.

¹¹ Šaltinis (Seinai), 1910, kovo 14, nr. 14.

¹² Šaltinis (Seinai), 1910, spalio 11, nr. 40.

¹³ Brundza K. Atsiminimai...



Tai buvo labai šviesus žmogus, tiesiog atsidavęs žmonių švietimui. Jis pirmasis Parausių kaime nusipirko radijo aparatą. Pasiklausyti radijo sueidavo kaimo žmonės. Turėjo nusipirkęs automobilį. Vėliau jį pardavė ir nusipirko vokišką motociklą, juo apvažiavo visą Lietuvą. Mokytojas M. Česnevičius prie mokyklos užveisė didelį medelyną. Augino gerų veislių vaismedžius, uogakrūmius, jais aprūpindavo apylinkės ūkininkus. Suorganizavo jaunųjų ūkininkų būrelį, rengė įvairius kursus namų ūkio tvarkymo klausimais.

Parausių pradžios mokyklos mokiniai su mokytoju Mečislovu Česnevičiumi. Apie 1925 m. VKM nuosavybė

Mokytojo M. Česnevičiaus veikla buvo įvertinta:

„Švietimo ministerijos įsakymas Nr. 14 1928 01 25. Parausių pradinės mokyklos mokytoją Česnevičių Mečislovą laikyti išstarnavusiu VII tarn. kategorijos trečiąjį trimečių priedą 1927 m. gruodžio 1 d. ir mokėti jam tą priedą nuo 1928 m. sausio 1 d.“¹⁴

Dėl M. Česnevičiaus įtakos apylinkės ūkininkai užveisė tvarkingus sodus, jų likučiai dar ir dabar kai kur matosi, nors senųjų gyventojų kaime beveik nebeliko: dauguma jų buvo išvežti Sibiran (16 šeimų), kiti priversti palikti namus ir pasitraukti į miestus, kitas vietas. Dauguma Parausių kaimo sodybų sunyko.

Mokytojui M. Česnevičiui teko daug kitų darbų dirbti. Jis organizuodavo įvairius saviveiklos renginius, plėtė visuomeninių organizacijų veiklą.

1939 m. M. Česnevičius vedė Eleną Brundzaitę, Kazio seserį.

1940 m. Lietuvą okupavo Sovietų Sąjunga. Vyko represijos. Naujoji rusų valdžia nuosekliai naikino nepriklausomos Lietuvos institucijas, papročius. Vienas iš charakteringų bolševikų bruožų – visus laikyti nuolatinėje baimėje. Niekas nebuvo tikras dėl savo likimo. Švietimo sistema buvo viena iš tų sričių, kuriai ši valdžia skyrė labai daug dėmesio. Tai labai akivaizdžiai matyti pavarčius 1940–1941

¹⁴Švietimo darbas, 1928, Nr. 1.

mokslo metų Parausių pradžios mokyklos klasės (mokytojas M. Česnevičius) žurnalą. Sunku įsivaizduoti, kokia buvo atmosfera, kad taip staigiai reikėjo pakeisti mokymo esmę, kad beveik kasdien reikėjo vesti „idėjines“ pamokas (2 lentelė). Lentelėje matome kai kurių pamokų turinį.

2 lentelė. Išrašai iš Parausių pradžios mokyklos 1940–1941 mokslo metų I–III klasių žurnalo

Data	Skyrius Dėstomas dalykas	Pamokos turinys
1940 09 20	Visi	Pasakojimas vaikams: šių laikų pritaikymas socialistinėms temoms
09 30	Visi	Skaitymas iš laikraščių socialistiniais klausimais
10 05	Visi. Dainos	<i>Internacionalas</i> (vieną posmelį išmoko)
10 07	Visi	Skaitymas iš laikraščių socialistiniais klausimais
10 12	Visi	Mokomės <i>Internacionalą</i>
10 21	III skyrius	Skaitymas iš laikraščių socialistiniais šių dienų klausimais
11 02	Visi. Dainos	<i>Internacionalas</i>
11 05	Visi. Dainelės	<i>Jeigu karas rytoj</i>
11 06	Visi	Spalio Revoliucijos sukakties minėjimas: Leninas, jo darbai. Laimėjimai visai žmonijai (V pamoka)
11 12	Visi. Dainų rašymas	<i>Mes su Stalinu</i>
11 13	Visi. Dainos	<i>Daina apie Staliną</i>
11 19	Visi.	Skaitymas iš laikraščių
11 26	Visi	Skaitymas iš laikraščių socialistiniais klausimais
12 11	Visi	Eilių rašymas ir mokymas, kuriose iškeliamas Stalinas
12 14	Visi. Dainos	<i>Internacionalas</i>
12 17	Visi	Skaitymas iš laikraščių socialistiniais šių dienų klausimais
12 18	Visi. Dainos	<i>Jeigu karas rytoj</i>
1941 01 14	Visi	Skaitymas iš laikraščių socialistiniais klausimais
01 25	Visi. Dainos	Revoliucinės dainos
01 29	Visi. Dainos	<i>Internacionalas</i>
02 01	Visi. Dainos	<i>Mes su Stalinu</i>
02 04	Visi	Skaitymas iš laikraščių socialistiniais klausimais
02 08	Visi. Dainos	<i>Internacionalas</i>
02 12	Visi. Dainos	<i>Dainuok, linksma sesute</i> ir <i>Mes su Stalinu</i>
03 18	Visi	Dvi pamokos: Paryžiaus Komuna
03 19	Visi. Dainos	<i>Mes su Stalinu</i>

1941 m. birželio 14 d. M. Česnevičius kartu su žmona E. Česnevičiene (Brundzaitė) ir jų pusės metų dukrele Elenute buvo suimti ir išvežti į Sibirą. Pradžioje jie pateko į Altajaus kraštą, o 1942 m. vasarą juos išvežė į Jakutiją, Bykovo gyvenvietę. Čia M. Česnevičius 1943 m. sausio mėn. mirė.

Pokario metais Parausių mokykloje mokėsi Kazio Brundzos brolio Andriaus vaikai Jonas ir Stasys.

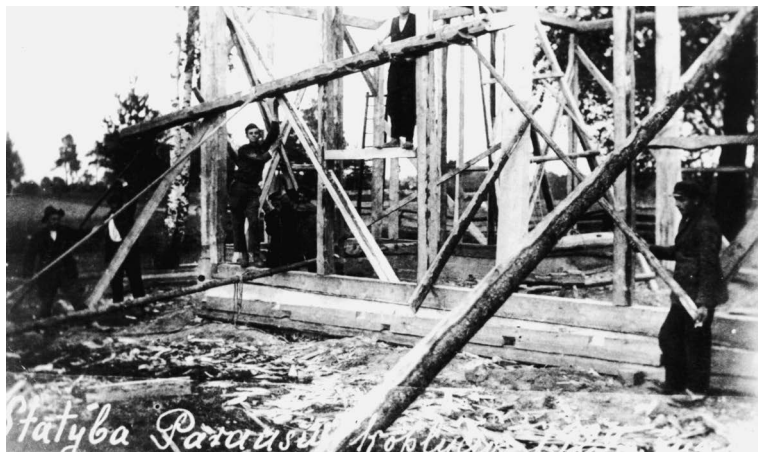

*Sunertas Parausių
koplyčios karkasas.
1929 m. VKM
nuosavybė*

Parausių kaimo vaikai, baigę pradžios mokyklą, toliau paprastai mokydavosi Marijampolės gimnazijoje. Pilviškiuose tarpukariu buvo progimnazija (4 klasės). Pokario metais Pilviškiuose įkurta vidurinė mokykla ir aplinkinių kaimų vaikai eidavo į Pilviškių vidurinę mokyklą.

Buvusio *Gegužės 1-osios* kolūkio pagrindinė gyvenvietė buvo Ramōniškiai. Ši gyvenvietė plėtėsi, buvo pastatyta nauja pradinė mokykla (apie 1971 m.). Parausių pradinė mokykla uždaryta.

Parausių koplyčia. Kai XIX a. viduryje Parausių kaimas buvo išskirstytas į vienkiemius, artimiausios bažnyčios buvo Pilviškiuose, Gižuosė. Kaimo žmonės nusprendė statyti kaimo koplyčią, o Staugaičių Magdelė, atrodo, pati pasiūlė žemės sklypą koplyčios statybai. Vieta buvo parinkta kairiajame Raūsvės krante ant nedidelės aukštumėlės, netoli kaimo kapinių. Kaimo ūkininkai suaukojo lėšų, patys dirbo. Koplyčia medinė, su skardiniu stogu, su varpinės bokšteliu. Statyba vyko gana sparčiai. Koplyčia buvo pradėta statyti 1929 m. pavasarį, užbaigta 1930 m. ir, atrodo, tais pačiais metais, t. y. Vytauto Didžiojo metais, buvo pašventinta.

Koplyčią prižiūrėjo Parausių kaimo ūkininkė Staugaičių Magdelė. Koplyčioje vykdavo gegužinės pamaldos, Šv. Jono atlaidai, laidojimo apeigos. Kunigas atvažiuodavo iš Pilviškių. Suvažiuodavo gana daug žmonių ne tik iš Parausių, bet ir iš kitų kaimų. Pokario metais kurį laiką koplyčia dar veikė.

Koplyčia buvo pastatyta už poros šimtų metrų nuo Parausių kapinių. Koplyčios šventoriuje taip pat buvo laidojami žmonės – garbingiausi ir galbūt



*Baigiamieji koplyčios statybos darbai.
1929 11 20. VKM nuosavybė*



turtingiausi kaimo ūkininkai, daugiausia prisidėję prie koplyčios statybos. Čia palaidoti: Jonas Brundza (1858–1932), Jonas Balsys (1894–1942), Marija Balsienė (Masaitytė) (1894–197?), Narijauskai ir kt.

Tveriamą tvora aplink koplyčios šventorių. 1930 06 26. VKM nuosavybė

Parausių Brundzai. Kazio senelio Pijaus Brundzos (apie 1830–1880) tėvas, gimęs apie 1800 m., buvo Domeikų kaimo Marijampolės apskrityje ūkininkas. Pijus Brundza buvo Paežerių valsčiaus teisėjas (*launykas*). Vykdamas žemės reformą, apie 1850 m. Pijui Brundzai buvo skirtas vienas valakas (apie 23–25 ha) žemės Parausių kaime, dešiniajame Rausvės krante. Pijus Brundza ir buvo ūkio Parausių kaime įkūrėjas. Išstatė trobas, pastatė ir aliejaus spaudyklą (*alienyčią*).

Apie 1854 m. Pijus Brundza nupirko iš kaimyno vokiečio Amono dar vieną valaką. Tad iš viso žemės buvo apie 50 ha. Žemei pirkti ir ūkiui tvarkyti Pijus Brundza paėmė valstybės paskolą, vadinamąją hipoteką. Nors žemės buvo palyginti daug, bet gyveno gana sunkiai. Ir paskola slėgė.

Pijus Brundza apie 1854–1855 m. vedė Olekaitę iš Opšrūtų kaimo, vyskupo Olekos seserį. Gimė 6 vaikai: Jonas, Petras, Pijušas, Uršulė, Stasys ir Juozas. Mirus pirmajai žmonai, jis vedė Vosyliūtę. Gimė dar 4 vaikai: Katerina, Kazys ir dar dvi dukterys. Visi 10 vaikų užaugo.

Jonas Brundza (1858–1932), Kazio tėvas. Gimė Jonas Brundza Parausių kaime. Mokslų jam nedaug teko ragauti: skaityti, pasirašyti ir net aritmetikos sudėties veiksmų išmokė sodžiaus mokytojas (*daraktorius*). Jono sūnus Kazys prisimena, kad tėvas net pasigirdavo: „*Man viskas būdavo lengva ir labai sekėsi, o kaimynui Kygai viskas buvo sunku ir nesisekė.*“ Jonas Brundza buvo labai darbštus, blaivininkas. Parausių ūkio šeimininku jis tapo burtų būdu.

Jonas Brundza 1885 m. pasipiršo gretimo Penkvalakių kaimo stipraus ūkininko dukrai Magdelenai Kaukaitei (1867–1953). Gauta gana didelė dalis (apie 3000 rublių) leido gražinti tėvo paimtą paskolą, išmokėti dalis seserims ir broliams. Magdelenos ir Jono Brundzų darbštumo ir sumanumo dėka ūkis stiprėjo.



Brundzų šeima prie stubos (iš kairės): Pranas, Andrius, neatpažintas. Kotryna, tėvas Jonas, 2 neatpažintos, teta Ilgūnienė, Elena, Magdelena, Uršulė, motina Magdelena. Apie 1920 m. Iš autoriaus asmeninio archyvo

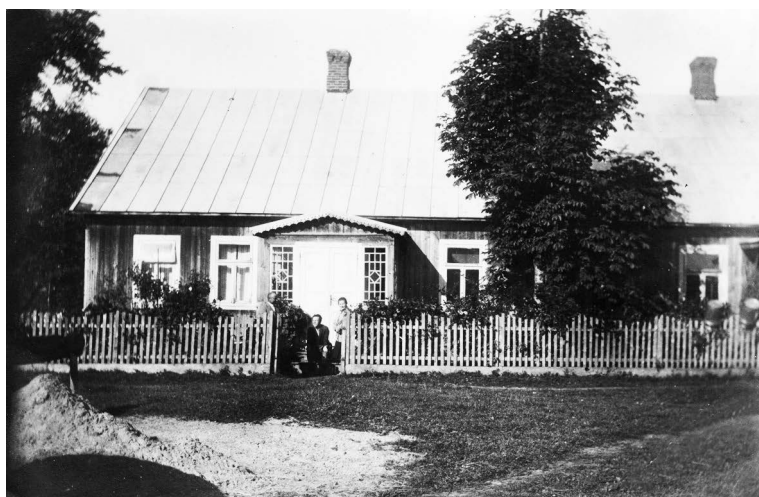

Brundzų stubos fasadas. Parausių k. Apie 1930 m. VKM nuosavybė

1914 m. buvo baigtas statyti naujas gyvenamasis namas cinkuotos skardos stogu. Šis namas su tuo pačiu stogu tebestovi ir šiandien.

„Ūkininkui Jonui Brundzai vaikų gausumu niekas iš apylinkės negalėjo prilygti: gimė 12 vaikų, o išaugo 11. [...] Brundzienės buvo ne tik tvirta, veikli prigimtis, bet ir sumanumas, ir sugebėjimas savo šeimoj tvarkytis buvo kitokie. Ji augino vaikus per daug nenukrypdama nuo mums žinomų higienos sąlygų, apie kurias ji nebuvo skaičiusi (nes pati buvo beraštė) ir nieko apie sanitariją nebuvo girdėjusi¹⁵.“

¹⁵Brundza K. Atsiminimai...

Vaikai augo ir vienas po kito išsiskirstė po Lietuvą, daugiausia po Suvalkiją. Visi Brundzai gimė XIX ir XX amžių sandūroje. Jie ir jų vaikai patyrė daug vargo, neteisybės, žiaurumo. Tai ir Pirmasis pasaulinis karas, kovos dėl nepriklausomybės, ir bolševikų okupacija 1940 m., Antrasis pasaulinis karas ir vėl bolševikų okupacija, ir ši sykių ilgam, iki 1990 m.

Brundzai nedaug nukentėjo vokiečių okupacijos metais (1941–1944 m.). Užtat rusiškųjų bolševikų nežmoniškos, antihumaniškos represijos palietė beveik visus. Pirmosios bolševikų okupacijos metu į Sibirą buvo išvežti Stasys ir Elenutė.

Iš šešių Jono Brundzos vaikų, sulaukusių antrosios bolševikų okupacijos (1944 m.), keturi buvo „išbuožinti“, persekiojami, išvaryti iš savo namų, atimtas beveik visas jų turtas, o Uršulė buvo ištremta į Sibirą. Tik Kazys ir Mariutė sąlyginai nenukentėjo. Iš 20 Jono Brundzos anūkų beveik visi labiau ar mažiau nukentėjo nuo represijų. Iš jų Juozas (veterinarijos gydytojas) 1944 m. pasitraukė į Vakarų, Elena Česnevičiūtė atsidūrė Sibire, kai jai buvo keli mėnesiai, Stasio vaikai Rimas ir Jonas gimė Sibire. Kiti sunkiai vertėsi, siekė mokslo, dauguma jų susidūrė su sunkumais studijuoti, ieškodami darbo vien todėl, kad jų tėvai buvo ūkininkai ar ištremti į Sibirą.

Jono Brundzos vaikų likimai. Mirė iki 1944 m.: Jonas (1890–1927); Pijus; Kotryna (1896–1943); Magdelena (1906–1922). Kiti: Marija (1886–1963); Juozas (1888–1948), buvo „išbuožintas“, šeima išblaškyta;

Uršulė (1893–1985). 1948 m. ištremta į Sibirą, neteko viso turto. 1956 m. grįžo į Lietuvą. Dukros Aldona ir Ina liko Lietuvoje;

Pranas (1898–1966). „Išbuožintas“. Neteko beveik viso turto. Buvo persekiojamas. Slapstėsi;

Elena (1900–1967). 1941 m. birželio 14 d. ištremta į Sibirą. 1943 m. mirė vyras M. Česnevičius. Liko viena su 2 metų dukra. 1956 m. grįžo į Lietuvą;

Andrius (1901–1983). „Išbuožintas“. Neteko beveik viso turto. 1951 m. buvo įtrauktas į tremiamųjų sąrašus;

Kazys (1903–1991). Gal mažiausiai nukentėjo nuo sovietų valdžios. Tačiau daug patyrė dėl dvasinės priespaudos, dėl bolševikų vykdomo teroro, nutautinimo politikos;

Stasys (1909–1978). 1941 m. suimtas ir ištremtas. Neteko viso turto ir sveikatos. Grįžo į Lietuvą 1956 m.

Marija Liutkevičienė (Brundzaitė) (1886–1963). Mokėsi Paežerių pradinėje mokykloje. Jauna būdama ištekėjo už ūkininko Juozo Liutkevičiaus iš Dumčių kaimo netoli Gižų.

Brolis Jonas padėjo Mariutei įstoti į pradinių mokyklų mokytojų kursų. Baigusi kursų, mokytojavo netoli Serėdžiaus, Jūrės pradinėje mokykloje. 1943 m., žuvus seseriai Katriutei, išvažiavo gyventi į Katriutės namus Išlauže ir gyveno ten iki 1950 m. Pablogėjęs sveikatai, persikėlė į Kauną. 1954 m. atgavo savo namą Jūrėje (jis buvo sovietų nacionalizuotas). Grįžo į Jūrę ir ten gyveno iki mirties.

Mirė 1963 m. Palaidota Kazlų Rūdės kapinėse.

Juozas Brundza (1888–1948). Mokėsi Paežerių mokykloje. Vedė Antosę Merkevičiūtę (1888–1952) ir išėjo į žentus, į Bebriniškų kaimą. Žemės ten buvo apie 20 ha. Gyveno sunkokai. 1948 m. A. Brundzienė (Merkevičiūtė) paliko namus ir

išvyko į Kauną pas dukras, nes grėsė tremtis į Sibirą.

Vaikai: Bronė (1913–1987); Kazys (1916–2002); Juozas (1917–1998); Marytė, gim. 1922 m.; Antanina (1925–2003).

Juozas mirė 1948 m. Palaidotas Parausių kapinėse.

Jonas Brundza (1890–1927). Mokėsi Paežerių pradinėje mokykloje, pasukui Marijampolės gimnazijoje. Gimnazijoje buvo labai aktyvus mokynys: grojo smuiku gimnazijos orkestre, giedojo dirigento Jiešmanto vadovaujame bažnyčios chore, dalyvavo dramos būrelyje.

Baigęs gimnaziją, įstojo į Maskvos medicinos akademiją. Ją baigė 1916 m. Netrukus buvo mobilizuotas į rusų kariuomenę ir pasiūstas į Rumunijos frontą.

1919 m. grįžo į Lietuvą ir savanoriu įstojo į Lietuvos kariuomenę. 1920 m. buvo paskirtas Kauno karo ligoninės viršininko pavaduotoju. 1921 m. išvyko pusė metų stažuotis geriausiose Leipcigo klinikose neurologijos srityje. Grįžęs Karo ligoninėje įkūrė pirmąjį Lietuvoje nervų ligų skyrių. Skyriuje buvo labai gera ligonių priežiūra, geras gydymas. Šiame skyriuje gydėsi J. Jablonskis, J. Basanavičius. J. Brundzos iniciatyva ligoniams buvo rengiami koncertai, kuriuose grojo A. Budriūnas, dainavo V. Zaunienė (Jonuškaitė) ir kiti žymūs atlikėjai.

1924 m. Jonas buvo išrinktas Lietuvos universiteto Nervų ir psichikos ligų katedros vyr. asistentu. Jis buvo labai aktyvus to meto visuomeniniame gyvenime: 1919–1921 m. buvo renkamas Kauno medicinos draugijos sekretoriumi, 1924 m. išrinktas Lietuvos gydytojų sąjungos Revizijos komisijos pirmininku, 1925 m. – Lietuvos gydytojų savišalpos kasos sekretoriumi. 1927 m. dalyvavo komisijos, rengiančios ižėžamų į Lietuvą vaistų sąrašus, darbe. Daug dėmesio jis skyrė sanitariniam švietimui: prisidėjo prie kilnojamųjų parodų apie tuberkuliozę ir venerines ligas organizavimo, aiškino apie šias ligas lankytojams.

J. Brundza žuvo (buvo psichopato nušautas) 1927 m. Buvo palaidotas Kauno miesto kapinėse (Vytauto pr.). Ant jo kapo buvo pastatytas skulptoriaus B. Pundziaus suprojektuotas paminklas, tačiau jis sunaikintas šeštajame XX a. dešimtmetyje. Sovietinė valdžia nusprendė iškelti miesto kapines ir jų vietoje įrengti parką. J. Brundzos palaikai ir paminklo likučiai perkelti į Petrašiūnų kapines. Tame kape vėliau dar palaidotos jo seserys Uršulė ir Elenutė¹⁶.

Uršulė Šlekienė (Brundzaitė) (1893–1985). Mokėsi Paežerių mokykloje. 1914 m. prasidėjus pasauliniam karui, Uršulė, kaip ir daugelis Lietuvos žmonių, traukėsi nuo artėjančios vokiečių kariuo-



Gydytojas Jonas Brundza (dešinėje) su Jonu Basanavičiumi Karo ligoninėje Kaune. 1924 m. LLTI nuosavybė

¹⁶Brundza K. *Atsiminimai...*; Norvaišienė J. Gydytojas Jonas Brundza (100-ąsias gimimo metines minint), *Sveikatos apsauga*, 1990, nr. 6.

menės į Rusiją. Keliavo kartu su savo dėdės Andriaus Kauko šeima. Iš pradžių važiavo arkliais, paskui traukiniu. Uršulė atsidūrė Maskvoje, kur tuo metu mokėsi brolis Jonas. Vėliau ji persikėlė į Tambovą, ten lankė buhalterių kursus. Paskui išvažiavo į Aleksandrovską, dirbo lietuvių pabėgėlių vaikų prieglaudoje. Visą tą laiką susirašinėjo su broliu Jonu. 1918 m. kartu su juo grįžo į tėviškę.

1923 m. Uršulė ištekėjo už mokytojo Vinco Šlekio ir išėjo gyventi į Gavaltuvos kaimą Marijampolės apskrityje. Ūkis buvo 34 ha. V. Šlekys mirė 1947 m. Uršulė liko ūkininkauti viena. Dukros Aldona ir Ina mokėsi Kaune.

1948 m. Uršulė buvo ištremta į Sibirą. Viena. Ištremė į Krasnojarsko kraštą, į Maklakovo (dabar – Lesosibirskas) gyvenvietę. Čia tremtiniai iš Veiverių paskolino siuvimo mašiną. Taip ji, siūdama vietiniams gyventojams, užsidirbdavo duoną. Vėliau į Maklakovą pasikvietė seserį Eleną su dukra ir broliu Stasiu su šeima.

1956 m. Uršulei leido grįžti į Lietuvą. Čia ji gyveno pas dukras Iną (Kaune) ir Aldoną (Panevėžyje).

Dukros: Aldona, gim. 1924 m.; Ina, gim. 1928 m.

Uršulė mirė 1985 m. Palaidota Kaune, Petrašiūnų kapinėse.

Kotryna Gecevičienė (Brundzaitė) (1896–1943). Mokėsi Paežerių pradinėje mokykloje. Po Pirmojo pasaulinio karo Marijampolėje lankė kulinarijos kursus Oginaitės mergaičių pensionate.

Kai jos pusbrolis kunigas Vytautas Gurevičius, pertvarkęs Išlaužo dvaro rūmus, įkūrė bažnyčią ir tapo Išlaužo bažnyčios klebonu, Katriutė apsigyveno Išlauže kaip klebonijos šeimininkė.

Katriutė buvo ramaus, taikaus būdo, sumani ir išradinga kulinarė, mokėjo bendrauti su žmonėmis. Ji buvo aktyvi visuomenininkė – bažnytinių bei kultūrinių renginių organizatorė. 1930 m., kai buvo švenčiamos 500-osios Vytauto Didžiojo mirties metinės, Katriutė priklausė Išlaužo šventinių renginių organizaciniam komitetui. Šio komiteto pirmininku buvo kunigas V. Gurevičius.

1938 m. ištekėjo už Gecevičiaus. Per Šv. Jono atlaidus pas Katriutę suvažiuodavo daug giminių ir kitų svečių. Vasarą Išlauže mėgo atostogauti brolis Kazys.

1943 m. birželio mėn., ruošdama Šv. Jono atlaidų vaišes, savo namo rūsyje suko perdegusią elektros lemputę, neatsargiai prisilietė prie elektros laidų ir žuvo. Palaidota Išlaužo kapinėse.

Pranas Brundza (1898–1966). Gausioje šeimoje jis buvo septintas vaikas. Mokėsi Paežerių pradinėje mokykloje. Toliau mokytis nebuvo galimybių. Mėgo ūkio darbus.

1918–1919 m. buvo Lietuvos kariuomenės savanoris ir kovojo su besiveržiančiais į Lietuvą bolševikais. Kaip savanoris Pranas gavo Veliuonoje 9 ha žemės. Brolis Jonas padėjo įsigyti grafo Tiškevičiaus dvaro centrą ir 43,6 ha žemės Marijampolės apskrityje, Veiverių valsčiuje, Mozūriškių kaime (vėliau pavadintame Lizdeikių kaimu). 1929 m. Pranas vedė Salomėją Paškevičiūtę. Jis aktyviai dalyvavo 1935 m. Suvalkijos ūkininkų streike.

Pasibaigus Antrajam pasauliniam karui, Pranas neteko viso turto. Šeima turėjo palikti savo namus, nes grėsė ištremimas į Sibirą. Kurį laiką slapstėsi. Nuo 1948 m. Pranas apsigyveno Išlauže, tragiškai žuvusios sesers Katriutės ūkelyje. Kurį laiką dirbo Išlaužo kolūkio bitininku. Sutvarkė sodą, pasodino daug serbentų.

Parduodavo medų, serbentus, obuolius, pieną. Laikė karvę.

Vaikai: Marytė, gim. 1930 m.; Julija, gim. 1931 m.; Kazys, gim. 1935 m.

Pranas mirė 1966 m. Palaidotas Išlaužo kapinėse.

Elena Česnevičienė (Brundzaitė) (1900–1967). Mokėsi Paežerių mokykloje, paskui Parausių pradinėje mokykloje. Baigė namų ruošos kursus. Elena gyveno tėviškėje, Parausių kaime, kartu su tėvais ir broliu Andriumi. Ant jos pečių gulė visas namų ūkis.

1939 m. ištekėjo už Parausių mokyklos mokytojo Mečislavo Česnevičiaus. Jis buvo labai išsilavinęs, energingas, visų gerbiamas žmogus. M. Česnevičius labai artimai bendravo su Brundzų šeima. 1941 m. Elenai ir Mečislovui gimė dukra.

1941 m. birželio 14 d. visa Česnevičių šeima buvo suimta ir ištremta. Pradžioje juos nuvežė į Altajaus kraštą, o 1942 m. vasarą išvežė į Jakutijos šiaurę, į Bykovo gyvenvietę. Čia 1943 m. sausio mėn. mirė M. Česnevičius. Elena liko viena su mažamete dukra. Tada iš jakutų nusipirko siuvimo mašiną ir pradėjo siūti, taip užsidirbdavo pragyvenimui. 1954 m. jai leido išvažiuoti į Krasnojarsko kraštą pas seserį Uršulę, į Maklakovo gyvenvietę.

1956 m. grįžo į Lietuvą. Gyveno pas sesers Uršulės dukrą Kaune, paskui Išlauže, vėl Kaune.

Dukra Elena, gim. 1941 m.

Elena Česnevičienė mirė 1966 m. Palaidota Kaune, Petrašiūnų kapinėse.

Andrius Brundza (1901–1983). Jis buvo devintas vaikas gausioje Brundzų šeimoje. Mokėsi ką tik atidarytoje Parausių pradinėje mokykloje Amonynėje. Mokoma buvo rusiškai. Baigė 4 skyrius.

Nuo mažų dienų Andrius daug dirbo: ganė žąsis, karves, o paaugęs kartu su vyresniu broliu Pranu tapo pagrindiniais tėvo pagalbininkais ūkyje.

1921 m. Andrius tarnavo Lietuvos kariuomenėje. Tarnavo Siesikuose, prie Ukmergės, buvo raštininkas, turėjo puskarininkio laipsnį. Grįžęs iš kariuomenės, toliau dirbo ūkyje. 1932 m. mirė tėvas. Brundzų šeimos nutarimu Andrius tapo ūkio paveldėtoju. Ūkininkavo sėkmingai: statė trobas (tvartą, klojimą, daržinę, klėtį), ant tvarto įrengė vėjo jėgainę, išplėtė sodą, pirko žemės ūkio mašinų. Prieš pirmąją bolševikų okupaciją ūkyje dirbo du kumečiai, keli vyrai, mergos, pusberniai, piemenukas. Ūkyje buvo 25 melžiamos karvės, 12 arklių, keliolika avių, nemažai kiaulių, paukščių.



Prano Brundzos ir Salomėjos Paškevičiūtės vestuvės. 1929 m. VKM nuosavybė



Andrius Brundza. VKM nuosavybė



Andrius Brundza su sūnumis (iš kairės): Jonu, Andriumi, Stasiu. Parausiai. 1950 m. VKM nuosavybė

1938 m. Andrius vedė Justiną Balsytę, kaimyno ūkininko vyriausią dukrą. Justina gimė 1917 m., mokėsi Parausių pradinėje mokykloje, 1935 m. baigė dvi metus Barzdū žemės ūkio mokyklą, mokėsi namų ruošos.

1940 m. birželio mėn. rusams okupavus Lietuvą, ūkis buvo žlugdomas: atimta 30 ar 40 ha užsėtos žemės, dalis gyvulių, mašinų.

Pokario metais vėl prasidėjo represijos. Buvo sudaryti „buožių“ (taip bolševikai pavadino ūkininkus) sąrašai, vykdomas „išbuožinimas“. Iš Andriaus atėmė 45 ha žemės, tvartą, daug gyvulių, arklių, padargų. Buvo uždėtos labai didelės prievolės, mokesčiai. Už prievolių, mokesčių nemokėjimą grėsė kalėjimas (paprastai už „sabotažą“).



Andrius Brundza su sūnumi Stasiu prie Parausių kaimo kryžiaus. 1978 m. VKM nuosavybė

Andrius daug padėjo ištremtiems giminėms, o jų buvo gana daug. Sužinojusi, kad yra įtraukta į tremiamųjų sąrašus, 1951 m. rudenį Andriaus šeima (su trimis mažamečiais vaikais) pabėgo iš namų. Kurį laiką slapstėsi. Andrius su sūnumi Stasiu išvažiavo pas brolių Kazį į Kauną, o Justina su sūnumis Jonu ir Andriumi – į Taūragę pas savo seserį Bronę. Visa šeima vėl susirinko 1952 m. pradžioje. Laikinais apsigyveno kompozitoriaus Šimkaus sodyboje Kaune, prie Botanikos sodo. Tuo metu ten buvo Kompozitorių sąjungos ūkis ir jame gyveno kompozitoriaus A. Budriūno šeima. K. Budriūnienė ir K. Brundzienė (Kazio žmona) buvo bendramokslės, matyt, tai ir lėmė, kad Andriaus šeimai buvo leista ten apsistoti. Andrius brolio Kazio dėka gavo darbą Botanikos sode ir dirbo visą laiką: darbininku, sargu, kūriku, sandėlininku. 1952 m. rudenį šeima persikėlė į statomą namą Simno gatvėje.

Sūnūs: Jonas, gim. 1940 m.; Stasys, gim. 1942 m.; Andrius, gim. 1949 m.
Andrius Brundza mirė 1983 m. Palaidotas Kaune, Seniavos kapinėse.

Magdalena Brundzaitė (1906–1922). Mokėsi Parausių pradinėje mokykloje, Marijampolės *Žiburio* gimnazijoje. Susirgo džiova (TBC) ir 1922 m. mirė. Palaidota senosiose Pilviškių kapinėse.

Stasys Brundza (1909–1978). Jis buvo paskutinis vaikas didelėje ūkininko Jono Brundzos šeimoje, kurioje jau buvo 10 vaikų.

Lankė Parausių pradinę mokyklą, paskui Marijampolės valstybinę gimnaziją. Ją baigė 1929 m. Tais pačiais metais įstojo į Vytauto Didžiojo universiteto Technikos fakultetą. Baigė du kursus. Vėliau mokėsi ginkluotės karininkų kursuose. Paskui iki 1941 m. dirbo ginklų dirbtuvėse Kaune. Buvo komandiruotas į Prancūziją, Belgiją, ten tikrino ir priiminėjo Lietuvos kariuomenei nupirktus ginklus.

Kai 1940 m. Sovietų Sąjunga okupavo Lietuvą, jis, kaip ir dauguma Lietuvos karininkų, sutiko būti Raudonosios armijos karininku. Tačiau vėliau beveik visus Lietuvos karininkus rusai suėmė ir ištremė. Stasį suėmė 1941 m. birželio 14 d. Sugrūdo į gyvulinius vagonus kartu su daugeliu likimo brolių ir išvežė, kaip vėliau tapo aišku, į Sibirą. Ešelonui būnant kelyje prasidėjo karas.

Stasys pateko į lagerius Norilske, ten išbuvo 3 metus. 1944 m. S. Brundza buvo perkeltas į Krasnojarską, į *Sibmas* gamyklą, dirbo inžinieriumi technikos skyriuje. Baigėsi karas. Tik tada Lietuvoje likę broliai ir seserys sužinojo, kad Stasys gyvas ir kur jis. Į Sibirą pradėjo plaukti laišakai, siuntiniai.

1949 m. Stasys Brundza perkeltas į Irkutsko srities lagerius. Dirbo medžio apdirbimo įmonėje įvairius darbus. 1951 m., atsėdėjęs lageriuose 10 metų, Stasį Brundzą „paleido“ ir ištremė į Igarką. Igarkoje dirbo medžio apdirbimo kombinate šaltkalviu mechaniku.

1952 m. Stasys vedė tremtinę Barborą Lukaitę. Barbora – ūkininko dukra. Ji buvo Lietuvoje suimta 1946 m. ir nuteista 5 metams lagerių, įskaitant 2,5 metų,



*Lietuvos kariuomenės
leitenantas Stasys Brundza.
VKM nuosavybė*

praleistų Vilniaus kalėjime. Pradžioje pateko į Vorkutos lagerius, o paskui ištremta į Igarką iki gyvos galvos.

1955 m. persikėlė gyventi į Makklovą, Krasnojarsko sritį. Čia juos pasikvietė Stasio sesuo Uršulė Šlekienė, ištremta 1948 m. Sibire gimė du sūnūs: Rimas ir Jonas.

1956 m. Brundzams „leido“ grįžti Lietuvon. Tų pačių metų rudenį visa šeima grįžo. 1957 m. kovo 15 d. karo tribunolo (Rygoje) sprendimu Stasys Brundza buvo „reabilituotas“, o Sovietų Sąjungos gynybos ministro įsakymu jam gražintas karinis vyresniojo leitenanto laipsnis.

Grįžusio į Lietuvą tremtinio šeimos gyvenimo pradžia buvo sunki: nėra kur gyventi, nėra darbo, nėra iš ko gyventi. Prieš okupaciją Panemunėje pirktas Stasio namas buvo nacionalizuotas. Pradžioje Stasys su šeima gyveno pas savo brolių Kazį Kaune. Paskui, giminėms patarus, Stasio šeima įsikūrė Išlauže, ten sesers Katriutės name jau gyveno brolis Pranas ir kiek anksčiau iš Sibiro grįžusi sesuo Elenutė. Nuo 1957 m. gegužės mėn. Stasys pradėjo dirbti Kauno SST valdyboje baro melioratoriumi. Paskui kurį laiką nedirbo. Vėliau išdarbino Išlaužo kolūkyje sandėlininku, tvarkė trašų sandėlį.

Sūnūs: Rimas, gim. 1954 m. (Krasnojarsko krašte); Jonas, gim. 1956 m. (Krasnojarsko krašte); Algimantas, gim. 1958 m. (Lietuvoje, Išlauže).

Stasys mirė 1978 m. Palaidotas Išlaužo kapinėse.



*Prie stubos verandos Parausių k. (iš kairės):
Bronė Balsytė, Stasys Brundza, Justina
Brundzienė (Balsytė), Andrius Brundza.
1939 m. VKM nuosavybė*

Iš profesoriaus Kazio Brundzos neskelbtų atsiminimų

Parengė Jonas Brundza

Šeimos tradicijos. Bene ryškiausia, net kelioms Brundzų kartoms būdinga buvo muzikavimo tradicija. Per šventes, kai susirinkdavo visa šeima, atvykdavo giminių, ne alus buvo geriamas, o daug grojama. Kazio tėvų kartoje smuiku grojo jo dėdė Stasys, vėliau išvykęs į Ameriką. Iš senolių buvo žinomas panašus į kontrabosą instrumentas, gaminamas iš kiaulės pūslės ir žarnų. Kazys ir jo brolis Jonas, mokydamiesi Marijampolės gimnazijoje, grojo mokiinių orkestre, o atostogų metu grojimo meno mokė jaunesnius.

„Iš vaikystės paliko įspūdžiai, susiję su tikruoju menu – su muzika. Mano atmintis muzikavimo pradžios šeimoje nesiekė, nes muzikuoti Brundzuos pradėta praeito šimtmečio [XIX a.] pabaigoje. Mūsų Tėtės vienas iš trijų brolių – Stasys Brundza grojo smuiku. Jam artinosi šaukimo kariuomenės metai. Kelias Amerikon, matyt, jau seniai buvo nutiestas, o smuiko stygų (kanapinių ar žarninių) garsai jau tada, matyt, buvo pradėję žymėti Brundzų gyvenimo kelią. Brundzai liko be muzikanto, bet liko ryškus atminimas, ir giminių pokalbiuose žodis „skripka“ neišnyko.

[...] Jauniausiųjų Brundzų atžalų gimimas sutapo su dviejų pirmųjų vestuvėmis (1907 ir 1910 m.), kurių didžiausia įdomybė buvo ne kas kita, o tik Guobos kapela (trys muzikantai, kurie grojo sutinkamiems svečiams maršus, o vėliau – šokius). Guobos kapelos grojamos šokių ir maršų melodijos man krisdavo į atmintį, ir po vestuvių jas prisimindamas stengdavausi kai koku būdu vieną ar kitą paniūniuoti, o brolis Jonas jas pakartodavo smuiku. Matyt, man, kaip ir tėtėi su mama, labiau patikdavo šokių melodijos, negu „tysavimai“. Labai galimas daiktas, kad brolis Jonas jau buvo pamėgęs tikrąją muziką, nes Marijampolės gimnazija jau turėjo savo stygų orkestrą ir jis jame grojo. Tai liudijo tėviškėj paliktos orkestrėlio fotografijos su tais pačiais instrumentais kaip S. Sondeckio orkestre (fotografija, deja, per karą pradingo). Broliui Jonui, matyt, kilo idėja panašų orkestrą sukurti ir tėviškėj. Broliui Juozui nupirko smuiką. Juozas nebuvo linkęs muzikai, bet kokiais tai būdais jis buvo Jono prikalbintas imtis groti. Broliui Jonui smuiką nupirko kaimynystėj kilęs kunigas Narijauskas (jis vėliau buvo Romos katalikų pasiuntinys



Botanikas ir mikrobiologas prof. Kazys Brundza (1903–1991). VKM nuosavybė

Vatikane). Šis šviesesnės spalvos smuikas visada atrodydavo žymiai gražesnis, gal tik dėl to, kad grojo tikras muzikantas. Kada ir kokiomis progomis Jonas Juozą išmokino grojamoms melodijoms pritarti, niekaip negalėčiau pasakyti, nieko neprisimenu. Tik žinau, kad jis šokiams „turavodavo“, ir tėteli bei kitiems šeimos nariams ši dviųjų „kapela“ labai patikdavo.

Vienos ir kitos vestuvės atnešė į Brundzų šeimą tradiciją, atvykus vienam kitam iš pažįstamų ar giminių, linksmai pagroti. Kaip gyvą matau tų laikų Jonuką, įsistojusį į gražiai nuplautus kaliošus, stuboje bešokantį polką su Valaičių Marele ar Onute. Kaliošai dar tada buvo tik ką pasirodę prekyboje – gražūs, kartu papuošalas.

Šokiai mūsų šeimoje vėliau pasidarė graži tradicija; Brundzų smulkuomenė paaugo ir muzikos instrumentų padaugėjo – atsirado lūpinių armonikėlių, o kontraboso vietoje – per kiaulės pūslę ištemptas šniūras.

Aktyviausioji šokių iniciatorė buvo sesuo Alenutė. Visa, ką čia pasakoju, buvo man gerai atsimenamais laikais.“

Įspūdingos būdavo tos šventinės muzikinės popietės tiek senoje kaimo pirkioje, tiek ir vėliau, profesoriaus šeimoje, jam jau dirbant Lietuvos žemės ūkio akademijoje ir auginant tris muzikuojančius vaikus. Profesorius ir trys jo vaikai sudarė kamerinį šeimos orkestrėlį ir beveik profesionaliai atlikdavo nelabai sudėtingus klasikos kūrinius.

Kazys Brundza iki gilios senatvės grojo Vilniaus simfoniniame orkestre (vadovas Ch. Perelšteinas). Sūnus Stasys, nors ir netapo muzikantu, o pamėgo automobilių sportą, sako, kad muzika jam padeda girdėti automobilių gausmo harmonijas.

Ūkio darbai – vaikų vargai. „[...] Tėtė gerai žinojo, kas yra uždirbti duoną ir sukaupti pinigų numatomoms statyboms, tad tinginiaujančių šeimoj vaikų negali būti. [...] Mėslo vežimas paaugliams prasidėdavo nuo išvežimo į laukus prikrauto vežimo ir parvažiavimo iš laukų kito – tuščio vežimo. Šis darbas buvo, gali sakyti, malonumas. Tikras ir sunkus mėslo vežimas tai tas, kai trys keturi vyrai įstumia atbulą vežimą į tvartą ir čia pat gyvulių sumintą mėslą su šakėmis iš po kojų lupa ir krauna į mės-lavežimą su kaupiu, vos dviųjų arklių pavežamą. Šį vežimą lyg mažą trobelę su stogu išvaro kieman ir apmaino į sugrįžusį tuščią vežimą. Trys įvairūs mėslo vežimo darbai skiriami mažiausiai 5 darbininkams. Pats rimčiausias darbas yra pilną vežimą paskirstyti lauke šešiomis, viena eile surikiuotomis krūvomis. Jas du darbininkai šakėmis išskirsto trėšiamame plote. Šis plotas nedelsiant laukia dar vieno darbininko – artojo.



Broliai Brundzai (iš kairės): Kazys, jo žmona Konstancija, Stasys. Parausiai. 1938 m. VKM nuosavybė

[...] Ūkiniai darbai gimnazistui nebuvo malonūs. Tai buvo sunki pareiga. Sunkus fizinis darbas dvasinio pasitenkinimo neduodavo, be to, jis galėdavo netgi pakenkti sveikatai. Mes jausdavom tik moralią pareigą neužsileisti ir ščyrai [sąžiningai] vykdyti seną būtiną tradiciją, nes tai buvo lyg ir atlyginimas šeimai už tą laimę, kurią tau suteikė šeimos kolektyvas, ypač sunkiai be prošvaistės dirbantys tėvai. Visokius ūkio darbus, kuriuose reikalingas dar ir galvojimas, apdairumas, atlikdavo tėvai. Būsimam inteligentui skiriami darbai svarbiausia reikalavdavo iš tavęs atiduoti tik laiką. Kartais visą dieną – nuo saulės pasirodymo per kluono stogą iki jos nusileidimo. Mintys galėdavo skraidyti kur tik nori. Dažnai čia šaudavai du zuikiu: varai mėšlo vežimą arba su vežimu važinėji nuo kupetėlės prie kupetėlės ir kartu iš rankovės išsitrauki paruoštą „špargalkę“ su kalamais svetimos kalbos žodžiais. Nieks netrukdo net ir galvoti apie skaitomos knygos turinį. Apie mėšlo vežimą, atsimenu, brolis Jonas vieną kartą išsireiškė: „Mėšlo vežimas (mėžimas) man pagrobė brangų laiką, skirtą dvasiniam brendimui“. Tą patį galėjau ir aš pasakyti apie mano ganomas kiaules. Avių ir karvių ganymas – jau kas kita.

Po dvejų trejų metų gavau naują „tarnybą“ – ganyti kiaules. Mūsų muzikiniai bendravimai nublanko. Aš buvau žiemos ir pavasario metu jau nolikų ir pirmą mokyklos kursą suvirškinęs, bet, ganykliniam laikotarpiui prasidėjus, Andrius išginti kiaules atsisakė ir pasidariau aš rimtu jų ganytoju, o brolis Andrius mane moksluos pralenkė. Matyt, apgailėstaudamas dėl šitokios ūkinės situacijos ir jausdamas čia bejėgystę daryti įtaką šiai žiauriai ūkinei tvarkai, Jonukas vieną kartą prieina ir klausia: „Aš tau, Kaziuk, parvežiau įdomių lietuviškų knygelių, gal rastum laiko paskaityt?“ Aš, žinodamas kiaulių būrio įvairų charakterį, aiškinau: „Štai Baltoji išigudrino pasinerti Balsio rugiuose ir net koja moka pluoštą užkabinti palenkti žemyn, kad rugių varpos būtų ties pat šnipu, tuoj pat nukandamos. Kita vėl – Degloji įprato į Keršio bulvės.“ Brolis, matyt, suprato, kad kiaulės – sutvėrimas ne kolektyviškas, kad jų ganymas su mokslais nesuderinamas. Tai ne avys ar žąsys.“

Liga. „[...] Pajutau kosulį, kuris nesiteikė paprastai praeiti. Pajutau, kad sergu. Nors gimnaziją ščyrai lankiau, bet išėjo dar blogiau. Sužinojęs šias „baikas“, brolis Jonas, dar patikrinęs šią tiesą iš savo draugo Marijampolės gydytojo Bagdono, man uždraudė lankyti gimnaziją ir liepė gydytis namuose. Kitas gydytojas (Akmianskis) dar prirašė gerti „Thiocol“ ir pieną, nieko nedirbti. Aš taip ir dariau – nieko nedirbau. Užtat įsitaisiau pačiūžas ir po kelias valandas kasdien – ant ledo. Liga tikrai praėjo. Pralaidęs IV klaseje vieną ketvirtį, ir vėl važiuoju gimnazijon. Kartu dar ruošiau egzaminams jaunesniąją sesutę Magdelę. Abiem išėjo blogai. Ji, namuose besigydydama, po metų mirė, o man liga po laidotuvių atsinaujino. Ir vėl gavau mesti gimnaziją. Jau šiuokart brolis mane paėmė labai rimtai. Turėjom važiuot Kaunan ir atsigulti tyrimui jo paties neurologiniame skyriuje. Gydytojas M. Nasvytis, padaręs skreplių analizę, man pripažino atvirą džiovą (TBC).

Brolis pamatė, kad su manim gali būti kaip su seserim. Jis pats buvo ne per seniai grįžęs iš Leipcigo, iš stažuotės, staiga griebėsi ruošti abiem užsienio pasus. Ir štai 1923 m. vasarą abudu išvažiuojam į Švarcvaldą, į sanatoriją. Aš prieš tai, lyg nujausdamas, ėmiau smarkiai mokytis vokiečių kalbos. Važiuojant į Vokietiją, jau Prūsuoje traukinys pamatė, kad aš ten turbūt neprაžūsiu ir gal išgysiu. Traukiny su keleiviais, važiuojančiais vienoje kupė, ėmiau kalbėti vokiškai. Mūsų kelionę į Švarcvaldą pajavairino sustojimas Berlyne, padarant vizitą pas prof. Striumpolį. Pirmoji diena St. Blazene kartu su broliu man davė neužmirštamų palikimų vaizduotėj: orkestro vedėjo smuikavimas,

įvairiatautis žmonių „Babilonas“, išskyrus prancūzus ir anglus, kurorto sodo koncertai, inteligentiška mergaitė Viburyje. Švarcvalde gyvendamas pusę metų, pamačiau ir nerimtų (laidokaujančių) ligonių. Sugrįžęs iš ten, kelionę aprašiau (vien kelionę) straipsniu „Sveikatos beiškant“, kuris buvo išspausdintas gimnazijos „Moksleivių laikraštyje“ (1924 m.). Deja, laikraščelio neturiu.

St. Blazeno sanatorijoje kasdien lauke išgulint po 7 valandas ir kvėpuojant kalnų eglyno oru, dar prie to pavartojus rentgeno terapiją, po trijų mėnesių mane temperatūra pametė. Pasijutau sveikas ir pradėjau vadovybę prašyti, kad leistų grįžti namo. Tas išsistinis gulėjimas mane buvo nutukinęs. Be to, ištiesai tarp svetimų ir nostalgiją įvaręs. Visokiais argumentais stengiausi įtikinti, kad liga nugalėta. Pasakiau, kad ir pačiužos gera priemonė nuo TBC, nes prieš pusantrų metų buvau tokiu būdu išsigydęs. Prof. Bakmeisteris atsakė: „Jei būtum ne pačiužom gydęsis, būtų nereikėję ir čia važiuoti – būtum sveikas.“ Pamačiau, kad mano argumentacija neįtikinama, – teko atsiduoti medikų valiai. Ir vėl siunčiau graudingus laiškus Tėviškėn, kad siųstų dolerius, iškeitę į juos už javus gaunamus litus.

Tuo metu Vokietijoje buvo tikras badmetis. Nenuvažiuoisi, žinoma, visai neturėdamas pinigų. Lietuva tuo metu jau turėjo savo valiutą – litą. Parausių kaimo žemė, dirbama mano tėvų ir vyresniųjų brolių, visą šeimą maitino gerai. Brolis Andrius, atitarnavęs Lietuvos kariuomenėj, brolis Pranas ir dar vienas samdomas vyras dirbo kiek galėdami. Grūdų kainos buvo neblogos. Pardavę grūdus broliai skubiai vežė litus į Pilviškių pašta ir siuntė juos mano adresu į Sankt Blazeno sanatoriją. Aš, Vokietijoje gavęs pakvietimą į pašto agentūrą, nuėjęs išgirdavau mandagų klausimą: „Kokiais pinigais norit: ar šimtą dolerių, ar šimtą milijardų markių?“ (Paskutinis markės kursas buvo 1 RM = 1 bilijonas popiermarkių). Aš nedvejodamas ištariu vieną žodį „dollar“ ir dalį tos sumos ten pat iškeičiu tos dienos kursu į „reichsmarkes“, kad galėčiau tuoj pat pervesti į sanatoriją, į susikaupusių mano skolą. Buvo būtina skubėti, nes jau kitą dieną vokiečių markės kursas būdavo dar žemesnis.

St. Blazeno sanatorija – didelis internacionalas. Besimaišydamas tarp ligonių, galėjai greičiau pamanyti, kad čia Graikija, o ne Vokietija, nes sanatorijoje žymi dalis ligonių buvo vokiečių sąjunginės valstybės civiliškai apsirengę graikų karininkai. Kaip vokiečiams, taip ir graikams po nepasisekusio karo teko pergyventi ligas, tarp kitų ir tuberkuliozę. Siekiant sveikatos, reikalingas ramumas, o tą pasiekus – rimumas ir santūrumas, kad jau galėtum grįžti į Tėvynę. Prieš man išvykstant graikų kilmės karininkas Apapaliasopulas, naktį „atšventęs“ išgertuvėse, o po išgertuvių įvykus ligos recidyvui, kraujoplūdžiui, nuvažiavo ne į Tėvynę, o pas Abraomą. Mano tėvynainiai, kurių, be manęs, buvo dar 5 (Jackevičius, jo sesutė ir Pilviškių mokytoja Iškauskaitė, kunigas Janeliūnas), labai nusistebėjome, kad graikai, būdami karšto temperamento, po ligos negreitai pasiekia sveikatą, nes stengiasi ją dar „avansu“ papildyti naujais „džiaugsmiais“.

Aš, pasirodo, buvau jau ne iš tos kategorijos žmonių, kurie galėtų su savo sveikata štukas [pokštus, juokus] krėsti. Temperatūra nukrito, padėkojau seselėms, gydytojams ir visiems mane globojusiems vokiečiams ir parvykau į Pilviškių geležinkelio stotį, kurioj manęs laukė ir tėviškės vežimas su seseria Elenute.“

Mokslai. „[...] Mokykla ėjo į pabaigą, o kas toliau? Dėl mano likimo buvo pastatytas klausimas, ką darysite su Kaziu? Tokį klausimą uždavė Pilviškių klebonas mano Tėtei. „Rengiuosi mokyt arti,“ – buvo Tėtės atsakymas.

Ir taip praėjo atostogos, atėjo ir nauji mokslo metai, o po jų – naujos atostogos be jokių ypatingų prietykių. Visi Brundzų vaikai griebėsi mokytis. Brolis Pranas mokyklą baigė, mokslam didelės traukos neparodė, anot Tėtės, „ėjo akėt“. Mudu su Elenute, nors ji trim metais už mane vyresnė, mokėmės kartu. Magdelė, dviem metais jaunesnė, mokyklą tik pradėjo. Slebizavojo [skiemėnavo] rusiškai. Niekaip negalėdavau suprast, kodėl jai vietoj sakinio „Mat' kormit kur zernom“, vis išeidavo „Mat' kormit kurmit...“

Tačiau mano mokslas daugiausia vykdavo, kaip anksčiau, neganomuojų laikotarpiu, o kai ateina vasara – vėl kiaulės...

Į sąmoningą pilietinį-ideologinį galvojamą pradėjau eiti 1916–1917 m. Man darė įspūdį M. Prano (Mašiotų) parašytas to meto „Lietuvos istorijos vadovėlis“, lydimas tokių pat įsitikinimų ir pažiūrų kaip mano tikrojo mokytojo Kazio Miknio. Šie faktoriai tik užtvirtino labai suprantamą Brolio išjaustą auklėjimo dvasią. Ši dvasia negirdimai spindėjo ir iš abiejų Tėvų. Jie abudu buvo nemokyti, giliai tikintieji. Jų elgesyje ir pasikalbėjimuose niekada neteko pastebėti kokio nors nelogiškumo ar priešiško viens kitam ir vaikams. Tikėjimas jiems buvo kaip saulė ir oras – savaimė suprantama, nekintami dalykai. Renkantis man skirtą mano paties išsvajotą mokymosi ir mokslo kelią, rimtų kliūčių ar griežtų kategoriškų įsitikinimų, kaip Broliui Jonui (tik kunigas ir ne kitaip), man nebuvo. Tėtė matė, kad labai nukrypstu į muziką (čia nieko baisaus), bet per atostogas – teatrinę veiklą, todėl man esant IV klasėje tėvas pasakė: „Būsi kunigas arba daktaras, kito kelio nėra“. Vėliau šį kietą nutarimą, matyt, primiršo ir mano sveikatos išsaugojimo sumetimais, kuriuos greičiausiai jam įteigė Brolis Jonas, nieko nekliudė, kai aš rengiausi į miškininkystę. O kai po metų atvažiavau į Kauną studijuoti biologijos, ir visai užmiršo. Greičiausiai dėl to, kad mano pusbrolis Valaičių Kazys jam pasakė: „Jūsiškis Dotnuvoj yra profesoriaus Vilkaičio dešinioji ranka.“ Mat K. Valaitis nuvažiavo į Dotnuvą studijuoti agronomijos ir ten mudu buvom susitikę prie mikroskopo, kaip dėstytojas ir studentas. Aš tik pajutau iš Tėtės pusės pilnutinę man toleranciją ir tuo labai džiaugiausi.“

Oželių kaimas

Kęstutis Žemaitis

Oželių kaimo vietovardis. Nėra aišku, kas nulėmė Oželių kaimo pavadinimą. Žvelgiant į gretimus kaimus, kurių pavadinimai Paršeliai, Pančekiai, galėjo būti tiesiog butinis sprendimas. Galėjo būti ir tai, kad čia, miškais apsuptyose vietose, pelkėtose pievose, buvo nemažai laukinių žvėrių – stirnų, kurias žmonės vadino ožiais.

Oželių kaimo pradžia. Nėra aišku kada Oželiuose apsigyveno pirmieji gyventojai. Tačiau jau 1738 metų sąrašuose dokumentuose Oželių kaimas minimas ir įvardinami pirmieji gyventojai, tai Petras Draugelis ir Baltramiejus Vaičaitis¹. Tuomet jau buvo žinomi gretimi Paršelių ir Šunskų kaimai.

Oželių kaimas ilgą laiką priklausė Vilkaviškio parapijai, nes ir greta esantys Šunskai, kuriuose pirmoji bažnyčia pastatyta tik 1795 metais, buvo Vilkaviškio filija. Šunskų parapija (jai priklausė aplinkiniai kaimai) tapo savarankiška tik po Pirmojo pasaulinio karo, vyskupiją valdant vyskupui Antanui Karosui.

Oželių kaimo administracinė priklausomybė 1858 metais²:

Valsčius	Kaimas arba sodyba	Dūmų (sodybų) skaičius	Gyventojų skaičius	Atstumas iki bažnyčios (km)
Vilkaviškis	Oželiai	16	160	3

Oželių kaimo gamta. Oželių kaimo vidury yra Oželių ežeras. Jis dar praeito šimtmečio viduryje, ypač prieš kolūkių sukūrimą, buvo gana gražus, žuvingas – tikra kaimo puošmena. Vėliau ežeras pradėjo apaugti krūmais, jo vandenis pamažu užkariavo įvairios žolės. Taip šis gražus vandens telkinys tapo nuo krantų neprieinamas ir žmonės prie jo jau nebesirinkdavo net karštomis vasaros dienomis.

Vietos apie kaimą nėra visiškai lygios, kaip įprasta matyti Sūduvos laukus. Čia galima rasti ir vieną kitą kalvelę, nors dzūkas, pripratęs prie savo vaizdingų pušimis apaugusių kalvų, jų gal ir nepastebėtų.

Žemės reformos. Pirmoji žemės reforma susijusi su kaimo skirstymusi į vienkiemius. Tą įvykį mena buvusioje kaimo vietoje, prie Juozo ir Julės Čivinskų sodybos, dar tebeauganti kriaušė. Toje vietoje gyvena jų sūnus Jonas.

Vėliau atėjo kolektyvizacijos laikotarpis, žmonės buvo verčiami atiduoti žemes, gyvulius, darbo įrankius ir „stoti į kolchozą“. Šis prievartinis procesas žmonėms buvo žiaurus ir nesuprantamas. Tačiau kai keletą šeimų „stribai“ išvežė į Sibirą, „nubuožintiems“, tai yra jau apiplėštiesiems, ūkininkams neliko pasirinkimo. Vėliau gražios sodybos buvo naikinamos ir kuriamos vadinamosios gyvenvietės, kur žmogus jau nebesijautė laisvas. Savo mažame sklypelyje jis turėjo sutalpinti namus, ūkinius pastatus, daržą, sodą. Išvežus daug gyventojų į Sibirą, pradėjo viešpatauti visokio plauko veltėdžiai, skundikai. Praturtėjo tie, kurie pritarė ir pasirašė, kad kaimynai būtų ištremti. Jie ėjo į išvežtųjų namus ir ėmė maistą, malkas, gyvulius, dėkodami sovietinei

¹ Lietuvos centrinis istorijos archyvas, f. 11, ap. 1, b. 1058, l. 431.

² Opisanie parafii Szumskiey, która sklada się z wsióv i osad, 1858 r., Sig. I-548, Akta Koscielna, filialne Szumsk.

santvarkai ir jos išsigimusiems vadams. Taip buvo tęsiamas žmonių skriaudų, supriešinimo ir persekiojimo laikotarpis. Be to, reikėtų pridurti, kad kolūkinis laikotarpis išmokė žmones negerbti svetimos nuosavybės, o kartu ir žmogaus, negerbti savęs, įtarinėti, nepasitikėti, slėpti savo įsitikinimus.

Trečioji praeito amžiaus žemės reforma Ožėlius palietė jau nepriklausomybės metais. Tiesa, labai palengva, tačiau kaime vėl pradėjo atsikurti kai kurios sodybos, žmonės tęsė ūkininkavimą, kūrė savo gerovę. Visgi išeidami iš kolūkių ne vienas jautė skriaudą, nes ne visada teisingai būdavo atiduodama kiekvieno dalis. Dažnai geresnę ir didesnę dalį pasiimdavo tie, kurie koku nors būdu buvo „prie griūvančios valdžios“. Deja, taip vyko visoje Lietuvoje.

Apie Plioplių kaimą

Algimantas Gureckas

Plioplių kaimas yra pietvakarinėje Lietuvos dalyje, Marijampolės rajone, Sūduvos lygumose. Kai buvau mažas, apie 1928 ar 1929 metus, pačiame kaime ir jo apylinkėse dar buvo pelkynų, kuriuose varlinėjo gandrai. Jau tada tie pelkynai buvo išraižyti grioviais ir vėliau, 1940–1944 metais, pelkynų jau nebeužtikdavau. Matyt, jie buvo nusausinti ir paversti dirbamais laukais.

Naši kaimo žemė, pažangių ūkininkų išmaningai dirbama, duodavo gerą derlių. Buvo auginami įvairūs javai, daržovės, techniniai augalai, ypač daug cukrinių runkelių. Laikyta daug karvių pienui, nes nemaža laukų dalis buvo vešlios pievos, tinkamos šienauti ir gyvuliams ganyti Tarp laukų išsidėsčiusios medžiuose paskendusios sodybos su patogiais, tvarkingais namais ir ūkio pastatais, apsuptais daržų ir sodų, teikė įvairumo šiaip gal kiek ir nuobodžiam lygumos vaizdui. Darbščių Sūduvos ūkininkų sodybos ir įdirbti laukai gamtos ten ne tik nedarkė, bet dar ją pagražino.

Niekad nemačiau Plioplių kaimo žiemą ar rudenį. Vasarą jo ir apylinkių įspūdis buvo labai mielas ir jaukus, o pavasarį tarp žydinčių vyšnių paskendusios sodybos atrodė kaip pasaka. Mano atmintyje pavasaris Pliopliuose liko kaip prarasto rojaus vaizdas.

Senajo kaimo vieta. Plioplių kaime, kaip ir visoje Sūduvoje, ūkininkai gyveno vieniemiais. Kiekvieno ūkininko sodyba buvo jo ūkyje, tarp jo dirbamų laukų. Todėl sodybos buvo pasiskirsčiusios visame kaimo plote. Tačiau anksčiau Pliopliai buvo tikras senovinis kaimas, jo sodybos pagal kelią stovėjo viena šalia kitos. Tą senąją kaimo vietą galima lengvai atsekti, nes išsikėlę gyventi vieniemiais ūkininkai pasilaikė savo žemę senajame kaime. Kur anksčiau stovėjo jų namai ir ūkio pastatai, buvo jų daržai ir sodai. Dar 1944 m. ten augo seni vaismedžiai, ypač kriaušės.

Pirmieji namai vieniemiuose buvo mediniai, šiaudais dengti. Nepriklausomybės metais pastatai jau buvo visai susenę, todėl buvo keičiami naujais, mediniais ar mūriniais. Po 1940 metų senųjų namų man jau nebeteko matyti – turbūt visi ar beveik visi buvo pakeisti naujais.

Pilvė. Pietiniu kaimo pakraščiu teka mažytis Pilvės upelis, jo krantai buvo apaugę tirštais krūmais – prie upelio net sunku buvo prieiti. Apie 1928 metus upelyje laikėsi daug vėžių. Jie vėliau išnyko nuo vėžių maro ar kokios kitos jų ligos.

Pilvės pakrantėse plytėjo didelės vešlios pievos, kurias pavasarį patvinęs upelis apsemdavo. Pilvė tada pavirsdavo tikru ežeru.

Vasarą naktimis žemas Pilvės pievas dažnai apklodavo tiršta migla. Tada tose pievose būdavo labai lengva paklysti. Seni žmonės sakydavo, kad ten „*velnias žmogų vedžioja*“. Aš jau buvau studentas ir maniau, kad tai tik juokai. Bet kartą grįždamas naktį iš Plioplių sodybos pas Žilinskus, tokioj migloj paklydau ir gal kokias tris ar keturias valandas praklaidžiojau, kol išbridau iš miglos kažkur visai nepažįstamoj vietoj. O kaip minėjau, Plioplių sodyba nuo Žilinskių visai netoli – dieną ją galima aiškiai matyti.

Kapai. Šalia Pilvės pievų ant mažo kalnelio buvo senieji Plioplių kaimo kapai. Ilgą laiką jie buvo apleisti ir niekas ten nebuvo laidojamas. Apie 1931 metus mano senelis Kazimieras Vaišnys prieš mirtį paprašė, kad būtų palaidotas senuosiuose kapuose, kur ilsisi jo protėviai. Jo noras buvo išpildytas, šalia jo kapo buvo pastatyta maža koplytėlė, kapai sutvarkyti, aptverti ir vėl pradėti naudoti.

Plioplių apylinkės. Pilvė teka į vakarus ir ties Pilviškių miesteliu įteka į Šešupę, kuri jau yra nemaža upė. Pilviškiai yra apie 6,5 km nuo Plioplių. Pliopliai priklausė Pilviškių parapijai, ir Plioplių gyventojai dažnai turėdavo įvairių reikalų Pilviškiuose, nes ten buvo krautuvijų, vaistinių, gyveno gydytojai, advokatai. Iki vokiečių okupacijos bent pusė, o gal ir daugiau miestelio gyventojų buvo žydai, kuriuos visus 1941 metais išžudė specialūs žudikų daliniai.

Į šiaurę nuo Plioplių kaimo eina Kauno–Karaliaučiaus geležinkelis. Iš Plioplių kaimo galima matyti ir girdėti pravažiuojančius traukinius. Čia yra ir maža geležinkelio stotelė, vadinama Bagotąja, joje sustodavo vietiniai traukiniai. Dar toliau į šiaurę, apie 3 km nuo stotelės, tarp smėlynų yra Bagotosios bažnytkaimis su maža medine bažnytele ir viena ar pora krautuvėlių.

Į rytus nuo Plioplių kaimo yra Kirsnokiškės ir Skūčiškės kaimai, o už jų prasideda Kazlų Rūdės miškas, kuris tęsosi beveik iki Kauno. Tai likutis didžiosios Sūduvos girios, kuri 14–15 šimtmečiuose gobė visą Sūduvą. Partizanų karo metu Kazlų Rūdės miške laikėsi gausūs ir stiprūs lietuvių partizanų kovotojų daliniai. Miškas iš Plioplių kaimo gerai matomas, tamsi jo linija užstoja visą rytinį horizontą.

Kirsnokiškės kaimo vardas įdomus tuo, kad jis, kiek aš žinau, vienintelis visoje plačioje apylinkėje, atrodo, yra sūduviškas, nes „kirsna“ prūsiškai reiškė „juodoji“. Reikia manyti, kad čia kur nors dar buvo išlikusių sūduvių, kurie vėliau susiliejo su naujai atsikėlusiais lietuviais.

Už Pilvės eidami laiko keliukais tiesiai į pietus, pro Gaisrių kaimą, išeiname į Antanavo vieškelį, o už jo teka Šešupė, ant kurios kranto stūkso nedidelis piliakalnis. Kiek toliau į vakarus, tarp Antanavo vieškelio ir Šešupės, yra istorinis Antanavo dvaras. Lietuvos ir Lenkijos Respublikos laikais tam dvarui greičiausiai priklausė ir Plioplių kaimas. Prisiminimų apie baudžiąvą nebeišliko, nes Sūduvoje ji buvo panaikinta anksčiau negu kitur Lietuvoje. Baudžiąvą Sūduvoje panaikino Napoleonas, kai jis 1807 m. Tilžės taika ją atėmė iš Prūsų ir priskyrė Varšuvos kunigaikštystei.

Antanavo vieškelis. Antanavo vieškelis, einantis rytų–vakarų kryptimi, yra istorinis kelias. Juo žygiavo Napoleonas su pagrindine Didžiosios armijos dalimi prieš Rusiją, juo traukėsi sušalę tos armijos likučiai.

Kai 1940 m. sovietų Raudonoji armija užėmė Lietuvą, ji kurį laiką neižengė į Sūduvą, bet sustojo ties Nemunu. Dabar žinome, kad pagal slaptą 1939 m. rugpjūčio 23 d. Molotovo – Ribentropo susitarimą dalis Sūduvos į vakarus ir į pietus nuo Šešupės turėjo tekti Vokietijai. Pliopliai būtų vis tiek likę sovietams.

Pastovėjusi ties Nemunu porą savaitių, Raudonoji armija vėl pajudėjo ir užėmė visą Sūduvą iki Vokietijos sienos. Pasilipus kiek aukščiau, iš Plioplių galima matyti Antanavo vieškelį, ir tada aš su pusseserėmis mačiau, kaip rusų tankai ir sunkvežimiais vežami pėstininkai traukia vieškeliu į vakarus.

Plioplių kaimo ūkininkų Vaišnių šeimos nuotraukos

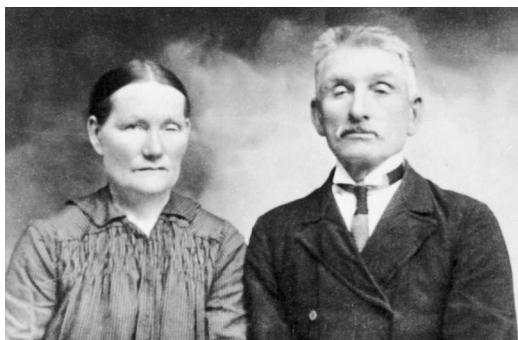

*Kazimieras Vaišnys (1858 03 04–1932 06 24)
ir Marijona Vaišnienė (Kriščiūnaitė)
(1863 12 11–1936 11 21). Iš anūkės Danutės
Žilinskaitės albumo. 1924 11 11*



*Gimnazistai Antanas ir Kazimieras
Vaišniai Marijampolėje. 1922 09 13.
Iš D. Žilinskaitės albumo*



*Vaišnių šeima: pirmoje eilėje (iš kairės) – sūnūs
Motiejus ir Antanas, antroje eilėje (iš kairės) –
tėvai Marijona ir Kazimieras, trečioje eilėje
(iš kairės) – sūnus Jonas, duktė Ona, sūnus
Kazimieras. 1924 06 08. Iš D. Žilinskaitės
albumo*

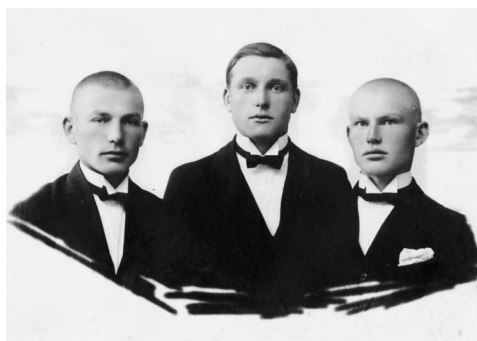

*Broliai Vaišniai – Vytauto Didžiojo
universiteto absolventai (iš kairės): mokytojas
Kazimieras, teisininkas Antanas, istorikas
Motiejus. Iš D. Žilinskaitės albumo*



*Antanas Žilinskas (1891–1981),
Onos Vaišnytės vyras ir
Danutės Žilinskaitės tėvas.
Iš D. Žilinskaitės albumo*

*Sėdi (iš kairės): Ona Vaišnytė ir Antanina
Vaišnienė (brolio Juozo žmona); stovi (iš kairės):
Juozas Besasparis ir Juozas Vaišnys.
Apie 1921 m. Iš D. Žilinskaitės albumo*



*Antanas Žilinskas
su seserimis
(iš kairės): Margarita
Storpirštienė
(Žilinskaitė),
aktorių Arūno ir
Gedimino Storpirščių
močiutė, Antanas
Žilinskas ir Katerina
Labanauskienė
(Žilinskaitė).
Apie 1973 m.
Iš D. Žilinskaitės
albumo*

1944 liepos 30 diena. Po ketverių metų rusai, stumdami atgal vokiečius, persikėlė per Nemuną į pietus nuo Kauno. 1944 m. liepos 30 dieną, anksti rytą, rusai po stipraus artilerijos apšaudymo pralaužė vokiečių frontą ties Įšlaužo bažnytkaimiu. Prasiveržę jų tankai ir šarvuočiai pasiekė Antanavo vieškelį ir patraukė juo į vakarus. Nerukus pasiekė Pilviškius ir per juos žygiavo tolyn į Vilkaviškį. Tik ten vokiečiai susigriebė ir užkirto rusams kelią. Prasidėjo kelias dienas trukęs mūšis dėl Vilkaviškio.

Tą rytą iš Plioplių kaimo matėme dulkes Antanavo vieškelyje, ten rusų šarvuočiai veržėsi į vakarus. Ore kovėsi rusų ir vokiečių lėktuvai. Jų kulkos kapojo medžių lapus ir šakas. Kazlų Rūdos miško pakraštyje pasigirdo šautuvai ir kulkosvaidžiai. Bet ties Antanavo vieškeliu niekas nešaudė. Ten tik užė rusų šarvuočiai, kiek įmanydami skubėjo, kad kuo greičiau ir kuo toliau prasiveržtų į vakarus.

Apie antrą valandą pamatėm iš Plioplių sodybos greit varomais arkliais išvažiuojantį pabėgėlių vežimą. Po poros valandų ir mes su savo vežimu patraukėme į vakarus. Pagal geležinkelio pervažą degė negesinamas kažkoks geležinkelio tarnybos pastatas, o priekyje mūsų liepsnojo vokiečių lėktuvų padegtas Pilviškių miestelis. Keli vokiečių lėktuvai vis grįždami pakartotinai jį bombardavo, matyt, tikėdamiesi bent kiek pristabdyti per Pilviškius besiveržiančius rusus. Netvarkingą vokiečių pasitraukimą dengė lietuvių karių dalinys, kuris traukėsi paskutinis. Taip nuo Plioplių kaimo prasidėjo mano pabėgėlio kelias.

Tautinis atgimimas ir kova už laisvę. Iš savo motinos pasakojimų girdėjau, kad Plioplių ir jų apylinkės kaimų gyventojai jau nuo seno buvo tvirti, susipratę lietuviai. Jie buvo įsitraukę į knygnešių sąjūdį, dalyvavo 1905 metų revoliucijoje, vėliau ruošė lietuviškus vaidinimus, reikalavo lietuviškų mokyklų. Pirmojo pasaulinio karo metu vokiečių okupacinei priespaudai vis stiprėjant, Plioplių apylinkėje kilo ginkluotas partizaninis pasipriešinimas. Kuriantis Lietuvos kariuomenei, būrys vyrų išėjo savanoriais į Lietuvos nepriklausomybės karus.

Gal įdomu ir tai, kad Pirmojo pasaulinio karo metu iš Plioplių kaimo rusų kazokus išvijo Vokietijos Pirmojo lietuvių dragūnų pulko raiteliai, kurie visi buvo Mažosios Lietuvos lietuviai.

Rimšų sodyba ir žmonės

Aidas Rimša

Naūdžių kaime, tarp dviejų miškų prie Raūsvės upelio vingio ir šalia Pilviškių–Gižų vieškelio, yra brolių Rimšų sodyba. Mano senelio Simono Rimšos 1879 m. įsigytą ūkelių po visų carinės priespaudos negandų sumaniai valdė jo sūnūs Juozas ir Jurgis. Ūkininkaudami jie ūkį išplėtė iki 18 ha ir pavertė moderniu jungtiniu ūkiu. Mano dėdė Juozas valdė 12 ha, o Jurgis, mano tėvas, 6 ha žemės. Trobesiai ir aruodai buvo bendri.

Iš senelio Simono pirktos sodybos pastatų išliko tik klėtis ir akmeninio rentinio šulinys. Šulinys ir šiandien naudojamas pagal paskirtį. Dabar toks šulinys jau retenybė. Kiti pastatai pamažu buvo pakeisti naujais, erdvesniais, modernesniais.

Sodybą sudaro (žr. schemą): gyvenamasis namas (1), klėtis (2), mūrinis tvartas (3), stoginė-mėšlidė (4), kluonas (5) su priblokuota pašiūre-ratine (dabar paversta garažu) ir motorine, kalvė (6), paukštidė (7), mėsos rūkykla (8), malkinė (9), šulinys (10), gėlynas-klomba (11) ir prie upės buvusi hidroelektrinė-malūnas (12), nuotekų valymo įrenginiai (13).

Gyvenamasis namas – tai 19,85 × 9,2 m, sienojų, apkaltų vertikaliomis dailylentėmis, pastatas su mansarda (*salka*). Pirmajame gyvenamojo namo aukšte

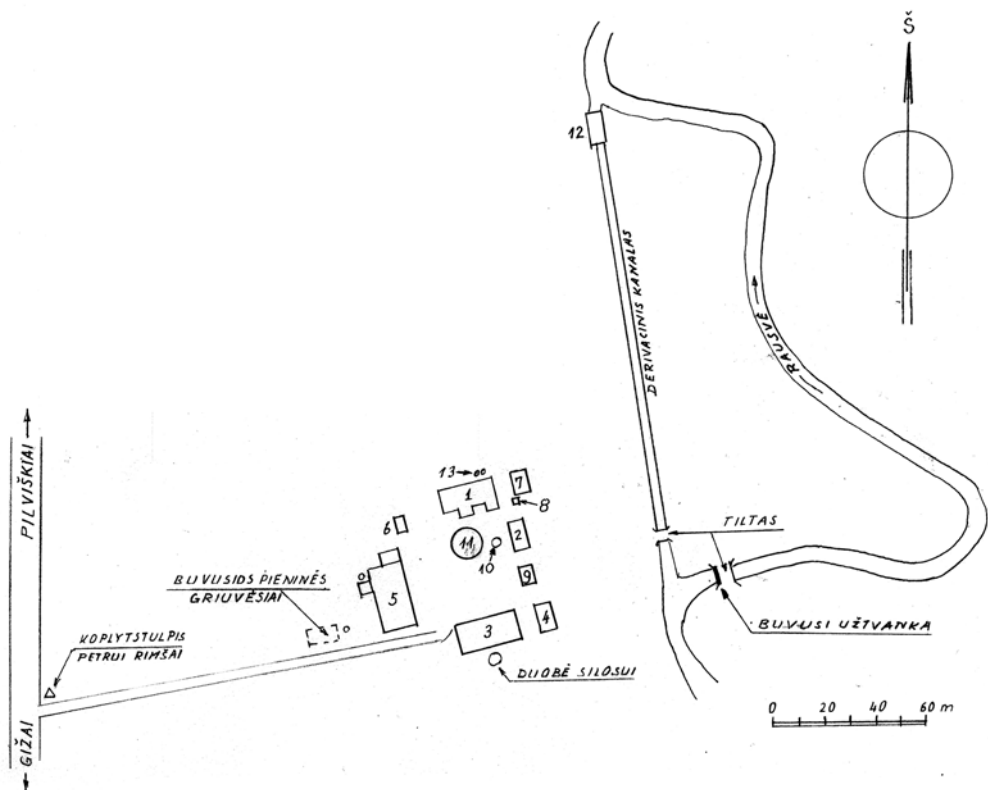

Rimšų sodybos schema



yra 5 kambariai, įstiklinta veranda (*gonkos*), priemenė, laiptinė į *salką* ir 1933 m. pristatytu prie gyvenamojo namo rytinio galo priestatu su virtuvės patalpa, prieangiu į ją, maisto sandėliuku (*kamara*), vonios patalpa su tualetu ir gyvenamuoju kambarėliu. *Salkoje* 4 kambariai. Visas virtuvės blokas ir 3 gyvenamieji namo kambariai šildomi centrinio šildymo radiatoriais. Katilas, kaitinamas kietuoju kuru, įrengtas virtuvės bloke. Karštas vanduo voniai ir virtuvei ruošiamas boileriye, kurį šildo viryklėje įrengtas gyvatukas. Šaltas vanduo siurbliu tiekiamas iš kieme esančio šulinio. Ši šilto ir šalto vandens tiekimo sistema su vonia ir tualetu patikimai veikia nuo 1933 metų! Centrinis šildymas įrengtas apie 1960 metus.

Seklyčioje yra skulptoriaus Petro Rimšos kūrinių muziejelis.

Klėtis – 10,80 × 5,50 m, rąstų pastatas, dengtas degto molio čerpėmis. Po klėtimi yra rūsys su atskiromis patalpomis bulvėms, daržovėms, vaisiams.

1930 m. pastatytas **mūrinis tvartas** (25,0 × 10,4 m). Mano tėvas Jurgis Rimša prieš jį statant buvo nuvažiavęs į Rytprūsius pasižiūrėti tenykščių statybų. Grįžęs parsivežtas idėjas sėkmingai įgyvendino. Pastatė tvartą aukštu, betono (cementinėmis) čerpėmis dengtu stogu. Talpioje jo pastogėje laikomas šienas ir šiaudai. Taip kartu apšiltinamos tvarto lubos, ir patogų per liuką paduoti pašarą tiesiai gyvuliams.

Pastatas suskirstytas į atskiras patalpas karvėms, kiaulėms, arkliams ir prieaugliui laikyti. Kiaulių pašarui ruošti įrengta virtuvė, šakniavaisiams – sandėlis. Pastogėje dar buvo įrengtas kambarys samdomiems vyrams. Visas pastatas elektrifikuotas.

Kiaulėms skirtoje tvarto dalyje, išilgai per vidurį, eina koridorius, o abipus jo įrengta po 4 gardus kiaulėms laikyti. Gardai vienas nuo kito atskirti mūro

Gyvenamasis namas su priestatu. Pirmame plane gėlynas.

2006 07 20.

A. Petrašiūno nuotr.



pertvaromis, o nuo koridoriaus – pakabintais ant vyrų mediniais skydais. Šie skydai, pastūmus koja jų apačią, pasisuka apie savo horizontalią ašį ir atidengia betoninius lovius iš koridoriaus pusės. Taip loviai atskiriami nuo kiaulių. Tada jie išvalomi, į juos pripilama pašaro ir, koja kilstelėjus fiksatorius, skydai savaime grįžta į vertikalią padėtį, o kiaulės vėl gali prieiti prie lovių ir ésti. Per metus čia būdavo užauginama apie 40 bekonų.

Kiaulių gardų grindys betoninės, pakreikiamos šiaudais. Šlapimas nutekėdavo į po koridoriaus grindimis įrengtą betoninį kanalą, o juo į betoninį požeminį rezervuarą. Pavasarį iš rezervuaro srutos būdavo išpumpuojamos ir jomis patrėšiamos pievos.

Gyvenamasis namas ir klėtis (dešinėje).

2006 07 20. A. Petrašiūno nuotr.

Tvartas. 2006 07 20. A. Petrašiūno nuotr.

Karvėms skirtoje tvarto dalyje buvo laikomos aštuonios didelio produktyvumo olandų juodmargės karvės. Čia jos būdavo rišamos viena eile skersai tvarto prie vertikaliai pritvirtintos grandinės su slankiojančiu puslankiu pasaitu kaklui. Karvės viena nuo kitos atskirtos metaliniu į grindis įbetonuotu rėmu. Kiekvienai karvei šerti įrengtos specialios ėdžios. Mėšlui, šlapimui ir srutomis surinkti ties karvių užpakaliais skersai tvarto išbetonuotas kanalas, kuriuo srutos teka į betoninį požeminį rezervuarą, o mėšlas semtuvu (*šiūpele*) pakraunamas į savivartį vežimėlį, kabantį ant palubėje įrengto vienbėgio kelio, ir juo išvežamas į gale tvarto atskirai pastatytą mėšlidę-stoginę. Mėšlą šalindavo du kartus per dieną – rytą ir vakare.

Karvėms girdyti ir pasivaikščioti lauke buvo įrengtas aptvaras (*žardis*), siekiantis upelį. Čia karves žiemą, kai buvo laikomos tvarte, paleisdavo kelioms valandoms per dieną pasivaikščioti ir pabūti ore.

Po karvių, kiaulių tvarto skyrius ir pašarų virtuvę buvo galima vaikščioti su išeginiais batais, jų neišsitepus.

Lauke, šalia karvėms skirtos patalpos, įrengta apskrita siloso duobė. Rudenį joje būdavo silosuojami cukrinių ir pašarinių runkelių lapai, o ant viršaus užpilama iš Marijampolės cukraus fabriko atvežtų cukrinių runkelių išspaudų. Tokią silosą karvės labai noriai ėsdavo.

Arkliams skirta patalpa ir karvių prieauglio patalpos buvo tradicinės – gyvuliai buvo laikomi ant mėšlo, pakreikto šiaudais. Ūkyje buvo laikomi 4 arkliai. Jų pakako apdirbti 18 ha žemės (su pievomis).

Mėšlidė – paaukštinto pamato (10 × 5,8 m) stoginė, dengta degto molio čerpėmis. Remontuojant stogą, nuo upelio pusės stoginė apdengta šiferiu. Į ją įvestas anksčiau minėtas kabantis kelias karvių mėšlui iš tvarto transportuoti. Mėšlidėje kabantis kelias išsiskiria į dvi šakas. Stogas apsaugodavo kaupiamą karvių mėšlą nuo lietaus ir iš dalies nuo saulės. Į stoginę buvo įvažiuojama arklių traukiamu vežimu. Į jį šakėmis kraunamas mėšlas ir išvežamas laukams tręšti. Dabar mėšlidė tiesioginiam tikslui jau nenaudojama, nes ji nepritaikyta šiuolaikiškai mechanizuotai pakrauti ir išvežti mėšlą. Mėšlas dabar verčiamas lauke, o stoginėje laikomos malkos.

Klojimas – lentinis *jokinis* (su stulpais (*jokais*) paremti gegnėms ir stogui) 23,1 × 12,1 m pastatas, dengtas skarda. Turi dvi šalines ir ketverius vartus, pro kuriuos dviejose vietose galima kluoną skersai pervaziuoti. Prie kluono vakarinės sienos iš išorės priblokuota motorinė. Joje yra senoviškas, Pirmąjį pasaulinį karą menantis dyzelinis 10 AG variklis su jam paleisti primusų pakaitinama cilindro galvute. Varikliui aušinti įrengta stacionari apytakinė vandens sistema su šuliniu lauke. Šis variklis plokščio diržo pavara suko kluone aukštai virš vartų esančią transmisiją, nuo kurios kitu plokščiu diržu buvo sukami reikalingi įrengimai. Nuo 1937 metų šiai transmisijai sukti jau buvo naudojamas elektros variklis. Elektra ne tik varikliui, bet ir visai sodybai buvo tiekama iš mano tėvo ant Rausvės upelio pastatytos nuosavos hidroelektrinės.

Vasaros metu, iki rugiapjūtės, kai klojimo šalinės būdavo tuščios, čia įvairios organizacijos rengdavo klojimo teatro vaidinimus. Elektra apšviesdavo vienoje iš šalinių įrengtą sceną. Po spektaklio grojant orkestrui būdavo šokiai. Šokiams ypač tiko medinės grendymo grindys.

Prie šiaurinio kluono galo priblokuota pašiūrė-ratinė. Čia buvo laikomi du vienkinkiai vežimėliai (*brikelės*), dvikinkis šventadienis vežimas (*brička*), rogės. Dabar čia garažas.

Malkinė – 7,0 × 5,8 m, lentinis, skarda dengtas pastatas malkoms laikyti.

Šalia gyvenamojo namo, priešais virtuvės langus, pastatyta **paukštidė**. Tai 10 × 5 m medinių statramsčių, šiaudų grįžtėmis pintomis sienomis, tinkuotas, dengtas cementinėmis čerpėmis pastatas. Jame buvo laikomos vištos, antys, žąsys. Šeimninė pro virtuvės langus visada matydavo, kas dedasi paukščių ūkyje. Dabar, sumažėjus laikomų paukščių, šis pastatas kaip paukštidė jau nebenaudojamas.

Rūkykla (*rūkinỹčia*) – mažutis, vos 1,5 × 1,5 m, plytinis, cemento čerpėmis dengtas pastatėlis. Jame rūkomi mėsos gaminiai.

Kalvė – lentinis, 5,8 × 3,45 m, dengtas degto molio čerpėmis pastatėlis. Ji buvo naudojama tik savo ūkio reikalams. Joje buvo žaizdras, ventilatorius jam pūsti, priekalas, kalvio darbatalis su spaustuvais. Kitame kalvės gale stovėjo staliaus darbatalis su staliaus įrankiais. Čia mėgo darbuotis mano tėvas.

Hidroelektrinė-malūnas – medinis, 11,7 × 5 m, dviejų aukštų pastatas, pastatytas mano tėvo sumanymu 1937 m. Jos techniniai duomenys: Rausvės upelio ties sodyba daugiametis vidutinis debitas 1,0 m³/s. Upelio patvanka buvo iki 1,2 m, o 160 m ilgio derivacinio kanalo gale turbinų kameroje ji jau siekė iki 1,8 m. Atskirose betoninėse kameroje sumontuotos dvi turbinos. Jos veikdavo pakaitomis. Viena jų – mažesnioji (3 AG) buvo pagaminta Lietuvoje. Ji plokščio diržo pavara suko 220 V įtampos, 1,4 kW galios pastovios elektros srovės generatorių ir buvo naudojama sodybos pastatams apšviesti. Šiai turbina valdyti iš sodybos, esančios už 130 m nuo HE, tėvas buvo įrengęs distancinį valdymą. Kita (12 AG) turbina pagaminta Čekoslovakijoje. Ši turbina plokščiu diržu suko girmas arba pastovios elektros srovės 220 V įtampos, 10 kW galios elektros generatorių. Jo tiekiamą elektros energiją sodyboje buvo naudojama elektros varikliams. HE be gedimų veikė 26 metus, kol užtvanką (apie 1963 m.) išgriovė melioratoriai. Dabar nenaudojamas derivacinis kanalas baigia užakti, be vandens turbinų kameros šalčio ardomos, o turbinos rūdija.

Ši maža HE buvo pajėgi aprūpinti elektra 18 ha dydžio sodybos poreikius ir dar malti apylinkės ūkininkams grūdus, o gyvenimą sodyboje padarė geresnį, patogesnį.

Prieškaryje (iki 1940 m.) sodyba buvo pavyzdinė. Čia dažnai atvažiuodavo ekskursijos pasižiūrėti, kaip galima tvarkytis savo ūkiuose. Laimė, kad sodyba sovietmečiu nebuvo kolūkio sudėtyje, o visą laiką priklausė Rimšams. Todėl ji išliko nedaug pasikeitusi. Dabar, pakitus ekonominėms sąlygoms, dviem trečdaliais sumažėjus valdomos žemės plotui (Juozo Rimšos valdytos žemės brolio Jurgio vaikai atgauti negalėjo), ūkio pastatai dėl lėšų stygiaus pamažu nyksta. Dabar sodybą valdo Jurgio Rimšos dukra Ona Gilaitienė.

Sodyba įrašyta į Lietuvos Respublikos nekilnojamojų vertybių registrą Nr. IR 262, *Petro Rimšos gimtinė*.

Pieninė. Apie 1936 m., kad nereikėtų kasdien ūkininkams vežti pieną į Gižų Rūdės pieninę už 6 kilometrų, apylinkės ūkininkai nutarė pastatyti pieno nugriebimo punktą, čia, vietoje, separuoti pieną ir gautą grietinę kasdien prista-

tyti į Gižų Rūdos pieninę. Kad būtų trumpesnė elektros tiekimo linija separatoriui sukti, Rimšos prie sodybos savo žemėje leido pastatyti pieninės pastatėlį. Pirmasis pienininkas buvo Saliamonas Mačys. Vėliau jis dirbo pakaitomis su broliu Juozu. Tai, matyt, ir paskatino Juozą Mačį vėliau įstoti į Belvèderio pienininkystės technikumą. Kitų pienininkų neprisimenu.

Sovietiniais metais Paežerių kolūkis nusprendė pieno čia neseparuoti, o surinkus iš kolūkiečių jį vežti į Gižų Rūdą. Eksploatuodamas šį pastatą kolūkis jo priežiūrai lėšų neskyrė, ir neprižiūrimas pastatas sugriuvo.

Ši pieninė Rimšų sodybai niekada nepriklausė. Ji buvo kaimo bendruomenės, tik stovėjo Rimšų sodybos žemėje.

Simonas Rimša (1841–1899), kaip pasakojama, buvo labai nagingas, auksinių rankų žmogus. Jis mokėjo siūti drabužius, austi arkliams pakinktus, pasidarydavo visus padargus, baldus, droždavo šaukštus. Vienas suolas su paminkštinta atkalte ir sėdimąja dalimi bei keletas jo drožtų šaukštų išlikę iki šiol. Jis viską darydavo kruopščiai, skoningai. Mokėjo skaityti, rašyti, skaičiuoti ir savo vaikus to mokė. Labai vertino amatus, sakydavo: „*Amatą mokėsi, šunų nelodysi.*“ Būdamas nagingas ir apsukrus, sugebėdavo užsidirbti atliekamo pinigų. Nors buvo mažžemis (turėjo 14 margų, t. y. apie 7,84 ha), beveik galėjo lygintis su gerokai didesniais ūkininkais. Anksti mirė, sulaukęs vos 58 metų. Gydėsi net Karaliūčiuje, bet nepadėjo. Iلسisi Paežerių kapinaitėse.

Magdalena Rimšienė (1843–1932), mano senelė, ūkininkaitė Šeštokaitė iš Pilviškių pasodės, buvo labai darbšti, be ūkio darbų, dar verpė, puikiai audė, mezgė. Ji mokėjo skaityti, todėl, kaip ir daugelis to meto motinų, savo vaikus išmokė lietuviškai skaityti (tada spauda lotyniškais rašmenimis buvo rusų caro uždrausta). Taip visi penki vaikai – Juozas, Magdalena, Petras, Uršulė ir Jurgis – motinos buvo išmokyti lietuviškai skaityti, tėvo – skaičiuoti ir rašyti.



Simono Rimšos drožti šaukštai. Autoriaus nuotr. 2007 m.



Rimšų šeima: sėdi (iš kairės) – duktė Uršulė, motina Magdalena Rimšienė, duktė Magdalena; stovi (iš kairės) – Jurgis ir Petras. Nuotraukoje nėra tėvo Simono ir sūnaus Juozo. 1898 m. „M. Buchhalter w Mariampolu“ nuotrauka. Iš autoriaus archyvo

Ši slaptą mokymą carinės priespaudos metu jos sūnus skulptorius Petras Rimša įamžino savo kūrinyje *Lietuvos mokykla 1864–1904*. Šiuo kūrinio išreiškė dėkingumą savo mamai ir visoms Lietuvos motinoms, mokiusioms savo vaikus lietuviškai skaityti.

Pirmasis *Lietuvos mokyklos* variantas buvo sukurtas Nau-džiuosė 1906 m. Jam pozavo skulptoriaus motina, mano senelė Magdalena Rimšienė. 1907 m. skulptūra buvo eksponuota Pirmojoje lietuvių dailės parodoje Vilniuje.

Mano senelė išgyveno ilgą, sunkų, bet labai prasmingą gyvenimą. Anksti palaidojo vyrą, o ūkio paveldėtojas vyriausias sūnus Juozas už lietuviškos spaudos platinimą buvo dažnai kalinamas. Rūpesčiai dėl ūkio gulė ant senelės ir jos marčios Justinos pečių. Sūnums Petriui ir Jurgiui motina sugėbėjo suteikti finansinę paramą, kad jie galėtų eiti mokslus už Lietuvos ribų, o dukterims sudėjo kraičius. Sulaukusi 89 metų, pasimirė savo sodyboje. Ilsisi šeimos kape Paežeriuosė.

Juozas Rimša, vyriausias iš Simono ir Magdalenos vaikų, gimė 1875 m. Spaudos draudimo metu iš motinos pramoko lietuviškai skaityti, o iš tėvo – skaičiuoti ir rašyti. 1888 m. Paežeriuosė baigė rusišką pradžios mokyklą. Tėvo paragintas Pilviškiuose pas lietuviškos spaudos platintoją Jokūbą Pauliukevičių pradėjo mokytis knygrišystės. Be senų, suplyšusių maldaknygių, čia atnešdavo įrišti ir lietuviškos draudžiamos spaudos iš Rytprūsių. Juozas godžiai skaitė šią spaudą. Tai, matyt, ir nulėmė jo, kaip knygnešio, tolesnį gyvenimo kelią.

Išmokęs įrišti knygas Naudžiuose įsirengė knygrišio dirbtuvėlę, susipažino ir pradėjo bendradarbiauti su knygnešiais Motiejumi Baltūsiu, Juozu Kačergiu, Juozu Kancleriu. Greit tapo draudžiamų leidinių platintoju – knygnešiu. Buvo iškustas, pakliuvo caro žandarų akiratin. 1895 m. vasario 21 d. žandarai tėvų namuose pirmą kartą darė kratą, tačiau nieko nerado, nes viskas buvo gerai paslėpta.

1896 m. dėdė Juozas susipažino su Pilviškiuose apsigyvenusiu daktaru Stasiu Matulaičiu. Iš jo gaudavo atsišaukimų prieš caro valdžią ir su savo pagalbininkais juos išklijuodavo įvairiose vietose. Žandarai netruko pastebėti didelę dr. S. Ma-



Magdalena Rimšienė (Šeštokaite). Apie 1930 m. Petro Rimšos nuotr. Iš autoriaus archyvo



Skulptorius Petras Rimša prie savo garsiosios skulptūros „Lietuvos mokykla 1864–1904“.

1940 m. B. Buračo (?) nuotr.

tulaičio įtaką lietuviškos spaudos plitimui tarp apylinkės gyventojų, ir 1898 m. jis buvo ištremtas trejiems metams į Rusijos gilumą. Į Pilviškius vietoj dr. S. Matulaičio atvyko dr. Kazys Grinius. Su dr. K. Griniumi J. Rimša tuojau susipažino ir jo paskatintas dar aktyviau išitraukė į draudžiamos spaudos platinimą.

1896 metų rudenį J. Rimša susipažįsta su Marijampolės gimnazistu V. Mickevičiumi (Kapsuku), kuris užsisakė *Varpą, Vienybę lietuvininkų, Tėvynės sargą*. Nors J. Rimšos ir V. Mickevičiaus pažiūros vėliau išsiskyrė, bet ryšys nenutrūko net pastarajam emigravus į Rusiją.

J. Rimša spaudą platino Gižų, Pilviškių apylinkėse, perduodavo net į Seinų kunigų seminariją V. Mickevičiui ir į Vilnių – Valentinui Urbonavičiui. Priklausė *Sietyno* draugijai, aprūpindavo draudžiama spauda šios draugijos Pilviškių kuopele. 1897–1899 m. jau turėjo apie 100 *Ūkininko*, 35 *Varpo* ir 11 *Tėvynės sargo* prenumeratorių.

1899 m. vasario 5 d. mirė tėvas Simonas Rimša. Pagal paprotį ūkį paveldėjęs vyriausias sūnus Juozas turėjo broliams ir seserims išmokėti dalis. Prieš mirtį tėvas liepė Juozui mesti spaudos platinimą ir užsiimti tik ūkiu, tačiau Juozas nepaklausė. Jau tų pačių metų vasario 18 d. jis buvo suimtas Vilkaviškio stotyje su spauda ir nugabentas į Kalvarijos kalėjimą. Kovo 7 d. už 1000 rublių užstatą buvo paleistas, bet gegužės 23 d. vėl suimamas ir išvežamas į Kalvariją. Caro valdžios nurodymu 1899 m. lapkričio 10 d. ištremiamas dvejiems metams. Tremties vietą pasirinko Odesą. Odesoje susipažino su būsimu spaudos darbuotoju, publicistu Petru Rusecku ir kitais ten gyvenančiais lietuviais. Po dvejų metų, 1902 m. pradžioje, tik ką grįžęs iš tremties, tuojau pat paštu išsiuntė keletą draudžiamosios spaudos siuntinių Odesos lietuviams.

1904 m. vasario 4 d. Juozas Rimša vedė knygnešę Justiną Matulaitytę iš Stebuliškių kaimo, Marijampolės apskr., Liudvinavo vls., kilusią iš garsios knygnešių Matulaičių giminės.

Ir spaudą atgavus Juozas toliau platina knygas, laikraščius, atsišaukimus. 1905 m. įsijungia į tautinę išsivadavimo kovą – dalyvauja 1905 metų revoliucijoje, pasirašo po peticija carui, kurioje reikalaujama Lietuvai autonomijos su Seimu Vilniuje, susirinkimų ir kitų laisvių. Dėl šios veiklos jis vėl suimamas ir kalinamas. 1905 metų rudenį dalyvauja Didžiajame Vilniaus Seime.

1906 m. sausio 12 d. J. Rimša vėl buvo suimtas ir kalintas Kalvarijos



Juozas Rimša.
1897 m. Iš autoriaus archyvo



Knygnešys Juozas Rimša tremtyje Odesoje. D. Bersuckio nuotr. Iš autoriaus archyvo

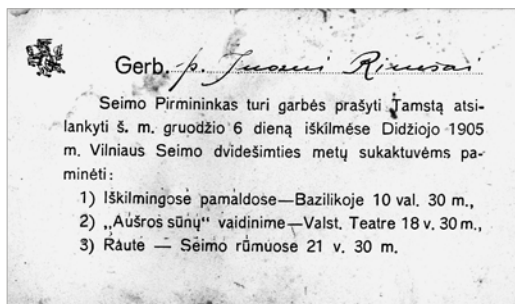

Kvietimas Juozui Rimšai į Didžiojo Vilniaus seimo 20-mečio minėjimą. 1925 m. Iš autoriaus archyvo

kalėjime. Balandžio 2 d. perkeliamas į Suválkų kalėjimą, birželio 28 d. paleidžiamas. 1909 m. sausio 12 d. už veiklą Šviesos draugijoje vėl suimamas. 1909 m. rugsėjo 9 d. visi šios draugijos nariai, tarp jų ir J. Rimša, paleidžiami.

Būdamas kalėjime Juozas laiko veltui neleido. Iš kartu kalėjusio inžinieriaus Petro Vitkausko išmoko Danijos pažangaus ūkininkavimo. Vėliau savo atsiminimuose Juozas Rimša apie tai rašė: „<...> Kasdien man pasakodavo apie karvių šėrimą, šakniavaisių auginimą, augalų patrešimą. <...> Negaila man buvo tų 9 mėnesių, nes inžinierius Vitkauskas išmokė ūkininkauti. Dirvas, pievas pakėliau ant dvigubo, karvių savo ūkyje pastačiau trigubai, kiaulių tam pačiam ūkyje išplėčiau dešimteriopai. Kaimynai taipgi pasekė tą visą mano pažangą. 1911 m. Marijampolės parodoj jau aš dalyvauju su eksponatais: karvių racionalaus šėrimo, nuomelžio [dabar sakoma – išmilžio] diagramomis, rugių, avižų, miežių bandymo laukelių derlingumo pavyzdžiais. <...> „Šviesos“ byloje besėdint su inžinieriumi Vitkausku jis mane išmokė gyventi. Išmokė danišku būdu užlaikyti karves, tręšti mineralinėmis trąšomis laukus, daryti bandymus ir t. t.“

Juozas Rimša, nuo 1911 metų pradėjęs dalyvauti žemės ūkio parodose, už racionalų ūkio planavimą, grūdines kultūras, daržininkystę ir gyvulininkystę ne kartą buvo apdovanotas Pagyrimo lapais ir piniginėmis premijomis. Yra išlikę 12 tokių Pagyrimo lapų, paskutinis pažymėtas 1931 m. spalio 4 d. data.

1915 metų pradžioje Juozas vokiečių valdžios įtariamais esant šnipu, suimamas ir išvežamas į karo belaisvių koncentracijos stovyklą Biutovo mieste, Pomeranijoje, prie Dancigo (dabar Bytuva, Lenkija). Ir čia, stovykloje, susipažinęs su laišku cenzoriumi, daug kam padėjo, kad jų laišakai pasiektų saviškius. Rašė į Amerikos laikraštį *Kova*, siuntė stovykloje esančių belaisvių sąrašus. Apie savo artimuosius sužinoję giminės galėjo jiems atsiųsti pinigų. Daugelis jų, gavę pinigus, išsigelbėjo nuo bado. Stovykloje buvo įsteigęs nedidelį knygynėlį. Knygų atsiųsdavo brolis Petras ir Felicija Bortkevičienė. Stovykloje išbuvęs beveik dvejus metus, 1916 m. gruodžio 10 d. buvo paleistas į namus.

Grįžęs 1917 m. dalyvauja Lietuvių konferencijoje Vilniuje (konferencijos nario bilieto Nr. 53). 1919 m. sausio 12 d. (sausio 12-oji yra fatališka jo gyvenimo diena – sausio 12-ąją dieną, tik skirtingais metais, jis suimamas net trečią kartą!) vokiečių žandarai vėl suima, įtarę jį esant komunistu. Po dviejų mėnesių, įtarimams



Justina Rimšienė (Matulaitytė) ir Juozas Rimša.
„M. Buchhalter w Mariampolu“ nuotr.
Apie 1904 m. Iš autoriaus archyvo



nepasitvirtinus, advokatui A. Bulotai padedant iš Vilkaviškio kalėjimo buvo paleistas. Tai buvo paskutinis Juozo Rimšos suėmimas ir kalinimas.

Nepriklausomos Lietuvos laikotarpiu atsideda ūkininkavimui. Su broliu Jurgiu kartu sukuria pavyzdinę 18 ha ūkį, į kurį iš visos Lietuvos važiuodavo ekskursijos pasimokyti, kaip reikia ūkininkauti. Broliai pirmieji apylinkėje melioravo savo žemę, pradėjo auginti cukrinius runkelius.

XX a. trečiajame dešimtmetyje, sustiprėjus Lietuvoje diktatūrai, J. Rimša, negalėdamas taikytis su žmogaus teisių suvaržymais, vėl imasi politinės-visuomeninės veiklos. 1938 metų vasarą *Lietūkio* narių susirinkime išrenkamas į delegaciją įteikti pareiškimą ministrui pirmininkui dėl valstiečių teisių sumažėjimo. 1939 m. spalio 20 d., lankantis Vilkaviškyje generolui Stasiui Raštikiui, J. Rimša, gavęs žodį, kalbėjo apie valstiečių nepasitenkinimą ir išdėstė jų pageidavimus. 1940 m. sausio 19 d. kartu su Vilkaviškio advokatu Kubiliumi įteikė Prezidentui Antanui Smetonai peticiją su visuomenės veikėjų parašais. 1940 m. liepos 10 d. vidaus reikalų ministras paskiria Juozą Rimšą Pilviškių valsčiaus viršaičiu. Šias pareigas ėjo neilgai, nes nesutapo jo ir naujosios, sovietų, valdžios pažiūros. Gruodžio mėnesį iš viršaičio pareigų buvo atleistas. Vokiečių okupacijos metu slėpė persekiojamus asmenis.

Žemės ūkio ministro pristatymu Lietuvos Respublikos Prezidento aktu Nr. 174 Juozas Rimša 1938 m. vasario 16 d. buvo apdovanotas *Didžiojo Lietuvos*

Rimšai prie baigiamo statyti gyvenamojo namo (stubos) (iš kairės): sėdi – Juozas, jo žmona Justina, motina Magdalena, sesuo Magdalena Jurkšienė (Rimšaitė); stovi – broliai Jurgis ir skulptorius Petras. 1922 m. Iš autoriaus archyvo

kunigaikščio Gedimino V laipsnio ordinu, o 1956 m. spalio 3 d. už aktyvų dalyvavimą 1905–1907 metų revoliucijos įvykiuose apdovanotas *Darbo raudonosios vėliavos* ordinu.

Už nuopelnus knygnešystei Vytauto Didžiojo karo muziejaus sode lyje, Kaune, esančioje paminklinėje *Knygnešių sienelėje* tarp 100 žymiausių Lietuvos knygnešių yra įamžintas ir Juozas Rimša.

Juozas Rimša buvo šviesaus proto, plačios širdies, laisvės ir gilias humanistines pažiūras skleidžianti asmenybė. Jis pranoko tuometinį supratimą apie ūkininkavimą, toli pažengė kultūringamas savo ūkį, knygnešystės laikais įrodė meilę Tėvynei ir lietuvių kalbai. Visada buvo Pilietis ne tik savo valsčiuje. Spaudos draudimo laikotarpiu ir po jo buvo laikraščių korespondentas. 2004 m. išleistame žinyne *Lietuviškieji slapyvardžiai* (t. 1, p. 234) pateikiama net 20 Juozo Rimšos po įvairiomis publikacijomis pasirašytų slapyvardžių.

Juozas Rimša mirė 1970 m. gruodžio 24 d., sulaukęs gražaus 95 metų amžiaus, bene paskutinis iš knygnešių. Senatvėje knygnešį slaugė mano mama Ona Rimšienė. Knygnešys palaidotas Paežerių kapinaitėse šeimos kape.

Ūkininko Juozo Rimšos 1911–1931 metais vykusiose žemės ūkio parodose gauti apdovanojimai.

1911 IX 30/17 Pagyrimo laiškas ir 25 rb premija už racionalų karvių šėrimą ir nuomilžių diagramas.

1911 IX 30/17 Pagyrimo laiškas ir 25 rb premija už pavyzdingą ūkio vedimą ir bandymus.

1921 X 4 Pagyrimo lakštas II laipsnio už grūčkus, runkelius ir bulves.

1921 X 4 Pagyrimo lakštas III laipsnio už juodmargę 6 metų karvę.

1924 XII 29 Pagyrimo lapas III laipsnio už pavyzdingą ūkio tvarkymą.



Juozas ir Justina Rimšai. Apie 1936 m.

Iš autoriaus archyvo



Pirmojo laipsnio pagyrimo lapas už į kilnojamąją žemės ūkio parodą Vilkauskyje pristatytas pašarines morkas. 1925 m. Iš autoriaus archyvo



Trečiojo laipsnio pagyrimo lakštas už vietinės veislės karvių produktyumą. 1926 m. Iš autoriaus archyvo



Juozo Rimšos ūkyje pagaminto sviesto etiketė. Apie 1911 m. sukūrė Petras Rimša. Autoriaus nuotr.

1925 IX 22 Pagyrimo lapas I laipsnio už pašarines morkas.

1925 IX 22 Pagyrimo lapas II laipsnio už rugius.

1925 IX 22 Pagyrimo lapas III laipsnio už rudų ital. vištų lizdą.

1929 XII 31 Pagyrimo lakštas III laipsnio ir 50 Lt premija už karvę „Juodąją 3“.

1929 XII 31 Pagyrimo lakštas III laipsnio ir 50 Lt premija už karvę „Margę 2“.

1929 XII 31 Pagyrimo lakštas III laipsnio ir 50 Lt premija už karvę „Balnė 5“.

1931 X 4 Pagyrimo lakštas I laipsnio ir 10 Lt už obuolių vyną ir įvairias daržoves.

Justina Rimšienė (Matulaitytė) (1876–1957), Juozo Rimšos žmona, knygnešė. 1904 m. vasario 4 d. atitekėjo į Naudžiūš iš Marijampolės apskrities, Liudvinavo valsčiaus, Stebuliškių kaimo, iš garsios knygnešių Matulaičių šeimos. Dar gyven-dama savo tėviškėje Stebuliškėse, padėda-



Juozas ir Justina Rimšai. Apie 1954 m. Autoriaus nuotr.

vo broliams Andriui ir Petru Matulaičiams platinti draudžiamą lietuvišką spaudą. Justina priklausė slaptai Marijampolės lietuvių *Artojų draugijai*, kurios tikslas buvo kovoti su rusų valdžia dėl lietuviškos spaudos gražinimo. Draugija rengdavo kaimuose slaptus spektaklius.

Ištekėjusi už knygnešio Juozo Rimšos, Justina padėdavo jam slėpti parneštą lietuvišką spaudą. Juozas dažnai būdavo suimtas, tad visi ūkio tvarkymo darbai ir reikalai gulė ant jos ir anytos pečių. Šios dvi moterys vertos didžiulės pagarbos – jos rėmė Juozo siekius, moraliai jį palaikė, išsvermingai pasitikdavo likimo joms teikiamus smūgius. Justina mirė sulaukusi 81 metų amžiaus. Iلسisi Rimšų šeimos kape Paežerių kapinaitėse.

Petras Rimša gimė šioje sodyboje 1881 m. Kaip ir visus jo brolius bei seseris, lietuviškai skaityti jį išmokė motina prie verpimo ratelio. Rašyti ir skaičiuoti išmoko iš tėvo. Vėliau mokėsi rusiškoje Paežerių pradžios mokykloje.

Anksti pasireiškė Petro Rimšos meniniai gabumai. Dar piemenaudamas pradėjo drožinėti ir lipdyti iš molio figūrėles. Jo išdrožtos lazdos buvo žinomos apylinkėje, o 1900 m. net dvi pateko į Paryžiaus tarptautinę parodą. Pirmieji drožinėjimo mokytojai buvo tėvas, kaimynystėje gyvenęs Vizgirda ir Paežerių koplyčios zakristijonas, kryželių su Nukryžiuotojo figūrėle (*smūtkeilių*) drožėjas, dievadirbys Eidikis.

Petras padėdavo broliui Juozui slėpti draudžiamą lietuvišką spaudą, ją platino, lipindavo atsišaukimus. 1896 m. kartu su Vincu Grikiečiu iš Dumčių kaimo, ant lentelių lietuviškai užrašė aplinkinių kaimų ir mokyklų pavadinimus, jas prikaldavo vietoj rusiškųjų. Dalyvavo slaptos *Sietyno* draugijos veikloje, veždavo draudžiamą lietuvišką spaudą Valentinui Urbonavičiui į Vilnių.

Iš motinos gavęs šiek tiek pinigų, 1900–1903 m. privačiai mokėsi Varšuvoje. 1903–1904 m. studijavo Paryžiaus dailės akademijoje, 1904–1905 m. – Krokuvos dailės akademijoje. 1905 m. grįžęs į Lietuvą, ėmė rūpintis lietuvių dailės draugijos įkūrimu. 1906 metų pradžioje *Vilniaus žiniose* pasirodė jo straipsnis *Reikalinga lietuvių dailos mylėtojų draugija*. Straipsnis neliko be atsako, ir 1907 m. sausio 9 d. Vilniuje, P. Vileišio namuose, buvo atidaryta Pirmoji lietuvių dailės paroda. Joje buvo eksponuota ir P. Rimšos *Lietuvos mokykla 1864–1904*. Šis kūrinys sulaukė didžiulio dėmesio.



Pirmoji Petro Rimšos nuotrauka. 1897 m. Fotografavo Viltrakis. Iš autoriaus archyvo



Skulptorius Petras Rimša. Apie 1924 m. Iš autoriaus archyvo



Petras Rimša su savo kūrybos maskaradiniu kostiumu „Nepaprastoji skrybėlė“. Kadangi visa skrybėlė kadre neišsityko, tai skrybėlės viršūnėsmaigalį autorius nuėmęs laiko rankoje. 1927 m. Iš autoriaus archyvo



Petras Rimša su savo kūrybos maskaradiniu kostiumu „Indų maharadža“. 1928 m. „Foto Tallat-Kelpša Kaunas“ nuotrauka. Iš autoriaus archyvo

1908–1911 m. P. Rimša Peterbūрге mokėsi Dailei skatinti draugijos mokykloje, dalyvavo rusų dailininkų parodose. 1916–1919 m. gyveno Smoleńske ir kituose Rusijos miestuose. 1919 m. grįžo į Lietuvą, į Vilnių. Lenkams okupavus Vilniaus kraštą, persikėlė į Kauną. Čia prabėgo kūrybingiausi skulptoriaus metai, sukurti svarbiausi jo kūriniai. Kaunė sukurta ir paminklinė *Lietuvos mokykla*, kuri dabar stovi Vytauto Didžiojo karo muziejaus sodelyje.

1920–1924 m. gyveno Berlyne. Ten lieidino savo kūrinius iš bronzos. 1924 m. gyveno Lōndone, 1928 m. studijavo dailę Italijoje. 1935–1938 m., keliaudamas po JAV, surengė 10 savo kūrinių parodų.

Tarp šių visų klajonių jis dažnai būdavo savo gimtinėje Naudžiuose, čia yra sukūres nemažai savo kūrinių. Su tėviškėje gyvenančiais broliais Juozu ir Jurgiu palaikė glaudžius ryšius. Net Šveicarijoje leistame leidinyje *Who's Who in Central East Europe 1933–1934* (Zürich, 1935) nurodo savo nuolatinį adresą: *Lithuania, Pilsiškiei, P. Rimša*. Pakakdavo šių trijų žodžių, kad jam siūsta korespondencija

pasiektų adresatą. Broliai visada žinojo, kur Petras tuo metu yra, ir korespondenciją jam persiųdavo.

Petras Rimša – pasaulyje žinomas medalininkas. Be medalių, skulptorius reiškėsi grafikos, plakato ir taikomosios dekoratyvinės dailės srityse. Už nuopelnus Lietuvai 1928 m. gegužės 14 d. buvo apdovanotas *Didžiojo Lietuvos kunigaikščio Gedimino IV* laipsnio ordinu, tų pačių metų spalio 7 d. – *Lietuvos nepriklausomybės 10 metų jubiliejiniu* medaliu, 1931 m. birželio 24 d. – *Šaulių žvaigždės* ordinu. 1945 m. P. Rimšai vienam iš pirmųjų respublikoje suteiktas *LTSR nusipelnusio meno veikėjo garbės* vardas, o 1951 m. – *LTSR liaudies dailininko* vardas.

Petras Rimša mėgdavo dalyvauti prieškaryje rengiamuose karnavaluose. Apsirengęs savo sukurtais išmoningais, netradiciniais karnavaliniais drabužiais, karnavaluose dažnai laimėdavo prizus.

P. Rimša nugyveno ilgą, produktyvų kūrybinį gyvenimą – nuo piemenuko lazdų drožėjo iki plačiai žinomo skulptoriaus. Mirė 1961 m. spalio 2 d., sulaukęs 80 metų. Palaidotas Kaune, Petrašiūnų kapinių panteone. Beveik visi jo sukurti kūriniai eksponuojami M. K. Čiurlionio dailės muziejuje Kaune. Jo kūrinių yra ir kituose muziejuose, gimtinėje – kukli kūrinių ekspozicija.

Jurgis Rimša, mano tėvas, gimė šioje sodyboje 1890 m. balandžio 13 d. Lietuviškai skaityti jį išmokė motina prie ratelio, o pradžios mokslus ėjo rusiškoje Paežerių pradžios mokykloje. Anksti pradėjo reikštis jo gabumai dailei. 1911 m. Marijampolės ūkio parodai jis pateikė savo drožinėtą rankšluostinę (*abrusinyčią*), už kurią buvo apdovanotas diplomu ir 5 rublių premija. Dabar ši rankšluostinė ir diplomas yra Vilkaviškio kraštotyros muziejuje.

Brolio Petro patarimu išvyko į Mirgorodą (Ukrainą, Poltavos gubernija) ir įstojo į Gogolio dailiosios pramonės mokyklą. Ten ketverius metus mokėsi keramikos. 1918 m. pabaigoje grįžo į gimtinę ir bandė verstis keramika. Žiedė vazas, jas ornamentavo ir pas kaimo puodžių, gyvenusį už Kuprėliškių miško, jas išdegdavo. Jo vazos buvo demonstruojamos to meto parodose. 1920 m. apžvalginei lietuvių meno parodai Kaune buvo pateikęs net 19 darbų. Jo vazų yra Nacionalinio M. K. Čiurlionio dailės muziejaus fonduose Kaune.

Tačiau tuo metu pragyventi iš meninės keramikos negalėjo, o paprastų „pienpuodžių“ žiesti nenorėjo, todėl, nematydamas perspektyvos, keramiko profesiją pakeitė į tarnautojo – pradėjo dirbti Valstybinio draudimo įstaigoje draudimo agentu ir prie keramikos jau nebegrižo. Paskutinės tėvo darbo vazos datuotos 1923 m. Jis laikytinas bene pirmuoju profesionaliu keramiku, ėjusių mokslą specialioje dailiosios pramonės mokykloje.

1927 m. sukūrė šeimą – vedė Oną Ališauskaitę iš Marijampolės apskrities, Igliskėlių valsčiaus, Uosinės kaimo. 1929 m. jiems gimė sūnus Aidas, 1944 m. –

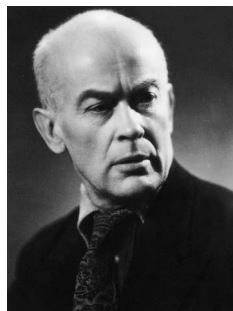

Skulptorius Petras Rimša. Apie 1945 m. Fotografuota fotoateljė „Dailė“ Kaune. Iš autoriaus archyvo

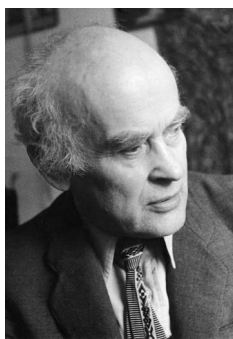

Skulptorius Petras Rimša. 1957 m. Autoriaus nuotr.

dukra Onutė. Valstybiniame draudime mano tėvas dirbo iki 1945 m. Pokaryje įsijungė į pasipriešinimo kovą su okupantu – spausdino Lietuvos partizanų *Tauro* apygardos laikraštį *Laisvės žvalgas*. Per ryšininką Juozą Kulboką gaudavo jau paruoštas *Laisvės žvalgo* matrices-vaškuotes ir rotatoriumi jį spausdino. J. Tamošiūno *Lietuviškų periodinių leidinių bibliografijoje 1832–1982* (p. 232, eil. nr. 1192) teigiama, kad *Laisvės žvalgo* tiražas siekdavo iki 900 egz. R. Vabalo straipsnyje *BDPS kovų ir kančių keliai* (1), paskelbtame žurnale *Kardas* (1994 m., Nr. 7–8, p. 31), rašoma, kad laikraščio tiražas buvo 300–500 egz. Kiek man žinoma, tiražas priklausė nuo spausdinamos informacijos svarbos ir nuo tuo metu turimų popieriaus atsargų. 1945 m. spalio 18 d. dalis šios apygardos vadų buvo suimti, ir *Laisvės žvalgas* nustojo eiti. Spausdinimo vietos okupantai taip ir neišaiškino.

Jurgis Rimša nusimanė ir apie techniką. Jis sumanė užtvenkti Raūsvės upelį, pastatyti hidroelektrinę-malūną, įrengti sodyboje vandentiekį, kanalizaciją. Apie 1936 m. prie sodybos įveisė vaismedžių sodą, prisodino įvairių, tuo metu mažai



Jurgis ir Ona Rimšai su sūnumi Aidu. Apie 1933 m. Fotografavo „J. Vincbergo fotografija Marijampolė“. Iš autoriaus archyvo

žinomų veislių obelaičių, kurių vaisiai išsilaikydavo iki pavasario, o kai kurie ir iki vasaros.



Rimšai (iš kairės): Jurgis, seserys Uršulė ir Magdalena, Juozas. 1957 m. Iš autoriaus archyvo

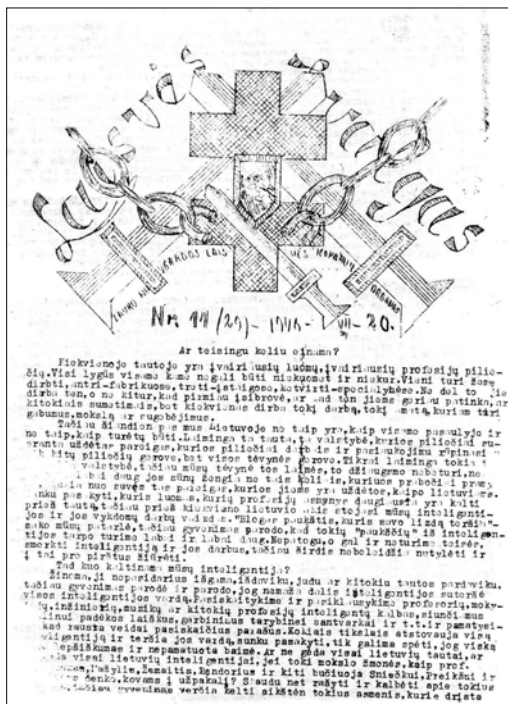

Rimšų sodyboje Jurgio Rimšos spausdinto „Tauro“ apygardos partizanų laikraščio „Laisvės žvalgas“ nr. 11 (29), 1946 m. liepos 20 d. pirmo puslapio faksimilė. Autoriaus nuotr.

Rimšų sodybos kieme esančio gėlyno tvorelės stulpelis, papuoštas lelija. Stulpelio formą su lelija apie 1936 m. sukūrė Jurgis Rimša. Autoriaus nuotr. 2007 m.

Pragyvenęs 77 metus, kamuojamas sunkios ligos, 1967 m. liepos 1 d. mirė savo gimtinėje, Naudžių kaime. Palaidotas Paežerių kapinaitėse, šeimos kape.

Ona Rimšienė (Ališauskaitė), Jurgio Rimšos žmona, mano motina, atitekėjo į Naudžius 1927 m. iš nedidelio ūkelio Marijampolės apskrities, Igliskėlių valsčiaus, Uosinės kaimo. Nors ir būdama silpnos sveikatos, ji su vyro brolio Juozo žmona Justina tvarkėsi namų ūkyje, puoselėjo sodybą, rūpinosi jos grožiu. Apie 1936 m. kieme įrengė apskritą klombą-gėlyną, jo pakraščiais augino įvairiaspalvių rožių krūmus, o viduryje – kitas gėles. Gėlyno centre ant metalinio stiebo įrengtas elektrinis žibintas vakarais apšvietdavo ne tik gėlyną, bet ir visą kiemą. Gėlynui aptverti mano tėvas išliejo betoninius stulpelius, iš išorės papuoštus stilizuota tulpe, o iš vidaus – lelija. Laikai šį puošybinį elementą jau gerokai apgadino, o žibintas dar ir šiandien tebeveikia.

Ona Rimšienė buvo puiki audėja, savo reikmėms audė gražias linines sudėtingo ornamento staltieses, rankšluosčius bei kitus audinius.

Be brolių Juozo, Petro ir Jurgio, Rimšų šeimoje augo seserys Magdalena ir Uršulė.

Magdalena Rimšaitė, vyriausia iš dukterų, gimė 1877 m. Ištekėjo už kaimyno Pijaus Jurkšo, turėjusio 19 ha žemės, kuri ribojosi su Rimšų sodybos žeme. Visą gyvenimą dirbo savo ūkyje, vaikų neturėjo. Mirė 1964 m. Palaidota Paežerių kapinaitėse greta savo vyro Pijaus Jurkšo.



Iš kairės: Uršulė Mačienė (Rimšaitė), Justina Rimšienė, Magdalena Jurkšienė (Rimšaitė).
Petro Rimšos nuotr.



Magdalena Jurkšienė (Rimšaitė).
Apie 1958 m. Autoriaus nuotr.
(nuotr. kairėje)

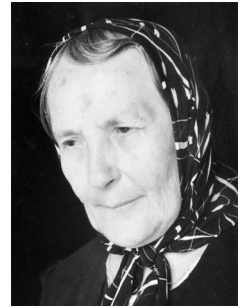

Uršulė Mačienė (Rimšaitė). Apie 1958 m.
Autoriaus nuotr.

Uršulė Rimšaitė gimė 1886 m. Mirė 1964 m. Palaidota Paežerių kapinaitėse. Jaunystėje Uršulė buvo uoli brolio Juozo pagalbininkė. Ji taip pat dalyvavo 1905–1907 metų revoliucijos įvykiuose. Kartu su broliu Juozu Marijampolės bažnyčioje sutrukdė prelatui Senkui perskaityti valdžios aplinkraštį, kuriuo žmonės buvo raginami kovoti su lietuviškos spaudos platintojais, juos išduoti.

Ištekėjusi už ne per toliausiai, Čekbalės kaime, gyvenusio ūkininko Juozo Mačio, kuris turėjo 30 ha žemės, dirbo savo ūkyje. Užaugino tris sūnus: Saliamoną, Justiną Petrą, Juozą – ir dukrą Birutą.

Pažymėtinas jauniausias iš brolių Juozas Mačys (gim. 1928 m.). 1944 m. jis išvyko mokytis į netoli Serėdžiaus esantį Belvėderio pienininkystės technikumą. Ten įsijungė į pagrindinę organizaciją. 1947 m. buvo suimtas ir karo tribunolo nuteistas 10 metų kalėjimo ir 5 metų tremties. Apie tai jau yra rašyta *Lietuvos valsčių* serijos monografijoje *Serėdžius* (2003 m., p. 219). Juozas Mačys mirė Vilniuje 2005 m., palaidotas Kairėnų kapinėse.

Juozas Kulboka (1907–1996) iš Júodupių kaimo, dailidė ir stalius. Buvo labai gabus, aštraus proto žmogus. Nemažai jo statytų pastatų yra išlikę ne tik Pilviškių valsčiuje. Neteko girdėti, kad jo statytus pastatus būtų sugriovusios vėtros ar kas nors būtų skundęsis jo pagamintais langais, durimis ar baldais. Prieš Antrąjį pasaulinį karą Seirijų, vėliau Marijampolės amatų mokyklose jis mokė amato būsimojus dailides, stalius. Rimšų sodyboje jo yra statyti *jokinis* kluonas, malkinė, paukštidė ir hidroelektrinė-malūnas.

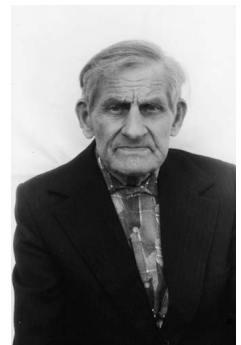

Partizanų ryšininkas
Juozas Kulboka

Pokaryje įsijungė į *Tauro* apygardos partizanų veiklą, buvo ryšininkas. Jis mano tėvui pristatydavo spausdinti paruoštas *Laisvės žvalgo* matricas, popieriaus ir paimdavo išspausdintus laikraščio egzempliorius. Šią veiklą jis sugebėjo taip konspiratyviai organizuoti, kad, 1945 m. spalio 18 d. suėmus dalį šios apygardos vadų ir sustojus eiti *Laisvės žvalgui*, spausdinimo vieta ir spausdintojas represinių struktūrų taip ir nebuvo išaiškinti. Po šių įvykių saugumo sumetimais J. Kulboka išvyko į Kauną ir įsidarbino vilkaviškičio gydytojo Petro Jašinsko vadovaujamose universiteto klinikose ūkvedžiu.

Išėjęs į pensiją Juozas Kulboka grįžo į mūsų sodybą ir čia kluone iširengė staliaus dirbtuvę, darė žmonėms langus, duris, spaudė obuolių sultis. Mirus mano motinai, jis nuo 1972 metų prižiūrėjo sodybą ir joje išgyveno iki pat mirties.

J. Kulboka išsaugojo po 1 egzempliorių kiekvieno išspausdinto *Laisvės žvalgo* numerio. Jie buvo paslėpti šioje sodyboje. Dabar šie išsaugoti *Laisvės žvalgo* numeriai yra Kaune, Vytauto Didžiojo karo muziejaus fonduose.

Juozas Kulboka mirė 1996 m. Palaidotas Paežerių kapinaitėse.

Plytinė. Juozas Rimša puoselėjo mūrinės Lietuvos viziją. Jis prikaltino kaimynus Jonkaitį, Šačką ir Valaitį statydintis mūrinius tvartus. Kadangi tinkamos žaliavos – molio buvo čia pat, kaimyno Šačkaus žemėje, ekonominiais sumetimais buvo nuspręsta čia iširengti plytinę. Taip XX a. antrajame dešimtmetyje Šačků kaime, Šačkaus žemėje prie Pilviškių–Gižų kelio, kairėje pusėje, 8-ame kilometre nuo Pilviškių, buvo pastatytas apie 10 m aukščio kaminas. Žemėje įrengtą ir smėliu apipiltą plytų degimo krosnį kūreno malkomis. Plytų gamybai buvo pastatyta pašiūrė. Molis maltas arklio sukama *šneidere*. Molio plytoms prikasdavo rudenį, kad per žiemą iššaltų, o plytas gamino ir jas degė tik šiltuoju metų laiku. Plytas gamino samdomas Kazys Ražaitis iš Kazlų Rūdės.

Ši plytinė veikė iki XX a. trečiojo dešimtmečio pradžios, kol buvo gaminamos plytos minėtiems tvartams statyti. Plytinės krosnies liekanos ir kaminas išstovėjo net iki 1944 metų vasaros, kol rusų užfrontės kareiviai, apsistoję gretimuose miškeliuose, juos išardė ir išnešiojo. Sustatę greta po dvi plytas ir tarp jų užkūrę lauželį, jie savo kareiviškuose katiliukuose šildydavosi maistą.

Dabar neliko nė ženklo, kad čia kadaise būta plytinės. Joje pagamintos plytos buvo geros kokybės. Visi iš jų pastatyti tvartai ir dabar tebestovi.

Skriaūdžių gyvenvietėje dar stovi kaminas, labai panašus į buvusį Šačků plytinės kamina.

Paežerių kapinių koplyčia. 1827 m. buvo pastatyta medinė koplyčia su keturkampiu bokšteliu frontone. Kazimieras Kriščiukaitis, rašytojo Aišbės (Antano Kriščiukaičio) brolis, Vilniuje turėjęs bažnytinių reikmenų dirbtuvę, koplyčiai padovanavo altorių ir sakyklą. 1928 m., minint koplyčios 100 metų sukaktį, skulptorius Petras Rimša sukūrė šiam įvykiui atminti paminklinę lentą su tekstu: „*Paežeriai, minėdami šios savo bažnytelės šimto metų sukaktuves, prašo Dievą, kad taika ir meilė nenyktų iš jų tarpo. Amen. 1828–1928*“. Lenta pritvirtinta koplyčios viduje.

Koplyčios stogas buvo dengtas skiedromis. Pati koplyčia pastatyta iš rąstų, kalvio nukaltomis vinimis apkaltų vertikaliomis lentomis. Įėjimo durys buvo sukaltos taip pat kalvio darbo vinimis ir rakinamos jo pagamintu užraktu. Prieangyje prie sienos buvo geležies juosta pritvirtintas iš laukų rausvo granito riedulio akmuo su



Dugnų, Dumčių, Naudžių ir Šačkų kaimų žmonės prie Juozo Šačkaus gyvenamojo namo (iš kairės): pirmoje eilėje sėdi – seniūnas Senkus su dukra Vitalija (vėliau prof. V Bagdoniene); antroje eilėje sėdi – neatpažintas, Juozas Rimša, Motiejus Liutkevičius; trečioje eilėje stovi – neatpažintas, Tauckus, Veliukaitis, sėdi – Juzė Šačkutė ir Justina Rimšienė (Juozo Rimšos žmona), stovi – Šačkienė, Juozas Šačkus, neatpažintas; ketvirtoje eilėje stovi – 2-a Magdalena Jurkšienė (Rimšaitė); penktoje eilėje stovi – 3-ia Ona Rimšienė (Jurgio Rimšos žmona), 4-as Jurgis Rimša. Apie 1928 m.

iškirsta įduba šventintam vandeniui. Ir visa tai daugiau kaip po 150 metų buvo pašalinta! Vietoj buvusio senojo dubens šventintam vandeniui dabar pritvirtintas poliruoto juodo akmens gabaliukas su įdubėle. Senųjų masyvių durų jau nebėra, jas pakeitė naujos – paprastos, su šiuolaikine rankena ir užraktu. Koplyčios stogas perdengtas cinkuota skarda, o senosios koplyčios apkalimo lentos buvo atplėštos, apverstos vidine puse į lauką ir vėl prikaltos. Meistrų prašiau, kad kalimui panaudotų senąsias kalvio darbo vinis. Bet senųjų vinių pakako tik lentų apačiai, maždaug iki 2 metrų aukščio, prikalti. Dauguma jų sutrūkinėjo nulupant lentas. Pamatęs senąjį akmenį šventintam vandeniui pamestą prie tako, einančio į koplyčią, paprašiau mokytojo Ankevičiaus jį priglausti V. Kudirkos klėtelėje. Koplyčia dabar nudažyta geltonai, virš įėjimo durų įrengtas skaidraus plastiko lenktas stogelis.

Remontuojant kapinačių vartų stulpus, virš jų buvę kalvio darbo kryžiai, bendraamžiai su koplyčia, pakeisti naujais – iš apvalios geležies suvirintais elektra. Taip prarasta autentika.

Šaltiniai

1. *Autoriaus asmeninis archyvas ir prisiminimai.*
2. Rimantas J. *Petras Rimša pasakoja*, Vilnius, 1964.

Trisdešimties metų laikotarpis*

Juozas Rimša

Lietuvos žinių skaitytojas esu nuo 1909 metų.

Pirmus numerius birželio mėnesį gavau kontrabandos keliu Kalvarijos kalėjime. Tuomet sėdėjau aš ir keliolika draugų iš įvairių Suvalkijos vietų už prigulėjimą prie Marijampolės draugijos *Šviesa*¹. Kontrabandos paštas buvo suorganizuotas seno areštanto Jeronimo Plečkaičio², kuris 1906 metais dvarų streikus vadovaudamas Mikalinės dvare, prie Marijampolės, pateko į rusų nagus, už tai buvo gavęs 4 metus drutvietės. (Drutvietėje kalindavo politinius, kuriems privalėjo duoti geresnį maistą, dienai už 20 kapeikų, kitiems – 12 kapeikų.)

Gavę pirmą *Lietuvos žinių* numerį labai apsidžiaugėme, skaitėme atsidėję viską ištisai ir skelbimus.

Lietuvos žinių pirmajame numeryje radome džiuginančią naujieną, kad Klingerbergis, buvęs Kauno gubernatorius, Kražių skerdynių iniciatorius, Jekaterinoslave apsikrėtęs dėmėtąja šiltine, pasimirė.

Iš *Lietuvos žinių* sužinojome, kad po Lietuvą automobiliais pradėjo važinėti, aeroplanais lakstyti; sužinojome, kad Marijampolėje buvo spektaklis *Ūkanos*, buvo rašyta apie areštus Motiejaus ir Jurgio Baltūsių³.

Rašė daug apie Marijampolės šviesiečius, sėdinčius Kalvarijos kalėjime, apie jų areštus bei vargus.

Radome atstovo Andriaus Bulotos linkėjimus *Lietuvos žinioms*: visuomet būti tikru pirmievišku, visuomet būti tikru apgynėju visų skriaudžiamųjų ir daug patarnauti Tėvynės labui; radom K. Stikliaus⁴ linkėjimus ištesėti laikraštyje pabrėžtus žodžius: Lietuvos apšvietimas, gerovė ir laimė; kad *Lietuvos žinios* išaugtų į didžiausią Lietuvos dienraštį.

Rašyta buvo apie Vilniaus kalėjimą, iš kurio kaliniai bandė pabėgti, užmušė 5 sargus, o kalinių krito 10, rodos, vienam pavyko pasprukti, bet ir tas vėliau sugautas.

Pastebėjome, kad 1905 metų revoliucijos vaisiai geri: Panevėžio mokytojų seminarijoje įvesta lietuvių kalba; ruošiami teatrai; valstiečiai susirinkimuose išnešė pageidavimus uždaryti svaigiųjų gėrimų parduotuves. Gubernatorius tokius nutarimus patvirtino.

Skaitėme pranešimus, kad kažkas darys pranešimą ūkininkams apie pieno ūkį, gyvulių auginimą. Tam tai vis reikėjo gubernatoriaus leidimo. Panašiai taip buvo, kaip ir dabar nepriklausomoje Lietuvoje.

Lietuvos žinios nesigailėjo rusų biurokratiškos valdžios, puolė valdžią už persekiojimą lietuviškų draugijų: Marijampolės *Šviesos*, Vilniaus *Aušros*,



Juozas Rimša.

Apie 1936 m.

Iš autoriaus archyvo

* Perspausdinta iš *Lietuvos žinios*, 1939, birž. 17, nr. 135. Kalba netaisyta.

¹ Kultūros ir švietimo draugija, 1905–1909 m. veikusi Užnemunėje. *Vyr. red. pastaba.*

² Jeronimas Plečkaitis (1887–1963), socialdemokratų veikėjas, politikas. *Vyr. red. pastaba.*

³ Motiejus Baltūsis (1876–1923), knygnešys, lietuvių tautinio judėjimo dalyvis. *Vyr. red. pastaba.*

⁴ Kostas Stiklius (1880–1962), švietėjas, spaudos darbuotojas. *Vyr. red. pastaba.*

už persekiojimus kas tik darbuojasi nejuodašimtiškoje pakraipoje. Patarė išrinkti iš savo tarpo komitetus, kurie galėtų išlaikyti keliaujančius lektorius po visą Lietuvą.

Lietuvos žinios dažnai skųsdavosi, kad laikraštyje visko negali papasakoti, kad atžagareiviai riečia nosį vis aukštyn, kad begalės politišku bylų už dalyvavimą laisvės judėjime, kad bausmės aštrios, kad už politiškus prasikaltimus net mirties bausmė taikoma, kad pirmeiviškos organizacijos uždaromos, na ir nepaisant visokių tokių nelaimių ir aimanavimų *Lietuvos žiniose* buvo daug valdžios darbų kritikos ir valdininkų įvairių darbelių aprašymų, ko dabar mūsų laikraščiuose beveik visai nematyti. Tai tokie palyginimai išėina mūsų dienų nenaudai.

Iš *Lietuvos žinių* matyti, kad tais sunkiais laikais veikė Marijampolės ūkininkų draugovė, kuri turėjo daug skyrių, buvo ir Pilviškiuose skyrius, o dabar nei Pilviškiuose, nei Vilkaviškyje, nei kitur nėra tokios panašios ūkininkų draugovės. Turbūt po 30 metų sunkių darbų mes taip pailsome, kad nepajėgiame panašios draugijos sukurti.

Buvo svetimtaučių biurokratų kruglodurovų, anot Kudirkos, sloga ant mūsų. Tie mūsų slogučiai tada rusiškai kalbėjo. Bet kas pasidarė, kai jie išmoko lietuviškai, – pasirodė tikra pažanga, dėl kurios ginčytis mums dabar netenka ir net negalima. Išėina, kad laisvė sužiba labai trumpam laikui, o slogučiai yra labai gajūs ir internacionališki; jie savo darbą varo visur, ir labai greit nuo vienas kito pramoksta naujų sloginimo būdų.

Tada džiaugdavosi žmonės pasiskaitę laikraščiuose pirmosios ir antrosios dūmos ryškių, dažnai priešcarinių kalbų, kokiomis dabar nepasidžiaugsime. Dabar turbūt kitoki atstovai pasidarė.

Tada turėjom, o dabar neturim

1. Pirmiausia mes pasigendame ūkininkų draugijų, kaip Marijampolės ūkininkų draugovės *Šviesa*, kurią mes patys kūrėme, mes patys valdėme ir mes patys jų darbais naudojome. Atrodo, kad naujoji karta nepajėgia nugalėti tų kliūčių, kurios neduoda tokioms draugijoms susikurti ir gyventi.

Anais metais senesnieji veikėjai, nors turėjo sunkias sąlygas, bet jų energija turbūt buvo didesnė, nes rezultatai buvo tada geresni kai dabar.

2. Mokesniai⁵ ūkininkams buvo prieš 30 metų daug mažesni, pvz., už 12 ha savo ūkį žemės ūkio ir savivaldybinių mokėjau 13 rb. 78 kp. (69 Lt), o dabar 136 Lt 60 ct. Tiems mokesniam apmokėti reikėjo parduoti 6 centnerius rugių, o dabar 17 centnerių.

3. Turėjome privalomą draudimą trobesių nuo ugnies, dabar to neturime, reikėtų dabar tuomi susirūpinti.

4. Buvo spauda tais laikais laisvesnė, mes dabar iš laikraščių mažiau teisybės sužinome kaip tada.

7⁶. Net baisu darosi, kai nueini į mokesnių inspekciją, ten pareigūnų knibždėte knibžda, prieš 30 metų tik kiekvienam apskirty buvo po vieną mokesnių inspektorių, ir čion matyti kažkoks pertukimas.

8. Su miškais didžiausias skirtumas. Mes, ūkininkai, mišką dabar

⁵ Mokesčiai. Vyr. red. *pastaba*.

⁶ Nuo 4 punkto peršokama prie 7. Galimas dalykas, kad du aštresni punktai buvo cenzūros išbraukti. Vyr. red. *pastaba*.

neigriebiamė, o įvairių girininkų, urėdų ir kitokių miškinių ponų daug daugiau pasidarė. Miškai nyksta, o urėdai, girininkai auga.

9. Ūkininkams kreditas dabar pasidarė labai sunkus. Pirmiau ūkininkas valsčiaus taupomoje kasoje gaudavo paskolą dalims mokėti net iš 4 %, žemės ūkiui gerinti – iš 5 %, o kur dabar tokia paskola?

10. Dėl ūkio produktų kainų kritimo turiu pasakyti, kad ir pirmiau buvo krizės metų, bet aš, 64 metų ūkininkas, neatsimenu, kad rugių centneris⁷ kada nors pirmiau būtų nukritęs ligi 80 kapeikų. Žemiausią kainą aš atsimenu 1,8–2 rb. Prieš 30 metų už rugių 4–5 centnerius įšitaisai gerą vilnonį kostiumą, o dabar už tokį kostiumą reikia parduoti gerų rugių 17 centnerių. Marškonės⁸ medžiagos taipgi 2–3 kart brangesnės; taipogi brangesnė dabar avalynė, degtukai, tepalai. Kiti dalykai, nors ir atpigo, bet vis tiek ūkininkas neįperka, ir sulygint su ūkininko pirkimo galia toki dalykai turėtų būt dar daugiau pigesni. Čia ir yra didžiausias skirtumas tarp 1909 metų ir 1939 metų. Čia tai ir yra svarbiausias ūkininko gyvenimo klausimas, nuo kurio tinkamo išrišimo priklauso visokių skersprūsių agitavimo alfa ir omega.

11. Su darbininkais dabar ūkyje blogiau negu prieš 30 metų. Jų dabar daugiau reikia: pieno ūkis, cukriniai, pašariniai runkeliai ir kiti šakniavaisiai, bekonų, paukščių ūkis, kuriuos mašinomis nepavaduosi. Algos pasidarė brangesnės. Prieš 30 metų bernui, geram, buvo 50–60 rb., 20–25 centneriai rugių reikė parduoti, o dabar reikia parduoti 50 centnerių. Tarnaitės buvo 30 rb. – 12 centnerių rugių, o dabar 300–400 Lt – 40–50 centnerių rugių. Miestai išsiurbia geresnius darbininkus iš kaimų. Nors į Ameriką nebėga, bet darbininkai į užsienį neteisėtai keliais nemažu skaičiumi pakliūva.

12. Su švietimu iš vienos pusės geriau negu seniau, mažiau bemokslių pasidarė. Bet jeigu ūkininkas užsimano išleisti vaiką į aukštesnius mokslus, jam ilgiau tenka laukti, kol jo sūnus pradės pats duoną pelnytis. Štai pirmiau gydytojui reikėdavo mokytis 16 ir pusė metų – 3+8+5,5, o dabar 20 metų – 6+7+7; tas pats ir su kitomis profesijomis. Vadinasi, mokytas vaikas ant tėvo sprando sėdi daugiau negu pirmiau 3–5 metais. Mes kaltiname už tokį bergždžią laiko gaišinimą švietimo vadovus, kad nemoka mokyklų programos sudaryti.

13. Susisiekimo sritis geresnė, bet paštas, telefono tarifai per brangūs, ir laikraščiai per brangiai atseina dėl brangių pašto tarifų, popieros ir kita; šitie dalykai nėra suderinti su ūkininko perkamąja galia.

Po viso šito gal kas pasakys, kad Rimša randa, jog per 30 metų ūkininkai be galo daug pralaimėjo ir nieko nepelnė. Tai būtų neteisingas įtarimas. Atsirado ir gerų dalykų, nors ne taip daug. Švietimas pagerėjo, gerų knygų ir kitokių spaudinių padaugėjo. Susisiekimas geresnis pasidarė, karinės prievolės atlikimas lengvesnis. Žemės našumas pakilo. Medicinos pagalba kaime bent žada kilti.

Iš blogų dalykų dar ne viską esu pasakęs. Man atrodo, kad žmonių dorovė per 30 metų yra kritusi žemyn; apgavikų, savanaudžių, artimo reikalams kenkėjų, pažadų netesėtojų pasidarė žymiai daugiau. Šeimyninis sugyvenimas pakriko, persiskyrimų, nesugyvenimų, pavainikių kūdikių atsiranda vis daugiau ir

⁷ Čia ir toliau centneris = 50 kg. Vyr. red. pastaba.

⁸ Marškönis – lininis, drobinis. Vyr. red. pastaba.

daugiau. Moterys nenori kūdikių gimdyti, girtuokliavimas, samagono⁹ varymas, anodijos¹⁰ vartojimas auga.

Baigdamas turiu pasakyti, kad pergyventu 30 metų laikotarpiu, kai atsidėjęs pradedi žiūrėti smulkmenas, ne taip jau labai galima žavėtis.

⁹ *Samagonas* – namie gaminta degtinė. *Vyr. red. pastaba.*

¹⁰ *Anodija* – eterio spiritas (eterio ir etanolio mišinys). *Vyr. red. pastaba.*

Giraičių sodyba Pančekių kaime

Marija Giraitytė

Sodybą XX a. pradžioje įkūrė Vincas ir Kotryna Giraičiai. Sodybos pastatai sudaro didelį stačiakampį kiemą. 1908 m. statytas senasis kluonas buvo beveik 50 m ilgio. Dabar jo vietoje stovi mažesnis. Priešais kluoną – 1904 m. statyta troba (*stuba*), vakarinėje kiemo dalyje – 1918 m. statytas tvartas, sode – patalpa daržovėms laikyti (*kamara*). Rytinėje kiemo dalyje stovi klėtis, kurią 1924 m. pastatė meistras Adolfas Akelaitis. Sode augo vaismedžiai, serbentų krūmai. Prie *stubos* iškastas šulinys, sodybą puošė darželis.

Kotryna Giraitienė (*Žemaitytė*) buvo kilusi iš Kaušių kaimo. Jos pusseserė Uršulė Bačinskienė (*Žemaitytė*) yra poetės Salomėjos Nėries motina. Poetė ne kartą svečiavosi šioje sodyboje.

Kotryna ir Vincas Giraičiai užaugino 11 vaikų. Sūnus Juozas Giraitis (1898–1950), nepriklausomybės kovų dalyvis, puskarininkis, 1930 m. buvo išventintas į kunigus.



Giraičių stuba. 2006 07 20.

A. Petrašiūno nuotr.

Giraičių stubos langinės.

2006 07 20. A. Petrašiūno nuotr.



*Giraičių stubos
balkio galo puošyba.
2006 07 20.
A. Petrašiūno nuotr.*

*Giraičių sodybos
klėties durys.
2006 07 20.
A. Petrašiūno nuotr.*



*Ūkinis pastatas
Giraičių sodyboje.
2006 07 20.
A. Petrašiūno nuotr.*



Juozo Giraičio primicijose dalyvavę kunigai Giraičių sodyboje. Pirmoje eilėje 4-as iš dešinės sėdi Juozas Giraitis, jam iš kairės – prelatas, vėliau vyskupas Vincentas Borisevičius, iš dešinės – Šunskų parapijos klebonas Vincas Natkevičius. 1930 07 06. Iš autorės archyvo

ETNINĖ KULTŪRA

Sėjos darbai ir papročiai

Rita Židulytė

Labiausiai paplitusios žemės ūkio kultūros Suvalkijoje, kaip ir visoje Lietuvoje, buvo rugiai, miežiai, avižos, kviečiai, bulvės. Vėliau paplito dobilai ir cukriniai runkeliai. Vyraujant trilaukei žemės dirbimo sistemai, trečdalį dirbamos žemės užėmė pūdymas (*juodas laukas*), skirtas rugiams. Vėliau paplito keturlaukė, o kai kur ir penkialaukė sistema. Čia jau pūdyimo vietą užėmė dobilai. Pradėjus veikti cukraus fabrikui Marijampolėje, labai pelninga kultūra tapo cukriniai runkeliai.

Derlių lemia gamtinės sąlygos ir žemės įdirbimo būdas. Šiuose kraštuose žemė naujam derliui pradama ruošti iš anksto – apie Žolinę. Išvežus mėšlą, iš karto buvo suariama žemė rugiams pirmą kartą giliau, o antrąsyk negiliai ardavo tuoj po Žolinės, kartu darydavo užuoganas (*lyses*), nes po kokių dviejų savaitių jau reikėdavo sėti rugius. *Lysės* daromos visose dirvose, skirtose bet kokioms kultūroms. Jos reikalingos tam, kad nutekėtų vanduo, nes Suvalkijos žemės derlingos, bet drėgnos. *Lysės* kartais būdavo siauros (6–8 vagų), kartais platesnės (iki 12 vagų).

Pasakotojai teigė, jog jų tėvai pasakojo arę medinėmis žagrėmis, o jau jų atminime arę plūgais (*geležinėmis žagrėmis*). Jei žagrė stambi, buvo kinkomi du arkliai. Pasakotojai prisiminė, kad po Pirmojo pasaulinio karo arę netgi ne jaučiais, o karvėmis. Jaučiai būdavę išmokyti šito darbo taip, kad ariant net nebuvo valdomi vadelėmis.

Apie ketvirtojo dešimtmečio pradžią atsiranda galingas padargas – dvivagis plūgas. Jį traukė 3–4 arkliai. Darbas buvo našesnis, nes iškart arė dvi vagas. Plūgus pirko. Jie buvo atvežami iš Vokietijos.

Seniau, kaip teigė pateikėjai, visa žemė buvo ariama pavasarį ir pavasarį sėjama. Vėliau atėjusi mada iš Vokietijos visą žemę suarti iš rudens. Todėl arimas baigdavosi apie Visus šventuosius (lapkričio 1 d.). Pavasarį prieš sėją dirvą ardavo ne visi, dauguma tik purendavo (*drapakuodavo*).

Arti išeidavo anksti ryte, bet būdavo pietų ir apypietės pertraukos. Pirmoji vaga buvo varoma per vidurį lauko. Ardavo dažniausiai samdiniai (*bernai*), kartais ir šeimnininkas, bet paprastai šeimnininkui būdavo kitų darbų.

Ardami vyrai mėgdavo dainuoti. Gaila, bet pateikėjai sakė neprisimeną, ką dainuodavę. Atrodo, kad dažniau artojai tik švilpudavo.

Rugius sėdavo rugpjūčio pabaigoje–rugsėjo pradžioje. Seniau rugius sėjo pūdyme. Pasakotojų laikais pūdymai, atsiradus mašinoms, išnyko. Jų vietą ėmė užsėti dobilais. Rugių sėdavo daugiausia, kviečių – tik dėl savęs ir tik „*dėl pyrago*“.

Prieš sėją suarta į *lyses* dirva nuakėjama, kad *lyses* nebūtų staigiai nusileidžiančios. Pasėjus laukas vėl buvo akėjamas išilgai, todėl *lyses* išlikdavo. Kadangi žemė labai derlinga, bet drėgna, dėl to pasėjus ir užakėjus buvo išariama vaga per vidurį lauko, kad subėgtų vanduo.

Sėdavo dažniausiai pats šeimininkas, eidamas išilgai per *lyses*. Jei ūkis didelis, padėdavo ir bernas. Sėjo iš paklodės, perrištos per petį, viena ranka ją prilaikydami, arba iš sėtuvės. Iš paklodės galėjo sėti tik viena ranka, o iš sėtuvės – ir abiem.

Sėtuvės būdavo pinamos iš šiaudų, šaknų, vytelių. Jos būdavo apvalios formos, su įlinkimu pilvo pusėje, su dirželiais užsikabinti sėtuvę ant kaklo, kad būtų galima sėti abiem rankom arba persimesti dirželius per petį, jei sėjama viena ranka.

Sėdami nežymėdavo, kiek ploto užberia viena pilna sauja. Kadangi sėdavo į *lyses*, tai to beveik ir nereikėdavo. Jei sėjėjas mokėdavo sėti abiem rankomis, tai vienu ėjimu užsėdavo *lyse*, o atgal grįždamas jau kitą *lyse* sėjo.

Kaip sėti, sūnus pamokydavo tėvai arba svetimi: kaip pilti grūdus kas žingsnį, kaip mesti į tolumą, aukščiau ar žemiau. Sūnūs imdavo sėti dažniausiai jau *po kariuomenės*, „*kai tėvelis senas ir į jo vietą riktuoja sūnus*“. Apskritai sėja – vyrų reikalas. Našlėms padėdavo kaimynai, bet buvo ir moterų, kurios pačios sėdavo.

Sėklai skirdavo pačius geriausius grūdus. Juos dar kelis kartus perleisdavo per arpa. Kartais sėkla keisdavosi su kaimynais. Rugių sėklą dauguma šventindavo. Nusinešdavo sauja grūdų į bažnyčią, o namie sumaišydavo su visa sėkla.

Buvo įprasta ir laukus pašventinti. Visas kaimas susitaręs atsiveždavo kunigą, kad pašventintų laukus. Kartais ir atskiri ūkininkai šventindavo tik savo laukus. Vasarą sekmadieniais šeimininkas kartais apeidavo laukus poteriaudamas, kalbėdamas rožinį (*rožančių*). Kai kas prisiminė paprotį, jog per Morkų (balandžio 25 d.) kaimo vyrai eidavę į kapines „*pagiedoti dėl javų*“.

Ūkininkai žemę skirstydavo į kietą (priemolis, molis), šaltžemį (rausva žemė, linkusi prie smėlio), durpyną. Į kietesnę (sunkesnę) žemę dažniausiai sėjo kviečius, į minkštesnę (lengvesnę) – vasarojų, nes čia pasėjus rugius, tik smilgos auga, būna daugiau žolių, į šaltžemį – rugius, durpynas likdavo pieva.

Žiūrėjo ir sėjomainos: po rugių, vasarojaus sodindavo bulves, cukrinius runkelius, sėdavo dobilus, po miežių – dobilus, vikius, po daržo – miežius, po dobilų – rugius, į bulvieną – miežius, kviečius, vikius ir t. t.

Kadangi buvo stengiamasi laukus suarti iš rudens, pavasarį dirvą tik drapakuodavo specialiu padargu – *drapaku* (spyruoklinėmis akėčiomis) ir nuakėdavo.

Pavasariį sėdavo visus vasarinius: miežius, avižas, vikius, žirnius, linus, mišinius (avižos, miežiai, žirniai, vikiai susėti kartu). Iš vasarojaus daugiausia sėdavo avižų. Jas sėjo pirmiausia – labai anksti, dažniausiai per Jurgines (balandžio 23 d.), vasarojų – kai dirva pakankamai pradžiūvusi ir šilta, gegužės pradžioje.

Grūdus sėdavo pilna sauja, dobilus – trimis pirštais, linus – puse saujos. Linus sėdavo paskutinius, vėliausiai, žydint alyvoms, gegužės pabaigoje–birželio pradžioje.

Pasėlius apakėdavo, kad paukščiai nerinktų grūdų, o kad nebūtų grumstų, dirvą dar ir suvaluodavo mediniais volais. Vėlesniais laikais imta voluoti įtaisais, panašiu į volą, tik mažiau nei volas suspaudžiančiu žemę, vadinamuoju *karbuotu volu*, t. y. dantytu (rančiuotu).

Be to, pasėjus žagre per lauką išvarinėjamos vagutės, o galuose jos dar ir pakasinėjamos, kad nuo pasėlių nutekėtų vanduo. Kai kas vandeniui nubėgti išvarydavo vieną vagą.

Bulvėms sodinti žemę arė nelabai giliai. Bulves sodindavo vagutėmis, žemę išardavo plūgu (*žagre*), į vagą sumėtydavo bulves po vieną ir vėl *žagre* užversdavo. Jei trūkdavo sėklos, bulves pjaustydavo. Sudygusias dar paakėdavo. Paaugusias kaupdavo *žagrutėmis*. Pateikėjai teigė, jog jų tėvai bulves sodinę *į lysės*, t. y. į kiekvieną vagą. Paskui kiekvieną kelmą moterys apkaupdavo kauptukais (*matikais*) ir padarydavo griovelius vandeniui nutekėti nuo kelmų į vagą.

Vyresni pateikėjai sakė, kad seniau daržas būdavęs labai nedidelis. Jis buvęs prie trobos ir visą laiką toje pačioje vietoje. Darže augindavo įprastas daržoves: burokus, kopūstus, svogūnus, morkas, griežčius (*gručkus*). Dvaruose – daug didelių ropių. Sėklų šeiminkės nedaigindavo, nebent jos būdavo pirktos. Anksti pavasarį, apie balandžio mėnesį, sėklos būdavo pasėjamos *į lysės*, o paskui daigus persodindavo į daržą. Todėl daržą reikėjo daug laistyti, kol prigyja daigai. Daržus moterys ravėdavo kelis kartus per vasarą rankomis arba kauptukais.

Marijampolėje įsteigus cukraus fabriką, ūkininkai ėmė auginti daug cukrinių runkelių. Tada daržai labai išsiplėtė ir pas stambius ūkininkus užimdavo didelius plotus. Cukrinius runkelius imta tręšti mėšlu, nes juos auginti tapo labai pelninga. Taip pat pradėta sėti, o ne sodinti daigais. Kad geriau augtų, paaugusias apkaupdavo plūgais. Mažesni ūkininkai eidavo pas didesnius užsipelnyti dirbdami prie cukrinių runkelių. Prieš Antrąjį pasaulinį karą atsirado ravėtuvai, jais išravėdavo ir išpurendavo tarpueilius.

Cukrinių runkelių, dobilų auginimas stambiuose ūkiuose susijęs su agronomijos vystymusi Lietuvoje. Ūkininkai jau skaitydavo laikraščius, knygas, dažnai kreipdavosi į agronomus, net į Dotnuvoje įsteigtą Agronomijos bandymų stotį.

Pabaigus sėją, prieš derliaus nuėmimą reikėjo imtis dar vieno didelio darbo – tai mėšlavežio. Jis prasidėdavo apie birželio vidurį. Keletas pateikėjų paminėjo, kad pirmąją mėšlavežio dieną buvo paprotys laistyti vandeniu.

Mėšlą mėžė vyrai didelėmis medinėmis šakėmis storais geležiniais galais (*pirštais*), vėliau – geležinėmis šakėmis. Mėšlą į laukus veždavo truputį patvarkytais, pritaikytais tam darbui tais pačiais vežimais. Lauke mėšlą užlenktais pirštais šakėmis (*kanabėkais*) iš vežimo krūvelėmis išversdavo dažniausiai pats šeiminkas, nes jis gerai pažino savo žemę ir žinojo, kur kiek mėšlo reikia.

Tuščią vežimą atgal į tvartą parvarydavo moterys arba vaikai. Moterys išversto mėšlo krūveles iškirstydavo, iškratydavo po dirvą. Jei šeiminkas buvo rūpestingas, tai mėšlas buvo kratomas tuoj pat.

Išmėžtą tvartą tvarkingas šeiminkas išbarstydavo smėliu.

Jei ūkininkas turėjo daugiau žemės, mėšlavežiui buvo telkiama talka. Talkininkams būdavo užmokama, o šeiminkė jiems paruošdavo stipresnę ir skanesnę vakarienę.

Kalbant apie sėjos darbų papročius reikia pasakyti, jog dauguma pateikėjų tvirtino nesilaikę jokių tikėjimų, prietarų, netikėję burtais apie mėnulio, savaitės dienų įtaką. Rūpestingi ir darbštūs suvalkiečiai daugiausia dėmesio sėdami kreipė į orą ir išdžiūvusią žemę. Tačiau jų paminėti posakiai byloja kadaise įvairių tikėjimų ir prietarų buvus ir čia.

Vieni iš jų susiję su religija. Tai jau minėtas sėklos, laukų šventinimas, giedojimas kapinėse, laukų lankymas meldžiantis.

Kai kuriuos darbus, atrodo, buvo įprasta pradėti arba baigti iki tam tikros religinės šventės: avižas sėti per Jurgines (balandžio 23 d.), svogūnus, agurkus – per Stanislovą (gegužės 8 d.), linus – Petronėlės dieną (gegužės 31 d.); nuo Žolinės (rugpjūčio 15 d.) arti *lyses*, arimą baigti iki Visų šventųjų (lapkričio 1 d.); nesodinti bulvių per Kryžiaus dienas (trys dienos iki Šeštinių) – bus neskandos, dryžuotos; agurkus sėti per Urboną (balandžio 25 d.).

Nemaža patarimų, kada ir ką sėti, atsižvelgiant į susijusius gamtos reiškinius, vėjo kryptį: javus sėti geriausia esant geram, nelietingam, mažai vėjuotam orui, dobilus – kai visai nėra vėjo; jei mėžiant mėšlą bulvėms pučia pietys, bulvės bus miltingos, jei šiaurys – blogos, be to, jei sodinant bulves dangus „galvotas“ (daug retų debesų), bulvės bus gausios; jei pučia šiaurys – nesodinti agurkų.

Žydint sodams, alyvoms, gerai sėti agurkus, linus, baigti javų sėją, sodinti kopūstus. Žydint mažoms mėlynosioms slyvoms (*kryklėms*) – sodinti bulves.

Keletas patarimų dėl savaitės dienų įtakos sėjai: jei miežius sėsi trečiadienį arba šeštadienį – žvirbliai neles; jei bulves sodinsi penktadienį – kirmėlės apipuls; daržinės pupelės (*šebelbonai*) mažesnės būna pasėtos pirmadienį. Kai kas prisimena, jog ir kviečius sėdami kaimynai žiūrėjo savaitės dienos, tik nebeatmena – kokios.

Apie mėnulio įtaką: miežiai geriau auga pasėti „ant jauno“, bulvės, pasodintos per jaunatį, gausiau žydi, nors kiti teigė, jog geriau bulves sodinti per pilnatį; svogūnus sodinti per pilnatį, bet kai danguje nėra mėnulio, kitaip bus žyduoliai; agurkus sėti taip pat, kai nematyti mėnulio.

Ir dar keletas įdomesnių prietarų, burtų. Jei per Velykas iš bažnyčios grįši anksčiau už kitus, tai ir visus darbus per metus padirbsi greičiausiai. Kad žvirbliai nelestų grūdų, sėjant kviečius reikia mesti porą saujų atgal užsimerkus arba, eidamas sėti, sėjėjas turi įsidėti į burną akmenuką ir laikyti, kol pasės. Jei sėdamas sėjėjas aplenkia galą *lyses* – vienam duonos neužteks, t. y. mirs.

Kad agurkai geriau augtų ir gausiau megzėtų, šeiminkė, sėdama agurkus, prisimazgo daug mazgų prijuostėje arba skarelėje.

Paprotį laistytis vandeniu pirmąją sėjos dieną ar per mėšlavežį minėjo tik vienas kitas pateikėjas. Kiti teigė to nebuvus.

Pateikėjai:

1. Jonas Astrauskas, gim. 1912, gyv. Leitmargių k.
2. Uršulė Balčiūnaitienė, gim. 1899, gyv. Visgirdų k.
3. Anelė Barauskienė, gim. 1904, gyv. Gižų k.
4. Liudvikas Budrevičius, gim. 1907, gyv. Ramoniškių k.
5. Vaclovas Damisevičius, gim. 1901, gyv. Dugnų k.
6. Pijus Dénas, gim. 1913, gyv. Ramoniškių k.
7. Magdalena Dėnienė, gim. 1902, gyv. Ramoniškių k.
8. Magdalena Garkauskienė, gim. 1908, gyv. Naūdžių k.
9. Jonas Puodžiūnas, gim. 1905, gyv. Būdviečių Gudėlių k.
10. Stasys Tauckus, gim. 1908, gyv. Dumčių k.
11. Apolonija Valiukaitytė, gim. 1902, gyv. Dumčių k.
12. Matas Valiukaitis, gim. 1904, gyv. Dumčių k.
13. Jonas Venckevičius, gim. 1893, gyv. Stirnėnų k.
14. Alfonsas Zalagaitis, gim. 1924, gyv. Opšrūtų k.

Derliaus nuėmimo darbai ir papročiai

Audronė Burnytė

Šienapjūtė prasidėdavo birželio pabaigoje, kai jau žydėdavo raudonieji dobilai bei visos pievų žolės „su visa kvapsnia“. Darbą šienpjoviai pradėdavo anksti rytą ir pjaudavo visą dieną „saulė nuo saulės“, „saulė teka – šienpjoviai į darbą, saulė leidžiasi – namo“. Pusryčius ir pavakarius šienpjoviams atnešdavo į pievas, pietų patys pareidavo.

Nupjautą šieną palikdavo džiūti pradalgėse. Jei geras oras, šienas pradalgėse džiūdavo kokią dieną, paskui moterys pradalgės grėbliais išdaužydavo, apvartydavo ir išdžiūvusį sugrėbdavo į kupetas (*kūgučius*). Kupetą suskersuoja glėbiais (*plekais*), grėbliu sušukuoja, aplygina. Jei blogi orai, kartais ir drėgną šieną kraudavo į kupetas. Paskui jas paskleisdavo ir išdžiovindavo. Reikėdavo žiūrėti, kad šienas kupetose nesušustų (*neperdegtų*). Jeigu šienas karvėms, tai nieko baisaus, kad ir sulyja, o jei arkliams, reikėjo saugoti, kad nesulytų.

Sudžiūvusį šieną veždavo namo. Vežimą kraudavo moterys, pas ūkininkus – tarnaitės, vyrai joms paduodavo šakėmis pasmeigtą šieną. Jei reikėjo toliau vežti, ant šieno vežimo viršaus uždėdavo ir priverždavo kartį (*šienkartę*), kad važiuojant šienas nekristų iš vežimo, jei netoli – apsieidavo ir be jos. Parvežtą šieną dažniausiai kraudavo į šalines: vyrai šakėmis pasmeigtą šieną kelia iš vežimo (*štokuoja*), paduoda į šalinę, o moterys šalinėje sukrauna, sumina.

Šienapjūtė trukdavo įvairiai. Jeigu delsi (*vilkasioji*), tai užtrunka ilgiau, jei žolė minkšta, gerai pjaunasi, tai trumpiau. Stambesni ūkininkai per šienapjūtę samdydavosi padienių darbininkų. Mokėdavo dažniausiai pinigais.

Ir šieną, ir rugius, ir vasarųjų pjaudavo dalgiu. Dalgis būdavo įtvirtinamas į medinį kotą iš uosio ar drebulės. Kotas apvalus, koto galas nusmailintas, kad dalgį pustant būtų galima išmeigti į žemę, arba keturkampis – kokį pasidarydavo. Nuo dalgio pritvirtinimo prie koto vietos iki dalgiakočio vidurio būdavo pritvirtinamas karklinis lankelis, kad pjaunant dalgis geriau suguldytų javus – „suneštų rugius į krūvutę“.

Dalgiai buvo su dviem rankenomis, vadinamomis įvairiai: *rankovėtais*, *rankovėcais*, *šunkojais*, *šuveriais*. Viena lenkta, kita žemiau įkalta, tiesi. Dešinė ranka pjovėjas laikė dalgį už rankenos, kairiaja – už dalgiakočio.

Dalgį pustydavo pailgu akmeniu – „paima akmenį apdaužo apdaužo ir pusto“ – paskui dar ir iš medžio padaryta pustykle (*bude*). Budę nešiodavosi medinėje makštyje (*šliutėje*) su vandeniu, ją užsikišdavo už diržo, arba vandens pripiltame karvės rage, prištame prie diržo.

Plakdavo dalgį ant trapecijos formos prietaiso siaura viršutine dalimi (*ant bobelės*), įtaisyto į trinką (*kaladę*) su suoleliu (*krėsluku*) arba į suolą, atsisėdę, bukuoju plaktuko galu, nuėmę dalgį nuo dalgiakočio. Reikėjo mokėti išplakti dalgį, nesugadinti ašmenų, išplakti juos taip, kad neblizgėtų.

Po šienapjūtės eidavo rugiapjūtės darbai. Ar rugiai jau pjautini, spresdavo šeimininkas, žiūrėdavo, ar varpos jau nulinkusios, ar grūdai kieti, pribrendę (*priėję*).

Nuskintas varpas sutrina rankomis, žiūri, ar grūdai gerai byra, paragauja – „*jei kvėpia duona, jau galima pjauti*“.

Stambesni ūkininkai rugiapjūtei telkdavo talkas, kviesdavo 5–7, kartais ir 10 vyrų (*10 dalgių*) talkininkų. Už rugių kirtimo dieną mokėdavo po 5 litus arba 1 centnerį grūdų, moterims – 3 litus. Talkindavo ir pasikeisdami: iš vieno ūkio eina pjovėjas (*kirtikas*) ir rišėja (*griebikė*) talkinti į kitą ūkį, o iš to ūkio ateina atidirbti čia.

Vyrai pradėdavo valdyti dalgį anksti – 17–18 metų, t. y. dar prieš išeidami tarnauti į kariuomenę, kitas ir 15-metis jau gebėdavo pjauti.

Paprastai kirsti rugius pradėdavo šeimininkas. Nukirstus rugius guldėdavo ant stovinčių, kad moterims būtų lengviau juos paimti. Paskui kiekvieną *kirtiką* eidavo moteris (*griebikė*) ir rišdavo pėdus. Pėdus rišti reikėjo gerai mokėti. Iš pradžių sugriebia pluoštą nukirstų rugių, atskiria saujukę, susuka grįžtę (*ryšeli*), stipriai suriša pėdą ir guldo mazgu į apačią, kad neatsirištų. Jaunesnės, silpnesnės moterys kartais nespėdavo: kirtikas jau grįžta atgal, o ji dar tik įpusėjusi, tai bėga, skuba, kad tik neatsiliktų. Kurios greičiau dirbdavo, grįždamos padėdavo nespėjančioms. Būdavo ir tokių vikruolių, kad „*ir du pėdus suriša į vieną ranką*“. Vaikai, silpnesnės moterys rišdavo dviese. Jei griebikė atsilieka, kirtėjas sumeta glėbį dalgiu. Be to, jeigu būna mažai kirtikų, griebikėms sunkiau. Jie tada pjauna plačiomis pradalgėmis ir moterys nesusėja. Kai talka – lengviau. Jei eidavo 5–6 ar daugiau dalgių, jie užgriebdavo siauresnes pradalgės ir moterims būdavo lengviau rišti.

Rišėjos darbas priklausė ir nuo kirtėjo. Jeigu jis gerai nenukerta rugių, kaip sakydavo, *palieka ubagų*, tai tada nenukirsti rugiai pinasi, sunku sugriebti. Paskui tokį kirtėją niekas nenorėdavo eiti. Kartais jaunesni vyrai nemokėdami arba šiaip pokštaudami (*ant bėikos*), ar merga nepatirdavo, – tyčia apsunkindavo joms darbą: tai drūtgalius užmeta, tai palieka pradalgėse užkirtimus (*kamaras*). Tada lieka pluoštas ir mergos negali nutraukti. Bet atgal eidami turi tas *kamaras* nupjauti. Todėl mergos irgi keršydavo pjovėjams. Kai jie rūkydavo arba išeidavo pietų, nusičiupusios iš šeimininkės skilandžio, ištrindavo dalgių ašmenis. Tie negalėdavo niekaip pagalšti dalgių, nes išsitaukuodavo ir dalgis, ir budė. Tai būdavo pykčio! Bet mergos gaudavo pailsėti.

Per talką dideliuose ūkiuose buvo paprotys atėjusį į lauką šeimininką surišti į pėdą arba bent rankas jam surišti rugių ryšiuku, o jis turi išsipirkti. Dar seniau, tėvų laikais, į paskutinį pėdą surišdavo griebikę. Griebikė, surišusi paskutinį pėdą, buvo vadinama *boba*. Nė viena nenorėdavo likti *boba*, nors per pabaigtuves jai papildomai įpildavo 2 taureles (*stiklelius*) degtinės (*šnapso*).

Pėdus statydavo į gubas (*rikes*). Paima iš pradžių 2 pėdus, juos pastato. Kadangi dviese stato, tai šalia kita griebikė pastato vėl du. Keturi sustatyti pėdai vadinosi *boba*. Taip po 2 pėdus sustato 10 porų. *Rikė* – 20 pėdų, *pailga*, 3 *rikės* – kapa. Ūkininkas skaičiuodavo ne rikėmis, o kapomis. Taip jis apskaičiuodavo, kiek iš kapos prikulia grūdų. Rikes statydavo rišėjos, kai kur – pats šeimininkas, kartais padėdavo ir kirtikai, eidami į kitą barą.

Pabaigus rugiapjūtę, rišėjos nupindavo vainiką ir visi parnešę įteikdavo šeimininkei. Teikdavo vyriausia, geriausia rišėja, kartais tarnaitė. Vainiką šeimininkė

dažniausiai pakabindavo klėtyje ir jis ten kabodavo iki kitų metų. Kartais šeiminką pakilnodavo. Jei rugius pjaudavo tik savi, vainiko dažniausiai nepindavo. Taip pat buvo paprotys grįžusius iš laukų pjovėjus aplieti vandeniu. Ką tai reiškia, pateikėjai sako nežina, „*taip iš seniau užsilikusios báiikos*“. Šeiminkai suruošdavo vaišes: iškepėdavo pyrago, patiekėdavo mėsos, skilandžio, virtinių, degtinės. Vakare būdavo jaunimo pasilinksminimas, šokiai (*rabaksas*).

Išdžiūvusius rugius veždavo namo. Į vežimus pėdus paduodavo (*štokuodavo*) moterys, o vežime juos gražiai, tvarkingai sukraudavo vyrai. Kad grūdai nesibarstyti, į vežimą tiesdavo paklodes. Vežimą iškrovę, paklodes iškratydavo ir sušluodavo išbirusius grūdus.

Parvežę pėdus kraudavo klojimuose į šalines: sustato pėdus varpomis į viršų, sustumia pėdą prie pėdo, tvarkingai, eilėmis. „*Vyrai išstokuoja iš vežimo, o kluone mergos ir gaspadorius sustato kamienus į eilę, varpom į viršų, grynai, grynai.*“

Iš pradžių išsikuldavo šiek tiek duonai ir sėklai. Kiti stovėdavo iki žiemos, kol, baigę kitus rudens darbus, pradėdavo kultū.

Suvežus rugius, rugienas nugrėbdavo grėbliais. Vėlesniais laikais grėbli, įtaisytą prie dviejų karčių (*dyselių*), vilkdavo arklys. Neturtingi (*biedniokai*) susirinkdavo nukritusias varpas.

Nupjovę rugius, ūkininkai pjaudavo vasarojų: miežius, avižas, kviečius, dobilus. Miežius pjaudavo tuoj po rugių pradalgėmis. Pradalgėse išdžiūsta. Moterys ant kojos grėbliu suplekuoja, dar grėbliu pataiso, sudaro pėdus ir suriša. Tada vyrai pėdus neša ir stato į gubas (*rikes*) iš pradžių stačius, o paskui gulsčiai, kaip stogą, žemyn varpomis, kad nubėgtų vanduo per lietu. Taip sustato 50–100 pėdų – rikės būdavo didelės, pailgos – „*kaip namas*“.

Vasarojų kartais pjaudavo net naktį, nes dieną būdavo kitų darbų. Kviečius pjaudavo apie Žolinę (rugpjūčio 15 d.).

Vienas iš paskutinių derliaus nuėmimo darbų – bulviakasis. Bulves kasdavo rankomis: išknaibydavo šakėmis, kauptukais (*matikais*), „*su šakėm nuverčia arba su šakotėm <...>, 1–2 vagutes paimdavo viena merga*“. Vyrai nešiodavo maišus. Vėliau atsirado geležiniai plūgai, o dar vėliau ir mašinos. Tada reikėjo iškastas bulves tik surinkti. Didesni ūkiai kviesdavo bulvių kasimo talkas. Kartais samdyti darbininkai turėdavo pas šeiminką pasisodinę bulvių, pasisėję linų ir už tai privalėjo atidirbti. Jie dažniausiai ir būdavo bulviakasio talkininkai. Kartais kaime kaimynai bulves nukasdavo pas vieną, tada eidavo pas kitą.

Šeiminkai talkininkus pavaišindavo, dažniausiai patiekalais iš bulvių: bulviniais blynais, kukuliais (*cepelinais*) ir kt.

Didžiausios talkos būdavusios linams rauti ir minti.

Žiemą javus kuldavo. Pradėdavo rugsėjo pabaigoje–spalio pradžioje. Senovėje kuldavo spragilais. Spragilą sudaro 1,5–2 metrų ilgio kotas ir 70–80 cm ilgio spragilo galva – *buožė*, pritvirtinta prie koto odiniais raiščiais – jungu. Kotas paprastai būdavo apvalus, o buožę darydavo ir keturkampe. Ant jos išpjaustydavo rantelius, išgrėždavo skylutes ir apskuldavo ar perverdavo jungo raiščius, kad buožė tvirčiau laikytųsi, nenusmuktų. Spragilai turėdavo būti stiprūs – „*mušt, kad permušt*“.



*Kūlimas motoru
varoma kuliama
mašina.*

*Iš V. Tumosos
archyvo*

Kuliamus rugių pėdus sukloja ant grendymo varpomis vieną prieš kitą ir daugso varpas spragilais. Ant grendymo paprastai tilpdavo 15–20 pėdų. Kulti pradėdavo antrą trečią valandą nakties, kartais net pirmą. Iki pusryčių dažniausiai iškuldavo 2 paklojimus, per dieną 7–8.

Kuldavo dviese, trise, keturiese, net šešiese. Svarbu būdavo išlaikyti darbo taktą ir nesuklysti. Jaunesni kūlikai mintyse, kartais ir garsiai ritmą palaikydavo dainelėmis: dviese – *bus, bus bus*; keturiese – *kampe tupi, / kampe tupi, / kuliam keturiese, / Kulkim, broliai, / prakaituokim, / bado neturėsime*; šešiese – *pats su pačia, / duktė trečia, / senis, senė / ir piemenė*.

Iš pradžių apkuldavo nepaleistus pėdus. Paskui atriša, su grėbliu išpureną ir vėl kulia. Jei rišdavo kūlius, šiaudus, suėmę nuo grendymo, sustato į pakraštį. Paskui, laikydami už varpų, ima pluoštais, stipriai nupurto, kad iškristų trumpieji šiaudai ir liktų tik ilgi, stiprūs, ir suriša. Arba, taip pat laikydami už varpų, iššukuoja grėbliu ar specialiomis šukomis: „*Ikiši iš šonų ir iššukuoji blogus šiaudus, lieka gryni. Pasiimi medinį nusmailintą bruzguliuką, suki, suki į gužtę ir užriši.*“ Jei surišus kūlį buvo matyti, jog likę grūdų, juos numušdavo į grendymą. Bloguosius šiaudus (*pataršas*) nukuldavo dar kartą. Geriausi kūliai būdavo iš šiaudų, kultų *rekečiu* – medine kuliama mašina (velenu su virbalais). Rekečius gamindavo kaimo meistrai. Jeigu kas neturėdavo rekečio, skolindavosi. Už reketį reikėdavo vieną dieną parekečiuoti rekečio savininkui. Kūlius sustatydavo šalinėse. Jais dengdavo stogus, svilindavo paskerstas kiaules, klodavo į lovas.

Kuldami vasarą iš karto atrišdavo pėdų ryšelius ir paleisdavo stiebus. Kuldavo taip pat kaip rugius spragilais. Kartais vasarą kūlimas trukdavo iki pavasario. Kitą kartą nebelabai būdavo ką kulti. Kaip sakė vienas pateikėjas, „*stovi stovi, kol pelės iškulia*“.

Kulti eidavo ir suaugusieji, ir jauni. Vyresnieji kuldavo, o jaunesni padavinėdavo pėdus, apversdavo šiaudus, sužerdavo grūdus. Biedniokai eidavo kulti pas turtingesnius. Didesniuose ūkiuose rugiai būdavo kuliami su talkomis. Kūlėjai su spragilais ateidavo pas šeiminką. Už darbą jis atsilygindavo įvairiai: duodavo pasipjauti pjaustinio (*akselio*), mokėdavo grūdais, bet dažniausiai susitardavo iš

10-to ar net iš 14-to grūdo, t. y. jei prikulta 10 centnerių, 9 – šeimininkui, 10-tas – kūlikui. Jei gerai byra, išeidavę ir daugiau.

Seneliai prisimena buvus tokių kūlimo paprotį: šeimininkė, atėjusi į kluoną pas kūlėjus, meta į kampą samtį, bet taip, kad kūlėjai nepamatytų. Kūlėjai meta spragilus ir puola gaudyti samčio. Jei pagauna, šeimininkė turi pavaišinti, jei ne – tai ne. Kitur – atėjusią šeimininkę surišdavę į kūlį.

XX a. pradžioje atsirado kuliamosios mašinos. Pirmosios buvo nedidelės, jos kuldavo varomos arklių sukamais ratais (*rusvelkais*) arba maniežu. Prie jų reikėjo 5–6 žmonių. Kas tokias mašinas turėjo, važiuodavo per kaimą ir kuldavo. Tos mašinos buvo dviejų tipų. Vienos – skersinės. Į jas pėdus leisdavo šonu ir šiaudai išeidavo nesulūžinėje, tinkami kūliams. Kitos – *spragilinės*. Į jas pėdą dėdavo atrištą, bet jos ruginius šiaudus sutraiškydavo. Kuliąją mašiną sukdamo 5–6 arkliai. Kas neturėjo tiek arklių – skolindavosi. Dvaruose buvo naudojamos didelės kuliamosios mašinos, varomos garo katilų – lokomobilių. Ją kurdavo malkomis ir ji pati sukdamosi. Prie tokios mašinos reikėjo apie 20 žmonių: vienas varo arklius, kiti leidžia į mašiną, tretį ima šiaudus, dar kiti atkasa grūdus.

Kuliant mašinomis taip pat buvo talkininkaujama. Jeigu iš vieno kiemo bernas ir merga eidavo padėti kaimynui prie mašinos, tai to kiemai tarnai taip pat turėdavo atidirbti. Už tokią talką nemokėdavo, bet pabaigtuves darydavo kiekviename kieme. Patiekdavo skanesnių valgių, duodavo ir išgerti.

Be to, darbu prie mašinų samdydavo vadinamuosius *šešmargius* (turėjusius 6 margus (apie 4,5 ha) žemės). Už darbą prie motorinės kuliamosios mokėjo 0,5 lito už valandą. Buvo stengiamasi kulti kuo ilgiau – „*tu nežiūrėk grūdų, žiūrėk valandų*“. Kai kurie mažesni ūkininkai paskui tokią mašiną eidavo per kaimus iki Kalėdų.

Iškultus grūdus seniau, dar senelių laikais, valydavo vėtydami kluone. Viename gale nutiesia kartis (*dyselius*), ant jų pakabina 3–4 paklodes. Pasemia grūdų plačiu gaubtais kraštais kastuvu (*šiūpeliu*), ir švysteli juos į viršų. Sunkesni grūdai čia pat nubyra ant žemės, lengvesni, pelai lekia į kitą grendymo galą. Paklodės apsaugodavo, kad pelai neišsisklaidytų po visą kluoną. Sakydavo: valo *šiūpelaite*. Arba vėtydavo prieš vėją: grūdai birdavo toliau, o pelai – prie kojų.

Vėliau valė arpais. Juos turėdavo beveik visi. Prie jų dirbdavo 3–4 žmonės: vienas sukdamo arpo rankeną, kitas pildavo grūdus, trečias atžerdavo išvalytus grūdus grėbliuku, medinėmis šakėmis geležiniais galais ar žarstekliu (*kačerga*).

Grūdus laikydavo supiltus dažniausiai ant klėties ir laukdavo, kol pakils kainos.

* * *

Sovietmečiu kolūkiuose vykdavo vadinamosios tradicinės žemdirbių pagerbimo šventės¹. Kadangi derlius buvo imamas kombainais, tai ir tie renginiai daugiausia buvo skirti kombainininkams. Buvo organizuojamos kombainininkų palydos į laukus, sutiktuvės baigus pjauti javus, derliaus nuėmimo pabaigtuvių vakaronės, kitokios vadintos „tradicinėmis“ žemdirbių šventės.

¹ Parengta pagal tuometinių kultūros darbuotojų (Julijos Žiūraitienės, Irenos Zigmantienės, V. Abramavičienės) rašytus scenarijus ir pasakojimus.

Kultūros namų, bibliotekų darbuotojai rašydavo specialius šių renginių scenarijus, parengdavo eiliuotus sveikinimus, kuriuos deklamuodavo jų paruošti vaikai. Į renginius atvykdavo kolūkio vadovai, specialistai, partijos sekretoriai. Grodavo savi ar pakviesti muzikantai, dažniausiai kaimo kapelos. Kombainininkai išsirikiuoja, jiems įteikiama gėlių, kolūkio pirmininkas palinki sėkmės, giedrų dieną, pilnų aruodų. Pirmajam išvairuoti į laukus kombainą suteikiama garbė geriausiam praeitos javapjūtės kombainininkui. Paskui jį visi kiti išsirikiavę vienas paskui kitą, lydimi maršo, išvažiuoja iš dirbtuvių į laukus.

Panašiai organizuotos ir kombainininkų sutiktuvės baigus javapjūtę: vėl vaikų deklamuojami eiliuoti teksteliai, muzika, kolūkių vadovų kalbos. Tik šis renginys paprastai vykdavo kultūros namuose. Todėl organizuojamos ir vaišės.

Kombainininkai skaito raportus, kiek nuėmė derliaus, nuo kokio ploto, per kiek dienų baigė javapjūtę, dėkoja kolūkio valdžiai, ūkio specialistams už dėmesį ir rūpestį javapjūtės metu – uždeda kolūkio pirmininkui ir agronomui varpų vainikus, vaikai įteikia jiems gėlių.

Pirmininkas dėkoja kombainininkams, įteikia jiems premijas, dovanas, padėkas, kartais kombainininkai apvainikuojami ažuolo vainikais.

Derliaus nuėmimo pabaigtuvių vakaronių scenarijus irgi labai panašus. Skirtumas gal tik toks, kad kviečiami kolūkiečiai, dalyvauja daugiau svečių, pakviečiamas prašmatnesnis muzikantų kolektyvas, pavyzdžiui, estradinis ansamblis. Organizuojamas iškilmingesnis koncertas.

Ir čia apdovanojami geriausi mechanizatoriai, darbo pirmūnai, kolūkiečiai, gražiausių sodybų šeimininkai.

Renginio programa paįvairinama šokiais, mįslių, minklių minimu (pvz.: Kiek kainuoja vyrui santuokos registracija? 5 rubliai ir viskas, ką po to uždirba. – Į kokią įstaigą žmonės neša pinigus su malonumu? Į restoraną).

Šokama, dainuojama, linksminamasi. Pagrindiniai šių renginių organizatoriai, kaip minėta, buvo kultūros namų, bibliotekų darbuotojai. Nuo jų sumanumo, išradingumo priklausė renginių sėkmė, todėl jiems ir tekdavo didžiausias organizacinio darbo krūvis.

Ar tuos renginius galima vadinti tradiciniais – klausimas?

Pasakojo:

1. Jonas Astrauskas, gim. 1912, gyv. Leitmargių k.
2. Antanas Blauzdžiūnas, gim. 1905, gyv. Būdviečių Gudėlių k.
3. Ona Brazaitytė, gim. 1908, gyv. Ramoniškių k.
4. Vaclovas Damisevičius, gim. 1901, gyv. Dugnų k.
5. Pijus Dėnas, gim. 1913, gyv. Ramoniškių k.
6. Magdalena Dėnienė, gim. 1902, gyv. Ramoniškių k.
7. Magdalena Garkauskienė, gim. 1908, gyv. Naūdžių k.
8. Uršulė Kaminskienė, gim. 1913, gyv. Jūdopių k.
9. Adelė Kriaučiūnienė, gim. 1902, gyv. Alksnėnų k.
10. Antanas Maila, gim. 1928, gyv. Ramoniškių k.
11. Katarina Šakočiuvienė, gim. 1900, gyv. Stirnėnų k.
12. Stasys Tauckus, gim. 1908, gyv. Dumčių k.
13. Matas Valiukaitis, gim. 1904, gyv. Dumčių k.
14. Apolonija Valiukaitytė, gim. 1902, gyv. Damčių k.

Bitininkystė Pilviškių apylinkėse

Dalia Repšytė

Bitė, sako bitininkai, – šventas vabalėlis. Ji, kaip ir žmogus, miršta. Tačiau, ir būdamas šventos, bitės, ypač naminės, be geros žmogaus rankos neišgyventų. Joms reikalinga žmogaus pagalba, priežiūra, rūpestis ir meilė.

Bitininkauti, anot bitininkų, gali ne bet kuris žmogus, nes tam reikia pašaukimo, potraukio mylėti bites, mėgti bitininko darbą. Dažniausiai bitininkauja vyrai, neretai pamėgę šį užsiėmimą nuo mažų dienų. Bet paprastai bitininkauti pradeda pagyvenę žmonės. Šiais laikais nereta, kad vienas žmogus prižiūri kelių bitininkų bites. Žmonės išvažiuoja gyventi į miestą ir bites prižiūrėti palieka geram kaimynui bitininkui. Bičių kokybė priklauso nuo bitininko. Nuo nieko daugiau – įsitikinę bitininkai. Bitininkas turi būti geros širdies žmogus, tada ir bitininkauti sekasi.

Kaip teigia senieji bitininkai, seniau bitininkauti šiame krašte buvęs pelningas verslas. Būdavę žmonių, pragyvenančių beveik vien iš bitininkavimo. Žmonės užsėdavę laukus baltaisiais dobilais, o jie žydi ilgą laiką ir bitės turi iš ko rinkti medų.

Mūsų laikais bitininkystė verstis sunkoka. Laukai nupurkšti chemikalais, nebėra tiek daug žydinčių medingųjų augalų. Jei blogi, lietingi metai, sodai, liepos greitai peržydi ir bitės prineša mažai medaus. Bitės turi savo taką, kuriuo skrenda. Jei tame take laukai apipurkšti chemikalais, daug bičių žūva. Gali išmirti net visa šeima.

Bičių žmonės išigyja įvairiais būdais: perka, gauna dovanų, atskrenda spiečius. Seniau rasdavę laukuose, miškuose. Eidami dirbti, išgirdavo dūzgiant. Bitės labiausiai mėgsta lapuočius miškus, ypač liepas. Radę bičių lizdą, žmonės iškopdavo medų, o pačių bičių nesemdavo – taip ir palikdavo. Medų galėdavo kopti bet kas, nesvarbu, kiemo žemėje buvo bitės. Kopdami medų, naudodavo tokius pat įrankius, kaip ir dabar – ant galvos užsimaudavo tinklelį, pūsdavo dūmus. Niekas nedrauddavęs naudoti ugnį, vandenį. Korius su medumi sudėdavo į geldą – medus išvarvėdavo, o koriai likdavo viršuje.

Drevinės bitės išžiemoja retai, ypač šaltą žiemą. Manyta: jei drevė yra virš šakos, tai bitės gali išžiemoti, o jei po šaka – tikriausiai sušals ir žus.

Bitininkai pažįsta ne tik naminės bites. Žinomos ir laukinės. Jos laikomos giminiškomis su naminėmis. Jos irgi gelia. Laukinės bitės gyvena pievose, žiemą miega, pabunda tik pavasarį. Jas dažnai užpuola ir suėda lapės.

Pažįstamos ir geltonos bitės – kamanės. Samanose gyvenančios ir ten žiemojančios bitės vadinamos samaninėmis.

Kai kas net yra laikęs vadinamųjų Kaukazo pilkųjų šeimą kitą. Jų nuomone, šios bitės esančios net geresnės už naminės, nes turi ilgesnį „snapuką“ ir gali rinkti medų iš raudonųjų dobilų, to negeba naminės bitės, tačiau jų medus, bitininkų nuomone, prastai kristalizuojasi.

Bičių šeima susideda iš bičių darbininkių, motinos ir tranų. Bitės darbininkės neša medų, palaiko tvarką avilyje. Tarp jų yra ir atliekančių sargybą prie avilio. Ta „sargyba“ budi prie landos. Rudenį, jei kokia bitutė grįžta ne geltonomis ko-

jelėmis, sargai jos neįleidžia į avilį. Jei sargai kartais praleidžia priešą, tai bitės avilyje jam jau nieko nebedaro.

Bitė darbininkė iš kiaušinėlio išsirta po 21 dienos, tranas – po 24, motinėle – po 16. Išsiritusi bitė darbininkė pirmą dieną neišskrenda iš avilio, Ji apsiranta su bendra tvarka, maitina perus. Į laukus išskrenda tik šeštą ar septintą dieną. Jaunos bitės yra mažesnės, pilkesnės nei senosios. Bitės iš Žiedų renka nektarą, gamina medų, bičių duoną, vašką, bičių pienelį. Bitė darbininkė gyvena apie pusę metų. Per tą laiką prineša arbatinį šaukštelį medaus.

Motinėle iš visų bičių yra didžiausia. Jos peras irgi didžiausias, ilgiausias koryje. Jai bitės nulipdo tokį lopšėlį, kol ji išsirta. Motinėle išsirta po 16 dienų. Ją bitės maitina bičių pieneliu. Jei nebūna motinos (ji žūva ar pan.), bitės pradeda vieną bitę darbininkę maitinti bičių pieneliu ir ji tampa tranine motina – iš traninės motinos dedamų kiaušinėlių vystosi tik tranai, bet tokia bičių šeima pamažu nyksta. Šiaip jau motinėle gyvena apie 3 metus. Ji deda perus ir iš jų vystosi bitės darbininkės, tranai ir kitos motinos. Be motinėlės, kaip minėta, šeima neišgyvena.

Vieną motinėle apvaisina 6–8 tranai. Po apvaisinimo tranai žūva. Šiaip tranai jokios naudos neatneša. Žinomas posakis: „*kaip tranas bitėse*“, t. y. niekam tikęs. Kai atsiranda per daug tranų, jie pasaugomi prie landos ir sunaikinami. Daug tranų nereikia ir todėl, kad jie suvartoja daug medaus. Rudenį bitės darbininkės išnaikina visus tranus. Žiemą jų nebūna.

Kai avilyje atsiranda dvi motinos, tada bitės spiečiasi. Senoji motina su dalimi bičių išskrenda, o jaunoji lieka avilyje. Jei išskrenda sena motina, ji būna pavargusi, todėl spiečius toli neskrenda ir susimeta netoli avilio. Būna atveju, kad išskrenda nauja motina, tada spiečius kyla aukštyr ir gali tolokai nuskristi. Kartais, jei tuo pačiu metu spiečiasi keli aviliai, spiečiai sueina į vieną vietą ir susidaro vienas spiečius. Stipriausia motinėle nugali ir ji išlieka.

Paprastai bitės spiečiasi saulėtą dieną. Yra žvalgai, kurie suranda vietą, kur spiečius lėks. Kadangi nujausdamos lietu, bitės skrenda namo, todėl pamačius, kad jos spiečiasi, apšlakstomos vandeniu – spiečius nutupia ir susemiamas į spietinę (*spietinyčią*) ar į koki rėtį. Mediniu šaukštu į spietinę nustumiama motinėle, o kitos bitės pačios paskui ją skrenda.

Kai bičių šeima spiečiasi, ji nusilpsta, nes išskrenda dalis bičių. Todėl bitininkai naikina motinėlių perus, kad bitės nesispiestų. Tačiau jei norima iš vienos bičių šeimos padaryti dvi, ant motinos pero uždedamas sietelis, kad ji išsiritusi neišskristų. Koriai su motinėle narvelyje perkeliama į kitą avilį. Senoji motina paliekama tame pačiame avilyje. Jei į naują avilį bus įdėta medaus ar korių su perais, tai spiečius tame avilyje apsigyvens. Jei spiečių suleisim į tuščią avilį, tai gana greitai jis išlėks.

Naujoji motinėle dieną dvi palaikoma narvelyje, kad bitės apsiprastų. Jei jos su motina gerai, gražiai elgiasi, tai motinėle išleidžiama. Jei ne – dar palaikoma.

Bitininkai žino atveju, kad viename avilyje gyvena ir dvi šeimos, – ir jokių nesutarimų.

Jei spiečius išskrenda kur nors kitur ir jį kas nors susemia, tai tam jis ir priklauso. Dovanojimas čia nepraktikuojamas, o parduodami spiečiai dažnai.

Kainuodavę apie 50 rublių (1981 m.). Nors, kaip sakė vienas bitininkas, „*kiek kas duoda, tiek užtenka*“.

Medus imamas 1–2 kartus per vasarą, kai koriai būna pilni medaus ir bitės pradeda juos užkonservuoti. Jei labai geri metai – medus imamas ir 3 kartus. Iš vienos šeimos išimama po kibirą, kartais ir pusantra medaus. Viename dideliame rėme telpa iki 4–5 kg medaus. Bitininkas J. Kulbokas prisiminė, jog apie 1956 ar 1957 metus iš dviejų kelmų išėmė beveik po 80 kg medaus. Tai buvę patys dosniausi metai.

Medus imamas saulėtą dieną, kai bitės būna išskridusios. Kai kurie bitininkai teigė, jog geriausias yra rugpjūčio antroje pusėje išimtas medus, nes jis nerūgštąs. Kiti sakė, kad geriausias, sveikiausias, tinkamiausias kaip gydomoji priemonė yra pavasarij imamas medus.

Medaus spalva priklauso nuo to, iš ko jis surinktas – liepų, svėrių (*garstukų*) medus šviesus, viržių – tamsus.

Bitininkai sako, jog bet koks medus yra *vaistų vaistas*. Jis padeda persišaldžius, sergant kepenų, skrandžio ligomis ir kitais atvejais.

Išėmę medų, bitininkai juo vaišina kaimynus, giminaičius, dalį parduoda. Yra bitininkų, kurie medų parduoda valstybei, nes taip esą pelningiau. Kiti jo duoda žmonėms ir šiaip: „*Negi dabar imsi ir neduosi, jei žmogus ateina sirgdamas.*“ Kas nori didelės naudos, deda bitėms cukraus sirupo, o jos jį perdirba į medų, tačiau toks medus nėra vertingas. Be to, bitės pasidaro tinginės ir nebeneša medaus.

Bitynui geriausiai tinka sodas, kuriame auga įvairūs vaiskrūmiai, želia nupjaunama žolė. Čia geriau neauginti daržovių, neganyti gyvulių. Nepatartina bičių laikyti prie miško, nes jos nuo medžių lapų ima saldžią medžiagą (*lipčių*), kuris kenkia bitėms, o žmogui *lipčius* nekenksmingas.

Bitės blogai veikia triukšmas, joms reikalinga rami, tyli vieta.

Bitės turi taką, kuriuo išskrenda ir parskrenda. Tame take neturi būti medžių.

Be to, bitės nusistato skridimo kryptį. Jei perkeliame avilį į kitą vietą, o čia pastatome kitą avilį – bitės skris į naują, bet jei, pavyzdžiui, bus pakelta anga, tai jos gali ir nepataikyti į landą. Nors kai kas sako, kad bitės savus avilius pažįsta iš kvapo. Be to, bitės skiria tris spalvas: geltoną, mėlyną, baltą. Todėl aviliai kartais dažomi šiomis spalvomis.

Aviliai bityne sustatomi 3–4 metrų atstumu vienas nuo kito taip, kad juos pasiektų rytmetinė saulė. Landos nukreipiamos į rytus arba į pietus. Aviliai turi stovėti tiesiai. Jei jie truputį pakrypę, bitės korius išlygina, padaro tiesius, kad galėtų dėti medų. Į pakrypusius korius bitės medaus neneša. Aviliai statomi ant lentelių, plytų arba ant cementinių plokščių. Plokštės apsaugo bites nuo kenkėjų, rečiau patenka skruzdės, aviliai neapauga žolėmis.

Aviliai būdavo gaminami iš sausų eglinių lentų. Dabar namuose aviliai nebegaminami, nes per brangiai atsieina, todėl perkami iš parduotuvių. Tik kartais jie būna padaryti iš gerai neišdžiointų lentų, todėl joms išdžiūvus atsiranda plyšių.

Apylinkėje paplitę Dadano (Dadant) tipo aviliai. Į vieną įprasto standarto avilį telpa 14 Dadano rėmų ir 17 magazino rėmų. Esti ir varšuvinių avilių. Jie ilgesni, todėl į juos telpa daugiau rėmų. Pilname dideliame rėme telpa iki 4–5 kg medaus. Kartais bitininkai padaro dviejų aukštų avilius, bet bitės nelabai juos

mėgsta. Antrasis avilio aukštas apžiūrimas kaip ir visi aviliai, o norint apžiūrėti pirmąjį aukštą, reikia nuspausti pedala, antrąjį aukštą pasukti į šoną ir tada apžiūrėti pirmąjį aukštą. Pavasarį tokį avilį išvalyti gana sudėtinga.

Tušti aviliai laikomi bityne prie visų kitų.

Jau nuo rugpjūčio vidurio bitininkai pradeda ruošti avilius žiemai. Žinoma, žiūrint, kokie metai. Paliekami 8–9 rėmai medaus, rudenį dar įdedama cukraus sirupo, iš jo bitės pasigamina maisto žiemai. Korių reikia palikti ne per daug, kad bitės kuo glausčiau sutūptų ant korių, bet ir ne per mažai, kad visos bitės tilptų. Korių neturi likti tuščių, nes tada jos gali sušalti. Žiemai avilyje lieka motina ir naujos bitutės. Senos bitės lapkričio–gruodžio mėnesį žūva. Tranus bitės pačios išnaikina.

Kai pasirodo pirmas sniegas ir pradeda šalti, aviliai apklojami šiltais, sausais, išvėdintais, be jokio specifinio kvapo drabužiais. Landos uždaromos, bet ne aklina. Bitės ir pačios užlipdo avilio kiaurymes ir apsisaugo nuo šalčio. Kai ima smarkiau šalti, apklotų papildoma, o per labai didelius šalčius aviliai apkasami sniegu, tik prie landų paliekami tarpeliai, kad įeitų oras.

Darbai bityne vėl prasideda pavasarį, kai atšyla – apie kovo mėnesį. Nuumami apklotai, bitėms duodama papildomo maisto. Kai pasirodo kaitri saulė, bitės išlekia. Pirmą kartą po žiemos išlėkė bitės valo avilį. Bitininkai paprastai joms padeda.

Be žmogaus, medų mėgsta ir kai kurie gyvūnai. Drevines bites užpuldavo meškos ir iškopdavo medų. Šiuolaikinių bičių priešai – pelės, kregždės, skruzdės, širšės.

Kregždės ir zylės lesa bites, bet žmonės nekreipia į tai dėmesio ir netrukdo joms įsikurti sodyboje.

Jei užpuola skruzdės, bitėms padėti gali tik žmogus. Tada valomas avilys, prie avilio nupjaunama žolė. Po avilio kojomis gerai pakloti pomidorų lapų, o pačias kojas ištepti specialiu tepalu arba įstatyti jas į indelį su tepalu (tada tepalas taip greitai neišdžiūsta).

Kovojant su širšėmis, prie avilio pakabinamas siauru kaklu indas, į kurį įpilta cukraus sirupo (kokie 7 cm). Širšės įlenda į indą ir prigeria, nes išskristi nepajėgia.

Didelis bičių priešas – pelės. Jos įlenda į avilius, graužia, naikina korius. Bet bitės ir pačios kovoja su pelėmis: jas sugelia ir, jei pajėgia, išmeta iš avilio. Jei reikia, padeda ir žmogus. Jei pelė įlenda žiemą ir bitės jos išmesti negali, tai aplipdo pikiu ir taip „palaidota“ ji išbūna iki pavasario. Valant avilį išmetama.

Gindamosi nuo priešų – žmonių, gyvulių – bitės gelia. Geluonis (*gyvuonis*) turi bitės darbininkės ir motinė. Tranai jų neturi. Bitė motinėle žmogaus negelia, ji geluonį naudoja tik kovodama su kita motina, retkarčiais – su svetimomis bitėmis. Patyrę bitininkai iš bitės dūzgimo supranta, kad ji gels. Įgėlusi bitė palieka geluonį. Tai lyg ir adatėlė su bičių nuodu maišeliu viršuje. Jei išimdami geluonį jį suspaudžiame, tai mes visus nuodus suliečiame sau į kūną. Tada įgelta vieta sutinsta, paraudonuoja. Todėl išimant geluonį reikia jį nustumti nagu. Kad nesutintų, įgelta vietą reikia patrinti svogūnų laiškais ar rūtų šakele. Vienos bitės įgėlimas blogų pasekmių neturi. Tai kartais netgi sveika. Todėl bičių gyliais

net gydomos kai kurios ligos, pavyzdžiui, reumatas. Bet yra ir alergiškų bičių nuodams žmonių.

Yra ir žmonių, kurių bitės negelia. Tai priklauso nuo mokėjimo elgtis su jomis. Nelabai gerų charakterio bruožų bitininkai pavasarį kartais su maistu užduoda bitėms alkoholio. Tada jos plėšia kitų bičių šeimas, grobia medų.

Bitės labai nemėgsta prakaito ir šiaip aštrių kvapų, vilnionių drabužių. Todėl jos greičiau gelia prakaituotą žmogų. Jos greitai išivelia į vilnonį audinį, todėl irgi gelia. Bitininkai, eidami apžiūrėti bičių, rengiasi šviesiais lininiais drabužiais, tada bitės mažiau puola. Be to, spiečiai negelia. Bitininkai pasakoja, jog yra buvę, kad bičių spiečius nusileidęs žmogui ant galvos. Tas iš išgąščio puolęs į kūdrą, o spiečius nuskridęs tolyn.

Kadangi žiemą bitės nemiega, esti gyvos, visas atliekas jos kaupia savyje. Pavasarį, pirmą kartą išlėkusios, jos viduriuoja. Jei pavasaris vėlyvas, tai bitės, dar avilyje būdamos, ima viduriuoti. Tai jau liga. Tada daug bičių gali išmirti.

Kita liga – puvinys. Tai bitininko kaltė. Jei lizdas labai išplėstas, avilyš nepakankamai apšildomas, perai sušąla. Tai ir yra puvinys.

Dar viena bičių liga – varozė (varoatozė). Bitėms ant nugarėlių atsiranda geltoni taškėliai. Tai įsisegusi erkutė. Bitės žūva. Bitininkai sako, jog ši liga šiuose kraštuose nedažna.

Mažai sutikta bitininkų, kurie bitininkaudami remtųsi vien savo patyrimu. Populiariausia knyga – vadovėlis aukštosioms ir specialiosioms žemės ūkio mokykloms „Bitininkystė“.

Pasakojo:

1. Vincas Baltrušaitis, gim. 1905, gyv. Leitmargių k.
2. Juozas Garkauskas, gim. 1901, gyv. Naūdžių k.
3. Viktoras Jasulaitis, gim. 1907, gyv. Stirėnų k.
4. Juozas Kulboka, gim. 1907, gyv. Naudžių k.
5. Jurgis Radzevičius, gim. 1931, gyv. Rūdės k.
6. Jonas Vaišnys, gim. 1921, gyv. Pīlviškių mstl.
7. Anelė Žemaitienė, gim. 1914, gyv. Pīlviškių mstl.

Pilviškių valsčiaus sodybos ir gėlių darželiai

Aušra Mickevičienė



*Rimšų sodybos
darželis Naudžių
k. 2005 m. Daivos
Ambrasaitės nuotr.*

Nuo senų laikų kiekvienos sodybos puošmena buvo gėlių darželis. Pagal jo grožį buvo sprendžiama apie sodybą ir jos šeiminius.

Šioje knygoje Rimšų sodybą Naūdžių k. aprašė Aidas Rimša (žr. p. 664–683). Sodybos darželio istorija tokia: apie 1936 m. viduryje kiemo buvo įrengtas apskritas gėlynas (klomba), kurio pakraščiuose augo rožių krūmai, o viduryje kitos gėlės. Be to, gėlyne buvo įrengtas elektrinis žibintas, vakare apšviečiantis ne tik gėlyną, bet ir visą kiemą. Klomba buvo aptverta betoniniais stulpeliais, papuoštais iš išorės stilizuota tulpe, o iš vidaus – lelija. Visa tai pagamino Aido Rimšos tėvas. Laikas šią puošmeną šiek tiek apgadino, o žibintas dar ir šiandieną veikia.

Tame pačiame kaime, kitoje kelio pusėje, yra išsikūrusi Račaičių sodyba. Šeimnininkai jau mirę, sodyboje gyvena kiti žmonės, bet Lietuvos istorijos institute radau Vilniaus universiteto kraštotyrininkų klubo narės Danutės Perednytės 1981 m. ekspedicijos Paežerių krašte metu užrašytus prisiminimus. Jais dalijasi artimos giminaitės Julija Žiūrytė, gimusi 1920 m., ir Uršulė Račaitytė, gimusi 1914 m. Šiuose namuose dar gyvena brolis, jau sulaukęs 80 metų. Tėvai žemės daug neturėjo, bet gyveno tvarkingai ir pasiturinčiai.

Šeimnininkai didžiuojasi savo sodybos senumu. Troba, tvartas ir klėtis statyti apie 1898 metus, tik kluoną apie 1939 metus pastatė naują. Dabar kluonas užima vieną nedidelio, beveik kvadratinio kiemo pakraštį priešais jį – tokio pat ilgio gyvenamasis namas. Vakariniėje kiemo pusėje – klėtis, o rytinėje – tvartai ir vartai į kiemą. Visas kiemas aptvertas statinių tvora. Šulinys priešais namą – darželyje. Į vakarus nuo trobesių – senas sodas. Nuo vėjų sodybą saugo seni medžiai. Tokia kiemo sandara buvusi visus tuos metus, tik trobos keistos, nes papūdavo.

Darželis – pietinėje trobos pusėje, kieme, aptvertas neaukšta statinių tvorele, saugančia nuo paukščių ir gyvulių.



Prie stubos durų sėdi
Agota Račaitienė.
VKM nuosavybė

Abi šių namų moterys, pasak užrašytų prisiminimų, labai mylėjusios gėles ir medžius. Jos ne sykį prasitarusios: „Čia tik meilės reikia.“ Darželį prižiūrėjusios abi, viena kitai padėdamos, pasitardamos.

Prisiminė moterys ir senąjį tėviškės darželį. Jis buvęs stačiakampio formos, į pietų pusę nuo trobos, aptvertas statinių tvorele. Palei tvorą ir nuo trobos pusės buvusios neplačios lysvelės, vidury – apvali lysvė su takeliais į vidų, panaši į keturlapį dobilą. Čia sodindavę vasarines ir svogūnines gėles: žioveinius (*levukus*), saulutes, *juozapines* lelijas. Visi takučiai būdavę švariai kauptuku (*matiku*) išskutinėti, smėliuku pabarstyti. Lysvelėje po trobos langais augę narcizai, o vasarą – vasarinės gėlytės. Vakarinėje darželio lysvėje – bijūnai, prieš juos – rūtos. Rytinėje darželio pusėje – kardeliai (*gladijos*) ir rūtos. Dvi eilės aukštaūgių tujų saugojo darželį nuo kaitrių saulės spindulių. Rytiniame kampe augęs jazminų krūmas.

Kita Danutės Perednytės aprašyta sodyba – tai Giraičių sodyba Pančekių kaime. Savo prisiminimais pasidalijo 73 metų amžiaus Petronėlė Giraitienė (Dagilytė), kilusi iš Ringovėlės kaimo, Igliškėlių valsčiaus, šioje sodyboje gyvenusi nuo 1933 m. Apie 1940 m. Giraičiai turėjo 54 margus žemės (apie 30 ha).

Moteris pasakojo: „Pagrindiniai sodybos pastatai sudaro didelį stačiakampį kiemą. Senasis kluonas, statytas 1908 m., buvęs 48 m ilgio. Dabar jo vietoje stovi mažesnis. Prieš kluoną – troba, statyta 1904 m., vakarinėje kiemo dalyje (į dešinę nuo trobos) – tvartas, statytas 1918 m., sode – kamara, statyta 1928 m. Rytinėje kiemo dalyje stovi klėtis – šeimininkų pasididžiavimas. Šią klėtį ketino pirkti Lietuvos liaudies buities muziejus Rumšiškėse. Ją 1924 m. pastatė meistras Adolfas Akelaitis. Prie darželio, netoli trobos, šulinys. Sodybą pastatė Vincas Giraitis su žmona Kotryna Giraitiene (Žemaitytė), kilusia iš Kaušių kaimo (Pilviškių seniūnija). Jos pusseserė Uršulė Bačinskienė (Žemaitytė) – poetės Salomėjos Nėries motina. Poetė ne kartą svečiavosi šioje sodyboje. Kotryna ir Vincas Giraičiai užaugino 11 vaikų.

Darželis aptvertas aukšta štakietų [statinių] tvora, ji apsipynusi nasturtomis, už jų visu pakraščiu – įvairiaspalviai jurginai. Po langais auga roželės [piliarožės]. Dar-



želyje – trys lysvelės. Vidurinėje žydi rožės, jas pati išsiauginau Albina Dzidolikienė
išsiskiepijusi į erškėtukus. Prieš jas – zinijos, pakraštėliais – ageratai (Stankūnaitė) gėlių
[dagiai] ir serenčiai. Kitų lysvelių pakraštėliai tokie pat, bet jose darželyje. 1935 m.
puikuoja jau vasarinės gėlės: levukai [žioveiniai], salvijos, astros VKM nuosavybė
ir gladiolės [kardeliai]. Kampe – smidro krūmas.

Kai 1958 m. grįžau iš tremties, darželius radau be tvorų, nei gėlių nėra, nei nieko...“

„Šioje vietoje Giraičių giminės žmonės gyvena apie du šimtus metų. Mama, Petronėlė Giraitienė, anapilin iš šių namų iškeliavo 1995 m.“, – prisimena dukra Marija Giraitytė.

Jei pavažiuotume toliau keliu link Šunskų ir, privažiavę sankryžą, pasuktume į kairę, netrukus pamatytume Oželių kaime įsikūrusią Stankūnų sodybą. Apie joje praleistas dienas prisiminimais dalijosi dukra dailininkė Birutė Magdalena Stankūnienė (Stankūnaitė) (1925–2017): „Esu gamtos vaikas. Užaugau Sūduvos lygumose, gražioje tėvų sodyboje, apsuptoje šlamančių medžių, prie tyro Žvirgždės upelio, per žaliuojančias pievas ir laukų platumas tekančio į banguojančią Šešupę.

Sodybą supo įvairiausia augmenija: seni, išdidžiai išsikeroję mondžiai [maumedžiai] saugojo namus nuo žvarbių rudens vėjų, nuo žiemos pūgų. Žaliaskarės eglės žiemą vasarą siūbuodavo tarsi dainuodamos savo amžiną lopšinę... O kai gegužės mėnesį sužydėdavo sodai, balti obelių žiedai, švelniam vėjeliui papūtus, skleisdavo svaiginantį kvapą.

Vasarą prie namų sužydėdavo įvairiaspalvės gėlės. Visuomet grožėdavausi sesers Albinutės išaugintais žydinčių rožių kerais, norėdavau paliesti rožę – gėlių karalienę, bet jos aštrūs spygliai sulaukydavo ranką.

Mūsų mama Kastulė rūpinosi aplinkos grožiu, sodą aptvėrė tvora, statinius nu-
dažė žaliai, o viršūnėles baltai. Prisimenu, prie sodybos vartų augo senas ažuolas. Prie



Jasulaičių
stubos fasadas.
Dumčių k. 2007 m.
A. Mickevičienės
nuotr.

jo kamienu buvo pritvirtintas Rūpintojėlis, mūsų vadinamas smūtkelis, kad laimingų sodybos gyventojus ir visus joje apsilankančius kaimynus bei svečius. Čia pat, iš abiejų vartų pusių, stovėjo du stulpai, apaugę vijokliais. Sodybos sargas Rudis skardžiu lojimu pranešdavo, kad į kiemą užsuko ne jo gyventojai...”

Toliau savo prisiminimais dalijasi Elena Genaitienė (Aleksaitė): „Gimiau 1932 m. Parausių kaime. Gyvenom šalia Raūsvės upelio. Gėlių darželis buvo priešais gyvenamą namą, apvalus, aptvertas statinių tvora. Įėjimas į darželį buvo iš namo pusės. Prie tvoros augo bijūnai, jurginai, rūtos, konvalijos [pakalnutės], karkliukai [šluoteliniai fliksai], centre brangažolės [kininis ratilis], medetkos, levukai [didysis žioveinis].

1948 m. gegužės mėnesį tėvus ir mane su broliu ištrėmė į Nižnij Ingašo rajoną. Tik 1963 metais, gavę leidimą grįžti į Lietuvą, parvažiuoju su tėvais ir doynukais sūnumis Valentinu ir Vitalijum. Gerų tetulių dėka apsigyvenome Vilkaviškyje.

Skautūs prisiminimai liko apsilkus gimtojoje sodyboje, Parausių kaime. Visi ūkiniai sodybos pastatai buvo sugriauti ar sukūrenti. Niekas to nepasakė. Gyvenamasis namas irgi gerokai apgriuvęs. Jame gyveno dvi šeimos. Vienai šeimai išsikėlus, į kitą namo dalį susikraustė karves ir kiaules ir gyveno tol, kol viskas supuvo. Ir dabar

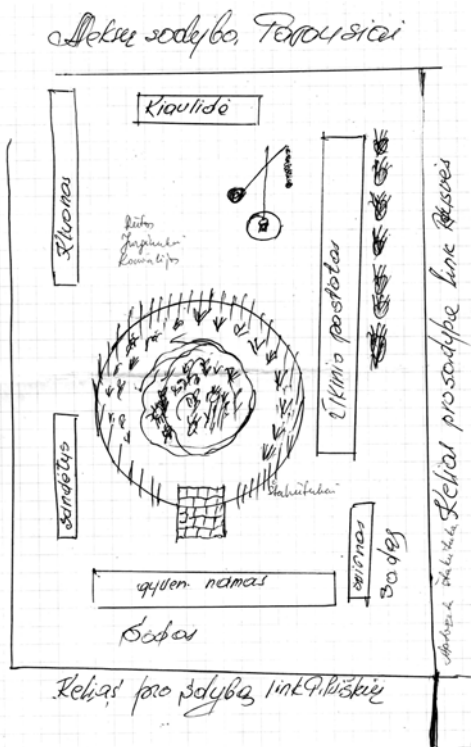

Aleksų sodybos planas. Braižė Elena Genaitienė (Aleksaitė)

stovi didelė trijų hektarų kemsynė, nežinia, kam priklausanti. Mums žemę galutinai sugrąžino 1994 metais, kelis kartus keisdami ploto ribas Parausių kaime.

1993 m. grąžino Jasulaitynę, mamos gimtąją sodybą Dumčių kaime. Mano tėviškę Parausių kaime ir mamos Dumčių kaime skyrė 6 kilometrai. Tais pačiais metais persikėlėme į Dumčių kaime esančią sodybą. Name gyveno 3–4 šeimos. Viena šeima išsikėlė, liko siaubingai nuniokota virtuvė: supuvę langai ir grindys, sugriuvusi viryklė. Suremontavus sodybą, gyvenimas toliau tęsėsi.

Prisimenu darželį, koks buvo tėviškėje 1939–1940 m. Priešais stubą – apvalus gėlių darželis, aptvertas pinučių tvora (apie 1 metrą aukščio), pagal kurią augo ūzarėliai [didžioji nasturtė], kvepiantys žirneliai [kvapusis pelėžirnis], karkliukai [šluoteliniai flioksai]. Toliau buvo apvalus žvyruotas takelis, o centre apvali klomba. Joje augo labai gražūs žemaūgiai krūmeliai, vaiskrūmiai, keletas medelių, taip pat jurginukai, astrai [kininis ratilis], medetkos, levukai [didysis žioveinis]. Rūtų nesėdavo.“

Keliaudami po Pilviškių valsčių atvykstame į Leitmargių kaime išikūrusią Povilaičių sodybą. Dabar joje niekas nuolat negyvena. Po Julijos Povilaitytės mirties ja rūpinasi ir prižiūri Pijaus Povilaičio dukra Nijolė Margelevičienė (Povilaitytė). Ji mielai sutiko pasidalinti prisiminimais apie sodybą.

„Povilaitynė – mano tėvelio Pijaus Povilaičio tėviškė. Aš pati gimiau ir užaugau Marijampolėje, o Povilaitynėje vasarodavau kiekvienais metais. Ši sodyba man yra labai brangi. Visų pirma – kaip Povilaičių giminės atminimas, kaip gyva mūsų giminės ir visos Lietuvos istorija. Todėl ir stengiamės kiek įmanoma nieko nekeisti. Kol yra sodyba, tol yra galimybė visai giminei susirinkti į savo senelių, prosenelių, proprosenelių tėviškę. Tiesa, dabar ši tradicija jau nyksta, bet mano kartos giminaičiai puikiai atsimena kasmetinius giminės susiejimus per Žolinės atlaidus, vaišėmis nukrautus seklyčios stalus, tradicines spurgas, skambančias dainas ir gražų bendravimą.

Mano senelis Juozas Povilaitis, būdamas dvidešimt septynerių metų, 1894 m. vedė dvidešimtmetę Petronėlę Antanaitytę iš Griškabūdžio valsčiaus, Vyžpinių kaimo. Jie užaugino 10 vaikų: Adelę, Juozą, Mariją, Petrą, Albiną, Pijų, Praną, Oną, Emiliją, Juliją. Senelis buvo felčeris bei Paežerių valsčiaus viršaitis. Mirė 1928 m. Važiuodamas pas ligonį, persėjo ir susirgo plaučių uždegimu. Ir tėvui gyvam esant, ir po jo mirties ūkiu labiausiai rūpinosi Albinas. Jis baigė žemės ūkio mokslus, domėjosi naujovėmis ir puikiai ūkininkavo. Povilaičių ūkis buvo laikomas pavyzdiniu. Yra išlikusi 1936 m. nuotrauka, kurioje užfiksuotas per sodybos kiemą kasamas drenažas. Albinas mėgo skiepyti medžius,



Elena Genaitienė (Aleksaitė) prie gėlių darželio. 2007 m. A. Mickevičienės nuotr.



*Petronėlė Povilaitienė
(sėdi viduryje)
su dukromis
(iš kairės) Ona,
Julija ir Emilija
darželyje prie
stubos ruošia
vaisius konservuoti
ir džiovinti.
Leitmargių k.
1936 m. Prano
Povilaičio nuotr.
Iš Nijolės
Margelevičienės
(Povilaitytės) archyvo*

todėl užveisė naują didelį sodą, turėjo bityną. Ūkio darbuose padėdavo ir kiti broliai bei seserys, bet samdydavo ir darbininkų. Girdėjau ne vieną atsiliepimą, kad Povilaitynėje su darbininkais elgdavosi labai gerai, neskriausdavo nei užmokesčiu, nei maistu. Atsimenu, dar mano vaikystės laikais kai kurie iš jų atvykdavo pasisvečiuoti, taigi, gražūs santykiai išliko net ir praėjus ne vienam dešimtmečiui.

Julija, Petras ir Albinas liko gyventi Povilaitynėje. Jie visi trys, vykdant okupacinės valdžios nutarimą dėl buožių iškeldinimo iš Lietuvos teritorijos, 1948 m. buvo išvežti į Sibirą, prie Baikalo ežero. Namuose liko ligota jų mama Petronėlė Povilaitienė, kurios slaugyti iš Kauno atvyko dukra Ona.

1958 m. iš tremties grįžo Julija, Albinas ir Petras. Visi be sveikatos. Albinas ir Petras netrukus mirė. Nė vienas iš jų šeimos nesukūrė.

Okupacinė valdžia į Povilaičių gyvenamąjį namą įkėlė naujų gyventojų, savininkams palikdama tik du kambarius, tvartus panaudojo veršių fermai, kluoną ir klėtį taip pat nusavino, o ant Povilaičių žemės pastatė Leitmargių gyvenvietę. Prisimenu, nusprendus naikinti vienkiemius ir visus gyventojus kelti į gyvenvietes, tetos kalbėjo apie grėsmę ir Povilaitynei



*Petronėlė Povilaitienė su dukra Ona.
Leitmargių k. Apie 1950 m. P. Povilaičio nuotr.
Iš Nijolės Margelevičienės (Povilaitytės) archyvo*



Povilaitynė. Stuba
ir darželis. 2007 m.
A. Mickevičienės
nuotr.

būti nugriautai. Išgelbėjo tikriausiai ne tik tas faktas, kad čia buvo apsistojęs sovietų kariuomenė, bet turbūt labiau senieji uosiai, augę sodybos pakraščiu. Praėjus melioracijai, nei pačių medžių, nei medienos nebeliko...

Kiek prisimenu, darželio klombai buvo įvairių formų, ne per platūs, kad būtų galima prieiti ravėti. Jų kraštai buvo apsodinti baltomis saulutėmis, kurios savaime daugindavosi, tad reikėdavo tik apdailinti (todėl nebuvo pabaltintų akmenukų, vėliau kai kurių lysvėlių kraštus sutvirtindavo pusplytėmis, sustatytomis kampais).

Darželyje augo daug veislių jurginų, įvairių spalvų bijūnų, vieni ankstyvesni, kiti vėlyvesni. Juos sodindavo prie tvoros, darželio pakraščiais. Bijūnų augo ir vidiename kieme.

Iš daugiamečių augalų dar buvo kankaliukai [dailieji auskarėliai] ir gaideliai [vaistinė baltašaknė]. Iki dabar auga ir konvalijos [pakalnutės], o pavasarinės geltonos spalvos raktažolės buvo viename krašte, jau už tvoros, prie namo, bityno pusėje. Kiek prisimenu, jos buvo savaime išplitusios bityne.

Augo uzarėliai [didžiosios nasturtės], astrai [kininiai ratiliai], vaistinės medetkos, devynšarvės [širpiniai gvazdikai], balti, labai kvepiantys, poetiniai narcizai, rusvoji viendienė, „plytinės“ spalvos, su daug daugiau žiedų – azijietiška



Povilaitynė. Leitmargių k. Po seklyčios langu puikuoja šurkščiosios saulakės. 2007 m.
A. Mickevičienės nuotr.



*Stankevičių sodyba
iš Pilviškių pusės.
1935 m.*



*Stankevičių sodybos
stuba. 2006 07 20.
A. Petrašiūno nuotr.*



*Stankevičių stubos
pagrindinis fasadas.
2015 m. Sauliaus
Valuntos nuotr.*



*Stankevičių sodybos svirnas. 2006 07 20.
A. Petrašiūno nuotr.*

oranžinė lelija. Taip pat prie stubos augo Juozapinė lelija [baltoji lelija], įvairių spalvų karkliukai [šluoteliniai flioksai], aukštoji piliarožė, štarelio, šparago [smidro] krūmas, kurio šakeles dėdavo į puokštes. Pakraščiais bujojo smulkios pilnavidurės ramunėlės [vais-tinis skaistenis] ir įvairiaspalviai levukai [didieji žioveiniai]. Ir, be abejo, rūtos – kaip aš pamiršau jas paminėti! Dar buvo melisų krūmelių.

Iki šių dienų darželyje po seklyčios langu žydi geltonos, aukštos ramunės [saulakės]. Rudenį violetiniais žiedais pražysta aukšti astrai. Tiek gėlių tikrai atsimenu.

Patinka sodyboje tvyranti ramybė. Medžiai sulaiiko vėją, sukuria uždara erdvę ir lyg atriboja nuo likusio pasaulio su jo skubėjimu ir įtampomis. Sodyboje niekad neįjungiam muzikos: įvairiabaldis paukščių čiulbėjimas – pati nuostabiausia muzika. Čia gyvena vieversiai, pempės, varnėnai, lakštingalos, volungės, gegutės, geniai, kregždės ir dar daug kitokių paukštelių, kurių ir vardų nežinau. Kasmet savo kalenimu džiugina gandrai. Ir kvapas sodyboje skirtingu metu vis kitoks: besiskleidžiančių pumpurų, žydinčių sodų, nupjautos žolės, medaus, sunokusių obuolių... Na, o bitelės, prinešdamos pilnus korius medaus, rodo darbštumo ir susitelkimo pavyzdį. Taip ir mes ramiai bei kryptingai turėtume dirbuotis bendram šeimos ir tėviškės labui.“

Išvykę iš Leitmargių keliaujame į Opšrūtų kaimą. Čia kelio Vilkaviškis – Pilviškiai posūkyje atsiveria tvarkingos, kasmet vis gražėjančios sodybos vaizdas. Didelis gyvenamasis namas, įvairūs ūkio pastatai, vis atjauninamas sodas, beržynėliai, pušaitės, riešutmedžiai, tvenkiniai, gėlynai... Šios sodybos teisėtai paveldėtojai Reginai Vilkaitienei (Stankevičiūtei) brangus kiekvienas kampelis. Moteris jį puošia kaip širdis kužda, kaip pačiai gražu, jauku ir taip, kad būtų kiek įmanoma panašiau į jos tėvų bei senelio puoselėtus namus.

Pavyzdinį, mechanizuotą, pažangiai tvarkomą Suvalkijos ūkininko ūkį Nepriklausomos Lietuvos Opšrūtų kaime (nuo 1921 m.) pradėjo kurti Vincas Stankevičius. Iš archyve išlikusio 1938 m. daryto sodybos plano matyti, kokie stovėjo statiniai. Tai – gyvenamasis namas su sandėliais (rūsiais), didžiulis klojimas, maniežas, silosinė, malūnas, aliejinė, malkinė, kalvė, vasarnamis, kumetynas.

Daugiau kaip hektaro sodybos plote vešėjo sodas, telkšojo žuvų prileisti tvenkiniai. Nuo vieškelio į sodybą suko gudobelėmis apsodinta alėja. Tąja alėja



*Sodybos savininkė,
buvusio Pilviškių
viršaičio Vinco
Stankevičiaus anūkė
Regina Vilkaitienė
(Stankevičiūtė).*

2006 07 20.

A. Petrašiūno nuotr.

paskutinę 1940 m. gruodžio dieną arkliai šnupuodami partempė roges su pakelėje mirtino širdies smūgio ištiktu sodybos šeimininku Vincu. Paskutiniaisiais Nepriklausomos Lietuvos metais Pilviškių valsčiaus viršaičiu dirbusiam Vincui Stankevičiui tebuvo 60 metų. 1941 m. išvakarėse ištikusi skaudi lemtis išgelbėjo pavyzdinio ūkio įkūrėją nuo tų žemiškųjų kančių ir pažeminimų, kuriuos teko patirti vaikams ir anūkams.

Ūkininkavimą tėvas Vincas 1938 m. jau buvo perdavęs įpėdiniui – sūnui Jonui. Šis sodininkystės ir daržininkystės žinias gilino Kaune, Aukštojoje Fredoje, turėjo drąsių ateities planų, tobulino ūkį, kaip ir tėvas, augino veislinius galvijus, arklius, žirgus, naudojosi įvairiausiais padargais, dalyvaudavo žemės ūkio parodose. Jonas susituokė su darbščia Stankevičių ūkyje tarnavusia našlaite Julija, kuri namų ūkio tvarkymo pagrindų buvo įgijusi specialiuose Nepriklausomoje Lietuvoje organizuojamuose kursuose. Jauna šeima šioje sodyboje praleido karo negandas. Daug džiaugsmo suteikė 1946 m. rugpjūčio antroji – ketvirto vaiko, dukros Reginos atėjimas į šį pasaulį. Tačiau iš paskos slinko ir visą tolesnį gyvenimą apkartinusi lemties gija. Naujagimei tebuvo dvi savaitės, kai sovietinė valdžia 1946 m. rugpjūčio 16 d. areštavo ir ta pačia gudobelių alėja išvežė Joną Stankevičių. Apkaltintas kaip partizanų ir „buržuazinės Lietuvos valdžios“ rėmėjas, politinis kalinys keletą metų buvo kalinamas Taišete, Rešotuose, Vorkutoje, Sachaline... Ta pačia gudobelių alėja 1948 m. gegužės 22-osios paryčiais iš savo namų buvo išplėšta pusantrų metų Reginutė, jos vyresniosios sesutės Joana, Vincutė ir mama Julija. Broliukas Jonas į šį „ekipažą“ nepateko, nes viešėjo pas močiutę.

Regina Stankevičiūtė Nižnij Ingaše baigė vidurinę ir į Lietuvą su tėvais grįžo 1966 m. Tėvai Lietuvoje nuėjo „kryžiaus kelius“, kol rado, kur ir kaip įsikurti, išsireikalauti rehabilitaciją. Vilkaviškio rajone jų neregistravo, kuri laiką glaudėsi Panevėžio rajone, vėliau pasistatė namą Baltrušiuosė (Šakių rajone). Širdis virė pravažiuojant pro svetimų nugyventus namus. Tačiau teisybės meto sulaukė ir jie. Džiaugėsi Atgimimu, atgauta Lietuvos nepriklausomybe, dukros Reginos pasiryžimu atgauti tėviškę ir joje įsikurti.

Iš mamos pasakojimų Regina prisimena, kad gėlių darželio klombose vešėjo dailieji auskarėliai (*kankaliukai*), kininis ratilis (*brangažolės*), didžioji nasturtė (*uzarėliai*), didysis žioveinis (*levukai*), žaliosios rūtos. Prie gonkų ir pavėsinės savo nuostabiais žiedais puikavosi rožinės vijoklinės rožės, o takelį į Alksnės upelį iš abiejų pusių puošė pavasariais sužystantys geltonieji narcizai. Gale namo, prie verandos, buvo šešiakampė pavėsinė. Čia augo įvairiaspalviai bijūnai, jurginai ir šluotelinis flioksas (*karkliukai*). Netoliese vešėjo vaistinio smidro (*štarelis*) krūmas, šalia jo – aukštosios piliarožės. Prie seklyčios augo mirtos.

Iki šių dienų kieme auga išsaugotas dar mamos sodintas uosalapis klevas. Prie naujai sutvarkytos sodybos, klombose žydi gausybė gėlių. Tai tos pačios gėlės, kurias augindavo Reginos mama. Prie įvažiavimo į sodybą išlikusi viena pusė gudobelų (*šipšinių*) alėjos. Pavasariais šie medeliai varške pražysta, tarsi liudytų kelių kartų Stankevičių giminės džiaugsmą; vėlyvais rudenimis vaisiai krauju išvarva giminės likimus.

Užbaigsime mūsų kelionę tame pačiame Opšrūtų kaimo pakraštyje įsikūrusiame Birutės ir Kazimiero Nenėnų vienkiemyje. Savo prisiminimais apie išsaugotą tėviškę, gėlių darželius, maloniai sutiko pasidalinti Birutė Nenėnienė (Jurkšaitytė): „Į savo tėviškę – į vaikystės, jaunystės erdvę Opšrūtų kaimo vienkiemyje – nuolatos gyventi sugrįžau po daugiau kaip 40 metų. Vis labiau traukė kaimo spalvos, ramybė, platumas, dar iš vaikystės žadinę ir poilsin lydėję saulėtekliai bei saulėlydžiai, sename jovaire gyvenančio gandro draugystė, įvairiabalčiai paukščių chorai. Ir kaip niekad anksčiau širdin sugulė tėtės žodžiai ir prašymas: „Išsaugokit tėviškę, čia kurortai.“

„Mūsų (Jurkšaičių) sodyba stovėjo pirmoji prie keliuko, vedančio iš Vilkaviškio – Pilviškių vieškelio į Opšrūtų kaimo vienkiemius. Iš dėdės Jurgio Jurkšaičio (1895–1965), vyriausiojo tėtės brolio, gyvenusio mūsų šeimoje ir dėl visą gyvenimą kamavusios odos ligos žvynelinės nesukūrusio savo šeimos, žinau, jog seneliai Juozas ir Veronika Jurkšaičiai į šią vietą atsikėlė, kai dėdei Jurgiui tebuvo treji metai, iš jau seniai be gyventojų likusio Paprūsės kaimo Opšrūtėlių. Dėdė pasakodavo, kad jau tada sodyba buvo iš pietų ir šiaurės apsodinta jovarais ir gluosniais, iš rytų pusės – uosiais. Sakydavo, kad seną gyvenamąjį namą tekę nugriauti, nes jame vaidendavosi. Ten ar tai nusižudžiusi, ar nužudyta kažkokio pono merga, tai seneliai jau seną namą nugriovė ir pasistatė naują. Mano vaikystėje sodybos pakraštyje suvešėjusiame kryklių slyvyne nuolat randami raudoni plytgaliai (gal pečiaus likučiai) dirgino vaizduotę. Dar mano ankstyvoje vaikystėje sodybą supo didžiuliai jovarai ir gluosniai, iš rytų – beržai, klevai ir uosiai. Į vieną iš tų jovarų mano tėtė Stasys Jurkšaitis, dar trylikos metų vaikas, 1920 m. įkėlė pagrindą gandro lizdui. Gandrų šeimynos gyveno, kol neįtavo pavojų. Pietvakariniai stiprūs vėjai išvertė lizdą jau apie 2000-uosius metus, ir per tiek dešimtmečių gandrai buvo sunešę traktorinę



Kelias į tėviškę. Opšrūtai. 2017 m. pavasaris.
B. Nenėnienės nuotr.

priekabą „statybinės medžiagos“. Gandro namus įkurdinome ant stulpo, kur sėkmingai gyvena kelinta jų karta.

Menu sode didžiulį prūdą, keletą daubų, taip pat vadintų prūdais. Bet tai buvo Antrojo pasaulinio karo pabaigos priminimas. 1944 m. rugpjūtį – spalį šiame ruože įsitvirtinus frontui, sodybos gyventojai buvo evakuoti, o joje įsikūrė rusų kariuomenė. Ir čia gynybai buvo sustatyti tankai, o sodyba ir aplinkinė teritorija daug kartų apmėtyta bombomis, kurių sprogiškai paliko tuos „prūdelius“. Gyvenamojo namo sienos buvo suvarpytos kulku, bet jis nesudegė. Kiek menu, mano vaikystėj tuos didžiulius medžius po truputį pjaudavo malkoms, o dėdė Jurgis priskaptuodavo sau ir kaimynams lovių mėšai sūdyti, didesnių ir mažesnių geldų prautis, skalbti, samčiu, šaukštu, darydavo klumpes.

Dideliame sode augo įvairių veislių obelys, kriaušės, slyvos, tikriausiai dar likusios ir iš senosios sodybos šeimnininkų. Vienas geltonas, qšotėlio su kaklu formos kriaušės vadinome „kaklinėmis“, tokių kaime niekas neturėjo. Dar ką menu? Erdvus kiemas su dviem šalinių kluonu (priešais gyvenamąjį namą). Bet ši kluoną tėtė pasistatė jau po karo, tokį pat, kaip senasis, padegtas ne karo, o į kaimynystę vokiečio ūkelėn atkelto kolonisto iš Rusijos. Gyvenamojo namo dešinėje – didelis tvartas. Stuba – dviem galų, per vidurį vienos plačios durys vedė į didelę plūktos aslos priemenę, iš jos tiesiai į virtuvę, taip pat plūktos aslos. Iš priemenės po kairei ir dešinei – kambariai su grindimis ir mažučiais langais.

Prie stubos buvo pinučių tvora aptvertas gėlių darželis. Centre buvo klombas, apsodintas rūtomis, jį supo keturios, apvaliais kampais lysviukės. Čia augo įvairios gėlės: brangažolės [kininis ratilis], levukai [didysis žioveinis], katiliukai [paprastasis sinavadas], kankaliukai [dailieji auskarėliai], o kraštai buvo apsodinti karieliukais [žydrėmis] bei violetiniais žmogučiais [raktažolėmis]. Klombos ir lysvelių kraštus apdėdavo baltintais akmenėliais. Prie pamato – „zavolinė“ lysvelė. Joje augdavo bordo, ružavos, baltos spalvų karkliukai [šluoteliniai fliokasai]. O jau koepėdavo... Šalia, prie namo, radastų krūmas, Juozapinės lelijos [baltosios lelijos], bijūnai, aukštosios piliarožės, spragarutis [smidras], kvėpiantys žirneliai [kvapusis pelėžirnis], ramunėlės [vaistinis skaistenis], vingreliai [šiurpinis gvazdikas], rakteliai [geltona pavasarinė raktažolė], uzarėliai [didžioji nasturtė]. Prie tvoros sodindavo įvairių spalvų jurginus. Gėlių sėklomis keisdavomės su kaimynais. Visada augdavo rūtų. Sodyboje buvo alyvų ir radastų. Mano mamytė labai mėgo piliarožes, brangažoles [kininius ratilius], lelijas ir ypač jurginus. Pastarųjų buvo įveisusi labai daug ir įvairiausių rūšių. Gėlėmis keisdavosi su jaunystės draugėmis iš Balčiūnų kaimo. Gėlių sėklomis moterys keisdavosi tarpusavy, sekmadienių pavakariais mėgdavo kaimynė pas kaimynę nueiti pasižiūrėti, kaip tvarkomas darželis, kokių turi naujų augalų, susitardavo dėl pasikeitimo.

Šiaudais dengta sena stuba vis linko per vidurį. Jau buvo prasidėjęs kėlimo į gyvenvietes vėjus. Mano tėtė (gim. 1907 m.) sakė tėviškės neapleisias. 1964 metų žiemą kluone sumanė slapčia suręsti naują namą. Pamažu išardė užstatytą senąją namo dalį.



Pasivaikščiojimas po sodybą. B. Nenėnienės nuotr.

Tuo metu sodyba jau buvo įkainota melioracijos dėl privalomo nukėlimo. Tėtė prisodino dar daugiau vaismedžių, vaiskrūmių, kaulavaisių. Pakartotinai įkainojama suma labai išaugo ir valdžios atstovai vis atsiprašinėjo: dėl lėšų stygiaus teksią palaukti. Tėtei to ir tereikėjo. Baigė įrengti namą, nugriovė likusią senąją namo dalį, pristatė trisienį. Stogui dengti kelis metus sėjosi rugių. Sakė, jam gražu šiaudų stogas, bet tikriausiai kitai dangai neturėjo lėšų. Dalgiu nusipjautus rugius žiemomis kėlė kluone spragilu, darė blaškus [neiškrestų šiaudų pėdus], iš jų rišo kūlelius.

Vietoj melioruojant iškirstų aplink sodybą medžių jau ir iš vakarų pusės prisodino liepų. Šaipėsi kai kurie kaimynai, o mes, vaikai, sakėm: „Kam, tėtė, vargstat, vis tiek sunaikins.“ O jis vis tvirtino: „Manęs nebus, liepos žydės, kvepės, bitės medų neš...“ 1976 m. tėtė susirgo ir ligos pakirstas išgulėjo iki 1981 m. rudens. Tačiau vis prašydavo: „Išsaugokit tėviškę, nors kol mano akys mato...“ Laikai keitėsi, išsaugojau. Kai einu tuo pačiu kaimo keliuku, dažnokai prisimenu vaikystės sekmadienių popietes, kai tėtė, susikalęs medinį doimetrinį matuoklį, vesdavosi mane per žydinčius baltuosius dobilus ir rodydavo buvusias nuosavos žemės ribas, tikindamas, kad sulauksim vėl laisvos Lietuvos ir žemė mums sugrįš. Nežinau ir dabar, kas buvo mano tėtė – romantikas, optimistas, svajotojas ar... regėtojas. Bet dabar, vaikščiodama po tą pačią žemę, sodybą, girdžiu senųjų, jau nesančių, medžių šlamėjimą, atskiriu kiekvienos pakampės ir darželio gėlių, ypač jurginų, kvapus, geriu liepų aromatą ir jaučiu kelių kartų gausios ir darnios Jurksaičių giminės alsavimą. Sodyboje įrengiu gal ir per daug gėlynų, bet noriu palaikyti tėvų dvasią, ypač branginu tas gėlės, kurias mylėjo man brangūs žmonės. Skirtumas tas, kad didžiulio sodo pievą nugamydavo karvė, veršiukas, nupjaudavo dalgiu, o dabar – žoliapjove... Ir seniai nebeliko kaimo keliuko į senąjį Opšrūtų kaimą. Kaimas susikėlė į gyvenvietę.“

* * *

Apkeliavome Pilviškių kraštą nuo Oželių iki Opšrūtų, aplankėme sodybas. Jų gyventojai pasidalijo prisiminimais apie savo tėviškes, papročius, gėlių darželius. Džiaugiuosi, kad galėjau užrašyti prisiminimus, kurie išliks ateities kartoms. Kas mums atrodo paprasta, aišku ir išgyventa, tai XXI amžiaus jaunuoliams, užaugusiems mieste, neturintiems senolių sodybos kaime, nauja ir nepažįstama.

Literatūra

Žumbakienė G. *Senieji Lietuvos gėlių darželiai: kvapnūs, puošnūs, gydantys*, Rumšiškės, Lietuvos liaudies buities muziejus, 2016.

Pilviškių krašto kryždirbystė

Aušra Mickevičienė

Mūsų tautos dvasinį pradą mažojoje lauko liaudies architektūroje ryškiausiai atspindi kryžiai, koplytstulpiai ir koplytėlės. Kryžių gausa liudija mūsų tautos dvasios fenomeną, nes kiekvienas kaimas ir dažnas kiemas turėjo savo kryžių. Jie buvo statomi prie bažnyčių, pakelėse, palaukėse ar pamiškėse, net miško aikštelėse ir pasižymėjo didele įvairove. Kryžiai buvo statomi parapijų, tautos, visuomeniniams kaimų įvykiams paminėti, svarbioms šeimų datoms paminėti ar pagerbti. Neveltui Lietuvos kryždirbystės tradicija UNESCO priskirta pasaulio nematerialaus paveldo šedevrams.

2006 m. *Versmės* leidyklos ekspedicijos metu apvažiavus Pilviškių seniūniją radau 29 kryžius, 15 stogastulpių, 1 koplytstulpį, 1 stelą, 2 skulptūras ir 3 koplytėles. Šie paminklai buvo statomi šiomis intencijomis: Lietuvos krikšto jubiliejui, Lietuvos Nepriklausomybės dešimtmečiui (1918-1928), Dariaus ir Girėno žygiui paminėti, Tauro apygardos partizanams ir rezistencijos aukoms, misijoms, šventimams, mokyklų jubiliejams, žuvusiems kelyje atminti; jie taip pat buvo ir dabar tebestatomi kaimuose, sodybose ir kapinėse.

Važiuodama ir vaikščiodama po Pilviškių kraštą, nufotografavau kiekvieną kryžių ir koplytėlę, kurias tik pavykdavo rasti. Aprašydama šiuos objektus, panaudojau rastas konkrečias žinias ant kryžių ir stogastulpių. Kiek įmanoma, apklausiau kaimynystėje gyvenusius žmones. Esu dėkinga Pilviškių seniūnui Vytautui Judickui už supažindinimą su seniūnijoje pastatytais kryžiais, stogastulpiais bei koplytėlėmis, o ypač dėkinga esu vietinių kaimų gyventojams, kurie nuoširdžiai pasakodavo, ką prisimena apie kryžių meistrus ir pačius kryžius, jų atsiradimo ir gyvavimo istorijas. Keletą jų norėčiau pateikti kaip pavyzdį, kaip iš lūpų į lūpas perduodamos istorijos ilgainiui virsdavo savotiškomis legendomis.

Pilviškiuose gyvenanti Albina Ridikevičienė prisimena, kad Juozūniškės kaime, Kulikauskynėje, apie 1975 metus stovėjo aukštas kryžius su varpeliais. Tą kryžių darė A. Brazauskas, kuris prie bažnyčios, ant Pilvės upės kranto, turėjo fotoateljė. Ji, baigiantis karui, 1944 m. sudegė. Likęs be pastogės, A. Brazauskas gyveno pas žmones, o jiems atsidėkodamas darė kryžius.

Bronė Gutauskienė (Adomavičiūtė), gyvenusi Gābriškės kaime, papasakojo kryžiaus prie kelio Šakiai – Pilviškiai, netoli geležinkelio pervažos, istoriją. Jis pastatytas apie 1935 metus šioje vietoje žuvusiam žmogui nuo Griškabūdžio. Važiuojant vežimu su arkliais staiga išsinarino vežimo ratas, žmogus papuolė po vežimu ir žuvo. Artimieji prašė Bronės tėvų, Jono ir Adelės Adomavičių, kad toje vietoje pastatytų kryžių, pasodintų gėlių ir prižiūrėtų. Pirmą kartą kryžių nupjovė rusai apie 1945 metus. Netrukus po nakties kryžius vėl atsirado. Antrą kartą kryžių nulaužė apie 1990 metus, bet jį vėl greitai, perdažę žalia spalva, įmontavė į geležinį įtvarą, atstatė Jonas Kaunelis ir Besasparis. Po pusės metų kryžius vėl prapuolė, po ilgų ieškojimų jis buvo surastas krūmuose. Kadangi kryžius stovi prie posūkio, tai 2004 m. į jį atsitrenkęs automobilis vėl jį nulaužė. Tuomet Jeronimas Pabrica su kitais vyrais pagamino geležinį kryžių. Tvorelę sumontavo



Bronės vyras Alfonsas Gutauskas. Tačiau iš šis neilgai stovėjo. 2005 m. įvyko avarija ir kryžius vėl buvo nulaužtas. Jį suremontavo ir atstatė avarijos kaltininkas. Kryžių prižiūri Bronė Gutauskienė, aplink jį pasodina rožių, gvazdikėlių.

Nijolė Margelevičienė (Povilaitytė) maloniai sutiko pasidalinti kryžiaus pastatymo Leitmargių kaime, prie kelio į Alksnėnus, istorija: „Kryžių mano vyro Justino Margelevičiaus paprašė pastatyti tetėnas Vincas Baltrušaitis, kai numirė abi Povilaitynėje gyvenusios tetos. Jo žmona Ona Baltrušaitienė mirė anksčiau (1985), liko Julija Povilaitytė. Taip jie abu sodyboje gyveno iki 1997 metų pavasario. Tada abu susirgo gripu ir teta mirė. Tetėnas po ligos sunkiai atsigavo, tuo labiau, kad sirgo ir kraujo vėžiu. Todėl nuo to pavasario ir nekėlė iš lovos. Tą vasarą, jau gulėdamas lovoje, ir nusprendė, kad reikia įamžinti Povilaitynėje gyvenusiųjų atminimą. Tuomet Justinas suieškojo meistrą iš Pilviškių Antaną Mykolaitį. Kryžių pastatė 1997 metų rudenį. Ant kryžiaus taip ir iškalta: „Povilaičių šeimos atminimui“. Jį pašventino tetų pusbrolis Lekėčių klebonas, Jonas Bučinskas. Kitą vasarą po kryžiaus pastatymo per Žolinę tetėnas mirė. Kryžius buvo pastatytas Povilaičiams priklausiusios žemės krašte, šalia Leitmargių gyvenvietės. Vėliau, gal po kokių dešimties metų, perkeltas į sodybą. Visuomet tetos ir tetėnas rūpinosi paremti parapijos bažnyčios pastatų statybą bei remontą. Tuo metu, kai tetėnas gulėjo lovoje, buvo statoma Mažučių koplytėlė. Tai savo pensiją beveik pusantrų metų tetėnas vis atiduodavo Alksnėnų klebonui Antanui Lukošaičiui. Malonu dabar, apsilankius Mažučių



Kryžius Gabriškės k. žuovsiam keleiviui atminti. 1935 m. Juozo Lukoševičiaus nuotr. VKM nuosavybė

Kryžius Povilaičių šeimos atminimui Leitmargių k. Aut. A. Mykolaitis.

J. Lukoševičiaus nuotr. VKM nuosavybė

koplytėlėje, žinoti, kad į jos statybą nemažas ir Povilaičių – Baltrušaičių šeimos indėlis.“

Atvykus į Opšrūtų kaimą, žvilgnis krypo į toliau nuo kelio medžių gojuje stovinčią sodybą. Kieme sutikau Mariją Montvilaitę, kuri sutiko pasidalinti prisiminimais. Kalba pakrypo apie kryžių, stovintį priešais namą. Tuomet Marija nusišypsojo, patylėjo ir pradėjo pasakoti, kad šį kryžių, stovintį priešais namą, pastatė vienas kunigas savo kunigystės šventimų dieną, tačiau kas jis toks, jokiū būdu negalinti sakyti. Tik vėliau išsikalbėjome, jog aš skaičiau Lietuvos katalikų bažnyčios kronikoje apie Mariją. Taip įgavau jos pasitikėjimą ir tuomet išgirdau pasakojimą apie kun. Kęstutį Brilių, kuris čia kelias vasaras mokėsi pagrindinėje kunigų seminarijoje.

Svarbus yra ir kun. Kęstučio Briliaus liudijimas. 1975–1980 m. mokydamasis pagrindinėje kunigų seminarijoje, nuo 1978 m. iki 1980 m. kartais gyvendavo Vilkaviškio rajone, Opšrūtų kaime, Marijos Montvilaitės sodyboje. Neakivaizdinė seminarija buvo įsteigta slapta, be sovietinės valdžios leidimo.

Joje mokėsi saugumo sutrukdyti įstoti į oficialią kunigų seminariją klierikai. Seminarija, klierikų ir dėstytojų asmenybės buvo išlaptintos. Visiems reikėjo laikytis slaptumo, konspiracijos. Dėl šių priežasčių kun. K. Briliui teko kelis pusmečius gyventi Montvilaitės sodyboje, gėrėtis šeiminingu dvasingumu, patriotizmu, brandžia katalikybe ir dosniu vaišingumu. Kunigystės šventimus kun. K. Brilius sėkmingai gavo 1980 m. gruodžio 8 dieną. Ta proga iš sodyboje augusio uosio buvo padarytas kryžius ir pastatytas priešais namą. Jį primicijų dieną pašventino kun. Sigitas Tamkevičius. „Daug žmonių gerumo buvo sudėta į mano pašaukimą, ir Marija Montvilaitė buvo viena iš tų gerųjų“, – prisimena šiandien K. Brilius.

Seniūnijos pakraštyje, Bebriniūnų kaime, vyskupo Vincento Borisevičiaus tėviškėje, jo gimtadienio proga 2002 m. iškilo kryžius. Jo pastatymą inicijavo Vilkaviškio vyskupijos kunigų seminarijos rektorius Kęstutis Žemaitis, norėdamas pagerbti vieną pirmųjų profesorių, dirbusių dar seminarijai veikiant Gižuosė. Kryžių išdrožė kaunietis meistras Kazimieras Martinaitis. Sovietiniais laikais prie pat vyskupo Vincento Borisevičiaus tėviškės buvo pastatytos fermos, nuo žemės paviršiaus nušluota sodyba, kurią dar bandė išsaugoti čia gyvenusi vyskupo dukterėčios šeima. Dabar sodybos vietoje, minint 115-ąsias vyskupo gimimo metines,



Kryžius palaimintojo Jurgio Matulaičio garbei, kurį 1978 m. pastatydino klierikas K. Brilius. Kryžių 1980 12 08 pašventino kun. Sigitas Tamkevičius (dabar kardinolas). A. Mickevičienės nuotr. 2004 m. VKM nuosavybė



pastatytas kryžius. Jį pašventino Telšių vyskupas Jonas Boruta.

Kryžiaus šventinimo dieną nuo ryto apniukęs dangus vidudienį netikėtai prašviesėjo. Šventėje dalyvavęs Vilkaviškio vyskupas Rimantas Norvila kalbėjo, kad iš dangaus prasiskverbusi šviesa – tai simbolis viltingos šviesos, kuri paprastai į pasaulį atnešama per kančią, sunkumus, pasiaukojimą. Apgriautų fermų fone iškilęs kryžius tebūna priminimas žmonėms, jog turime dėti nemažai pastangų, kad gėris mūsų aplinkoje augtų ir stiprėtų.

Įdomus ir Onos Bylienės pasakojimas apie išsaugotą kryžių: „Šiuos namus Kuprėliškių kaime statydinosi Ona ir Juozas Bylai XX amžiaus pradžioje. Šeimoje augo trys dukros ir sūnus Juozas, kuriam ir paliko sodybą. 1938 m. jis vedė Eleonorą Povilaitytę, gimusią 1918 m., kilusią iš Bagotosios kaimo. Apie 1941 m. Juozas Byla mirė. Meistras Algis Stepanauskas iš Marijampolės padarė kapui kryžių. Vyko karas, kryžiaus kapinėse nepastatė, o laikinai užnešė į namo palėpę. Pokario metais, palikę namus, Marijampolėje slapstėmės nuo tremties į Sibirą. O mūsų sodyboje apsigyveno svetimi, pastatai ir žemė buvo nacionalizuoti. Neturėdami vilties sugrįžti į Kuprėliškius, apie 1960 m. pasistatėme namą Marijampolėje. Tik atsikūrus Lietuvos Nepriklausomybei, atgavome namus. Daugelis mūsų daiktų dingo, bet kryžius išliko. Labai apsidžiaugėme jį radę ir pastatėme prie stubos, sodo kampe, kad saugotų sodybos ramybę. Didelis džiaugsmas užlieja sielą apsilankius Kuprėliškiuose.“

Kryžius vyskupo Vincento Borisevičiaus (1887–1946) tėviškoje Bebrininkų k., pastatytas 2002 11 23 minint 115-ąsias vyskupo gimimo metines. Ant kryžiaus įrašas: „Kankinys, vyskupas Vincentas Borisevičius 1887–1946“.
J. Lukoševičiaus nuotr. VKM nuosavybė

Kryžius Bylynėje. Kuprėliškių k. 1941 m.
J. Lukoševičiaus nuotr. VKM nuosavybė



Nuoširdžiai atsiminimais apie atstatytą kaimo kryžių pasidalijo Sarmačinų kaimo gyventoja Vida Burbienė. Sunykus senajam kryžiui, kurį prižiūrėjo Brazienė (Šacaitė), Sarmačinų kaimo gyventojai nutarė jį atstatyti. Ažuolą davė Paežerių girininkijos eigulys Vekeriotas. Kryžių meistravo Burbų kluone susirinkę kaimo vyrai: Gintas Burba, Leonas Mikulskis ir Eimas Pastarnokas. 2002 m. kryžių pastatė Sarmačinų kaime prie kelio Opšrūtai–Paežeriai. Ilgą laiką kryžių prižiūrėjo Janina Pastarnikienė-Vizgirdienė.

Nepavyko surasti stogastulpio su kryžiaus elementais, pastatyto 1986 09 15 Pilviškių Švč. Trejybės bažnyčios šventoriuje, autoriaus. Paprastai kryžius sovietmečiu statydavo naktimis, slapta. Iš tuometinio Pilviškių parapijos klebono Gvidono Dovydaičio, kryžiaus pastatymo iniciatoriaus, sužinojau, kad meistras yra iš Vilniaus krašto.

1999 m. dailininkė Laima Ramonienė atkūrė Pilviškių miestelio herbą. Švenčiant Šv. Baltramiejaus atleidus, miestelis pasipuošė stela su šv. Nepomuku, pavaizduotu miestelio herbe. Stelą sukūrė pilviškietis Antanas Mykolaitis, pašventino Vilkaviškio dekanas Vytautas Gustaitis. 1792 m. Pilviškiai iš Stanislovo Augusto gavo laisvojo miesto teisių privilegiją. Jų herbą valdovas apibūdino taip: „O kad tas miestas, antspauduodamas tiek teismo, tiek miesto valdymo reikalų išrašus ir oficialius raštus, patirtų tikrą garbę, suteikiame jam tokį herbą, kaip čia matyti nupieš-



Sarmačinų kaimo kryžius. 2002 m.

J. Lukoševičiaus nuotr. VKM nuosavybė

Stogastulpis Pilviškių Švč. Trejybės bažnyčios šventoriuje Lietuvos krikšto 600 metų (1387–1987) jubiliejui paminėti. J. Lukoševičiaus nuotr. VKM nuosavybė



Stela su šv. Jonu Nepomuku Piloiškiuose. J. Lukoševičiaus nuotr. VKM nuosavybė



Septynias Švč. Marijos džiaugsmingas ir septynias skausmingas paslaptis atspindintys stogastulpiai prie Mažučių koplytėlės. Skulptorius Vidmantas Kapačiūnas. 1995 m. J. Lukoševičiaus nuotr. VKM nuosavybė



*Stogastulpis „Žinia apie Jėzaus gimimą“.
J. Lukoševičius nuotr. VKM nuosavybė
(nuotr. viršuje kairėje)*

*Stogastulpis „Marija lanko šv. Elžbietą“.
J. Lukoševičiaus nuotr. VKM nuosavybė
(nuotr. viršuje dešinėje)*

*Stogastulpis „Gimsta Pasaulio Atpirkėjas“.
J. Lukoševičiaus nuotr. VKM nuosavybė
(nuotr. apačioje)*



*Stogastulpis „Išminčiai aplanko Kristų“.
J. Lukoševičiaus nuotr. VKM nuosavybė
(nuotr. viršuje kairėje)*

*Stogastulpis „Semeono pranašystė“.
J. Lukoševičiaus nuotr. VKM nuosavybė
(nuotr. viršuje dešinėje)*

*Stogastulpis „Bėgimas į Egiptą“.
J. Lukoševičiaus nuotr. VKM nuosavybė
(nuotr. apačioje)*



Stogastulpis „Jėzus Šventovėje“.

J. Lukoševičiaus nuotr. VKM nuosavybė
(nuotr. viršuje kairėje)

Stogastulpis „Prapuolimas Jėzaus Jeruzalėje“.

J. Lukoševičiaus nuotr. VKM nuosavybė
(nuotr. viršuje dešinėje)

Stogastulpis „Marija sutinka Jėzų pakeliui
į Kalvarijos kalną“.

J. Lukoševičiaus nuotr. VKM nuosavybė (nuotr. apačioje)





*Stogastulpis „Jėzus miršta ant kryžiaus“.
J. Lukoševičiaus nuotr. VKM nuosavybė
(nuotr. viršuje kairėje)*

*Stogastulpis „Marija priima numirusį Jėzaus
kūną į savo rankas“. J. Lukoševičiaus nuotr.
VKM nuosavybė. (nuotr. viršuje dešinėje)*

*Stogastulpis „Jėzus paguldytas grabe“.
J. Lukoševičiaus nuotr. VKM nuosavybė
(nuotr. apačioje)*



tas, tai yra šventą Joną Nepomuką. Šį herbą leidžiame naudoti antspaudoose ir visokiuose ženkluose.“

1995 m., dar bestatant iš lauko akmenų Mažūčių koplytėlę, kun. A. Lukošaičiui kilo mintis pakelti jos link pastatyti septynias Švč. Mergelės Marijos skausmingąsias ir septynias Švč. Mergelės Marijos džiaugsmingąsias paslaptis atspindinčius stogastulpius. Kunigo idėją įgyvendinti padėjo Kaišiadorių invalidų draugijos nariai, kurios iniciatorė buvo Genovaitė Naudžiūnienė. Tai buvo jų padėka už sugrąžintą sveikatą. Kaišiadorių urėdija padovanojo ažuolų. Eskizus stogastulpiams piešė Dovilė Trumpytė ir Agnė Paliokaitė. Juos medyje išdrožė žiežmarietis Vidmantas Kapačiūnas.

Tokių istorijų būtų galima užrašyti ne vieną, tačiau svarbu nepamiršti tikrosios Pilviškių krašto kryžių istorijos, kuri išliko muziejuose. Ta istorija yra susijusi su dailininko Adomo Varno ir fotografo, kraštotyrininko Balio Buračo vardais. Dailininkas A. Varnas (1879–1979) jau 1905 metais pradėjo fotografuoti ir piešti kryžius. 1924 m. jis nusipirko automobilį, fotoaparata ir pradėjo kelionę apie Lietuvą. Fotografuodamas kryžius, išsamiai užrašydavo kryžių metriką: autorių, statymo ir perstatymo metus, intenciją. Rūpindamasis kryždirbystės išsaugojimu, A. Varnas į pagalbą pasikvietė etnografa, kraštotyrininką Balį Buračą (1897–1972), kuris 1924–1934 m. taip pat fotografavo liaudies meno paminklus, užrašinėjo dievdirbių biografijas. Abu šie vyrai buvo suinteresuoti gelbėti liaudies meną nuo išnykimo ir



Stogastulpis „Prisikėlimas“. J. Lukoševičiaus nuotr. VKM nuosavybė (nuotr. kairėje)

Stogastulpis „Marijos išaukštinimas“. J. Lukoševičiaus nuotr. VKM nuosavybė

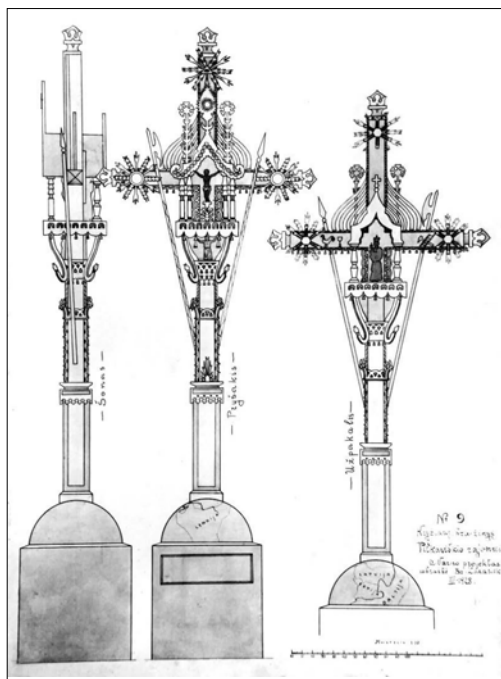

vienas kitą savo pavyzdžiu skatino dirbti. 1926 m. M. K. Čiurlionio galerijoje Kaune buvo atidaryta lietuvių kryžių paroda, joje A. Varnas pristatė 184 kryžių ir 48 metalinių viršūnių fotografijas. Tais pačiais metais išleistas ir albumas *Lietuvos kryžiai*, kuriame buvo 194 fotografijos.

1928 m., Lietuvai švenčiant nepriklausomybės dešimtmetį, A. Varnas pamėgino atgaivinti kryžių statymo tradiciją. Jo idėjai pritarė Karo muziejaus direktorius generolas Vladas Nagevičius, spaudoje paskelbęs mintį, kad jubiliejiniiais metais Lietuva turinti pasipuošti gražiais kryžiais ir pasiūlė, kad dailininkai liaudies meistrams pateiktų kiekvieno Lietuvos regiono kryžių brėžinius. Juos parengti sutiko A. Varnas. Pagal atrinktas kryžių fotografijas Kauno meno mokyklos mokiniai padarė brėžinius. Nepavyko užfiksuoti tokio kryžiaus, kuris buvo skirtas Vilkaviškio rajonui, bet iš Aldonos Ridikevičienės pasakojimo, kad Juozūniškės kaime, Kulikauskynėje, stovėjo aukštas kryžius su varpeliais, galima manyti, jog tai galėjo būti ir kryžius, skirtas Lietuvos Nepriklausomybės dešimtmečiui.

Vytauto Didžiojo karo muziejaus fonduose yra išlikę 37 kryžių ir koplų stulpių projektai, tarp jų yra ir skirtų Vilkaviškio apskrčiai.

Vieną kitą Pilviškių krašto kryžių nuotrauką pavyko rasti Lietuvos muziejuose: Vytauto Didžiojo karo, Nacionalinio M. K. Čiurlionio dailės ir Lietuvos nacionaliniame.

Švenčiant Lietuvos Nepriklausomybės 100 metų jubiliejų, vilkaviškietis, skulptorius Jonas Zubavičius Pilviškiams padovanojo Arkangelo Mykolo skulptūrą. To paties skulptoriaus Rūpintojėlis puošia Valerijos ir Algirdo sodybą Pilviškiuose.

A. Varno parengtas kryžių projektas Vilkaviškio apskrčiai. Rimanto Žemio nuotr.

Kryžius su koplų stulpiu prie kryžmos Pilviškių bažnyčios šventoriuje. Balio Buračo nuotr. Vytauto Didžiojo karo muziejaus nuosavybė



*Kryžius Gabriškės k. Pastatytas 1935 m.
J. Kudirkos nuotr. 1966 m. Lietuvos
nacionalinio muziejaus nuosavybė*

*Arkangelo Mykolo skulptūra. 2018 m.
Skulptoriaus J. Zubavičiaus dovana
Pilviškių miesteliui. Angelinos Zubavičienės
nuotr. (apačioje kairėje)*

*Rūpintojėlis. Skulptorius J. Zubavičius.
2019 m. A. Zubavičienės nuotr. (apačioje
dešinėje)*





Kygynėje prie ką tik padaryto kryžiaus, skirto Parausių šaulių būrio 10 metų sukakčiai paminėti. 1928 05 15. Parausiai. VKM nuosavybė

Kryžius Pančekių kaime, Starkynėje. Pastatytas XX a. 3–4 dešimtmėį. J. Lukoševičiaus nuotr. VKM nuosavybė



Vinco Zavecko rūpesčiu pastatytas kryžius Visgirdų k. XX a. 3–4 dešimtmetis. J. Lukoševičiaus nuotr. VKM nuosavybė



Paminklas su įrašu „Kristus mano gyvenimas ir mirtis yra man pelnas. Kun. dr. Justinas Dabrila (1905 II 15–1941 VI 22) bolševikų nukankintas Budavonės miške drauge su kitais dviem kunigais.“ Alksnėnų Švč. Mergelės Marijos Ėmimo į dangų bažnyčios šventorius. Autorius kun. Pijus Brazauskas. A. Petrašiūno nuotr. 2006 07 20

Kryžius kun. Justino Dabrilos tėviškėje Našiškių k. Pastatytas 1995 m. Autorius – Juozas Vitkauskas. J. Lukoševičiaus nuotr. VKM nuosavybė

Kryžius su įrašu „Tauro“ apygardos partizanams atminti (1944–1955)“ Pilviškių Švč. Trejybės bažnyčios šventoriuje. 2000 m. Autorius – Tomas Stumbrauskas. J. Lukoševičiaus nuotr. VKM nuosavybė





Kryžius su įrašu „Lietuvos partizanai, žuvę 1950 06 23, Algimantas Matūnas, Vygandas Matūnas, Juozas Tamaliūnas, Jonas Raulinaitis, Juozas Žemaitis. Žiūrių k. Iniciatorius – Romas Rusteika.“
J. Lukoševičiaus nuotr. VKM nuosavybė

Kryžius su įrašu „Tremtiniam Marijai ir Andriui Draugeliams ir čia gyvenusioms kartoms atminti“, 1999 m. pastatytas Oželių kaime. Autorius – Edmundas Akulauskas. Iniciatorė – Danutė Abromavičienė. J. Lukoševičiaus nuotr. VKM nuosavybė

Kryžius prie buvusios Baltusių sodybos Gulbiniškių kaime, pastatytas apie 1980 m. Autorius – Petras Molis. J. Lukoševičiaus nuotr. VKM nuosavybė





Kryžius su įrašu „Sustok, žmogau, ir pamąstyk apie Lietuvos vaikų kančią. 1940–1958. 1990 II 16“, Pilviškių sąjūdžio iniciatyva pastatytas Pilviškiuose rezistencijoms aukoms atminti. Autorius – Antanas Mykolaitis. J. Lukoševičiaus nuotr. VKM nuosavybė

Kryžius su įrašu „Šioje vietoje tragiškai žuvo buvęs tremtinys Jonas Grinkevičius 1912–1989 m.“, pastatytas Opšrūtų kaime 1989 m. Autorius – Teofilis Patiejūnas. J. Lukoševičiaus nuotr. VKM nuosavybė

Kryžius prie Pilviškių bažnyčios varpinės. J. Lukoševičiaus nuotr. VKM nuosavybė



*Antkapinis paminklas Pilviškių bažnyčios
statytojui, garbės kanauninkui, klebonui
Antanui Žukauskui (1963–1989–2005).
Pilviškių Švč. Trejybės bažnyčios šventorius.
2006 m. Autorius – Stasys Lencevičius.
J. Lukoševičiaus nuotr. VKM nuosavybė*

*Kryžius, saugantis sodybos ramybę.
Autorius – Jonas Zubavičius. 2015 m.
Sauliaus Valuntos nuotr. VKM nuosavybė*



Kryžius su įrašu „Mokyklai prisiminti. 2003 m.“, pastatytas minint Paežerių mokyklos 130-ąsias metines. Autorius – Albinas Selmistraitis. J. Lukoševičiaus nuotr. VKM nuosavybė

Misijų kryžius Alksnėnų Švč. Mergelės Marijos Ėmimo į dangų bažnyčios šventoriuje. J. Lukoševičiaus nuotr. VKM nuosavybė

Kryžiai Alksnėnų Švč. Mergelės Marijos Ėmimo į dangų bažnyčios šventoriuje, pastatyti apie 1985 m. Autorius – Arūnas Kudžma. J. Lukoševičiaus nuotr. VKM nuosavybė



Kryžius prie buvusios Alksnėnų parapijos klebonijos. 1995 m. Autorius – Antanas Luišis. J. Lukoševičiaus nuotr. VKM nuosavybė

Koplytstulpis prie Mažučių koplyčios su Švč. Mergelės Marijos dangun žengimo statulėle. 1984 m. Autorius – Alfonsas Baukus. J. Lukoševičiaus nuotr. VKM nuosavybė

Kryžius prie Mažučių koplyčios su užrašu „Marija, atmink mus“, pastatytas Šančių parapijos (Kaunas) gyvojo rožinio narių. 1985 m. J. Lukoševičiaus nuotr. VKM nuosavybė



*Kryžius prie Mažučių koplyčios. 1989 08 19.
Autorius – Arūnas Kudžma. J. Lukoševičiaus
nuotr. VKM nuosavybė*

*Stogastulpis „Šventa Morta“ prie Mažučių
koplyčios. 1995 m. Autorius – Vidmantas
Kapačiūnas. J. Lukoševičiaus nuotr.
VKM nuosavybė*

*Koplytėlė medyje prie Draugelių sodybos.
Kupreliškių k. J. Lukoševičiaus nuotr.
VKM nuosavybė*



Koplytėlė medyje prie buvusios Dambrauskų sodybos. Mažučių k. J. Lukoševičiaus nuotr. VKM nuosavybė

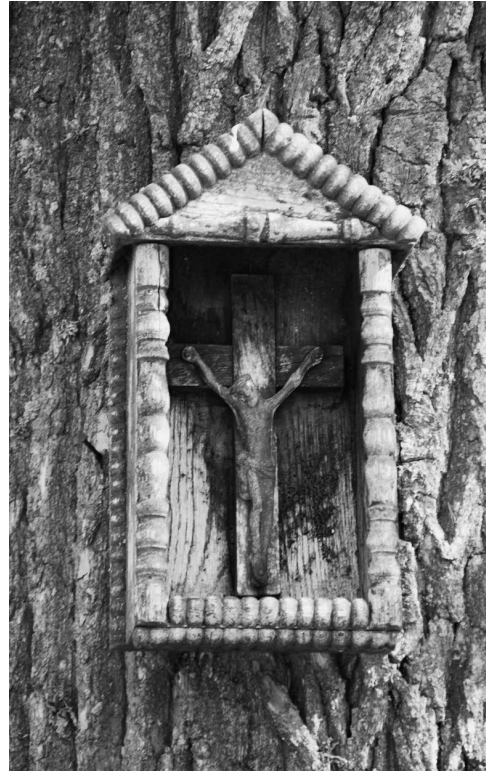

Koplytėlė ąžuole prie Stasio ir Elenos Palinauskų sodybos. Žiūrų k. 1991 m. J. Lukoševičiaus nuotr. VKM nuosavybė

Literatūra:

- Nenėnienė B. Prie ramybės šaltinių, *Santaka*, 1995, geg. 2.
 Nenėnienė B. Bebrininkuose prisimintas vyskupas, *Santaka*, 2002, lapkr. 30.
 Nenėnienė B. Pilviškiai turi herbą ir kviečia į šventę, *Santaka*, 1999, rugpj. 24.

Pilviškėčių namų darbo interjero audiniai

Živilė Paipulaitė

Suvalkija garsi savo tradiciniais drabužiais. Ypatingai išsiskiria rinktinės juostos ir spalvingais tulpių-lelijų raštais iškaišytos prijuostės, tapusios šio krašto skiriamuoju ženklų ir ne vienos kolekcijos eksponatu, o muziejuose sudarančios nemažas savo rūšies rinkinių dalis. Pilviškių valsčiaus moterys taip pat mokėjo plonai verpti ir dailiai austi. Deja, skirtingai nei juostų ar prijuosčių, pilviškėčių buityje naudotų išlikusių audinių gausumu pasigirti negalima, be to, muziejuose saugomi pavyzdžiai vėlyvi, daugiausia iš XX amžiaus. Dėl šių priežasčių labai sunku spręsti apie tik šiam Suvalkijos kampui būdingas ypatybes. O audinių turėta nemažai. Pateikėjų duomenimis¹, iki pat Antrojo pasaulinio karo didžiąją merginos kraičio dalį sudarė namie austi audiniai ir iš jų pasiūti daiktai. Ir XX amžiaus 4-ojo dešimtmečio pabaigos šio krašto merginos tekėdamos gaudavo 1–2 plunksnines ar pūkinės antklodes (*patalus*), 1–2 vatines antklodes (*kaldras*), kelias pagalves, po keletą lovatiesių, staltiesių, namų darbo bei pirktnių užvalkalų ir paklodžių, kartais iki 50 rankšluosčių. Be viso to, dar ir po keletą audeklų rietimų – *stukelių*: vienas *stukelis* buvo nuo 4 iki 10 lankų, o 1 lankas lygus 4 metrams. Į vyro namus kraitį parsiveždavo susidėjusios į vieną ar dvi *dvikartes* – didelius raštuoto audeklo maišus.

Turtingesni ūkininkai pasidėjimui turėjo vienų durų su stalčiumi apačioje arba dviejų durų su dviem stalčiais apačioje spintas (*šėpas*), išgydavo komodas. Didesniuose komodos stalčiuose buvo laikomi rankšluosčiai, staltiesės, paklodės, į du viršutinius mažus stalčiukus dedamos skarelės, karoliai, rožančiai, maldaknygės, siūlai. Pagrindinis baldas austam kraičiui laikyti buvo skrynios ir kuparai. Anot dailėtyrininkės, muziejininkės Akvilės Mikėnaitės², skrynios skirstomos pagal antvožo tipus: į *skrynias* – su plokščiu antvožu ir *kuparus* – su išgaubtu antvožu (1 pav., žr. spalvotą lanką, p. 966). Paežerių bei Pilviškių apylinkių kai kurių pateikėjų teigimu, skrynios buvo namų darbo, paprastai sukaltų lentų dėžė, į ją dėjo audeklus, nenešiotus drabužius, o *kuparas* – tai skrynja su pagražinimais, kurios viduje yra prieskrynys – maža lentynėlė ar dėžutė smulkiems daiktams susidėti: maldaknygei, laikrodėliui, žiedeliui, siūlams, nosinėms, juostoms, skaroms, skarelėms, žvakėms, buvo paminėti net kvėpalai. Smulkmenoms susidėti tikdavo ir lagaminukai. Visgi daugelio prisiminimuose skrynja ir kuparas greičiausiai jau tebuvo sinonimai. Pilviškėčiai jų turėjo ne po vieną, pagal išgales: dažniausiai minima turėjus 2–3, turtingesni iki 8. Į skrynias/kuparus, kuriuos dar ir užrakindavo, dėjo visus audeklus: rankšluosčius, staltieses, lovatieses, užvalkalus, skaras, paklodes, moteriškas palaidines, išėginius, ves-

¹ Straipsnis rašytas naudojantis 1981 metais vykusios Vilniaus universiteto kraštotyryninkų ramovos ekspedicijos metu surinkta medžiaga. Ekspedicija vyko daugiausia Paežerių bei Gižų apylinkėse. Panaudota tų pateikėjų informacija, kurios gimė ar gyveno Pilviškių bei Paežerių apylinkėse. Apklaustos pateikėjos gimusios 1898 – 1928 metais. Medžiagą rinko tuometės Vilniaus universiteto studentės Vilija Grėbliauskaitė, Sigita Sabalytė, Rūta Svirskaitė, Violeta Žvirblytė.

² Mikėnaitė A. *Lietuvių liaudies baldai*. Katalogas, V., LDA, 1992, p. 18

tuvinius (*šliūbinius*) marškinius, taip pat laikė linų kuodelius (*talkas*), ten buvo sudėti ir audinių rietimai.

Audinių šeiminkės turėjo nepristigti visai šeimynai aprengti, visiems namams įruošti. Suvalkiečių tradiciniai gyvenamieji namai (*stubos*) buvo vienagalės ar dvigalės: viename gale – gyvenamoji patalpa, taip pat vadinama *stuba*, virtuvė, kitame – *seklyčia*, tarp jų kamaraitė, priemenė. Miegodavo lovose, jos stovėjo visose patalpose. Nustatytos tradicinės vietos, kur kas turi miegoti, nebuvo, priklausė nuo žmonių skaičiaus šeimoje, stubos dydžio. Tėvų lova buvusi stuboje ar seklyčioje, vyresniųjų vaikų ten pat, kartais įrengiama atskira kamaraitė seniems tėvams ar, jei jų nėra, samdiniams. Vienoje lovoje paprastai miegodavo po du – tėvai, seserys, mama su dukra, mažesni vaikai ir po tris. Šiltuoju metų laiku samdinės merginos (*mergos*) ar patys šeiminkai miegodavo klėtyje, vyrai vasaros naktimis ilsėdavosi tvarte ant šieno, nes sakyta, kad ten sveikesnis oras ir geriau miegoti. Vaikams dažnai paklodavo ant Suvalkijai būdingo *zelikio*, šildomo 1,7–2 m ilgio ir ~50 cm pločio suolo prie viryklės (*mašinos*).

Lovos kaip ir visoje Lietuvoje medinės³, maždaug ~ 1 m 90 cm ilgio ir ~ 1 metro pločio, gražiai profiliuotais galais. XIX amžiaus pabaigoje – XX amžiaus pradžioje į lovas klojami šiaudų kūliai, užtiesiami nebalinta pakuline ar pašukine (prastesnio linų audinio) paklode ar stora lineine *dvikarte*. *Dvikartė*, kaip jau minėta, – tai dažniausiai marga (raudonai, rudai, mėlynai dažytų siūlų), iš linų ir pašukų dvinytai ar keturnytai austo audeklo, pasiūta kaip maišas iš 4 palų; jas paprastai naudodavo daiktams pervežti ir užsikloti (2 pav., žr. spalvotą lanką, p. 966). Po Pirmojo pasaulinio karo ant šiaudų per visą lovą dar užtiesdavo ilgą čiužinį (*šieniką*) – tankiai suaustą lininį maišą. Į čiužinį prikemšama šieno ar susmulkintų šiaudų (*akselio*). *Šieniko* spalvos kuo tamsesnės: ruda, raudona, mėlyna, austa langais ir juostelėmis. Ant čiužinio šeiminkės užklodavo dvinytai ar keturnytai austą baltą lininę paklodę. Lietuvoje įprasta švenčių metu, laukiant gydytojo, svečiui tiesti paklodes su nėriniais. Tokių būta ir Pilviškių apylinkėse. Visgi ne viena pateikėja minėjo, kad joms beaugant paklodžių nėriniais jau neapnerdavo, nebent pasiuvinėdavo kampus. Dar prieš Pirmąjį pasaulinį karą gimusios moteriškės pasakojo, kad žino, net turėjo nėrinium puoštą paklodę, bet tai jau ne jų daryta, tai *senesnė mada*.

Pagalvių turėdavo po 5–6, jas gana kietai prikimšdavo ančių ar vištų plunksnų. Pagalvių impilus siuvo iš tankiau austo lininio audinio arba pirkdavo tankų audinį. Ant lovos paprastai buvo dedama po 1–2 pagalves: viena skirta galvai padėti, kita dedama prie šono. Skirtoji pašonei kimšta pašukomis, kartais smulkintais šiaudais, tarsi mažesnis *šienikas*.

XIX amžiuje–XX amžiaus pradžioje užsiklodavo *patalais* – iš tankiai suausto lino pasiūtais į didelę pagalvę panašiais maišais, prikimštais plėšytų vištų bei žąsų plunksnų, pūkų. Patalus ausdavo margai, panašiai kaip pagalvių užvalkalus, kraitiniams atausdavo *žička* – neblunkančiais ryškiai raudonais medvilniniais fabrikiniais siūlais. Nuo XX amžiaus 3 dešimtmečio jau minimos pakulinės ar vatinės antklodės (*kaldros*), jomis užsiklodavo vasarą. Jų būta ir pirktinių, ir pasidarytų namie. *Kaldras* siūdavo 3 sluoksnių:

³ Viena Vladiškių kaime gimusi pateikėja minėjo 1922 metais tarnaudama išgijusi geležinę lovą.

apačia lininė arba medvilninio fabrikinio audinio, vadinamo *dačka*, tada klojamas sluoksnis vatos ar pakulų, viršus lininis, languotas ar gražesnis – linais ar medvilne (*bovelna*) apmestas, vilnomis atastas, kartais vien vilnonis, ryškesnių spalvų. Atsiradus *kaldroms*, *patalais* dažniau klodavosi žiemą, vasaromis juos laikydavo ant aukšto. Užsikloti naudotos ir *dvikartės*. Jei kas miegodavo šaltame kambaryje, tai *dvikartę* dar susišildydavo prie *mašinos*. Turtingesni *patalų* ir *kaldrų* turėdavo po kelerius, neturtingesni *patalus* turėjo tik vienus, skirtus namų šeiminkams, kiti šeimos nariai užsiklodavo *dvikartėmis*, jei būdavo šalta, tai ir drabužiais.

Užvalkalai patalams ir pagalvėms, čiužiniai nelabai skiriasi visoje pietvakarių Lietuvoje, panašūs ir į dzūkiškus (3–5 pav., žr. spalvotą lanką, p. 966–967). Jie lininiai, austi langeliais (*cvilikais*), dryželiais. Baltą liną ar medvilnę margino su raudonai, tamsiai mėlynai arba rudai-raudonai dažytu linu, mėlyną, juodą – su raudonu ar rudu. Kasdien naudojamus pagalvių užvalkalus ausdavo ir *durpinius* – rudos spalvos, „*kad ne taip greit užsitempliotų*.“ Kraitiniai užvalkalai audžiami raudonais-baltais langeliais iš *bovelnos* ir *žičkos* (6 pav., žr. spalvotą lanką, p. 967). Baltų pagalvių užvalkalų turėjo ne kiekviena šeiminkė. Baltas lininis audinys daugiau buvo skirtas marškiniams. Tik turtingesnių namų šeiminkams kartais užvelkami balinto lino pagalvių užvalkalai, austi iš pakulų ir pašukų. Balti užvalkalai, puošti vašeliu (*šidelka*) nertais ar fabrikinio nėrinio įstatais (*stapkomis*), paplito tarpukariu. 15–25 cm pločio įstatai dažniausiai išsiūti užvalkalo gale, kartais šone. Jų raštai įvairiausi – „*su karveliais, zuikučiais ir su gėlytėm (lelijom, ramunėm), ir su kokiom plytelėm, pajstrižom, keturkampėm*“. Raštus pirmiausia išsipiešdavo ant languoto popieriaus, susiplanuodavo, jei išeina gerai – tada megzdavo. O „*jei nusimezgi ir negražu – išardai ir vėl kuri kitą raštą*“, – prisimena Pilviškių apylinkių moterys. Raštus kurdavo ir kelios draugės, susirinkusios vakarais. Pasidarydavo įstatus ir iš siuvinėto tinklelio – tinklelis lininis ir linais išsiuvinėtos rožytės. Vienoms siuvant nėrinius prie užvalkalo jokio pamušalo nereikėjo, nes įpilai paprastai raudoni ar mėlyni, „*nieko patiest nereikia, atspindi pats impilas*“, kitos po nėrinu *pristrigavodavo* ryškų pamušalą. Patalų užvalkalus nagingesnės šeiminkės taip pat puošdavo nėriniais. Šie būdavo trikampės formos ir siuvami dviejuose viršutiniuose kampuose ant audeklo. Pateikėjos teigė, kad nėriniais geriausia linas, nes jis lengviausiai skalbiasi, bet jei užvalkalus siūdavo iš fabrikinio audinio, tuomet lininiai siūlai per stori ir nerdavo iš medvilnės. Kasdien klodamos lovas vienos šeiminkės užvalkalų raštų nederindavo, o kitos kaip tik stengėsi, kad užvalkalai būtų vienodai marginti, jei ne visų lovų, tai bent vienos. Svečiui patalas klojamas atskirai, gražia patalyne, prie *kaldros* prisiuvama balta paklodė. Užvalkalai su nerta *stapka* užvelkami per šventes (krikštynų, Kalėdų metu) ar svečiui arba paklojus lovą sudedamos taip puoštą pagalvės viena ant kitos, bet ant jų nemiegama. Kartais moterys stengėsi nunerti du vienodus įstatus, išnerdavo ir tekstus, pavyzdžiui SALDAUS ir MIEGO – „*kai kloji vieną ir kitą, gaunasi sakinyš*“. Kad jau tikrai būtų gražu, ant dviejų viena ant kitos sudėtų nėrinuotų pagalvių viršaus uždėdavo mažesnę. Mažųjų pagalvėlių užvalkalėliams (*jasiukams*) *stapkutės* buvo išiuvamos aplink, skersai per viršų, o dažnai išneriamas visas viršus. Išnerdavo pagal skonį: vienos moterys labiau vertino paprastumą – „*raštai daugiau paprasti (simetriški), paukštukai netiko; jie geriau pakraščiams, čia, kai uždėsi, gali atrodyti kreivai*“, kitos kaip

tik nėrė paukštelius, zuikučius. Jei nėrinio nėra, viršų pasiuvinėdavo, nėriniuotų paprastai nebesiuvinėdavo.

Patalynę keisdavo kas mėnesį, o skalbdavo kas 1–3 mėnesius arba kai susitepa. Jei patalynės daug neturi, išsiskalbia iš ryto ir vakare pasikloja tą pačią. Muilą dažnai virdavo namie.

Dieną ant lovos užklojama ta pati *kaldra* ar *dvikartė* arba lovatiesė. Lovatiesių turėjo iki 5–6, bet jomis dažniau lovas užklodavo švenčių metu arba tik šeiminių lovas. Mada kasdien lovatiesėmis puošti namus ima išgalėti maždaug nuo XX amžiaus 3-jojo dešimtmečio. *Marškone* lovatiesė vadindavo austa tik iš linų. Keturnytai ruoželiu austos marškonės lovatiesės dažniausiai smulkaus raštelio, languotos (7, 8 pav., žr. spalvotą lanką, p. 967–968). Puošnesnės austos iš lino su medvilne (*bovelna*) ar lino su vilna. Audimo technikos įvairios: ruoželis, dimai, rinktinė, austa naudojant nuo 4 iki 20-ties nyčių. Metmenys ir pašovai (*pašovai*) dažniausiai šviesūs, baltos medvilnės, balinto arba natūralaus ar rausvos spalvos

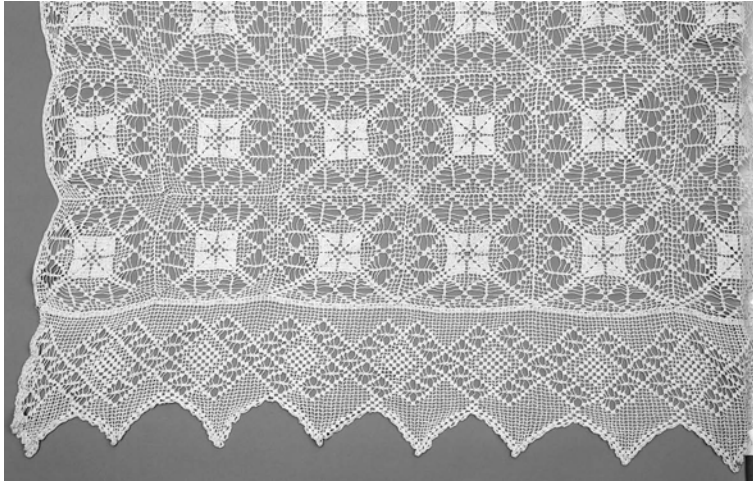

10 pav. Lovatiesė, medvilnė, nėrimas vašeliu, Vilkaviškio r., 190x120 cm, kraštas – 23 cm. LNM EMO 6695. A. Baltėno nuotr. 2018 m.

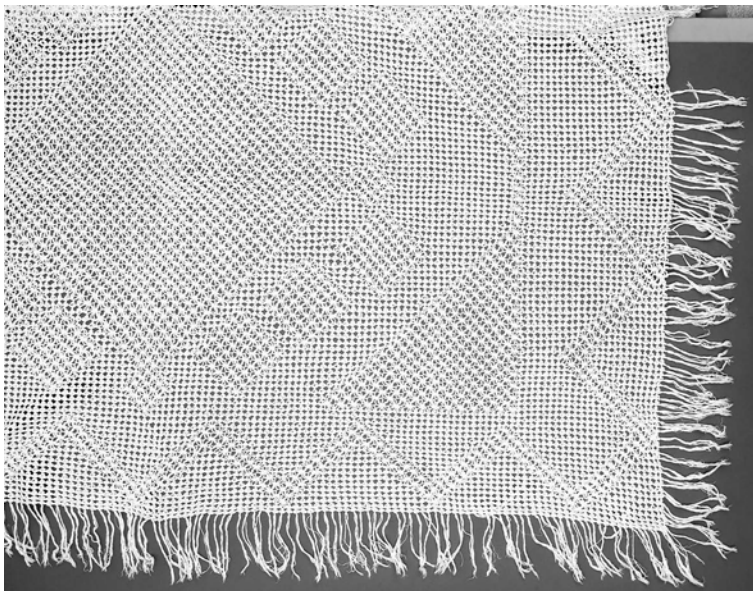

11 pav. Lovatiesė, medvilnė, rišimas ant rėmo, Vilkaviškio r., 185x125 cm, kutai – 13–14 cm. LNM EMO 6696. A. Baltėno nuotr. 2018 m.

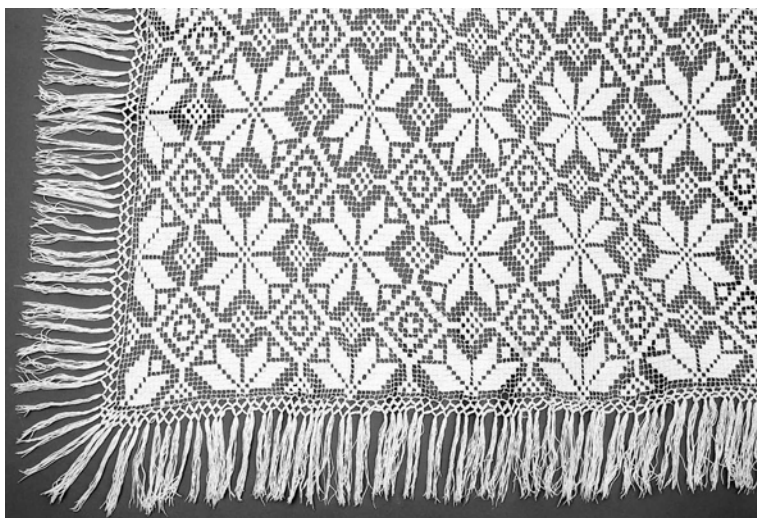

12 pav. Lovatiesė, medvilnė, megztas tinklas, siuvinėjimas, Juškų k. (dab. Klausčių sen.), 181x112 cm, kutai – 12 cm. Siuvinėjo Pranciška Prapolenytė (1869–1942). LNM EMO 9140. A. Baltėno nuotr. 2018 m.

lino, raštai atauti vilna, dažyta mėlynai ar raudonai, vyšnине, tamsiai žalia, pilka spalvomis (9 pav., žr. spalvotą lanką p. 968). Dažydavo ažuolo žieve, geležimi ar pirktiniais dažais. Tarpukariu paplito vašeliu nertos lovatiesės (10 pav.). Nerdavo iš storesnio lino, vilnos, medvilnės. Jos buvo ir vienos spalvos, ir margos. „Išmezgi kvadratais ar rundinai [apskritai, apvaliai – Ž. P.] vienos spalvos siūlus, o kitais suvedžioji [sujungi]“, – prisimena savo rankdarbius sena visgirdietė. Po tokiomis lovatiesėmis reikėjo pamušalo: „Nusiperki satinkos mėlynos ir raudonos spalvos, gali ir baltą paklodę, patiesi ir gražiai atmuša.“ Šalia nertų buvo rištų ant rėmo, megzto ir po to išsiuvinėto tinklo lovatiesių (11, 12 pav.). Rištas ir tinklines tiesė tiesiai ant lovos, ant patalo arba ant margo ar vienspalvio audeklo. Vėlgi, lovos paklojimas priklausė nuo šeimininkės bei nuo patalpos: stuboje lovos klojamos paprasčiau, gražiau – seklyčioje. Sekmadienį užtiesiamos lovatiesės, padedamos gražesnės pagalvės, kam nebuvo *senoji mada* pabodusi, iš po lovatiesės išleisdavo nėriniuotą baltos paklodės kraštą. Naujoviškas nertas ar rištines lovatieses taip pat daugiausia tiesdavo sekmadieniais: „Susirenka draugės viena pas kitą, reikia, kad būt gražiai“, – prisimena jaunystės dienų etiketo reikalavimus moteriškės.

Kūdikius migdydavo iš karklų pintame lopšyje. Šis būdavo keturkampis arba vieną galą darydavo kampuotą, kitą suapvalintą – ten guldydavo vaiko galvutę (13 pav.). Lopšį pritvirtindavo prie *vaškaro* ar lingės (*liumpos*) – prie liauno berželio kartelės, perpiltos karštu vandeniu; taip ji pasidaro minkšta ir lanksti. Storasis *liumpos* galas prikalamas prie balkio, o prie plonojo galo 4 virvėm pririšamas lopšys. Medelis lankstus ir liaunas, todėl nesunku supti. Suvalkiečiai mažam vaikui migdyti padirbdavo ir *vygę* – supamą lovelę ant medinių pavažėlių (14 pav.). Į lopšį ar *vygę* klodavo mažą drobinį čiužinį *šienikutį*, prikimštą šiaudų paklodę (*palutę*), mažą pagalvėlę ir *pataliuką*. Paprastai turėjo 2 *šienikučius* – vienas lopšyje, kitas džiūsta. Užvalkaliukai būdavo ir margi, mėlynais, raudonais langučiais, ir siūti iš balinto lininio audeklo. Vaikas užklojamas vilnone skara arba pakuline užklate. Pateikėjos prisiminė, kad nagingesnis tėvas padirbdavęs ir vežimėlį – dėžę su ratukais. Kaip jau buvo minėta, XIX amžiaus pabaigoje–XX amžiaus pradžioje gimusieji prisiminė jų vaikystėje vaikus miegojus ant *mašinos* arba *užpečkyje*. Vaikams kažkokių ypa-

tingų sąlygų nereikėję: pasiskleisdavo šiaudų ar pasiklodavo *skrandinį vatinį*, pasidėdavo pagalvę, užsikloja paklode ar koku drabužiu, pakuline *kaldra* – ir būdavę gerai.

Pasak senųjų pilviškiėčių vaikystės prisiminimų, valgydavo visi *stuboje iš vieno bliūdo*. Kaip visoje Lietuvoje, taip ir Pilviškių apylinkėse kasdien stalas nedengiamas, o švečiamas iki baltumo. Tik turtingesniųjų namų seklyčiose galėjo būti nuolat ant stalo užtiesta staltiesė. Paprastai stalas tiek *stuboje*, tiek seklyčioje užtiesiamas kalėdojant kunigui, atlaidų metu belaukiant svečių, per didžiąsias šventes. Staltiesės buvusios lininės, austos penkiomis, aštuoniomis ir daugiau nyčių. 1937 metais dailininkas Antanas Tamošaitis yra rašęs, kad „šios apylinkės audiniai pasižymi dideliu technikos tobulumu ir meistriškumu. Rankšluosčiai ir staltiesės daugiausia austi servetiškai per didelį nyčių skaičių. Audinių ornamentika išėjusi į sudėtingas, painias kompozicijas.“⁴

Meistriškumo šių kraštų audėjoms iš tiesų netrūko, tačiau XIX amžiuje ypač plonas sudėtingesnio smulkaus rašto staltiesės užsakydavo ir pas keliaujančius audėjus (*atkočius*) (15 pav.). Pilviškių apylinkių, kaip ir visos Užnemunės staltiesės baltos, čia nebuvo įprasta puošti pakraščius raudonais kitų spalvų užaudimais, XX amžiuje nebet ataudų liną patamsindavo, kad raštas išryškėtų. Suvalkijoje stalai ilgi (siekė net ~190 cm) ir daug siauresni nei kitose Lietuvos vietose (tik ~44–60 cm pločio), tačiau vienos audinio palos, išaustos tradicinėmis audimo staklėmis, vis viena neužtekdavo. Šiame krašte būdinga palas sujungti įstatu (kitaip – *perdrobuliu*), XIX a. pintu, dažnai specialių ritelių pagalba, ir vadintu *pertakiu*, *pertakžiu*, XX a. – *stapka*, vąšeliu nertu ar fabrikinio nériniu arba numegztu ir siuvinėtu tinkleliu. Įstatai paprastai 3–5 cm pločio. Raštai nesudėtingi, „daugiau tankūs, kad mažiau matytųsi stalo, nes stalai buvo negražūs. Jokios kitos naudos iš mezginio nebuvo, tik papuošimui. Žinote, žėdnas [kiekvienas – Ž. P.] mezgimas gražu“, – pasakojo dar iki Pirmojo pasaulinio karo gimusi Visgirė gyventoja. „Tokia mada buvo, gal ir papuošimas kartu, be to, siulė nesusidaro.

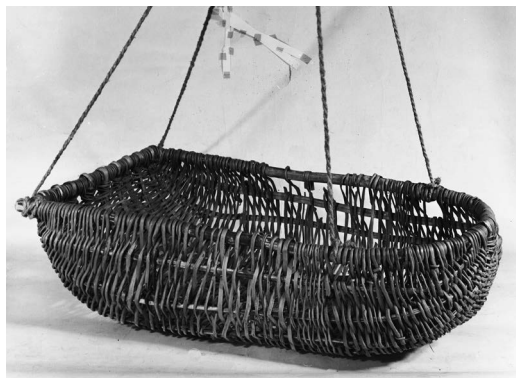

13 pav. Lopšys, pintas iš šaknelių, dirbtas XIX a. pab., remontuotas 1920–1930 m., Senovės k. (dab. Kazlų Rūdos sen.). LNM EMO 12615. V. Bortkevičiaus nuotr. 1983 m.



14 pav. Vygė, krikštaitėvio dovanota krikšto dukrai, medis, Samylų k. (dab. Kauno r. sav.). LNM EM 4285. V. Bortkevičiaus nuotr. 1974 m.

⁴ Tamošaitis A. Lietuvių audiniai, *Naujoji Romuva*, 1937, nr. 4–5, p. 116

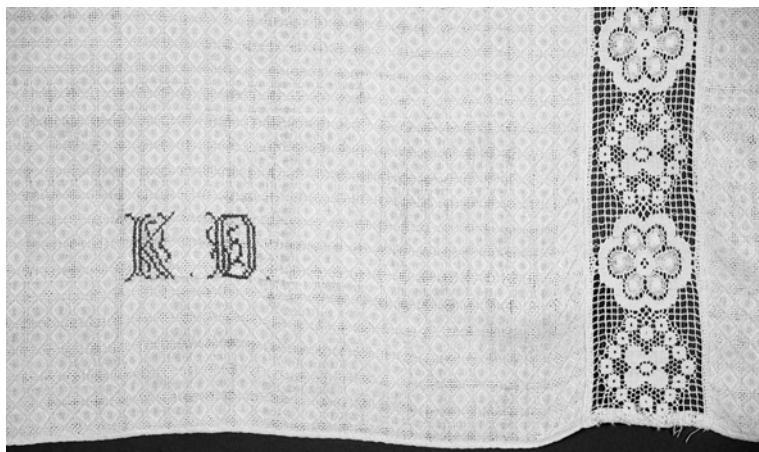

15 pav. Staltiesė (staltiesė) linas, kombinuotas audimas, XIX a. pab., Obelupių k. (dab. Šeimenos sen.), 246x120 cm, pinikas – 7 cm. Austa keliaujančio audėjo (atkočiaus), fabrikinis pinikas išiuotas vietoje suplyšusio peltakio, Konstancijos Dubickaitės inicialai išsiuvinėti XX a. LNM EMO 3981. A. Baltėno nuotr. 2010 m.

Raštai tankesni, daugumoj nesudėtingi, taip koks pamarginimas. Staltiesės buvo lininės, tai ir siūlai lininiai“, – priduria kita bendraamžė. XX a. pradžioje kaip staltiesės galėjo būti naudojamos jau nebenešiojamos baltos lininės drobulės, taip pat dvi-palės, su pertakiu per vidurį. Panašu, kad apie 1920–1930 m. tapo gražu staltieses puošti ne įstatais per vidurį, o nériniais galuose. „Galan mezginiai buvo kantuoti ar karbuoti“ – nelygaus, dantyto krašto. Tų mezginių buvo įvairių. Raštus imdavo ne vien iš savo galvos, turėdavo nusimegztą pavyzdį (*prabą*) ar nusipieštą raštą. „Šonuose nenerdavo – per daug darbo ir ne mada.“ Visgi 1928 m. gimusios pateikėjos teigimu, pirmiausia, ką ji nusinėrė, tai *perdrobulį* staltiesėms. Perdrobulis buvo paprastų geometrinių raštų, 3–4 cm pločio. Anksčiau naudotus lininius siūlus, vėliau gimusių pateikėjų „augime“ buvo pakeitę medvilniniai pirktiniai. Prieš Antrąjį pasaulinį karą staltiesėms vėl nerdavo tik perdrobulius, galų nebepuošdavo niekaip, vėlgi – „ne mada“. Ant naujų trumpesnių ir platesnių bei apskritų seklyčiose statomų stalų buvo tiesios ir atitinkamo dydžio staltiesės, dažnai medvilninės, austos įvairiomis technikomis, su kutais aplink (16 pav.) Tarpukariu atsirado staltiesių, kokių „nebuvo madoj“ XX a. pradžioj gimusių pateikėjų „mamyčių augime“ – tai nertos staltiesės. Gražiausiomis laikytos baltos staltiesės, tačiau nėrė ir iš spalvotų, medvilninių pirktinių ir lininių naminių siūlų. Dumčių kaimo gyventoja prisi-

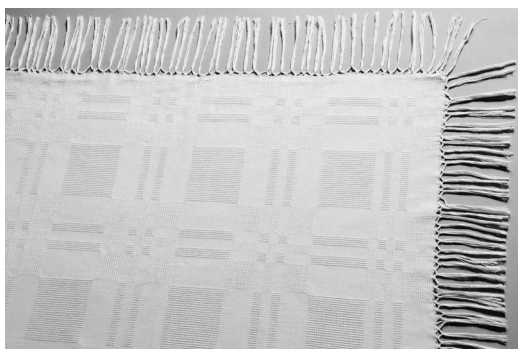

16 pav. Staltiesė, medvilnė, kombinuotas audimas, 1930 m., Pilviškių sen., 158x130 cm, kutai ~10 cm. Audė Elena Matulaitytė. LNM EMO 6058. A. Baltėno nuotr. 2018 m.

minė turėjusi iš storų lininių siūlų eilėmis nuo galo šachmatukais nertą staltiesę, patiestą ant raudonai dažyto stalo tame kambaryje, kur nevalgoma. Kita rankdarbius mėgusi pateikėja pasakojo, kad staltieses nerdavo įvairiai – „ir iš kampo, ir iš galo, bet daugiausia numezgi tai rundinus [apskritus – Ž. P.], tai keturkampus gabaliukus, paskui juos suvedžioji.“ Kartais nérinius derino su audiniu, nebūtinai baltu. Seklyčioje patiesdavo ir siuvinėto tinklo staltiesę, „mezgtą kaip bradinį“. Ant juodų ar baltų lininių siūlų tinklo (*sietkos*) išsiuvinėdavo vilnonius raudonos, žalios, kitų ryškių spalvų augalinius ir geometrinius raštus. Pasitaikydavo, kad tokią naujovę užklodavo austą staltiesę, kad nenubluktų, ir atidengdavo tik svečiams atėjus. Nertines staltieses ir staltiesėles tiesė seklyčiose ant stalų, komodos, spintelių, veidrodžio staliuko. Pamušalo nedėdavo, klodavo tiesiog ant baldų, kitąsyk užtiesdavo ant kitos staltiesės. Staltiesių dydį ir formą derino prie baldų. Buvo gražu, jei užtiesus kraštai truputį nusvirdavo.

Rankšluosčių pilviškietės buvo prisiaudusios daug, vien puošnesnių mergina galėjo turėti apie 20. Šiose apylinkėse jie balti, beveik 2 metrų ilgio, senesnieji siauresni, iki 40 cm, austi tarpukariu ir vėliau platesni ~40–44 cm pločio. Rankšluosčių galus XIX a. puošė pinikais, siuvinėtu peltakiu (17 pav.), XIX a. pab.–XX a. pr. – išsiuvinėtomis raidėmis, turtingesnės rankšluos-

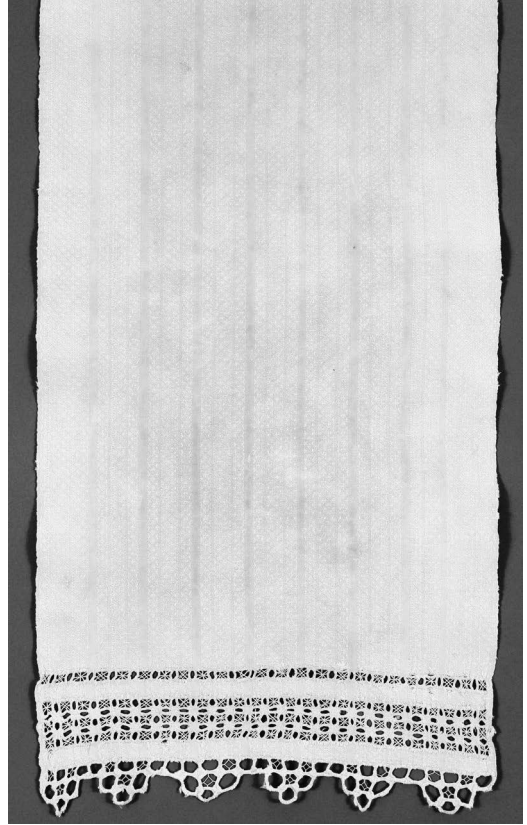

17 pav. Rankšluostis, linas, kombinuotas audimas, peltakiavimas, siuvinėjimas. XIX a. II pusė, Vilkaviškio r., 160x35 cm, siuvinėjimas – 10 cm. LNM EMO 4017. K. Stoškaus nuotr. 2009 m.

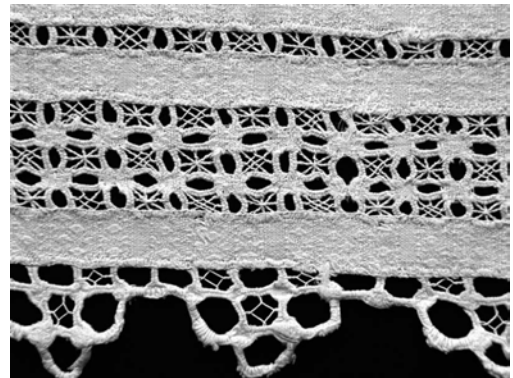
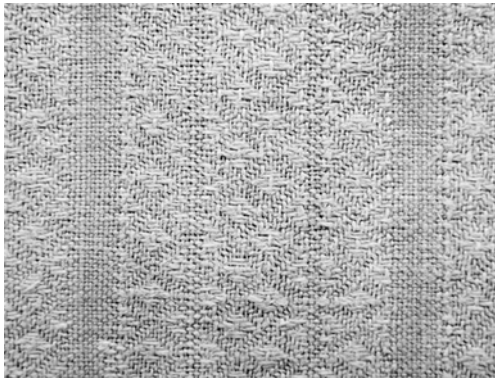

17a, 17b pav. Rankšluosčio detalės

čius net sunumeruodavo kamputyje išsiuvinėtais skaičiais, XX a. pagrindinė puošyba – nėriniai. Kai kurios pateikėjos šiuo klausimu buvo griežtos: „Rankšluosčiai visi turi būti su mezginiais padaryti, kad ir kasdieniai. Katra suprato, taip darė.“ Kasdieniam naudojimui rankšluosčiai buvo storesnio audinio, austi, anot pateikėjų, *paprastai* – dvi-nytai ar keturnytai eglute iš lino ar pašukų, nepuošti ar puošti storo lino nėriniais. Jie kabinami virtuvėje mažoje rankšluostinėje (*abrūsinukėje*) ar tiesiog ant į sieną įkaltos vinies. Šventadieniams skirti rankšluosčiai (*abrūsai*) buvo raštuoti, austi iš plonai verptų linų per

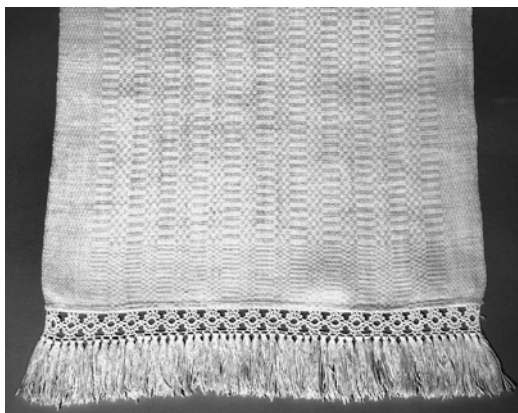

18 pav. Rankšluostis, linas, 8-nytis pusatlasis, medvilnė, nėrimas vašeliu, Pilviškiai, 192x42 cm, nėrinys – 3 cm, kutai – 6 cm. LNM EMO 1187. A. Baltėno nuotr. 2018 m.

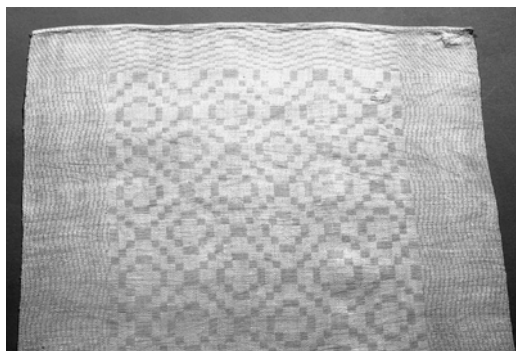
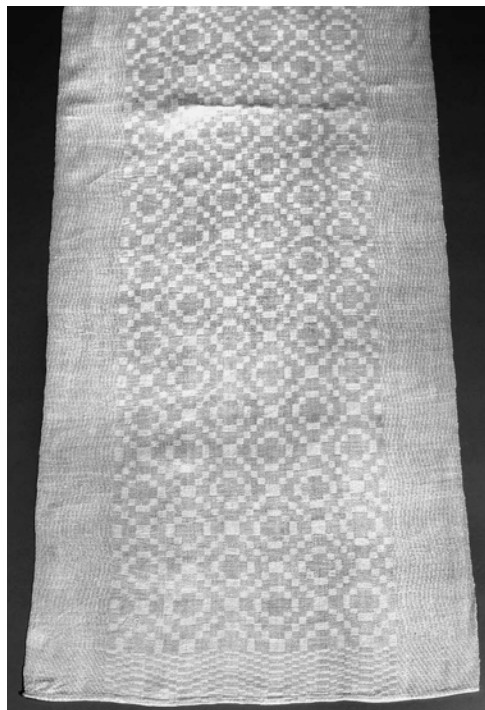

19 pav. Rankšluostis, linas, 12-nytis atlasas, Pilviškiai, 182x43 cm. LNM EMO 1189. A. Baltėno nuotr. 2018 m.



19a pav. Rankšluosčio detalė, siuvinėjimas virvute, skaičiaus aukštis – 1,5 cm. LNM EMO 1189. A. Baltėno nuotr. 2018 m.

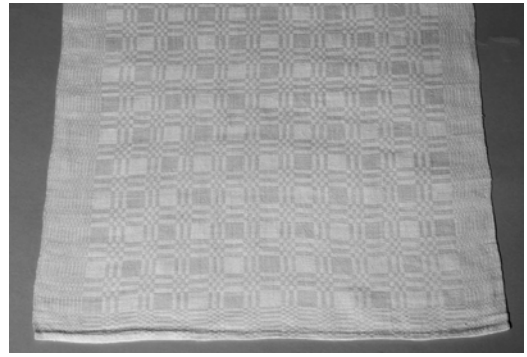
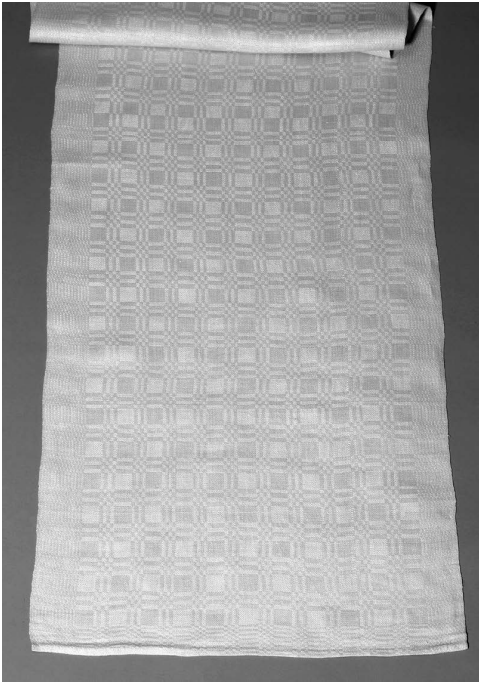

20 pav. Rankšluostis, linas, 8-nytis
pusatlasis, Pilviškiai, 180x44 cm. LNM EMO
1193. A. Baltėno nuotr. 2018 m.



20a pav. Rankšluosčio detalė,
siuvinėjimas virvute, skaičiaus
aukštis 2 cm. LNM EMO 1193.
A. Baltėno nuotr. 2018 n.



21 pav. Rankšluostinė (abrūsinė), medis,
1880 m., Būdoviečių Gudelių k., aukštis –
32 cm, plotis – 41,5 cm. LNM EM
13 384. A. Baltėno nuotr. 2018 m.



22 pav. Rankšluostinė, medis, 1880 m.,
Būdoviečių Gudelių k., aukštis – 31 cm,
plotis – 37 cm. LNM EM 13 666. A. Baltėno
nuotr. 2018 m.

daug – 5, 8 ar net 20–30 – nyčių servetiniu ruoželiu, servetiniu atlasu, rinktine technikomis (18–20 pav.). Gražus rankšluostis kabinamas stuboje ir seklyčioje rankšluostinėje (*abrūsinėje*). Senosios rankšluostinės medinės, dailiai drožinės, tačiau XX amžiuje jų gerokai sumažėjo (21, 22 pav.). XX amžiaus pirmos pusės jaunuolės šias jau laikė senoviškomis, dėl to negražiomis. Tarpukariu į madą atėjo iš vielos ir siūlų darytos rankšluostinės. Jas įvairiais būdais pasidarydavo pačios merginos: du kartono skrituliukus apsiūdavo siūlais, išsiuvinėdavo karoliukais ir sujungdavo viela, ant kurios ir užkabindavo rankšluostį, arba išlankstydavo vielą (*dratą*) įvairiomis formomis, apvyniodavo ją siūlais, paprastai *abrūsiniais*, o kas turėjo, viduriuką padarydavo iš šilkų ir taip gaudavo gėlytes. Rankšluosčiais puošdavo ir kampa (*kerčią*), kur būdavo kryžius ir šventas paveikslas: kampe po lentynėle būdavo įtaisyta lazdelė, ant jos ir kabindavo. „*Jauna mergina turėjo turėti daug rankšluosčių, nes ištekant daug išdalindavo – ir pabroliam, ir švogeriui, ir svotui, ir piršliui. Reikėjo ir kviesliui ką nors dovanoti, kai jis ateidavo kviesti į vestuves. Dažniausiai ant jo gėlės rišdavo rankšluostį. Kad gėlė bus tuščia, tai kvieslio neatsikratysi*“, – iš savos patirties pasakoja viena sena gurbšilietė. Jos kaimynė jai antrina: „*Rankšluostis toks garbingas: būdavo, pora sutaria žemytis, tai mergina įduoda jaunikiui rankšluostį. Buvo mada, kad jaunamartė dovanoja rankšluosčius, ateidama į jaunojo namus, ir būtų labai negražu, jei jaunamartė vestuvininkams paduotų rankšluostį nusišluostyt be mežginio.*“ Tad ir puošdavo juos įvairiausiai nėriniais, kuriuos vadino *skarutėmis, skariukais*. Rankšluosčių nėriniai galėjo būti ir siauresni, ir platesni, atitinkamai pagal raštą, bet ne daugiau 10 centimetrų ir būtinai dantyti – su smailiais ar pusapvaliais *karbučiais*. Nėrinių raštai kuo įvairiausi, nuo paprastų geometrinių figūrų, iki gėlyčių, vynuogių, žvaigždžių, paukštelių, zuikučių – kuo raštas sudėtingesnis, tuo laikytas gražesniu. Raštus mergaitės imdavo iš knygų, nusižiūrėdavo viena nuo kitos, persinerdavo iš mamų, vyresnių sesių, tetų darbų, susigalvodavo pačios ar pasiklausdavo mokytojos. Kartais išsinerdavo pavyzdėlį (*prabą*), kartais raštą nusipiešdavo, būdavo, kad ir iš karto nerdavo dirbinį. Nėriniai pakeitė seniau buvusius pinikus. 1913 m. gimusi visgirdietė prisiminė mamos kraityje buvus rankšluosčių, kurių galai papuošti rištais metmenų siūlais, bet pati rišti jau nebemokėjo. Kita tais pačiais metais gimusi juodupietė irgi prisiminė, kad „*mamytės buvo daugiausia išrišti galai*“, bet pati jau nerišo – vėlgi „*daug darbo ir ne mada*“. Rankšluosčių galus puošdavo ir kutukais: „*2–3 eilukes apmezga be jokio rašto, o paskui kutukus suneria – labai gražu.*“ Nėriniais naudojo ir naminius lininius, ir pirkinius medvilninius siūlus. „*Jei lininiai gražūs (lygiai, plonai suverpti), tai išskalbei, išmogliavojai [išlyginti kočėlu ir rantuota kočėtute – Ž. P.], jei blizga, ir gal net geriau. O kutukus geriau iš pirkinių, nes mažiau susivelia*“, – senas paslaptis išduoda moteriškės. Nerdavo iš baltų ar, jei naminiai lininiai, įvairaus atspalvio pilkų siūlų, tačiau pasitaikydavo, kad baltą nėrinį apkraštuodavo siaura raudona nėrinio eilute. Per vestuves pabroliams dovanodavo po rankšluostį, kuriame dar būdavo išsiuvinėti jaunamartės inicialai – vardo ir mergautinės pavardės pirmosios raidės. Siuvinėdavo raudonais ar mėlynais medvilniniais siūlais kryžiuoku, raudonais ir baltais šilkiniais siūlais lygiuoju dygsniu. Raides išsispiešdavo iš knygų.

1902 metais gimusi Dumčių kaimo gyventoja ekspedicijos metu turėjo rankšluostį, skirtą laidotuvėms. Jis buvo paprastos naminės drobės, apnertas

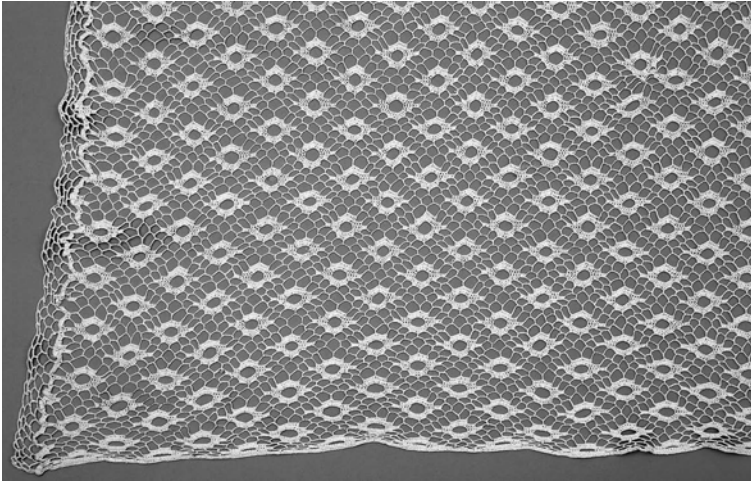

23 pav. Užulaida,
medvilnė,
nėrimas vąšeliu,
1928–1929 m.,
Vilkaviškio r.,
175x95 cm.
LNM EMO 6698.
A. Baltėno nuotr.
2018 m.

storesniais juodo lino siūlais, dantytų nėrinių plotis siekė ~9 cm. Virš nėrinio viename rankšluosčio gale išsiuvinėta *AMŽINĄ ATILSĮ DUOK MIRUSIEMS VIEŠPATIE*. Rankšluosčio plotis 40 cm, jis buvo labai ilgas, skirtas karstui į duobę leisti. Kitą rankšluostį, apnertą juodais siūlais, pateikėja laikė duobkasiui. Šis buvęs be užrašo. Pateikėja pasakojo, kad likęs paprotys duoti duobkasiui rankšluostį, kas jo neturi – juosta. Tiek rankšluostis, tiek juosta perjuosiami duobkasiui per petį.

XIX a. langų paprastai nedangstydamo, be to, ir langai nebuvo tokie dideli. Nakčiai dėl saugumo uždėdavo langines. Norint pasidabinti švenčių metu ant langų buvo kabinamos popierinės užuolaidos. Šios užuolaidos buvo pusiau lango dydžio, popierius baltas ir spalvotas – žalias, rausvas. Maždaug XX a. 3-iaje dešimtmetyje popierines užuolaidėles pradėjo keisti užuolaidos iš audinio. Kasdienai langai iki pusės uždengiami koku paprastu audekliuku, seklyčioje kabintos pirktinio plono audinio, paprastai perkeliu, užuolaidėlės, taip pat iki pusės dengiančios langus. Virtuvės langą vakare uždengdavo tamsiu audeklu. Seklyčios užuolaidėles rankdarbių mėgėjos pasiuvinėdavo arba peltakiuodavo. Tarpukariu išpopuliarėjus nėrimui vąšeliu, mergaitės užuolaidas nusinerdavo (23 pav.).

Siuvinėjimo pavyzdžių išlikę bene mažiausia. Prisimindamos jaunystės dienų namus, pateikėjos dažniausiai neminėjo kilimėlių ant sienų, nors tokia mada XX a. viduryje plito visoje Lietuvoje. Ramoniškių kaime gyvenusi pateikėja pagal pavyzdį ant pirktinės medžiagos buvo išsiuvinėjusi starnas tarp medžių, o Dumčių kaimo gyventojos didžiajame kambaryje virš lovos kabojo kilimėlyje išsiuvinėti briedžiai ir gubės: *bovelninis* audinys, išsiuvinėtas pirktiniais minkštais vilnoniais siūlais (*arosais*), kitaip dar vadintais *skaištigijomis*. Be šių kilimėlių bei pasiuvinėtų pagalvėlių Pilviškių apylinkių auksarankės siuvinėjo imituodamos būdingą šiam kraštui kaišytinę audimo techniką. Tai rodo, kad net pasikeitus madoms, kuriomis, sprendžiant iš moteriškių prisiminimų, stengtasi sekti, buvo svarbu parodyti, kad nepamirštos ir tradicijos (24, 25 pav., žr. spalvotą lanką, p. 968).

XX a. pirmoje pusėje *stuboje* ir kituose kambariuose pradėti tiesti grindų takai, austi dryžiais iš juostelėmis suplėšytų senų, nebenaudojamų audinių ant storo lino metmenų. Tokia mada buvo visoje Lietuvoje.

Dar visai neseniai mirusį žmogų šarvodavo namuose. XX a. pabaigoje patalpa, kurioje pašarvotas velionis, buvo puošiama tamsiais audiniais, iki XX a. pradžios – pagrindinė spalva buvo balta. Šarvojant mirusį žmogų po karstu tiesti turtingesnieji turėdavo išsiaudę specialias ilgas baltas linines dvinytes lygias ar aštuonnytes raštuotas staltieses su viduryje įstatyta *stapka*. Ne tokie turtingi išsiausdavo paprastą baltą audeklą (*drobulę*), vargingiausi naudojo baltas paklodes, senesnes peltakiuotas staltieses. Kartais iš abiejų karsto pusių nuleisdavo baltas staltieses, o per vidurį užtiesdavo taką ar megzlą staltiesėlę. Kai kurie turėdavo *šarvinius užtiesalus*. Tai baltas audeklas, papuoštas mezginiais ir *aptais* – peltakiais, padarytais ištraukius audinio siūlus ir įvairiai juos apsiuvus. Šių audinių paskirtis būdavo tik šarvojimui, niekur kitur jų nebetiesdavo. Kas neturėdavo šarvojimui skirta audeklo, skolindavosi iš kaimynų.

Bėgant laikui, keičiantis madoms ir galimybėms, Suvalkijoje, kaip ir visoje Lietuvoje, namuose audžiama vis rečiau ir mažiau. Audimą keičia kiti užsiėmimai. XIX a. mergaičių rankdarbių pradžiamokslis dažniausiai buvo juostų audimas, o XX a., nuo 6–7 metų gandyamos ar turėdamos laisvo laiko, mergaitės vis dažniau į rankas imdavo vašelius. Vilnoniais siūlais nerti daugiau naudoti mediniai, kauliniai vašeliai, lino bei medvilnės *stapkoms* ar rankšluosčių *skarukėms* megzti tiko geležinės *šidelkos*, pirktinės, dažnai išgytos iš Pilviškiuose parduotuvę turėjusio žydo. Geležiniai vašeliai buvo skirtingų numerių, atitinkamai pagal storį, ties viduriu suploti, kad būtų lengviau suimti pirštais, kartais su mediniu koteliu. Nerti išmokdavo iš mamų ar tetų, kitą kartą ir *per save*, labai dažnai mokykloje per rankdarbių pamokas ir popamokinius būrelius. Viena prieš pat Pirmąjį pasaulinį karą gimusi pateikėja taip palygino savo bei bendraamžių ir mamos nėrinis: „*Mamos daugiau visko pridėta – mes tingesnės. Spalvų mamos mažiau, mes spalvottesnius darydavom; mamos raštai sudėtingesni būdavo.*“ Visgi ir jaunoji karta nenusileido senajai – pradėjusios nuo pynutės (*siūliuko*), jaunosios nėrėjos vėliau taip įgusdavo, kad nesunkiai atkartodavo visus patikusius raštus. Panašu, kad šiuose kraštuose mergaitės ir moterys nėrimą vašeliu vertino labiau už mezgimą virbalais, nes, anot vienos pateikėjos, „*su kabliuku buvo galima numegzti vertingesnių ir gražesnių dalykų*“. Virbalais paprastai megzdavo vilnonius drabužius – tradiciškai pirštines ir kojines, vėliau – megztukus, liemenes, o vašeliu – iš lino ir medvilnės papuošimus drabužiams, rankšluosčiams, staltiesėms, taip pat ir ištisas staltieses, staltiesėles, lovatieses.

Baigiant norisi sugrįžti prie minties, išsakytos pradžioje – kalbant apie suvalkiečių tekstilę pirmiausia prisimenamos besimainančių spalvų siūlais iškaišytos tradicinės XIX a. prijuostės. Spalvingosios tulpės-lelijos, plačiai išgarsintos jau tarpukariu, tapo tarsi visos Lietuvos pagrindiniu audinių raštu, vos ne paties



26 pav. Pakabutis nytims – audimo staklių detalė, medis, XIX a. pab. – XX a. pr., Jurkšų k. (dab. Pilviškių sen.). LNM EM 13 091. A. Baltėno nuotr. 2018 m.



lietuviškumo požymiu. Gali pasirodyti, kad visi suvalkiečių audiniai pasižymi tokiu ryškiu spalvingumu. Kalbant apie Pilviškių apylinkių audinius, taip manyti būtų didelė klaida. Ryškus

margumas sutilpo prijuostėse, kiti audiniai, ypač interjero, pasižymi santūrumu ir tarsi sidabriška šviesa. Šio krašto audiniams, kaip ir visai tradicinei aplinkai, buvo būdinga ne perteklinė puošyba, perkrovimas ornamentais bei detalėmis, o tam tikras grynumas, švara, ir tiesiogine, ir perkeltine prasme, saikas, kruopštus atlikimas, tam tikras smulkumas, bet ne nusismulkinimas (26, 27 pav.). Pilviškių apylinkės, kaip ir visas Užnemunės kraštas, išgyveno ypatingą istoriją: XVII a. pabaigoje buvo nuniokotas maro, po trečiojo Abiejų Tautų respublikos padalijimo atiteko Prūsijai, XIX a. pradžioje – Napoleono įkurtai Varšuvos kunigaikštystei, nuo 1815 m. iki Pirmojo pasaulinio karo – nuo Rusijos priklausomai Lenkijos kongreso karalystei. Čia anksčiau nei Rusijos imperijai atitekusioje Lietuvos Didžiosios kunigaikštystės dalyje panaikinta baudžiava, bežemiams valstiečiams duota žemės. Netgi gyventa pagal kitą kalendorių. Visgi gyvenimas čionykščių žmonių nelepino, viską teko užsidirbti savo rankomis, o karai ir krizės užgyventus turtus ne kartą naikino. Panašu, kad gyvenę nelengvą istoriją turėjusiame krašte žmonės išmoko vertinti ne kiekybę, ne vien gausą, o kokybę.

27 pav. Sprąstis, naudotas audinio pločiui išlaikyti audžiant, medis, 1894 m., Paežerių k. (dab. Pilviškių sen.). LNM EM 13 098.

A. Baltėno nuotr. 2018 m.

Kaip skalbė mūsų močiutės

Angelė Masalskytė

Vienas iš sudėtingiausių moterų darbų seniau buvo skalbimas. Iki Antrojo pasaulinio karo, dar kurį laiką ir po jo buvo skalbiama rankomis. Vėliau atsirado skalbyklos. Į jas kai kurios moterys atiduodavo skalbinius, bet dauguma dar skalbė beveik senoviškai, tik gal skalbimo priemonių atsirado naujoviškesnių. XX a. antrojoje pusėje pasirodė skalbimo mašinos – iš pradžių mechaninės, paskui ir automatinės.

Šio krašto moterys skalbinius mirkydavo, virindavo, skalbdamos trindavo (*grundydavo*), skalaudavo, balindavo, melsvindavo, standindavo. Darbo būta gana daug, todėl ir laiko reikėjo nemažai. Vasarą stengdavosi skalbti, kai lyja, kad nesitrukdytų kiti darbai. Šiaip didesniuose ūkiuose pagrindiniai skalbimai būdavo 2 kartus per metus: prieš Kalėdas ir prieš Velykas. Kai kur šeiminkų patalynė buvo skalbiama 4 kartus per metus, šeimynos – 2 kartus. Jei šeimos daugiau, būdavo skalbiama kas 2 mėnesiai, kas mėnesį, kas 2 savaitės. Smulkūs skalbiniai, ypač vaikų drabužėliai – kas savaitę. Vilnonės lovatiesės taip pat būdavo rečiau skalbiamos.

Marškinius ir patalynės skalbinius skalbta kartu. Tik išeginiai vyriški marškiniai, vilnonės suknelės buvo skalbiamos atskirai, naudojamos geresnės skalbimo priemonės. Kojinių, pirštinių taip pat neskalbdavo kartu su kitais skalbiniais, o pamuilėse arba visai atskirai ir tik muilu. Vienos pateikėjos (gim. 1914 m.) mama kojines ir pirštines trindavusi virta bulve (nepaaiškino kodėl). Pašluostes plaudavo išrūgomis.

Pirmiausia skalbiniai būdavo užmerkiami kubiluose pelenų šarme. Šarmas buvo daromas iš malkų, geriausia beržinių, pelenų. Durpių pelenai tam netinka. Pelenai užpilami verdančiu vandeniu, pusdienį palaikoma ir per lininę skiautę perkošiama. Vėlesniais laikais kas išgalėjo nusipirkti skalbimo miltelių (*pročkų*), šarmo nedarydavo. Skalbinius iš pradžių perskalbdavo karštu vandeniu, paskui – tomis *pročkomis*.

Pamerkti šarme skalbiniai buvo laikomi apie parą. Kartais šarme palaikydavo ir ilgiau, jei, pavyzdžiui, nebūdavo laiko skalbti. Merkdavo į karštą vandenį, kad išnyktų visi gyviai.

Šarmu nustojo skalbti po Antrojo pasaulinio karo. *Pročkos* atsiradę apie trečiąjį XX a. dešimtmetį.

Kartais skalbiniai būdavo merkiami į vandenį, kuriame buvo užmerkotos avių vilnos. Tada šarmo neberekėdavę, nes vanduo būdavęs minkštas, be to, gerai *išėsdavęs purvą*.

Lininius ir medvilninius skalbinius mirkydavo kartu, margus, dažančius merkdavo atskirai arba ir visai nemirkydavo.

Išmirkę skalbiniai būdavo nugręžiami ir skalbiami kitame vandenyje (kartais ir tame pačiame) – irgi šarme. Tada virinami šarme arba švariame vandenyje apie pusvalandį.

Skalbdavo mediniuose puskubiliuose (*cėberiuose*), padarytuose iš minkštos medienos, arba geldose. Jei daug skalbinių, tai iš karto 3–4 geldose. Plonesnius skalbinius trindavo (*grumdydavo*) rankomis, storesnius – su skalbimo lenta (*rinte*). Kas neturėdavo geldų, grumdydavo rėckelėse (*cėberukuose*).

Vėliau, maždaug XX a. ketvirtajame dešimtmetyje, medinius skalbimo indus ir prietaisus ėmė keisti metaliniai.

Išskalbtus skalbinius nešdavo į upę, kūdrą ar tvenkinį velėti ir skalauti. Ten būdavo padarytas specialus kilnojamas pagal vandens lygį lieptelis (*skalbynė*). Skalbiant jis turėjo būti truputį apsemtas. Kartais, ypač upėse, tai būdavo tik lenta, nuleista vienu galu į vandenį. Žiemą velėdavo (*kulstydavo*) eketėse. Eketė turėjo būti tokio dydžio, kad tilptų kibiras. Nuo vėjo pusės eketę apstatydavo kūliais – padarydavo užuovėją.

Žlugtą prie skalbynės nešdavo kibirais, neštuvais, jei toliau, veždavo vežte, žiemą – rogutėmis. Padėdavo vyrai, nors šiaip vyrai pačiame skalbime nedalyvaudavo, tai buvo moterų darbas.

Lininius audeklus, kad jie išbaltų, šutindavo pelenų šarme ant viryklės (*plytos*) dideliuose apie 2 kibirų talpos ketaus puoduose (*kropuose*). Arba išmirkytus apibarstydavo pelenais, susukdavo į ritinius ir virindavo. Pelenai išėda visą linų žalumą. Išvirintus sumerkdavo į vandenį upelyje, kūdroje ir pan., išskalaudavo ir tiesdavo pievoje prieš saulę. Juos gerai ištempdavo, galuose pritvirtindavo kuoliukais. Padžiūvusius vėl su laistytuvu (*liovaru*) perliedavo vandeniui. Saulėtą dieną palaistydavo 2–5 kartus. Kad geriau išbaltų į vandenį įmaišydavo chlorkalkių (*kliorkos*). Laistymą kartodavo keletą kartų. Audeklai išbaldavo per 2 savaites, o kartais prireikdavo beveik mėnesio.

Mažesnius, geresnius, ypač pirktinius daiktus, skalbdavo su muilu. Pirktinis muilas buvo brangus, o karų metais jo išvis nebuvo, tik kai kas gaudavę iš karėvių. Todėl muilą virė namuose. Į vandenį įdėdavo 1 kg muilakmenio ir 5 kg lašinių. Vietoj lašinių naudodavo bet kokias mėsos atliekas, nevertingus taukus, aliejų. Virti turi, kol ištirpsta lašiniai ir pasidaro tiršta masė – apie 5 valandas. Supilama į plokščią indą, atšaldoma ir sustingusi masė supjaustoma.

Darydavo ir kvepantią muilą: iš muilakmenio, kiaušinių, sviesto ir kvepalų. Jo nereikia virti, tik labai gerai išsukti, išplakti ir leisti sustingti.

Muilą virė dar ir po Antrojo pasaulinio karo, kol atsirado naujoviškesnių skalbimo priemonių.

Velėdavo (*kulstydavo*) beveik visus skalbinius kultuvėmis. Kultuvė – tai įrankis žlugtui skalbti vandens telkinyje. Jos buvo drožiamos iš neskilauš medžio pašaknės. Kultuvės galva apie 20 cm ilgio, 10–15 cm pločio, 1–1,5 cm storio. Kotelis apie 15 cm. Kultuves droždavo taip pat vyrai. Puošti nelabai jas puošdavo, kartais išrašydavo gaminimo metus, dirbėjo ar skalbėjos pavardę. Daryta iš įvairaus medžio. Vieni sakė, jog stipriausios ir patvariausios kultuvės esančios iš liepos ir klevo, kiti – iš drebulės ir gluosnio. Velėdavo moterys po vieną. Tik jei didelis ūkis, gausu šeimos, ir dvi, net keturios. Be to, storus ir ilgus skalbinius ir velėti, ir gręžti lengviau dviese. Jei tekdavo dirbti vienai, storą daiktą gręždavo vieną galą primynusios koja.

Skalbdamos tvenkinyje, kūdroje ar ežere, t. y. netekančiame vandenyje, visą žlugtą suleisdavo į vandenį ir pamažu po vieną, mažesnius – po 2–3 traukdavo ant lieptuko ar lentos ir velėdavo. Taip pat ir iš eketės. Jei būdavo labai šalta, skalbinius grežti gabendavo į trobą.

Džiaunami skalbiniai dažniausiai būdavo ant tvorų, ypač vasarą. Žiemą būdavo stengiamasi skalbti saulėtomis dienomis, nes tada skalbiniai geriau šaltyje džiūdavo (*šalvėdavo*). Žiemą džiūdavo ilgiau, bet būdavo baltesni. Jei geras oras, išdžiūdavo per savaitę, jei blogesnis – reikėdavo ir dviejų. Žiemą skalbinius džiaudavo ir ant aukšto, ir pašiūrėse, kluonuose. Mažesnius nešdavo džiauti į trobą, prie krosnies.

Plonesnius skalbinius, ypač medvilninius, pirktinius, kad būtų baltesni, melsvindavo (*lazurkuodavo*) pirкта melsve (*mėlynomis kvarbelėmis*).

Taip pat plonus daiktus, staltieses, vyriškus išėiginius marškinius, įvairius puoštus nėriniais, išsiuvinėtus, peltakiuotus (*aptavotus*) daiktus dar ir standindavo. Dažniausiai krakmolydavo. Krakmolą pirkdavo arba pasidarydavo iš bulvių: bulvės sutarkuojamos, nusunkiamos, palaukiama, kol krakmolos nusės, vanduo nupilamas. Krakmolos supilamas į nedidelį indą, gerai užkaitinamas ir užpilamas ant sumerkų skalbinių. Palaikoma 5–10 minučių. Kai kurios šeimininkės ir melsvindavo, ir krakmolydavo tame pačiame vandenyje. Kai kas ir melsvindavo, ir krakmolydavo visus skalbinius. Kitos sakydavo, kad „*krakmolos labai ėda rūbus*“.

Vilnonius daiktus perskalaudavo parūgštintu vandeniu. Kol nebuvo acto, rūgštinta barščių rūgštimi. Taip perskalauti vilnoniai daiktai tampa minkštesni, švelnesni.

Skalbinius lygindavo kočėlu (*kočiolu*) ir rinte (rinčiuota lenta). Kočėlo ilgis apie 70 cm. Baltinys lenkiamas pusiau ir į 3 dalis, vyniojamas ant kočėlo ir, ranka prispaudus, rinte braukiama nuo savęs kelis kartus. Marškinius lankstydavo taip: marškinių apačią lenkdavo į viršų (kad nebūtų tokie ilgi), tada lenkdavo pusiau, rankoves į vidų, sagas irgi reikia taikyti į vidų, kad rintė jų nesutrintų. Tada vyniojama ant kočėlo. Patalynės skalbiniai – paklodės, užvalkalai – lenkiami į 3 dalis ir visu ilgiu vyniojami ant kočėlo. Kartais moterys kviesdavosi vaikus į talką – padėti ištempti skalbinį, kad neliktų raukšlių. Baigus kočioti kočėlas ištraukiamas ir su juo suduodama kelis kartus per skalbinį. Lovos skalbiniai, kasdieniai marškiniai, rankšluosčiai ir kt. nebeperlankstomi, taip ir padedami. Išėiginiai marškiniai gražiai sulankstomi prieš padedant į spintą ar kur kitur.

Kai kas skalbinius kočioja ir dabar, tik kai kuriuos perlygina lygintuvu.

Pirmuosius atsiradusius *ugninius* lygintuvus reikėdavo įmesti į žarijas, kad jie įkaistų, tada nuvalyti brūžinant į grindis. Kiek prisimena pateikėjai, lygintuvai atsiradę po Pirmojo pasaulinio karo.

Be to, pateikėjai prisimena gana įdomius lyginimo būdus. Pavyzdžiui, kad išlygintų vilnones skareles, ant jų dėdavo karštus duonos kepalus. Vienos pateikėjos (gim. 1908 m.) močiutė suvyniodavusi skalbinius ant kočėlo ir padėdavusi ant krosnies. Laikydavusi, kol skalbiniai išsitiesina. Bent dviejų pateikėjų (gim. 1902 m. ir 1928 m.) močiutės yra sakiusios, jog jų laikais lygindavę kuilio iltimi. Gaila, kad nė viena nepaaiškino, kaip tai buvo daroma.

Pasakotojų laikais didesnių ūkių šeimininkai skalbinius *mogliodavo* specialiu prietaisu – *mogliais*, kuriuos sudarė stovas, į jį įtaisytas plačių lentų stalas su velenėliais ir akmenų prikrauta dėžė. Skalbiniai užvyniojami ant velenėlių ir prispaudžiami dėže. Dėžę stumdant velenėliai ridinėjasi ir lygina skalbinius.

Dabar (1981 m.) daug kas atiduoda skalbinius į skalbyklas ar skalbia mechaninėmis mašinomis. Nors kai kurios moterys sakė turinčios mašinas, bet rankomis skalbti joms smagiau. Gal kad mašinos ne itin patogios?

Pasakojo:

1. Magdė Ambrašiūtė, gim. 1898, gyv. Jurkšų k.
2. Uršulė Balčiūnienė, gim. 1914, gyv. Visgirdų k.
3. Adelė Brazaitienė, gim. 1912, gyv. Būdviečių Gudėlių k.
4. Antanina Buragienė, gim. 1900, gyv. Pīlviškių mstl.
5. Uršulė Cimanauskienė, gim. 1902, gyv. Būdviečių Gudėlių k.
6. Magdė Draugelienė, gim. 1909, gyv. Vladiškių k.
7. Ona Džermienienė, gim. 1908, gyv. Orānų k.
8. Marcelė Griniuvienė, gim. 1919, gyv. Parausių k.
9. Ona Jasulaitienė, gim. 1928, gyv. Orānų k.
10. Petronėlė Kapačinskienė, gim. 1922, gyv. Orānų k.
11. Ona Kriščiūnienė, gim. 1923, gyv. Sausbalių k.
12. Katrė Laveckienė, gim. 1911, gyv. Visgirdų k.
13. Elžbieta Liorantienė, gim. 1912, gyv. Jurgelių k.
14. Magdė Mačytė, gim. 1902, gyv. Vladiškių k.
15. Marija Molienė, gim. 1902, gyv. Sausbalių k.
16. Bronė Norkuvienė, gim. 1913, gyv. Jurkšų k.
17. Albina Petravičienė, gim. 1926, gyv. Penkvalakių k.
18. Albina Ramanauskienė, gim. 1929, gyv. Guřbšilio k.
19. Ona Sarpalienė, gim. 1912, gyv. Guřbšilio k.
20. Ona Sidabrienė, gim. 1908, gyv. Gižų k.

Tradicinė mityba Pilviškių apylinkėse XX amžiaus pirmojoje pusėje

Nijolė Marcinkevičienė

Maistas yra pagrindinė žmogaus gyvenimo reikmė, todėl jo produktų gamyba, perdirbimas ir paties maisto paruošimas – viena iš svarbiausių ir labiausiai susijusių su buitimi žmogaus veiklos dalių. Maistas ne paskutinis dalykas ir dvasiniame žmogaus gyvenime. Išskirtinis – šventinis, apeiginis – valgymas sietinas su visais reikšmingiausiais šeimos ir bendruomenės gyvenimo įvykiais: kūdikio gimimu, santuoka, mirtimi, artimųjų paminėjimais, darbų pabaigtuvėmis, įkurtuvėmis ir pan.

Kalbėdami apie maistą, etnografai pabrėžia, kad jo tradiciškumą lemia geografija, žemių derlumas, regionų ar net buvusi gentinė specifika. Lietuvoje galima priskaičiuoti keliolika virtuvių, tarp jų ir suvalkietiška, kuri, panašiai kaip ir šnektos, dar skirstoma į zanavykų ir kapsų, nors skirtumai neryškūs.

Pilviškiai įsikūrė XVI a. pradžioje, ėmus kirsti Sūduvės girias. Į šias vietas iš kitų Lietuvos kraštų atsikėlę gyventojai atsinešė ir savo mitybos tradicijas. Aplinka, gyvenimo būdas formavo naujus, tik šiam kraštui būdingus valgymo papročius, patiekalus. Iki geležinkelio atsiradimo, miestelio ir aplinkinių kaimų gyventojai galėjo kurį laiką išvengti ryškių pašaliečių invazijų, išsaugoti šių vietų senąsias valgių gaminimo receptūras, maitinimosi įpročius būtent dėl sąlyginio vietovės uždaro. Pilviškiams ėmus sparčiau augti, atsiradus parduotuvėms, didiesiems turgams, galėjo šiek tiek kisti ir mitybos tradicijos, racionas. Tai, kad šiame krašte dirbamos žemės užėmė didesnę valsčiaus ploto dalį, jų derlingumas lėmė, jog maisto gamyboje vyravo žemės ūkio produktai. Sparčiau nei kituose Lietuvos kraštuose plėtojosi ir gyvulininkystė. Šie procesai, kaip ir tradicija ūkį paveldėti vyriausiajam sūnui (atsiranda neišdalytų, stiprių ūkių), žmonių darbštumas, vėlgi lėmė, kad būtent Suvalkijoje anksčiau nei kitur atsiranda galimybė leisti vaikus į mokslus. Galimybė išvykti į didesnius miestus, užsienį, šviesuomenės atsiradimas taip pat sąlygojo ir naujesnius procesus kulinarinio paveldo srityje. Taigi XX a. pradžioje, paakinti išsilavinusių vaikų, miestų, kitų kraštų patirties, suvalkiečiai vieni iš pirmųjų Lietuvoje įneša naujovių į mitybos režimą (atsiranda rytinė kava ir pan.), įvairėja maistas, indai, rykai ir valgymo, vaišinimosi, svečiavimosi etiketas. Pastarąjį vaizdžiai aprašė kunigas Staugaitis:

„Jei ne to paties kaimo žmogus ateina, tai turi su visais paeiliui pasisveikinti, pradedant nuo krašto. Paskui einama atsisėsti: jei piemenėlis ar ubagėlis, tai ant suolo pas pečių. Jei šiaip jaunas vaikinys ar mergina – ant šalinio suolo, tarp stalo ir šaukštėdčio, jei rimtas ūkininkas ar ūkininkė, tai ant galinio suolo. Jei svečias norima vaišinti, tai jis lig paskutiniosios turi dėkoti, kad nereikią. Jei prisimynus prašoma prie stalo, tai svečias turi eiti nenoromis, vis dėkodamas. Sėsti prie stalo reikia iš tolo, atsilošus. Valgiai reikia imti palengva, lyg nenoromis. Kramtyti ir ryti pamažėle, vis šnekučiuojantis, valgyti nedaug. Jei duodama degtinė, tai reikia laukti, kol užgers, ir paskui nesiskubinti

Straipsnis leidyklai įteiktas 2016 12 20, serijos „Lietuvos valsčiai“ Lietuvos lokaliųjų tyrimų mokslo darbų komisijos įvertintas 2020 06 17.

imti, imti tik labai prašant. Negalima išgerti stiklelio lig dugno. Juo daugiau lieka, tuo gražiau. Pavalgius reikia, kitų nelaukiant, nuo stalo atsitraukti. Po valgio svečias tuoj turi ruošti namon. Ilgiau užtrukti, tuo labiau pasilikti nakvoti tegali tik labai prašomas. Mylimas ir gerbiamas svečias palydimas. Jei pėsčias, tai lig savo laukų sienos, jei važiuotas – lig vežimo...“ (Bylaitė A. Kapsų bendravimo etiketas, *Darbai ir dienos*, 1999, t. 11 (20), p. 209). Kulinarijos tyrinėtojai mano, kad būtent iš šių kraštų po visą Lietuvą paplito iš Vakarų Europos atnešti ir suvalkiečių šeimininkų patobulinti didžkukuliai (*cepelinai*), bulvinis plokštainis (*kugelis*), bulviniai vėdarai, šakotis (*raguolis*) ir pan.

Vis dėlto, kalbant apie Pilviškių apylinkių kulinarinį paveldą, be minėtų tarsi pažangesnių tendencijų, kulinarijos srityje dar ir šiandien čia galima fiksuoti senųjų valgių receptūras, senąją valgymo režimą, apeiginio, sakralizuoto maisto relikтус. Būtent šis kraštas ilgai išlaikė tik Suvalkijai būdingus maisto produktų gamybos, saugojimo, konservavimo, valgymo tradicijų bruožus. Šiuos teiginius patvirtina autentiški 1981 metais Paežeriuose vykusios Vilniaus universiteto kraštotyrininkų ramuvos ekspedicijos dalyvių Vitos Morkvėnaitės ir Aldonos Ramanauskaitės bei šio straipsnio autorės 2006 metų Pilviškių kraštotyrinės ekspedicijos aprašai.

Pilviškių krašto žmonės – daugiausia žemdirbiai. Rūpestis dėl pasėlių, lietaus, kaitros, nesibaigiančių darbų ciklo, šeimos pasotino ir dar daugybės kasdienos buities problemų formavo iki šių dienų išlikusius tikėjimus, kad patys įvairiausi gamtos, žmogaus gyvenimo procesai gali paveikti derliaus, gyvulių auginimo sėkmę ir kartu sočius ar varganus metus. „*Jei Joninių dieną matysi daug bičių ant žolynų, tai gali tikėtis, kad šįmet pašaro gyvuliams nepritrūks.*“ – „*Jei Devintinių rytą gaspadorius [šeimininkas] atsikelia linksmas ir imasi darbo, tai tas jo triūsas šeimynai suteiks didelės naudos*“ ir t. t.

Kaip ir visoje Lietuvoje, taip ir Pilviškių apylinkėse XX a. pirmojoje pusėje iš javų daugiausia ploto užėmė **rugiai**, iš kurių ir buvo kepama **duona** kasdieninė. Kalbą apie konkrečius valgius pradedame nuo duonos neatsitiktinai. Duona – tai ne tik maisto, sotumo sinonimas, bet ir su jos gaminiu, laikymu susiję daugybė tikėjimų, rodančių šio patiekalo sakralumą. Duona buvo kepama kas savaitę, rečiau – kas dvi. Dauguma pateikėjų prisimena ir *naminį* rugių malimą duonai. Javas, skirtas duonai, buvo atrenkamas: „*Tėtis rugius duonai atrinkdavo pačius geriausius ir paruošdavo ant visų metų. Atrinktus rugius džiovindavo pečių [krosnyje] ir ant pečiaus. Išdžiūvusius supildavo į specialias medines statines, jas uždengdavo dangčiais. Statinės stovėjo klėtyje. Maldavo savo malūnėlyje pats ir sakydavo, kad duonai reikia sumalt gerai, o ne bile [bet] kaip. Vidutiniai sumaldavo. Atsiradus šatruotiems miltams, jais ir minkė*“ (Judita Griškonienė, gim. 1924 m., Alijauskų k.). Duonai maišyti, minkyti naudoti mediniai kubiliukai – duonos, duoninis kubiliukas. Pvz.: „*Turėjom apvalą medinį kubilą duonai. Iš ažuolo, tokie kaip ceberiai [dideli kubilai]. Kai ištekejau, atsirado keturkampiškas, kaip lovys*“ (Judita Griškonienė, gim. 1924 m., Alijauskų k.). Keturkampiai indai (loviai) duonai maišyti nenurungė tradicinių kubilų – senosiose sodybose jie tebesaugojami. Šio krašto duoniniai kubilai išsiskiria dydžiu. Nereti maždaug metro skersmens, apkaustyti metaliniais žiedais, iki pusmetrio aukščio, be rankenų. Tai vadinamųjų *dičkių*, *didžių* (stiprių ūkininkų) kubilai. Mažesnieji kubilai – maždaug 60 cm skersmens pločio, 40 cm aukščio. Pateikėjai prisime-

na, kad duoną kepdamo daugiausia iš pusės centnerio miltų, o kartais ir iš viso centnerio. „Plikytą mėgdavom. Šatruotų miltų būdavo visas maišymas. Iš centnerio duoną dažniausiai kepdavo, tai dviese minkydavom, kol tešla nesivelia, rankos palieka švarios. Minkydavo tik moterys“ (Judita Griškonienė, gim. 1924 m., Alijauskų k.). Duonkubiliui pasidėti naudoti stovai (kryžiokai), dar vadinami žėgliais. Duoną kepti – moterų darbas, kurį dukroms perduodavo motinos. Savarankiškai duoną merginos pradėdavo kepti maždaug nuo 14–16 metų.

Šiuose kraštuose žinoma dvejopa duona – paprasta ir plikyta. Kepant paprastą duoną miltai įmaišomi šiltame vandenyje, kepama kitą dieną. Plikytai duonai miltai įmaišomi karštame vandenyje ir rauginami ilgiau. Plikyta duona paplito XX a. ketvirtajame dešimtmetyje ir nurungė tradicinę paprastąją duoną. Pailiustravimui autentiški pasakojimai:

„Duonos kubilą ant aukšto laikydavo. Jame palikdavo raugo guzą ir, kad nepridulkėtų, uždengdavo specialiu mediniu dangčiu su rankena. Prieš kepimą atsineša kubilą, išima minkymo guzą, puodynėlį vandeny išleidžia raugą. Supila į duonos kubilą miltus, užpila truputį šiltu vandeniu, su mediniu šaukštu pamaišo, supila raugą į maišymą. Padeda ant prickio (zelikio) [šildomojo mūriuko (suolo) prie krosnies] ir parūgsta parą. Ryte, kai apsitriūdavo, mamelė prisipildavo į duoninį kubilą tirštai miltų ir minkydavo. Gerai išminko. Ant kubilą dėdavo balanėlę, užmeta skudurą ir palieka, kad pakiltų. Kai iškyla, tai kuria pečių ir atsineša ližę...“ (Danutė Kuraitienė, gim. 1927 m., Laukinių Šunkarių k.).

„Duoną kepdavo paprastą – šiltu vandeniu užmaišė ir rūgsta. Vėliau pradėjom plikyta kepti. Ji skanesnė, ilgiau nesensta. Plikytai duonai vandenį užkaiti, bet neduodi užvirti. Kai jis keičia spalvą, pasidaro pilkas, tai ir pili į kubilą su miltais. Nedaug miltų užplikini, tik trečią dalį. Kada jau pravėsta, tai išpili šalto vandens ir dar įmaišai miltų. Iš vakaro įmaišai, o iš ryto užminkai ir stovi, kol pakils. Kai jau pradeda kilt, tai kaip su mielėm. Plikytai gerai, kad raugo turi – ji sunkiai rūgimą pagauna“ (Uršulė Kaminskienė, gim. 1913 m. Jūodupių k.). Plikytos duonos maišymas šiuose kraštuose vadintas ir salykla – „salyklinę pakepė“.

Duona maišyta ir taip: „Kubile užraugiam su tik šiltu vandeniu. Ant mašinsuolio [mūrelio prie viryklės] pastatom šiltai ir rūgsta kelias dienas, apšąla kubile. Tada tą raugą nupilam ir į kubilą vėl pilam sausų miltų ir juos užplikiname karštu vandeniu. Paaušta, išsukam su menturiu. Tada dapilam vandens ir supilam tą raugą, kurį buvom nupylę. Išplakam su mentele ir vėl padedam ant mašinsuolio. Rūgsta. Miltais apibarstai paviršiu, tai kai ant tų miltų darosi takai – minkai“ (Anelė Baltūsienė, gim. 1918 m., Gulbiniškių k.). Duonai maišyti naudotas medinis menturis arba mentelė, specialus medinis šaukštas. Rūgimui pagauti naudojo praeito duonos minkymo likučius (raugą), jį laikė vėsiame puodynėlyje, išuktą į kopūstlapį, ar tiesiog truputį minkymo palikdavo kubilą kamputyje. Apie Pilviškius duonai kepti nebūtinai buvo naudojamas raugas: „Kitos pasilikdavo ir laikydavo puodynėje raugo ir, kai kitą duoną kepa, sugniaužo tą raugą. Aš taip nedarydavau, per daug rūgšti duona kepa. Mano mamutė kubilą neplaudavo, tai kai savaimė pakyla duonutės rūgštis, tai pats skanumas. Ir aš taip darau“ (Domicelė Mačienė, gim. 1933 m., Balčiūnų k.).

Šio krašto šeiminkės įsitikinusios, kad duonos skonis priklauso ir nuo tešlos minkymo: „Išmaišau, ant viršaus užbarstau miltų, uždengiu palyte [medžiagos

gabalu], uždedu pagalvę ant viršaus. Ant rytdienos atidengiu ir pamatau, kad ant viršaus užberti miltai suplyšinėjo, pradedu minkyti. Gerai reikia išminkyti – iki glitumo. Mamytė, sakydavo, kad reikia minkyti, kad nuo lubų varvėtų, tai reiškia, kad nuo kaktos prakaitas kristų...“ (Anelė Kalvaitienė, gim. 1938 m., Pilviškių mstl.). „Reikia žiūrėti, kad minkant neliktų sausų miltų, mano tetos labai gera būdavo duona, bet ji ją išvartydavo, padarydavo kaip pūką. Kubile tešlą kryžmai perskiria. Ima vieną ketvirtį, apverčia, gerai išminko, vėl verčia... Tada ima kitą dalį, apverčia, minko – kryžiauoja [kryžiuoja]. Taip visus kampus atskirai varto, minko iki glitumo, blizgėjimo“ (Domicele Mačienė, gim. 1933 m., Balčiūnų k.). „Tolai minkai, kol devyni prakaitai išmuša, tada labai gražiai užglosto viršų, mediniu dugnu uždengia ir laukia, kol pakils“ (Elena Andriušienė, gim. 1933 m., Parausių k.).

Kad duonos rūgštis būtų gera, kad duona iškeptų tinkamai, buvo laikomasi tam tikrų draudimų: „Jei moteris serga, negalima minkyti duonos – nekils“ (Marija Šulruskienė, gim. 1915 m., Smilgių k.). „Trankyti durų negalima, kol rūgsta duona, kad duonos raugo neišvotyti“ (Joana Borisevičienė, gim. 1932 m., Oželių k.). „Vaikams neleisdavo garsiai kalbėti, bėgioti po stubą [troba], jei duonutė rūgsta – rūgštį pames. Kol duona rūgsta, negalima durų trankyti ir skersvėjų sudaryti, nes bus kieta duona“ (Danutė Kuraitienė, gim. 1927 m., Laukinių Šunkarių k.). „Minkytojai negalima mušti per kuprą, nes pluta atšoks“ (Ona Adomaitienė, gim. 1921 m., Balčiūniškių k.).

Į duonos maišymą bėrė druskos, kmynų, kartais truputį cukraus. Mažažemiai, o sunkmečiu ir kiti ūkininkai į duonos minkymą dėjo priedų, kad duonelė būtų sotesnė, kad jos būtų daugiau. „Karo metu valgė duoną su avižom. Į duoną maišydavo krakmolo, klevo drožlių, vikių“ (Adelė Mockaitienė, gim. 1901 m., Naujākaimio k.). „Kepdavo daugiausia paprastą duoną. Pokario metais į ją dėjo šutintų gručkų [sėtinių]“ (Adelė Zapustienė, gim. 1923 m., Pāramoniškių k.). „Po karo kepė ruginę duoną, bet dėjo cukrinių runkelių. Runkelius išverda, sutarkuoja ir sumaišo su ruginiais miltais. Bulves virtas sugrūdavo ir maišė, miežius nusijodavo ir dėjo, kad duonutė skalsesnė būtų“ (Domicele Mačienė, gim. 1933 m., Balčiūnų k.). Vis dėlto iš duonos priedų šiam kraštui būdingiausia į duonos maišymą dėti šutintų sėtinių (gručkų).

Ir derlingų žemių krašte žinota vargo, o dar dažniau vadinta pirmąja duona. „Ūkininkui didelė negarbė, jei pritrūksta javų duonai. Iš vargo pjaudavo dar neprinokusius rugius. Niekam nematant, vėlų vakarą nuslinkdavo ūkininkas į rugių lauką, iš vidurio nupjauna, kad nieks nepastebėtų, sustato gubas ir laukia, kol išdžius. Tada vėl paslapčia, kai visi suminga, parsineša pėdus, iškulia ir kepa duoną. Didelė gėda pritrūkt duonos“ (Uršulė Kaminskienė, gim. 1913 m., Júodupių k.).

Bet XX a. pirmojoje pusėje Pilviškių krašto ūkininkės neretai kepė ir pagerintą duoną. „Kai karvelės duoda daug pieno, prieš šventes kepdavo duoną įmaišytą piene“ (Antosė Kulikauskienė, gim. 1909 m., Opšrūtų k.). „Kai jau prieš kokią šventę, tai minkymui pylė kvietinių razavų [rupiai maltų] miltų“ (Matilda Paplauskienė, gim. 1932 m., Sarmačinų k.).

Palyginti ilgai šiuose kraštuose gyvavo tikėjimas, kad duonos negalima kepti penktadienį, nes namuose gali kilti gaisras.

Duonai pakilus, išrūgus, kuriama duonkepė krosnis. Duonai kepti naudotos lapuočių malkos ir durpės. „Alksnine, beržine malka iškūrena pečių. Per daug kūrenti nereikia, sudegs duona. Baigus kūrenimą reikia įkišti ranką. Jei gali bent kiek palaikyti

ranką krosnyje, tai tinkamas karštumas“ (Danutė Kuraitienė, gim. 1927 m., Laukinių Šunkarių k.). *„Kurdami pečių, durpes naudojo. Sudėt reikėjo gražiai. Pečius pabąla – geras karštis. Žarijas išžarsto, prieky žarijų palieka, kad karščio užtektų. Su šluota pečių iššluoja ir dar drėgnu skuduru pavalo, kad neliktų pelenų. Atsinešam ližę...“* (Joana Borisevičienė, gim. 1932 m., Oželių k.). Ližės šiuose kraštuose labiau apvalinos nei kitur ir didesnės. Vaikams draudžiama landžioti per ližę, kad nebūtų kuproti, o dar dažniau sakoma, kad laipiojant, landžiojant per ližę duona prasčiau keps, atšoks pluta. Kad būtų patogiau duoną pašauti į krosnį, ližė barstoma rupiais ruginiais miltais arba ant jos klojami džiovinti kopūstų lapai (*lakštai*), ajerai. Ajerai čia vadinami *totorkomis*, *kalavijais*, kartais – *kalmėm*. Jie naudoti ir žali, ir džiovinti. Nepaplitę klevo lapai, bet kartais kepama ant krieno lapų. *„Ant ližės dėdavo krieno lapų, bet dažniau vaikai prilaužydavom kopūstų lapų ir kluone ant šieno džiovindavom“* (Marija Draugelytė, gim. 1932 m., Kuprėliškių k.). Anksčiau nei kitur šiuose kraštuose atsirado skardiniai indai, skirti duonai kepti. Pvz.: *„Darydavo apvalius ar pailgus kepalus ant ližės, apklotos lakštais. O kiti tešlą krėtė į blėtas [skardines kepašias formas]. Dabar blėtos su keturiais kampais, o anksčiau buvo du šonai su sienelėm, o du atviri. Ant ližės turi būti tešla kietesnė, o jei krėsi į blėtas, tai gali būti ir skystesnė“* (Danutė Kuraitienė, gim. 1927 m., Laukinių Šunkarių k.).

Duonos kaip patiekalo išskirtinumas matyti ir iš viso kepimo proceso: kepat duoną, namuose elgiamasi kitaip – netriukšmaujama, nesikeikiama, nesimaišoma kepėjai po rankomis. Duonos minkymą sukrėtus ant ližės, kepalas gražiai sulyginamas, apglostomas, pirmasis dažnai žymimas kryžiumi. *„Pirmą kepalą kryžiuodavo ir jį valgė paskutinį“* (Bronė Paulauskienė, gim. 1920 m., Kuprėliškių k.). *„Mama liepdavo ant pirmo kepalo kryžių brėžt, o daugiausia tai iš kraštų padarydavo režius, kad duona nuo ližės nepabėgtų“* (Anelė Kalvaitienė, gim. 1938 m., Pilviškių mstl.). *„Kepalus ant ližės padaro, išglosto, išspaudo iš šonų, o ant viršaus kepalą trim pirštais padaro tokias pėdutes, kad gražiau būtų...“* (Domicelė Mačienė, gim. 1933 m., Balčiūnų k.). Taigi duoną kapsės dažniausiai žymėjo iš šonų pailgais brūkšniais, duobelėmis, trijų pirštų įdubomis. Pirmąjį – kryžiumi, bet ne visi. Pasitaiko pasakymų, kad – *„<...> nebrėžė kryžiaus. Mamytė, sakydavo, kam reikia degint ugnį šventenybę...“* (Magdalena Majauskienė, gim. 1913 m., Striėlčiškių k.).

Šiame krašte buvęs populiarus ir paskutinės *graibytinės* tešlos kepalukas-pagrandukas, dažniau vadintas *bakanuku*, *kepaluku*, *antele*. *„Duonkubilio neplauna, tik gražiai išgramdo, išgramdo, šlapia ranka apglosto ir išneša į klėtį. Iš pagrandų iškepa pagranduką, jei yra mažų vaikų, tai iš tos tešlos antelę padaro“* (Magdalena Majauskienė, gim. 1913 m., Striėlčiškių k.). Įdomu, kad pagranduką vaikai dažniausiai privalėdavo užsitarnauti. *„Būdavo, durpėm kūrina tą pečių, tai mums su broliu kaip mažiausiems reikėdavo lįst į pečių ir pakraut durpes. Durpes reikia ne sumest, o gražiai sudėt, tokią tvarkingą pakurą sukraut. Vieną kepimą vienas sukraunam, kitas kitą kepimą lendam. Katras lįsdavom, tai tam mamytė pagranduką padarydavo. Pirmą neturtingiems ūkininkams pikliauoti [pikliuoti] miltai retenybė buvo, bet pagranduko viršų pikliauotais miltais apmozodavo, jį gražiai nudailindavo ir dar į vidų obuolių įkišdavo“* (Uršulė Kaminskienė, gim. 1913 m., Jūodupių k.). Iš kitų kraštų pagrandukų pilviškiečių pagrandukai išsiskyrė tuo, kad dažnai į kepaluko (*bakaniuko*) vidų įsprausdavo vyšnių, obuolių ar gabaliuką kumpio.

Duonos kepalai formuoti dideli ir jų į krosnį dažniausiai pašaudavo keturis: „*Ant ližės deda totorkų ir darom kepalus keturis. Iš šonų įbraukiam pirštais, šaltu vandeniui aprtinam, kad būtų lygus paviršius, ir šaunam į pečių. Dėl iškepimo daugumoj žiūrėdavom į valandas ir kiek ir kokios malkos sukūreni. Po kiek laiko atsidarai pečių ir matai, kaip kepa: jei paviršius kepalų geltonas, reiškia – ir padas jau apkepes. Gali juos su kačerga [žarstekliu] kiek apstumdyt. Kepa iki trijų valandų*“ (Joana Borisevičienė, gim. 1932 m., Oželiū k.). „*Pagranduką pirmiausia išimdavom ir pagal jį sprendė, ar duona jau iškepusi*“ (Anelė Baltūsienė, gim. 1918 m., Gulbiniškių k.). Iškepusi duona būdavo dedama ant suolo, kraičio skrynios, o kartais ir ant lovos. „*Duona, jei gerai kepa, būna lengva. Šeimnininkė pakilnoja ir supranta, kad iškepus. Vieta būna paruošta ant suolo. Sudeda ir užtiesia specialiu, austu dekiu [užtiesalu], kurio niekam kitam nenaudojo, nebent pyragui. Ataušta, tai neša į klėtį ir suguldo į tam skirtą lentyną*“ (Judita Griškonienė, gim. 1924 m., Alijauskų k.). „*Iškepusią duoną sudėdavo ant lovos apverstą*“ (Marija Šulruskienė, gim. 1915 m., Smiłgių k.). Buvo svarbu, kad duonos pluta būtų neatšokusi, skani, todėl dar šiltą duoną aptepdavo cukruotu vandeniui, pabarstydavo cukrumi. Beveik visi pateikėjai prisimena, kad iškeptą duoną laikydavo klėtyje.

Ne visada ir ne visiems pavykdavo iškepti gerą duoną. „*Man buvo toks užkeikimas: kai tik imt iš pečiaus duoną, ji man skiriasi, skilinėja. Kelių kepimų duona iškepė nepanaši į valgomą – kaip koks užkerėjimas. Brolis mano mokėjo kept duoną, tai jis tuoj pastebėjo, kad man negerai, kad neišeina. Jis neiškentęs vieną kartą metė savo darbus ir sako: tu eik į daržą, o aš iškepsiu gerą duoną. Nuėjau aš į daržą, bet man ne ravėjimas rūpi, o ką jis ten su ta duona darys. Pasiuončiau vaikus, kad nueitų ir pasižiūrėtų, ką dėdė su duona daro. Vaikai sako: dėdė cibulį kepino ir juo su druska duonkubilį ištrinė. Kai jis iškepė duoną, ištraukė iš pečiaus, už kepalą krašto paėmė ir sako, žiūrėk – kokia graži duona iškepė. O ta duona tikrai kuo gražiausiai iškepus. Jis duonkubilį atitaisė ir man po to pataisymo išėjo gera duona, o prieš tai trupinius iš pečiaus ištraukdavau, buvo kaip užkeikimas. Mokėjo žmonės atitaisyti kubilą*“ (Uršulė Kaminskienė, gim. 1913 m., Júodupių k.).

Šiuose kraštuose buvęs paprotys, kad ant stalo visada būdavo duonos. „*Duona visada gulėdavo tam stalo kampe, kur arčiau šventųjų paveikslų. Būdavo drobinė pala po duona ir ta pačia pala duonele uždengdavo*“ (Joana Borisevičienė, gim. 1932 m., Oželiū k.).

Iš ruginių miltų suvalkiečiai buvo mėgėjai ir kitokių valgių pasigaminti. Vertas dėmesio patiekalas neįprastu kitiems kraštams pavadinimu – **duonkepė**. Pateikėja pasakoja: „*Tokį duonos kepsnį iškepdavo. Kai jau duonos minkymas iškilęs, tai mamytė paimdavo lakštų ar blėtą, išplodavo plonai tešlą ir ant viršaus dėdavo, ką tik turėdavo: kokių lašinukų liekanų, skūrelių [odelių], spirgučių. Turėjo mašinukę [mėsmale], tai viską permaldavo ir užtepdavo ant tos plonai išplotos tešlos. Vėl ima duoninės tešlos ir kloja ant viršaus. Kartais šitą duonkepę padarydavo kokių keturių sluoksnių. Kartais likdavo kokių blynų, košės, tai ir tuos smulkina ir deda. Kai yra kiaušinių, tai išvirdavo ir dėdavo į vidų. Virtus kiaušinius sukapoja, įberia pipirų, paspirgintų cibulių, dar kokių liekanų ir viską išmaišo. Kartais morkų patarkuodavo, dėdavo žalių cibulių. Sluoksniai nestori, bet kartais ir keturi. Žalius svogūnus ir kiaušinius dėdavo per vidurį – dėl gražumo. Duonos ištiesimas nestoras, bet pakyla, tai ir aukščio užtenka. Ištraukia, lakštus nuskuta, palaukia, kol ataus, ir supjausto. Nedideliais gabaliukais supjausto ir įdeda mums*

į mokyklą, tai kiti vaikai: vajetau, vajetau, koks pas jus gražumas ir skanumas“ (Danutė Kuraitienė, gim. 1927 m., Laukinių Šunkarių k.). „Duonkepė: tokį kaip blyną iš raugintos duoninės tešlos išploja ir ant viršaus deda maltos mėsos, jos tik pertepi, vėl dedi kaip blyną ir vėl pertepi faršu... Kokius tris sluoksnius. Ataušta, tai kvadratėliais supjaustydavo“ (Aldona Čižikienė, gim. 1932 m., Laukinių Šunkarių k.).

Iš raugintos tešlos gaminta ir paprastesnių valgių, pavyzdžiui, **ruginė košė**: *„Iš duonos maišymo dar košę kepdavo. Imi maišymo, įmaišai pikliaus [pikliuotų miltų], kiaušinį, pieno, tokią tirštoką košę padarai ir pili ant aliejaus ir maišai. Greitai sukempa“ (Aldona Čižikienė, gim. 1932 m., Laukinių Šunkarių k.). Nepeikė ir paprastos ruginės košės: „Būdavo, ruginių košių išvirdavo. Vandeny miltus įmaišo ir, kai pravėsinam tą košę, tai pilam ant viršaus pieno. Nemaišom. Kabini tą košę ir tenka pieno“ (Anelė Baltūsienė, gim. 1918 m., Gulbiniškių k.). „Vandens, druskos ir įskudavom ruginių miltų su kočioluku [kočėluku]. Pila ir maišo. Tirštą valgydavom su pienu – puodukas pieno ir košės“ (Danutė Kuraitienė, gim. 1927 m., Laukinių Šunkarių k.).*

Dar viena šio krašto kulinarinė ypatybė – **ruginė košė su vyšniomis**: *„Kai prisirpdavo vyšnios, tai jas užvirdavo vandeny, kiek pavirdavo ir su egliniu menturiu įmaišydavo ruginių miltų. Vyšnios su kauliukais. Tiršta košė, valgydavom su saldžiu pienu“ (Aldona Čižikienė, gim. 1932 m., Laukinių Šunkarių k.).*

Kepti ir duoniniai **blynai**: *„Iš duonos minkymo kepdavo blynus. Labai tėtis mėgdavo tokius blynus. Kai kepa duoną, tai ir tų blynų pakepdavo. Kartais kvietinių miltų įmaišydavo, kad būtų skanesni. Juos kepė nedidelius, keptuvėje ant taukų“ (Elena Andriušienė, gim. 1933 m., Parausių k.).*

Duoniniai **papločiai** ypač senas šio krašto valgis. Anksčiau tai buvo plonai ant kopūsto lakšto išplota duoninė tešla, kurią į krosnį pašaudavo paskutinę, o ištraukdavo pirmutinę. Pateikėjai labiau prisimena jau kiek „patobulintą“ paplotį. *„Jei pritrūksta duonos, tai dar tik kiek parūgusios tešlos mamytė paimdavo, išplodavo ant lakšto ir tokią plokščių bandukę iškepdavo, kad vaikams būtų ko valgyti. Greitaduone dar vadindavom šitą plokščių bandukę. Jei būdavo obuolių, tai pripjausto ir prikaišioja į tą duonutę“ (Domicelė Mačienė, gim. 1933 m. Balčiūnų k.). „Ant kopūstų lakštų kepdavo duoninius paplotėlius. Juos maišydavo su kvietiniais miltais, dar, būdavo, kokią kiaušinį įmušdavo. Paplotėliai nemaži, lakštų didumo. Juos reikia pašaut kartu su duona, bet arčiau, ir jie trumpiau kepa. Juos valgo su pienu, su barščiais, jie ir vieni skanu, jie tokie kaip kriaukšliukai“ (Joana Borisevičienė, gim. 1932 m., Oželių k.).*

Ruginiai miltai tiko **bandukėms**, kurias labai mėgo vaikai. *„Paima ruginių miltų, sumaišo su trintom virtom bulvėm (kartais, jei turi, įdeda duonos raugo) ir suplodavo delno dydžio bandukes. Dėdavo į blėtas ir stumia į pečių. Buvo daug vaikų šeimoj, tai bandukių prikepdavo pilną kubilą, kuriam duoną maišo. Vaikai ir vienas jas išnešiojam, bet labai tiko su pienu ar runkeliniu medum“ (Domicelė Mačienė, gim. 1933 m., Balčiūnų k.).*

Visi pateikėjai prisimena valgę **duonkukulius**: *„Iš rūgusios ruginės tešlos padarydavo bulvytės dydžio kukulaičius. Juos išverda, išgriebia, deda grietinės ar užspirgo ir valgo dar karštus“ (Elena Andriušienė, gim. 1933 m., Parausių k.). Dar dažniau duoniniai kukulaičiai valgyti kaip sriuba: „Būdavo pasilieku ruginės tešlos geras riečkas, įsimašau trečio malimo (juodų) kvietinių miltų, pasidarau tarp rankų apvalių kukuliukų ir išsiverdu su bulvėm kaip sriubą. Kai kas spirgo, bet man tai skaniausia su*

grietinėle, ką tik nugriebta nuo pieno“ (Joana Borisevičienė, gim. 1932 m., Oželių k.). „Duonos minkymo tešlos nusiimam, pikliaivotų [pikliuotų] miltų įpilam, kad tvirtesni kukuliukai būtų. Užkaičiam puodą su pjaustytom bulvėm ir, kai kiek paverda, dėdavom kukulaičius. Valgo paspirgintą ar su rūgščia grietine“ (Aldona Čižikienė, gim. 1932 m., Laukinių Šunkarių k.).

Labai panašiai gaminta ir **duonzupė**: „Duonzupę [duonos sriubą] virdavo, kai turėdavo paraugintos duonos tešlos arba dėdavo jau iškepusios duonos gabaliukų. Duoniniai kukuliukai ar duona papjaustyta, bulvė, dar įdedi džiovintų obuolių ar kito kokio vaisio džiovinto ir užspirgai. Labai skanu ir nuo duonzupės maitinančioms motinoms padaugėja pieno“ (Uršulė Kaminskienė, gim. 1913 m., Júodupių k.). „Pasieki tos duonos, pikliaivotų miltų įmaišai ir gnaibai kukuliukus kaip piršto galas. Kai išverda, grietinės įpili. Gnaibytiniai kukuliukai“ (Anelė Baltūsienė, gim. 1918 m., Gulbiniškių k.).

Šiuose kraštuose pasninkams labai tiko „**gaidžio juka**“: „Kai kepdavo duoną, tai darydavo ir gaidžio juką. Ruginius miltus užpliko, atšaldo, įdeda sacharino ir paraugina. Valgė su bulvėm“ (Bronė Paulauskienė, gim. 1920 m., Kuprėliškių k.).

Kadise ruginiai miltai naudoti ir kraujiniams vėdarams gaminti. „Kraujinės dėšros. Ruginius miltus sumaišo su kraujais ir sukiša į žarnas“ (Anastazija Galeckienė, gim. 1899 m., Kūpčiškių k.). Taipūs Suvalkijos gyventojai duonelę sunaudodavo iki trupinio: „Kartais atlieka kiek duonos, tai mažais gabaliukais supjaustydavo, sutepdavo sviestu ir pečiuj padžiovindavo. Būdavo labai skanu su pienu ar kava. Kavą pasidarydavom iš gilių ar džiovintų runkelių“ (Joana Borisevičienė, gim. 1932 m., Oželių k.). „**Mutinį** darydavo: į vandenį pripjausto duonos, įberia cukraus arba pripila cukrinių runkelių sirupo“ (Danutė Kuraitienė, gim. 1927 m., Laukinių Šunkarių k.). „Pakramtytos duonos gabaliuką sumaišydavo su cukrumi, įrišdavo į drobinį skurliuką ir duodavo vaikams žįsti – duoninis čiulptukas (žinda).“

Derėjo Pilviškių apylinkių žemėse ir **kviečiai**. Vis dėlto XX a. pirmojoje pusėje kvietinių miltų patiekalai nebuvo dažni ant valstiečių stalo. Prisimenama, kad šventadieniams ar šiaip šeimynai pradžiuginti iškepdavo **ragaišį**. „Ragaišį kepė iš kvietinių dvejiniių miltų. Du kartus kviečius sumaldavo, tai ir miltai dvejiniai. Įmaišydavo piene, dėdavo mielių. Seniau kepė ant ližės, vėliau – blėtose. Kai moterys turi daugiau laiko, tai ragaišį iškepdavo vakarienei ir valgydavo su pienu“ (Marija Draugelytė, gim. 1932 m., Kuprėliškių k.). „Kviečių su girnom sumala, į pieną įmaišo ir iškepa ragaišį. Valgėm su runkeline koše. Burokus nulupa, supjausto ir labai ilgai verda ant mašinos [viryklės]. Baigiant virt, dėdavo spanguolių ar kitokių uogų, kad ją nurūgštintų, ir šitą runkelinę košę valgydavom su ragaišiu“ (Aldona Čižienė, gim. 1932 m., Laukinių Šunkarių k.). Buvę madingi ragaišiai su priedais. „Ragaišis dažniausiai iš dveilių miltų, su mielėm. Bet jei kokia proga ar geras ūpas, tai mažu kiaušinių įmuš, pieno puodelį įpils, kartais obuolį vieną kitą sutarkuoja ir sumaišo su tešla ar kriaušės tarkuoja. Bet skaniausia ir gražiausia, jei yra bliūmų [slyvų]. Kauliukus išima ir prismaigsto į ragaišinę tešlą. Supjausto, tai su bliūmais taip gražiai atrodo, kad nors į parodą tą ragaišį vežk. Ragaišius kepdavo blėtose, tai, kiek aš atsimenu, apvalainių blėtų nebuvo, keturkampiai ragaišiai...“ (Danutė Kuraitienė, gim. 1927 m., Laukinių Šunkarių k.). Ragaišį šiuose kraštuose pagal miltų malimą dar vadino *dvejiniu pyragu*.

Tikrąjį kvietinį **pyragą** kepdavo tik Velykoms, Sekminėms ir Kalėdoms. Tokiomis progomis pyragą kepdavo pagerintą ir labai panašiai visos šių apylinkių

šeimininkės: „Pyragą visos moterys moka kept. Aš išmokau iš savo kaimynės, ji buvo kunigo gospadinė [šeimininkė]. Piene mieles išleidžiu dubeny, pabarstau miltais ir šiltai palaikau. Užputoja, tada dedi sviesto, grietinės ir maišai. Pikliavotų miltų kepiniams labiausiai tinka paukščių riebalai, jie vietoj sviesto. Įberiu dar miltų, minkau, dedu ant blėtos, užkloju lengva palyte ir laukiu, kol pakyla. Suplaku kiaušinį ir aptepu pyrago viršų. Dedu į krosnį. Kepa gerą valandą“ (Anelė Kalvaitienė, gim. 1938 m., Pilsviškių mstl.).

Kartais prie pyrago iškepavo ir mažų **bandelių** iš *pikliaus*, bet jos šiuose kraštuose nebuvo tokios populiarios kaip Aukštaitijoje. Kur kas populiarnesnis aliejuje virtos bandelės – spurgos, kurios čia vadinamos **kropeliais**. „Kropelius kepavo Užgavėnėms, bet ir kitai kokiai šventei tiko. Tikri kropeliai – su skyle per vidurį“ (Anelė Kalvaitienė, gim. 1938 m., Pilsviškių mstl.).

Ant kasdieninio stalo kvietinių miltų pieniškos sriubos dažniausiai patiekiamos vakarienei. Tai pirmiausia minėtieji **kukulaičiai**, kartais pavadinami *zacirka*. Zacirkai kartais kvietinius miltus pamaišydavo su rugių *pikliavone* [pikliuotais miltais], dažniau virė iš *grynai kvietinių*.

Pasigamindavo ir **košių**: „Kvietinę košę virdavom. Į verdantį pieną įsuka kvietinių miltų. Dažniausiai vieną valgom, nors kartais užspirgina, kartais sviesto įdedam. Arba su saldžiu pienu...“ (Aldona Čižikienė, gim. 1932 m., Laukinių Šunkarių k.). „Dvieilių sumala, nusijoya, vandeny įmaišo ir verda razavus [rupių miltų] kukulaičius. Kartais įmuša kiaušinį. Sužnaibo tešlą smulkiai. Pienu balto. Razavi kukulaičiai“ (Domicelė Mačienė, gim. 1933 m., Balčiūnų k.). „Tėvelis su girnom sumaldavo kviečių razavinei košei. Valgydavom su pienu. Darydavo ir pusmarškone košę. Išverda bulves, su skysčiu gerai sugrūda ir įsuka kvietinių miltų“ (Elena Andriušienė, gim. 1933 m., Parausių k.).

Senieji pateikėjai tvirtina, kad **lietiniai blynai** šiuose kraštuose nebuvo labai paplitę, nors šeimynos buvo laukiamas ir mėgstamas patiekalas: „Blynus lietinius kepavo. Į vidų tai visokių galų pridėdavo. Dažniausiai tai morkas sutarkuoja, spirgučiais ar taukais su svogūnais užpila ir susuka į tą lietinį. Sūrio į vidų įsukdavo. Retai iškepavo, bet kai iškepa – tai laimė“ (Danutė Kuraitienė, gim. 1927 m., Laukinių Šunkarių k.). „Kepavom paprastus kvietinius blynus ir tuos margus, kaip mes vadinom, čirvinius. Tešla tiršta, pagerinta, dėjom rūgščios grietinės truputį, kad būtų minkštesni, cukraus. Čirvinius valgėm vienus ar su sviestu, o kai sviesto nėra, tai kiaulinių taukų išsitirpinam ir užpilam ant blynų. Čirviniams blynams būdavo specialios keptuvės ir kepėm mašinoj [viryklėje] ant ugnies“ (Joana Borisevičienė, gim. 1932 m., Oželių k.).

Kvietiniai miltai labai tiko naminiams **makaronams**: „Makaronų, kai jau darydavo, tai daug. Į pikliuotus miltus primušdavo kiaušinių, išminkydavo, ant dugno medinio iškočiodavo, dar kiek palaikydavo, kad apdžiūtų, supjaustydavo ir paklodes ištiesė džiovindavo. Makaronus virdavo vestuvėms ar taip koks balius ir Velykoms ant paskutinio valgio“ (Magdalena Majauskienė, gim. 1913 m., Striėlčiškių k.).

Miežių šiuose kraštuose sėjo nemažai, bet maistui vartota nedaug, dažniausiai prisimenama – **kruštienė** [nugrūstų miežių kruopos]. „Miežių tėvelis nemažai sėjo, bet šeimynai tai tik kruštinę-gruę pagamindavo. Kruopos, kaip košė, o gali būti ir skystai išvirta. Namuose gamindavo ir gaudavosi [išeidavo] labai mutni, balta kruštienė. Dabar juoda ir neskani, visai kita veislė miežių“ (Aldona Čižikienė, gim. 1932 m., Laukinių Šunkarių k.). Tiko maistui ir smulkiosios miežių kruopos. Jos, kaip ir kruštinės,

tiko ne tik pieniškoms sriuboms, bet virė ir mėsiškas – tiek su kiauliena, tiek su paukštiena. Dėjo jas ir į vėdarus.

Avižos labai tiko gyvuliams, ypač arkliams. Avižos buvo reikalingos ir kadaise labai populiariam patiekalui – **kisieliui**. „Iš avižų virdavo kisielių. Mes labai mėgom, o ypač skanus pašildytas ant spirgučių. Pašildydavom spirgučiuose ir valgydavom su duona“ (Marija Draugelytė, gim. 1932 m., Kuprėliškių k.). „Avižinį kisielių virdavom, aš ir dabar išsiverdu, sūnus pasisėja avižų, bet dabar ne toks skanus. Reikia paraugint kisieliui avižų miltus. Molinėj puodynėj užraugiu, duonos plutelių įdedu ir pastatau užklojusi ant mašinsuolio [mūrelio prie viryklės]. Jauti, kad jau raugas kvėpia, tai nupili, iškoši ir verdi tą vandenį. Jį valgo ir šaltą, ir karštą, su spirgučiais, su saldžiu vandeniu, aguonapieniu...“ (Judita Griškonienė, gim. 1924 m., Alijauskų k.). „Kai Kūčiai virdavo kisielių iš avižų, tai kad jis geriau stingtų, bėgdavom apie stubą [trobą]. Atsimenu, vienais metais prieš Kūčias tik nusiprausėm, tai su broliu basi išbėgom į lauką, skuodžiam apie stubą ir dainuojam: „Stink, stink, kisieliau./Parjos Motiejus./Parneš pyrago ant jaučio rago.“ Sesuo barėsi, kad peršalsim. Valgėm su aguonų pienu“ (Magdalena Majauskienė, gim. 1913 m., Striėlčiškių k.).

Bene įdomiausias Pilviškių krašte užrašytas patiekalas iš avižų – **alus**. „Iš avižų darydavo alų. Avižas atrenka, nuplauna ir užplikina karštu vandeniu. Porą riešukučių avižų nuima atskirai. Mamytė paima juodą palivotą [glazūruotą] puodą, supila užplikintas avižas ir paverda. Nuovirą nupila, užplikintas avižas krečia į bitoniuką [bidoniuką], beria tas porą riešukučių avižų ir užpila atskirai išvirtu, praaušusiu vandeniu. Dėdavo džiovintų obuolių, džiovintų vyšnių ir mielių – užraugdavo. Uždengia bitoniuką. Jei neturi džiovintų obuolių ar vyšnių, tai dėdavo džiovintų runkelių. Parūgdavo tik vieną naktį. Tai skanumas. Skaidriai gelsvas gėrimas. Jis nesvaigina, bet labai gairvus. Darydavom avižų alų Velykoms“ (Danutė Kuraitienė, gim. 1927 m., Laukinių Šunkarių k.).

Žirniai tiko sriubai, kartais išvirdivo jų ir vienu, bet malti žirnius blynams ar kokiems kitiems patiekalams šio krašto gyventojai imdavosi retai.

Bulvių ūkininkai sodino daug ir dažnas netgi turėjo pasistatęs bulvėms laikyti patalpą – *bulvoinę*. Mėgo šio krašto žmonės patiekalus iš bulvių. Kadaise beveik kasdieninis patiekalas buvę virtos bulvės ar bulvių sriuba – **bulvynė**. „Tėtelis sakydavo, kad iš bulvių galima padaryti tris valgius – bulvės keptos, bulvės virtos ir bulvės šutintos. Beveik kiekvieną rytą bulvių išvirdivo, nusunkdavo, išpildavo į didelę kašę [pintinę] ir pakišdavo ją po stalą. Po stalą buvo padarytos medinės stalynos [pakojos], tai ant tos stalynos ir padėdavo kašę su bulvėm. Jas valgė su barščiais, su kopūstais. Šusdavo bulves po pečiui, o kepdavo ant pado“ (Elena Andriušienė, gim. 1933 m., Parausių k.). „Vakarienei dažniausiai – bulvoienė. Pjaustytos bulvės, morkytės. Valgė balintą ar spirgintą“ (Anelė Baltūsienė, gim. 1918 m., Gulbiniškių k.). Mėgstami – **bulviniai blynai**, kepti ant lakšto. „Išvalydavo gražiai pečių, atsinešdavo ližę, patiesdavo džiovintą kopūsto lapą (lakštą) ir krėsdavo bulvių tarkius. Į tarkius nedėdavo nieko. Iškepa pečių, tai ištraukia, tuos lapus nuima, išsitirpina sviesto, tai ima gabaliuką to blyno ir dažo į sviestą...“ (Joana Borisevičienė, gim. 1932 m., Oželių k.). „Šeštadienį ir sekmadienį kepdavo blynus ant lakštų. Sutarkuoja bulves į geldą, nupila skystį, įberia druskos. Ant lakštų daro piršto storio blynus. Išima iš krosnies, lakštą nuima, supjausto gabaliukais ir sudeda į taucus ar grietinę ir dar patroškina“ (Bronė Paulauskienė, gim. 1920 m., Kuprėliškių k.). Vyresnieji pateikėjai bulvinius blynus, keptus krosnyje, vadina *banda*.

Kulinarijos specialistai linkę manyti, kad bulvinis plokštainis (*kugelis*), didžkukuliai (*cepelinai*) maždaug prieš šimtą metų iš Vakarų Europos atėję pirmiausia į Suvalkiją. Šio krašto šeiminkų patobulinti, pasklido po visą Lietuvą. Šie bulvių tarkių patiekalai Pilviškių apylinkėse labai mėgstami, ir, kaip rodo pateikėjų pasakojimai, seniai įsitvirtinę tarp tradicinių šio krašto valgių. „*Sekmadienį palepindavo – išvirdavo didžkukuliu, iškepavo kugelio*“ (Marija Šluruskienė, gim. 1915 m., Gižų k.). „*Per bulviakasį talkininkus vaišindavo bulviniais kukuliais-didžkukuliais su mėsa, varške*“ (Magdė Astrauskienė, gim. 1901 m., Alksnėnų k.). „*Kai duoną kepė, tai būtinai ir kugelį iškepavo. Tarkuotas bulves užspirgina, cibuliu [svogūnu], pipirų įberia, kai kada ir kiaušinių įmuša ir kepa po pečiuom. Kepa kartu su duona*“ (Ona Bučinskienė, gim. 1926 m., Pilviškių mstl.). Cepelinai, kurie šiuose kraštuose dažniausiai vadinami didžkukuliais, gaminti iš žalių bulvių, rečiau iš virtų. Įdaras seniau buvęs iš spirgučių, gautų lydant taukus. Rečiau – iš mėsos, bet vėlgi, vienos šeiminkės į kukulio vidų dėjo ir deda žalios maltos mėsos, kitos tik virtos. Populiarus ir varškės įdaras. Apie Pilviškius pasitaiko ir kitiems Lietuvos regionams neįprastų įdarų. Keletas autentiškų pasakojimų: „*Didžkukulius darydavom su spirgiais, kurie lieka, kai taukus lydo. Aš ir dabar vietoj mėsos dedu spirgučius, tik juos sumalu ir dar užpilu paspirgintais svogūnais. Ir prie mamos virdavo cepelinus, bet ji mėgo su kumpiu, dėjo į vidų kumpį. Kumpis parūkytas kabodavo klėty, tai to kumpio nedideliais pailgais gabaliukais supjaustydavo keturkampiška, su lašiniukais jį paspirgindavo ir po kokius tris gabaliukus kumpio dėdavo į cepelino vidų. Iš tokių tarkių kaip cepelinams virdavom ir bandeles. Užspirgom. Vadindavom bulvinės bandelės*“ (Aldona Čižikienė, gim. 1932 m., Laukinių Šunkarių k.). „*Didžkukulius virdavo iš žalių tarkuotų bulvių. Virtų deda tik, kad minkštesni būtų ir geriau suliptų kukuliai. Į vidų deda spirgučių arba varškės. Prie mamos tai didžkukulius virdavom labai didelius ir ne pailgus, o apvalios formos. Padažas – spirgučiai*“ (Joana Borisevičienė, gim. 1932 m., Oželių k.). „*Cepelinus darydavo šutintų bulvių. Išverda, sugrūda, deda krapų, šaukštą krakmolo, kiaušinių, miltų saują. Virtą mėsa sumala ir sudeda į vidų. Bet ne visada mėsos būdavo, tai jei yra padžiūvusios bulkos [bandos], tai ją permala su mašinuke [mėsmale] ir deda į vidų. Kartais į vidų dėdavo virtų kručkų [griežčių], morkų, žirnių. Kiaušinių įmuša, užspirgo, viską sumaišo ir deda į vidų. Padaro padažą iš sviesto, grietinės, cibuliu. Kai nieko per daug nebuvo, tai ir mokėjo iš visko valgoma padaryt*“ (Danutė Kuraitienė, gim. 1927 m., Laukinių Šunkarių k.).

Visi pateikėjai pasakoja ir apie **bulvinius vėdarus**, kurie vadinti *bulvinėmis dešromis*. Prisimenama ir vėdarai, kepti ypač senu būdu – ant ruginių šiaudų. „*Sako, kepsim dešras, tai pasilieka taukų, paspirgo, supila į tarkius, gal kiek ir smulkių kruopukų įmaišydavo ir pildavo į storas žarnas tuos paspirgintus tarkius. Kepdavo blėtose, bet kartais ir ant šiaudų kūlio. Kūlio šiaudų ant pado padeda ir su liže dešras pašaua. Su kačerga [žarstekliu] iš pečiaus tas dešras ištraukia, ar bulvines, ar kraujines...*“ (Aldona Čižikienė, gim. 1932 m., Laukinių Šunkarių k.).

Populiarūs buvę ir jau minėti virti **tarkių paplotėliai**, vadinti ir *rūdeliais*. Jie valgomi su spirgiais, grietine. *Rūdeliai* dažniau verdami per bulviakasį. Retas, bet įdomus valgis – **kištos bulvės**: „*Pusiau išverda nuluptas buves. Jas ištraukia dar pusžales. Bulves išpjausto ir reikia kišimui mėsos. Kad mėsos nebuvo, tai susėdam valgyt pusryčių, tai mama to paties raumenuko, kur padėtas ant stalo šeimynai, atsipjauna. Sako, pasidėsiu šitą raumenuką, tai rytoj darysim kištų bulvių. Kiek to buvo raumenuko,*

kartais dešros įdėdavo ir namie sumaltų kruopukų. Pasidarydavom kruopukų su mažiukėm girniukėm. Įpilam į kruopukes ir pikliavotų miltų, kad tirščiau būtų. Išmaišo, išpaudžia į tas bulves duobutes, tada deda jas į blėtą, įpila nedaug vandenuko, įdeda taukų ir po pečių. Ištraukia, tai jau gardumėlis. Vadinom – kištos bulvės“ (Danutė Kuraitienė, gim. 1927 m., Laukinių Šunkarių k.).

Po bulvių svarbiausia daržove laikomas **kopūstas**. Ypač vertinami **rauginti kopūstai**, kurių prisidėdavo statines ir valgydavo visą žiemą. Rauginimo receptūra labai panaši kaip ir visoje Lietuvoje, tik suvalkietės ūkininkės labai kruopščiai imdavosi šito darbo. Parinkdavo tinkamą dieną – kad nebūtų delčia, kad kiti smulkūs darbai nereikalautų atsitraukti nuo kopūstų raugimo. Į šį darbą įtraukiama visa šeima: vyrai nešioja kopūstų galvas, jaunimas pjausto kotus (*kačėnus*), namų šeimininkas *obliuoja*, t. y. pjausto su pjaustymo įrankiu (dažniausiai keturkampiška pailgu, negiliu mediniu loveliu su įtaisytais peiliais dugne), šeimininkė deda į statinę kartu su visais priedais, o stipriausias šeimos vyras su specialia kūle juos gerai sugrūda. Vyresnieji pateikėjai gerai prisimena, kad kopūstai raugimui buvo pjaustomi rankomis, t. y. aštriais peiliais. Tik apie XX a. trečią dešimtmetį Pilviškių krašte atsiranda specialūs kopūstų smulkinimo prietaisai – obliai. Ne visi ūkininkai juos turėjo, todėl kurį laiką daugumoje sodybų kopūstai pjaustomi su peiliais, artimesni kaimynai oblius skolindavosi vieni iš kitų.

Autentiški pasakojimai apie raugimo detales: „*Cibulių [svogūnų], česnakų ir druskos mišiniu ištrindavo bačką [statinę], kurioje bus raugiami kopūstai. Ant bačkos dugno dėdavo duonos riekės, o į kopūstus primaišydavo spanguolių, kmynų...*“ (Marija Šulruskienė, gim. 1915 m., Smilgių k.). „*Į medinės statinaitės dugną dėdavo cukrinių runkelių, supjaustytų ripkomis [griežiniais]. Kopūstus suobliuoja, deda morkų, druskos ir gerai sugrūda. Sugrūstus, jau kiek parūgusius kopūstus paslegia – uždeda lentutę, o ant jo sunkų akmenį. Tuos kopūstus, kurie kietesni, užmesdavo ant bulvių ir laikydavo per žiemą. Morkas laikė poskuose [į kibirą panašiuose mediniuose induose]*“ (Anastazija Galeckienė, gim. 1899 m., Kupčiškių k.). „*Medinę didžiausią bačką [statinę] kopūstų primuša. Kmynų, morkų deda ir obuolių. Dėdavo į bačką ir cielių [nepjaustytų] kopūstų. Labiausiai tikdavo tokie kaip mėlyni kopūstai, net raudoni. Jų galvutės nedidelės, kietos. Jų deda į dugną, tada primuša obliuotų eilę ir vėl deda cielių... Labai būdavo skanu, kai cielių atsineši prie mėsos*“ (Magdalena Majauskienė, gim. 1913 m., Striėlčiškių k.). „*Kai raugiam kopūstus, tai dedam arba spanguolių, arba obuolių. Antaninius obuolius supjausto ir eilioja su kopūstais. Ant dugno dėdavom cielas galvas*“ (Joana Borisevičienė, gim. 1932 m., Oželių k.). Norėtume atkreipti dėmesį į tai, kad dėti cielas galvas rauginti buvo šio krašto tradicija, nes jos dėtos daug dažniau nei kituose Lietuvos kraštuose. Šis patiekalas tiko prie mėsos, karštų bulvių.

Pilviškiuose (kaip ir visoje Suvalkijoje) anksčiau nei kur kitur pradėti gaminti **balandėliai**, kurie vadinti *kopūstainiais*. Įdomiausia, kad seniau smulkinta mėsa būdavo susukama į rauginto kopūsto lapą. „*Cielus dėdavo. Išsiima, tai daro balandėlius. Darydavo taip pat kaip dabar su žaliais lapais, taip seniau su raugintais vynioja. Tik kad lapai rauginti*“ (Judita Griškočienė, gim. 1924 m., Alijauskų k.). „*Prie mamelės darydavo balandėlius, bet kitokius, iš raugintų kopūstų lapų ir rišdavo siūlu, kad neiširtų. Paskiau kiekvieną atraišioja. Mamelė sakydavo – kopūstainiai*“ (Aldona Čižikienė, gim. 1932 m., Laukinių Šunkarių k.). „*Ant dugno cielas galvas sudedam, tai pavasarį*

išsiimam ir susipjaustom. Darydavo ir kopūstainius, vėliau vadino – balandėliais. Kiekvienas siūlu susuktas, kai išverda, nuima siūlą. Nuo vaikystės žinojom kopūstainius...” (Anelė Baltūsienė, gim. 1918 m., Gulbiniškių k.). Rauginti kopūstai tiko ir prie pasninkinių valgių. Žalius raugintus kopūstus dažniausiai užpildavo sėmenų aliejumi ir valgydavo su karštomis bulvėmis. Pusryčiams virdavo raugintų kopūstų sriubą.

Kiek retesnis, bet įdomus patiekalas – **kratinys**: „Kopūstus paverdi pirmiausia, tada į puodą dedi bulves supjaustęs ritinukais. Uždengi ir viską ilgokai paverdi. Dar cibulio įpjausto ir deda ko nors iš kvapų. Išverda, tai gerai nusunki skystimą į kokią puodynėlę ar bliūdą [dubenį]. Kabini to kratinio, o tuo nusunktu skystimu užsigeri ar užsisrebi kaip sriuba. Kai kas valgo ir su skystimu, bet daugiausia nupila. Kai ne pasninkas, tai kratinį užspirgo“ (Domicelė Mačienė, gim. 1933 m., Balčiūnų k.). Labai panašus į kratinį ir patiekalas – **drigantienė**: „Supjausto bulves griežinėliais ir deda puode kartu su raugintais kopūstais. Ailioja [eiluoja]: eilė bulvių, eilė kopūstų. Gali virt ir vienas kitas gabaliukas mėsos ar įdedi kokio riebalų. Ilgai paverda, tai tą skystimą nusunki, puodą gerai sukrotai. Tas skystimas atskirai valgosi [valgomas]. Tokį troškinį drigantienė pas mus vadindavo“ (Joana Borisevičienė, gim. 1932 m., Oželių k.).

Rauginti ir baltieji, ir raudonieji (cvikliukai) **burokai**. Vis dėlto raudonieji šiame krašte anksti nurungė baltuosius. Suvalkijoje burokų turėjo beveik visus metus ir tiek raugintus burokus, tiek jų rūgštį – rasalą labai daug kam vartojo: „Statines užraugia barščių. Raugia ir cukrinių, ir cvikliukų. Sakydavo – barščiai, kai užrūgsta. Išrūgę jie labai skanūs. Ir burokai skanu, ir tas skystimas – rasalas. Vyrai pareina iš robaksų [pasilinksminimų, vakaronių], tai jei dar išgėrę, tai ir sunaudodavo gspadinių [šeimininkų] visą rasalą. Iš raugintų burokų mamytė gamindavo **rasamoką**. Raugintus burokus supjaustydavo, užpildavo spirgučiais ir skavaradoj [keptuvėje] pakepdavo. Cibulio įpjaustydavo. Iškepus su bulvėm valgydavom. Pagamindavo **barščių** taip: mamytė išverda raugintą ar žalią kopūsto galvą, supjaustydavo raugintų burokų, cibulio. Į tuos burokus supjaustydavo tą išvirtą kopūsto galvą. Valgydavom su bulvėm“ (Elena Andriušienė, gim. 1933 m., Parausių k.). Paplitę ir **bulviabarščiai** (buliabarščiai). „Burokus supjaustai, paverdi, įpjaustai bulvių, užspirgai ir valgai – buliabarščiai“ (Marija Draugelytė, gim. 1932 m., Kuprėliškių k.). Gerai žinomi vyresniesiems ir **baršteliai**: „Kai būdavo pasninkai, tai valgė kruopas, silkę, šutintas bulves, virdavo barščius su silkės galva, darydavo barštelių. Baršteliai – iššutintus barščius supjausto smulkiai, apibarsto pipirais, išmaišo ir valgo su bulvėm. Darydavo ir **cibulienę**: svogūną sutrindavo su druska, užpildavo barščių rasalu“ (Ona Kapčinskienė, gim. 1923 m., Jurkšų k.). Bene daugiausia burokų sunaudota **žalibarščiams**. „Dažnai darė žaliabarščius: cvikliuką [raudonąjį burokėlį] supjausto, įberia pipiro, trinto cibulio su druska, silkės gabaliukų ir užpila rūgštimi. Rūgštį taip darė: ant mašinos išverda burokėlius, deda į medinę bakutę, užpila šiltu vandeniu, įpila ruginių miltų ir paraugina.“ (Stasė Stankevičienė, gim. 1911 m., Vladiškių k.). „Statines užraugia barščių, tie barščiai išrūgsta, tai ir vieni skanūs valgyti. Skystimu (rasalu) sriubas rūgštino ir gėrė. Silkių galvas kepdavo ant žarijų. Gerai įgruzdina, sutrina ir deda į barščius – šalti barščiai“ (Elena Andriušienė, gim. 1933 m., Parausių k.). „Į popierą [popierių] silkę susuka, deda ant žarijų ir skrudintą deda į barščius – žaliabarščiai. Šaltu valgo su karštom bulvėm“ (Domicelė Mačienė, gim. 1933 m., Balčiūnų k.). „Bakutę [statinaite] viedro didumo pasidarydavom barščių. Biškį [truputį] miltų ruginių beria, kad geriau įrūgtų. Iš

barščių darydavo žalibarščius ir rasamoką. Rasamoką taip mamelė dirbdavo: buroką iššutindavo prie kiaulių bulvių, sutarkuodavo, biškį pipirų, biškį druskos, svogūno pripjausto. Prieš Velykas dviejie susitaria kaimynai ir nuperka bačką [statinę] silkių, tai silkę ant lakštų uždeda, pakepa ir sutrina prie tų burokų – rasamokai. Rasamokai – kai rūgšius burokus sutarkuoja ir silkę keptą įtrina...“ (Magdalena Majauskienė, gim. 1913 m., Striėlčiškių k.). „Žalibarščius valgė ir karštus barščius. Į žalibarščius dėjo rūgštynių. Virdavo barščius ir su silkės galva. Silkės galvą sudžiovina ir deda į barščius ir svogūnų paspirtintų aliejuje įpildavo“ (Marija Bendaravičienė, gim. 1917 m., Nadraūsvės k.).

Senas valgis – **muštarda** irgi neapseidavo be raugintų burokų. „Palaukėm garstyčiai augdavo, tai tėvukas darydavo muštardą. Jis pats tų grūdelių prisikuldavo, sutrindavo metaliniam grūstuvėly, gerai sutrina tuos grūdelius ir dėdavo į smulkiai supjaustytus barščius (raugintus burokus), dar užpildavo sėmeninio aliejaus ir valgydavom su bulvėm – muštardą“ (Elena Andriušienė, gim. 1933 m., Parausių k.).

Iš senesniųjų daržovių Pilviškių apylinkėse buvo auginami **griežčiai**, kurie čia vadinami *gručkais* ar *kručkais*. Juos mėgo žalius pagrauzti, ypač vaikai. Kartais **kručų** išvirdavo pamaisę su bulvėm, bet dažniausiai iš jų virdavo sriubas. „**Kručkienės** išvirdavo. Juos nulupdavo, supjaustydavo ir pavirdavo vandenyje, tada bulvių pjaustytų dėdavo. Skaniau, jei koks kauliukas kartu išverda. Kručkienę virdavo tik iš bėdų, skonio ne kažin kokio“ (Anelė Baltūsienė, gim. 1918 m., Gulbiniškių k.). „**Gručų** lapų nevirdavo, jų tik ropes supjausto ir verda su bulvėm ir mėsa. Kad būtų valgomi, tai dar ir išvirus reikėjo riebalų dėti. Tėvelis jų nemėgo“ (Joana Borisevičienė, gim. 1932 m., Oželių k.).

Agurkai daržuose atsirado vėliau ir pasitaikė pateikėju, kurie sakė, kad kai atsirado agurkai, tai jų neraugė, tiesiog nieko apie tai nebuvo girdėję: „**Agurkų** seniau neraugindavo – nebuvo mada. Raugindavo barščius statinėse“ (Marija Šulinskienė, gim. 1906 m., Rūdōs k.). Kadaisė vaikams žalius, apibarstytus cukrumi agurkus duodavo kaip gardumyną. Bet suvalkietės greitai išmoko agurkus rauginti ir garsėjo skania jų rūgštimi. Juos raugdavo medinėse statinaitėse ir valgymui turėjo visą žiemą. „**Agurkus** sudėdavo į bačkutes, šiltu sūriu vandeniui užpildavo ir dėdavo vyšnių, juoduogių [juodųjų serbentų] lapų, krapų, česnakų. Paslėgdavo ir laikydavo per žiemą kelnorėje [namelyje pusiau žemėje bulvėms pilti]“ (Marija Draugelytė, gim. 1932 m., Kuprėliškių k.). Dauguma šeiminkų sakosi, kad juoduogių (juodųjų serbentų) lapų nedėjusios, nes nuo jų tamsėja agurkų spalva. Ažuolo lapai irgi tamsinę agurkus, bet nuo jų jie ilgiau išlieka kieti. Pora pateikėjų užsiminė, kad į statinaitę su agurkais įberdavo ruginių miltų, kad *geresnę rūgštį pagautų*. Šio krašto moterys, ko gero, pirmosios Lietuvoje pradėjo virti **agurkinę** sriubą: „**Agurkienės** išsivirdavom. Bulvės ir smulkiosios kruoputės. Raugintus agurkus reikia smulkiai supjaustyti. Dar kokių šaukštu grietinės pagardina“ (Danutė Kuraitienė, gim. 1927 m., Laukinių Šunkarių k.).

Viena retesnių sriubų – **moliūgų sriuba**. „**Sriuba su dynais** [moliūgais]. *Dynų skūrą* [oda] nulupa, sėklas išmeta, supjausto gabaliukais ir verda. Balina pienu“ (Bronė Budžiuvienė, gim. 1910 m., Opšrūtų k.).

Į dažną sriubą dėjo morkų, bet virė ir **morkienę**: „**Jei morkų daug, o bulvių mažiau** – morkienė. Užspirgo ar balina su pienu“ (Matilda Paplauskienė, gim. 1932 m., Sarmačinų k.).

Suvalkijos moterys garsėja ir **mėsos** produktų paruošimu, gardžių patiekalų iš mėsos gaminimu. Tai pailiuosime autentiškais pasakojimais. Bet pradėkime nuo skerstuvų. Paplitęs tikėjimas, kad kiaulę reikia pjauti, kai baigiasi pilnatis ir prasideda delčia, tai lašiniai nerūdija: „Tik prasidėjus delčiai taikė pjauti. Dvi kiaules pjaudavo ir laikė vieną veislinę, tai paršus parduodavo ir pasidarydavo pinigų. Teisingai papjaut kiaulę reikia mokėt. Mano mama visus vyriškus darbus dirbo, ji ir pūdymą arė, bet kiaulę paskerst padėdavo mamos brolis iš Šikutiškės kaimo – Petras Stankevičius. Papjaudavo prie tvarto, tai keldavo į ratukus specialius – karučius, o jei žiema – į rogutes ir veždavo kiaulę už alksnyno, kur pievos, pas prūdą [tvenkinį]. Nusvilina, tai vėl kelia į karučius ir veža namo. Darinėja. Pirmiausia galvą nupjauna, tada pjauna per vidurį kiaulės ir pjaustinėja. Atsineša lovius ar ceberius [puskubilius], pipirų, druskos, česnakų ir dėdavo ataušusią mėsą“ (Danutė Kuraitienė, gim. 1927 m., Laukinių Šunkarių k.). „Kiaules svilina su linais ar daugiausia su šiaudais blaškais. Išblaškę grūdus sėklai, tuos šiaudus surišdavo dideliais kūliais ir laikė svilininimui. Išvaro lauke kiaulę ir papjauna, soilint vėžėsi toliau. Nusvilina, nuplauna ir darinėja. Pirmiausia nupjauna galvą ir pjauna ne per vidurį kiaulės, o iš šonų, kad papilvė atsiverstų. Papilvė atverti, taukinę prasiveri ir išimi vidurius: plaučius, kepenis, širdį. Tada jau lašiniai. Jei didelė kiaulė, tai pjauni, kad būtų trys paltys lašinių, o jei kiaulė trumpesnė – dvi. Mėsą, lašinius dedi į lovius. Kai ataušta, trini su druska. Ir prieskonių negailėjom. Darže visada turėjom kalendrų, mairūnų, o į laukus mus (vaikus) varydavo čiobrelių, česnakinių. Česnakinę reikia padžiovint, nukult, išpūst ir maišyt su druska. Česnakinę deda ir į skilandį, dešras. Su visais prieskoniais mėsą, lašinius įtrini, gerai druskos dedi, tai atsiranda skysčio – rasalo. Po savaitės apvartai – kas buvo lovio viršuj, atsiduria lovio apačioj. Ilgai laikom sūryme. Tada mėsą apdžiovinam ir rūkom“ (Joana Borisevičienė, gim. 1932 m., Oželių k.). Prisimenami ir tie laikai, kai lašinių, dešrų nerūkydavo: „Lašinius užpila druska ir palaiko mediniam lovy. Nusausina ir rūko, bet daugiausia lašinius užpildavo rasalu, ir viskas. Virė puode vandenį ir dėjo druskos tiek, kol įmesta žalia bulvė neskęsdavo. Lašinius užpila rasalu“ (Antosė Kulikauskienė, gim. 1909 m., Opšrūtų k.).

Šeiminkinių pasididžiavimas – **skilandis**: „Papjovus kiaulę būtinai darydavo skilandį. Raumenis ir lašinius supjausto 4–5 centimetrų didumo šmotais [gabalais] ir sukapoja specialiu kirvuku – riestabila (kaip kirvukas, bet su dviem riestais galais), ir į mėsą beria druskos, cukraus ir labai mažai salietros. Kemša drūčiai [stipriai] drūčiai į kiaulės pilvą. Skilandžio šonuose deda balanėles, suverža drūčiai, paslegia ir neša rūkyti. Ilgai rūko kamine ant aukšto“ (Bronė Budžiuvienė, gim. 1910 m., Opšrūtų k.). „Svečiui visada turėjo skilandį. Mano mamutė buvo skilandžių meistrė. Mėsą pjaustydavo ir dar pakapodavo specialiu kirvuku, toks kaip kaponė. Gerai išminkyti reikia ir drūčiai prikišti. Į skilandžius dėdavo česnakinių, tai toks augalas kaip pinigučiai, o tuose pinigučiuose būna juodos sėkliukės. Kviečius jų būdavo daugybė priaugę, tai vaikus siųsdavo jų rinkti. Tai parnešam glėbius. Išdžiūvusius ištrinam, išpustom ir dėdavom į skilandžius, dar pipiras, lauro lapelis. Rūkydavo ne rūkykloj, o ant aukšto kamine. Būdavo speciali vietelė skilandžiui pakabint. Ten skilandis rūkdavo ir rūkdavo. Pakol jis rūkdavo, turėjom kurent tik malkom iš lapuočių medžių. Nekursi negeru kūrime, kad smarvė nesigautų – neįmesti jau kokio kaliošo. Atsineša mamytė skilandį iš kamino, tai jis juodas, juodas kaip sabalėlis. Nuplauna, apšluosto ir laukia progos. Prapjauna, tai net blizga, lygus kaip stiklas. Pas mus kai tokia gera rūkykla prie kamino buvo, tai atnešdavo ir kitos moterys savo

skilandžius išrūkyti. Skilandžiai sunkūs, tai daugiausia vyrai atnešdavo rūkyt. Mamelė apčiupinėja, kad skilandis minkštas, tai liepia eiti namo ir atnešti dar mėsos. Mamelė skilandį praardydavo ir prikišdavo kietai kietai..." (Elena Andriušienė, gim. 1933 m. Parausių k.). „Loviai mediniai, tai mėsa, lašinius ir sudedu, ištrinu pipirais, lapeliais ir druska užpilu. Atsiranda skystimas, tai pavartau ir nelaikau ilgiau kaip penkias dienas. Skilandį padarydavau, gerai išrūkydavau ir prapjaudavau ne anksčiau kaip bulviakasiui, o gražus kaip stiklas, pjaustosi kuo gražiausiai. Dabar ir kiaulės ne tokios, ir druska ne tokia. Anksčiau ant mėsos užberi druskos, tai mėsa gražiai parausta, pasidaro graži, kad nors žalią valgyk. O dabar užberi druskos, tai tas pat kas miltų užbertum – mėsa tik juoduoja. Lašiniai buvo svarbiausia, anksčiau ir lašiniai skanesni buvo“ (Aldona Čižikienė, gim. 1932 m., Laukinių Šunkarių k.).

Tradicinis šio krašto patiekalas – **barsčiai su skilandžiu**. Darė ir **dešras** – raumenines, kepenines, plautines. Pastarosios pradėtos kimšti vėliau. Žmonės prisimena, kad kepenis, plaučius kiek apvirdavo ir pasikepdavo, supjaustę gabaliukais. Valgė su bulvėmis. Vyresnieji pateikėjai prisimena, kad dešras tekę kišti *per ragutį* – išskobtą jaučio ragą. Į jas dėjo pipirų, lauro lapelių ir česnakinės, kuri dar vadinama *kotylais* (čiūžutė).

Suvalkiečiai – mėsos rūkymo specialistai. Mėsą šiuose kraštuose dažniausiai rūkė specialiai ant aukšto įrengtuose kaminuose. Tai būdavo su šiaudais maišyto molio priestatukas. Kūrendami viryklę ar krosnį atitraukdavo specialią sklendę ir dūmai eidavo į būdelę, kur sukabinta mėsa, lašiniai ir pan. Valdžia dėl gaisrų pavojaus uždraudė lipdyti prie dūmtraukio būdelės, tada atsirado lauko rūkyklų mada. Kaip jau minėta, kai kurie pasakojimai leidžia manyti, kad buvę laikai, kai lašinių, dešrų nerūkė, juos valgė tik sūdytus. „Tėvelis pasakojo, kad mėsą, dešreles, lašinius su druska, prieskoniais ištrindavo, pasūdydavo ir valgė žmonės ir nerūkytus“ (Magdalena Majauskienė, gim. 1913 m., Striėlčiškių k.). Šis kraštas stebino mėsinių lovių dydžiu. Kai kurių ilgis būdavo daugiau kaip dviejų metrų ir iki 0,70 m pločio, 0,30 m aukščio. Jie išskobti iš ažuolo ar uosio ir išlikę daugelio ūkininkų sodybose iki šių dienų.

Atskiro žodžio verta ir **taukinė**, kurią iki Antrojo pasaulinio karo (ir ilgiau) gaminosi kiekviena ūkininkė. Tauginė – tai į pilvo plėvę susukti taukai. „Darydavo taukinę. Riebalus nuo kiaulės pilvo nupjausto, pripila druskos, prieskonių, drūčiai suspaudžia, suvynioja į plėvę ir laiko šaltai. Nerūko. Kai verda sriubą, atpjaudavo, su kočeliuku [kočėliuku] sugrūsdavo ir dėdavo į sriubą. Tauginę visus metus išlaikydavo“ (Antosė Kulikauskienė, gim. 1909 m., Opšrūtų k.). „Būtinai darė taukinę. Papilvės taukus, kol jie šilti, aplanksto iš šonų, į vidurį priberia druskos, pipirų ir į plėvę susuka. Rūko šalčiau nei dešras ar skilandžius, tol, kol ji apgelsta. Atpjovus sutrina su druska ir deda į kopūstų sriubą“ (Stasė Stankevičienė, gim. 1911 m., Vladiškių k.). Nuo jauniausio iki seniausio pateikėjo prisimena, kad taukinė daugiausia vartota kopūstų sriubai, ypač šviežių: „Mama darydavo taukinę. Taugus susūdo, prieskonių pridėdavo, kai kas dėdavo česnako. Į tą plėvę susuka ir pakabina, bet nerūkina. Ji negenda, bet reikia labai kietai susukt, kad neliktų nei mažiausio tarpelio, kad nebūtų oro tarpų. Mama vieną pusę taukų susukdavo dėl kopūstų, o kitą dalį taukų sulydydavo. Spirgučius į viedrą [kibirą] ar puodynę sudedi ir apleidi taukais, kad nebūtų tarpų. Vieni ant duonos tepa ir valgo, kiti bulves užspirgo“ (Joana Borisevičienė, gim. 1932 m., Oželių k.).

Mokėjo šio krašto ūkininkai skanią mėsą išlaikyti visus metus, nes buvo įrengę specialias patalpas klėtyse ar ant aukšto mėsai laikyti. Ant aukšto būdavo sukalamos lentinės spintos – *mėsinės*, kuriose ant specialių kablių laisvai kabinamos dešros, kumpiai, skilandžiai, lašiniai ir pan. Verta dėmesio ir patalpa prie klėties. „Iš ilginių lentų ant prieklėčio buvo sukaltas toksai sandėliukas, mes sakydavom – *mėsinė*. Ten kabindavo karkas, išrūkytas dešras, skilandžius ir kabodavo per vasarą. Durelės buvo iš galo, kad [būtų galima] įeiti į mėsinę. Iš klėties pusės buvo išpjauta skylė, tai ranką įkiši, sklاندį [sklende] ištrauki ir atsidarai dureles į mėsinę. Jos buvo sandarios ir sausos, mėsa nepelydavo...“ (Joana Borisevičienė, gim. 1932 m., Oželių k.). Klėčių su mėsinėmis Piviškių apylinkėse dar galima atrasti ne vieną ir šiais laikais.

Paskerdus kiaulę, jos kraujas taip pat buvo surenkamas ir suvartojamas maistui. „Kai pjauna kiaulę, tai kraujo į stotkelį [indelį] prileidžia. Tik po skerstuvių virdavo *juką*. Tą kraują su barščiu rūgštim sumaišo ir verda“ (Anelė Baltūsiene, gim. 1918 m., Gulbiniškių k.). Suvalkietiškos kraujinės sriubos išskirtinumas toks, kad, be kraujo, į mėsos sultinį dėjo (ir deda) bulvinių kukulaičių ir džiovintų vaisių. „*Juką visi virdavo ir verda. Į puodą su vandeniu įdedu šoninės, grynkaulio, papilvės ir, kai ši mėsa išverda, tai ją išimu iš puodo ir dedu džiovintų obuolių, slyvų. Bulvių susitarkuoju, nusunku, pasidarau kukuliukus bulvinius. Ir juos dedu į puodą. Kai bulviniai kukulaičiai išverda, pilu kraują. Į bliūdą [dubeni] su krauju pridedu pipirų, lauro lapų ir gerai išmaišau. Sultinys verda, tai pili tą juką ir nesustodamas maišai, kad nesutrauktų tuos kraujus. Ir teta taip virdavo. Kartais teta išvirdavo juką tik su obuoliukais, tai tada priverda bulvių ir valgai. Kai su kukuliukais, tai bulvių nereikia. <...> Vaikams mama išvirdavo ir žąsų kraujo jukos. Žąsiai į galvą peiliu duria, palenkia galvą ir laukia, kol kraujas ištekės. Pila į kraują barščiu rūgštis. Ji vadino – **kraujiniai barščiai**“ (Domicelė Mačienė, gim. 1933 m., Balčiūnų k.). „Verdi mėsą, kad būtų skystimo jukai. Pasiruoši kraują – pridedi cibulį [svogūną], įmaišai pikliavotų [pikliuotų] miltų. Sultinį reikia pravėsinti, kad kraujo nesutrauktų. Tada į pravėsusį sultinį supildavo kraują ir statydavo ant mašinos [viryklės] ir pamažu vis maišydavo iki užvirimo. Dėdavo ir džiovintų obuoliukų vietoj rūgštis, o anksčiau tai į kraują pildavo barščiu rūgštis. Kartais juką valgydavom tris dienas, tai tie obuoliukai labai pažliugdavo. Dabar aš džiovintus obuoliukus, kriaušes, bliūmus [slyvas] išsiverdu atskirai ir, kai valgau juką, juos įsidedu į stotką [indą]“ (Uršulė Kaminskienė, gim. 1913 m., Júdopių k.).*

Dar viena įdomybė, kad kraujas ir kepamas, panašiai kaip Žemaitijoje. „Rugius nusijodavo kaip duonai. Ruginius miltus įmaišydavo į kraują ir tešlą sukredavo į blėtą [kepimo formą] kaip duoną ir kepa. **Kraujinė** vadinosi. Valgėm ir šiltą, ir šaltą. Valgydavom vieną ir su giliukų [gilių], morkų kava. Blynus pasidarai kraujinius – ruginius miltus sumaišydavo su kraujais ir pildavo į skarvadą [keptuvę] – **kraujiniai blynai**“ (Domicelė Mačienė, gim. 1933 m. Balčiūnų k.). Kepė, bet kas įdomiausia – virė, **kraujinius vėdarus**. „Žinau, kad darydavo kraujines dešras. Į sukrešėjusį kraują dėdavo ruginių miltų, druskos, svogūno ir kišdavo į storąsias žarnas. Dešros būdavo baltais plėmais [dėmėmis] kaip „tinginio“ pyragas. Dėdavo į puodą ir išvirdavo. Ištraukdavo, žarną nuimdavo ir valgydavo vieną“ (Anelė Kalvaiteinė, gim. 1938 m., Pilviškių mstl.). „Kraujinių dešrų mamytė kepdavo. Į kraują ruginių miltų įmaišydavo, spirgių pridėdavo ir sukišdavo į žarnas. Mamytė blėtų nenaudojo, kepdavo ant pado. Ant

ližės pridėdavo lakštų ir pašaudavo dešras po pečių. Su kačerga [žarstekliu] ištraukia, kai iškepa“ (Uršulė Kaminskienė, gim. 1913 m., Júodupių k.).

Užsimenama ir apie senovinę **šaltieną (košalieną)**: „Mamytė kepdavo bulvinius vėdarus, o kartais ir kraujinius, bet aš jų nevalgydavau, jie man atrodė kaip durpės. Košaliena tai skanu. Ant švenčių [šventėms] virdavo košalieną su kaulais. Seniau padėdavo košalieną su bliūdu [dubeniu] vidury stalo, imdavo kaulą į rankas ir valgydavo. Paskiau nuimdavo mėsą nuo kaulų, bet supjaustydavo dideliais gabalais“ (Elena Andriušienė, gim. 1933 m., Parausių k.).

Patiekalo pavadinimas – vėdarai, atėjęs į šiuos kraštus neseniai. Buvo sakoma: „bulvinės, kraujinės dešros“. Vėdaru vadintas toks patiekalas: „Kiaulės skrandį kepdavom su bulvėm. Bulvių tarkuotų su spirgiais prikreti, prikreti į pilvą ir kepi pečių. Sakydavo – kečiau vėdarą“ (Magdalena Majauskienė, gim. 1913 m., Opšrūtų k.).

Pilviškiečiai ilgai laikėsi papročio mėsą valgyti pirmadieniais, antradieniais ir ketvirtadieniais. Sekmadienį galėjo valgyti mėsą, bet dažniausiai iš jos ar bulvių pasigamindavo įdomesnių valgių. Tai jau minėtos bulvinės bandos, plokštainis, didžkukuliai, kopūstainiai ir pan.

Kiekvienas ūkininkas laikė ir avių. Jas pjaudavo rudenį ir kuri laiką papildomai turėjo mėsos. **Avieną** valgė sūdytą ir tik retkarčiais ją parūkydavo. „Anksčiau kiekvienoj sodyboj būdavo avių, tai prieš bulviakasį pats jų pjojimas. Sakydavo – skapą (išromytą avinuką) pjauna ant bulviakasio. Talkai virė **avinčieną** [avieną] ir kepė **kotletus**. Jų mėsos nerūkė, tik gerai pasūdydavo, prieskonių nedėdavo, avinčiena prieskonių „nepriima“, jos kvapo nepermuši. Virdavo ir **avies kraujo juką**, bet man nesivalgydavo. Sunaudodavo ir lajų, ant jo bulvinius blynus kepdavo, iš skrandžio, **blėkų** [žarnų] **sriubą virdavo...**“ (Joana Borisevičienė, gim. 1932 m., Oželių k.). „Avis augindavom. Atsivėsdavo vis po du avuku [ėriuku]. Skani mėsa. Ją nedaug parūkydavo, o kartais ir sūdyta susivalgydavo. Labai skanu **barščiai su avinčiena**. Iš avies skrandžio sriubą virdavo – blėkiai. Avies pilvą reikia gerai nuplikint, apvirt, išskust, išplaut ir plonom juostukėm supjaustyti. Dedi į kokią kruopienę, dar bulvių pripjaustai, prieskonio, dar grietine paskanina“ (Magdalena Majauskienė, gim. 1913 m., Opšrūtų k.).

Nereta šeimninė šeimyną vaišino avienos šaltiena: „Avies galvą, kojas nupjaukdavo ir virdavo **šaltieną**. Mes tai nulupdavom kailį, o kiti tik nuplikydavo ir dėjo į puodą. Ilgai verda tie kaulai, bet skanu. Bulviakasiui visada turėjom avinčienos košalienos. Vėliau tai iš avinčienos pradėjo kept kotletus, „zuiki“...“ (Aldona Čižikienė, gim. 1932 m., Laukinių Šunkarių k.). „Rudenį, kai papjaukdavo avis, tai avinčiena tiko striovai [sriubai] pagardint, sočiau užvalgyti ir bulves užspirgindavo avies lajumi, darydavo **didžkukulius su avinčienos įdaru**“ (Stasė Stankevičienė, gim. 1911 m., Vladiškių k.).

Pilviškių kraštas turtingas ir **pieniškų produktų**. Čia anksčiau nei kituose kraštuose atsirado geresnių karvių veislių, tai ir sviesto, sūrio ūkininkų šeimos ir net samdiniai valgę sočiai. Varškė nebuvo labai populiarai. Tik retkarčiais jos padėdavo prie sekmadieninių bandų. Virtinius–varškėtukus irgi virdavo retokai. Todėl **varškės sūriais** suvalkietės garsėjo visoje Lietuvoje. Prisdžiovindavo ir žiemai. Laikydavo juos klėtyse, apkasę rugių grūdais, kad nepelytų. Šio krašto moterys vienos pirmųjų Suvalkijoje pradėjo gaminti saldujį sūrį. Jį nusižiūrėjo ir pradėjo gaminti ir tolimesnių kaimų šeimninės. Pateikėjų pasakojimai tarsi tei-

gia, kad būtent saldinis sūris – vienas populiariausių tradicinių patiekalų. „Sūrius darė paprastus ir saldžius. Paprastam sūriui pieną rūgina lėtai, pamažu pašildo, pila į sūrmaišį, nuvarvina, paslegia. Buvo medinės slogtys [slėgtuvai] – dvi lentukės. Akmeniu prispaudžia. Išėmę paprastą sūrį pasūdo – apibarsto druska. Daugiausia džiovindavo prieš saulę. Beveik pas visus gale namo buvo pritaisytos lentelės sūriams džiovinti. Sūrius nuo musių vyniojo į retas drobės palytes. Saldiniam reikia daugiau įdėt darbo, bet jis gardulius“ (Elena Andriušienė, gim. 1933 m., Parausių k.). „Iš pieno rauginto slėgė sūrius ir juos daugiausia džiovino. Kartais vaikams taip užsinori ko nors, kad ir gabaliuko, tai bėgam paskui mamytę. Sako: vai jūs, icliai [išdykėliai], baibokai [nutrūktgalviai]... Vis tiek atnešdavo sūrį, su kirviu šmočiukais [gabaliukais] sukapodavo, ir čiulpdavom visi tuos šmotukus“ (Uršulė Kaminskienė, gim. 1913 m., Júodupių k.). „Dažnai darė saldinį sūrį: parūgusį pieną pašildo, nusunkia išrūgas, pila į sūrmaišį, kad neliktų nė kiek išrūgų. Saldų pieną pašildo, krečia į jį varškę. Sutraukia. Vėl pila į sūrmaišį. Išsioarva. Išima iš sūrmaišio varškę, deda į ją sviesto, kiaušinių ir su mediniu šaukštu gerai išsuka. Jei varškė sausa, dar deda sviesto ir vėl suka. Gerai išsuktą varškę krečia į sūrmaišį ir pamerkia į ką tik atneštą šulinio vandenį, kad iš sūrio neišvarvėtų riebalai. Tada sūrį paslegia“ (Stasė Stankevičienė, gim. 1911 m., Vladiškių k.). Kartais saldaus sūrio masę iškrėsdavo ne į sūrmaišį, bet į dubenėlį, ir šeimyna jį valgydavo šaukštais. Labai panašiai saldinis sūrius gamina ir jaunesnės pateikėjos jau šiais laikais.

Sviestą mušdavo iš rūgščios grietinės medinėje muštokėje. Kai kurie ūkininkai turėjo ir sviesto suktuves, t. y. indą su šone įtaisyta rankena, kurios medinė mentelė teliūskuoja inde esančią grietinę. Sviesto pasilaikydavo ir žiemai – sudėdavo į molines puodynes, užpildavo ant viršaus šaltu sūriu vandeniu. Vandeni retsykiais reikėdavo pakeisti.

Krekenos – pirmasis karvės pienas po apsiveršiavimo. Jis iki paskutinio lašo buvo sunaudojamas gaminant valgį, kuris ir vadintas **krekenomis**. „Pirmas krekenas ir virdavo, ir kepdavo. Antroji krekena sunkiai suverda, tai ją tik kepdavo. Pirmas krekenas supila į puodą ir verda, mašiną [viryklę] užkūrę. Pakaitina, kol drebučiai pasidarą. Beria druskos ir valgo su duona. Kiti kepdavo krekenas. Įmaišo į krekeną miltų, įberia cukraus, kas nori, įmuša kiaušinį. Blėtą ištepa taukais ir supila. Čia jau reikia pečiaus. Iškepa, tai kaip koks pyragas – minkšta, geltona, skani“ (Joana Borisevičienė, gim. 1932 m., Oželių k.). „Atsiranda pirmas karvės pienas, tai atsiras ir **krekeniniai blynai**. Iš krekenų lietinius blynus kepė. Pirmos krekenos tirštos, tai nei kiaušinių reikėjo, tik kokią šaukštą miltų įmaišydavo ir lietinius kepė per visą skarvadą [keptuvę]. Didelį iškepa, supjausto, imam į rankas ir valgom. Labai skanu, labai sotu. O kur taupios gaspadinės, tai visiems metams iš pirmutinių krekenų **lokšenu** [lakštinių, makaronų] prisidirbdavo, prisidžiovindavo“ (Uršulė Kaminskienė, gim. 1913 m., Júodupių k.).

Pilviškiai – ne miškų kraštas, bet **grybų** būtinai stengėsi pasirinkti, nes jei ne kasdieniniam valgymui, tai jau per Kūčias be grybų valgių neapsieina nė viena šeima. Grybus valgė šviežiai keptus, šiek tiek pasidžiovindavo, bet daugiausia sūdė. „Kartais parnešdavo iš miško grybų. Dauguma ūmėdės, jaučiakiai, kazlėkai, lepšės. Parneši, išplauni ir verdi su prieskoniais. Atvėsta, apsausini, tada susūdai. Ir raugindavo: išverda, sudeda į kibirą ar puodynę. Kad pagautų rūgimą, įdeda spanguolę ar kitą rūgščią uogą, obuolio gabaliuką. Paslegia – kloja skuduriuką ant viršaus, dangtelį, akmenuką, kad jie neiškiltų, oro negautų – ir stovi“ (Joana Borisevičienė, gim. 1932 m., Oželių k.).

„Mūsų pamiškėje augdavo kazlėkai, jaučiakiai, ūmėdės ir lepšės. Visų jų ir prisisūdydavome. Kartais mamytė grybus taip kepėdavo: grybą gražiai nuvalo ir, kai kūrenasi mašina padeda ant viršaus, tiesiai ant to metalo. Viena pusė apkepa, verčia ant kitos. Nuima, druska apibarsto ir suvalgo. Tai buvo tikras gardumynas. Tėtėlis labai mėgo taip iškeptus grybus“ (Elena Andriušienė, gim. 1933 m., Parausių k.).

Pilviškio kraštas – sodų kraštas. **Vaisiai, uogos** valgomi žali, virti, džiovinti. Jie čia naudoti daugiau negu kitur Lietuvoje. Kaip jau minėjome, vaisiai tiko jukai ir kitoms sriuboms, ruginei košei pagardinti, kopūstams raugti ir atsigėrimui, ypač girai. Kaip tik nuo sodo pradėjome pokalbį su Magdalena Majauskiene: „Pas tėtę turėjom didelį sodą. Augo daug visokių obelų, kelios kriaušės, bliūmai [slyvos], juoduogės [juodieji serbentai], vyšnios. Buvo daug avilių. Su broliu dar visai maži jau ganydavom karves. Pargenam po pietų, tai pirmiausia nubėgam į sodą. Juoduogių prisivalgydavom, vyšnių. Skaniausia būdavo tokie geltoni obuoliukai, vadindavom cukriniais. Vieną kartą parginusi nubėgau pasirinkt cukrinių, o ir bitės prie cukrinukų sukiojas, ir berenkant tuos obuoliukus bitė man dzinkt į ranką. Akyse pradėjo tint ranka, tai aš nubėgau į stubą [trobą] pasitepti rūgštim – actu. Pasitaike esencija acto, tai kaip užraudo man ta ranka, kad ištino. Tėtis barė, tai nieko nesakau, viena kenčiu. Negana to, pastatė mane prie mašinos kruopas maišyti. Maišau, o ranka skauda, ašaros kaip pupos. Ugnis baigia užgest, nuėjau malkučių atsinešt, kad tos kruopos išvirtų, kad nebartų. Paėmiau kirvoj, uždėjau šaką ant kaladės, ir kad su ranka negaliu, tai uždėjau koją, kad prilaikyt. Tik užsimojau, ir tiesiai į kojos pirštą. Kraujas pasipylė. Vėl niekam nesakiau, tėvas dar muš. Uždėjau žemėm, palaikiau. Sode buvo toks prūdas [tvenkinys], tai atsisėdau, koją pamerkiau vandeniui, tai kraujas bėga, vanduo aplink raudonas. Nieko nesakiau, išėjau ganyt. Tai tas sodas ir didelis džiaugsmas mums našlaičiams buvo, bet dėl tų cukrinukų turėjau ir bėdų – ilgai negalėjau į batą kojos įkišt, visi važiavo į bažnyčią, o aš ganau – be batų nevažiuosi...“ (Magdalena Majauskienė, gim. 1913 m., Opšrūtų k.).

Uogienes pateikėjai įvardija kaip jų vaikystės gardumyną, kuriuo jie retai buvo palepinami. Nors uogų netrūko, bet cukraus brangumas vertė jį taupyti. Išradingos šio krašto šeimininkės gebėjo uogų atsargų turėti visus metus. „Uogoms reikėjo cukraus, tai jokių uogienių nebuvo, bet vyšnių tai mamelė dėdavo ir žiemai – darėdavo **vyšninę**. Vyšnias sudėdavo į bonkę [butelį] ir užpildavo actu. Išstovėdavo vyšnios ilgiausiai, neužsidėdavo joks pelėsiukas. Mamelė šios sunkos pildavo į virintą vandenį ir būdavo labai skanus atsigėrimas. Jei reikia ką pagardinti, tai mamytė tą vyšninę atsineš, kliukt – ir jau skaniau“ (Elena Andriušienė, gim. 1933 m., Parausių k.). „Aviečių, žemuogių, mėlynių iš pamiškės parsinešdavom, tai išvirdavo uogienės, bet nedaug – nevalgysi kiek užsinorėjęs. Naudojom kaip vaistams ar išvirdavo kukuliukus iš ruginių miltų, prieš valgant juos užpildavo uogų tyre“ (Joana Borisevičienė, gim. 1932 m., Oželių k.).

Suvalkiečiai saldžių **vaisinių sriubų** mėgėjai: „Seniau džiovindavo vyšnias, slyvas, obuolius pečių ir virdavo saldžias sriubas. Virdavo su kukuliukais. Cukraus įberdavo“ (Aldona Čižikienė, gim. 1932 m., Laukinių Šunkarių k.). „Kibirą uogų pridėdavo ir šiltu avies lajum užpila, ir uogos nepelija. Visokių vaisių ir uogų prisidžiovindavo, bet gražiai išdžiovint reikia mokėt. Pas mus buvo labai geras mūriukas prie krosnies, tai mamelė užtiesdavo ant jo skudurą ir pildavo plonai uogas. Jos apdžiūsta, tai po duonos kepimo mamelė dar uogas kišdavo į pečių. Drobiniuose maišeliuose turėdavom per visą žiemą. Virdavom iš jų saldžias sriubas“ (Uršulė Kaminskienė, gim. 1913 m., Jūdupių k.).

„Iš vaisių verda **kompotus**. Vasarą virdavo kompotus, sriubas iš šviežių vaisių, o žiemą iš džiovintų. Pečių išsikūrina, iššluoja, tiesia šiaudus, ant jų kloja linines paklodėles ir ant jų beria ar pjaustytus obuolius, ar slyvas, ar vyšnias. Tai taip gražiai išdžiūsta – nei apdega, nei pelija. Viską į drobinius maišelius suberia ir vartoja visą žiemą. Labai daug vyšnių su kauliukais pridžiovindavo. Jas, džiovintus obuolius suvartodavo sriubom su kukulaičiais. Kukuliukai iš kvietinių miltų – gnaibytiniai. Vaisiai paverda, tada dedi kukulaičius. Išverda, tai vieni valgo baltintą su pienu, o kiti saldintą“ (Joana Borisevičienė, gim. 1932 m., Oželių k.). Džiovintų vaisių kartais dėjo ir į bulviene (bulvių sriuba), kurią vieni mėgo baltintą, kiti – paspirgintą.

Niekur kitur neteko matyti tiek vyšnynų kaip apie Pilviškius, todėl supranta, kad populiaru buvusi **vyšninė gira**: „Girą darydavo iš duonos ir džiovintų vyšnių. Reikia daug vyšnių. Tokios giros prieš šventes pasidarydavo bitonuose [bidonuose] arba buteliuose. Uogas išverdi, išgriebi, užsaldini ir, kai pravėsta, dedi mielių ir 8–9 valandas palaikai šilčiau. Išpilstai į butelius, kurie seniau buvo kaip su seilinukais (užkabinti kamščiai), uždarai ir vieną parą palaikai šaltai. Jau gali gert.“ Ta pati pateikėja papasakojo ir apie panašiai gamintą **cukrinių runkelių girą**: „Cukrinius padžiovintus runkelius išverda, iškošia, įdeda mielių, o cukraus nereikia. Pastovi, atidarai, tai ir skanu, ir spalva graži, ir galvą suka“ (Joana Borisevičienė, gim. 1932 m., Oželių k.). Panašiai gaminta ir **duoninė gira**: „Pagruzdindavo duonos, įdėdavo apynių, užpildavo virintu šiltu vandeniu. Nusunkia, įberia cukraus, mielių ir pastato, kad įrūgtų. Giras darydavo iš džiovintų obuolių, kmynų“ (Aldona Čižikienė, gim. 1932 m., Laukinių Šunkarių k.). Vyresnieji pateikėjai pasakoja: „Alų, girą darydavo šventėms ir talkoms. Padžiovintą, kone sudegintą duoną užpildavo vandeniu, įdėdavo avižų, mielių ir raugindavo. Alų darė iš apynių, burokų ir mielių. Darydavo ir degtinės. Po karo vestuvėms darė krupniką – virė rūtas ir cukrų su degtine“ (Antosė Kulikauskienė, gim. 1909 m., Opšrūtų k.). Retai, bet užsimenama ir apie miežinį alų.

Mėgo suvalkiečiai ir **raugintą sulą**: „Pas mus, kai tik pašalas pradeda eit, leidžia iš klevų sulą. Prileidžia statinukę medinę ir ji rūgsta savaime, nereikia jokių priedų. Kai šienapjūtė, tai ir turi ką atsigert“ (Joana Borisevičienė, gim. 1932 m., Oželių k.). Kartais į medinę statinaitę su sula įmesdavo džiovintų obuolių, juodųjų serbentų šakelių dėl skonio ir kvapo, įberdavo avižų, kurios sudygdavo, sudarydamos paviršinių sluoksni–dangtį, ir sula tarsi užsikonservuodavo, išsilaikydavo iki vidurvasario.

* * *

Verta pakalbėti ir apie Pilviškių krašto valstiečių valgyimo režimą. Šventai laikytasi tradicijos prie stalo drauge sėsti visai šeimynai. Buvo įprasta valgyti vienodu laiku. Šio krašto žmonės, palyginti su kitais regionais, ilgai išlaikė paprotį pradėti valgyti pavakarius pagal tam tikrus gamtos reiškinius, tam tikras metinio kalendoriaus datas. Pavyzdžiui, priešpiečiai, pavakarai šeimynai pateikiami, „kai sniegas lopais nueina“, „beržų žirginiai pučias“, bet dažniausiai šeimnininkai papildomai šeimyną maitino, t. y. priešpiečių, pavakarių duodavo, juos siedami su garnio parskridimu iš šiltųjų kraštų: „Žinojom, kad jei garnys sugrižo, tai ir paludienius [priešpiečius] gausim. Išskrenda garnys – išsineša paludienius“ (Uršulė Kaminskienė, gim. 1913 m., Jūdupių k.). Kai kurie žmonės šeimyną papildomai valgydino nuo Juozinių (kovo 19 d.) ar nuo Velykų.

Suvalkiečiai didesniąją metų dalį valgė tris kartus per dieną, o pavasarį, vasarą 4–5 kartus: pusryčiai, priešpiečiai, pietūs, pavakariai ir vakarienė. Priešpiečius šeiminkės duodavo tik per didįjį darbymetį (šienapjūtę, rugiapjūtę) ir įdėdavo papildomai piemenėliams į krepšelį varškės gniužulą (*guza*), kiaušini ar pieno buteliuką.

Pusryčiams Pilviškių apylinkių šeiminkės virė dvi sriubos. Dažniausiai barščius ir kopūstienę su mėsa ar baltintą kruopienę. Vasaros metu buvo dažnos lapienės. Tai sriubos iš burokėlių lapų, rūgštynių, rabarbarų, rečiau – dilgėlių, balandų. Taip pat retesnės sriubos – pupelių (*šebelbonų*), žirnių, špinatų su aviena. Sekmadieniais ar talkininkams pietums iškepėdavo bulvinių blynų ant lakštų, bulvinių plokštainio (*kugelio*), išvirdavo didžkukulių.

Priešpiečiams piemenims ar šeimos nariams, einantiems darbuotis į laukus, pievas, įdėdavo duonos, sviesto, *mutinio*. Mutiniu čia vadintas patiekalas iš trupintos duonos ir vyšnių, taip pat iš sūrio ir vyšnių. Pietums valgė tą pačią likusią nuo pusryčių sriubą ir mėsą. Pasistiprindavo lašiniiais, o atsiradus viryklėms (*plytoms, mašinoms*), kartais išsikepdavo kiaušininės ar *keptienės*. Keptienė – kai, paspirginus lašinukų, ant jų pilami kiaušiniai, išplakti su kvietiniais miltais ir šlakeliu pieno. (Kai kas šį patiekalą vadino *pautiene*). Retkarčiais iškepėdavo keptuvėje blynų.

Pavakariams dažniausiai valgydavo mėsą, likusią nuo pietų, išsikepdavo bulvinių ar miltinių blynų, pasikepdavo ar išsivirdavo kiaušinių, gerdavo pienu, miežinę, gilių ar džiovintų runkelių balintą kavą.

Vakarienei dažniausiai verdama kukulaičių, morkų su bulvėmis balintos sriubos, saldžiasriubės, dažnai šeimyna valgė ir virtas bulves su rūgusiu pienu. Būdavo ir taip: „*Žiemą vakarui prišutindavo bulvių su lupynom ir valgydavo su žalibarščiais, pagardintais kepta silkės galva.*“ Rečiau virė košes: „*Sekmadienį vakarienei išsivirdavom kvietinių košių. Vieną vadinom „šilkine“, kitą – „marškone“.* „*Šilkinė*“ košė, kai bulves išverdi, sutrini, įpili pieno ar virinto vandens ir, puodui stovint ant ugnies, pili miltus. Reikia labai maišyt. „*Marškone*“ – vienu stambiai sumaltų miltų. Ji aštroka. Ją spirgo arba valgo su šaltu pienu“ (Joana Borisevičienė, gim. 1932 m., Oželių k).

Trumpai užsiminsime, kas valgyta didžiųjų metinių švenčių progomis. **Kūčioms** taikė pagaminti 12 patiekalų. Šiuose kraštuose sakyta, kad be avižinio kisieliaus – ne Kūčios. Dažna vyresnė šeiminkė šio patiekalo ir šiandien nepamiršusi. Kūčioms parenkama geriausių avižų, jos gražiai krosnyje išdžiovinamos, sumalamos, užplikomos karštu vandeniu, įdedama duonos pluta ir rauginama. Ryte užraugiama, o vakare nusunkiama per rėtį ir verdama, kol sutirštėja. Seniau jo palikdavo ir Kalėdoms. Atvėsęs jis supjaustomas gabalais ir užpilamas spirgais. Kūčioms verdamas ir spanguolinis kisielis, džiovintų vaisių kompotas. Kai kuriose šeimose buvo įprasta ant Kūčių stalo patiekti ir šiltos kvietinių kukulaičių, virtų su džiovintais vaisiais, sriubos. Seniau silkė būdavo ruošiama su aliejum ar actu. Silkė kepta ir tešloje. Iki šių dienų išlikusi tradicija gaminti burokų, kopūstų, svogūnų mišrainę su aliejum. Gaminta ir tebegaminama kvietinių miltų virtinukai su grybų įdaru. Sūdyti, numirkyti grybai kepti ir aliejuje. Ir, žinoma, privalomas patiekalas – kepti kūčiukai, kurie dar vadinti: *kleckais, zuikučiais, sausiučkais, džiovinukais*. Jie valgomi su saldžiu atšaldytu aguonpieniu. Šio patiekalo nebuvo galima ragauti iki ateis jo eilė – *paskutinė patrova* [paskutinis patiekalas]. Vaikams primindavo: „*Paragauskis mirė, mirsi ir tu.*“

Kalėdoms pjaudavo kiaulę. Valgydavo riebią sriubą, šviežią mėsą, šaltieną, iškepėdavo kalakutą ar kitą kokią paukštį, kimšo kraujines ar bulvines dešras. Būtinai kepdavo pyragą – dažniausiai su aguonomis, kartais su smulkinta mėsa.

Užgavėnėms virėdavo daug mėsos, iškepėdavo riebaus plokštainio ir būtinai išvirėdavo spurgų (*kropelių*).

Velykų patiekalai panašūs. Stalas puošiamas margučiais, kepamas kumpis duonos tešloje, bulvinės bandos.

Šeimos šventės, pateikėjų liudijimu, XX a. pradžioje nepasižymėjo valgių gausa, įvairumu. Prisimenama, kad **vestuvėms** būdavo verdamas puodas *kruštienės* (perlinių kruopų sriubos), pridedama į „*bliūdus* [dubenis] *šmoteliais supjaustytos mėsos, virusios tose pačiose kruopose. Vestuvėms ant stalo dėdavo skilandžio, dešros, šaltienos, sviesto, sūrio, pyrago, sausainių ir visada duodavo naminių makaronų sriubos – lokšinių*“ (Magdalena Majauskienė, gim. 1913 m., Striėlčiškių k.). Arba: „*Dar ir gerokai po karo vestuvėse nebūdavo nei ruletų [vyniotinių], nei kotletų. Makaronų puodą išvirėdavo, mėsos bliūdą [dubenį] padėdavo ir – valgykit. Būdavo, sakydavo, kraučius [siuvėjas] su peiliu, o jūs su nagučiais mėsa imkit. Nebuvo šakučių. O dabar – spasabėlio yr, tik parunkėlio reik [pinigėlių yra, tik tvarkos reikia]*“ (Uršulė Kaminskienė, gim. 1913 m., Jūodupių k.). Nuo XX a. 5 dešimtmečio vestuvėse jau atsiranda mėsos vyniotiniai, netikras zuikis, balandėliai. „*Jei balius, kad ir vestuvės, tai papjauna kiaulę, skubina karkas išrūkyt ir iš jų suka vyniotinius. Į vieną karką virtų kiaušinių pridedi, į kitą – maltos mėsos. Iš tos pačios mėsos išvirėdavo šaltienos, iš raumenėlio – kotletams primala; jei gyvena prie vandens, tai žuvies iškepa. Pyragus, sausainius namuose kepdavo. Prieš kokią penkiasdešimt metų atsirado naminiai tortai. Labiausiai kepdavo „cukrinius avinėlius“. Neišpasakyto skanumo! Gerdavo mažai – jei naminio vyno, alaus, o jei dvi bonkeles [du buteliukus] degtinės – turi būt daug žmonių*“ (Joana Borisevičienė, gim. 1932 m., Oželių k.). O jau XX a. 6–7 dešimtmetyje vestuvių puotos tampa lenktyniavimu – kas daugiau ir įvairesnių valgių, gėrimų „*kad ir iš žemės iškas*“, kad tik nustebinus svečius. Reikėtų nepamiršti, kad vestuvėms Suvalkijoje ilgiausiai išsilaike tradicija kepti svočios pyragą (*karvojų*) – įvairiomis figūromis išgražintą pyragą. Tai apeiginis pyragas.

Jei jau užsiminėme apie vestuves, reikia pakalbėti ir apie pyragą, vienu metu tapusį vestuvių simboliu, svočios pyragu – **šakotį** (*bankuchena*). Kulinarijos specialistai sako, kad šis pyragas atkeliavo iš Vokietijos ir per Suvalkiją paplito po visą Lietuvą. Pirmiausia raguotasis pyragas imtas kepti klebonijose, tai bus lėmusi Jurginių tradicija aukoti bažnyčiai kiaušinius, kad sektųsi gyvuliai. Ūkininkės jų tiek daug prinešdavo, kad bažnyčios tarnams buvo galvosūkis, kaip juos naudingiau suvartoti, kad jie nepasentų. Šakočiui iškepti reikia daugybės kiaušinių, o iškeptas pyragas gali ir metus išsilaikyti neprarasdamas nei formos, nei skonio. Reikia pripažinti, kad suvalkietės – geriausios šakočio kepėjos. Šiuose kraštuose šakotis vadinamas raguoliu arba tiesiog – pyragu. Kaip šis pyragas kepamas, papasakos viena iš kepėjų: „*Vaikystėje nieko nebuvo girdėjusi apie tokį pyragą, išgirdau tik po karo, bet jis dar buvo retenybė. Jį kept išmokau iš savo sesers Albinos Kemežaitės. Ji visą gyvenimą tarnavo pas kunigą ir išmoko kepti raguolį. Kunigui Jurginėse labai daug sunešdavo kiaušinių, tai reikėjo juos kaip nors suvartoti. Sesers pyrago įrengimai buvo prasti. Kepdavo lentinėj malkinėj. Buvo pasidariusi ugniakurą, bet*

nebuvo jokio kamino, apsistatydavo skardinėm plokštėm, užuovėją pasidarydavo ir kepdamo viena ranka sukdamo volą. Maišymui ant vienos taburetės uždėdavo kitą taburetę aukštyne kojom, įstatydavo kibirą, kad būtų stabilu, ir sukdamo tešlą su paprasčiausiu kočėlu. Tai buvo kruvinas darbas. Man buvo lengviau, aš turėjau specialią patalpą, gerą krosnelę, bet kol įsitaisiau elektrinį maišytuvą tešlai ir elektra sukamą volą, paprakaituodavau ir aš kaip reikia. Receptas nesudėtingas, tik ilgas darbas. Jei kepi iš 60 kiaušinių, tai reikia 1 kg 200 g sviesto, t. y. vienam kiaušiniui – 200 g sviesto, ir 1 kiaušiniui – 1 šaukšto miltų, 10-čiai kiaušinių reikia – 200 g cukraus. Pyragui reikia ir 1 litro geros grietinės. Seniau muši į indą vieną kiaušinį, pili jo normą cukraus ir plaki iki baltumo, tada muši antrą kiaušinį, pili cukrų ir vėl plaki. Taip plakdamom, kol visus kiaušinius po vieną sumušdamom. Dabar jau taip nedarau. Pirmiausia bliūde [dubenyje] gerai išsuku sviestą, tada dedu kiaušinių trynius, o baltymai būna atskirti ir laukia savo eilės. Miltus pili į tą masę po truputį, kad būtų lengviau maišyti. Sviestas, kiaušinių tryniai, cukrus, miltai sudėti – ir tęsiasi ilgas sukimas su kočėliuku. Suki, suki, suki, pakeli kočėlą ir žiūri, ar tešla tąsi. Jei matai, kad tešla tįsta gerai, reiškia, kad jau tešla paruošta, ir tada supili litrą grietinės. Imiesi baltymų. Jie jau pačioj pabaigoj, juos reikia išplakti iki putų ir supilti į kibirą, į bendrą masę. Pirmą kartą, kai ėmiausi kepti raguolį, tai nuo sukimo tešlos per sąnarius taip ištinu rankos, kad negalėjau jų pakelti. Labai svarbu produktai. Kiaušiniai turi būti nesenai, grietinė – pusė normos rūgšti, pusė – saldi. Naminis riebus sviestas irgi ne visada gerai, kartais pamaišau pirktinio. Taigi baigi sukt tešlą, nutaisai su grietine tirštumą ir eini kept: kuri židini, įkaitini volą. Sukant reikia įkaitinti, kad vienodai sušiltų. Kad iškepes pyragas nusimautų, volui reikalingi „marškiniai“. Nukerpu gabalą medžiagos, apgaubiu volą ir apsiuvu. Plona medžiaga ugnies neatlaikys, geriausia „marškiniams“ tinka drobė, neblogai ir perkelis. Volą sukdamom ranka. Labai reikia mokėt jį sukti, jis neturi šokinėt, turi suktis vienodai. Paprastai vienas suka volą, kitas pilsto tešlą ir ugnelę pakursto. Raguolį iškept, tai prie židinio reikia prastovėt dvi valandas. Kai raguolis didėja, storėja, tai jis darosi toliau nuo ugnies, tada židini reikia labiau pakurt, kad nebūtų žalias. Plongaliui mažiau reikia karščio. Sesuo sakydavo, kad pirmą pyragą visos kepėjos pasiima iš pelenų, bet man pirmasis pasisekė. Voliuko vienas galas plonesnis, tai kai pyragas iškepa, storąjį galą staigiu judesiu kresteri, pyragas atšoka, pasistumia truputį ir su „marškiniais“ nusiima. Pradžioje aš volą su pyragu guldydavau ant pagalvės ir tik tada nuimu ir pastatau atsargiai. Dažniausiai tenka kept pyragą iš 80 kiaušinių“ (Ona Bučinskienė, gim. 1926 m., Pilviškių mstl.). Vienu metu žymiausios raguolių kepėjos Pilviškiuose buvo: Ona Gadišauskienė, Ona Bučinskienė, Anelė Kalvaitienė, Mockevičių, Puodžiukaičių šeimos.

Ir keletas žodžių apie **laidotuvių** vaišes. Daug kas mena, kad laidotuvėms virdavo *kruštieņę* – miežinių kruopų sriubą su bulvėmis ir mėsa. Didelį dubenį sriubos statydavo vidury stalo ir pamėtydavo medinių šaukštų. Kitas dubuo būdavo su mėsa, kurią valgė tiesiog pasiėmę į rankas. Kaip ir vestuvėms virdavo lakštinius (*lokštinius*), papjaustydavo lašinių, kumpio, skilandžio. Pabaigai duodavo ragaišio ar pyrago. Pasitaikydavo ir taip: „Jei laidotuvės pasitaikydavo per gavėnią, tai virdavo kukulaičių su džiovintom griūšiom [kriaušėm], papjaustydavo silkių. Jei šeimnininkas norėdavo gimines ir kitus atėjusius į laidotuves pavaišinti mėsa, tai eidavo atsiklausti kunigo, kad pavelytų [leistų]“ (Magdė Astrauskienė, gim. 1901 m., Alksnėnų k.).

Papročių teisė Pilviškių apylinkėse XX amžiaus pirmojoje pusėje

Venantas Mačiekus

Krivulės (krivuilės). Kaimų ir seniūnijos reikalai buvo aptariami gyventojų sueigoje – *krivulėje, krivuilėje*. Iki Pirmojo pasaulinio karo seniūną (*šaltyšiu*¹) turėjo kiekvienas kaimas, po šio karo daug kur keli kaimai buvo sujungti į vieną seniūniją. Tačiau dažniau vis tiek buvo šaukiamos atskirų seniūnijos kaimų, o ne visos seniūnijos sueigos. Sueigas (krivules, krivuiles) seniūnas sušaukdavo leisdamas per sodybas pranešimą apie sueigą – *krivulę (krivuilę)*. Kai žmonės buvo neraštingi, *krivulę (krivuilę)* sudarė kreiva lazda (seniūno ženklas), kuri buvo paleidžiama su žodiniu nurodymu: „*Girdėjau iš senelių, kad neša lazda – krivuilę ir žodžiu pasako*“². Vėliau kreivą lazda pakeitė į lazdelę išpraustas raštelis, kuriame nurodytas sueigos laikas, kartais ir vieta (jei keitėsi), svarstomi klausimai: „*Būdavo, seniūnas įskelia lazdelę, sulankstęs lapelį įkiša; tokia trumpa lazdelė būdavo, gal 20 cm ilgio, gal ilgesnė; nuo rankų lapelis labai susitepa; tai paima už tos lazdelės ir neša*“³. Kai kurie seniūnai paleisdavo tik raštelį. Kartais seniūnas, norėdamas kad *krivulė* greičiau apeitų kaimą, *krivulę* nuo kaimo vidurio paleisdavo į abu galus⁴.

Krivulės leidimo tvarka buvo nusistovėjusi: ūkininkai žinojo, iš kurio kaimyno gaus *krivulę* kuriam reikės nunešti: „*Eilė buvo nusistovėjusi; tas pats kaimynas atnešdavo, tam pačiam kitam kaimynui nešdavo; kas iš šeimos yra, tas ir neša: vaikas, tėvas, mama*“⁵. Pasitaikydavo, kad *krivulė* užsilaikydavo, neapeidavo viso kaimo: „*Kartais pasitaikydavo, kad krivuilė užsilaiko; tada nuo paskutiniojo eina prieš krivuilę: tas negavo, tas negavo, ir randa, kur susilaikiusi; tikrindavo seniūnas*“⁶. *Krivulę* užlaikiusius smerkė griežta visuomenės nuomonė. Matyt, tokie atvejai buvo reti, nes dalis informantų neprisimena, kad taip buvę: „*Gal kiek pavėlydavo, bet kad visai nenuneštų, tokių atsitikimų nežinau*“⁷. *Krivulė* kaimą apeidavo „*per dieną, kitąkart dienos būna mažai – kitas česo neturi nunešti kaimynui, užlaiko*“⁸. *Krivulėmis* ne tik šaukė sueigas, bet ir skelbė įvairius valdžios potvarkius, nurodymus.

Kaimų *krivulės* dažniausiai rinkosi pas seniūną, o jeigu seniūnas gyveno kaimo pakraštyje, tai turinčioje didelė trobą sodyboje arčiau vidurio kaimo: „*Krivuilė rinkdavosi pas seniūną; jei seniūnas pakrašty kaimo gyvena, tada pas kitą*“⁹; „*Krivuilė rinkdavosi mūsų namuose Balčiūnų kaime, nes sodyba vidury kaimo ir didelė troba*“¹⁰; „*Gulbiniškių kaime rinkdavosi daugiausia pas Ambrazą netoli geležinkelio*“¹¹.

Paprastai *krivulės* rinkosi šiokią dieną įvairiu dienos metu, sekmadieniais – retai: „*Krivuilė rinkdavosi šiokią dieną, sekmadieniais nesirinkdavo; dienos laiku įvairiu, kaip pasitaikydavo*“¹²; „*Kri-*

¹ Iš lenkų k. *sołtys*.

² Informacijos pateikėjas Jonas Baltūsis, gim. 1912 m., gyv. Gulbiniškių k., Pilviškių lauko tyrimų medžiaga, 2006 07 19, Venanto Mačiekiaus asmeninis archyvas. Toliau išnašose nurodomas tik informantas ir informacijos užrašymo data.

³ Petras Oleka, gim. 1917 m., gyv. Opšrūtų k., 2006 07 18.

⁴ Jonas Kyga, gim. 1897 m., Balčiūnų k., 1981 08 12.

⁵ Justinas Jakevičius, gim. 1920 m., gyv. Ramoniškių k., 2006 07 22.

⁶ *Ten pat.*

⁷ Jonas Baltūsis...

⁸ Jonas Merkevičius, gim. 1922 m., gyv. Paežerių k.

⁹ Marija Budrevičienė, gim. 1911 m., gyv. Ramoniškių k.

¹⁰ Jonas Kyga...

¹¹ Jonas Baltūsis...

¹² Jonas Merkevičius...

*vuiles dažniausiai šaukdavo šeštadieniais; sekmadieniais nelabai, jei tik labai svarbus reikalas; kviesdavo krivūiles apie pietus*¹³.“ Eidami į krivūiles apsirengdavo šiek tiek geriau.

Teisę dalyvauti krivūlėje, joje išsakyti savo nuomonę ir balsuoti sprendžiant kokią nors bendruomenės klausimą turėjo kiekvieno žemės turinčio ūkio galva: vyras, o vyrui mirus – jo žmona ar ūkį perėmęs sūnus. Sužinoję apie būsimą krivūlę, ūkininkai stengėsi atidėti numatytas keliones, neišvažiuoti, kad galėtų dalyvauti sueigoje. Jeigu šeimos galva – vyras negalėjo nueiti į krivūlę (toliau išvažiuavęs, serga), tai pasiklaustyti, kas krivūlėje aptarinėjama, galėjo nueiti jo žmona ar suaugęs sūnus, bet be balsavimo teisės. Į krivūlę pasiklaustyti ateidavo ir kaimo bežemiai, taip pat be balsavimo teisės. Jie tik galėjo kreiptis į sueigą koku nors asmeniniu reikalu.

Krivūlėse seniūnas pagarsindavo valstybinės valdžios įsakymus, įvairius pranešimus, krivūlėse buvo ūkiams paskirstomos kaimui skirtos prievolės, mokesčiai. Pvz., carinė valdžia valstybinį žemės mokestį apskaičiuodavo visai kaimo valdomai žemei, o krivūlėje ūkininkai jį išsidalydavo proporcingai valdomai žemei. Krivūlės buvo šaukiamos dėl kaimo kelių taisymo ir tiltų tuose keliuose statymo bei remonto, dėl statybų valsčiuje (pvz., pastato mokyklai), dėl švaros palaikymo sodybose ir išviečių įrengimo ir pan.

Po krivūlių vyrai retai vaišindavosi: „*Nebuvo mados po krivūlių išgerinėti; kortomis lošti tai mėgdavo: koziruodavo susėdę pernakt*¹⁴“; „*Po krivūlės išgerti kartais pasilikdavo, bet labai retai, nes neturėdavo pinigų*¹⁵.“

Krivūlės nutarimai buvo privalomi visai bendruomenei ir bendruomenės nariai jų laikėsi: „*Ką krivūlė nutardavo, visi laikydavosi*¹⁶“; „*Krivūlės sprendimams niekas nesipriešindavo*¹⁷.“

Žemės teisė. Senoliai yra girdėję pasakojimų, kad kažkada kaimo žemė buvo rėžiais. Kaimams skirstantis į vienkiemius, žemė buvo išdalyta sklypais, o sklypai pasidalyti burtų keliu: „*Pasakodavo, kad kaimo žemė buvo rėžiais, o paskui pasidalino sklypais; tie sklypai buvo burtų keliu pasidalinti*¹⁸.“

Ūkininko žemės sklypą nuo kaimynų sklypų skyrė riboženkliais (*kapčiais*) paženklintos 40–50 cm pločio ežios (*rubežiai*), kuriomis vaikščiojančių žmonių būdavo net takai išminti. Paprotys draudė vaikščioti svetima žeme, ežios buvo tarsi niekieno žemė¹⁹. Pasitaikydavo, kad ežias kaimynai pažeisdavo. Pažeidėjas dažniausiai ežią atstatydavo. Jeigu pažeidėjas nesutiko to padaryti, nukentėjęs kreipėsi į teismą: „*Atvažiuodavo teismo atstovai pažiūrėti į vietą; jeigu rubežius nuartas neteisingai, atstato teisingumą, kaltąjį nubaudžia*²⁰.“

Upeliuose žuvį be apribojimų galėjo gaudyti visi norintys: „*Ant Gulbino upelio statydavo bučius; įstato tą varžą, kuolus sukala, kad nepralįstų žuvis, tai ta į varžą įlenda; pavasarį taip gaudydavo*²¹.“

Žuvį su dvibradžiais gaudė ir Šešupėje. Paežerių ežerą tarpukariu Paežerių kaimas išnuomojo žydui. Iki tol ežere žvejoti galėjo visi be apribojimų.

Tarpukariu medžiotojai privalėjo turėti leidimą. Medžioti svetimoje žemėje buvo galima tik gavus tos žemės

¹³ Andrius Masaitis, gim. 1903 m., gyv. Ramoniškių k., 1987 07 19.

¹⁴ Marija Budrevičienė...

¹⁵ Andrius Masaitis...

¹⁶ Marija Budrevičienė...

¹⁷ Jonas Kyga...

¹⁸ Jonas Baltūsis...

¹⁹ Justinas Jakevičius...

²⁰ Ten pat.

²¹ Jonas Baltūsis...

savininko leidimą: „Reikėjo kaimynų parašų, kad leidžia savo žemėje medžioti; jeigu ūkininkas nepasirašė, tai medžiotoją galėjo išvyti; medžiotojas turėjo atsilyginti (ar kiškį atnešti)²².“

Pagal papročių teisę svetimoje žemėje sugautas bičių spiečius priklausė ji atsivijusiam bičių savininkui, o rastas spiečius – jo radėjui: „Svetimoje žemėje sugautas spiečius priklauso spiečiaus savininkui, rastas – radėjui²³“; „Bičių spiečių pasiimtas, kas atsiveja, o šiaip – radėjui²⁴.“

Šeimos ir paveldėjimo teisė. Ūkininkai stengėsi ūkių vaikams nedalyti ir perduoti kuriam nors sūnui, jeigu sūnų nebuvo – dukrai, o kitiems vaikams išmokėti dalis. Pasitaikydavo, kad didelį ūkį tėvas perskeldavo pusiau ir atiduodavo dviem sūnums: „V. 100 margų²⁵ ūkį perskyrė dviems sūnums²⁶.“ Pagal paprotį pirmenybę paveldėti ūkį turėjo vyriausias sūnus ar vyriausia duktė (jeigu šeimoje nebuvo sūnų), bet ne visi tėvai šios nuostatos laikėsi: „Kuriam sūnui palikdavo žemę – priklausė nuo tėvų, kurį jau nužiūrėdavo, nes prie jo likdavo tėvai²⁷“; „Tėvas žemę paskirdavo vienam, kuris patikdavo²⁸.“

Dalies iš tėvų ūkio dydis priklausė nuo ūkio ekonominio pajėgumo, vaikų skaičiaus šeimoje, lyties ir tėvų valios: „Dalys daugiausia buvo lygios sūnums ir dukterims; jeigu negalėdavo išsimokėti, tai parduodavo žemę, o pinigus pasidalydavo²⁹“; „Dalys kitiems vaikams priklausė nuo tėvo valios: daugiausia po lygiai, galėjo ir nuskriausti kurį nors³⁰.“ Kurio nors vaiko mokslui išleisti pinigai buvo laikomi kaip dalis: „Jeigu išleido į mokslus, tai dalis kaip ir atiduota³¹.“ Dukterų pasogos dydis daugiausia priklausė nuo ūkio ekonominio pajėgumo: didelis ūkis, be tradiciškai pasogai duodamų gyvulių (karvės, į vežimą pakinkyto arklio), dar pridėdavo 10 tūkst. ir daugiau litų pinigais³²; mažesni ūkiai, stokodami pinigų, kartais pasogos duodavo ir vieną kitą ha žemės³³.

Perduodami ūkį sūnui ar dukteriai, tėvai užsirašydavo išlaikymą, kuris buvo vadinamas išimtaine (andinarija³⁴, ančpyžė³⁵): „Kai tėvai ūkį perduoda sūnui, sau užsirašo andinariją: grūdų, bulvių, pieno, mėsos, kambarį, pinigų – visko, ko reikia pragyventi³⁶.“ Išimtinės dydis priklausė nuo ūkio dydžio: daugiau žemės turinčio ūkio – didesnė, mažiau žemės turinčio – mažesnė. Toliau nuo Pilviškių esančiuose kaimuose į išimtinės sutartį įtraukdavo ūkio prievolę duoti arklį sekmadieniais nuvažiuoti į bažnyčią: „Iš Piliūnų į Pilviškius 3 km, o persikėlus per Šešupę – tik 1,5 km; arklio bažnyčion nuvažiuoti nerašydavo, nueidavo pėsti³⁷.“ Kai kuriuose ūkiuose tėvai į išimtinę įtraukdavo pasėlį – teisę pasisėti sutartą sėmenų kiekį ir užaugusių linų derlių sunaudoti savo reikmėms, pasiskirdavo sau avių su teise nusikirpti jos ir jos ėriukų vilnas³⁸. Dideliuose ūkiuose kartais tėvai pasiskirdavo sau žemės sklypą, kurį apdirbti, apsėti ir nuimti derlių privalėjo ūkio paveldėtojas, o tėvai derlių sunaudavo savo nuožiūra:

²² Andrius Anskaitis, gim. 1896 m., gyv. Ramoniškių k., 1981 08 13.

²³ Jonas Kyga...

²⁴ Andrius Anskaitis...

²⁵ Suvalkijoje margas lygus 56 arams.

²⁶ Vincas Karpavičius, gim. 1896 m., gyv. Guřbšilio k., 1981 08 10.

²⁷ Jonas Baltūsis...

²⁸ Jonas Kyga...

²⁹ Ten pat.

³⁰ Andrius Anskaitis...

³¹ Petras Oleka...

³² Ten pat.

³³ Justinas Jekevičius...

³⁴ Iš baltarusių k. *andynaryja*.

³⁵ Iš vokiečių k. *aufspeisen*.

³⁶ Jonas Merkevičius...

³⁷ Ten pat.

³⁸ Jonas Kyga...

„Tėvams išlaikyti būdavo žodinis susitarimas, gal kas ir dokumentą kokį sudarydavo; tėvai žemės sklypą pasiskyrė, buvo toks išsikišęs apie 10 ha; turėjau apsėti, nupjauti, iškulti viską; derlius tėveliams; o jie paskui ar parduoda, ar atiduoda, ar sau pasilieka; pasitardavo su tėvais kuo apsėti, bulvių pasisodindavo, daržovių; vadino andinarija, gal ančpyžė³⁹.“

Dažniausiai tėvams išlaikyti buvo sudaroma rašytinė, namų ar patvirtinta notaro, išimtinės sutartis. Tokia sutartis buvo ypač reikalinga, jei paveldėtojai parduodavo ūkį svetimiems, kurie su ūkiu perimdavo ir išimtinės sutartyje numatytus ūkio išipareigojimus. Sutartis buvo reikalinga, jei tarp tėvų ir ūkio paveldėtojų kildavo ginčų dėl ūkio išipareigojimų: „Vaikai kartais bylinėdavos su tėvais, kad per didelę andinarija⁴⁰.“ Kai tėvai su ūkį paveldėjusio sūnaus ar dukters šeima gražiai sutardavo, tai tėvai išimtinės sutartyje numatytų produktų neimdavo, valgydavo kartu „prie stalo“. Kai kada išimtinės sutartyje tėvai užsirašydavo tik „pavalgyti prie stalo“: „Prie stalo užsirašo duoną; duona – prasčiau negu produktai⁴¹.“

Jeigu vaikas neklauso tėvų, eina prieš jų valią, jis galėjo prarasti savo dalį. Tėvai visiškai nieko neduoti negalėjo, turėjo duoti nors simbolinę dalį, nes, kitaip, sūnus ar duktė, kaip dalies negavę, galėjo jos reikalauti teisme: „Dar caro laikais netoliese dukrai davė 200 rublių, o sūnams – po 3 rublius⁴².“

Medžiaginię šeimos turtą ir pinigus daugiau tvarkė šeimos galva – vyras, pasitardamas su žmona: „Šeimos pinigų kasa pas vyrą; maišydavosi tie pinigai: ir pas vieną, ir pas antrą; pas vyrą gal daugiau – mokesčius mokėti reikia; vyras daugiau tvarkė pinigus⁴³.“ Žmona visiškai disponavo tik atsineštu kraičiu. O jos pasoga buvo naudojama ūkio reikalams, dažnai vyro seserų ar brolių dalims išmokėti. Žmona turėjo savo kasą, kurios įplaukas sudarė „moteriška prekė – kiaušiniai, sviestas (1–2 kg), vištos⁴⁴.“ Žmona iš savo kasos pirkto sau skareles, kojines, šeimai – druskos, cukraus, vaikams – skanėstų.

Jeigu jaunamartė mirė nuo vestuvių nepraėjus metams (pvz., gimdydama) ir nepaliko vaikų, tai pagal paprotį jos vyras pasoga, atskaičiavus laidotuvių išlaidas, ir nepanaudotą kraičio dalį privalėjo gražinti mirusios tėvams ar broliams. Ne visi našliai taip elgėsi. Mirus vyrui ir nesant vaikų, našlę vyro giminės galėjo išvaryti iš namų, bet tik su pasoga ir nepanaudota kraičio dalimi.

Prieš Pirmąjį pasaulinį karą gana griežtai buvo laikomasi papročio, jeigu šeimoje yra kelios dukterys, tai jos turi tekėti iš eilės, jaunesnioji negali lenkti vyresnės: „Seniau tekėti dukterys laikydavosi eilės⁴⁵“; Jaunesnė sesuo negalėjo lenkti vyresnės⁴⁶.“ Jeigu vyriausiajai dukteriai dėl kokių nors trūkumų (grožio, elgsenos ir pan.) nesipiršo, tai tėvai jai padidindavo pasoga: „Pasogos pridėdavo vyresnei dukteriai, jeigu jos neimdavo⁴⁷.“ Taip teigė dar XIX a. gimę informantai. Tarpukariu šio papročio griežtai nebesilaikyta.

Jeigu ūkininkų šeima neturėjo vaikų, tai dažniausiai imdavo augintinį (taikydavo iš giminių), jį užaugindavo ir senatvėje jam perleisdavo ūkį, o patys užsirašydavo išimtinę: „Įsisūnydavo daugiausia iš giminių; kartais įsisūnydavo ir pamestinukus⁴⁸.“ Kiti ūkį užrašydavo

³⁹ Petras Oleka...

⁴⁰ Marija Budrevičienė...

⁴¹ Vincas Karpavičius...

⁴² Ten pat.

⁴³ Petras Oleka...

⁴⁴ Jonas Kyga...

⁴⁵ Ten pat.

⁴⁶ Andrius Anskaitis...

⁴⁷ Vincas Karpavičius...

⁴⁸ Jonas Kyga...

giminėms: „*Vaikų neturintys, nusenę ūkininkai su įpareigojimu žiūrėti senatvėje ūkį užrašydavo giminėms*⁴⁹.“

Nesantuokinis vaikas į tėvo turta turėjo teisę tik tada, jei yra išūnytas.

Po vyro ar žmonos mirties sutuoktinis tam tikrą laiką privalėjo gedėti, nekurti naujos šeimos. Skirtingai vertinama gedėjimo trukmė: „*Po vyro ar žmonos mirties nesivesdavo metus*⁵⁰“; „*Gedulas: vyrui mirus.– metai, žmonai mirus – kaip ir mažiau*⁵¹“; „*Vyras po žmonos mirties tuoj gali vesti, o žmonai reikėjo laukti 9 mėnesius*⁵².“

Turgūs. Pirkimo – pardavimo ir mainų sutartys. Turgūs buvo neatskiriama ūkininko gyvenimo dalis. Pagrindinis Pilviškių valsčiaus turgus buvo pačiuose Pilviškiuose trečiadieniais, mažesnis, vadinamas *bobaturgiu*, penktadieniais. Be to, beveik kas mėnesį (išskyrus kovą, gegužę ir spalį) vyko prekymečiai (*jomarkai*). Kai kurie ūkininkai antradieniais nuvažiuodavo į Vilkaviškio turgų, trečiadieniais – į Marijampolės. Laikyta, kad Marijampolėje būdavę bene didžiausi turgūs Suvalkijoje⁵³. Iki Pirmojo pasaulinio karo ir po karo Pilviškių turgus vykdavo miestelio aikštėje ties dabartine mokykla. Vėliau buvo nupirktas žemės sklypas Antanavo link ir ten perkeltas gyvulių turgus⁵⁴. Turgūs vykdavo ir šalia vokiečių Kromų malūno.

Turguose nebuvo nustatytos kainos, pardavėjai kartais ir žymiai daugiau nei tikroji prekės vertė užsiprašydavo (ypač parduodami karvę, arklį). Todėl pirkėjas ir pardavėjas dėl prekės, ypač didesnės vertės, kainos derėjosi. Sulygti dėl kainos kartais padėdavo tarpininkas (*makleris*): „*Pilviškiuose buvo makleris, žydas toks; jis padėdavo derėtis tai į to, tai į ano pusę: tam, kuris parduoda, sakydavo – nusileisk, o tam, kuris perka – mokėk daugiau; makleriui reikėjo atsilyginti*⁵⁵.“ Nepatyrę pirkėjai kvietėsi vyresnį žmogų padėti išsirinkti norimą pirkti gyvulį: „*Vokietis prašė padėti nupirkti arklį; po to užfundijo*⁵⁶.“

Jei pirkėjas ir pardavėjas dėl brangesnės prekės kainos sutardavo, abu sukirsdavo rankomis. Pagal seną paprotį tai reiškė, kad pirkimo-pardavimo sutartis jau sudaryta ir nė viena iš šalių negali keisti žodžio: „*Derėdavos dėl kainos; dabar mažiau derasi; kai sutaria dėl kainos, tada delnais sumuša; jau susitarė, viskas, jau tam parduota*⁵⁷“; „*Sakydavo, jau rankomis sukirto; jeigu kas iš šalies daugiau siūlys – jau sutarta*⁵⁸“; „*Sumušimas rankomis – pirkimo-pardavimo sutarties užbaigimas; laiko, kad persigalvoti negerai*⁵⁹.“

Pagal seną paprotį, pardavus gyvulį (karvę, jautį), reikėjo tą gyvulį ganiusiam piemenukui duoti *uodeginės koki litą*⁶⁰.

Jei prekės pirkėjas neturėjo visų suderėtų pinigų ar dėl kokių nors kitų priežasčių negalėjo prekės iš karto paįmėti, tai jis įmokėdavo tam tikrą sumą, vadinamą *rankpinigiais*, kaip garantą, kad jis tą prekę pirs ir pardavėjas jos neparduos kitam; jeigu pirkėjas persigalvoja, jis praranda rankpinigius: „*Paėmei rankpinigius, jau neparduosi kitam*⁶¹“; „*Jeigu persigalvoji, rankpinigiai prapuola; gavęs rankpinigių, sąžiningas žmogus neturi parduoti kitam*⁶².“

⁴⁹ Jonas Merkevičius...

⁵⁰ Andrius Anskaitis...

⁵¹ Vincas Karpavičius...

⁵² Jonas Kyga...

⁵³ Justinas Jakevičius...

⁵⁴ Jonas Baltūsis...

⁵⁵ *Ten pat.*

⁵⁶ Vincas Karpavičius...

⁵⁷ Justinas Jakevičius...

⁵⁸ Jonas Baltūsis...

⁵⁹ Jonas Kyga...

⁶⁰ Jonas Baltūsis...

⁶¹ Justinas Jakevičius...

⁶² Andrius Anskaitis...

Mainų sutartys buvo mažiau paplitusios negu pirkimo-pardavimo sutartys. Dažniausiai ūkininkai tarpusavyje mainėsi gyvuliais siekdami pagerinti veislę: avimis – dėl geresnės vilnos, norėdami užsiauginti gerą motininę kiaulę – paršais ir pan. Žeme ūkininkai mainėsi retai. Lauko tyrimų metu užfiksuotas tik vienas toks atvejis: vietinis vokiečių ūkiai norėdamas padidinti savo žemę, vertės skirtumą apmokėjo pinigais⁶³.

Mainų arkliais iniciatoriai daugiausia buvo čigonai. Jie turėjo veterinarijos žinių, mokėjo arklį taip paruošti mainams, kad jis atrodytų daug geresnis negu iš tikrųjų yra: „Čigonai iplaka, iplaka arklį, tas arklys greitai eina, gerai atrodo; mokėdavo čigonai⁶⁴“; „Čigonų būdavo pilnas jomarkas; tie perka, parduoda arklius; čigonai arklius prigąsdina, įmuša; jie atrodo žvalūs; jeigu arklys šlubuoja viena koja, tai užkausto antrą ir tada nešlubuoja⁶⁵“; „Būdavo čigonų Pilviškiuose turguje; sako, čigonas arkliui degtinės į gerklę pripila, tai arklys toks strainas⁶⁶ būna; žmogus nusiperka, arklys visai lėtas; čigonas norėdavo ir mainyt, ir pirkt, ir parduot, visaip⁶⁷.“ Mainydami arkliais čigonai paprastai norėjo gauti priedą: „Čigonas be priedo nemainys; prašydavo priedo pinigais⁶⁸.“ Išdrisę su čigonais mainytis arkliais ūkininkai dažniausiai „nusimainydavo“. Įvairių gudrybių, sudarant mainų sutartį, tradicinė čigonų moralė nesmerkė, laikė, kad nepastebėjęs čigono arklio trūkumų yra kaltas pats ūkininkas: „Kas kaltas, kad tu neatidarei akių, tai atidarei mašną⁶⁹.“

Sudarius pirkimo-pardavimo ar mainų sutartį dėl didesnės vertės prekės (pvz., arklio), buvo vaišinamasi – geriamos magaryčios. Dažniausiai dėl magaryčių sutardavo derėdamiesi dėl kainos: „Dėl magaryčių derėdavosi; katras nuleidžia kiek, tai kito magaryčios; jei nesutaria – tada perpus⁷⁰.“ Magaryčių pakviesdavo ir susiderėti padėjusį maklerį.

Prekybininkai žydai. Pilviškiuose gyveno didelė žydų bendruomenė, kurios rankose buvo sutelkta prekyba. Parduotuvių ir restoranų savininkai buvo žydai, išskyrus maisto parduotuvę turėjusį Mikolavičių. Bene turtingiausias Pilviškių žydų bendruomenės narys buvo grūdų pirklys Maksonas, pirkdavęs grūdus į sandėlį ir, pakilus kainoms pasaulio rinkose, juos eksportuodavęs⁷¹. Kai kurie žydai specializavosi supirkti arklius ir juos eksportuoti į Vokietiją ir kitas šalis. Neturtingi žydai po kaimus važinėjo mainydami į prekes ar supirkdami arklių karčius ir uodegas, kiaulių šerius, skudurus, kaulus, žvėrių kailiukus⁷².

Žydai buvo igudę derybininkai, todėl, norint nepermokėti už perkamą prekę, reikėjo derėtis dėl kainos: „Krautuvėj dvigubai užsiprašo; nežinai tikros kainos – sumokėsi⁷³.“ Kartais dėl kokios nors prekės derybos užsitęsėdavo gana ilgai: pirkėjas meta derybas ir eina iš parduotuvės, pardavėjas vejasi jį, kiek nuleidžia kainą, kviečia sugrįžti ir derybos tęsiasi. Žydai krautuvininkai pažįstamiems, patikimiems klientams duodavo prekių skolon (*ant bargo*): „Žydai siūlydavo imti prekių skolon; be pinigų duodavo, pirkėjas pasižadėdavo atiduoti⁷⁴“; „Žydai duodavo prekių skolon, užsirašo, kitąsyk atiduosi⁷⁵.“

⁶³Jonas Kyga...

⁶⁴Ten pat.

⁶⁵Justinas Jakevičius...

⁶⁶smarkus, mitrus, greitas (iš lenkų k. *strojny*).

⁶⁷Jonas Baltūsis...

⁶⁸Andrius Anskaitis...

⁶⁹Ten pat. *Mašna* – nedidelis maišelis pinigams dėti.

⁷⁰Vincas Karpavičius...

⁷¹Jonas Baltūsis...

⁷²Ten pat.

⁷³Justinas Jakevičius...

⁷⁴Jonas Baltūsis...

⁷⁵Petras Oleka...

Nuomos sutartys. Daugiausia buvo nuomojama žemė, sodai ir gyvuliai. Seniausia visos ar dalies ūkio žemės nuomos forma buvo nuoma „iš pusės derliaus“. Tokios sutartys paprastai buvo sudaromos žodžiu su liudininkais ir be jų. Nuomininkas turėjo savo arkliais ir padargais įdirbti ir išėti žemę, prižiūrėti ir nuimti derlių, iškulti javus, o gautą derlių pasidalyti su žemės savininku pusiau. Jei sėklą laukams apsėti davė kuri nors viena šalis, prieš dalijantis grūdus sėkla buvo gražinama jos davėjui. Jei nuomininkas išnuomotą žemę dirbo pirmus metus, jis rudenį privalėjo išėti ne mažesnę plotą žieminių negu rado pasėtą pavasari pradėjęs dirbti.

Tarpukariu paplito ūkių nuomojimas už pinigus sudarant nuomos sutartis raštu ir dalyvaujant dviem liudininkams. Nuomininkai stengėsi žemę išsinuomoti keleriems metams, kad geriau įdirbta ir įtrešta žemė duotų didesnę derlių.

Kai kurie ūkininkai linams sėti nuomojo žemę iš dvarų, už tą dvarui buvo atlyginama daugiausia atodirbiais. Mažažemiai sutardavo už atodirbius savo avis išganyti daug žemės turinčių ūkininkų bandoje: „Už seną avelę – dvi dienas atidirbti, už jauną – vieną dieną⁷⁶.“

Rangos sutartys. Pagrindinės rangos sutartys kaime buvo sutartys dėl trobesių statymo. Dėl gyvenamojo namo (*stubos*) ar kito pastato statybos ūkininkas su dailide (*meisteriu, meistru*) dažniausiai susitardavo žodžiu. Prieš sudarydamas sutartį dailidė apžiūrėdavo statybinę medžiagą, įvertindavo jos būklę, išsiaiškindavo su ūkininku pastato, tarkime, gyvenamojo namo ilgį, plotį, durų, langų skaičių, sutardavo dėl darbų kainos. Dažniausiai dailidė imdavosi darbo su savo darbininkais, kuriuos jis samdėsi ir mokėjo algas: „Jeigu stato stubą, tai meistras ateina su savo vyrais: keturi dirba, o ūkininkas moka meistrui, o tas samdosi⁷⁷.“ Paprastai dailidę ir jo darbininkus ūkininkas apnakvindino ir maitino. Pasitaikė dailidžių, kurie statyti ateidavo be savo darbininkų, jais ūkininkas turėjo pasirūpinti: „Pas mane budavojo⁷⁸, atėjo meisteris vienas, jam duodi padėjėjus, ir dirba⁷⁹.“

Samdos sutartys. Daugiau žemės turintys ūkininkai samdėsi bernus, mergas, piemenis. Samdos sutartys buvo sudaromos samdinių namuose, jei į juos atvažiuodavo samdinių ieškantys ūkininkai, arba jomarkuose. Surinkti darbščią ir sąžiningą šeimyną buvo nemaža ūkininko atsakomybė: „Nežinomų samdinių ūkininkai vengdavo; apie nežinomus paklausinėdavo juos pažįstančių⁸⁰.“ Suderėjęs algą su bernu, ūkininkas jam duodavo rankpinigių (*pradotką*⁸¹), kurie neįėjo į algą, – buvo duodami samdos sutarčiai sustiprinti. Rankpinigiai galėjo sudaryti 1–2 % samdinio algos, pvz., „caro laikais berno alga – 40 rublių, mergos alga – 30 rublių, pradotkas – koks rublis⁸².“ Derėdamasis dėl algos samdinys išsiderėdavo keletą laisvų dienų. Tokių dienų neturėjo piemuos, kuri tik kartais sekmadieniais paleisdavo nuo bandos nueiti bažnyčion ar aplankyti tėvų⁸³. Tarpukario metais alga daugiausia buvo pinigais, pvz., metinė berno alga nuo 300 Lt per 20 metų išaugo iki 500 Lt⁸⁴. Dalį algos samdiniai kartais ėmė grūdais, samdinės ūkininko žemėje sėdavosi linų, derėdavosi vilnų⁸⁵. Turintys

⁷⁶ Jonas Kyga...

⁷⁷ Jonas Baltūsis...

⁷⁸ Statyti (iš lenkų k. *budować*)

⁷⁹ Justinas Jakevičius...

⁸⁰ Jonas Kyga...

⁸¹ Iš lenkų k. *zadatek*.

⁸² Jonas Kyga...

⁸³ *Ten pat.*

⁸⁴ Jonas Baltūsis..., Juozas Andrušaitis, gim. 1912 m., gyv. Gulbiniškių k., 2006 07 20.

⁸⁵ Andrius Anskaitis...

gyvus tėvus samdiniai ūkininko žemėje tėvams pasisodindavo bulvių: „*Merga ar bernas po kokius 2 cnt bulvių sodindavo; parveždavo bulvių tėvams*⁸⁶.“ Samdos sutartys buvo žodinės, tarpukario metais atsirado ir rašytinės.

Vyrų ir moterų samdinių darbai buvo nusistovėję: „*Mergos buvo galima tik paprašyti, kad vyrišką darbą dirbtų (pvz., akėtų), bet priversti nebuvo galima; sekma-dieniais mergos liuobė kiaules, melžė karves; gyvulius perkėlė ūkininkas, neprašė berno; jeigu merga dar ir virtuvėje dirba, tai jai brangiau moka*⁸⁷.“

Didelius ūkius turintys ūkininkai turėjo pasistatę savo žemėje nedidelių namukų, į kuriuos už atodirbius įleisdavo gyventi savo būsto ir žemės neturinčias šeimas. Šeimos galva – vyras už pastogę, žemę daržui ir bulvėms, ganyklą ir pašarą karvei turėjo atidirbti sutartą dienų skaičių per darbymetį. Be to, jis, kada šeimnininkų ūkiui reikėjo, turėjo dirbti daugiau dienų negu sutarta ir už jas gaudavo padienio darbininko atlyginimą. Šeimnininkai pageidaudavo, kad per darbymetį, kaip padienė darbininkė, dirbtų ir nuomininko žmona⁸⁸.

Pagal paprotį sutarto laiko neišdirbęs, t. y. samdos sutartį sulaužęs samdinys galėjo netekti užmokesčio už dirbtą laiką: „*Caro laikais, jeigu tarnybą pameti, tai nieko negauni*⁸⁹.“ Tarpukario metais samdinio teises gynė Lietuvos Respublikos įstatymai: „*Prieš atsitraukdamas samdinys prieš dvi savaites turėjo pranešti; kiek atbūta, ūkininkas turi sumokėti; jeigu blogas bernas, atmokėjai ir tegul eina; reikėjo pranešti prieš 10 dienų, kad pasirinktų kitą vietą*⁹⁰.“

Pagal paprotį samdinio padarytą žalą ūkininkas galėjo išskaičiuoti iš samdinio algos: „*Retokai, bet išskaičiuodavo iš algos už padarytą žalą; išskaičiuavo piemeniui už paršingos kiaulės išsimetimą*⁹¹“; „*Galėjo išskaičiuoti iš algos; tarnaitai sudužo moliniai indai...*⁹²“; „*Jeigu didelį nuostolį samdinys padarydavo ūkiui, tai atskaičiuodavo iš algos; tarkime, samdinys sužalojo gyvulį*⁹³.“

Per darbymetį daugiau žemės turintys ūkininkai samdėsi padienių darbininkų bulvėms kasti, daržams imti, durpėms kasti ir kt. darbams. Padienėms darbininkėms moterims mokėjo tik 1,5 Lt už dieną ir davė valgyti⁹⁴. Norėdami daugiau uždirbti vyrai ir moterys imdavosi darbų už akordinį užmokestį, mokamą už visą pagal susitarimą padarytą darbą. Akordiškai dirbdami uždirbdavo iki 5 Lt per dieną, bet ūkininko nebuvo maitinami. Pagrindiniai akordiniai darbai: pjauti javus, kirsti rugius, kasti durpes, ravėti cukrinius runkelius⁹⁵.

Amatininkai (kalviai, malūnininkai, kailiadirbiai, siuvėjai). Kalvių buvo vos ne kiekviename kaime⁹⁶. Prisimenami geri kalviai vokiečiai: „*Gulbiniškių kaime buvo kalvis vokietis Reisas; jo uošvis Krygeris irgi buvo kalvis; Reisas turėjo dar du brolius kalvius: Bagotojoje ir Jokšų kaime; kalviai daugiausia buvo vokiečiai*⁹⁷.“ Ūkininkai kalviui už darbus apmokėdavo iš karto; jei kartais neturėjo pinigų, – prašė palaukti. Prisimenama⁹⁸, kad caro laikais kalviai kalėdodavo: lankydamo savo klientus, moterims dovanodavo savo dirbinių (peilių ir pan.), priimdavo dovanojamus grūdus ar kitus produktus. Tas paprotys, matyt, susijęs su kaimo

⁸⁶Jonas Kyga...

⁸⁷Andrius Anskaitis...

⁸⁸Petras Oleka...

⁸⁹Vincas Karpavičius...

⁹⁰Andrius Anskaitis...

⁹¹Jonas Kyga...

⁹²Vincas Karpavičius...

⁹³Jonas Merkevičius...

⁹⁴Jonas Kyga...

⁹⁵Andrius Anskaitis...

⁹⁶Jonas Merkevičius...

⁹⁷Jonas Baltūsis...

⁹⁸Ten pat.

kalviais, kuriuos kaimas įkurdino savo žemėje (davė žemės kalvei pasistatyti ir daržui) ir jie privalėjo pirmiausia aptarnauti savo kaimo ūkininkus.

Pilviškiuose buvo vokiečių Kromų šeimai priklausę malūnas, kuris prastai malė, pikliavo⁹⁹, darė kruopas, spaudė aliejų; kviečius mainė į pikliuotus miltus (*pikliavonę*), jeigu malūnas jų turėjo¹⁰⁰.

Pilviškiuose gyveno kailiadirbys (*kailius*), kuris išdirbdavo avių kailius. Priėmęs išdirbti ūkininko avių kailius, kailiadirbys išduodavo „kvitą“ – išraižyto perskelto pagaliuko pusę, kitą to pagaliuko pusę pririšdavo prie kailių. Atvažia- vęs atsiimti išdirbtų avikailių ūkininkas pateikdavo savąją išpjaustyto pagaliuko pusę, kailiadirbys palygindavo su pririštais prie avikailių ir tokiu būdu surasdavo ūkininko avikailius¹⁰¹.

Siuvėjai su mokiniais siūti eidavo per sodybas.

Mokydamasis kalvio ar siuvėjo amato, mokinys paprastai pirmaisiais metais už mokslą mokėjo meistrui, o antraisiais ar trečiaisiais jau meistras jam kiek primokėdavo už darbą: „Pirmais metais gizelis¹⁰² mokėjo kalviui, antrais metais, jeigu gizelis gerai dirba, jau kalvis jam primoka¹⁰³“; „Kalviu dvejus trejus metus mokinasi; jeigu trejus metus, tai kalvis duoda valgyti ir mokėti nereikia; kai mokosi metus, tada reikia mokėti¹⁰⁴“; „Iš pradžių gizelis turėjo siuvėjui mokėti; paskui, kada pramoksta, tai gal siuvėjas gizeliui primoka, jeigu gizelis gerai dirba¹⁰⁵“; „Vienus metus moka kriaučiaus¹⁰⁶ mokinys, antrus metus – jau kriaučius moka¹⁰⁷.“

Padegėliai. Elgetos. Nuo seno galiojo nuostata, kad padegėlius būtina sušelpiti: „Padegėliai važiuodavo pasirinkti; kas duoda litą, kas – grūdų, maisto, kas pašaro (jeigu trūkumas); atvažiuodavo pažįstami žmonės ir iš toliau¹⁰⁸.“ Valsčius padegėliams išduodavo pažymėjimus ir jie galėjo važiuoti prašyti šalpos į tolimesnius kaimus.

Pagal tradiciją atėjusį elgetą (*ubagą*¹⁰⁹) reikėjo kuo nors sušelpiti: „Buvo priimta ubagai ką nors duoti; ubago paklausdavo „ko nori?“, duodavo, ką galėdavo¹¹⁰“; „Įėjęs ubagas pasimeldžia; žmonės duoda ką nors¹¹¹“; „Elgetai reikėjo ką nors duoti; caro laikais kartais per dieną pereinavo 5–6 ubagaudami; ubagai turėdavo kriukį, ant kriukio botagą, nes šunys būdavo palaidi¹¹²“; „Ubagų eidavo daug; nebuvo tokios dienos, kad neateitų; jeigu atėjo, reikia duot iš maisto; Pilviškiuose kunigas įsteigė ubagyną, kur pasenusius, palięsusius ubagus priglausdavo¹¹³.“ Tarpukariu mirusius elgetas kaimas palaidodavo savo lėšomis¹¹⁴.

Nuganymai. Pasitaikydavo, kad svetimas gyvulys ar naminis paukštis javams ar daržams padaro žalą. Tuomet gyvulio savininkas ir žalą patyręs ūkininkas kartu įvertindavo žalą ir sutardavo dėl atlyginimo: „Kada gyvulys padaro nuostolį kaimyno javams, tuomet tas, kieno gyvulys, ir tas, kuriam padarytas nuostolis, abu įvertina nuostolio dydį; paprastai kaimynas geranoriškai žiūri į kaltininką; atsilygina pinigais ar produktais, kaip sutaria¹¹⁵“; „Svetimus javus, daržus nuganiusių gyvulių savininkas at-

⁹⁹ smulkiai malė (iš lenkų k. *pytlować*).

¹⁰⁰ Jonas Markevičius...

¹⁰¹ Jonas Baltūsis...

¹⁰² mokinys (iš lenkų k. *gizel*, vokiečių k. *Geselle*).

¹⁰³ Justinas Jakevičius...

¹⁰⁴ Vincas Karpavičius...

¹⁰⁵ Jonas Baltūsis...

¹⁰⁶ siuvėjas (iš lenkų k. *krawiec*).

¹⁰⁷ Jonas Kyga...

¹⁰⁸ Jonas Merkevičius...

¹⁰⁹ Iš lenkų k. *ubog*.

¹¹⁰ Andrius Anskaitis...

¹¹¹ Justinas Jakevičius...

¹¹² Jonas Kyga...

¹¹³ Jonas Merkevičius...

¹¹⁴ Vincas Karpavičius...

¹¹⁵ Andrius Masaitis...

*lygina javais, jeigu nuganė javus, daržovėmis, jeigu nuganė daržoves*¹¹⁶.“ Kai dėl žalos dydžio nesutarė, tuomet kvietėsi komisiją: seniūną ir du liudininkus. Kai žala buvo nedidelė ir kaimynai gerai sugyveno, tai svetimų gyvulių padarytą žalą dovanodavo: „*Kaimynas kaimynui dovanodavo už padarytą žalą; jeigu didelė žala, tada jau mokėti reikėjo; nelygu žmonės – vieni dėl žalos dydžio susitardavo patys, kiti seniūną kviesdavo*¹¹⁷.“ Sugautus javuose svetimus gyvulius retai uždarydavo. Ūkininkai atsilygindavo ne tik už pasėliams, bet ir už žmogui padarytą žalą: „*Atsilygindavo už šuns įkandimą, jaučio subadyimą*¹¹⁸.“

Radybos. Pagal paprotį, radęs kokį daiktą ar pinigų, žmogus turėjo apie tai viešai paskelbti, kad atsišauktų jų savininkas. Kol žmonės buvo mažiau raštingi, radėjas kreipėsi į kunigą, kuris per pamokslą paskelbdavo apie radinį. Vėliau radėjas paskelbdavo laikraštyje ar pranešdavo policijai. Atėjusį atsiimti radinio smulkiai išklašinėdavo apie daikto požymius ar pinigų sumą bei kupiūras, iš kurių ta suma susidėjo. Paprotys reikalavo, kad radėjui būtų atsilyginta *radybomis*¹¹⁹.

Dekalogo laikymasis. Lauko tyrimų metu buvo surinkta medžiagos apie šių Dievo įsakymų vykdymą: trečiąjį – „Švęsk sekmadienį“, septintąjį – „Nevok“ ir dešimtąjį – „Negeisk svetimo turto“.

Sekmadienį lauko darbų nedirbo: „*sykį sekmadienis – darbai palikti*¹²⁰“. Išimti sudarė rugių (duonos) gelbėjimas esant blogiems orams: „*Būdavo, bažnyčioje klebonas paskelbia, kad lietūs, rugiai rikėse dygsta, pradžiūvo, tai vežkit, vežkit, gelbėkit derlių, kad nebūtų bado; jau klebonas leidžia, grįžus iš bažnyčios – rugių vežti*¹²¹“; „*Kunigas užsakydavo, kad blogi orai, nežiūrėkit sekmadienio, parėję iš bažnyčios vežkit rugius; tai tik vienas darbas; o šienus, kitus darbus nedirbdavo*¹²².“

Lietuvių valstiečių papročių teisė vagyste laikė bet kokį nelegalų svetimo turto pasisavinimą, išskyrus savavališką dvaro ar valstybės miško kirtimą: „*Galima buvo vogti iš valdiško miško – ne nusikaltimas*¹²³“; „*Vogdavo valdišką mišką, o kaimynų tai neliesdavo; valdišką mišką vogti – ne griekas; jeigu revizija rasdavo nekleimuotą kelmą, tai eigulys už pavogtą medį turėdavo iš savo kišenės sumokėti; todėl eigulys vaikščiodavo šautuvą užsikabinęs ir gaudydavo miško vagis*¹²⁴.“ Nenorėdami eiguliui pridaryti nemalonumų, nuolatiniai valdiško miško vagys stengėsi nepalikti pėdsakų: medį iškirsti iš šaknų („*vogti mišką būdavo galima – iš šaknų*¹²⁵“), sumaniai užmaskuoti kelmą ir pan. Valstiečių nuomone, dvaro ar valdišką mišką Dievas augino, į jo auginimą nėra įdėta darbo ir todėl jis priklauso visiems.

Iki Pirmojo pasaulinio karo ir pirmaisiais metais po karo ūkininkus labai vargino arkliavagystė. Ūkininkai kaip įmanydami gynėsi nuo vagių: „*Mūsų senelių arkliai naktį tvarte stovėjo; buvo štanga*¹²⁶ *ant durų uždėta, spyna, naktį tvartą rakino*¹²⁷.“ Nors ūkininkai stengėsi apsaugoti savo turtą, į gaujas susijungę arkliavagiai vis tiek apvogdavo ūkininkus. Organizuotas arkliavagių gaujas ūkininkai vadino *karališkais vagimis*: „*Karališki vagys pavagia tinkamą arklių ir*

¹¹⁶ Andrius Anskaitis...

¹¹⁷ Jonas Merkevičius...

¹¹⁸ Andrius Anskaitis...

¹¹⁹ Jonas Merkevičius... Jonas Baltūsis... Andrius Anskaitis...

¹²⁰ Justinas Jakevičius...

¹²¹ Petras Oleka...

¹²² Justinas Jakevičius...

¹²³ Jonas Kyga...

¹²⁴ Marija Budrevičienė...

¹²⁵ Vincas Karpavičius...

¹²⁶ geležinė juosta, dedama skersai durų ar langinių, kad būtų stipriau uždaryta (iš vokiečių k. *Stange*)

¹²⁷ Petras Oleka...

*nepagausi, neatsiimsi pigiai*¹²⁸.“ Beveik visoje Suvalkijoje yra minimi Prienų arkliavagiai, kurie pavogtus arklius atjodavo arčiau Rytprūsių sienos, kur turėjo žemėje išsikasę slėptuves, čia palaikydavo ir tada pervarydavo į Rytprūsius: „*Prie Šešupės vagys buvo įsitaisę bunkerius; čia buvo toks pervedimo punktas; pavogdavo tuos arklius toli, čia atgabendavo, čia buvo padaryta slėptuvė į krantą; šlaitas aukštas, kokių 4–5 m, loma pievoje, tame šlaite padaryta slėptuvė; tuos arklius palaikydavo, o paskui per naktį jau į Vokietiją, per rubežių; vokietis koks ten gyveno; kai susekė, tai tas vokietis turėjo išėiti, kaimas nelaikė jo; visas kaimas pasirašė, kad jis turės likviduoti savo ūkį ir išėiti*¹²⁹.“

Arkliavagių gaujos terorizavo ūkininkus, už bandymą priešintis keršijo ūkininkams padeginėdami jų sodybas, vogdami arklius. Kelių šios knygos straipsnių autorius Vincas Tumosa šių eilučių autoriui nurodė savaitraštyje *Šaltinis*¹³⁰ aprašytą konfliktą tarp Būdviečių Gudelių ūkininko ir organizuotų, matyt, *karališkųjų arkliavagių*. Kiek pagedagavę skelbiame *Šaltinyje* spausdintą tekstą.

„*Per pusiaugavėnio mugę Vilkaviškyje pavogė Jurgio Šukio, Būdviečių Gudelių kaimo, Paežerių valsčiaus ūkininko, tris gerus arklius su vežimu. Gudrus ūkininkas tuojau telegrafavo į visus kraštus, nurodydamas arklių spalvą ir visą jų išvaizdą. Tuo dar tikrai nepasitikėdamas, nuėjo pas žinomus Vilkaviškio vagis, žadėdamas jiems 25 rublius, jei sušnypinės, kur pavogtieji arkliai. Šiek tiek suramintas sugrįžo namon. Ant rytojaus pavakare gauna telegramą, kad arkliai suimti Cipliškiuose {Šipliškė, mstl. Suvalkų aps., Lenkija}. Vidurnaktyje gi atsibasto iš Vilkaviškio vyras su moteriške taipgi pranešdami, kur arkliai ir reikalauja tų prižadėtųjų 25 rublių. Šukis atsiliepia nereikalaujans jų pranešimo, nes jau turįs tikrą žinią. Galų gale duoda jiems 5 rublius už kelionę ir pasiunčia grįžt, iš kur atėję. Po kelių dienų Šukio sesuo K. atsilanko Vilkaviškyje ir girdi grūmojimus prieš brolių, jei neatsilyginsias su vagimis. Praneša tą žinią į Būdviečių Gudelius, bet brolis to nepaiso. Netrukus vidurnaktyje prikelia iš miegų visus Šukių namus riksmas: „Kaukas dega!“ Iš kur ugnis atsirado, niekas nežinojo, gana to, kad Šukio kaimyno Kauko klojimas ir tvartai su gyvuliais supleskėjo liepsnose.*

Prieš Verbą tą savaitę Kaukas gauna įdomų laišką: „*Atsiprašom tavęs, Kaukai, ką nekaltai tave sudeginom: norėjom padegti ūkininką Šukį, bet per klaidą tave sudeginom. Tegu tad Šukis atlygina visas nuoskaudas, kitaip ir ant jo klojimo užgiedos raudonas gaidys.*“

Šukis supratęs, kad čia ne juokai, nuvažiavo Vilkaviškin, susitaikęs užmokėjo 20 rublių ir šiandien jau liuosas nuo baimės ir nelaimės. R.“

Iki sustiprėjant Lietuvos Respublikos policijai Lietuvos kaimas su arkliavagiais kovojo pats: gaudė, tardė, mušė: „*Arkliavagius smarkiai mušdavo; vieną, pavogusį du arklius, taip sumušė, kad tas mirė*¹³¹.“ Tarpukariu vagystės kaimuose beveik išnyko: „*Bet tokių vagysčių per daug nebuvo; durys būdavo nerakintos, nieko; svetimšalių nebuvo*¹³².“

¹²⁸ Ten pat.

¹²⁹ Andrius Masaitis...

¹³⁰ *Šaltinis*, 1906, geg. 31, p. 174.

¹³¹ Andrius Anskaitis...

¹³² Petras Oleka...

Kalendorinių papročių pabiros Pilviškių apylinkėse

Libertas Klimka

Įvadas. Tradiciniai papročiai – tai gyvensenos tam tikrame sociume taisyklės; jie yra pamatiniai ir dvasinės kultūros konstrukto sandai, formuojantys vietinę tapatybę. Papročius į sistemą sujungia kalendorinis žemės ūkio darbų ratas. Augmenijos lapų ir žiedų sklaida, vaisių branda, žiemos sąstingis – šie cikliniai gamtos reiškiniai seka saulės kelionę dangaus skliautu. Lygiai taip metų ritmu sukasi ir ūkininko darbai bei rūpesčiai, pabaigtuvės ir šventės. Visa tai sudėstyta į tradicinį papročių kalendorių, kurio taisyklės, tapusios papročiais, būdavo perduodamos iš kartos į kartą. Svarbios ūkininkavimo taisyklės bendruomeninėje atmintyje sustiprinamos, suteikiant joms liaudiškų tikėjimų formą, taip pat susiejant su bažnytinėmis šventėmis.

Kiekviename Lietuvos etnografiniame regione žemdirbystės papročiai yra kiek skirtingi: nelygu kokia dirvos kokybė, žemės ūkio naudmenų rūšys, žemės įdirbimo būdai ir padargai. Tam įtakos galėjo turėti net ir labai tolimas, gal net gentinės bendruomenės sanklodos papročių paveldas. Todėl yra prasminga atskirai tyrinėti kiekvieno krašto etnožinią, išryškinant vietinius jos bruožus (Klimka, 2004, 54–58).

Šiame straipsnyje apibendrinamos Pilviškių valsčiaus gyventojų tradicinių kalendorinių papročių žinios; iš esmės tai yra kolektyvinės atminties XX a. pabaigoje tyrimas. Šio straipsnio objektas – kaimo vyresniojo amžiaus žmonių tradiciniai kalendoriniai papročiai ir liaudiški tikėjimai. Medžiaga lauko tyrimais buvo renkama 1981 m. Vilniaus universiteto kraštotyriminkų ramuvos ekspedicijos metu; ji buvo papildyta 1994–2012 m., anketuojant pagal platesnį klausimyną (Klimka, 1995, 141–146). Palyginimui pateikiama ir keletas retesnių papročių, užrašytų XX a. pirmoje pusėje į Lietuvių mokslo draugijos (LMD) ir tautosakos archyvų (LTA) fondus. Kalendoriniai papročiai Pilviškių valsčiuje anksčiau nedaug tebuvo tyrinėti. Etnografų dėmesio nepatraukė gal ir todėl, kad žemės ūkis čia plėtotas gana moderniai, pagal kaimyninės Prūsijos pavyzdį. Ir senolių išminties patarimai, mitinės atodairos, nebetekę praktinės naudos, greit ėmė dilti iš žmonių atminties. Pilnam kalendoriniam ciklui atstatyti surinktos Pilviškių apylinkėse medžiagos mažoka, tačiau atskiri vietiniai bruožai yra išraiškingi ir saviti, papildantys bendrą lietuvių tradicinio kalendoriaus bei jo raidos suvokimą.

Tradicioniai kalendoriniai papročiai ir liaudiški tikėjimai – ši kolektyvinė atmintis – atspindi labai gilią žemdirbiškojo etnosu patirtį. Joje apibendrinti šimtmėčiais kaupti gamtos stebėjimai, pastebėtos subtilios fenologinių reiškinių sąsajos. Lietuvių kalendoriniuose papročiuose galima išvelgti tiek archajiškojo mėnulio kalendoriaus reliktų, tiek agrarinės magijos elementų iš vėliau susiformavusių sezoninių žemdirbystės ciklų. Tradicinio kalendoriaus bruožų, kitados buvusių gyvensenos taisyklėmis, ilgo išlikimo priežastis – santykinai objektyvus jų pobūdis, išreiškiantis dangaus šviesulių periodinio judėjimo įtaką augmenijos ir gyvūnijos bioprocesams. Ypatingas

Straipsnis leidyklai įteiktas 2020 07 27, serijos „Lietuvos valsčiai“ Lietuvos lokalinių tyrimų mokslo darbų komisijos įvertintas 2020 10 15.

dėmesys čia mėnuliui, nuo kurio atmainų priklauso žemės syvų tekėjimas augalo skaidulomis (Klimka, 2009). Taigi visa tai buvo ne tik pagarbos duoklė protėvių kultūros paveldui, bet ir praktiškai vertingos ūkininkavimo žinios. Atodairos į mėnulio fazę tebepraktikuojamos kai kuriuose pavasario bei rudens darbuose ir šiandien.

1. Pavasarėjančią gamtą stebint. Apie būsimus žemės ūkio darbus kaime pradedama galvoti, vos tik pasirodžius pirmiesiems prabundančios gamtos požymiams. Kokie bus ateinančių metų orai ūkio darbams? Ar lietingi, ar sausringi ir kada kokie? Kokioje dirvoje kurias kultūras sėti, sodinti?

Šie kasmetiniai žemdirbio rūpesčiai sprendžiami, atsiklausus senolių išminties apie gamtos reiškinių sąsajas. Ir pradedant jau žiemos šventinėmis dienomis. Štai sakoma, kokia Kūčių diena – toks bus ir Šv. Jonas [13]. Jei tądien pučia pietų vėjas, tai vasara būsianti šilta, jei iš šiaurės – šalta [2]. „*Jei per Kūčias sninga, vasara bus lietinga*“ [12, 20]. Kūčių naktį ypatinga atida būdavo skiriama ūkio gyvuliams: „*kad jų niekas negalėtų užkerėti, reikia išvalyti visas rindas, lovius, ir tuokart jiems neduoti esti*“ (LMD I 580/2–3). Šaltos Kalėdos pranašaujantios šiltas ir malonias Velykas [13]. Šią metų šventę apibūdina toks priežodis: „*Atėjo Kalėdos – gaspadoriams bėdos*“ [19, 20]. Mat samdiniams ir piemenukams privalu sumokėti sutartą atlyginimą. O iš gero gaspadoriaus samdiniai parsineša ir *paviržio* – kepalą duonos, pyragą, karkos [13, 23]. Dosniai tada, jeigu norėdavo sutarti ir kitiems metams. Vakarai nuo šv. Kalėdų iki Trijų Karalių vadinami *tarpušvenčiais, tarpukalėdėmis*; tada namuose visa šeimyna [12, 16, 34, 35]. Namuose poilsis, sakydavo, kad ilgieji, arba tarnų, tarpukalėdžių vakarai yra šventi, tad nevalia nei megzti, nei verpti [30, 36]. Juolab nekuldavo, girnomis nemaldavo, nes susirgtų gyvuliai [14]. Jaunimas rengdavo vakarones su pasišokimais [15, 18].

Per Tris Karalius diena jau pailgėjanti per gaidžio žingsnį. Tai įdomus palyginimas, savo kilme menantis archajiškus kalendorinius matavimus, kai būdavo stebima saulės padėtis horizonte tekos ar laidos metu.

Kaimynus tarpušvenčiais su gerais palinkėjimais, pajuokavimais, oracijomis ir giesmėmis aplankydavo *Trys Karaliai*. Jie su lininėmis barzdomis, aukštomis kepurėmis ar karūnomis, ilgais baltais rūbais, išpuoštais blizgučiais [5, 15, 16], nešini skambučiu [33], ilgomis lazdomis su barškalu [6]. O su jais – ir gausi palyda: angelas, muzikantas, meška, garnys, karalienė, velniai, *čigonka* su vaiku [1, 28], dar ir *bez džionka* [8]. Velnias smagiai šokdindavo *čigonką* [5], o kad jo uodegos kas nenutrauktų, būdavo ją prisismaigstęs adatų [6, 11]. Betgi įdomiausia – kai į sodybą įgarma tarpušvenčiais po kaimus *kareivių* vedžiojamas *šyvis*. „*Šyvoukas būdavo parėdytas taip: užpakaly rėtis, prieky galva arklis, o per vidurį vyras*“ [2, 33]. Tokį arklių sudarydavo vienas arba net du jauni vyrai [4, 10, 13, 30]. Šyvi lydėdavo 6 kareiviai, ginkluoti mediniais kardais, ir jų karininkas, taip pat meška, čigonas ir *čigonka* [15, 23]. Persirengėliai pasibeldavo į turtingesnius namus, jų vyresnysis klausdavo: „*Ar galėtume šyvouką pašokinti?*“ Gavus leidimą, šyvis stuboje pirmiausia rodydavo savo paklusnumą – „*šyvis klaupia, piestu stoja*“ [19]. o tada – miklumą, šokdamas per suolą (*uslaną*) ar net per du [2, 4, 27]. Jeigu jam nepavykdavo peršokti, *čigonas mušdavo su kanču*“ [1, 33]. *Kareiviai* visus pralinksmindavo pašokę „*Noriu miego, saldaus miego*“ [4, 9]. Persirengėlius žmonės vaišindavo, apdovanodavo

ir pinigais, sakydami – „šyvukui ant avižų“ [13, 23]. Trijų Karalių dieną susirinkęs jaunimas vaišindavosi švęsdami *Šyvio galvos nukirtimą* [27]. *Šyvio šermenis* rengdavo ir antrą Velykų dieną [6]. Kaip žinia, šyvio šokdinimo paprotys žinomas tik Suvalkijos etnografiniame regione; Pilviškių apylinkėse jis gyvavo iki Antrojo pasaulinio karo [11, 14, 29, 32].

Nuo Kalėdų iki Užgavėnių tęsiasi *Mėsiedas* [3]. Žiemos vidurys – sausio 25-oji, šv. Pauliaus atsivertimas [12]; sakoma, tądien barsukas iš olos išlenda apsidairyti. Jei pamato savo šešėlį, išsigąsta jo, vėl slepiasi migyje – tai pavasaris dar negreit ateis [5, 6]. „*O meška tądien savo irštvoje tik sučėpsi ir ant kito šono verčiasi*“ [13, 14]. Kartais šis viduržiemo tikėjimas nukeliamas į vasario 2 dieną, Grabnyčias, bažnytinę Kristaus paaukojimo šventę [9]. Tądien bažnyčioje šventinamos graudulinės žvakės, kurios degamos prie mirštančio ar prie velionio (*nabašniko*). „*Kiekviena mergina, kai eidavo į marčias, turėdavo kraičio skrynią. Į jos prieskrynį susidėdavo į lininę skepetą susuktas grabnyčias; jei numirs, tos žvakės bus uždegtos prie mirusios*“ [19]. Uždegdavo graudulinę, ir jei kam iš šeimynykščių suskausdavo peršalus gerklę [18].

Šv. Agotos dieną, vasario 5-ąją, bažnyčioje pašventinta duonos riekutė gelbstinti gaisrui užsiplieskus. „*Tada reikia atnešti šv. Agotos duonos ir įmesti į ugnį. Tačiau reikia žinoti, kaip įmest tą duoną, iš kurios pusės atsistot, kad ugnis pradėtų suktis, ir tada ją išvesti. Blogai įmetus duoną, ugnis skersai gyvenvietės eina*“ [33]. Be to, duonos reikia mesti į visus keturis degančio namo kampus – tada, bėgant šalin, ugnis nuseka iš paskos, kitų pastatų neuždega [4, 15, 21, 36]. Naują pastatą statant, kertėn tarp sienojų įdėdavo šv. Agotos duonos kriaukšlelį [24]. Senovėje tądien būdavo šventinami ir rugiai, jų įpildavo sėklon [26].

Pirmas kalendorinis pavasario mėnuo – kovas; tada ir linksmoji Užgavėnių šventė. Moterys iki jos stengdavosi užbaigti verpimą, nes „*Užgavėnių diedas kuodelius sumindo, suvelia*“ [1]. Per Užgavėnes būtina pasivažinėti, kad linai gerai augtų [8, 25, 33, 34]. Taip ir „*Kanapinis Lašininį išlydi*“ [10, 17]. Važinėdavosi su *skambalais* ir dainuodami [2, 19, 23]. Vaikams ant ledo karusėlę padarydavo, rogutes prie sukamos karties pririšę [26]. *Kanapinis* su *Lašininium* apsilankydavo ir į namus. *Kanapinį* lengva atpažinti – susijuošęs kanapiniu pančiu, o *Lašininis* – pilvotas [26]. Tiedu juokais stengdavosi ką nors nugvelbti, ypač šeiminkės šventei paruoštų mėsiskų valgių [28, 34]. Tada mama vaikams gavėnią taip paaiškino: „*Jau Kanapinis išnešė lašinius, tik pančiai liko*“ [19].

Valgių Užgavėnėms reiktų pasiruošti dvylika, tiek kartų būdavo ir valgoma [12, 33]. Užgavėnių vaišėms virdavo spurgų (*kropelių*) [1, 25, 35], kumpį su kruopomis [26], kepdavo kugelį su rūkyta karka, miltinių su mėsa, šutindavo pupų [19], kepdavo juodų miltų blynų [22]. Pelenų dieną (*per Papelčių*) iš bažnyčios parneštais pelenais barstydavo namiškiams galvas, kad jų neskaudėtų [4, 10]. Tądien vyrai važiuodavo į turgų „*dantų praplauti*“, parveždavo silkių gavėnios metui [23, 24, 34].

Sakoma, jeigu per Užgavėnes dar yra sniego, tai ir Velykoms jo užteks [4]. O jei ši diena sausa, tai ir pavasaris bus nelietingas [14]. Taigi orų spėjimai daugiausia būdavo daromi per išskirtines kalendorines datas – šventines dienas. Bet ir gamtiniai požymiai tam yra svarbūs. Štai eglės daugiau kankorėžių užsiaugino

viršūnėje, o ne ant žemesnių šakų, – vadinasi, ateinanti vasara bus sausa. Todėl pagrindiniams pasėliams reiktų parinkti žemesnę dirvą [8].

Ypatingas dėmesys numatant būsimus metų orus būdavo kreipiamas į kovo mėnesio pradžią. Buvo sakoma, jei kovo pirmoji diena graži, bus gražus ir visas pavasaris. Kovo antroji diena rodanti vasaros orus, trečioji – rudens [4], o ketvirtoji – ir žiemos [14]. Šis spėjimų paprotys – neabejotinai iš amžių glūdumos, kai metų laikas būdavo pradedamas skaičiuoti nuo pavasario. Didžiosios pavasario šventės – šv. Velykų – orai taip pat laikyti pranašiskais [9]. Jei tą ryą teka skaisti saulė, tai ir visi metai bus sėkmingi, o geri orai išsilaikys bent iki liepos [6]. Teka ji linksmai, sakoma, net pasišokėdama [14]. Svarbi ir vėjo kryptis velykrytį: jei pučia šiaurys, vasara bus šalta, jei vakaris – lietinga, o pietys žada šiltą vasarą [9]. Koks vėjas per Velykas, toks vyraus ir iki Sekminių [24]. O jei Didžioji savaitė buvo graži, tokio galima tikėtis ir rudens [12].

Velykų šventės atributika galias išlaiko per visus metus. Verbų sekmadienį pašventintos kadagio šakelės būdavo pakišamos po gegne (*sparu*) apsaugai nuo perkūno įtrenkimo [4, 14, 30 31], arba laikomos užkištos už šventųjų paveikslą (*abrazdo*) [26]. Žinoma, prieš tai jomis nuplakus (*nuverbijus*) užsimiegojusius namiškius. Verbų spygliukais būdavo aprūkomas stubos vidus, kai užeidavo rūstus audros debesys [12, 35]. Prieš kunigo kalėdojimą lygiai taip namus paruošdavo [25, 32]. Pirmą kartą išgenamus į ganiavą gyvulius ar einant bičių kopinėti irgi parūkydavo šventintais kadagiais [24, 31]. Didįjį šeštadienį iš bažnyčios šventoriuje sukurtos ir pašventintos ugnies parnešdavo smilkstančių angliukų viryklei (*mašiniai*) iš naujo užkurti [21, 24, 31]. Kartu ir pašventinto vandens, kurio įpildavo į šulinį, pašlakstydavo stuboje, prie lignonio [1, 6, 33], juo palaimindavo ir rugius [18].

Velykinius margučius dažydavo „*kaip kas akvatija*“: svogūnų lukštais, alksnio žieve [3, 7, 31], samanomis nuo šiaudinių stogų, šieno nuobiromis [37], ažuolo žieve [6], rugių želmanimis, alksnių žirginėliais (*huriukais*) [4, 14, 20], nuspalvintu vašku [18], dažais (*kvarbutė*) [21, 30]. Į bažnyčią šventinti velykinių valgių ūkio šeimininkas ir raitas nujodavo [3, 34]. Tuos iš bažnyčios pargabentus valgius vadindavo *švenčioliu* [13, 24] ar *švenčionu* [10, 23]. Po Prisikėlimo mišių visi skubėdavo namo, – „*eina kaip pakaustyti*“ [37]. Manyta, kad „*kuris greičiau pareis iš bažnyčios namo, tas greičiau apsidirbs ir darbus*“ [25]. O prabudę vaikai ant palangės kepurėje rasdavo Velykų bobutės paliktų margučių [3, 8, 18, 28]. Atvežusi juos „*gručko vežimėliu, pasikinkius vaško kumelaitę*“ [22]. Margučių gaudavo ir antrą šv. Velykų dieną aplankę krikšto tėvus (*podžius*) [37]. Margučių daužynės „*iš atimtiniių*“ – jaunimo pasismaginimas [2, 4, 7]. Įsirengdavo ir sūpynes (*kliūbus*) iš karčių ar susuktų berželių, įtaisytas tarp dviejų medžių [6, 7, 14, 24]. „*Supdavosi iki kelnės nusmunka*“ [19]. Trečioji šv. Velykų diena skirta maldoms, kad ledai javų neišdaužytų [17]. O seniai sueidavo kortomis palošti (*kozėruoti*) iš degtukų [3]. Atvelykis šiame krašte vadinamas *pravadais* [36].

Kryžiaus dienomis (visą oktavą prieš Šeštines – Kristaus žengimo į dangų šventę) kiekvieną rytą žmonės eidavo pagiedoti Visų šventųjų litanijos prie išpuoštų kaimo kryžių ir kapinėse [3, 15, 18]. Maldos – palankiems orams, ūkio darbų sėkmei [7]. „*Vos išaušdavo, girdėdavosi jau vienam kaime gieda, jau kitam*“ [2]. Tomis dienomis nesodindavo bulvių, nes manyta, kad sukirmys [20].

Per lygiadienį būta papročio namuose ant rytų pusės palangės pasižymėti rėmo šešėlio vietą saulei tekant. Tada kas rytą galima pasidžiaugti juo, vis toliau pasislenkančiu ir tarsi ilginančiu dieną, artinančiu pavasarį [5].

Tikro pavasario pradžią paskelbianti pirmoji perkūnija [12]. Ji „*nubudina gamtą*“ [6], „*atrakina žemę*“ [9]. Ant griaustinio „*supurentos*“ žemės galima ir basomis išeiti, atsisėsti ant jos [5]. Po pirmojo griaustinio galima net ir maudytis [9]. Tačiau jei pirmas griaustinis nuaidi, kai medžiai dar be lapų, pavasario orai bus blogi [1, 3, 7]. Ir dar svarbu pastebėti, iš kurios pusės pirmą kartą sugriaudžia. Iš to galima numanyti vasaros pobūdį. Jei pirmasis griaustinis iš vakarų – vasaros orai bus lietingi, iš pietų – vasara šilta. [13]. Apskritai pirmosios perkūnijos sureikšminimas – baltiškiosios mitologemos reliktas. Dievaičiui Perkūnui kitados priskirtos funkcijos – gamtos valdymas šiltuoju pusmečiu.

Pavasario žingsnius lydi paukščių parskridimas. Vieversys sugrįžta pirmasis, kovo 4 d., per *Kazimierines* [1, 3, 7, 10, 14]. Pempės žmonės laukdavo šv. Juozapo dieną, kovo 19-ąją [5, 6, 7, 9, 10, 20]. Tik tą dieną gavėnios metu bažnyčioj „*duodavo šliubą, jei mergai būdavo bėda*“ [18, 33]. Gandras (*garnys*) kielę po sparnu parneša kovo 25 d., Švč. M. Marijos apreiškimo dieną (per *Blovieščius*) [1, 7, 9, 15, 29]. Sakydavo, tądien „*negalima parnešti rykštės iš miško, nes gyvatė į namus pareis*“ [36]. O *garnys* šeimynai parneša *pavakarienį* [24], tada valgoma per dieną keturis kartus, nes diena pailgėjo, o darbų padaugėjo. Kregždės į gimtinę parskrenda paskutinės – per Šeštines [6]. Pavasaris tarsi baigiasi po *Jurginių*, kai varlės nutyla [10]. *Jurginės* (balandžio 23-ioji), sakydavo, yra judėjimo diena, nes nuomininkai tądien kraustydavosi nuo vieno ūkininko pas kitą [6, 21, 22, 23]. Šv. Jurgis laikytas galvijų globėju [29, 33], todėl „*į bažnyčių nešdavo kašę kiaušinių, kad su jais sektųsi*“ [1, 22]. Palaimos galvijams meldami, aukodavo ir sūrį, karką, skilandį [13, 23, 35]. Su arkliais per *Jurgines* nedarbama [25]. Toks pat draudimas ir per Šv. Morkų, balandžio 25-ąją, sakydavo, „*laukai neaugs ir gyvuliai kvaituliu sirgs*“ [4].

Žvaigždžių Sietynui leidžiantis į vakaro žarą, laikas dirvą rengti pavasario sėjai [14, 15]. Prieš pradėdamas varyti pirmąją vagą artojas persižegnodavo, pasiprašydavo sėkmės – „*Dieve, padėk*“. Ir pradžioje ardavo negiliai, kad arkliai veikiai nepavargtų (Balys, 1986, 3–4).

Žemės darbų eiliškumą pagrindinai sudėstydamas mėnulio fazės. Jo ciklas prasideda „*jaunu*“ – trijų dienų po astronominės jaunaties [2]. Beje, kaime jauno mėnulio ir jaunaties terminai neretai sutapatinami. Javus ūkininkai stengdavosi pasėti „*į pilnatį*“, kad varpos būtų pilnos [3], o grūdai stambesni [6]. Manoma, kad delčioje pasėti javai prastai auga [13]. Betgi tuomet išbertų į dirvą nei rugių, nei kviečių nepuolančios kirmėlės [14]. Pastebima, kad anksčiau dauguma ūkininkų atsižvelgdavo į mėnulį, pradėdami sėją [12].

Dirvonus plėsti reikia delčioje – piktžolės neatauga [1, 3, 4, 7]. Miežius patariama sėti „*jaunam mėnuliui stojus*“, kad varpos ilgesnės užaugtų [14, 15]. Šio darbo laikas būdavo nurodomas ir dar tiksliau – mėnulis turi būti „*trijų vakarų*“ (Balys, 1986, 49). Sėja – toks svarbus darbas, kad net smulkmenoms reikia didelės atidos. Pavyzdžiui, išeinant sėti, negalima iškratyti sėtuvės, antraip paukščiai javus lestų (LTA 1658/412). Javus pasėdavo iš ryto prieš pusryčius, o po pusryčių ligi vakaro jie jau turi būti užakėti (Balys, 1986, 11). „*O kad žvirbliai pasėtų javų*

nenaikintų, pradedant sėti, reikia eiti iš vakarų į rytus“ (LTA 436/153–93). Ir dar tokia įdomi pasarga sėjos metu, labai stipriai išreiškianti žemdirbio ryšį su žeme maitintoja: „*Jei sėjėjas per neapsžiūrėjimą paliks vieną biržę neužsėtą, tai ženklas, kad iš tų namų tais metais kas nors mirs*“ (Balys, 1986, 30). Savo javų lauko derlingumui padidinti būdavo imamasi ir maginių praktikų – nagį rezginę iš kaimyno lauko reiktų pertraukti į savąjį (Balys, 1986, 138).

Linus ūkininkai taikydavo sėti Šv. Petronėlės dieną, gegužės 31-ąją (Balys, 1986, 60). „*Moterišką*“ dieną parinkdavo todėl, kad visi darbai su linais – moteriški rūpestis. O štai kanapių sėjai – vėlgi tikslu nuoroda: geriausia jas sėti paskutinį delčios penktadienį (LTA 436/153–94).

Laukų darbams apskritai palankiausias yra pietų vėjas ([2], Balys, 1986, 12). Bet javus sėdavo ir šiaurio vėjo sulaukę – mažiau kenkėjų lauke veisis [5, 14]. Rugius sėjant, gerai, kai vėjas pučia skersai vagos, „*nes ir kertant bus į tą pusę pagulę*“ (Balys, 1986, 38). Į lauką sėjėjas išeidavo barzdos neskutęs, plaukų nekirpęs, nes sakydavo, „*kai plaukas trumpas, tai ir javai trumpi teauga, ilgas plaukas – ilgi ir javai*“ (Balys, 1986, 15).

Daržų sodinimo rūpesčiuose ir dabar neapsieinama be atodairių mėnulio fazei. Bendra taisyklė tokia: kas auga virš žemės, tą reikia sodinti ir sėti esant jaunam mėnuliui, kas po žeme – pilnatyje [1, 5]. Trumpiau tai taip nusakoma: „*Jaunas mėnulis – į virkščias, pilnas – į gumbus*“ [11]. Delčioje pasėtos daržovės jau užaugs menkesnės [8]. Tačiau persodinant daigus, kad jie greičiau prigyty, geriau išisaknytų, reikia palaukti būtent šios mėnulio atmainos [5].

Salotas, krapus, prieskoninius žalumynus palankiau sėti „*ant jauno*“ [3, 11]. Žirniai, pasėti pirmojoje mėnulio fazėje, labai žydi, bet nemezga [6]. Tad ir žirniams, ir pupelėms geriau tinka priešpilnio fazė [11]. O morkos saldesnės, minkštesnės ir sultingesnės, pasėtos būtent jaunam mėnuliui esant [6]. Burokėliams sėti delčios fazė tinka, nes antraip jie išaugs į žyduolius [6]. Ir kopūstams tas metas geras, kad galvos netrūkinėtų, būtų kietos [6, 11]. Betgi jų sėkmingai sėjai žinomas ir tikslus laikas: dvi dienos po pilnaties [14]. Agurkai ir pomidorai sodinami daugiausia per pilnatį [10]. Ir braškes reiktų persodinti būtent šią mėnulio atmainą [7].

Kai kuriuos daržų sodinimo darbus Pilviškių krašto šeimininkės stengdavosi priderinti konkrečioms kalendorinėms datoms. Štai svogūnus sodindavo per *Stasines* (gegužės 8 d.) [6]. O kad *cibuliai* gerai derėtų, sakydavo, „*jų lukštus slapta reikia nunešti ant viešo kelio, kad visi per juos važinėtų*“ (LTA 436/153–312). Agurkams tinkamas laikas – Šv. Urbono dieną, gegužės 25 d., net priežodis toks: „*Sėk agurkus per Urboną, bus pilni gurbai agurkų*“ [6]. Tris dienas prieš Šeštines, tris po šios šventės, sodinimo darbai sustodavo [7]. Tikėta, kad nesilaikant šio draudimo, darbo sėkmė nelydės, javai ir daržovės „*susikryžiuos*“. Būta ir dar vieno gamtos padiktuoto draudimo: kai saulė ir mėnulis dangaus skliaute kartu, nesodindavo žirnių ir pupų [1], nei kitų daržovių [2, 3]. Mat svogūnai ir ridikėliai tuokart išauga žyduoliais [8, 14]. O štai daržines pupeles (*šebelbonus*), kad jų ankštys pilnos būtų, reikia sodinti savaitės pradžioje (Balys, 1986, 59). Suvalkijoje taip pat žinomas paprotys, kad radus lauke seną pantį ar šiaip kokį virvagalį su mazgu, reikia jį parnešti namo ir niekam nematant numesti gale agurkų lysvių,

kad geriau megztų (Balys, 1986, 103). Taip pat agurkų žydėjimo metu patariama surinkti pastebėtus vaisiaus nemezgančius žiedus (*pūstažiedžius*) ir juos išbarstyti tarp kiemo vartų, pro kuriuos dažniausiai vaikščiojama (LTA 436/153–92). Burokus sodinant, žemėje skyles prabadyti verta storu kuolu, tai ir runkeliai užaugsią tokio storumo, kaip tas kuolas (LMD 1706/2–14). Po saulės laidos darže niekas nedirbdavo, „kad kurmiai žemės neverstų“ [2, 6], „visokie vabalai neėstų“ [3]. Ypač negerai mėnesienoje laukuose darbuotis, nes „dvasios prikibs ir darbų neužbaigsi“ [5].

Ypatinga atida būdavo skiriama bulviasodžiui. Vyšnioms žydint – pats tas jo metas (Balys, 1986, 72). Žinoma, čia svarbi ir mėnulio fazė; geriausias laikas – pilnatis [1, 7, 12]. Tačiau į delčią mėnuliui „nors biškį palinkus“, bulvės mažiau kirmys [6]. Ir dar vienas patarimas – dangus turi būti kamuolinių debesų pilnas – „grumstuotas“ [14]. Tik viena išimtis: ir bulvių negalima sodinti per *kryžiaunas dienas* [2]. Krašte išplitus runkelių auginimui, tam taip pat buvo pritaikyta mėnulinė taisyklė: „Runkelius – tik ne per jauną“ [11].

O kad gėlės gražiai darželiuose žydėtų, moterys jas sėja „jauname“ [2, 8, 12, 14]. „Tada ne tik labai ilgai ir gražiai žydi, bet esti pilnavidurės“ (Balys, 1986, 110). Puošniesiems jurginams ši taisyklė taikoma iki šiol [2].

Dvasinė atgaiva nuo pavasariinių rūpesčių ir darbų – kiekvienuose namuose rengiamos gegužinės pamaldos (*mojavos* [19, 29], *mojinės* [21, 28] ar *mojus* [14, 23, 37]). Papuošus Švč. Mergelės Marijos paveikslą ievų žiedais, sprogstančių berželių šakelėmis, rūtų vainiku, popierinėmis rožytėmis, *švariajame* kambaryje būdavo giedama litanija [13, 22, 31, 35]. Po pamaldų jaunimas dar ir pašokdavo [3, 26, 30, 36].

2. Vasaros darbų rūpesčiai. Sekminės – gamtos suvešėjimo šventė. Iš gilios senovės ateinantis paprotys – berželių šakelėmis papuošti stubų vidų, prikalti jų ir prie durų. Piemenėliai tądien labai anksti keldavosi – dar tik švintant, nes pramiegojęs bus visus metus vadinamas *spirgučiu* [6, 8, 14, 32, 37]. Išgindavo šūkaudami, dainuodami (*oliuodami*), o ganiavoje būdavo palikę geros žolės kampuką, kad greit priganytų [3, 19]. Karves piemenukai pargindavo vainikuotas, o pagroję karklinėmis dūdelėmis po langais, iš šeimininkės gaudavo sūrį, kiaušinių [5, 8, 10] arba *sekminpinigių* – gal net kelis litus [7, 18, 28]. Piemenaitę šeimininkė nudžiugindavo padovanodama skarelę [22]. Pavakare piemenys kepdavosi bendrą kiaušiniene [2, 4, 20]. Jaunimo Sekminių džiugesys – tarp medžių įrengtos sūpuoklės [3]. O per *Devintinį* – Dievo kūno šventę (devintos savaitės ketvirtadienį po Velykų) bažnyčioje šventindavo darželio gėles [2]. Parsinešę užkišdavo jas palubėn. Mirus kam iš namiškių, jų įdėdavo karstan [18, 25].

Vasarą žemės ūkio darbams reikia itin gero oro. Tad jo permainų požymiai gamtoje būdavo kuo atidžiausiai sekami, perpasakojami ir jaunajai kartai. Labai tikslus orų kaitos ženklas – šviesus ratas apie mėnulį [1], kuris šiame krašte vadinamas *drigne* [3, 10], *drigme* [4] ar *drėgne* [8]. Aiškinama taip: „*Jei drignis toli nuo mėnulio – dargana bus už trijų dienų, jei arti – tuoj lietus*“ [6, 11]. Apskritai, jei mėnulis „*ūkanotas, murzinas, drumzlinas*“, kita diena bus lietinga [4, 7], apniukusi [6, 12]. Nebūtina artėjančio lietaus požymių dairytis danguje – jie čia pat: jei vištos ilgai neina tūpti – rytojaus dieną būtinai lis; prieš giedrą jos anksti miegui pasirengia [8]. Varnos ant žemės vaikšto, kregždės žemai skraido, dūmai pažeme

driekiais – vis prieš lietų [17]. Lietų atneša „galvoti“ debesys [13]. O jeigu gandrai, šie žmogaus įnamiai, jauniklius meta iš lizdo, vasara bus karšta [8].

Griaustinio vasarą labai bijota, jo sukelti gaisrai anksčiau yra nusiaubę ne vieną kaimą ar sodybą. Dar ir mūsų dienomis nelabai pasitikima perkūnsargiu, naudojami taip pat tradiciniai apsaugos metodai. Manoma, kad labai pravartu namuose turėti kriaukšlelį Agotos duonos ir šventinto vandens [2, 5, 16]. Kylant grėsmingam audros debesiui, šeiminkai užkišdavo krosniakaiščius (*juškas*), namus pasmilkydavo kadagio verba [2, 4, 7, 9], šventintomis žolelėmis [5], pašlakstydavo šventintu vandeniu [9], uždegdavo grabnyčių žvakę [22], apeidavo aplink namus, paskambindami šv. Pranciškaus varpeliu [5, 26]. Dar būta iš prosenovės atėjusio tikėjimo, kad nuo ugnies saugant namus, negalima laikyti raudono gaidžio [10]. Juk ir gaisras įvardijamas *raudonu gaidžiu*.

Kai ateina metas šienapjūtei, į mėnulio fazę vėlgi verta atsižvelgti: kad atolas gerai atželtų, šienaujama per jauną [6, 12]. Kalendorinė šienapjūtės data – Antaninės, birželio 13-oji. Merginos viena kitai slapčiomis pakugždėdavo: „*Nori gerą vyrą gauti – melskis į šventą Antaną*“ [10].

Vasarvidžiu laikomos Joninės. Išvakarėse paslapčiomis vaikinai „*Jonams keldavo vainikus iš ažuolų lapų, iš gėlių*“ [16, 22, 35]. Kai kuriuose didesniuose kaimuose prieškariu imta rengti jaunimo vakarones prie laužo [2, 5, 37]. Mergaitės ten būdavo pasipuošusios gėlių vainikais [24]. Dvyliktą nakties jaunimas eidavo ieškoti paparčio žiedo [10, 11, 13, 30]. Iki tos svarbios šventinės datos reiktų pasirinkti vaistažolių – jų galia stipriausia, jei bus surinktos iki pilnatis [5, 6, 8, 13, 14]. Vaikams sakydavo, kad Joninių rytą saulė tekėdama šoka [2, 8]. Tačiau sunku tai pamatyti, nes ir per Jonines, ir per Petrines dažniausiai ji teka į lietaus debesis. Jei gegutė dar kukuotų po Šv. Jono – ruduo bus ilgas [6]. Joninių šventės tradicija šiame krašte buvo beišnykstanti, senosios apeigos teišliko aidu – rytmečio rasos sureikšminimu. Manoma, kad vasarvidžio rasa esanti ypatinga: ji gydanti reumatą [3], tepant ją, nyksta visokie spuogai, egzemos [8], dedervinės [5, 10, 12], iššutimai ir šlakai nuo veido [11]. Rasa gydydavosi ir suskirdusias, sutrūkinėjusias bei skaudančias kojas [2], pasivaikščiojus basomis po rasą mažėja jų prakaitavimas [5]. Ant lango stiklo iškritusia rasa galima pasitepti sutrūkinėjusias lūpas – išgydo [7]. Ogi pamačius delčią, galima karpų nuo rankų atsikratyti: tam reikia paimti iš po kojų akmenuką ir mesti per galvą, tada nueiti neatsisukus – pranyks ir karpos [6].

Mitinė sąmonė saulei buvo priskyrusi dideles gamtos ir žmogaus darbų globos galias. Vaikams drausdavo į saulę rodyti pirštu, pagąsdindami, kad jis nudžius. Piemenukai žinodavo, kad trumpiausias šešėlis yra vidurdienį, matuodavo jo ilgį pėdutėmis [12]. O jei jau savo šešėlį peržengia – laikas gyvulius ginti namo pietų [1, 4, 7]. Turėdavo netgi saulės laikrodį pasidare: išmeigę į žemę lazda ir akmenukais valandas sužymėję [5].

Saulei nusileidus, suaktyvėjanti negatyvioji mitinių būtybių veikla. Todėl po saulės laidos būdavo draudžiama dirbti. Tačiau kiaušinius sudėti perinčiai kalakutei (*po kurka*) – tai labai tinkamas metas. Jie gerai skils, viščiukai nebus „*kiaurabambiai*“ [9]. Taip pat ir mėnulio pilnatis tam geras laikas. O „*leisti delčioj*“ viščiukai būna rėksniai, labai cypsi [6]. Geriau tam reikalui palaukti mėnulio

„tuštumos“ [15]. Ir dar vienas patarimas – verbų žolėmis aprūkyti kiaušinius bei gūžtą (LTA 436/153–88).

Kirsti rugius žmonės stengdavosi per pilnatį – grūdai stambesni, gerai byra [6, 7]. Tačiau manyta, jog graužikai suvežtų klojiman rugių neliečia, jeigu jie bus nukirsti delčioj [3, 4, 12]. Paskutinę pradalgę kertant, reikėtų surišti porinį skaičių pėdų, ne *lyčną*, kitaip ir kirtikas, ir grėbikė paliks tais metais viengungiai (Balys, 1986, 177). Tikėtina, kad tai kitados rugiapjūtės papročiuose buvusių apeigų javo dvasiai pagerbti atspindžiai.

Dėl oro sąlygų rugiapjūtės darbas gali ir susivėlinti, nes jaunam mėnuliui esant prasidėjęs lietus ilgai nesiliauja [3]. Per „*Septynius brolius miegančius*“, liepos 10-ąją, būtinai turėtų palyti, antraip vasarojaus derlius bus visai menkas. Tačiau ta diena lietūs nesibaigs, lietingos būna dar trys savaitės [1], o gal ir visos septynios [5]. Kaip tuomet laukiama vaivorykštės pasirodant! Vaikams pasakojama, kad gražioji laumės juosta traukianti vandenį į jau išsilijusius debesis [13]. Vadinama ji ir Dievo rykšte – „*vienas jos galas miške, kitas – šuliny*“ [3].

Žolinė (rugpjūčio 15 d.) – tai derliaus šventė ir proga giminės susitikimui, pabendravimui. Bažnyčioje šventinamos išaugintos daržovės [36]. Taip pat ir puokštelė *daržo kvietkų* [12] pramaišiu su javų varpomis [24]. Daug gėlių būdavo paliekama bažnyčioje, o namuose jos sudžiovintos laikomos prie šventų paveikslų. Mirus šeimynykščiu, tų žolelių įdedama į karsto pagalvėlę [2, 8, 14, 28, 37]. Sakydavo, kad pašventintomis gėlėmis galima ir kurmius išvaryti iš daržo [20].

Vasara su savo darbais ir džiaugsmais greit prabėga; jos pabaiga – Šv. Baltramiejus, rugpjūčio 24-oji, kai gandras „*išsineša paldienius* [pavakarius]“ [6].

Ne kartą paminėjus darbų atodairas mėnuliui, reikia pažymėti, kad jo fazių poveikį žmogus pastebėjo jau laukinės gamtos reiškiniuose. Jaunam mėnuliui esant geriau dygsta grybai [5, 14], o delčioje jie labai kirmija [15]. Atsivestą „*per jauną*“ veršiuką patariama auginti, o delčios meto – bus kiauradantis, skurs ir neaugs [6, 9]. Per pilnatį karvės daugiau mūkia, labiau ir sparvos jas puola [6]. Manyta, kad gyvulius reiktų kergti, mėnuliui esant pirmoje fazėje [3].

Iš gyvosios gamtos stebėjimų bei ilgametės ūkininkavimo patirties bus kilęs ir šio nakties dangaus šviesulio mitologizavimas. Tas metas, kai danguje nėra mėnulio, laikytas nepalankiu darbų sėkmei [11]. Tokios naktys vadintos *tamsiomis* [1, 2, 7, 8] ar tiesiog *tuštuma* [6]. O štai pirmą kartą pamačius trijų dienų mėnulį (neomeniją), jis džiugiai sveikinamas: „*Jau gavom jauną!*“ [11], „*Ragas ant dangaus!*“ [6]. Tada reikia sukalbėti tris kartus *Sveika, Marija* [8]. Sudėtingiau yra su mėnulio pilnaties vertinimu, tame randami labai skirtingais laikmečiais susidarę vaizdiniai. Pilviškių krašte sakoma, kad pilnatyje matosi žmogaus veidas ar merga su naščiais [6, 9]. Šie antropomorfiniai vaizdiniai yra kilę iš baltiškosios mitologijos. Sakmėse Mėnulis priglobia skriaudžiamą, persekiojamą našlaitę, pasiūtą vandens. Taip pat pasakojama, kad mėnulyje matosi piktasis Tvardauskas – jis vandenį neša, ten pakliuvęs už blogus darbus [1, 13]. Šiuose pasakojimuose suplakta ankstesnioji sakmė ir istorinio laikmečio legenda apie valdovo Žygimanto Augusto magą. Beje, *pan Twardowski* – populiarus ir kaimynų lenkų folkloro personažas. Dar Tvardausko legenda kartais supinama su Senojo Testamento pasakojimu apie Kainą ir Abelį. Atseit du pikti kaimynai Tvardauskas ir Girdauckas nepritapę tarp žmonių, juos

velnias ir nunešęs į mėnulį [3]. O gal vienas jų ten matosi pasikoręs, kamuojamas brolžudystės nuodėmės [6].

Vėl į archaiką gražina draudimas vaikams rodyti pirštu ir į mėnulį. Sakydavo, „*dūšioms akis išbadysi*“ [5]. Miegančius vaikus saugodavo nuo pilnaties šviesos, užtraukdavo užuolaidas [1], kad neimtų „*lakstyti*“ ar „*blūdyti*“ naktimis [7, 9]. Manyta, kad mėnulio apšviesti, gali tapti nervingi ar net lunatikai [8]. Po saulės laidos drausta ir kūdikio vystyklus skalbti [11], juolab juos išdžiaustyti mėnesienoje [13, 14].

Gamtos reiškinių sąsajų su mėnulio fazėmis taisyklės similitinės magijos principu perkeliamos ir į socialinį gyvenimą. Manoma, kad piršliais važiuojant, kai mėnulis jaunas, sėkmė tikrai lydės [5, 12]. Ir vestuves patartina kelti per jauną ar pilnatyje [4]. „*Pilnaties vestuvės – sveika ir pilna šeima*“ [8]. Taip pat krikštynomis tas laikas yra pats tinkamiausias [8]. Žinia, žmogaus būdai ir likimui mėnulis taip pat turi įtakos: jaunam gimę pasižymi gera sveikata, ilgu gyvenimu, o kitaip klostosi senugaly gimusiems [5]. „*Jaunam gimęs, jaunai ir atrodo*“ [10]. Pilnatyje gimsta sveiki kūdikiai [9], nors senatvėje juos daugiau kamuojančios sąnarių, kvėpavimo takų ligos [6].

Fazių kaitos pagrindu paros kitados buvo suskirstytos į savaites. Nors žemdirbystė seniausiai mėnulinį kalendorių pakeitė sauliniu, kultūros paveldas išsaugojo daug senojo kalendoriaus bruožų. Ne tik *mėnesio* pavadinimą, nebesiejama su mėnuliu, bet ir skirtingą savaitės dienų traktavimą. Nevienodai reikšmingos jos esančios: pirmadienis – tuščia diena [4, 5], pradėti tądien darbai nesiseka [8]. Darbų sėkmės laidas – imtis jų antradienį [12]. Net žmogaus būdas priklausęs, kurią savaitės dieną jis yra gimęs. Štai sekmadienį (*nedėlioj*) gimę – linksmi, sumanūs [5].

Statydami trobesius žmonės taip pat atsižvelgdavo į mėnulio fazę. Statybą pradėti gerai penktadienį, tada namo sienų kinivarpos nepuola, jame neišiveisia graužikų [3]. O per delčią pradėtas statyti namas neužsidega [9].

3. Rudens ir žiemos darbai. Jeigu paukščiai skuba išskristi, reikia paskubėti ir su rudens darbais. Paukščiai anksti susiruošia į kelionę – bus ankstyvas ruduo, greit užšals. Tik nuaidėjęs griautinis pažada dar ilgą rudenį [2]. Ogi rudens pradžios požymis – miške pasirodę kelmučiai [13].

Ruošdami maisto atsargas žiemai, žmonės taip pat stebėdavo mėnulio išvaizdą. Ilgametė patirtis sako, kad kiaulę skersti reiktų delčioje [1, 2, 4, 7, 8]. Tada rūkyta mėsa gerai laikysis, nekirmys [11, 12], neišgels (*nerūdys*) [15]. Tačiau girdėtas ir toks pamokymas – „*jei labai čėdysi, ims ir surūdys*“ [6]. Tinka skerdimui tos dienos, kurių pavadinime nėra „r“ garso (penktadienis, šeštadienis) [6]. Šis linksmas tikėjimas – iš savaitės dienų pavadinimų sąskambio su žodžiu „*kirmėlė*“. Delčioje skeristos kiaulės mėsa susitraukia, sakoma, „*į bliūdą idėjus, nėra kas valgyt*“ [6], priešpilnyje paskerstos – „*minkšta mėsa ir puode jos daug*“ [14].

Kopūstus, burokėlius ir agurkus šeiminkės raugdavo tik delčioj [2, 6, 7, 11] arba pilnatyje [10]. Kopūstai kietesni, jei užraugti per delčią [1, 4, 5, 14]. Jauname užraugti – tik greitam vartojimui, nes būna visai minkšti [2].

Mykolinių, rugsėjo 29-osios, vėjas pranašauja būsimą žiemą: jeigu jis pučia iš pietų, žiema bus šilta, jei iš šiaurės – šalta [14]. Paskutinė rudens šventė – Šv. Martyno diena, lapkričio 11-oji. Ji užmena, kokia bus žiemos pradžia: „*Jeį tądien*

žąsis ant vandens, per Kalėdas bus ant ledo“ [1, 2, 4, 11, 19, 20], „Jei puroynais per Martyną brendu, tai ant Kalėdų einu ledu“ [17]. Sakydavo, kad „Martynas į vandenį geležį įmeta“ – maudytis jau per šalta [9, 27, 37]. Piemenukai artindavo ganiavos pabaigą ir šaukdavosi žiemą, mėtydami nukritusių lapų glėbį – „kad tik greičiau sniegulis!“ [11].

Tikrai rudeniškos nuotaikos yra *Visų Šventųjų diena* (lapkričio 1 d.) ir *Vėlinės (Uždūšinės)* (lapkričio 2 d.). Tadien aplankomi ir sutvarkomi artimųjų kapai, elgetoms nuvežama maisto, drabužių, duodama ir pinigų, kad pasimelstų už giminės mirusiuosius [2, 5, 13, 15, 33]. Sakydavo, kad *Vėlinių* naktį į namus pareina mirusiųjų sielos (*dūšios*), tad ant stalo reikia palikti vakarienės maisto [20]. Žvakutėmis kapus pagerbti nėra sena tradicija, ji paplito tik po Antrojo pasaulinio karo [7, 9, 24, 29, 36].

Pirmoji žiemos šventė – Šv. Andriejus, kartu tai ir *advento* pradžia. Todėl ir sakoma: „Šv. Andriejus striūnas sutrauko – negalima grajint iki Kalėdų“, tad su pasilinksmimais baigta [16, 17, 37]. Merginos nusilauždavo vyšnios šakelę, pasimerkdavo ant palangės. Tikėdavo: jeigu iki *Kūčių* pražydės – ateinančiais metais ištekės [36]. Kitas krašte paplitęs priežodis „*Mikalojus kala – Kalėdos zalatija*“ irgi kalba apie kontrastingus gruodžio orus – šalta mėnesio pradžia lemia šiltą jo pabaigą. O kai iškrenta pirmasis sniegas – po mėnesio jau lauk tikros žiemos [13].

Pastebima, kad mėnulis dabar jau eina kaskart vis aukščiau [13], „*saulės vasaros keliu*“ [3]. Pati saulutė vidurdienį taip žemai, kad „*neperkopia tvartelio*“, o juk vasarą iškildavo aukštai virš stubos [15]. Vyrų žiemos darbas – susikirsti medžių statyboms. Tam reikalui būtina reikiai sulaukti delčios arba „*per seną*“ – tik iš tuo laiku pasiruoštų rąstų namas bus šiltas [4, 8, 14], rąstai ilgai netrūnys [5]. Statyboms netinka palaukėje augę medžiai – „*tokius labai vabalai varpo*“ [6].

Žiemą kaimo žmogui apskritai mažiau svarbių darbų, tačiau ir kitus derindavo su mėnulio faze. Štai tikėta, kad tinklus numezgus pilnatyje, daug žuvų į juos paklius (LTA 1658/551). Merginos plaukus pasikirpdavo, kai dangaus skliaute matyti jaunas mėnulis [1, 5, 7, 10]. Tada stipresni, sveikesni ir greičiau atauga [5, 6]. Delčioje kirpti – negreit ataugo [8].

Žiemos orų permainos ženklai gamtoje tokie: prieš šaltį varnos tupi medžių viršūnėse [1], dūmai iš stubos kamino kyla stačiai aukštyn [3, 9]. Nesunku atspėti atodrėkį: medžiai apšarmoja [4], dūmai iš kamino sklaidosi į visas puses [9], katės labai nagus galandasi [13], šunys voliojasi sniege [13], varnos medžių šakose žiūri į vakarus [13]. Pasitaiko kartais išgirsti griaustinį žiemą – negeras tai ženklas: bus šalta likusi žiemos dalis, blogas pavasaris, nekokie ir visi metai [1, 4, 10]. O ir atodrėkį atneša šis ženklas [7, 12].

Pažvelgęs į gilų žiemos dangų, kaimo žmogus atsidūsėjęs pasakys: kiekvienas turime savo žvaigždę. Krentanti žvaigždė – išskrendanti iš šio pasaulio žmogaus siela [8, 12]. „*Krinta žvaigždė – kažkur mirė žmogus*“ [1, 2, 5, 7]. Gal todėl ir Grįžulo Ratai – *sulūžę* [3, 4].

„*Prieš Kalėdas atskaičiuodavo dvylika dienų ir žiūrėdavo, koks bus oras kurią dieną – toks oras bus tą sekančių metų mėnesį*“ [6, 31]. *Kūčių* diena ypatinga, ji turi griežtų draudimų – kad tik vėlių neužgavus. Negalima ant slenksčio ką pasidėjus kapoti, po juo – *sielų čysčius*. Negalima „*vandenio šiaip virti, reikia nors keletą kruopų*

įmesti, antraip sielos ten kentės“ [22]. Šiuose tikėjimuose – prosenoviškojo mirusiųjų kulto aidai, bene ryškiausiai atsiskleidžiantys šios svarbios šventės papročiuose.

Kūčių stalui prireiks dvylikos patiekalų – tiek buvo apaštalų ir tiek pat mėnesių metuose [4, 16, 24, 25]. Tradiciniai šių apylinkių valgiai: silkė su aliejumi, raugintas avižinis ir spanguolių kisieliai, aguonpienis su kūčiukais, miešimas, uogienė, šutinti žirniai ir kviečiai [15, 22]. Labai svarbu gerai avižinį kisielių paruošti, tad net paraginimas toks: „*Virk, kisieliau, bėk, Motiejau, apie kluoną!*“ [13]. Arba vaikams liepdavo basomis apibėgti stubą [29], ant vienos kojos *kazoką* aplink stubą apšokt [26]. Rarp valgių būtinai turėjo būti ir obuolys [32], nes juo „*Leva prigavo Adomą*“ [2], „*Adomas užspringo, levos prigundytas obuolį valgyti*“ [14, 17]. Obuolį valgydavo iškart po kalėdaičio (*plotkelės*) [4, 14]. Šutintus žirnius išsunkdavo per šiaudus, kuriais paskui apjuosdavo obelį, kad obuolių būtų tiek, „*kiek žirnių per šiaudus nusirito*“ [4]. Šienas po staltiese – jau benykstanti tradicija [7, 14, 28, 34]. Po šventosios vakarienės stalo nenukraustydavo, „*nes ateina giminės sielos valgyt*“, o gal angelai ir šventieji [10, 22, 24]. Merginos vedybinių burtų ir spėjimų eidavo į klėtį – „*ten nėra švento daikto*“ [18]. Kitą dieną vaikus aplankydavo *Kalėdų Senelis* ir apdalydavo riešutais ir saldainiais [2, 21, 26, 27].

Taip ir sukasi metinių švenčių ratas, susiklostęs iš žemės ūkio darbų derinimo su gamtos reiškiniais, valdomais periodinio dangaus šviesulių judėjimo. Jis suponuoja ir ciklinę laiko sampratą, tapusią pagrindu tradiciniams papročiams.

Išvados. Pilviškių valsčiaus kaimo žmonių atmintyje tradicinių kalendorinių papročių nėra gausu, tačiau pasitelkus ir archyvinius duomenis, pavyksta apčiuopti buvusio žinių masyvo struktūrinius bruožus. Čia išvelgiami tiek archajiškojo mėnulio kalendoriaus reliktai, tiek vėliau susiformavusių sezoninių darbų ciklų agrarinės magijos elementai. Mėnulio fazių įtakos agrokultūrai žinios priskirtinos praktinės etnožinijos sričiai, nes turi tam tikrą objektyvų pagrindą. Tikėjimai mėnulio poveikiu žmogaus gyvenimo įvykiams yra išsąsknijusio tradicinėje kultūroje paralelizmo tarp gamtos reiškinių ir žmogaus gyvenimo įvykių išraiška. Tai similitinės magijos dalykai. Kolektyvinė kaimo žmonių atmintis atspindi ciklinę laiko sampratą, labai būdingą žemdirbiškos kultūros etnosams.

Pateikėjai (1981 m.):

1. Adomaitienė (Šermukšnaitė) Marijona, gim. 1892, gyv. Opšrūtų k.
2. Bagučauskienė (Kemežaitė) Uršulė, gim. 1897, gyv. Pilviškių mstl.
3. Bendaravičius Juozas, gim. 1903, gyv. Nadraūsvės k.
4. Brazienė (Dabregaitė) Magdė, gim. 1908, gyv. Guřbšilio k.
5. Bružikienė (Brazauskaitė) Ona, gim. 1903, gyv. Penkvalakių k.
6. Čekauskienė (Bendaravičiūtė) Anelė, gim. 1924, gyv. Smalinų k.
7. Danilevičius Vaclovas, gim. 1901, gyv. Dugnų k.
8. Galeckienė (Padolskytė) Anastazija, gim. 1899, gyv. Kūpčiškių k.
9. Gulius Mečislovas, gim. 1907, gyv. Rūdės k.
10. Gustaitienė (Vaičekauskaitė) Marija, gim. 1913, gyv. Opšrūtų k.
11. Ivanauskas Vytautas, gim. 1923, gyv. Smalinų k.
12. Jasaitis Jonas, gim. 1894, gyv. Opšrūtų k.
13. Kaminskienė (Kulbokaitė) Uršulė, gim. 1913, gyv. Jūodupių k.
14. Krikščiuonienė Emilija, gim. 1906, gyv. Opšrūtų k.
15. Kubilinskienė (Bulkauskaitė) Magdalena, gim. 1901, gyv. Gižų k.
16. Lekešys Juozas, gim. 1907, gyv. Strielčiškių k.
17. Mačienė (Ikaitė) Juzefa, gim. 1913, gyv. Bebriniškų k.
18. Mačytė Magdalena, gim. 1902, gyv. Strielčiškių k.

19. Mačiulaitis Juozas, gim. 1924, gyv. Opšrūtų k.
20. Matulionienė (Žolynaitė) Marija, gim. 1921, gyv. Gužbšilio k.
21. Navickienė (Aleksandravičiūtė) Anelė, gim. 1940, gyv. Gižų Dažininkų k.
22. Pakutkienė (Dulskytė) Anelė, gim. 1924, gyv. Leitmargių k.
23. Pastarnokas Vitas, gim. 1924, gyv. Paežerių k.
24. Pėsčiakienė (Butkytė) Agota, gim. 1898, gyv. Katinėlių k.
25. Poniškaitienė (Muraškaitė) Adelė, gim. 1908, gyv. Opšrūtų k.
26. Rudzevičiūtė Magdalena, gim. 1908, gyv. Sausbalių k.
27. Rugienis Jonas, gim. 1919, gyv. Gižų k.
28. Rumbauskienė Bronė, gim. 1923, gyv. Kuprėliškių k.
29. Simanauskienė (Šunskiūtė) Uršulė, gim. 1902, gyv. Būdviečių Gudėlių k.
30. Siaukaitytė Dana, gim. 1931, gyv. Opšrūtų k.
31. Stankevičius Vincas, gim. 1919, gyv. Sarmačinų k.
32. Šėbonka Vincas, gim. 1914, gyv. Ramoniškių k.
33. Šilingienė Anelė, gim. 1916, gyv. Kūpčiškių k.
34. Šlekys Stasys, gim. 1921, gyv. Kuprėliškių k.
35. Tamašauskienė (Garnytė) Stefanija, gim. 1906, gyv. Opšrūtų k.
36. Ulbinienė (Markevičiūtė) Juzė, gim. 1909, gyv. Penkvalakių k.
37. Veiveris Vladas, gim. 1912, gyv. Opšrūtų k.

Pateikėjai (1994–2012 m.):

1. Bronius Antanavičius, gim. 1918 m. Kartupėnų II k.
2. Anelė Žemaitienė (Balsytė), gim. 1921 m. Užbalių k.
3. Jonas Byla, gim. 1935 m. Paežerių k.
4. Adolfas Bukaveckas, gim. 1917 m. Starkų k.
5. Salomėja Macijauskienė (Gavėnaitė), gim. 1907 m. Slabadės k.
6. Janina Olekienė (Luobikytė), gim. 1933 m. Miknaičių k.
7. Bronė Valinskienė (Mičiulytė), gim. 1929 m. Starkų k.
8. Julija Povilaitytė, gim. 1915 m. Leitmargių k.
9. Motiejus Sabaliauskas, gim. 1916 m. Gudėlių k.
10. Marija Paškauskienė (Senkaitė), gim. 1917 m. Šiaudiniškių k.
11. Birutė Staneikaitė, gim. 1920 m. Ambrasų k.
12. Juozas Urbonavičius, gim. 1920 m. Starkų k.
13. Aldona Baltrušienė (Urbotytė), gim. 1921 m. Degūčių k.
14. Marcelina Kymantienė (Vaitkūnaitė), gim. 1924 m. Pilviškių mstl.
15. Vida Vosylienė (Voveraitytė), gim. 1936 m., gyv. Paežerių k.

Kalendorinių švenčių papročius Vilniaus universiteto kraštotyrininkų ramuvos ekspedicijoje 1981 m. užrašinėjo Danutė Daleckaitė ir Stasė Laučiškytė (pirmas pateikėjų sąrašas; tekste nurodyta pajuodintu skaitmeniu). Jų sudarytos anketos saugomos Vilniaus universiteto bibliotekoje. O medžiagą pagal astronominių liaudies žinių klausimyną 1994–2012 m. rinko Lietuvos edukologijos universiteto studentai: Laimutė Armanavičienė, Edgaras Bagdanavičius, Danguolė Bylaitė, Darius Dziejgoraitis, Eglė Jonaitytė, Antanas Meištas, Sonata Paškauskaitė, Kęstutis Šalavėjus, Elena Šventoraitė. Užpildytos anketos saugomos Lietuvos etnokosmologijos muziejaus archyve.

Literatūra

- Balys J. 1986: *Lietuvių žemdirbystės papročiai ir tikėjimai*, Silver Spring.
- Klimka L. 1995: Rinkime senąsias astronomines žinias, *Mūsų kraštas*, nr. 7, p. 141–146.
- Klimka L. 2004: Liaudies papročiai ir tikėjimai: semantinis diskursas, *Lokališios bendrijos tarpdalykinis požiūriu*, Vilnius: Vilniaus pedagoginio universiteto leidykla, p. 54–58.
- Klimka L. 2009: *Tradicinių kalendorinių švenčių semantika*, Vilnius: Vilniaus pedagoginio universiteto leidykla, 196 p.
- Lietuvių mokslo draugijos archyvas.*
- Lietuvių tautosakos archyvas.*
- Astronominių liaudies žinių archyvas Lietuvos Etnokosmologijos muziejuje.*

Vestuvių papročiai XX amžiaus pirmojoje pusėje

Rita Dūdėnaitė, Jolanta Skukauskaitė

XX a. pirmojoje pusėje ir ankstesniais laikais vestuvės prasidėdavo piršlybomis. Ruošdamasis kurti šeimą, vaikinai susirasdavo piršlį ir važiuodavo su juo pas merginas. Vyrai vedavo 25–30, neretai ir 40, metų, merginos tekėdavo nuo 18 metų, bet dažniausiai – 22–24 metų. Piršliais būdavo žmonės, užsiimantys ta veikla, iškalbūs, pažįstantys daug žmonių. Kartais šventoriuje ar miestelyje piršlys galėjo priėti prie jauno vaikinai ir pasisiūlyti pripiršti jam merginą. Jei vaikinai dar neketino vesti, stengdavosi neiti kartu su piršliu, kad žmonės nepamanytų, jog jis jau ruošiasi vesti. Kartais piršliais būdavo giminaičiai.

Senesni pateikėjai sakė, jog piršlyboms tinkamiausias buvęs ketvirtadienis, nes penktadienis – pasninko diena, nėra kuo pavaišinti svečių, šeštadienį ilgokai užsisėdėjus, galima pramiegoti bažnytelę, nors daugelis sakė, jog piršliai važiuodavę kaip tik šeštadienį arba bet kurią savaitės dieną. Atvykę piršliai iš karto pasakydavę, ko nori. Juos nuotakos tėvai vaišindavo. Paprastai piršlys pastatydavo butelį gėrimo, šeimnininkai – irgi. Mergina dažniausiai nesisėdavo prie stalo. Ji ruošdavo valgį – norėdavo pasirodyti darbšti esanti. Jei nesutariama ar merginai nepatinka jaunikis, šeimnininkai užmoka arba gražina butelį. Taip sužinoma, ar patiko jaunikis. Jei susitariama, nuotaka piršliui duoda dovaną. Seniau dažniausiai tai būdavo rankšluostis – ir piršliui, ir jaunikiui. Išvažiuodami piršliai paklausdavę, ar galima atvažiuoti kitą kartą. Svarbiausia, apie ką buvo kalbama piršlybų metu, – pasoga ir kraitis. Tą sutardavo piršlys su tėvais. Nuotaka šiame pokalbyje galėjo ir nedalyvauti. Pateikėjos sako, kad kartais būsimieji jaunikai joms ir nepatikdavę, bet tėvai sutardavo ir jos nebegalėdavusios prieštarauti.

Po Antrojo pasaulinio karo piršlybų beveik nebebuvo.

Sutarus nuotakos tėvai ir ji pati važiuoja pažiūrėti jaunojo ūkio (*ant perveizdų, ant pražiūrų*). Kartais jaunikai, ruošdamiesi šiai apžiūrai, prisiskolindavo iš kaimynų daiktų, gyvulių, kad atrodytų turtingesni, nes piršliai supiršdavo ir labai toli vienas nuo kito gyvenančius jaunuolius. Nuotakos tėvai apžiūrėdavo namus, laukus, kokios rūšies žemė, ar nėra daug prastos, balų.

Jei tėvams ūkis patikdavo, jiems atrodydavo, kad dukra gerai gyvens, būdavo kreipiamasi į bažnyčią, kad kunigas paskelbtų *užsakus*. Tris sekmdienius iš eilės bažnyčioje būdavo skelbiama, jog tokie ir tokie jaunuoliai ruošiasi tuoktis. Tik po to buvo galima kelti vestuves. Užsakų metu jaunieji ant kairės rankos nešiodavę žiedus. Juos nusipirkdavo jaunasis. Jei jaunieji norėjo tuoktis iš karto, tokie užsakai buvo vadinami *antsykais*. Tada nereikėdavo laukti trijų savaičių, tik reikėdavo sumokėti bažnyčiai didesnę mokesť. Kai kas nenorėdavo, kad būtų skelbiama tris sekmdienius, „kad davatkos daug nekalbėtų“. Apie tą merginą, su kuria paskelbti užsakai, sakydavę – „permetė per balkį“.

Užsakų metu, ypač paskutinį sekmdienį prieš vestuves, jaunoji *nuotakauja*: galvą apsikaišo rūtomis arba prisiseiga ant galvos rūtų vainikėlių ar užsiriša baltą raištį. Per pamaldas stovi viena už grotelių prie altoriaus. Apsirengusi tautiniais drabužiais, kasos supintos ir sudėtos viršugalvyje, ant jų vainikėlius, ant nugaros

nuleistas surištas kaspinas. Visi eina arčiau grotelių – nori pamatyti nuotaką. Būsimos pamergės irgi vaikščiojo pasipuošusios rūtomis arba rankose laikydamos raudoną gėlę – „*po pamaldų vaikštom po miestelį, visi žino, kad aš nuotaka*“.

Svečius į vestuvių puotą sukviisdavo kvieslys. Juo būdavo linksmas, iškalbingas giminaitis ar kaimynas. Į gerą kvieslį kreipdavosi ne viena nuotaka. Kvieslys paprastai jodavo arkliai su papuoštomis kamanomis, rankose turėdavo trišakę kvieslio lazda (*kvietką*), apvyniotą įvairiais kaspinėliais, siauromis spalvotomis juostelėmis autams surišti (*padvenckomis*) ir papuoštą juostomis, skambučiais. Pats gražiai apsirengęs, į atlapą išisegęs baltą gėlę. Įėjęs į trobą, kviečia, sako prakalbą: „*Esu siųstas nuo Dievo, / Nuo tokios ir tokios mergelės. / Prašau į veseliją / Ant startos karkos, / Ant zylės pečenkos, / Ant žvirblio kumpio, / Ant avino barono, / Ant žasino girgono. / Bus jautis iškeptas, / Už pečiaus užkištas, / Peilis į užpakalį ikištas. / Kas norės – atsipjaus, / Kas nenorės – atsitrauks. / Kviečiu čebatuotus, / Kviečiu ir vyžotus. / Prašau nepasididžiuoti, / Atvykti in puotą.*“

Pirmiausia kvieslys atjoja pas svočią. Būdavo, kad svočios atsisako, išizeidusios, jog kvieslys ne pas ją pirmiausia atjojo. Kiekvienoje troboje kvieslį vaišina. Merginos kviesliui ant jo lazdos (*kvietkos*) užriša rankšluostį, nosinę, juosta, skarelę, kartais duoda butelį gėrimo. Kvieslys žada merginoms, kurios jį apdovanos, „*už stalo sėdės, vyną, midų gers ir burnoj nieko neturės*“, o kurios nieko neduos, „*priemenės kampe stovės, ožį už ragų turės, bus kūlio ryšiu pašokdintos*“. Per vestuves jaunosios pusės kvieslys atsineša savo *kvietką* ir parodo svečiams iš merginų ir moterų gautas dovanas. Už dovanas jis turi atsilyginti – visas pašokdinti.

Pateikėjai sakė, jog visa tai buvę jų tėvų jaunystės laikais, pasakotojų vestuvėse kvieslių jau nebebuvę.

Prieš vestuves, kartais ir per pačias vestuves jaunosios kraitis išvežamas į jaunojo namus. Paprastai buvo vežama iškilmingai: arkliai papuošti kaspinais, skambalais. Kraitvežiai (*kraitininkai*) irgi pasipuošę: į kepures įsikišę plunksnų, apsijuosę gražiomis juostomis. Kraitvežiai būdavo vyro giminės, draugai, kaimynai. Kartais ir pats jaunikis atvažiuodavo. Pasakotojai prisimena, jog seniau kraitis būdavo vežamas užrakinamuose kubiliukuose, kurių du šulai būdavo ilgesni ir su skylėmis. Per jas perkįsama lazda. Vienas jos galas su bumburu, o kitas su spyna. Kubilaičius nešant būdavo dainuojama: „*Kraičio davė du kubilaičius vyžų, da i trečią čeverykų.*“ Vėliau atsiradusios dažytos kraitinės skrynios (lygiu antvožu) ir kuparai (išgaubtu antvožu). Kad sunkiau būtų nešti, merginos į skrynias įdėdavusios akmenu, ypač jei skrynja nepilna. Prieš nešant kraitį moterys susėsdavusios ant skrynių, kuparų ir neduodavusios nešti, kol tie neatsipirkdavo saldainiais ar pan. Kraitvežiai irgi pokštauja – *krečia baikas*, „*vagia*“, ką tik nutveria: indus, paukščius, šunis, padargus. Sakydavo – *papildo kraitį*. Kai jau tie pokštai visiems nusibosta, ateina šeimininkė (*gaspadinė*) su šluota ir varo visus namo. Arba patiekia kraitvežiams kopūstų sriubos – vadinasi, jie turi jau važiuoti.

Jaunųjų pulką sudarė jaunojo pajauniai ir jaunosios pamergės, svočia, piršlys. Vyras kviečiasi pajaunius, mergina – pamerges. Jei jaunikis neturėdavo brolių, jo sesuo nevažiuodavo pas nuotaką.

Vestuvės prasidėdavo antradienį, kartais ir pirmadienį, ypač jeigu jos vykdavo pas jaunąjį. Vėlesniais laikais (tarpukariu) vestuves pradėdavo šeštadienį,

kai kada ir sekmadienį. Išvakarėse kai kur (pateikėjų nuomone, jų laikais jau retai) būdavo mergvakaris (*vakarynos*). Susirenka jaunosios draugės, jaunimas atsiveikinti su jaunąja, atvažiuoja tolimesni giminės. Mergaitės nupina jaunajai rūtų vainikėlių. Svečiai šoka, dainuoja, vaišinas – laukia atvažiuojančio jaunikio. Kad būtų smagiau, iš moliūgo (*dyno*) išdroždavo didelę galvą, įstatydavo į ją žvakių ir per visą naktį žibindavo, pastatę kur aukščiau, kad būtų toli matyti.

Ateidavo ir svočia. Ji kalbėdavo apie gyvenimą šeimoje, duodavo patarimų, mokydavo kantrybės. Pasakotojai pabrėžė, jog svočiomis eidavo turtingos šeiminkės (*bagotos gaspadinės*). Jaunoji turėjo būti svočiai padariusi daug gera, kad ji sutiktų eiti, nes svočiai tai nemažai kainuodavo. Ji privalėjo svečius pavaišinti svočios pyragu (*karvojumi*). Kartais svočia visą pulką kviesdavosi pas save pasivaišinti arba paruošdavo svočios stalą ar savo patiekalais padėdavo jaunajai padengti stalą jaunojo pusėje. Prašmatniose vestuvėse būdavo ir dvi svočios: viena nuotakos, kita – jaunikio. Atsitikdavę, kad svočios ir susipykdavusios ir vaišindavusios tik savo svečius. Kaip pasakojo vienas pateikėjas, jam tekę būti vestuvėse, kuriose svočios susipyko: „*Mūsų niekas nevaišina, tai vienas ir sako: „Mus atidavė į seminariją.“* (Posakis buvo kilęs iš to, kad tuo metu kunigų seminarijoje prastai maitino.) Kartais svočia vakare duodavo savo *naktipietį*.

Per vestuves jaunieji ir pulkas privalėdavo atitinkamai apsirengti. Žiedus ir vestuvinę suknelę paprastai pirkdavo vyras. Jaunoji rengdavosi ilga šviesia suknele, dažniausiai balta, bet būdavo, kad ir melsva, mėlyna, rausva, gelsva. Ant galvos – baltas šydas (*veliumas*) su prisegtu rūtų vainikėliu. Jaunasis dažniausiai juodu kostiumu, baltais marškiniais, su kaklaraiščiu arba peteliške (*kukarda*), atlake – baltas kaspinėlis su rūtų šakele. Pamergės – ilgomis arba pusilgėmis baltomis ar įvairių spalvų suknelėmis. Kartais ir jaunoji, ir pamergės rengdavosi tautiniais drabužiais. Pajauniai – su kostiumais, į atlapus jiems pamergės įsega baltus kaspinėlius.

Vestuvių dieną gražiais vežimais – *fajetonu, bričkomis*, kaspinais, skambalais papuoštais arkliais jaunasis su pajauniais ir piršliu atvyksta pas jaunąją. Jis atveža jaunąją gėlių, žiedą. (Jis – suknelę, o ji jam marškinius paprastai nupirkdavo anksčiau.) Tėvams irgi atveža dovanų: tėvui dažniausiai marškinius, motinai – skarytę, medžiagos suknelei.

Svečiai, tėvai, muzikantams grojant maršus, pasitinka atvykėlius, bet lengvai jų neišleidžia. Pamergės atveda netikrą perrengtą nuotaką arba, užsigobusios nuotakos šydą, erzina jaunąją. Jis nelipa iš vežimo tol, kol svočia atveda tikrąją nuotaką. Vėlesniais laikais prigalvodavo visokių kliūčių: prie trobos rąstas, įeisi – kai perpjausi; durys užrakintos, viduje dainuoja ir neišleidžia – turi duoti saldinių ir pan.

Suėję į trobą, truputį pasivaišinę, vestuviniškai ruošiasi į bažnyčią. Svarbus momentas – jaunosios atsiveikinimas. Svečiai dainuoja atsiveikinimo dainas.

Jaunoji atsiveikindama pabučiuoja tėvus, atsiveikina su visais svečiais, giminėmis. Seniau nuotakai atsiveikinant buvo kalbami poteriai, ji pabučiuodavo kryželį ir tėvams kojas bei rankas. Viena pateikėja pasakojo: „*Aš pabučiavau abu tėvus į kojas ir rankas. Kai bučiavau kojas, tėvai nusimovė kojines, nes gerbė mane. O toms, kurias nelabai gerbė, reikėdavo bučiuot per kojines.*“

Į bažnyčią jaunieji dažniausiai važiuodavo ne vienu vežimu: jaunoji su svočia, jaunasis – su piršliu. Kartais, kad arkliai smarkiau lėktų, jiems į gerkles vestuvininkai įpildavo degtinės: „*tai arkliai piestu stojosi*“.

Parvažiauvusius iš bažnyčios jaunuosius prie gražiai papuoštų vartų sutikdavo tėvai su duona ir druska. Pasisveikinę su tėvais, giminėmis, jaunieji kviečiami į papuoštą vaišių patalpą. Dažniausiai būdavo spalvotais kaspiniais puošiamos lubos – kaspiniai išstampomi nuo vienos kertės į kitą, ant jų prikabinama iš šiaudų suvertų kvadratėlių, papuoštų spalvotais popieriukais (kai kas tuos šiaudinukus vadino *liktorėliais*). Staltiesė apsaugstyta rūtomis, mirtomis.

Tačiau vestuvininkai randa stalą užsėstą. Su persirengėliais jaunaisiais ten sėdintieji apdainuoja pulką, piršlį, svočia, prašo lauktuvių: „*Girdėjom, piršly, miestely buvai, / Saldainių pirkai*“; „*Nesės, nesės jaunieji už balto stalo / Be rūtų rasos, kviečių bandos*“; „*Jau seniai, sveteliai, mes jūsų laukėm, / Nuo pačio ryto lig vakarėlio. / Girdėjom, sveteliai, miestely buvot, / Miestely buvot, saldainių pirkot, / Saldainių pirkot ir mums žadėjot, / Saldžių, gardžių ir cukravotų*“; „*Tai gražus piršlelis, / Tai pasirėdęs, / Tai slaunioj vietelėj atsisėdęs*“; „*Svočiute rože, svočia lelija, / Dėl ko tavo, dėl ko tavo pančekėlės baltos? / Valackų vilnelių nuo pačių pilvelių, / Užtai mano, užtai mano pančekėlės baltos. / Dėl ko tavo, dėl ko tavo čebatėliai girgžda? / Anoj pusėj tilto dviejų šiaučių dirbta, / Dėl to mano, dėl to mano čebatėliai girgžda.*“ Gražiai apdainuoti piršlys ir svočia pirmieji išperka stalą, paskui juos ir kiti duoda lauktuvių. Gavę lauktuvių, dainininkai viską nusineša ir užleidžia stalą.

Vestuvių valgiai būdavo įvairūs, bet ne prasti: kumpis, troškintos mėsos, šaltiena, paukštiena, mėsos vyniotiniai, kepti paršiukai, keptos žąsys, namie kepti pyragai, sausainiai, svočios karvojus (papuoštas pyragas), tortai, būdavo daromas miežių alus, perkama degtinės. Dažnai vestuvininių valgių ruošti būdavo samdoma šeimininkė, svečiai atsinešdavo ir savo maisto. Vėlesniais laikais nešdavosi tik gėrimų, saldumynų.

Senesni pateikėjai sakė, kad jų laikais lėkštučių, stalo įrankių nebuvo. Valgydavo visi iš vieno dubens, maistą imdami mediniais šaukštais. Sviestą tepdavosi medinėmis balanėlėmis. Netgi prie stalo visi kartu netilpdavę; vieni valgydavo, kiti tuo metu dainuodavo, šokdavo. Paskui pasikeisdavę.

Į vestuves prigužėdavo ir nekviestų svečių – *kriukininkų*. „*Sužino bernagaliai, kur vestuvės, ir važiuoja, net už 7 kilometrų*“ arba „*Vyrai po 30–40 metų, nevedę, turi daug laiko, sužino, kur vestuvės, atvažiuoja ir už 10 kilometrų.*“ Jie turėdavo riestas lazdas – *kriukius*. „*Šoka su mergina, pasikabinę ant rankos tą kriukį. Jei kas bešokant užkliudo. tai tuoj šeria su tuo kriukiu.*“ Apsirengę, kad jų nepažintų. Jei jų nepavaišina, neduoda išgerti, ima krėsti piktus pokštus (*báikas*): užima stalą, išvagia maistą, į klumpes prisikala vinių ir šoka – grindis padaro baisias. Įsisiautėję ir šulinį užmėto akmenimis, ir stogą taikosi nukelti, kaminą nuverčia, ir krosnį (*pečių*) išgriauna. Vienose vestuvėse „*vakare užrišo virvę ties priebučiu. Vakare tamsu, nieko nematyti, kas tik eina – ir griūva. Kriukininkai šone stovėdami juokiasi. Kita baika – užlipo ant viršaus namo mergina nuimti lašinių. Kriukininkai paėmė kopėčias. Toji lipo atgal, nepamatė, jog nėra kopėčių, ir nukrito nuo viršaus. Baikininkai juokiasi – mergos iš dangaus krinta.*“ Kartais žmonės ir vestuves trumpindavo, nenorėdami, kad kriukininkai daug bėdos pridarytų, keršydami, kad gavo per mažai vaišių.

Būdavę, kad kriukininkų prisirinkdavo tiek daug, ypač jei turtingų vestuvės, kad vestuvininkai *„per kiemą į stubą nueiti vos vos galėjom. Žmogus prie žmogaus prisipaudeš. Visi norėjo pažiūrėti vestuvių, nes mano vyras buvo amerikonas. Visi manė, kad gaus daug degtinės ir kitų vaišių.“*

Daugelis pasakotojų minėjo vestuvių apeigą – vainikėlio nuėmimą. Tai simbolinis veiksmas, pabrėžiantis, jog mergina galutinai perėjo į moters padėtį. Pasakotojai įvairiai nusakė vainikėlio nuėmimo laiką: *„kai ėjom gulti“, „kitą dieną“, „12 valandą nakties“, „pirmos vestuvių dienos vakare“, „per naktį pietų“, „per marčpietį“, „per paskutinį valgį“, „per svočia pietus“*. Vainikėlį nuima arba vyriausia pamergė, arba svočia, kitur ir vyriausias pabrolys. Nuimtą vainikėlį, kartais kartu ir veliumą atiduoda ar uždeda seseriai ar vyriausiajai pamergei, atiduoda ir pačiai jaunajai, net sudegindavo. Jaunoji aprišama skarele, prisijuosia prijuostę. Tuo metu dainuojamos atitinkamos dainos, kaip antai: *„Šok, šok, mergužele, / kolek vainikuota, / nuims tavo vainikėlį, / būsi kaip parduota.“* Viena pateikėja (gim. 1896 m.) prisiminė vainikėlio nuėmimo epizodą iš vaikystės: *„Ratelis pamergių, vidury jaunoji, vyriausias pabrolys saugo, kad kiti pabroliai neišiveržtų į ratelį ir neužmestų jaunajai ant galvos skarutės.“*

Vyriausioji pamergė ar sesuo, gavusi jaunosios vainikėlį, paprastai sėdasi prie jaunosios arba į jos vietą – *„ir sėdi už stalo kaip jaunoji“*.

Nuėmus vainikėlį, jaunieji iškilmingai su muzika lydimi gulti. Dažniausiai jie būdavo guldomi klėtyje.

Rytą keltuvės – muzikantai grodami kelia jaunuosius ir visus vestuvininkus. Prieš keltuves muzikantai ir kiti pokštininkai „pavagia“ svečių daiktus, batus ir prašo išsipirkti: *„atsinešė visą dėžę batų ir iš eilės kiekvienam svečiui matavo, vyrams – moteriškus, moterims – vyriškus, kol pagaliau rasdavo tinkamus.“* Arba *„mergos susiūdavo gulinčius vyrus. Rytą visiems būna smagaus juoko.“* Jaunieji keltuvininkams duoda *„keltuvių sūrį“*, butelį, rankšluostį, pinigų ir pan. O būna ir taip, kad muzikantai pramiega keltuves: *„Rytą labai anksti atsikėlėme su vyru. Aš užsirišau prijuostę, pasiėmėm būgną ir ėjom žadinti muzikantų. Visi juokėsi, kad jaunieji kelia muzikantus.“*

Jaunieji prausdamiesi įmeta į dubenį pinigų. *„Anyta atnešė vandens dubenį praustis. Aš nusiprausęs įmečiau į vandenį sidabrinį pinigą. Kaip ir atsidėkojau anytai.“*

Antrąją vestuvių dieną, kartais pirmosios vakarą vestuvininkai meta pinigų nuotakai *„ant žiedo“, „ant vystyklų“*. Senesnieji pateikėjai sakė, kad tai vadinosi *mezliava*.

„Močiutė pasakojo (pateikėja gim. 1921 m.), kad pirmos vestuvių dienos vakare buvo metama mezliava – jaunųjų gyvenimo pradžiai“; „Vestuvių metu nuotakai rinko pinigus. Mano žmona prieš vestuves nusipirko krūvą lėkščių. Atsisėdo prie stalo su lėkštėmis. Svečiai eina prie stalo, turi caro rublį ir duoda su tuo rubliu per lėkštę. Jei lėkštė skyla, svečias palieka rublį jaunajai – įmeta į lėkštelę“; „Ryte būna rinkliava „nuotakai už vainiką“ – paleidžiama lėkštelė pinigams“; „Išleidžiant į šliūbą, svočia pasiuntė lėkštę, kad svečiai sumestų jaunajai pinigų „ant žiedo“; „Trečiadienio rytą buvo mezliava: svočia su piršliu surenka iš svečių pinigus jauniems „ant vystyklų“, muzikantai groja.“

Vėlesniais laikais, ypač po Antrojo pasaulinio karo, imta jauniems dovanoti dovanas. Buvo dovanojama valgomųjų įrankių: lėkščių, puodukų, peilių, šakučių, šaukštų; namų apyvokos daiktų: staltiesių, servetėlių, užuolaidų, patalynės ir pan., vyrams – marškiniai.



Buvo šokamas šokis „Svočia“: Vilniaus universiteto ramuviečiai ekskursuoja svočia sėdi ant kėdutės. Jai atveda vaikina. Svočia dainuodama jį kritikuoja. Atveda kitą. Svočia renkasi tol, kol atveda jai patinkantį. Jei svočia jo neapdainuoja, jis sėdasi į jos vietą, o svočia jam veda merginas ir t. t.

Be to, apdainuojami vestuvėninkai, svočia, piršlys.

Gana svarbi vestuvių dalis – *marčpietis*. Tai jaunosios patiektos vaišės nuvažiavus į vyro pusę. Jaunoji atsiveža savo patiekalų, kartais prisideda ir svočia, ir padengia stalą vyro pusėje, pas anytą. Ir valgiai, ir indai – marčios. Dažnai tai antras sėdimas prie stalo vyro pusėje. Padengti stalą nuotakai padeda pamergės, svočia. Svečiai čia tik iš jaunojo pusės. Prieš marčpietį marti įteikia dovanas vyro artimiesiems: tėvams, vyro broliams ir seserims, taip pat piršliui ir svočiai. Kartais dovanomis apdalydavo ir pamerges bei pajaunius, muzikantus. Piršlys užrištą rankšluostį turėdavo nešioti, kol baigsis vestuvės. Senesniais laikais dažniausiai buvo dovanojami rankšluosčiai, stuomenys, medžiaga suknutėms, skarelės, marškiniai ir kt.

Minimas ir piršlio korimas, bet gana lakoniškai: pasakojama, jog *buvo*. Vienas kitas pasakotojas sakė, jog buvo skaitomas sprendimas. Kartą iš tikrųjų piršlio vos nepakorė. Kitas pasakojo, kad piršlį nuvedę prie upės ir, pakabinę virvę ant alksnio, jau norėję karti, bet jaunoji rankšluosčiu išpirkusi.

Vestuvėms einant į galą, svečiai ima apdainuoti vieni kitus. Pradedama, aišku, nuo piršlio ir svočios: „*Piršly, kalės liežuvi, / pamatei šluotą – sakei krapyla, / pamatei kiaulaitę – sakei kumelaitė...*“; „*Nevalia svočiai už stalo sėstis – nei minta, nei pirқта, nei išvaduota...*“

Užuominomis atkreipiamas dėmesys, kad jau vestuvės baigiasi: patiekama valgyti kopūstų, šeimninė pradeda šlavinėtis.

O dainomis svečiai atvirai „varomi“ namo: „*Svečiai, svečiai, / sakau jums staciai: / susipratot ateit, / susipraskit išeit /*“ arba „*Važiuokit, sveteliai, į kitą gspadą, / gal susirasit ten dėl savęs geresnę vigadą*“; „*Broleliai, namo, namo! / Laukas neartas, šienas nepjautas, / žagružė netaisyta; „Ateina tėvas iš soirnelio, / Atsineša pusę butelio, / Duoda visiems po vieną – / Ant kelionės bus gana, / O katram neištenka, / Tas pas pečių atgal slenka. / Kas nor save mandru vest, / Tai gal' savo atsinešt.*“

Po tokių vaišių ir tokių dainų visi skirstydavosi namo.

Praejus savaitei, dažniausiai sekmadienį, būdavo *sugrąžtai*: jaunieji važiuodavo aplankyti jaunosios tėvų. Svečių nedaug – artimiausi giminės, vienas kitas kaimynas. Jei jaunasis apsigyvena jaunosios namuose, tada vykstama pas jaunojo tėvus.

Pasakojo:

1. Albina Adomavičienė, gim. 1925, gyv. Dapkiškių k.
2. Motiejus Baltrušaitis, gim. 1881, gyv. Opšrūtų k.
3. Bronė Barkauskienė, gim. 1909, gyv. Stirnėnų k.
4. Juozas Garkauskas, gim. 1901, gyv. Naūdžių k.
5. Elžbieta Garkauskienė, gim. 1908, gyv. Gižų k.
6. Ona Kilnienė, gim. 1912, Gudėlių k., gyv. Būdviečių Gudėlių k.
7. Adelė Kriauciūnienė, gim. 1902, gyv. Alksnėnų k.
8. Veronika Maknauskienė, gim. 1912, gyv. Šačkų k.
9. Jurgis Pasternokas, gim. 1896, gyv. Sarmačinų k.
10. Juozas Petkevičius, gim. 1906, gyv. Jurkšų k.
11. Marija Puodžiūnienė, gim. 1901, gyv. Būdviečių Gudėlių k.
12. Uršulė Račaitytė, gim. 1914, gyv. Naudžių k.
13. Marija Rucevičienė, gim. 1921, gyv. Parausių k.
14. Vincas Skučas, gim. 1910, gyv. Dumčių k.
15. Marcelė Stankauskienė, gim. 1896, gyv. Gābriškės k.
16. Vida Vosylienė, gim. 1936, gyv. Paežerių k.

Nuotakos kraitis

Vita Daunytė

XX a. pirmojoje pusėje (maždaug iki Antrojo pasaulinio karo) norint ištekėti, svarbu buvo turėti pasogos ir kraičio. Pasoga – tėvų skiriami pinigai, gyvuliai, žemė. Kraitis – audeklai, drabužiai, baldai, rakandai. Pateikėjos tvirtino, jog vienodai svarbu buvo ir pasoga, ir kraitis. Vis dėlto piršlys pirmiausia klausdavęs, kiek skiriama pasogos. Šiose apylinkėse pasoga buvo nuo kelių šimtų iki kelių tūkstančių litų. Buvo ir neturtingų merginų, kurios nuo vaikystės pradėdavo tarnauti ir pasogą (iki kelių šimtų litų) užsidirbdavo pačios. Net ir vyras, ateidamas gyventi į žmonos namus, atsinešdavo tam tikrą sumą pinigų, nes reikėdavo išmokėti dalis, jei būdavo žmonos seserų ar brolių.

Kraitį sudarė merginos išsiausti audiniai, turimi drabužiai, tėvų duoti ar pačios pasidirbdinti baldai, rakandai, indai. Kraičius merginos pradėdavo ruošti nuo jaunystės, kai tik išmokdavo verpti, austi, siūti – būdamos 13–14 metų, kartais ir 12 metų. Išmokydavo, o paskui padėdavo austi mamos, močiutės. Kartais už sutartą atlyginimą suverpdavo kaimo moterėlės, sudėtingesnius audinius išausdavo kaimo audėjos. Tačiau dažniausiai mergaitės ausdavo pačios. Kraitį ruošdavosi ir samdinės, ir našlaitės.

Kraičiui skirtus audeklus, drabužius ir kitus daiktus laikydavo skryniuose, kuparuose. Kuparas paprastai būdavo tokio dydžio, jog į jį tilpdavo 4 cnt javų. Kuparus, skrynias laikydavo dažniausiai klėtyje, kartais – troboje, seklyčioje.

Prieš vestuves, paprastai prieš 2–3 dienas, kraitį kraitvežiai išveždavo į jaunojo namus. Kraitvežiais dažniausiai būdavo jaunojo draugai, kaimynai, broliai. Dažnai jie pasipuošdavo patys, papuošdavo ir arklius bei vežimus. Drabužius kartais sudėdavo į dvikartes (iš dvigubų paklodžių ar antklodžių pasiūtus maišus), surišdavo juosta, papuošdavo rūtomis. Kraitvežiai paprastai gaudavo dovanų po rankšluostį.

Ir šiaip dalis kraičio buvo išdovanojama per vestuves. Dažniausiai antrąją, kartais ir pirmąją vestuvių dieną jaunoji dalydavo kraitines dovanas. Anytai būdavo dovanojama pirktinė suknelė ar medžiagos suknelei ar palaidinukei, skarelė, rankšluostis ar lino stuomuo (drobės gabalas marškiniams).

Šešurui (vyro tėvui) – marškiniai iš naminės lininės drobės ar pirktiniai, stuomuo, kartais ir rankšluostis, bet gražus, siuvinėtas, su kutais (su *skarom*).

Vyro broliams, muzikantams, pabroliams – po rankšluostį.

Vyro seserims – dažniausiai po skarelę, kartais po stuomenį ar medžiagos suknelei.

Jei jauna moteris mirdavo, kraitis likdavo vaikams. Jei vaikų nebūdavo, gražinama tėvams, nors kai kas sakė, kad lieka vyrui.

Kalbėdamos apie kraičio sudėtį, moterys pirmiausia minėjo **audeklus**. Visų kuparuose būdavo daugiau ar mažiau rietimų paprastos drobės, plono lininio baltinto audeklo, baltininio, užvalkalinio, paklodinio audinio, liniais apmesto ir liniais atausto, medvilne apmesto, o liniais atausto arba atvirkščiai – liniais apmesto, medvilne atausto. Po 5, 6, net 8 rietimus (rietime dažniausiai būdavo apie 20 metrų).

Paskui paprastai minima **patalynė**. Dažna jaunoji turėdavo vatinę antklodę (*kaldra*), kartais ir dvi.

Beveik visos turėjo **pagalvių** bei **pagalvėlių** – mažiausiai 2, dažnai 4, 6, 8, 10.

Dažnai kraičio turėdavo vienus, o kartais ir dvejus **patalus** (plunksnines ar pūkinės antklodės). Patalams ir pagalvėms plunksnas plėšydavo vaikai, kartais pačios moterys. Būdavo perkama ir iš žydu.

Būdavo priausta, prisiūta atitinkamas skaičius (paprastai po porą ar dvi pamainai) **užvalkalų** pagalvėms, patalams, vatinei antklodei. Ir iš baltos, ir iš margintos, languotos keturnytės, dvinytės lininės drobės ar mišraus – medvilne mesto, linais atausto – audeklo. Paprastų ir puošnių (ypač pagalvių) užvalkalų, pasiūtų iš mažučiais langučiais išausto audinio, papuoštų kabliuku nunertais mezginukais (*stapkomis*) šonuose.

Iš baltos dvinytės drobės priruošta **paklodžių** – 4, 6, 8. Pakulinę minėjo tik moteris, atitekėjusi iš Dzūkijos.

Kiekviena jaunamartė turėjo išsiaudusi 5, 6, kartais ir 8 **lovatieses**. Dažniausiai jos būdavo medvilniniais siūlais mestos, vilnoniais ataustos. Kasdienės paprastesnės – keturnytės, lininių siūlų; šventinės, išėiginės – raštuotos, languotos, įvairių spalvų, dažnai aštuonnytės ar nertos ant rėmų.

Ne viena moteris minėjo kraityje turėjusi vieną ar kelias **dvikartes** (dvigubas paklodes ar antklodes). Vasarą ją užsiklodavę vieną, žiemą – kad neplyštų patalai. Jas ausdavo ir iš lininių, ir iš pakulinių siūlų, keturnytiškai arba aštuonnytiškai.

Ypač daug kraičiuose būdavo **rankšluosčių**. Jų nemažai, kaip minėta, reikėjo dovanoti per vestuves, o ir šiaip kasdien reikalingi. Dažniausiai minimas turėtų rankšluosčių skaičius – apie 20, bet buvo ir 40, ir 47. Dažniausiai rankšluosčiai austi apmetus medvilne, ataudus linais arba ir metama, ir ataudžiama linais. Rankšluosčio ilgis – 2–2,5 metro. Rankšluosčių galai puošti nėriniais, mezginiais su kutais (*skaromis*) ir be jų, išsiuvinėtomis vardo ir pavardės pirmosiomis raidėmis, įaustais galuose ryškiai raudonų pirktinių siūlų (*žičku*) ornamentais. Audimas sudėtingas – aštuonnyčiai, šešiolikanyčiai, net aštuoniolikanyčiai. Labai dažnai pačių austi, pačių puošti.

Staltiesės (*skotertės*) – taip pat svarbi kraičio dalis. Jų kraityje būdavo mažiausiai 2–3, bet dažnai – apie 10. Lininės, baltos, vienspalvės, kartais ir spalvotos, keturnytės, aštuonnytės, puoštos mezginiais ir be jų. Senesnės – linais mestos, linais ataustos, išbalintos, vėlesnės – medvilne mestos, linais ataustos. Austos pačių ir audėjų, mamos ar net močiutės *paliktinės*.

Kai kas kraityje turėjo patiesalų (*dekių*), tiesiamų ant grindų, ir gražesnių, kabinamų ant durų, nertų ant rėmų.

Kraičiumi priklausė ir drabužiai. Turtingesnių nuotakų – dažnai pirktiniai. Iš viršutinių drabužių minima **sermėga**. Sermėgas dažniau nešioję vyrai, bet nevengė ir moterys. Sermėgas siūdavo iš milo (vėliau ėmė dažyti) ilgas, iki žemės, su kišenėmis, su gobtuvu (*bašliku*), užsagstomas pirktinėmis sagomis. Pateikėjos (gimusios apie 1900 m.) sermėgų nebenešiojo, bet kraityje turėjo mamų *paliktinių*.

Kitas moterų rečiau nešiojamas drabužis – **skranda**. Jas siūdavo iš 3 ar 4 avikailių, trumpokas (iki kelių), įliemenuotas, su kišenėmis, apyakklė iš to paties

kailio arba pirktinio pliušo, vietoj sagų – brauktukai: ant meduko pynute užnerta odinė juostelė, kilpos odinės, arba su medinėmis sagomis.

Paltai, ypač žieminiai, – dažniausiai pirktiniai, vilnoniai.

Dar minimos **vatinės**. Iš tamsaus naminio vilnonio audeklo, trumpokos (žemiau klubų), tiesaus kirpimo arba įliemenuotos, su pamušalu ir vata, su nedidele apykakle, užsagstomos sagomis, su kišene ant krūtinės. Vatinės (*vatinukės*) – dažniausiai kasdienis drabužis.

Kraityje buvo iki 10 pačių austų ir mamų paliktinių **sijonų** (*andarokų*). Turtingesnės turėjo ir pirktinių. Pačių austieji daugiausia vilnoniai arba medvilne mesta, o vilna arba kupranugario vilnos siūlais (*kamelėmis*) atausta. Raukti (priekyje mažai, užpakaly – daugiau), klostuoti arba išplatėjantys į apačią (*kliošavi*), siūti iš 2, 3 ar 6 palų, paprastai ilgi – iki žemės (iki *kauliuko*). Prie sijono apačios prisiūta pliušinė juostelė, kad neirtų palankas. Spalvos įvairios: vienspalviai (juodi, rudi), spalvoti, languoti, dryžuoti, išilgai ruožuoti. Pateikėjų mamų paliktiniai sijonai dažyti įdomiai ir sudėtingai: liną išaudžia, išbalina, suraišioja smulkiai, „žirniukais“, dažo raudonai. Tos vietos, kurios buvo suraišiotos, lieka baltos.

Išskiriami apatiniai sijonai. Lieknos moterys juos nešiojusios ir po 2–3. Todėl beveik visos sakė kraityje turėjusios po kelis apatinius sijonus – paprastesnius kasdienai ir puošnesnius išeigai. Apatiniai sijonai būdavo siuvami iš plonos drobės arba (net dažnai) iš pirktos perkelio (*balčiankos*). Šiuos sijonus siūdavo truputį trumpesnius už viršutinius, rauktus, su juosmenėliu. Jų apačią puošdavo iki 20–25 cm pločio rauktinukais (*krūzais*) arba išiūtais nėrinukais (*aptavotom stapkom*). Kasdieniniai siūti iš namie austos drobės, be papuošimų. Būdavę ir *drajetinių*, pasiūtų iš *drajeto* – prasto, storo trinityčio ar keturnyčio dryžuoto audeklo, išausto iš pakulinių ir lininių siūlų. Žiemai – siūtų iš medvilnės ir vilnos austo audeklo.

Kai kurių moterų kraityje buvo ir **suknelių** (*šlebių*) – pirktinių, vilnonių, šilkinųjų ir naminio audeklo – lininių, pakulinių, čerkasinių (linais mesta, vilna atausta). Turtingesnės nuotakos sakosi turėjusios daug pirktinių suknelių. Pirktinės medžiagos suknelės siūdavusios siuvėjos (*kriaučiuvienės*). Ir vasarinės, ir žieminės suknelės būdavo ilgomis rankovėmis, ilgos, pasiuvimas įvairus.

Kraityje turėjo būti **marškinių** – dveji, treji, iki 10, naminės drobės ir pirktinių. Marškiniai paprastai ilgi, su apykaklaite, rankovės pridurtos žemiau pečių, ilgos (nors kai kas tvirtino, kad siūdavę ir trumpomis rankovėmis), rauktos, su perpetėmis, su rankogaliais. Išeiginiai marškiniai su plaštakos pločio petnešėlėmis. Perpetės, petnešėlės, marškinių priekis, apykaklaitė, rankogaliai išsiuvinėti pirktiniais šilkiniais siūlais kryžiuku, lapukų ornamentu. Marškinių prieky ir nugaroje 5 cm pločio plonesnio audeklo užsiuvimas (*gorsai*), nuo gorsų – raukta. Kasdienių dvinyčių lininių trumpomis rankovėmis marškinių pažastyje išsiūdavo išiuva (*kyliuką*), kad rankovė kilotųsi. Kasdieniai marškiniai – paprastai be apykaklės, tiesaus kirpimo, susegami priekyje, nuo krūtinės durti ir raukti, rankovės be rankogaliukų, be papuošimų.

Ne vienos paminėtas kraitinis drabužis *jakės*, *jakutės*. Pirktinės ir naminės medžiagos. Dažniausiai vilnonio arba medvilne mesto, vilna arba kupranugarių vilnos siūlais (*kamelėm*) atausto audinio. Dryžuotos, languotos, vienspalvės. Siuvasos su

pamušalu. Priekyje ties liemeniu įimta, nugaroje irgi įliemenuotos ar nuo liemens turėjo 2–3 klostes (*kvoldus*), kartais nugaroje visai be išiuvų. Apykaklė dažniausiai stati arba apvali. Aplink kaklą raištuku apvedžiota (*aprundyta*). Rankovės palaidos, ilgos, platokos. Su petukais, nuo petukų rauktos arba su klostelėmis. Rankogaliai susegami. Petukai, rankogaliai pasiuvinėti. Priekyje susagstomos sagutėmis, kartais padarytomis iš siūlų, arba medinėmis sagomis (*spinkomis*, *spunkomis*). Ilgis – iki klubų. Kraityje moterys turėdavo 2, 4, net 8 jakutes.

Kai kas sakė, jog vėliau *jakės* imtos vadinti *bliuskutėmis*, bet kartu teigė kraityje turėjusios plonų kartūninių palaidinukų (*bliuskučių*), nešiojamų kasdien.

Daugelio moterų kraityje buvo vienas ar keli **kiklikai**, vilnoniai arba lininiai, vienspalviai (juodi, rudi) arba languoti. Kai kurios turėjo dar mamų paliktinių kiklikų. Jie buvo tiesaus kirpimo arba įliemenuoti, ilgio iki klubų, užsagstomi arba suvarstomi dažyta linine virvute galuose su bumburiukais. Kaklo iškirptė apvali.

Pora moterų sakė kraityje turėjusios **liemenę**. Vienos liemenė buvo mamos paliktinė – austa namie, tamsios spalvos (dažyta geležimi), vilnonė, išilgai dryžuota. Ilgio iki šlaunų. Priekis be siūlių. Nugaroje 3 išilginės siulės iki liemens, o nuo liemens susidaro trys klostės (*kvoldai*), apykaklė stačia. Susegama spraustukais (*knopkėmis*). Nesiuvinėta. Kitos moters liemenė buvo pirktinė, aksominė, juoda.

Palyginti daug kraityje moterys turėjo **skarelių** (*skepetų*, *skepetėlių*) – 10, 15, 20, net 30. Visos pirktinės. Vilnonės, šilkinės. Kašmyrinės (*kazimierinės*, *kamizierinės*) – iš plonos vilnelės, su šilkiniais kutais – kainuodavusios apie 40 litų.

Beveik visos moterys pabrėžė kraityje turėjusios *dičkę skepetą*. Matyt, tai buvo svarbi aprangos dalis, nes kuri jos neturėjo, būtinai paminėjo – dičkės skepetos neturėjau. Tai dažniausiai pirktinė, vilnonė, languota, su kutais didelė skara. Kainuodavusi apie 50 litų. Ją moterys apsigobdavo ant viršutinių drabužių, važiuodamos ratais, eidamos į bažnyčią, ir šiaip, kai reikėdavo kur netoli nubėgti. Dėvima sulenкта įstrižai per pusę. Buvo ir namie austų – vilnionių, vienspalvių ir languotų, per vidurį susiūtų, bet su kutais.

Viena kita moteris paminėjo kraityje turėjusi **prikyščių** (*žiurstų*). Dažniausiai tai mamų paliktinės. Jos vilnonės, išaustos spalvotais raštais arba išilginiais dryžiais, rauktos ar su raukinukais (*krūzais*) apačioje arba siuvinėta vingeliais (*ringutėmis*) apačia, su juosmenėliu, nugaroje surišamos puošnia kilpa (*kokarda*), ilgos. Moterys pabrėžė, jog šios prikyštės buvo išeiginės, su jomis mamos eidavusios į bažnyčią. Jos pačios, atrodo, tų gražiųjų jau nebenešiojusios. Pačių siūtos prikyštės iš kartūno ar lininio audinio, kartais pirktinio.

Kraičiuose būdavo ir **juostų** – raštuotų, vilnionių arba medvilne ar liniais mestų, o vilna at austų. Ilgis – apie 2 m, plotis – maždaug 5 cm. Juostos – dažniausiai mamų paliktinės, tik retkarčiais pačių austos. Juostų moterys nebenešiojo – jomis surišdavo suvystytus vaikus.

Po porą, po dvi kraityje buvo **pirštinių**, pačių megztų, vilnionių ir raštuotų, ir baltos nedažytos vilnos. Kai kurios turėjo ir mamų paliktinių – vilnionių, ilgų (riešas 15 cm), raštuotų, riešų galai papuošti kutais.

Gerokai daugiau kraityje būdavo **kojinių** – po 2, 3, 5 poras. Vienos vasarinės, lininės (*marškoninės*), vienspalvės, raštuotos arba ne, ilgio iki kelių, megztos virbalais, kartais ir pirktinės. Kitos – žieminės, vilnonės, raštuotos arba vienspalvės

(natūralios baltos, juodos, pilkos spalvos), irgi dažniausiai iki kelių, pačių megztos virbalais. Be to, keletas porų puskojinių (*puspančekių*) – trumpų, vilnonių.

Žinoma, ir **batai**. Pirmiausia, žieminiai – odiniai, aukšti, batsiuvio siūti ir pirktiniai išėginiai, demisezoniniai. Kasdienai – *šliurės (šliuraitės)* – padai mediniai, viršus (*peredkai*) odiniai, be užkulnių. Žiemą šliures avėdavo su vilnonėmis kojinėmis. Be to, žiemai – veltiniai, o vasarai – apavas, kurio padas iš susuktos lininės virvės, viršus – iš dvinyčio lino.

Kokia mergina be **papuošalų**. Kraityje buvo vietos ir jiems. Beveik visos turėjo vienus ar dvejus karolius – stiklinius, *kraipytinius, pūslinius*, tamsiai rudus ar geltonus, raudonus, segamus 1 arba 2, 3 eilėmis; gintarinius, dažnai pačių pirktus; pirktines šukas, kaulinių plaukų *segtukų (urnodelių)*, žiedų, gintarinių, auksinių segių (*broškių*), segamų į drabužius, ilgų ir trumpų grandinėlių (*reteželių*), kryželių, medalionų, įvairių segtukų, smeigtukų (*špilkučių*) ir kt.

Iš **baldu** merginos atsinešdavo lova, stalą, kėdžių, suolų, drabužių spinta, stakles, kuparą, skrynį, įvairių spintelių. Kraitiniai baldai būdavo daryti meistrų, mamų paliktiniai, pačių pirkti – kaip kuriai išėjo.

Atsinešdavo ir **indų**: dubenų (*bliūdų*), dažniausiai didelį dubenį, 1 ar 2 puodus, šaukštų, šakučių, peilių, samtį, keptuvę, ašotį (*uzboną*), puodukų ir kt.

Kai kurios pateikėjos paminėjo gyvulius: karvę, paršiuką, keletą vištų, bet tai jau labiau pasoga, ne kraitis.

Ir dar. Tokių, kad turėtų visus čia paminėtus daiktus daiktelius, gal ir nebuvo. Bet – stengėsi visos.

Pasakojo:

1. Kastancija Bendoraitienė (Bendoriūtė), gim. 1898, gyv. Paežerių k.
2. Adelė Brazaitienė (Steneikiūtė), gim. 1903, gyv. Pilviškių mstl.
3. Kostė Budapienė (Bagorskaitė), gim. 1900, gyv. Sausbalių k.
4. Marija Karvelienė (Bagušauskaitė), gim. 1910, gyv. Dumčių k.
5. Ona Kėženaitienė (Damijonaitytė), gim. 1905, gyv. Vilkaviškyje.
6. Ona Kilnienė (Lokytė), gim. 1912, gyv. Būdviečių Gudėlių k.
7. Ona Kurienė (Stanioniūtė), gim. 1905, gyv. Pilviškių mstl.
8. Marcelė Mickevičienė (Ruškytė), gim. 1900, gyv. Pilviškių mstl.
9. Adelė Stelmokienė (Gerulytė), gim. 1895, gyv. Pilviškių mstl.
10. Anelė Tėvelienė (Grinkevičiūtė), gim. 1914, gyv. Pilviškių mstl.
11. Magdė Usienė, gim. 1924, gyv. Sausbalių k.
12. Magdė Varžaitienė (Šačkiūtė), gim. 1902, gyv. Naūdžių k.
13. Marija Voveraitienė (Čekauskaitė), gim. 1907, gyv. Paežerių k.

Krikštynų papročiai XX amžiaus pirmojoje pusėje

Ramunė Naruševičiūtė

Pateikėjos pasakojo apie šio krašto XX a. pirmosios pusės krikštynų eigą ir papročius.

Kai moteris laukdavosi, apie ją buvo sakoma – *prisirado*. O vaikams tėvai sakydavo: „*Renku pinigus ir dar vaiką pirksiu.*“ Vaikeliui gimus buvo sakoma: „*Garnys vaikščiojo ir atnešė, atvežė, paperėjo, iš balos pagavo; bobutė pagavo; teta atnešė.*“ Jei maži vaikai klausdavo, *kiek mokėjai*, tėvas atsakydavęs – *2 litus*. Arba vaikus klausdavo, *ar palikti jiems broliuką ar sesutę*.

Gimdančioms moterims padėdavo priėmėja – *bobutė*, kitaip dar vadinama *kušerkėlė*. Paprastai kaime būdavo tą dalyką išmananti vyresnė moteris, kurią visi kviesdavosi, kai būdavo reikalas. Jeigu ji gyvendavo toliau, tėvas ją parsiveždavo. Būdavę, kad vaikelį *pagauti* tekdavo savai močiutei, jei *bobutės* tuo metu nebuvo galima prisišaukti.

Naujagimį *bobutė* geldytėje nuprausdavo, tada tvirtai suvystydavo, rankytes prispausdavo prie šonų, kad vaikas neišaugtų kreivas. Paguldydavo vaikelį ant pagalvės, išpausdavo pagalvės kampus ir perrišdavo vaiką skersai pagalvę su juosta.

Žinduką padarydavo iš švaraus lininio skudurėlio, į jį įsukdavo sacharino (*biznacukrio*) ir duodavo čiulpti. Nepasiturintys (*biednesni*) žmonės kūdikiams vietoj pieno duodavo ramunėlių ar kmynų arbatos, pasaldintos irgi sacharinu.

Bobutė prie naujagimio dar papūdavo kelias dienas, kartais ir savaitę, atsižvelgiant į tai, kaip jautėsi motina. Atsilyginama jai dažniausiai būdavo pinigais, kartais maisto produktais.

Po dviejų trijų dienų kaimynės, paprastai ištekėjusios moterys, ateidavo lankyti gimdyvės. Atnešdavo kai ką iš maisto (pieno, sviesto, saldumynų ir pan.), vystyklų, kokių drabužėlių, palučių ir kt. Neretai vaiko viešnioms nerodydavo, kad „*bloga akis nedvyoty*“. Moterys pasivaišindavo, bet tėvas paprastai nedalyvaudavo. Buvo manoma, jog tai moterų reikalai.

Praėjus 2–3 savaitėms po gimdymo motina turėdavo eiti į bažnyčią pasirodyti (*išsipravodyti*). Kunigas ją įvesdavo į bažnyčią per zakristiją, ten ji turėdavo patvirtinti, jog vaikas gimęs teisėtai.

Po mėnesio, neretai po dviejų trijų savaičių vaikelis būdavo krikštijamas. Jei gimdavo silpnutis, *bobutė* jį čia pat pakrikštydavo, „*nes vaikas turi išsižadėti velnio*“. Todėl buvo stengiamasi namuose visada turėti šventinto vandens.

Krikštinys keldavo tėvai. Žmonės sakydavę: „*varlė šaukia baloj*“, vadinasi, tėvai kviečia krikšto tėvus. Krikšto tėvai seniau buvo vadinami *kūmais*, vėliau – *podžiais*. Būti *podžiais* buvo kviečiami giminės, kaimynai – geri žmonės, kad vaikas būtų geras žmogus. Paprastai viena pora (kartais dvi), nebūtinai sutuoktiniai. Krikšto mama (*podė*) vaikui paprastai paruošdavo krikšto drabužėlius: baltą kepurę (*mučiukę*), papuoštą rausvais (mergaitei) ar mėlynais (berniukui) raiščiuokais, gėlytėmis, baltą krikšto suknelę (*šlebutę*), taip pat papuoštą raištukais, gražiai surištais kaspinėliais (*kukardomis*), marškinėlius.



Ryte prieš išsivaikštant po kaimus... Iš kairės 1-as – ekspedicijos vadovas V. Mačiekus. A. Petrašiūno nuotr. 1981 08

Prieš važiavimą į bažnyčią *bobutė* (kartais pati motina) vaikelį nuprausdavo, apvilkdavo *podės* atvežtais marškinėliais, suvystydavo, paguldydavo ant gražios, nėriniais (*stapkomis*) puoštos pagalvės, perrišdavo gražia tautine juosta, ant viršaus užklodavo krikšto suknelę. Juostas (neretai dvi) atsiveždavo *podė*, su viena sujuosia vaiką, kitą palieka dovanų. Juostos būdavę gražios, spalvingos, austos raštais (iš geltonų siūlų su rausvais, geltonų su raudonais ir mėlynais), galuose ilgi kutai. Prie krikšto suknelės pritašomas rausvas ar mėlynas ilgas kaspinas, atitinkamai mergaitei ar berniukui.

Išleisdami *podžius* su vaiku ir *bobutę* į bažnyčią, visi susėda prie vaišių stalo, truputį pasivaišina, tėvai palaimina kūdikį, svečiai taip pat palydi *gerais palinkėjimais*. Jei vaikas didesnis, į bažnyčią važiuoja ir motina, šiaip ji lieka su svečiais namuose ir poteriauja, kad vaikas gerai augtu.

Į krikštynas svečiai paprastai atsinešdavo maisto – dešros, pyrago, sūrio, butelaitį kitą gėrimo, vaikui kokių drabužėlių, vystykliukų (*palučiu*). Vaišių stalą paruošdavo tėvai, ant jo sudėdavo ir svečių lauktuves. Sakydavę: jei *podžiai* pirmą kartą eina į *kūmus*, privalo ant stalo dėti žąsį ir gėrimo (*šnapso*) butelį. Prašmatniose krikštynose kūmai atsiveždavę tortą, porą trejetą butelių gėrimo. Stalas būdavo papuošiamas žaliomis šakelėmis, ant sienos, prie kurios sėdės kūmai, pakabindavo tujų arba kukmedžių (*čisu*) šakelių, prisegdavo gėlių.

Grįžusius iš bažnyčios *podžius*, vaiką ir *kušerkėlę* (*bobutę*) sutikdavo tėvai su lėkštute šventintos duonutės, kad vaikas „amžinai neišeitų iš duonos“. Visi sveikindavo parvežamą „naują žmogų kataliką“. Kartais svečiai, laukdami grįžtančių iš bažnyčios, prie vartų pakabindavo lopšį ir *podžiai* turėdavo mesti į jį dovanas: saldinius, pyragus, gėrimų butelius. Arba tomis dovanomis reikėdavo išsipirkti užsėstą stalą.

Podžiai būdavo sodinami prie vaišių stalo garbingiausioje vietoje. Svečiai juos spausdavo dainuodami: „*Spausim kūmą prie kūmos, kad išspaustum raudonos.*“ Jie vėl turi išsipirkti. Kūma dažniausiai išsipirkdavo karvojumi arba meduoliniu pyragu, kūmas – butelaičiu krupniko.

Krupniką gamindavo iš butelio naminės degtinės ar alaus, įberdavo pusantrios stiklinės cukraus, žalių rūtų, kmynų, viską pakaitindavo iki virimo, nukeldavo nuo ugnies ir palikdavo, kad atšaltų.

Prie *kūmų* kai kada buvo sodinama ir *bobutė*, bet dažniausiai vaikas būdavo paguldomas į lopšį, atrišamos kojėlės ir *bobutė* per visas krikštynas jį čiūčiuodavo.

Vaiko daug kas nurenkdavo, nes drabužėliai buvo pašventinti, ir neprausdavo, kad „šventumas neišgaruotų“.

Per krikštynas būdavo priimta ne tik dainuoti, kartais šokti, bet ir visaip pokštauti. Svečiai prisinešdavę skalbimo lentų (*rintų*), plaktukų, barškučių ir visaip triukšmaudavę, apdainuodavę kūmus. Moterys pasidarydavę iš skudurų kepures smailomis viršūnėmis ir pokštaudavo (*štukavodavo*). Kartais ir vyrai prie jų prisijungdavę. Be to, vyrai pasiimdavę diržus ir galąsdavę skustuvus (*britvas*). Ką darydavo vienas, tą ir kiti.

Krikštynos trukdavo dieną. Joms baigiantis būdavo atsisveikinama su *bobute*. Jeigu ji iš toliau, parveždavo dažniausiai kūmai, jei iš arti – pareidavo pati. Kartais ir po krikštynų bobutė ateidavo aplankyti naujagimio, pažiūrėti, „*kaip mano pagautasis auga*“.

Pasakojo:

1. Marijona Banionienė, gim. 1915, gyv. Rudos k.
2. Antanina Kulikauskienė, gim. 1909, gyv. Opšrūtų k.
3. Ona Rūškienė, gim. 1916, gyv. Pilviškių mstl.
4. Kastė Stankevičienė, gim. 1911, gyv. Vladiškių k.
5. Domicelė Šnipaitienė, gim. 1921, gyv. Opšrūtų k.
6. Anelė Tėvelienė, gim. 1914, gyv. Pilviškių mstl.
7. Natalija Vaitkevičienė, gim. 1907, gyv. Naūdžių k.

Senieji laidotuvių papročiai

Margarita Gudynaitė

Kaip ir visur Lietuvoje, šiuose kraštuose mirusieji žmonės buvo laidojami pagarbiai, pagal nusistovėjusią laidotuvių tvarką, papročius.

Pirmiausia velionis būtinai turėjo būti nuprausiamas. Tai darydavo kas nors iš kaimynų. Dažnai kaimuose būdavo nuolatinė moteris, bobutė, kuri nebijojo mirusio žmogaus, kartais jai padėdavo kokia kita moteris. Jos aptvarkydavo velionį, vyrams nuskusdavo barzdą. Kai kur vyrus prausdavo du svetimi vyrai, moteris – moterys.

Mirusius vyrus šarvodavo vienplaukius, aprengtus tamsiais kostiumais, šviesiais marškiniais, apaudavo kojineis ar austais, tamsiais batais (*tapliais*). Vyresnes moteris rengdavo tamsiomis suknelėmis, jaunesnes – šviesiomis, jaunas merginas – baltomis, joms ir šydą (*veliumą*) ant galvos užgaubdavo kaip nuotakoms. Kitoms moterims rišdavo skareles: vyresnėms – tamsesnės, jaunesnėms – šviesesnės, taip pat kaip ir suknelės. Tretininkes rengdavo rusvomis durpių spalvos suknelėmis, per liemenį sujuosdavo ilga tretininkių juosta. Aprišdavo pageidaujama skarele.

Vaikučius iki 5 metų rengdavo baltais kaip krikšto drabuželiais, uždėdavo kepurėlę. Vyresnius – šviesiais drabuželiais. Mergaitėms užgaubdavo veliumuką kaip nuotakoms, uždėdavo ant galvos rūtų vainikėlį, berniukams į atlapą įsegdavo gėlytę kaip jaunikiams.

Šarvodavo mirusįjį šaltesnėje patalpoje, jei įmanoma, atskirame kambaryje, dažniausiai seklyčioje. Ten pastatydavo du suolus, kuparą ar specialiai sukaltus stovus (*ožiukus*), ant jų tiesdavo lentas, jas apklodavo naminėmis baltomis drobėmis. Tai buvo vadinama *šarvone*. Šarvonės galvūgalyje ant sienos pakabindavo tamsų užtiesalą, ant jo pritvirtindavo 2 šventus paveikslus, dažniausiai Jėzaus Kristaus ir Švč. Marijos. Prie velionio galvos pastatydavo kryžių, porą žvakių, kartais dar kokią gėlytę. Iš šonų – vaškinės žvakės. Jei tokių neturėjo – lajinės. Turtingesni pristatydavę žvakių aplink visą *šarvonę*. Jei miręs vyras buvo vedęs, moteris – ištekėjusi, nebūdavo jokių gėlių, jei nevedęs, ypač jei jaunesnis ar neištekėjusi mergina, apkaišydavo iš šonų gėlėmis, dažniausiai rūtomis. Jei mirusioji buvo mergina su vaiku – mirtomis. Kiti teigė, kad prie pašarvotojo dėdavo rūtų, šventintų kadagių, pindavo vainiką iš gyvų gėlių, o žiemą – iš bruknių, tujų. Į rankas mirusiajam įdėdavo nedidelį kryželį, šventą paveiksluką (atitinkamai pagal krikšto vardą), rožančių, nosinaitę, kartais – žvakę (*grabnyčią*). Jei turėdavo, užmaudavo vestuvinį žiedą.

Iš bažnyčios parveždavo vėliavų (*karūnų*) ir pastatydavo prie išorinių trobos durų arba prie šarvojimo patalpos durų iš vidaus: suaugusiesiems – juodas, mažiems – baltas, jauniems – raudonas.

Kas nors iš artimųjų ar giminių eidavo per kaimą, pranešdavo, kada žmogus mirė, kada laidos, ir pakviesdavo į šermenis.

Laidojama paprastai būdavo trečią dieną. Skubėti nebuvo įprasta. Vyravo nuomonė: jeigu skubama laidoti, vadinasi, velionis nebuvo mylimas. Be to, per greitai palaidotas gali atgyti.

Per šermenis buvo daug giedama. Giedotojai būdavo sukviečiami tą patį vakarą, kai jau mirusysis pašarvotas. Iš pradžių giedodavo *Karunkas*. Po *Karunku* giesmininkus vaišindavo. Vieni giesmininkai pasivaišinę išeidavo, kiti likdavo giedoti rožančiaus iki prašvintant. Giedodavo kaimo giesmininkai (*kantorai*). Dieną giedodavo senieji, naktį – jaunimas.

Giedama buvo kitame kambaryje, jei leidžia sąlygos, arba ir tame pačiame, kuriame pašarvotas velionis. Susirinkdavo 15–20 žmonių. Vyrams giesmininkams vadovaudavo vienas iš vyrų su stipresniu balsu, moterims – viena iš moterų. Vyrai giesmės posmą pradėdavo, moterys atsakydavo.

Giedotojai buvo vaišinami koku nors mėsišku patiekalu, kava, arbata. Alkoholinių gėrimų nebuvo. Kartais truputėlis alaus, vyno. Tik duobkasiams įdėdavo degtinės.

Karstą mirusiajam paprastai padarydavo kaimo stalius, tik reikėdavo jam duoti lentų. Kai kas, ypač turtingesni, pasidarydavo karstus iš anksto. Staliui (*grabdirbiui*) už karsto padarymą buvo mokama apie 10 litų. Dažniausiai karstai būdavo nedažyti, ypač neturtingesniųjų. Jei būdavo dažoma, tai senesniems žmonėms – juodai, jaunesniems – rudai, vaikams – baltai.

Karsto vidų išklodavo skiedromis, kartais – smėliu (smėlis šaldo lavoną), išmušdavo baldu perkeliu ar kitoku baltu audiniu, įdėdavo per Žolinę šventintų žolių arba šventintų verbų. Pagalvėlę taip pat prikimšdavo skiedrų, kartais – plunksnų, net skudurų. Į ją irgi įdėdavo šventintų žolių. Ant karsto viršaus pritvirtindavo popierinių gėlyčių, žalumynų.

Laidojamas velionis būdavo trečios dienos rytą, nebent kunigas negalėdavo, tada vėlesniu metu.

Pirmieji su velioniu atsisveikina artimieji. Nusilenkdami jam bučiuoja į veidą, į rankas, į kojas, į karsto kraštą. Dažniausiai į kojas. Kartais bučiuodavę į padus, kad neprisipnuotų. Po artimųjų atsisveikina tolimesni giminės, kaimynai. Turtingesni fotografuodavosi prie karsto.

Laidoti mirusįjį veždavo vežimu, žiemą – rogėmis. Vežimą išklodavo tamsiu audiniu. Kartais papuošdavo keturiais berželiais ar eglaitėmis vežimo kampuose. Vežime padarydavo tam tikrus suolus (*sostus*), ant kurių užkeldavo karstą. Jei laidodavo žiemą, sujungdavo dvejas roges.

Pirmasis važiuodavo vežimas su karstu. Jame būdavo įtvirtinamas kryžius ir vėliavos (*karūnos*), greta karsto sėdėdavo artimieji, kartais – giesmininkai. Giesmininkai dažniausiai važiuodavo kitu vežimu, kartais vyrai giedotojai – vienu vežimu, moterys – kitu. Jei giedotojai sėdėdavo prie karsto, kitame vežime prie vežimo šonų (*leiterių*) prikaldavo lentas ir ten sėdėdavo artimieji. Kituose vežimuose – giminės, kaimynai. Susidarydavo apie 10 vežimų (*padvadų*). Giedotojai giedodavo visą kelią – ir iki bažnyčios, ir iki kapinių. Jei kapinės visai netoli, karstą nešė nešdavo vyrai.

Atlydėjusius prie bažnyčios pasitikdavo kunigas. Bažnyčioje – gedulingos pamaldos.

Iš bažnyčios lydima į kapines. Duobę mirusiajam kasdavo paprašyti vyrai duobkasiai, „geri žmonės“. Buvo manoma, kad negali kasti vyrai iš tų pačių namų.

Vieta kapui būdavo pasirenkama susitarus su kunigu. Turtingesni turėdavo įsirengę kapinėse rūsius (*sklepus*). Vargingesni kartais ir paminkliuko nepastatydavo, tik kryžiuką. Pateikėjų nuomone, seniau dauguma kapus mažai teprižiūrėdavę.

Atėjus prie duobės, kunigas pašventina duobę. Karstą į duobę leisdavo rankšluosčiais arba virvėmis, paimtomis iš šventoriaus koplyčios. Paskui jas vėl padėdavo į koplyčią. Kartais karstą leisdavo ir paprastomis vadžiomis, paėmę nuo arklių. Jei būdavo laidojama jauna mergina, duobkasiai per petį užsirišdavo rankšluosčius. Buvo laikoma, kad tie rankšluosčiai yra dovanos iš merginos kraičio, ir atitekdavo duobkasiams.

Palaiminęs mirusįjį, pirmiausia kunigas 3 kartus meta žemės į duobę, tardamas: „*Dulkė buvai, į dulkes pavirsi.*“ Po jo artimieji meta į duobę rankomis žemių, jei turi, gėlių. Duobkasiai pradeda užkasti duobę. Artimieji verkdavo, garsiai raudodavo. Giedotojai giedodavo, kol užkasa duobę.

Ant šviežiai supilto kapo duobkasiai kastuvo kotu padaro kryžių, sustato žvakes, kapą papuošia su karstu kartu atvežtais berželiais ar eglutėmis, jei būna – gėlėmis.

Kas nors iš artimųjų pakviečia visus vakare vėl susirinkti giedoti rožančiaus, pasako, kurią valandą. Buvo paprotys, einant į rožančių, neštis maisto. Vakare susirinkdavo vėl daug žmonių, giedodavo, vaišindavosi. Buvo duodama ir truputį degtinės išgerti.

Po mėnesio nuo mirties mirusysis vėl buvo prisimenamas. Tai vadinamasis *keturnedėlis*. Užperkamos mišios bažnyčioje, po jų namuose giedamas rožančius, meldžiamasi. Po maldų – vaišės. Kviečiami giminės, kaimynai. Kai kas, ypač turtingesni, velionių paminėdavo ir po 7 dienų.

Po metų – svarbiausias mirusiojo paminėjimas – Metinės. Viskas vyksta maždaug taip pat, kaip per *keturnedėlį*. Metines minėdavo visi – ir turtingieji, ir vargingesni. Tik nebūtinai tiksliai mirties dieną. Paprastai taikydavo, kad būtų šeštadienis. Pasitaikydavo, kad nukeldavo ir į kitą savaitę.

Savižudžius laidodavo ir paminėdavo panašiai taip pat, kaip visus. Tik be bažnyčios ir kapą kasdavo atskiroje nešventintoje kapinių dalyje. Pasakotojai prisimena, kad dar seniau savižudžių net neguldydavę į karstą. Pririšdavę prie arklio kojos ir įvilkdavę į duobę, iškastą patvoryje prie kapinių.

Pasakojo:

1. Adelė Baltūsiene, gim. 1918, gyv. Opšrūtų k.
2. Marijona Banionienė, gim. 1915, gyv. Rūdės k.
3. Antanina Kulikauskienė, gim. 1909, gyv. Opšrūtų k.
4. Ona Ruškienė, gim. 1916, gyv. Pilviškių mstl.
5. Kostė Stankevičienė, gim. 1911, gyv. Vladiškių k.
6. Domicelė Šnipaitienė, gim. 1921, gyv. Opšrūtų k.
7. Anelė Tėvelienė, gim. 1914, gyv. Pilviškių mstl.
8. Natalija Vaitkevičienė, gim. 1907, gyv. Naūdžių k.

Vardinės ir gimimo diena

Stasė Bloznelytė

Vardo dienos šventimo paprotys yra lyg tarpinis tarp šeimos ir kalendorinių papročių. Su kalendoriniais papročiais vardinės jungia jų periodiškumas, su šeimos papročiais – tai, kad vardinės švenčiamos šeimoje ar nedideliame artimųjų rate. Kai kurie pateikėjai teigė, jog vardinės daugiau buvo švenčiamos ūkininkų šeimose.

Vardinių šventimo tradicija nėra labai sena. Šis paprotys siejasi su populiariesnių šventųjų – Jono, Petro, Onos ir kitų – bažnytinėmis šventėmis, atlaisdais.

Apeiginę šio papročio pusę sudaro varduvininko sveikinimas jo vardo dieną arba išvakarėse. Varduvininkui pindavo vainiką: vasarą – iš ažuolo, klevo lapų, žiemą – iš eglių, pušų šakų, papuošdavo jį lauko ir darželio gėlėmis: bijūnais, jurginiais, ramunėmis. Išvakarėse, jau sutemus, vainiką prikaldavo prie gyvenamojo namo, kartais prie klėties durų staktos. Vainikus dažniausiai pindavo ilgus, apvainikuodavo visas duris. Prie vainiko prisegdavo atviruką su įrašytais linkėjimais ir pynėjų vardais arba įpindavo dovanėlę (vyriui – butelį gėrimo, moteriai – rankšluostį).

Kartais vainikai buvo pinami nedideli, apvalūs. Tokį taip pat prikaldavo prie durų arba jį uždėdavo varduvininkui ant galvos. Kartais vainiką perrišdavo gražiu rankšluosčiu, papuoštu mezginiais. Jei dovana buvo ruošiamą iš anksto, rankšluostyje išausdavo pynėjų vardus. Be to, būdavo apvainikuojama ir varduvininko kėdė. Tai buvęs didelės pagarbos ženklas.

Varduvininko savigarba reikalavo sugauti vainiko kalėjus ir tuojau arba bet kurią sutartą dieną juos pavaišinti. Vainiką stengdavosi prikalti labai tyliai, tačiau varduvininkas dažnai nujausdavo, kad bus pasveikintas, ir stebėdavo kiemą. Išgirdęs kalant, jis bėgdavo gaudyti kalėjų. Jeigu ką sugaudavo, tai tas turėdavęs išsipirkti (duoti degtinės, saldinių), o kitus pakviesdavo vaišių kitą dieną. Jeigu varduvininkas neužgirdavo, kada kala vainiką, tai svečius kviesdavo savo nuožiūra. Į vaišes eidavo tik kviesti svečiai, o jei ateidavo nekviesti, tai sakydavo, kad *atėjo į kriukininkus*. Į *kriukininkus* eidavo tie, kurie mėgo išgerti bet kokia proga. Jeigu jų nepavaišindavo, tai dažnai jie sukeldavo visokių nemalonumų, net muštynes.

Vardinių vaišės, arba *varduvės*, buvo keliamos artimiausią nedarbo dieną, šeštadienį arba sekmadienį, nors kartais švėsdavo ir tą pačią dieną, kurią turi būti pagal kalendorių. Vis dėlto dauguma teigė, jog svečiai rinkdavosi šeštadienį vakare ir linksmindavosi iki paryčių, o sekmadienį eidavo į bažnyčią.

Varduvininkas vaišes paruošdavo iš anksto. Vaišindavo alumi, gira, degtine. Alus dažnai būdavo perkamas, bet jeigu nebuvo nusipirkta, tai darydavo pats šeimininkas iš apynių, cukrinių runkelių. Vaišėms patiekdavo pyrago, keptų paukščių, mėsos, kumpio, skilandžio, dešros, sviesto. Dažnai svečiai atsinešdavo ką nors savo pagaminta: moterys – pyragą, tortą, bandelių, vyrai – saldinių, degtinės. Stalo įrankiai, lėkštutės, stikliukai būdavę kiekvienam atskirai.

Į vaišes eidavo su dovanomis. Dovanos dažniausiai būdavo buitinio ar kultūrinio pobūdžio daiktai. Moterims dovanodavo gėlių, rankšluosčius, skaras, austas staltieses, lovatieses, indus. Šias dovanas ruošdavo iš anksto, nes tai buvo

austi, megzti, siuvinėti daiktai. Vyrams dovanodavo kaklaraiščius, nosines, rankšluosčius, marškinius, pypkes.

Varduvininkas būdavo kilnojamas apvainikuotoje kėdėje, jam linkima laimės, sveikatos, giedama *Ilgiausių metų*. Į varduves pakviesdavo geriausią kaimo muzikantą. Grodavo armonika, prisidėdavo smuikas, būgneliai. Kartais, jei kas turėdavo, ir „patefonas suko plokšteles su polkom ir valsais“. Eidavo ratelius, šokdavo įvairiausius šokius: polką, valsą (jį visos poros šokdavo ratu), *dirižablį, audėjėlę, aleksandrą, krakoviaką, padispaną, lezgingą, kadrilį, karabušką, tango* („bet tango dar ne visi mokėjo“). Specialiai vardinėms skirtų dainų nebūdavo, dainuodavo tas pats, kaip ir kitomis progomis: „*Jau vakaras buvo, žvaigždutės sužibo*“, „*Kai tamsa žaliuojančią žemę apsiaus*“, „*Augo kaime mergužėlė*“, „*Močiute širdele, tai tau*“, „*Kelkitės, berneliai raitūneliai*“, „*Karosėli geltonasis*“, „*Pasėjau rūtelę*“, „*Pastačiau laivelį ant marių krantelio*“ ir kt.

Jeigu kaime būdavo keletas varduvininkų, tai jie dažnai švęsavo kartu pas kurį nors vieną ir kiekvienais metais pas kitą. Jonas Brazaitis iš Būdviečių Gudelių kaimo pasakojo, kad per *Jonines* varduvininkas kiemo taką nusmaigstydavęs beržų šakelėmis. Vidurnaktį lauke kurdavo laužą, prie laužo giedodavo *Ilgiausių metų*, eidavo ieškoti paparčio žiedo, kuris simbolizavo laimę. „*Jeigu turėdavo šaunamų ginklų, tai ir šaudavo tris eiles.*“

Sofija Vedeckienė iš Gižų pasakojo, kaip švęsavo klebono Jono Povilaičio vardines. Vakare sutemus ant kelio prie klebono sodybos kurdavo laužą. Prie laužo padėdavo mirtų vazonėlį ir prisėgdavo atviruką su linkėjimais. Laužui išliupsnojus, klebonas atėdavęs pasiimti dovanos, bet vaišių nekviėdavęs.

Dauguma pateikėjų teigė, kad iki Antrojo pasaulinio karo, dar kurį laiką ir po jo gimimo dienos nešventė. Tik sovietiniais metais ir mieste, ir kaime šalia vardinų vis labiau ėmė išigalėti gimimo dienos (gimtadienio) šventimo paprotys. Tiek gimimo diena, tiek vardadienis daugiausia švenčiamas jaunimo.

Pasakojo:

1. Jonas Bakelis, gim. 1894, gyv. Varakiškės k.
2. Marcelė Baltrušaitienė, gim. 1897, gyv. Užprūdžių k.
3. Jonas Brazaitis, gim. 1906, gyv. Būdviečių Gudelių k.
4. Ona Brazaitytė, gim. 1908, gyv. Ramōniškių k.
5. Ona Eringienė, gim. 1898, gyv. Stirėnų k.
6. Ona Kutienė, gim. 1914, gyv. Naujienėlės k.
7. Magdė Masaitienė, gim. 1905, gyv. Ramōniškių k.
8. Antanas Milčiūnas, gim. 1909, gyv. Galiakaušių k.
9. Albina Miliauskienė, gim. 1915, gyv. Gižų k.
10. Ieva Miliauskienė, gim. 1912, gyv. Gižų k.
11. Antanas Papečkys, gim. 1890, gyv. Stirėnų k.
12. Uršulė Račaitytė, gim. 1914, gyv. Naūdžių k.
13. Marija Ramanauskienė, gim. 1912, gyv. Gižų k.
14. Albinas Sarpalius, gim. 1907, gyv. Smalinỹčios k.
15. Juozas Sarpalius, gim. 1903, gyv. Guřbšilio k.
16. Simas Vaičiulis, gim. 1900, gyv. Dabravòlės k.
17. Sofija Vedeckienė, gim. 1908, gyv. Gižų k.

Liaudies medicina: gydymo priemonės, būdai, patarimai

Laima Bražinskaitė, Alma Vaičiulytė

Liaudies medicina – empiriniu būdu liaudies sukauptos žinios apie žmogaus ligas, jų priežastis, pažinimą, gydymą, higieną. Žmonių pastabumas, padėjęs atskleisti kai kurių ligų atsiradimo, eigos, baigties ryšį su aplinka, paveldimumu, stiprino liaudies mediciną vertingomis higienos žiniomis, gydymo ir profilaktikos būdais, o neteisingai suprasti gamtos reiškiniai vertė daugelį ligų aiškinti antgamtiškai. Liaudies medicina sąlygiškai skirstoma į racionaliąją ir prietarinę, bet dažnai tarp jų griežtos ribos nėra. Ilgainiui liaudies medicina diferencijavosi į buitinę (visų žmonių vartojamos priemonės) ir uždarają, kurią praktikavo žiniuonys, užkalbėtojai.

Didelę liaudies medicinos dalį sudaro higienos patarimai. Dauguma jų racionalūs, bet nemažai ir susijusių su prietarais. Diagnostinę liaudies mediciną galima skirstyti į ligos nusakymus ir spėjimus. Didžiausią liaudies medicinos dalį sudaro gydymo priemonės, būdai ir patarimai.

Liaudies medicinoje plačiai vartojami vaistiniai augalai, kadangi jie su kai kuriomis išimtimis mažai toksiški ir retai sukelia pašalinių reiškinų. Šiuo metu chemija yra pasiekusi didelių laimėjimų, sintetizuojuant vaistus, tačiau daugybė preparatų gaminama iš augalų.

Vaistiniai augalai, kaip pasakojo mums Vilkaviškio rajono Pilviškių ir Gižų apylinkių gyventojai (ten 1981 m. rugpjūčio mėn. vyko Vilniaus universiteto kraštotyryninkų ramuvos ekspedicija), daugiausia būdavo renkami iki Šv. Jono, paskui jie džiovinami surišti į ryšulėlius ar paberti ant popieriaus tamsiose vietose ir prireikus vartojami.

Vaistažoles renkant reikia atsižvelgti į dienos laiką. Tinkamiausias – iki pietų ir giedram orui esant, nes augalai turi mažiau vandens, geriau džiušta. Be to, reikia žinoti augalo vegetacijos laikotarpį, kada jis turi daugiausia gydomųjų veikliųjų medžiagų.

Vilkaviškio r. minėtų apylinkių žmonės daugiausia vartojo racionaliąsias gydymo priemones, maginių mažiau. Gydymui daugiau vartota augalų ne iš pievų, laukų, o iš daržų, įvairių medžių dalių. Daugelis augalų užpilami degtine, daromi antpilai.

Vaistinių augalų rūšių vartota apie 60, vaistų iš vaistinės – 20.

Bene daugiausia įvairiausių vaistažolių buvo vartojama **kvėpavimo takų** negalavimams gydyti. Kad persišaldžius nepakiltų temperatūra, nevalgintų kosulys, vartota padžiovitų liepų žiedelių (*liepukų*) arbata, taip pat aviečių uogų, šaknų ar stiebelių (*kamblių*), ramunėlių žiedelių arbatos. Jei skaudėdavo gerklę ar jau kamuodavo kosulys, į arbatą įdėdavo medaus. Nuo kosulio ir slogos padeda ir šalpusnio lapų arbata, gerai – sutrinti pipirai su medumi, šaltmėčių (žydinčio augalo sudžiovinta antžeminė dalis) arbata. Jei nepadėdavo arbatos, kartais buvo duodama gerti žmogaus šlapimo.

Be to, peršalus buvo patariama mirkyti kojas karštame, stipriai pasūdytame vandenyje arba sumaigyti, sutrintų šiaudų (*trūkny, trūknių*) vonelėje. Buvo

manančių, jog sloguojantiems vaikams kojų mirkyti negalima, nes „uoslę vaikui tada pagadinsi“.

Dar žmonės, vaduodamiesi nuo kosulio, apsigaubę marška, kvėpuodavo nusunktų bulvių garais.

Jei nuo peršalimo skaudėdavo kaklą, į kojinę įpildavo karštų pelenų ir aprišdavo kaklą. Skaudančią gerklę skalauddavo ramunėlių nuoviru arba šiltu sūriu vandeniui, į kurį įlašinta truputis jodo. Iš išorės kaklą pabraukydavo storomis šventintomis žvakėmis ir šiltai aprišdavo. Sergantiems angina pašutindavo sėmenų (linų sėklų), karštus suvyniodavo į lininį skudurėlį ir aprišdavo kaklą; sakydavo, jog sėmenys „ilgą šilumą turi“. Būdavo duodama gerti karštos liepukų, ramunėlių ar aviečių arbatos su medumi. Anginai pratrūkus, gerklę skalauddavo ramunėlių arbata.

Pakilus temperatūrai, kad ligonis išprakaituotų, buvo duodama gerti liepukų arbatos, nes ši arbata veikia kaip aspirinas. Būdavo geriama ir ramunėlių žiedų arbatos; sakydavo, kad ir ši arbata „karštį traukia“.

Karščiuojantiems ant kaktos klodavo rūgšties kompresus. Tokius pat kompresus klodavo ir sergantiems gripu. Rūgštį imdavo iš užraugtų barščių. Buvo manoma, kad, kai ligoniui maistas nebekartus ir jam jau norisi valgyti, vadinasi, temperatūra nukrito. Jei temperatūra ilgai laikosi, kyla pavojus susirgti plaučių uždegimu. Tada ligoniui duodavo rugiagėlių (*vosilkų*), puplaiškių, bruknių lapų ir uogų arbatos.

Plaučių uždegimas buvo gydomas panašiomis arbatomis kaip ir nuo peršalimo, temperatūros, kosulio, t. y. aviečių uogų ir džiovintų lapų, stiebelių (*kamblių*) arbata, geriama su medumi arba su degtine (*šnapšu*), bruknių uogų ir lapelių, šalpusnių, rugiagėlių arbatomis. Sakydavo, jog nuo plaučių uždegimo geriausiai tinka pušų medus. Taip pat nuo plaučių uždegimo buvo ruošiami įvairūs antpilai: pušų ūgliukų, surinktų pavasari, antpilas su degtine, kurio geriama po keletą lašų (kai kas sakė, kad po 50 g) kasdien; susmulkintų alavijo (*alijošiaus*) šakelių, užpiltų spiritu; bičių pikio su degtine. Kartais buvo geriama po pusę stiklinės sveiko žmogaus šlapimo.

Nuo užkrečiamųjų ligų, tokių kaip kokliušas, skarlatina, difteritas, gydymo būdų nežinota. Kaip sakė viena pateikėja, „jei liga puola į paviršius, ligonis kartais ir pagydavo, o jei į vidų, ant plaučių, tai toks žmogus gali ir neišgyventi“.

Nuo džiovos buvo patariama valgyti medaus.

Esant aukštai temperatūrai, dažnai **skauda galvą**. Tada galvą aprišdavo liniiniu rankšluosčiu, suvilgytu šaltu vandeniui, kaktą patrindavo mėtų lašais, gerdavo rugiagėlių arbatos. Arba galvą apvyniodavo skepeta, suvilgyta barščių rūgštyje. Barščių rūgštis – su ruginiais miltais parauginti valgomieji burokėliai. Ją laikydavo kubile apie metus. Jei stipriau susitrenkdavo galvą ir iškildavo gumbas, tai prie jo prispausdavo nerūdijančio plieno peilio ašmenis. Sakydavo, kad „*guzą galima atgal atspausti ir lieka tik gelsva dėmelė*“.

Jei pradėdavo skaudėti **dantį** ir sutindavo skruostas, klodavo šiltą kompresą arba ant skaudamo danties užlašindavo salvarsano (*šilvasario*).

Skaudančias, karščiuojančias **akis** net uždegimo atvejais buvo patariama plauti šaltinio vandeniui, kloti ramunėlių (jei jų nėra, iš bėdos galima pakeisti

kraujažolėmis) kompresus. Nereta akių bėda – miežis. Vaikai erzindavosi: „*Šikai ant tako, užtat ir išdygo.*“ Kartais ir suaugusieji taip manė. Pratrūkusį miežį taip pat plaudavo ramunėlių nuoviru, besikeliantį pabaksnodavo miežio grūdu. Ant užgautos akies buvo patariama kloti praskiesto acto kompresą. Užkrečiamąją akių ligą trachomą (*trachomą*) gydė rimti daktarai.

Nervams raminti ar šiaip nuo įvairių nervinių priepuolių buvo geriama dirvinės našlaitės (*broliukų*) arbata, išvirta iš sudžiovintos augalo antžeminės dalies – po stiklinę 2–3 dienas. Tam tinka ir žalių arba džiovintų rūtų žiedelių arbata. Gerai nervus ramina valerijono šaknų nuoviras arba antpilas su degtine (*šnapsu*). Valerijonų šaknys buvo kasamos gegužės mėnesį ir džiovinamos.

Nuo **nemigos** buvo vartojamas medus, patariama valgyti aguonų (sėklų). Vaikams nuo nervinių priepuolių arba jei jie neramiai miegodavo, irgi buvo duodama gerti broliukų arbatos arba antpilo, paruošto iš tuščių aguonų galvučių, užpiltų karštu virintu vandeniu. Buvo duodama ir aguonų (sėklų). Jei vaikas išsigąsdavo šuns, buvo patariama nukirpti šuns plaukų kuokstelį, uždegti ir tais dūmais pasmilkyti vaiką.

Kiek teko apklausti žmonių, daugelis sakė, jog durnaropių gydymui nevar-toja. Manyta, jog „išgėręs durnaropių arbatos – durnavosi“, o nuo durnaropių šaknų nuoviro gali ir išprotėti. Retais atvejais durnaropių arbatos duodavo sergantiems nuomariu, bet tik po truputį. Manyta, jog nuomariu dažniau serga suaugę žmo-nės, o vaikai – rečiau.

Kaip dabar, taip ir seniau žmonės vargino įvairūs **virškinamojo trakto** sutrikimai ir ligos. Pateikėjai sako, jog seniau žmonės buvę ne tokie nervingi, todėl mažiau ir sirgdavę. O mirdavę dažniausiai nuo *gumbo*. Ši liga apibūdinama įvairiai. *Gumbu* vadinti ir įvairūs skrandžio negalavimai, ir apsinuodijimai, ir kirmėlės, ir pan.

Jei tai iš tikrųjų būdavo apsinuodijimas maistu ir šiaip kuo nors, gerdavo šiltame virintame vandenyje išplaktos geriamosios sodos arba stiklinę ir daugiau šilto sūraus vandens, ramunėlių arbatos. Kad greičiau išsivalytų skrandis, kišdavo pirštą į gerklę.

Kmynų sėklos, sutrintos su druska, valgytos sutrikus skrandžiui. Nuo *gum-bu* vadinamo skrandžio sutrikimo buvo patariama gerti metėlių (*metylės*) arbatos su puse stikliuko degtinės, be to, įkaitinti krosnyje medinį kokio puodo dangtį, apipilti rūgštimi ir uždėti ant pilvo. Galima ir pašildytą skudurą.

Metėlių arbata po pusę stiklinės prieš valgį gerta ir tuomet, jei skrandžiui kas negerai ar trūksta apetito. Apetitui pagerinti vartotos ir puplaiškių ar kmynų arbatos. Nuo skrandžio skausmų gertos puplaiškių, takažolės, gysločio (*traukučių*) lapų bei žiedų, kraujažolės (*strėvažolės*) arbatos. Sėmenis (linų sėklas) pavirdavo, paskui gerdavo su medumi tais atvejais, kai skrandis skauda „ir nieko nepriima“. Tik prieš tai reikia išgerti stikliuką degtinės. Degtine užpildavo bičių pikį ir pa-laikydavo. Prireikus gerdavo po truputį antpilo nuo skrandžio skausmų, vidurių ir dvylikapirštės žarnos uždegimų. Tokiu atveju reikia vengti aštraus maisto, riebių ir sūrių patiekalų. Tinka pieniški patiekalai, manų kruopos ir pan. Be to, skrandžio skausmą malšina pašildytų žemių (priemolio) kompresai.

O anksti pavasarį surinktų ir degtine užpiltų beržų pumpurų antpilas gertas po vieną šaukštą tris kartus per dieną prieš valgį, jei skrandyje atsirasdavo žaizdų. Tam vartotas ir traukucių arba šalpusnių antpilas taip pat su degtine. Medetkų (*riestainėlių*) arbata buvo geriama nuo skrandžio žaizdų ir nuo vėžio. Nuo vėžio, anot pateikėjų, gal ir neišgydydavo, bet skausmus palengvindavo. Dar nuo vėžio vartotas antpilas iš beržo arba obels pinčių, užpiltų degtine.

Nuo „*visokių negerumų*“ vartotas antpilas iš sudžiovintos kiaulės tulžies, užpiltos degtine. Be to, stengtasi valgyti, vartoti įvairiems patiekalams raudonuosius burokėlius (*cviklius*), nes žinota, kad jie turi įvairių virškinimą gerinančių medžiagų, vitaminų.

Česnakas buvo vertinamas kaip „*vaistas nuo visų ligų*“. Jis vartotas ir apetitui pagerinti, ir nuo širdies negalavimų, ir nuo kirmėlių viduriuose. Reikėjo susmulkintą galvutę užpilti karštu vandeniu. Vaikams nuo kirminų taip pat buvo duodama česnako, raudonųjų burokėlių sunkos, metėlių, puplaiškių arbatos, pipirų, užgeriamų vandeniu. Kartais 1–2 lašelius terpentino, užlašinto ant cukraus. Terpentinu patepdavo vaikui nosies galiuką, delniukus, bambą. Arba į šaukštą vandens įlašindavo kelis lašus žibalo; kartais duodavo gerti ir visą šaukštą žibalo. Vaistinėse buvo galima pirkti beržinio tepalo (*deguto*). Juo tepdavo kaklo duobutę, kad nebūtų kirminų, lašindavo kaip žibalą po kelis lašus į šaukštą vandens. Duodavo gerti gyvatės su spiritu antpilo, sutrintų džiovintų metėlių lapų, užgeriant vandeniu. Uždegdavo vištų plunksnų ir uostydavo tuos dūmus. Padegintas plunksnas taip pat ir kramtydavo. Jeigu jau niekas nepadėdavo, gydydavo citvaru (*listniku*), perkamu vaistinėse.

Nuo nelabai aiškių negalavimų, tokių kaip, pavyzdžiui, pilvo skaudėjimo, gerta kmynų, metylių, ajerų (*totorkų*) arbatos. Dar buvo siūloma išgerti šaukštą terpentino (*tarputyno*), užsidėti šaltą akmenį ant pilvo. Nuo skausmo po krūtine – gerti žalių ir džiovintų puplaiškių lapų arbatos, suvalgyti virtų kaštono vaisių. Nuo dusulio ir sunkumo krūtinėje – gyvatės su degtine antpilo, net 3 kartus per dieną po pusę puodelio šlapimo. O bičių pikio su degtine antpilas – nuo visokių skausmų.

Hemorojui bei įvairiems tiesiosios žarnos uždegimams gydyti darytos žalių ar padžiovintų asiūklių vonelės.

Sergantiems geltlige buvo patariama valgyti daug morkų. Be to, buvo manoma, jog liga greičiau praeis, jei ligonis žiūrės į raudoną skudurą.

Nuo viduriavimo vartotos įvairiausios arbatos: mėlynių uogų, beržo žievės, alksnio kankorėžiukų, ažuolo, ajerų (*totorkų*), puplaiškių, metylių, takažolės, jonažolės, cikorijos.

Jei vaikams užkietėja viduriai (*užstoja vidurius*), kad padarytų palaidus, duota ramunėlių arbatos arba vaistinėje pirktos ricinos. Jei reikėdavo, primuilydavo šilto vandens ir darydavo klizmą.

Pasireiškus inkstų skausmams, gerta petražolių (*petruškų*) lapelių arbatos po 1 šaukštą prieš valgį. Iš sudžiovintos antžeminės augalo dalies išvirta arbata padėdavo ir nuo šlapimo užsilaikymo. Todėl kartais augalai džiovinti su visomis šaknimis. Nuo „*pūslės užstojimo*“ vartota ir bruknių lapelių arbata: po pusę stiklinės

3 kartus per dieną. Sudžiovintų ramunėlių žiedelių arbata gydydavo pūslės uždegimą. Gerdavo ištisus metus ir ilgiau. Tokių pat susirgimų metu vartota ir meškažolės arbata.

Susmulkintų ir sudžiovintų žydinčio valerijono šaknų nuoviras gertas nuo **širdies** skausmų. Kartais paruošdavo šaknų antpilą su degtine. Toks antpilas būna tamsiai geltonas. Nuo širdies negalavimų gerta džiovintų žydinčių konvalijų nuovirą, pelynų, širdažolių, žalių arba džiovintų rūtų lapų ir sėklų arbatas.

Nuo trombozės valgydavo ridikėlius ir sutrintą alijošių, gerdavo ramunėlių, rūtų arbatas, vartojo žliūgės, nedžiovintų traukučių nuovirus.

Kraujo spaudimą mažino čiobrelių, krapų arbatomis.

Kraujavimą stabdydavo sutrynę žalią kraujažolės lapą ir uždėję ant žaizdos. Jei iš nosies bėgdavo kraujas, užversdavo galvą ir ant nosies dėdavo šaltus kompresus. Jei moterys mėnesinių metu labai smarkiai kraujuodavo, joms ant pilvo buvo dedamas šaltas kompresas (netgi su ledais). Rinkdavo baltąsias dilgėles ir tamsoje džiovindavo antžemines augalo dalis. Jų arbatą moterys gerdavo nuo baltųjų bei įvairiausių uždegimų.

Ant sutinusios vietos būdavo klojamas šalpusnio lapas, kad trauktų karštį. Jei sutindavo kojų sąnariai, ant jų klodavo šlapimo kompresą arba balto molio (šlyno).

Skaudančius sąnarius trindavo spiritu ir šildydavo įkaitinta plyta, ją apvynioję skuduru, kad nenudegintų odos. Jei sąnarius skaudėdavo dažnai, tai vanodavosi pirtyje iš notrių (baltažiedžių dilgėlių) surištomis vantomis, darydavo puplaiškių, šieno pakritų vones. Sąnariams trinti vartodavo skruzdžių su degtine antpilą: į skruzdėlyną įmesdavo butelį, kai į jį priliždavo skruzdėlių, užpildavo degtine ir palaikydavo keletą dienų. Panašiai darydavo musmirių užpilą: iš musmirių išspaustą sunką supildavo į butelį, užkasdavo į žemę, po pusmečio ištraukdavo ir trindavo skaudamus sąnarius. Skaudančius sąnarius kartais kaitindavo gulėdami saulėje ant įkaitusio smėlio arba skaudamą kūno dalį apkasdavo durpėmis, smėliu ir palaikydavo, klodavo sūraus šilto vandens kompresus. Sąnariams trinti vartojo ir kamparo plyteles, parduodamas vaistinėje. Užpildavo jas degtine, palaikydavo porą dienų ir trindavo skaudamą vietą. Dažniausiai padėdavo sergantiems reumatu. Paimdavo sergančio reumatu žmogaus paklodes (*palas*), nunešdavo į skruzdėlyną ir palikdavo jame. Po kiek laiko išimdavo ir parnešę užklodavo jomis ligonį. Taip ligonis buvo gydomas skruzdžių rūgštimi. Sergantiems reumatu sąnariai masažuoti nuo apačios į viršų. Klodavo ir karšto vandens kompresus: prie kūno dėdavo sausą skudurą, ant jo sumirkytą karštame vandenyje, viršuje – vėl sausą. Tada dar apklodavo. Iš actu užpiltų ir keletą dienų palaikytų paparčio šaknų antpilo darydavo kompresus ir klodavo ant sąnarių ataugų. Arba darydavo antpilą iš pavasari surinktų dar neišsprogusių beržų pumpuriukų, užpiltų spiritu. Šiuo antpilu taip pat trindavo skaudančius sąnarius.

Jei maži vaikai netaisyklingai gulėdami „*sprandą nusikrečia*“, tai jį patrindavo spiritu ir šiltai apklodavo. Spirito pirkdavo vaistinėje.

Jei ant sąnario išsikelia koks navikaulis (*narikaulis*), tai „*būdavo, pagaus rupūžę, priglaudžia prie tos vietos ir prikiša*“.

Susilaužusiam koją ar ranką lūžį sutverdavo, sutvirtindavo rankšluosčiu, apvyniodavo, suverždavo stipriai ir tik tuomet gabendavo pas gydytoją. Kai

kada patys viską tvarkydavo. Koją įtverdavo į beržo tošį. Kadangi tiksliai kaulų atitaikyti nesugebėdavo, tai sugijęs dažnai likdavo luošas.

Sumušimus gydydavo šalto vandens kompresais.

Nuo trūkio (*patrūkio*), jei žmogus „*pasitęsia, patrūksta*“, gerdavo džiovintų vėžiažolės šaknų, džiovintų trūkažolių arbatos arba džiovintų debesylo šaknų nuoviro. Kai kas siūlė 3 dienas rytais prieš valgį gerti savo šlapimo.

Įsipjovus ar kitaip susižeidus, ant **žaiždos** uždėdavo voratinklio. Kad žaiždos geriau gytų, tepdavo beržų pumpurų ir degtinės antpilu. Kartais žaiždą apklo- davo jaunų berželių viršutine žieve. Nuo tokio gydymo būdo žaiždoje dažnai prasidėdavo puvimas, bet sakydavo, kad nuo to ji vis tiek geriau sugyjanti. Dar ant žaiždos, kad greičiau gytų, dėdavo sutrintą kraujažolės (*strevažolės*) lapą ar žiedą, traukučio lapą, lašinių gabalėlį, perskeltos alijošiaus šakelės sultingąją pusę, šalpusnio lapų, paskusdavo kaukaspenio (*velnio piršto*). Tepdavo žaiždas medumi, sumaišytu su pikliuotais miltais, kai kas tepdavo net karvės mėšlu; apibarstydavo ir kukurdvelkio (*kubezdalio*) milteliais. Ilgai negyjančias žaiždas skalaudavo ramu- nėlių, arniko nuoviru, karbolium.

Nudegimus patepdavo sėmenų aliejumi, apibarstydavo ryžių krakmolu (pirkdavo vaistinėje), aptepdavo kiaušinio baltymu, kartais sumaišytu su drebulės ar liepos brazdu. Apsišutinus garais užberdavo druskos, taip pat tepdavo sėmenų aliejumi. Žaiždą aprišdavo ir laikydavo sausai. Buvo laikoma, jog saulėje nudegęs veidas – negražu, ypač merginoms. Todėl jos prausdavosi rūgusiu pienu, kad veidas būtų baltas, gražus, neįdegtų. O kad veido oda būtų šaisti, vakarais reikia ją prauti saldžiu pienu.

Jei kam imdavo pirštą skaudėti, gelti (*sukti*), pradėdavo tinti, tai pirštą šutindavo ant vandens garų, dar geriau – įkišti pirštą į karštą, beveik verdantį truputį pasūdytą vandenį, patepti beržų pumpurų su degtine antpilu. Arba uždegti lininį skudurėlį ir dar su dūmais, smilkstantį prispausti prie pažeistos vietos. Kad mažiau skaudėtų, uždėti šalpusnio lapų arba sūdytų lašinių gabalėlį ir aprišti lininiu tvarsčiu. Kai kas klodavo ir žmogaus šlapimo kompresą.

Jei pradėjus sukti, matyti, kad iškils **votis**, sakydavo: „*uždėk molį – ištrauks karštį*“. Ant besikeliančios voties klodavo šalpusnio, traukučio, alksnio lapus, dė- davo lašinių, pagremžtų žalių bulvių, užtepdavo zuikio taukų, grietinės, išplaktos su ruginiais miltais. Kopūstą paverda, pašutina, įpila saldžios grietinės, dar pa- virina, ataušina. Dar šiltą deda ant lininės skepetaitės ir kloja ant besikeliančios voties – atleidžia skausmą ir palengvėja. Uždėję ant lininio tvarsčio ant voties klodavo ir pakepintą dar karštą svogūną, medaus, sumaišyto su pikliuotais miltais, rūgštaus pieno ar pasūdyto vandens kompresus, liepos medžio brazdą, pavirintų ir sutaisytų su bulvių lupenomis.

Pratrūkusią votį plaudavo ramunėlių žiedų arbata, užrišdavo žalią trauku- čio lapą. Kai kas tą lapą patepdavo saldžia grietine. Tinka ir šalpusnio, alksnio, kopūsto lapai. Buvo verdamas specialus tepalas (*mostis*) iš taukų, sviesto, rūtos šakelių, saldžios grietinės, medaus ir eglės saku. Visko imama maždaug po lygiai. Puode pavirinama, kol pasidaro gelsva masė, ataušinama. Arba paprastes- nis mišinys: medus, pikliuoti miltai, sviestas. Irgi pavirinama ir atšaldoma. Šiuo tepalu tepamos pratrūkusios votys.

Kai votis išsikeldavo ant piršto, sakydavo, kad „*kirmėlė ėda*“. Reikėdavo plauti vaistinėje perkamu kalio permanganatu (*mėlynu grūdėliu*). Arba pagauti rupūžę, perpjauti jai pilvą, įkišti pirštą į vidurius ir palaikyti. Kitas būdas – pramušti pradėtą perėti vištos kiaušinių (*perą*) ir taip pat palaikyti įkištą pirštą.

Jei votys dažnai keliasi, sakydavo, kad reikia perpilti kraują.

Varginanti odos negalia – **karpos**. Buvo manoma, kad jomis galima apsikrėsti sveikinantis. Kad jos išnyktų, truputį jas įpjaudavo ir tepdavo karpažolės, ugniažolės sultimis, pypkės syvais (*sirvatkomis*). Karpoms tepti virdavo bulvių lupenas, kol pasidaro tiršta masė. Jei žmogus ant rankų turi daug karpu, karpėtas vietas perbraukdavo šluotele, kuria šluojama duonos kepimo krosnis. Karpos viršūnę patepdavo jodu, o paskui šaknį išraudavo. Vaistinėje tam reikalui pirkdavo salvarsaną (*šilvasari*), sieros rūgštį (H_2SO_4), „*būdavo pirkti tas akmenėlis, kuriuo reikėdavo karpas trinti, ir jos nugydavo*“. Nurišdavo siūlu, degino muilakmeniu. Karpas duodavo nukąsti žaliajam žiogui, jas padegindavo. Tepdavo vandeniu, nuvarvėjusiu nuo arklio snukio, jam atsigėrus, arklio seilėmis, trindavo žemėmis, iškritusiomis iš po bėgančio arklio kojų.

Tikėjo ir maginėmis priemonėmis. Karpas trindavo ant kelio rasto akmenuko drėgnąja (ta, kuria gulėjo) puse. Tik akmenuką reikėjo padėti taip, kaip rado. Suskaičiuoti karpas, paimti tiek žirnių, įmesti juos į vandenį, kur gilų, ir nueiti neatsigrėžus. Užmegzti tiek mazgų ant lininio siūlo, kiek yra karpu, užkišti už sijono, nešioti, kol pamesi, – tada dings ir karpos. Arba tą siūlą pakišti po vartais ar įkišti į kokią plyšį. Karpas pabadyti trimis šiaudukais, ištrauktais iš stogo – visais po tris kartus, numesti juos po lašais, kad supūtų. Tada ir karpos išnyksiančios. Karpas delčios metu tepti rasa nuo lango. Sakydavo, kad pirmą sykį pamačius mėnulį, reikia sustoti, paimti žemių iš po pado ir nuėjus pakasti po vartais.

Niežus seniau vadindavo *parkais*. Sakydavo: jeigu pakasius rankų tarpupirščius, atsiranda du spuogai, tai jau bus niežai. Manyta, kad šia liga galima užsikrėsti sveikinantis arba atsisėdus į tą (dar šiltą) vietą, kurioje sėdėjo sergantis žmogus, arba pačiupinęs daiktą, kurį anksčiau buvo lietęs ligonis. Ir dar buvo manoma, kad niežais galima užsikrėsti maudantis „žydinčiame“ vandenyje: „*Kada vanduo ežere „žydi“, jame būna tokia „samanėlė“ su baltais žiedukais. Nuo jos (kadangi jos labai daug) vanduo atrodo drumstas ir maudytis jame pavojinga – galima susirgti niežais.*“ Patikimų būdų, kaip visiškai išgydyti niežus, nežinota. Vis dėlto niežams gydyti gamindavę tokį tepalą: taukus sumaišo su siera, įdeda truputį parako. Išsitepęs tokia mostimi ligonis liūdavo į šiltą krosnį ir keletą minučių pasikaitindavo. Arba niežų išbertas žmogus išsitepdavo vaistinėje ar parduotuvėje pirktu vario sulfatu (*mėlynuoju akmenėliu*) ir atsiguldavo rugiuose prieš saulę, pasikaitindavo – ir taip išgydavęs.

Niežus tepdavo (*šmėruodavo*) ir *juoda mostimi*, kurios pirkdavo vaistinėje. Apskritai niežais buvo sergama gana dažnai. Susirgimas buvo dviejų tipų. Viena forma – labai sunki: išbėrimai būdavo panašūs į votis. Sergantys tokia ligos forma negalėdavo nei sėdėti, nei gulėti, tik klūpoti ant kelių, pasirėmę alkūnėmis.

Viena iš odos ligų – **rožė**. Sergantys rože tepdavosi *juoda mostimi*, po to negalima buvo žiūrėti į veidrodį. Moterims, sergančioms rože, kirpdavo plaukus. Rožę patrindavo sausa miltuota skepetaitė, pavilgydavo vandeniu, plaudavo boro

rūgštimi. Dažniausiai kreipdavosi į atkalbėtoją. Daugelis sakė, kad rožės pagydyti nemokėdavę.

Įvairius neaiškius išbėrimus plaudavo rūtų, užplikytų verdančiu vandeniu, antpilu. Reikėjo kartoti 3 sykius per savaitę. Dedervines tepdavo sėmenų aliejumi, rasa nuo lango. Egzema patrindavo actu (bet ne esencija).

Jei nuo vaikščiojimo basomis **suskyla kulnai**, atsiranda *puvėtros*, tuomet gaudydavo rupūžę ir laikydavo priglaustą prie kulno. Kelis syk tai pakartojus, *puvėtros* sugydavusios. Be to, suskilę kulnai būdavo aprišami tvarsčiais su gysločiu, alksnių lapais. Arba į susidariusius griovelius prilašinama mašinų tepalo ir stipriai aprišama. Kulnai sugydavę per 2 dienas. Suaižėjęs rankas reikia patepti miuilu.

Igėlus bitei ar kitam vabzdžiui, buvo patariama pirmiausia ištraukti geluonį, nors kiti pateikėjai teigė priešingai. Kad netintų, prispausti peilio geležtę, kloti šaltus boro arba barščių rūgštis, rūgusio pieno, ramunėlių kompresus, tepti medumi, grietine, išplakta su ruginiais miltais, patrinti perpjautu svogūno laišku.

Igėlus gyvatei, dažniausiai kreipdavosi į užkalbėtoją, kad *nužadėtų*. Užkalbėjimo paslaptį užkalbėtojai prieš mirtį perduodavo artimam žmogui, pavyzdžiui, sūnui. Racionalių priemonių gydyti nuo gyvatės igėlimo – neužregistruota.

Žaibo nutrenktą žmogų užkasdavo į žemę. Tiktai galvos nereikia apkasti. Tuomet žmogus atsigauš.

Išgelbėtą **skenduolį** tuoj imdavo supti, paėmę jį už rankų ir už kojų burna į apačią, kad iš kvėpavimo takų pasišalintų vanduo. Kartais nukentėjusįjį supdavo paguldę į paklodę ant pilvo.

* * *

Nemažą surinktos medžiagos dalį sudaro **higienos patarimai**.

Musėms naikinti iš kiekio buvo rišamos šluotelės ir kabinamos palubėje. Kai į tą šluotelę prilenda musių, įkiša ją į maišą ir tvoja juo per sieną. Kitas būdas – apkepinamos musmirės su cukrumi, užpilama pieno ir paliekama ant palangės kaip nuodas musėms.

Blakės naikintos sėmenų aliejumi: ištepama juo trobos (*stubos*) pasieniai, o blakės atproja juo pasmaližiauti. Prisilaižiusios iki soties išpampstančios, pabalančios ir nukrintančios negyvos. Kad nebūtų blakių, ant grindų ir paloviuose pribarstydamo sušluotų beicų (sėklų dezinfekuojamosios medžiagos), pasienius ištepdamo žibalu arba plaudavo rūkomojo tabako nuoviru.

Blusų seniau būdavę labai daug. Jos prapuolė po Antrojo pasaulinio karo, kai atsirado dusto (DDT) ir žmonės pradėjo jį vartoti blusoms naikinti. Anksčiau, kad nebūtų blusų, baltinius ir patalynę virindavo.

Jei atsirasdavo utėlių, plaukai buvo šukuojami tankiomis šukomis, išplaujami. Į vandenį, kuriuo trinkdavo galvą, įpildavo barščių rūgštis, kad vanduo nebūtų kietas. Plaukus dažnai plaudavo ajerų šaknų nuoviru, kad būtų gražūs, neslinktų, blizgėtų, nebūtų pleiskanų. Padarydavo ir antpilo iš žalių ajerų arba užpiltų spiritu. Tuo antpilu suvilgydavo plaukus tuo pačiu tikslu. Kad plaukai būtų stiprūs, neslinktų, įgautų tamsų blizgesį, juos plaudavo dilgėlių, varnalėšų, apynių nuoviru. Kartais plaukų šaknis ištrindavo svogūnais, po to dar kartą perplaudavo.

* * *

Gimdydavo moterys namuose, todėl neretai pasitaikydavo, kad gimdyvės ir mirdavo. Gimdančioms moterims padėdavo pribuvėjos (*bobutės*). Dažniausiai tai būdavo tą dalyką išmanančios vyresnės to paties kaimo moterys. Kelios pateikėjos sakė užsiiminėjusios „*vaikų gaudymu*“. Jos to amato niekur nesimokė, „*pačios iš savęs*“ žinodavusios, bet atspėti, kas gims, negalėdavusios. Spėliodavusios: jei motina išbalusi – gims mergaitė, jei rausva – berniukas. Bet, kaip sakė moterys, tos *bobutės* „*patyrimo, matyt, turėjo*“, nes naujagimiai retai mirdavę. Bet... kita pateikėja teigė: „*Septynis pagimdžiau: penkis – Dievui, du – svietai*“. Matyt, neišgyvendavo vėliau.

Tik gimusiam vaikui *bobutė* nukirpdavo virkštelę, užrišdavo bambutę, o numaudžiusi stipriai suverždavo pilvuką, „*kad kūdikis vidurių neišrektų*“. Vėliau *bobutė* dar vis būdavo kviečiama maudyti naujagimio, kol jauna mama prie to nepratusi.

Naujagimį pirma pakrikštydavo *bobutė*, tik vėliau jis būdavo vežamas į bažnyčią. Sergantis kūdikis buvo smilkomas šventintomis žolelėmis. Į krikštynas *bobutę* būtinai pakviesdavo.

Atsilygindavo *bobutėms*, kas kuo galėdavo. Priklausė ir nuo pačios *bobutės*: jeigu ji neturtinga – maistu, kitoms – pinigais, bet suma neviršydavusi 10 litų. Kitos ir nieko neimdavo, pavyzdžiui, jei kaimynė. Ją tik pakviesdavo į krikštynas. Kaip sakė pateikėjos, dažniausiai „*ne iš bagotų buvo tos bobutės*“.

* * *

Seniau beveik visus didesnius ar mažesnius susirgimus gydė namuose. Kitą sykį, pasak pateikėjų, „*žmonės buvo sveikesni, drūtesni*“. Tik labai sunkiai sergant, prireikus daryti operaciją, buvo vežama į ligoninę. Anksčiau taip pat būdavo daktarų, tik mažiau. Be to, buvo brangu į juos kreiptis. Už 1 parą ligoninėje reikėjo mokėti 5 litus. Artimiausios ligoninės buvę Pilviškiuose, Vilkaviškyje, Marijampolėje. Žmonės geru žodžiu prisimena to meto gydytojus: Pilviškiuose buvęs garsus gydytojas Bliūdžius, žydas daktaras Dombrovskis, vaistininkas Gerulis – labai geras žmogus, negalėdavęs žmonėms gerų patarimų. Marijampolėje visi žinojo dantų gydytoją Masaitienę.

Seniau sakydavę: bet koks gydymas būsiąs naudingas tada, jei pats tikėsi, kad liga praeis. Todėl pagalbos buvo ieškoma ir Alksnėnų apylinkėje buvusiame stebuklingame šaltinyje. Jame prausdavosi ligoniai, kad pagytų, sveiki – kad stipresni būtų. Moterys nešdavosi šaltinio vandens ir į namus.

Tekste minimos vaistažolės

1. Aguona (daržinė aguona – *Papaver somniferum* L.)
2. Alijošius (alavijas – *Aloe arborescens* Mill.)
3. Alksnis (juodalksnis – *Alnus glutinosa* Gaertn.)
4. Apynys (paprastasis apynys – *Humulus lupulus* L.)
5. Arnykas (kalninė arnika – *Arnika montana* L.)
6. Asiūklis (dirvinis asiūklis – *Equisetum arvensis* L.)
7. Avietė (paprastoji avietė – *Rubus idaeus* L.)
8. Ažuolas (paprastasis ažuolas – *Quercus robur* L.)
9. Barščiai (valgomieji burokėliai – *Beta vulgaris rubra* L.)

10. Beržas (karpotasis beržas – *Betula pendula* Roth)
11. Broliukai (dirvinė našlaitė – *Viola arvensis* Murr.)
12. Bruknė (bruknė – *Vaccinium vitis-idaea* L.)
13. Bulvė (bulvė – *Solanum tuberosum* L.)
14. Cikorija (paprastoji trūkažolė – *Cichorium intybus* L.)
15. Cvikliai (raudonieji burokėliai – *Beta vulgaris rubra* L.)
16. Česnakas (valgomasis česnakas – *Allium sativum* L.)
17. Čiobrelis (paprastasis čiobrelis – *Thymus serpyllum* Fries)
18. Debesylas (paprastasis debesylas – *Inula britannica* L.)
19. Dilgėlė (didžioji dilgėlė – *Urtica dioica* L.)
20. Drebulė (drebulė – *Populus tremula* L.)
21. Durnaropė (paprastoji durnaropė – *Datura stramonium* L.)
22. Eglė (paprastoji eglė – *Picea abies* Karst.)
23. Jonažolė (paprastoji jonažolė – *Hypericum perforatum* L.)
24. Karpažolė (dirvinė karpažolė – *Euphorbia helioscopia* L.)
25. Kaštonas (paprastasis kaštonas – *Aesculus hippocastanum* L.)
26. Kietis (paprastasis kietis – *Artemisia vulgare* L.)
27. Kmynas (paprastasis kmynas – *Carum carvi* L.)
28. Konvalija (paprastoji pakalnutė – *Convallaria majalis* L.)
29. Kopūstas (kopūstas – *Brassica oleracea* L.)
30. Krapas (paprastasis krapas – *Anethum graveolens* L.)
31. Kraujažolė (paprastoji kraujažolė – *Achillea millefolium* L.)
32. Kubezdalis (ropliaodis kukurdvelkis – *Calvatia utriformis* Jaap.)
33. Liepa, liepukai (mažalapė liepa – *Tilia cordata* Mill.)
34. Linas (pluoštinis linas – *Linum usitatissimum* L.)
35. Medetka (vaistinė medetka – *Calendula officinalis* L.)
36. Mėlynė (mėlynė – *Vaccinium myrtillus* L.)
37. Meškažolė (miltinė arkliuogė – *Arctostaphylos uva-ursi* Spr.)
38. Mėta (pipirmėtė – *Mentha piperita* L.)
39. Metylė (kartusis kietis, metėlė, pelynas – *Artemisia absinthium* L.)
40. Miežis (dvieilis miežis – *Hordeum distichon* L.)
41. Morka (valgomoji morka – *Daucus sativus* Roehl.)
42. Musmirė (paprastoji musmirė – *Amanita muscaria* Hooker)
43. Obelis (paprastoji obelis – *Malus domestica* Bernh.)
44. Papartis (kelminis papartis – *Dryopteris filix-mas* Schott)
45. Pelynas (kartusis kietis, metėlė – *Artemisia absinthium* L.)
46. Petruška (sėjamoji petražolė – *Petroselinum sativum* Hoffm.)
47. Pūplaiškis (trilapis papalaiškis – *Menyanthes trifoliata* L.)
48. Pušis (paprastoji pušis – *Pinus sylvestris* L.)
49. Ramunėlė, ramunaitė (vaistinė ramunė – *Matricaria chamomilla* L.)
50. Riestainėliai (vaistinė medetka – *Calendula officinalis* L.)
51. Rūta (žalioji rūta – *Ruta graveolens* L.)
52. Strėvažolė (paprastoji kraujažolė – *Achillea millefolium* L.)
53. Svogūnas (valgomasis svogūnas – *Allium cepa* L.)
54. Šalpusnis (ankstyvasis šalpusnis – *Tussilago farfara* L.)
55. Širdažolė (skėtinė širdažolė – *Centaureum minus* Moench)
56. Takažolė (takažolė – *Polygonum aviculare* L.)
57. Totorkos (balinis ajeras – *Acorus calamus* L.)
58. Traukutis (plačialapis gyslotis – *Plantago major* L.;
siauralapis gyslotis – *Plantago lanceolata* L.)

59. Trūkžolė (paprastoji trūkažolė – *Cichorium intybus* L.)
60. Ugniažolė (didžioji ugniažolė – *Chelidonium majus* L.)
61. Valerijonas (vaistinis valerijonas – *Valeriana officinalis* L.)
62. Varnalėša (paprastoji varnalėša – *Arctium tamentosum* Mill.)
63. Vosilka (rugiagėlė – *Centaurea cyanus* L.)
64. Žliūgė (daržinė žliūgė – *Stellaria media* L.)

Pasakojo:

1. Veronika Antulionienė, gim. 1904, gyv. Stirnėnų k.
2. Magdalena Astrauskienė, gim. 1901, gyv. Stirnėnų k.
3. Ona Badaitienė, gim. 1906, gyv. Sarmačinų k.
4. Ona Barniškienė, gim. 1906, gyv. Ramoniškių k.
5. Ona Baršauskienė, gim. 1893, gyv. Báltrakio k.
6. Salomėja Baršauskienė, gim. 1942, gyv. Baltrakio k.
7. Julius Byla, gim. 1907, gyv. Paežerių k.
8. Marija Bylienė, gim. 1908, gyv. Paežerių k.
9. Izabelė Bindauskienė, gim. 1917, gyv. Opšrūtų k.
10. Adelė Brazaitienė, gim. 1903, gyv. Pilviškių mstl.
11. Elena Brazaitienė, gim. 1926, gyv. Sarmačinų k.
12. Ona Černauskienė, gim. 1905, gyv. Pilviškių mstl.
13. Ona Ėringienė, gim. 1898, gyv. Stirnėnų k.
14. Petrė Ėringienė, gim. 1928, gyv. Stirnėnų k.
15. Danutė Jašinskienė, gim. 1933, gyv. Mažučių k.
16. Jevstakija Jocienė, gim. 1901, gyv. Pilviškių mstl.
17. Jonas Judickas, gim. 1908, gyv. Rimavičių k.
18. Juozas Juozulynas, gim. 1917, gyv. Gižų k.
19. Vincas Kalinauskas, gim. 1906, gyv. Žvirgždaičių k.
20. Marija Kasulaitė, gim. 1916, gyv. Steponų k.
21. Ona Kliučinskienė, gim. 1905, gyv. Mažučių k.
22. Marija Markevičienė, gim. 1910, gyv. Piliūnų k.
23. Magdė Merkevičiūtė, gim. 1903, gyv. Jurkštų k.
24. Ona Mokolienė, gim. 1918, gyv. Piliūnų k.
25. Jurgis Pastarnokas, gim. 1895, gyv. Sarmačinų k.
26. Emilija Petravičienė, gim. 1925, gyv. Sarmačinų k.
27. Marcijona Servienė, gim. 1924, gyv. Rimavičių k.
28. Adelė Smilgiuvienė, gim. 1905, gyv. Stirnėnų k.
29. Stasys Staneika, gim. 1905, gyv. Pilviškių mstl.
30. Marcelija Stankauskienė, gim. 1896, gyv. Gābriškių k.
31. Ona Stankevičienė, gim. 1891, gyv. Stirnėnų k.
32. Marija Stanulaitienė, gim. 1900, gyv. Pilviškių mstl.
33. Ona Stasiulevičienė, gim. 1918, gyv. Baltrakio k.
34. Adelė Šacienė, gim. 1911, gyv. Visgirdų k.
35. Bronė Šipailytė, gim. 1911, gyv. Sausbalių k.
36. Petras Šlekys, gim. 1912, gyv. Naujākaimio k.
37. Domicelė Šnipaitienė, gim. 1921, gyv. Opšrūtų k.
38. Viktorija Valeckienė, gim. 1911, gyv. Opšrūtų k.
39. Juzė Veiverienė, gim. 1917, gyv. Opšrūtų k.
40. Gražina Venckuvienė, gim. 1944, gyv. Opšrūtų k.
41. Albina Žalneraitienė, gim. 1914, gyv. Paežerių k.

Liaudies veterinarija

Ona Misiūnaitė

Nuo senų laikų žmonės kaupė patirtį ir perdavė vieni kitiems, kaip prižiūrėti naminius gyvulius, kad jie būtų sveiki, kaip gydyti jų ligas. Dalis liaudies veterinarijos žinių pasiekė ir mūsų dienas.

Šiuose kraštuose jau gana seniai buvo ir veterinarų. Vilkaviškio apskrityje pirmasis veterinarijos gydytojas buvo Jašinskas. Jis pradėjo dirbti 1918 metais. Nuo 1938 m. veterinarijos gydytoju dirbo Jurgis Klivečka. Tarpukariu veterinarijos gydytojai arba felčeriai dirbo Pilviškiuose, Vilkaviškyje, Pajevonyjė, Vištytyje. Kybártuose pasienio veterinarijos punkte dirbo gydytojas, bet jis tikrino tik per sieną vežamus gyvulius.

Tarpukariu buvo nustatyta tvarka, kad apie susirgusį gyvulį būtina buvo pranešti artimiausiam veterinarijos gydytojui arba felčeriu. Gavęs pranešimą, veterinaras privalėjo nuvažiuoti į tą vietą ir patikrinti, bet dažniausiai atvažiuodavo patys žmonės ir parsiveždavo jį į namus. Valstybės buvo nustatyta kaina už gydymą: už pirmą važiavimo valandą reikėdavo mokėti 2 litus, už antrą – 1 litą. Už gydymą reikėjo mokėti tuo atveju, jei gyvulys sirgdavo neužkrečiama liga. Užkrečiamosios ligos buvo gydomos nemokamai.

Iš užkrečiamųjų ligų dažniausiai pasitaikydavo raudonligė, dažnas buvo ir paršų paratifas (liga, panaši į vidurių šiltinę). Arkliai kasmet sirgdavo pažandėmis. Labai retais atvejais pasirodydavo kiaulių maras, snukio ir nagų liga.

Veterinarijos gydytojai gydė visus naminius gyvulius, net paukščius, pavyzdžiui, vištas nuo džiovos.

Po Antrojo pasaulinio karo labai paplito arklių niežai. Vilkaviškyje 1945–1947 m. buvo speciali arklių gydykla. Niežais sergantį arklį įvesdavo į tam reikalui pastatytą plytinį namuką ir garindavo jį sieros dujomis (arklio galva būdavo iškišta į lauką). Be to, arklius tepdavo K ir SK-9 muilais. K muilu buvo galima tepti arklį ir negarinant sieros dujomis.

Be veterinarijos gydytojų ir felčerių, Vilkaviškio krašte veterinarijos praktika užsiėmė trys savamoksliai, vadinamieji *kanivolai*. Nors valdžios draudžiami, jie kaip mokėdami dirbo veterinarų darbą: kastruodavo gyvulius; jei karvės blogai veršiuodavosi, padėdavo išimti veršiuką; gydė išputusias karves ir pan. *Kanivolai* gydė tokiais vaistais, kuriuos vaistinės pardavinėjo be receptų, pvz., kreolinu (dezinfekuojamuoju skysčiu), šaltąja druska (*Natrium sulfuricum*) ir kt. Žolėmis jie negydė.

Be to, po kaimus vaikščiodavę čigonai ir siūlydavęsi pataisyti arklių dantis, tačiau dažnai to padaryti nesugebėdavo, tik apgaudavo žmones.

Nesunkias gyvulių ligas gydė patys kaimo žmonės, patys mokėjo padėti gyvuliams. Kad gyvuliai gerai augtų, būtų gražūs, sveiki, ūkininkai rūpestingai juos prižiūrėjo. Nakčiai visus gyvulius – arklius, karves, avis – vesdavo iš ganyklos namo, kad jiems nebūtų šalta, kad jie nevargtų. Kad gyvuliai, ypač arkliai, gražiai atrodytų, jų plaukas žvilgėtų, kiaulės gerai būtų ir penėtųsi, arkliams į

avižas, kiaulėms į ėdalą įmaišydavo sudžiovintą bei sutrintą ir degtinėje išmirkytą gyvatę ar rupūžę, įpildavo net ir pačios degtinės, kurioje jos mirko.

Tokią pat – džiovintą, sutrintą ar susmulkintą, išvirtą gyvatę naudojo dažnam arklių negalavimui – pažandėms gydyti. Dažniausiai įmaišydavo į pašarą. Į avižas ar į miltus taip pat įmaišydavo tarkuotų krienu, sieros.

Kad trūktų guzai, arklio kaklą aprišdavo kojine, pripilta šutintų sėlenų arba karštų pelenų. Kiti naudojo kanapių pelus. Juos iššutindavo, supildavo į didesnius krepšius ir pakabindavo arkliams po kaklu, kad kaitintų pažandes ir greičiau pratrūktų guzai. Kai guzai pratrūkdavo, juos plaudavo ramunėlių arbata. Kai kas guzus patepdavo eglė sakais, kad nepultų musės, ir pažandžių kitaip nebegydydavo. Guzai patys pratrūkdavę ir ištekėdavę.

Seniau kai kas arklidėse laikydavo ožį, kad jo smarvė apsaugotų arklius nuo pažandžių.

Diegliais sergantys arkliai voliojasi, kartais net labai, bet liga dažnai praeina savaime. Jei ne, diegliu sergantį arklį varinėja, duoda jam šaltosios druskos.

Arklių niežus (*parkus*) žmonės bandė gydyti prausdami juos tabako nuoviromis. Pokario metais, kaip minėta, jie buvo gydomi Vilkaviškyje specialioje gydykloje.

Nuo šlapimo susilaikymo arkliams buvo duodama petražolių (*petruškų*) arbatos, vandenyje ištirpintos šaltosios druskos.

Jei arkliams traiškanodavo arba padrumzlėdavo akys, į jas purkšdavo cukraus pudros.

Buvo sakoma, kad per 5 metus turi pasikeisti visi arklio dantys. Senus dantis ištraukdavo (*iškanavolindavo*), nelygius, per ilgus nudildindavo (*nupieluodavo*) dažniausiai čigonai *kanivolai*. Jie turėdavo specialius kaltus, specialias spyruokles arkliui išžiodyti. Bet, kaip teigė pasakotojai, čigonai žmones dažnai apgaudavo – „iš dešimties vienas tepataisydavo dantis“. Kartais ir patys šeiminkai su plaktuku ir kalnu išmušdavo arkliams vilkdančius (smailus, trukdančius kramtyti, esti dantis). Šalinant dantis kitas žmogus palaikydavo arklį už liežuvio.

Priekines arklių kojas, kad vabzdžiai ant jų nepridėtų kiaušinėlių, ištepavo mašinų tepalu.

Arkliui nikstelėjus koją ir dėl to apšlubus, koja būdavo aprišama ilgesne juosta. Lūžusios arklio kojos sugydyti neįmanoma. Kad arklių nepultų sparvos, juos apšlakstydavo terpentinu. Jei arklys dėl kokios nors priežasties neėsdavo, jam duodavo metėlių (*pelynų*), užpiltų degtine, arba degintų plunksnų nuoviros.

Užsispyrusius, neklusnius (*naravistus*) arklius mušdavo arba taikė tokias priemones: po uodega pakišdavo karštą bulvę arba šiaudų ir juos padegdavo – „ir arklys eidavo kaip padūkęs“.

Prieš didesnę kelionę arkliui duodavo duonos, kad jis būtų sotesnis. O kad važiuojant būtų smarkus, gerai bėgtų, pvz., važiuojant į vestuves, duodavo degtinės (apie 0,5 litro).

Jei arklys blogai atrodydavo, apie jo šeiminką sakydavę: *miegodamas šeria, stačias važiuoja*.

Karves dažnai tekdavo gydyti nuo išputimo, tešmens uždegimo, kaulų suminkštėjimo, inkštirų, karpų ir kitų negalių.

Išputusią karvę dažniausiai žabodavo šiaudų ryšiu ir vedžiodavo, vaikydavo arba paguldydavo ir spaudydavo šonus, kad išeitų oras. Kiti sakydavo, kad vaikyti išputusios karvės negalima, nes tada ji dar labiau dūsta. Pastatyti irgi reikia taip, kad priekinės kojos būtų aukščiau – tada ji lengviau kvėpuos. Girdydavo ją aliejumi, geriamąja sode, šaltąja druska. Statydavo ją į vandenį, apdengę maišu, pildavo ant jos vandenį, spaudė šonus. Jei niekas nepadėdavo, specialia adata durdavo į šoną. Reikėdavo žinoti, kur galima durti: į vieną pilvo pusę, kur pasibaigia šonkauliai, į „tuštymą“, nuo klubo per plaštaką. Ta adata buvo „su geležiuke, įdūrus ir ištraukus adatą, geležiukė likdavo šone ir pro jos angą išeidavo oras“. Jei durdavo su peiliuku, „į skylę įstatydavo audimo šėivutę su skylute“. Arba išputusiai karvei į išeinamąją angą įkišdavo kiauru dugnu butelį ir ją varinėdavo. Kai visai niekas nepadėdavo, karvę pjaudavo.

Karvių tešmens uždegimą gydė trindami pašildytu mišiniu iš taukų su actu arba su kamparu. Naudojo ir barščių rūgštį: į raudonųjų burokėlių nuovirą įberdavo ruginių miltų ir palikdavo rūgti. Rūgščių skysčiu plaudavo tešmenį arba ant tešmens užrišdavo rūgščių miltų kompresą, kad trauktų karštį. Panašų kompresą padarydavo iš tarkuotų bulvių tešlos: sukrečia tą tešlą į kojine ir prispausta prie tešmens, aprišta palaiko per naktį. Nuo tokių kompresų sutinimas atsileisdavo. Be to, tešmenį masažudavo, karvę dažnai melždavo.

Jei karvė būdavo labai pieninga, tindavo tešmuo, jos kurį laiką nešerdavo. Norint išvengti tešmens uždegimo, karvę visada reikia labai gerai išmelžti.

Karvė, negaudama gero pašaro, susirgdavo kaulų suminkštėjimu. Ligą nustatydavo iš uodegos suminkštėjimo. Kad karvė išgytų, jai duodavo žuvies taukų, kaulamilčių, sėmenų išspaudų (*kalociaus*), duonos, avižinių miltų, daug cukraus ir šiaip gero pašaro.

Uodegos suminkštėjimą gydė taip: nupjaudavo uodegos galą, patepdavo terpentinu, jodoformu ar pridėdavo česnako ir aprišdavo arba dažniau įpjaudavo uodegą išilgai, gilokai, beveik iki kaulo, užpildavo terpentino, uždėdavo miežio grūdą, kiti – pipirų, česnako ir aprišdavo. Kai kas trindavo uodegos galą. Sakydavo, kad tai kažkoks kirminas jį ėda.

Karvei liovusis atrajoti (*pametus atrają*), jai į gerklę būdavo kišama vilnų, suvoliotų su taukais ar kamparu, arba vilnų, apibertų druska ir pikliuotais kvietiniais miltais. Kai kas sakydavo, jog reikia padaryti tris gumuliukus iš vilnų ir lašinių ir sukišti karvei į gerklę.

Jei karvė užspringdavo bulve ar kuo nors panašiu, suspausdavo jai šonus, kad bulvė išsoktų. Spausti reikia per *tuštymus* – tą vietą, kur nėra šonkaulių. Kartais pavykdavo bulvę nustumti ranka.

Jei karvė susirietusi, sakydavo, jog jai *viduriai patraukti*. Jai duodavo žalios ar virtos vaistinės taukės (*kaštavolų*).

Kai karvė šlapindavosi su krauju, jai duodavo taukų su duona. Sakydavo, jog ši negalia nuo *kregždžiažolių*.

Jei karvė nesiruoja (*nesilaksto*), įkišdavo jai gyvą varlę.

Veršingas karves girdydavo medetkų arbata arba duodavo suėsti visą sudžiovintą augalą, kad jos neišsimestų.

Daug rūpesčių kaimo žmonės turėdavo karvei veršiuojantis. Veršingą karvę ūkininkai saugodavo: neleisdavo ant šalnų, nemušdavo, neleisdavo persiėsti. Kad apsaugotų karvę nuo paralyžiaus, kuris dažnai ištinka po veršiamosi, jai duodavo cukraus: mėnesį iki veršiamosi įpila į édalą po puodelį cukraus. Jei karvei veršiuojantis blogai eidavo veršelis – būdavo užsisukusi koja ar galvutė, kviesdavo į pagalbą mokantį atitaisyti žmogų.

Jei per 5 valandas po apsiveršiamosi karvė nenusivalydavo nuovalų, mokantys išimdavo jas ranka. Kad geriau nusivalytų, karvei duodavo sėmenų nuoviro, vandenyje išvirtų kviečių, rugių, vandenyje ištirpintų sėmenų išspaudų (*kalociaus*), vandens, kuriame mirko nuvyti lininiai siūlai (*tolkos*). Uždėjus karštu vandeniu sumirkytą maišą buvo kaitinamos strėnos, prie nuovalų kabindavo svarstį. Kaip sakė vienas pateikėjas, karvei blogai veršiuojantis, kartais net visas kaimas būdavo sukviečiamas į talką. Pagalbininkus pavaišindavo.

Apsiveršiamusiam karvei, kad būtų stipresnė, duodavo avižinių miltų, druskos, krekenų. Tik atsivestam veršeliui taip pat duodavo krekenų. Kad veršeliai gerai augtų, kad žvilgėtų jų plaukas, į pašarą įmaišydavo sėmenų nuoviro: „į *kibirą buizos įpildavo stiklinę sėmenų nuoviro*“.

Jei po veršiamosi karvei ima klibėti dantys, reikia keletą kartų patrinti juos druska ir ranka su vilnone pirštine paspaudyti, pamasažuoti dantenas (*dantų smegenis*).

Vasarą karvės turėdavo inkštirų. Ištinusius inkštirus išspausdavo ranka. Bet jie labai ilgai tinsta – „*gyvuliui baisi nudna*“. Kad tie inkštirai greičiau ištintų, juos tepdavo denatūruotu spiritu (*brencpiričiu*), ichtiolio tepalu (*juodmoste*), kuriuos pirkdavo vaistinėje.

Karvių spenių karpas nurišdavo ašutu, mažas karpas kartais nukirpdavo. Nurišinėdavo tada, kai karvė būdavo užtrūkusi (nemelžiama). Nors laikyta, jog karpų nugydyti neįmanoma, stengtasi bent jas suminkštinti, padaryti neskausmingas: buvo tepama nesūdytais taukais, bulvių lupenų nuoviru, duonos raugu, mašinų tepalu, plaunama druskos tirpalu.

Kai kas manė, jog nuo žaibo karvėms supūliuoja akys, bet negydydavo. Per kokį mėnesį jos pačios sugyja.

Dažna ir pavojinga kiaulių liga buvo raudonligė. Norėdami apsaugoti kiaules nuo šios ligos, šeimininkai joms duodavo degtinės, kurioje mirko gyvatė. Nuo raudonligės kiaulėms duodavo édalo su rūdimis. Todėl pamazgų inde, į kurį buvo pilamos maisto atliekos kiaulėms, laikyti surūdiję gelžgaliai. Sergančioms kiaulėms duodama rūgštaus pieno. Tačiau dažniausiai raudonligės išgydyti nepavykdavo ir gyvulys nugaišdavo.

Kartais kiaulės „*nupuola nuo koju*“. Jas reikia išleisti į lauką, duoti kaulamilčių, žemių. Paršeliams žemių negalima duoti, o tik padžiūvusio molio, malkų anglių su pelenais. Jaunos kiaulės „*nupuola nuo koju*“, jeigu jos per daug gerai šeriamos.

Kai kiaulės turėdavo kirminų, joms buvo duodama kreolino su šviežiu pienu, metelių arbatos, česnako skiltelių, degtinės, kurioje mirko džiovinta gyvatė.

Kiaulės irgi sirgdavo *žandinėmis*. Ant sutinusių pažandžių buvo klojami *mentalo* kompresai, t. y. rūgštaus raudonųjų burokėlių nuoviro, į kurį įmaišyta ruginių miltų.

Jei kiaulė labai rujojosi, o ją norėta gerai nušerti, jai būdavo duodama muilo šarmo.

Musių sugelta kiaulių nugara buvo tepama mašinių tepalu.

Gyvulius užpuldavo utėlės. Nuo šios bėdos pirmiausia reikėjo palaikyti tvarką bei švarą tvarte. Bet jei jau atsitiko, gyvulius tepdavo žibalu, taukais, apibarstydavo DDT milteliais (*dustu*). Į karvėms tepti skirtus taukus būdavo įmaišoma gyvsidabrio, be to, karves plaudavo pelenų šarmu, tabako nuovirais, barstydavo malkų pelenais.

Kiaulės, kad jos neturėtų utėlių, buvo tepamos taukais, apkartusiu sėmenų aliejumi, apibarstomos *dustu*, o kai kada utėles tiesiog išrinkdavo.

Viduriuojantys gyvuliai mažiau girdyti, jiems duota gerti įvairių arbatų: ažuolo žievės arba brazdo, arkliarūgščių, metėlių, juodalksnio kankorėžių, taip pat kreolino. Viduriuojantiems paršeliams ir kiaulėms buvo duodama pelenų šarmo, o veršeliams į gėralą įmušamas žalias kiaušinis, stengtasi jų negirdyti aprūgusiu pienu, apskritai nepergirdyti ir žiūrėti švaros – švariai išplauti girdymui skirtą kibirą ir pan. Jei įtarta veršelį apsinuodijus, buvo duodama jam gerti šviežio pieno.

Karvėms nuo viduriavimo dabar (1981 m.) duodama vandenyje ištirpintos sodos.

Gyvuliams nuo trūkio (*patrūkio*) duodama virtų vaistinės taukės (*kaštavolų*) arba debesyno šaknų.

Lūžusi avies ar kiaulės koja buvo apklojama drebulės ar uosio žieve ir aprišama, tačiau dažniausiai nei arklio, nei karvės ir apskritai jokio gyvulio lūžusios kojos nepasisekdavo sugydyti ir tekdavo gyvulį pjauti.

Gyvulių žaizdos buvo plauamos ramunėlių arbata, karboliumi, kreolinu. Ant sutinimų klota molis.

Neretai gyvuliams gydyti buvo naudojamas žmogaus šlapimas. Juo plauamos pūliuojančios arklių žaizdos, šlapimo kompresai klojami karščiuojantiems gyvuliams, kad trauktų karštį. Jei iškastruotam kuiliui labai tindavo pjūvio vieta, ji vilgyta žmogaus šlapimu. Šlapimu, kaip minėta, buvo naikinamos utėlės, bet patys pateikėjai tuo abejoja: „Ar tai padėjo, ar ne – kas žino.“

Šlapiai laikomos avys susirgdavo *peteliškėmis* – liga, sukeliama kepeninių siurbikių. Ši liga gydyta pirktais vaistais ir raugintų kopūstų rasalu. Persiėdusiai aviai būdavo duodama vandenyje ištirpintos sodos. Išputusią avį išgelbėti jau sunku.

Vištos, liejančios kiaušinius, lesintos sutrupintų kiaušinių kevalais, kai kas juos sumaišydavo su taukais. Jei višta negalėdavo sudėti kiaušinio, kai kas ją už sparnų kabindavo ant tvoros ir taip laikydavo, kol sudėdavo, bet dažniausiai ją papjaudavo. Turinčias blusų vištas pabarstydavo DDT (*dustu*).

Šių apylinkių liaudies veterinarijos žinyne, be racionalaus gydymo, aptinkama ir magiškų būdų: užkalbėjimų, burtų.

Gyvatės įgeltus, pasiutusio šuns sukandžiotus gyvulius užkalbėdavo (*užžadėdavo*) su duona ir druska tas, kas mokėjo. *Užžadėtojas* savo paslaptį prieš mirtį perduodavo dažniausiai sūnui arba patikimam draugui. Užžadėtojai nužadėdavo gyvulius nuo įvairių ligų.

Arkliui nikstelėjus koja, užžadėtojas, šnibždėdamas paslaptį žodžius, primazgo ant siūlo mazgelių, *padaro nikstą*. Tą siūlą, neskaičiuojant mazgelių, reikia parsinešti namo ir užrišti arkliui ant kojos. Kai kas sako, kad padėdavo.

Viščiukus reikia perinti, kai nėra mėnulio.

Kiaulę pjauti per delčią. O jei jaunas mėnulis – ant lašinių bus kirminų.

Apie gyvulių rūkymą, pavasarį juos išgenant į ganyklą, prisiminė nedaugelis. Kaip sakė vienas pateikėjas (gim. 1907 m.), senovėje pavasarį rūkydavę gyvulius, bet jis tai žino tik iš tėvų pasakojimų. Patys tėvai jau neberūkė.

Rūkydavę Šv. Jono ir kitomis šventintomis žolėmis, kad raganos neatimtų pieno. Nors kita pateikėja (gim. 1894 m.) teigė, jog rūkydavę nešventintomis žolėmis – „*gyvuliams nereikia šventintų*“, o rūkydavo, kad gyvuliai neužsikrėstų ligomis vieni nuo kitų. Buvo tikinčių, jog karvės, užšertos tam tikromis žolėmis, susiuosčiusios atimdavo viena iš kitos pieną. Iš taukų, parako ir „*dar kažko*“ buvo pagaminamas tepalas, uždegamas ir su rūkstančiu apeinama aplink karvę. Pasakotojai pabrėžia, kad dabar žmonės tuo netiki.

Buvę tikinčių, jog raganos galinčios atimti iš karvių pieną ir kitaip pakenkti gyvuliams – jos užšerdavusios gyvulius „*tokiom geltonom žolėm – ugniažolėm*“. Tada, kad gyvuliai būtų atitaisyti, jiems buvo duodama „*devyndrekio ir raganų aliejaus*“. Pateikėjai iš Paežerių kaimo pasakojo, jog kaime buvusi ragana, kuri iš šieno „*susukdavo, surišdavo raištelius ir užkabindavo juos ant tvorų*“.

Karvėms pienas galėjo dingti ir nuo „nužiūrėjimo“. „Nužiūrėjimas“ kenkė ir kitiems gyvuliams. Sakydavo, kad esama žmonių, kurių akys blogos iš prigimties, kad jie pavydi, arba pasitaiko toks momentas, kad pakenkia gyvuliui, ypač karvėms, kiaulėms. Seniau „nužiūrėdavusios“ dažniausiai raganos, nors, kaip sakė vienas pateikėjas (gim. 1905 m.), dar viena ragana esanti Alksnėnuose.

Šių apylinkių žmonės pasakojo, jog įvairias gyvulių ligas galėjo sukelti žebenkštis. Jei arklis sirgdavo diegliais ir voliodavosi, sakydavo, jog jį *žebenkštis kutena*. Arklį reikėdavo pervesti į kitą tvartą ir jis pasveikdavo. Jei karvė pavasarį nesikeldavo, vadinasi, per ją perbėgo žebenkštis, o jei karvės uodegos galas minkštas – „*ją ėda skurdžiukas*“. Jei paralyžiudavo karvę ar arklį, taip pat manyta, kad juos perbėgusi žebenkštis. Kad gyvulys pasveiktų, reikėdavo per jį pertraukti žebenkšties kailiuką.

Kad būtų sveiki, gyvuliams duodavo šieno nuo Kūčių stalo, per Velykas šlakstydavo juos šventintu vandeniu. Per Sekmines piemenys vainikuodavo karves, o šeimininkės juos vaišindavo sūriu ir kiaušiniiais, kartais duodavo ir kokį pinigą.

Tekste minimos vaistažolės:

Arklirūgštės – bukalapė rūgštytė – *Lumex obtusifolius* L.

Ažuolas – paprastasis ažuolas – *Quercus robur* L.

Česnakas – valgomasis česnakas – *Allium sativum* L.

Debesylas – paprastasis debesylas – *Inula britannica* L.,
arba didysis debesylas – *Inula helenium* L.

Drebulė – *Populus tremula* L.

Juodalksnis – *Alnus glutinosa* (L.) Gaertn.

Kanapės – sėjamoji kanapė – *Cannabis sativa* L.

Krienai – valgomasis krienas – *Armoracia rusticana* Gaertn.

Medetkos – vaistinė medetka – *Calendula officinalis* L.

Metėlė (*pelynas*) – kartusis kietis – *Artemisia absinthium* L.

Petražolės (*petruškos*) – sėjamoji petražolė – *Petroselinum sativum* Hoffm.

Ramunėlės – vaistinė ramunė – *Matricaria chamomilla* L.
 Tabakas – paprastoji taboka – *Nicotiana tabacum* L.
 Uosis – paprastasis uosis – *Fraxinus excelsior* L.
 Vaistinė taukė (*kaštavolai*) – vaistinė taukė – *Symphytum officinale* L.

Pasakojo:

1. Ona Barniškienė, gim. 1906, gyv. Ramoniškių k.
2. Ona Baršauskienė, gim. 1893, gyv. Báltrakio k.
3. Julius Byla, gim. 1907, gyv. Paežerių k.
4. Marija Bylienė, gim. 1908, gyv. Paežerių k.
5. Adolfas Bukaveckas, gim. 1917, gyv. Stirnėnų k.
6. Ona Černauskienė, gim. 1905, gyv. Pilviškių mstl.
7. Ona Ėringienė, gim. 1898, gyv. Stirnėnų k.
8. Danutė Jašinskienė, gim. 1933, gyv. Mažūčių k.
9. Jonas Juodickas, gim. 1908, gyv. Rimavičių k.
10. Ona Mokolienė, gim. 1918, gyv. Piliūnų k.
11. Elena Rutkauskienė, gim. 1916, gyv. Jurkšų k.
12. Adelė Smilgiuvienė, gim. 1905, gyv. Stirnėnų k.
13. Stasys Staneika, gim. 1905, gyv. Pilviškių mstl.
14. Ona Stankevičienė, gim. 1891, gyv. Stirnėnų k.
15. Ona Stasiulevičienė, gim. 1914, gyv. Baltrakio k.
16. Bronė Šipailytė, gim. 1911, gyv. Sausbalių k.
17. Petras Šlekys, gim. 1912, gyv. Naujākaimio k.
18. Jonas Vaišnys, gim. 1921, gyv. Pilviškių mstl.
19. Juzė Veiverienė, gim. 1917, gyv. Opšrūtų k.
20. Vladimiras Veiveris, gim. 1912, gyv. Opšrūtų k.
21. Elena Žalneraitienė, gim. 1914, gyv. Paežerių k.
22. Ona Žilinskienė, gim. 1924, gyv. Jurkšų k.

Apie rajono veterinarijos personalą ir darbą pasakojo Jurgis Klivečka, gim. 1912 m., dirbęs veterinarijos gydytoju Vilkaviškyje nuo 1938 metų.

Kaip senieji pilviškėčiai atspėdavo orų permainas

Lina Vadoklytė

Pilviškėčiai orus spėjo iš dangaus šviesulių (saulės mėnulio, žvaigždžių), gamtos reiškinių, paukščių ir gyvūnų elgesio, pagal orus ir gyvūnų elgesį kalendorinių švenčių dienomis sudarinėjo prognozes visiems metams.

Nemaža apie orų permainas žmonėms pasako gamta, ypač **dangaus šviesuliai** – saulė, mėnulis, žvaigždės.

Jei vakare, saulei leidžiantis, dangus būna tik rausvas, rytojaus diena bus nelabai vėjuota, tačiau jei saulei leidžiantis dangus būna vyšnių spalvos, rytoj bus labai vėjuotas.

Jei rytą (prieš saulės tekėjimą) dangus labai raudonas, tai reikia laukti lietaus arba sniego žiemą, o jeigu raudonumas mažas ir greit prapuola, tuomet tik trumpalaikis lietus.

Jei vakare saulutė raudona, rytojaus dieną bus blogas oras. Jeigu ji balsva arba gelsva – rytojaus oras bus geras.

Saulė leidžiasi į debesį – bus apsiniaukę arba bus lietaus.

Jeigu saulei patekėjus debesys išnyksta, bus giedra diena.

Saulei nusileidus dar ilgai vakaruose matyti žara – rytoj bus labai giedras.

Jei šviečia jaunas mėnulis, rytoj bus geras oras.

Apie mėnulį yra neaiškus miglotas ratas, kartais du – šals.

Jeigu apie mėnulį yra nedidelis ratas – numatomas nestiprus ir neilgas lietus, tačiau kai apie mėnulį didelis ratas ir nutolęs nuo jo gana nemažu atstumu – tuomet lis ilgai ir stipriai.

Žvaigždės labai mirksi (ypač paryčiais) – reikia laukti lietaus.

Ne tik dangaus šviesuliai, bet ir kiti **įvairūs gamtos reiškiniai** „perspėja“ žmogų apie kintantį orą, ypač apie artėjantį lietu, audrą ir pan.

Prieš lietu nusenka upių, ežerų vanduo.

Jeigu Rausvė nusekdavo, sakydavo – bus lietaus.

Vakarop pakyla vėjas – rytojaus dieną gali būti ilgas lietus arba audra.

Pasirodė ilgi plunksniniai debesys – bus lietaus.

Iš vakaro gausi rasa – lietaus nelauk.

Keletą dienų paeiliui pūtė vienos krypties vėjas ir staiga atsigręžė iš kitos pusės – tuomet lauk oro permainos.

Pradėjus lyti ant vandens susidaro pūslės (burbuliu-kai) – bus ilgas lietus.

Žiemą prieš didelį šaltį, o vasarą prieš didelį karštį danguje pasirodo raudoni stulpai.

Jei rasoja namo pamatų akmenys, tai trijų dienų laikotarpiu numatomas lietus.

Atrodo, kad neblogi orų permainų pranašai yra **laukiniai paukščiai**.

Jei kregždės skraido aukštai – nelis, jei žemai – lis.

Jei varna atskridusi nutupia ant aukščiausio medžio viršūnės ir sukrankia – bus lietaus, jei žiemą – bus šalčiai.

Prieš lietu gandas vaikšto murzinas.

Jeigu šūkauja povai ir pentardos (*pakaškės*) – bus lietaus. (Senesniais laikais jas specialiai laikydavę orui nuspėti.)

Sniegenos atlekia prieš šaltį ir sniegą.

Prieš didelius šalčius ir žvirbliai dideliu būriu atlekia į kiemą ir daug lesa.

Juodvarnis lekia per mišką ir krankia: krank, krank, krank – lietaus nebus, o jei: kliunk, kliunk, kliunk – bus lietus.

Ir **kiti gyvūnai** taip pat nujaučia lietu:

baloje labai garsiai kvarkia varlės;

žemė būna sulandyta sliekų – kaip korys;

sliekai „susikabina“;

kurmiai lenda iš žemių į viršų;

bitės kaip kulkos sminga į avilį;

lydekos kykla į viršų, šokinėja (dažniausiai prie krantų).

Koks bus rytdienos ar netolimų dienų oras, dažnai buvo spėjama iš **naminių gyvulių ir paukščių** elgesio.

Jei vištos eina anksti tūpti, rytojaus dieną bus geras oras. Jei jos vėlai sutupia – rytdiena lynota.

Prieš lietu kiaulės eina į tvartą.

Gaidys gieda – gero oro nelauk.

Šuo vartosi, voliojasi ant sniego – bus atodrėkis.

Vabzdžiai labai gelia gyvulius – reikia laukti lietaus.

Katė guli prie krosnies ir glaudžiasi – šals.

Šunys staugia – bus nelaimė arba atšals orai.

Šuo trina kuprą į žemę ir voliojasi, turi būti lietaus arba net audra.

Karves apspinta vabzdžiai, jos ima nerimauti – bus lietaus.

Žmonės taip pat jaučia oro permainas:

jei ima miegas, žiovulys – bus lietaus;

reumatu sergantys žmonės prieš lietu jaučia rankų ir kojų skausmus, o nervingi žmonės pasidaro itin pikti.

Pagal kai kuriuos, ypač beveik kasmet pasikartojančius, **gamtos reiškinius** buvo daromos „ilgalaikės prognozės“.

Jeigu 3–4 metai sausra, tai 4-ieji, 5-ieji metai bus lietingi.

Jei kiaulės kasa stora, žiema bus gili, jei plona – trumpa.

Jei skruzdės suka skruzdėlyną aukštai žolėse, bus lietingi metai.

Pelės prieš lietingus metus taip pat suka lizdus aukštai tarp miežių arba linų, maždaug 30–50 cm nuo žemės paviršiaus.

Jei vasario mėnesį tirpsta ledas, tai kovas bus šaltas.

Koks bus birželio mėnuo, toks ir gruodis, kokia liepa – toks ir sausis. Jei birželio mėnesį karšta, tai gruodį šalta, o jei birželį lyja, tai žiema šilta, su šlapdriba. Analogiškai liepos ir sausio mėnesiai.

Jei vidurvasarį ilgai kukuoja gegutė, bus ilgas ruduo.

Jei spalvis miglotas, bus daug sniego žiemą.

Ypač gausu „ilgalaičių prognozių“, susijusių su **religinėmis šventėmis** ir šiaip kitomis konkrečiomis dienomis.

Jeigu per Kalėdas vėjas pučia iš žiemų pusės, pavasaris bus šiltas ir ankstyvas, jei iš rytų – pavasaris bus vėlyvas ir šaltas.



Jeigu sausio 25 dieną meška išlenda iš guolio ir, išvydusi saulutę, sugrįžta atgal į guolį, reikia laukti speigų ir gilios bei ilgos žiemos, o jei, išlindusi iš guolio, nebesugrįžta atgal, vadinasi, žiema greit pasibaigs ir reikia laukti pavasario.

Jeigu pusžiemį barsukas išlenda iš olos ir vėlei įlenda, tuomet lauk didelių šalčių, bet jeigu, išlindęs iš savo olos, nebelenda atgal – bus atodrėkis ir greit atgis pavasaris.

Jeigu per *Grabnyčių* (vasario 2 d.) saulė šviečia – bus dideli šalčiai ir daug sniego.

Jei šala kovo 10 dieną, tai šals iki Jurginių (balandžio 23 d.).

Jei gandrai atskrenda per *Blovieščių* (kovo 25 d.) – bus geri orai rudenį. Jei jie atskrenda vėliau – blogi.

Jei Velykų rytas gražus – visą pavasarį orai bus gražūs (nelietingi, saulėti).

Jei per Velykas dangumi eina juodi debesys – bus daug paukščių.

Jeigu prieš *Šeštines* lyja, greit bus giedra.

Jei *Septynių miegančių brolių dieną* (liepos 10 d.) oras bus gražus, tai 7 savaites orai bus geri, tačiau jei liepos 10 d. pliaupia lietus, tuomet 7 savaites orai bus pabjurę ir lis.

Vilniaus universiteto ramuviečių žygis pėsčiomis po Paežerių apylinkes. Rūdos kaime. A. Petrašiūno nuotr. 1981 08

Jei liepos 10 d., kai miega septyni broliai, šviečia saulutė ir būna geras oras, tai ištisas 7 savaites vyrauja geri orai. Tačiau jei šią dieną dangus pravirksta, tuomet visas 7 savaites pils kaip iš kibiro.

Nuo *Žolinės* (rugpjūčio 15 d.) vanduo pradeda šalti, nes Švč. Panelė Marija į vandenį įmeta akmenėlį.

Jei per Mykolines (rugsėjo 29 d.) vėjas pučia iš šiaurės ir vakarų – žiema bus šalta, o jeigu iš pietų ir rytų – šilta.

Per Martyną (lapkričio 11 d.) ant ledo, per Kalėdas – ant vandens.

Nors negausiai, bet pagal susijusius gamtos reiškinius yra spėjimų apie **būsimą derlių**.

Jei vasarį pučia šalti vėjai (šiaurės ar vakarų), bus derlingi metai.

Jei spalio mėnuo šaltas, kitais metais nebus kopūstus gadinančių kirmėlių.

Jei šermukšnių uogų tais metais daug, tai ir bulvių daug.

Jei Kūčių vakarą danguje mirgėte mirgėdavo žvaigždės, sakydavo, kad bus daug baravykų.

Pateikėjai:

1. Antanas Bagušauskas, gim. 1907, gyv. Dumčių k.
2. Petronėlė Bagušauskienė, gim. 1923, gyv. Dumčių k.
3. Magdalena Garkauskienė, gim. 1908, gyv. Naūdžių k.
4. Juozas Kulboka, gim. 1907, gyv. Naūdžių k.
5. Kazys Račaitis, gim. 1912, gyv. Naūdžių k.
6. Domicelė Šnipaitienė, gim. 1921, gyv. Opšrūtų k.
7. Juozas Šnipaitis, gim. 1909, gyv. Opšrūtų k.
8. Juzė Tauckuvienė, gim. 1915, gyv. Dumčių k.
9. Natalija Vaitkevičienė, gim. 1907, gyv. Naūdžių k.
10. Antanas Vitkauskas, gim. 1922, gyv. Báltrakio k.

Liaudies etiketo emocinės paraštės

Vilija Janušauskienė

Verčiu 1981 metais Vilniaus universiteto kraštotyrininkų ramuvos ekspedicijos metu Pilviškių apylinkėje mano surinktos ir anuomet ranka užrašytos etnografinės medžiagos liaudies etiketo tema aplanką. Tekstai, pažadinantys daugybę atminties kontekstų. Kaimo žmonės tada juokaudavo, kad anksčiau po kaimus vaikščioję čigonai, dabar – kraštotyrininkai. Mes savo ruožtu sakydavome, kad dabar kalbime ypatingos dvasinės patirties XIX amžiaus žmones, o XXI amžiuje kas nors iš mūsų ims interviu apie šias jaunystės klajones po XX a. pabaigos Lietuvos kaimą. Dar nekviečia, bet šio straipsnio rašymas – tai drauge mano pačios susitikimas su tų laikų emocijomis, išpūdžiais, kurie, deja, nebuvo užrašyti, nes mes savo kraštotyros veiklą grindėme moderniomis informacijos (tikėtinai objektyvios) kaupimo teorijomis be savųjų interpretacijų, dienos išpūdžių dienoraščių, tai dabar, postmoderniajame pasaulyje, jie galbūt įgautų naujų interpretacijų pagreičių.

Kai buvau paprašyta parašyti straipsnį, suabejojau, ar ką nors nauja juo bus galima pasakyti po Andželikos Bylaitės-Žakaitienės 2012 metais išleistos mokslinės monografijos *Lietuvių etiketas ir bendravimo kultūra XX a.*, kurioje apibendrinta daugybė mūsų, paprastų kraštotyrininkų, surinktos medžiagos. Nebent praplėtus surinktą informaciją kitu rakursu? Tarkim, etiketo, „*kaip paprotinės kultūros reiškinių*“, „*ritualinius ir dorovinius bendravimo aspektus*“ (Bylaitė-Žakaitienė, 2012: 23) papildyti etiketo, kaip „*bendravimo komunikacijos*“ aktu, į kuriuos žvelgiama iš *etic* (stebėtojo) ir *emic* (subjekto) perspektyvų (Keating, 2007: 288), interpretavimu. Būtent šias – stebėtojos *užrašų* ir respondentų *komentarų* – perspektyvas pabrėžti pasirinkau tyrinėdama senuosius įrašus.

Sveikinimaisi susitikus viešose vietose. Kaip tada keliavau po Pilviškių apylinkę ir kas ten mane stebino? Buvau baigusi keturis lituanistinių studijų kursus Vilniaus universitete, dalyvavusi trijose VU kraštotyrininkų ramuvos rengtose kompleksinėse ekspedicijose (Ūpninkuose, Panemunėlyje, Obėliuose), liaudies etiketo temą buvau paveldėjusi iš Vingaudo Baltrušaičio, kuris pirmaisiais metais mielai konsultavo ir padaršindavo. Manęs laukė pirmasis išsamesnis susipažinimas su Suvalkija, nes šiame Lietuvos etnografiniame regione mano šeima neturėjo nei giminaičių, nei artimų pažįstamų. Aišku, tam tikrus lūkesčius formavo iš šio krašto kilusios mano lietuvių kalbos mokytojos Birutės Girdzijauskienės pamokos, išpūdžiai iš jos inicijuotos mokyklinės ekskursijos po Suvalkijos rašytojų gimtines ir lituanistinių studijų kultūrinis/literatūrinis kraitis. Tikėjausi racionalių žmonių ir „mažiau kalbų, daugiau darbų“. Nors Rytų Aukštaitijoje, savo tėvelio gimtinėje, jau buvau užrašiusi nemažai liaudies etiketo *užribių* – linksmų paerzinių, jausmingų palinkėjimų, magiškųjų formulių, – nuojauta šnabždėjo, jog šiame krašte bendravimo ribos bus aiškios ir tikslios, be jokių „balabaičių“. Kiekvieną rytą išeidavau labai tvarkingais vieškeliais be jokių platesnių pakraščiu, palaukių, dirvonėlių, miškelių, tik stalo lygumo lygumos, kuriose, paradoksalu, net dienos sumuštiniais suvalgyti kartais nerasdavau nuošalesnio užkampelio – visa suarta, žalioja, geltonuoja... Ir žmonių nedaug pakelėse – dauguma arba laukuose dirba,

arba aplink namus ar namuose triūsia. Tad apie pasisveikinimų ir atsisveikinimų ritualus kalbėdavau su tais, kuriuos pasisekdavo sutikti mažiau užsiėmusius – tokie galėjo būti tik vyresnio amžiaus žmonės. Iš mūsų ekspedicijos buveinėje buvusių apylinkės žmonių sąrašų išsirašydavau vyresnio amžiaus žmonių pavardes, gimimo metus (dairydavau XIX a.), į jų sodybas pirmiausia ir traukdavau. Pripašius pasikalbėti, kviesdavau atsiminti vaikystę, jaunystę, tuos papročius, kurie buvę anksčiau, anais laikais...

Taigi šios apylinkės žmonės pasakojo, jog jų vaikystėje ir jaunystėje susitikę žmonės sveikindavosi katalikiškai pagarbindami Dievą arba sakydavo: „*Gerą dieną*“, „*Gerą vakarą*“. Vaikai suaugusiesiems būtinai turėję pabučiuoti ranką, senesni ją iškart ir tiesdavo, o patys jauniems atsakydavo pabučiuodami kakton. Jei vaikas nepasisveikindavo, tai jam nieko labai nesakydavo. Senesniems paprastai bučiuodavo ranką, jauniems – veidą. Jauni vyrai vienas kitam paduodavo ranką, moterys pasibučiuodavo. Merginos bučiuodavosi burnon. Seni vienas kitam bučiuodavo pakaušin. Kunigui bučiuodavo ranką, o jis kartais galėjo tam žmogui pabučiuoti į petį.

„*Labas*“, „*Labas rytas*“, „*Laba diena*“, „*Labas vakaras*“, mano pašnekovų teigimu, pradėta sakyti tik po Pirmojo ar (kitų pateikėjų nuomone) Antrojo pasaulinio karo. Iš pradžių taip pasisveikinusiam žmogui atšaudavę, kad jis eretikas. Teigė, jog anksčiau „*labas*“ sakydavę tik žydai – „*tai buvęs žydiškas pasisveikinimas*“. Rytų Aukštaitijoje esu užrašiusi, jog taip sveikindavosi latviai.

Sveikinimai ir palinkėjimai dirbantiems. Nors Suvalkija – sąžiningai ir sumaniai triūsančių žmonių kraštas, tačiau dirbančiųjų pasveikinimo formuliu daug neužrašiau – galbūt net įmantriems pasveikinimams būdavo taupomas laikas? Dirbantiems ištardavo tradicinį, visoje Lietuvoje žinomą „*Dieve, padėk*“ arba „*Padėk, Dieve*“, šie atsakydavo: „*Dėkui*“. Dirbantieji dar būdavo paklausiami: „*Ar gerai darbas einas?*“, „*Kaip sekas?*“. Pridurdavo, jog „*dabar sako „Gero pasisekimo!*“, „*Geros sėkmės!*“

Piemenukus užkalbindavę klausimais: „*Kaip ganai? Ar tau gerai?*“ Jie atsakydavo: „*Gerai!*“. Ir palinkėdavo: „*Gerai ganyti!*“. Ir štai tada (turbūt) suvirpėjo ir respondento, ir mano, klausytojos, širdys ištarus/išgirdus šį komentarą: „*Nors ir šalta, ir sunku buvo, vis tiek kito žodžio nebuvo: gerai, ir viskas!*“ Manoma, kad paraginimas „*Pargink!*“ buvęs kaip juokas (*baika*). Bet piemenukai atsakydavo: „*Dar ne laikas!*“, „*Dar nepriganiau!*“ Kitose Lietuvos vietose šį paraginimą interpretuodavo kaip palinkėjimą greičiau parginti – pradžiuginti vaiką, kad laikas greičiau bėgtų. Tikėtina, kad tokių intencijų laikėsi ir šio krašto žmonės tol, kol neapdilo emocinė atmintis. Apmetančiai audinių irgi palinkėdavo tradiciškai, kaip visoje Lietuvoje: „*Lenk ant ataudų!*“ arba „*Skalsink, kad liktų ant ataudų!*“

Palengva išgirdau ir suvalkietiško humoro gaidelių. Pavyzdžiui, kiaule skerdžiančiam palinkėdavo: „*Laimingo radimo!*“ Skalbiančias galėjo užkalbinti: „*Ar neprigersi?*“, „*Ar varlė neištrauks?*“ Kaip ir visoje Lietuvoje, dirbant tam tikrus darbus, susijusius su ikirikščioniškais ritualais ar atliekamus mitinėse vietovėse, Dievo vardo neminėdavo, bet pakeisdavo kitokiomis – dažniau humoristinėmis – išartimis.

Pasisveikinimai, elgsena, atsisveikinimai namuose ir kitose erdvėse. Taip, vidun į trobas – tvarkingas, ramias, kvepiančias sočių maistu – dauguma suvalkiečių

mus, klajūnus kraštotyrininkus, tikrai pakviesdavo. Lyg ir drovu, nejauku būdavo, bet supratau, jog šiame krašte jei prisiprašai kalbėtis – tai po stogu, ramiai, prie stalo – įeidavau pro plačiai atvertas duris, ramiai atsisėsdavau, išsitraukdavau savo užrašų aplanką ir lėtai pradėdavau klausinėti, klausytis ir užsirašinėti.

Pasakojo, jog į duris belstis prieš įeinant „*mados nebuvo*“. Toks paprotys atsiradęs po Pirmojo pasaulinio karo. Viena pateikėja, gimusi Dzūkijoje, atkreipė dėmesį į tai, jog jos giminėje vyrai visada troboje turėdavo nusiimti kepurę, nes troboje kabėdavę šventieji paveikslai, likusiems su kepurėmis sakydavo: „*Čia ne žydas gyvena, reikia nusiimti.*“ Suvalkijoje, kai jos vyras nusiėmęs kepurę troboje, tai iš jo pasišaipe: „*Kam kepurę nusiėmei? Čia juk ne bažnyčia!*“ Bet kiti kalbinti žmonės teigė, jog ir čia, Suvalkijoje, vyrai turėję nusiimti kepurės kambary, kuriame kabėję šventi paveikslai (net ir stalas, ant kurio kunigas padėdavęs šventus sakramentus, tapdavo šventas) ir kryžius. Kita vertus, šį paprotį lydėjo nelauktai emocionalūs komentarai: „*žmogus negu gyvulys*“, „*juk kiti žmonės stuboj sėdi be kepurių*“, „*įeina juk į stubą, ne į tvartą*“... Iš kepurėto pasijuokdavo, kad esąs žydas. Įėję turėdavo sveikintis katalikiškai pagarbindami Dievą. Vaikai, atėjęs svečiams, „*už pečiaus tupėdavo ir žiūrėdavo*“. Jei ateidavo giminė, tai tėvai liepdavo vaikams išlįsti iš už pečiaus ir pabučiuoti ranką. Vaikus suaugę pabučiuodavo veidan ar kakton.

Valgančius atradę kaimynai sakydavę: „*Sotink, Dieve!*“, „*Skalsink, Dieve!*“, „*Žegnok, Dieve!*“ Jiems atsakydavę: „*Prašom!*“, po šio pakvietimo vieni sėsdavę prie stalo, kiti – ne. Bet ekspedicijos metu šie palinkėjimai jau buvo beveik išnykę, dažniausiai valgantiesiems palinkėdavo: „*Skanaus!*“, „*Gero apetito!*“. Įdomu, kad pradėjęs šią temą, dauguma suvalkiečių papasakodavo anekdotų apie jų krašto žmonių tariamą šykštumą (*skūpumą*), o paskui primygtinai kviesdavo pasivaišinti – ir ne tik vaisių, uogų, bet ir šiltų bulvinių blynų – taip natūraliai, nuoširdžiai, kad pajusdavai, jog šiuose namuose – visa ko su kaupu ir mielai tuo dalijamasi net su prašalaičiais. Nors vaikščiojau rugpjūčio mėnesį, dažnai regėdavau tokią maisto gausą, kokią įsivaizdavau tik skaitydama K. Donelaičio *Rudens gėrybių* vaišių aprašymus.

Klausinėjami keistesnių papročių, pašnekovai sakė, jog jei svečias į namus ateidavo pirmą kartą, tai turėdavo pabučiuoti krosnį (*pečių*). Galbūt šis juokais virtęs paprotys mena židinio garbinimą? Šios ekspedicijos metu surinkta medžiaga negalėjo nei patvirtinti, nei paneigti šio spėjimo dėl komentarų stokos.

Atsisveikindami linkėdavo: „*Su Dievu! Keliaukite sveiki!*“, „*Gero pasisekimo*“, „*Gero parvažiavimo!*“, „*Laimingos kelionės!*“. Kaimyną palydėdavo iki durų arba vartų. Retesni svečių lydėdavo iki vartelių, „*kad šilumos neišneštų*“, arba net per visą lauką. Šis paprotys buvo išlikęs iki mūsų ekspedicijos laikų, nes visada būdavau palydima iki vartelių – gal kad dienos neišneščiau, o gal kad ir mano diena būtų ilga ir sėkminga, nes visada išgirdavau malonų atsisveikinimą ir palinkėjimus.

Bandžiau išklausti prisimenamų ypatingesnių bendravimo normų įvairiose vietose ir įvairesnėmis aplinkybėmis, tačiau daug nepešiau. Mano kalbinti vyrai ir moterys teigė, jog praleisti moteris pirmas mados nebuvo, į bažnyčią visi sueidavo kartu. Jei pro šalį eidavo laidotuvių procesija, tai reikėdavo nusiimti kepurę. Tradiciška, lakoniška, pagarbu. Pastebėjau, jog šios apylinkės žmonės nemėgsta

daug aiškinti, praplėsti atsakymų komentarais – taip yra, ir tiek, o kodėl – jau atskira kalba, nebūtina, gal sunkiau inicijuojama.

Elgsenos normos šeimoje ir namuose. Skvarbios šių apylinkių moterų akys. Kai įeidavau į kiemą ir prisistatydavau, kas esanti, iškart išgirdavau klausimą: „Gal jau žmona?“ Mane stebino ir ištekėjusios moters vadinimas „žmona“ (žmogus ir žmona), ir toks tiesmukas klausimas, ir to fakto – ištekėjusi ar ne ši studentė – svarba. Bet palengva išsigilinsi į šių apylinkių buitį ir būtį, supratau, kad moters – žmonos, namų šeimininkės, motinos – statusas šiuose kraštuose ypatingas – kažin ar kaip laikančios visus namų kampus, gal daugiau kaip visus šeimos darbus iš namų centro visomis ašimis planuojančios ir koordinuojančios visareginčiomis akimis esybės.

Taigi klausinėju, kas ir kaip tuos namus tvarko – kieno valia ir galia? Pasirodo, kad atitekėjusi pas vyrą jaunamartė labiausiai turėjo klausyti anytos, bet kai ši „atiduodavo santį, tai jau būdavo jos valia“. Gana greit supratau ir žiūrėdama, ir klausydama, jog *samčio istorijos* – viena pagrindinių šios apylinkės etiketo dominančių.

Kaip valgydavo? Prieš ir po valgio reikėjo persižegnoti. Šeimininkas (*gaspadorius*) sėdėdavo gale stalo, šalia jo – šeimininkė, o bernas – kerčioj. Jei nebūdavo samdytos šeimynos, tai duoną raikydavo tėvas, jei būdavo, tai – vyriausias samdinyš bernas. Jam sakydavo: „Vyras turi gerą ranką, tai tegul ir pjausto.“ Įprasta, kad duonos visada būdavo ant stalo, bet kartais kai kurie *gaspadoriai* ją paslėpdavę nuo šeimynos. Visa šeimyna valgydavo iš vieno dubens, tik šaukštai buvo atskiri. Kai kas pateikdavo ir atskiras lėkštes. Kai kuriose turtingesnėse šeimose samdiniai valgydavo prie atskiro stalo. Vaikams buvo atskiras žemas staliukas – prie jo valgydavo vaikai ir piemenukas. „Prie stalo *snarglio nevarvino – bjauru žiūrėt...*“ Jei vaikai išdykaudavo, tai juos sudrausdavo. Ta, kuri gamindavo maistą (dažniausiai samdinė merga), sėdėdavo kampe. Po valgio tik persižegnodavo, bet šeimininkėms nedėkodavo. Tik svečiai (svetimi) dėkodavo.

Žmona vyrą, o vyras žmoną čia, Suvalkijoje, vadindavo *tėte, mama*. Vaikai tėvams sakydavo tik *Jūs*, jokiū būdu ne *tu*. Net kai kurie sutuoktiniai ne tik vienas kitam sakydavę *Jūs*, bet ir į savo vaikus, kai jiems sueidavo 15-16 metų, taip kreipdavosi. Pateikėjų teigimu, tokio bendravimo mokykloje mokydavo ir mokytojai. Tėvus labai gerbė, kai pasendavo, rūpestingai prižiūrėdavo, visada mandagiai kviesdavo prie stalo.

Jeigu tarpusavyje šnekėdavosi suaugusieji, vaikai turėdavo eiti šalin: „*Vaikai, užpečkink!*“ Jei vaikas prasikalsdavo žodžiu ar ką paimdavo be tėvų leidimo, tai prašydavosi tėvų dovanojamas: „*Dovanok, mamyte, tėveli!*“ Atsiprašydami turėjo tėvams pabučiuoti ranką. Jei vaikai susipykdavo tarpusavy, tai liepdavo vienam kito atsiprašyti ir pasibučiuoti. Kai motina gimdydavo, vaikai kelias dienas jos nematydavo, o paskui vaikams mama sakydavo: „*Vaičių ieškojau. Štai garnys ir atnešė.*“ Už motiną gedulą reikėjo nešioti vienus metus, o už tėvą, brolius ir seseris – pusę metų.

Vieni namuose rūkyti leisdavo, kiti – ne. Troboje vyrai rūkydavo, jeigu nebūdavo ligonių. Atėjęs elgeta atsisėsdavo prie durų ar pas pečių, kur vaikai, ir kalbėdavo poterius, už tai jam duodavo duonos.

Pas ūkininkus (*gaspadorius*) šeimyna miegoti eidavo 10 val. vakaro, o keldavo jau 3 valandą ryto. Ryte pirmas keldavosi *gaspadorius* arba šeiminkė (*gaspadinė*), paskui keldavo šeimyną. „Žmonės turėjo tik dirbti ir dirbti,“ – tokį trumpą komentarą išgirdau klausinėdama apie etiketą. Tokios paprastos ir aiškios elgesio normos šiame Lietuvos krašte, kur darbo vertė suprantama be žodžių.

Šeimos švenčių etiketo džiaugsmas ir liūdesys. Nors daug – pabrėžtinai daug – šiuose kraštuose buvo dirbama, tam tikrų magiškosios intencijos etiketo relikvų buvo pabirę ir po šią apylinkę. Jei gimdavo berniukas, tai priėmė (bo-butė) iš atėjusių vyrų vogdavo kepures, kurias jie paskui turėdavo išsipirkti. Bet dažniausiai – iš tėvo, jam sakydavo: „Turi sūnų, tai išsipirk!“ Dar viena – pinigų, turto svarbos, šįsyk susijusios su *gaspadoriaus* statusu, dominantė. Po gimdymo moteris tol negalėdavo rodytis viešai, kol jos kunigas neįvesdavo į bažnyčią – kaip ir visoje Lietuvoje. Į krikštynas kviesdavo tėvas, abu tėvai, kūmai arba susirinkdavo ir taip kaimynai (priklausė nuo ūkininkų turtingumo).

Vestuvių etiketo prisiminimas vėlgi nuskambėjo donelaitiškais tonacijomis – jų pasakotojai pradžiugino atmintimi, kalbos gražumu ir vaizdingai atsiveriančia turtingos šventės panorama. Į vestuves kviesdavo kvieslys nešdamas papuoštą šaką (vadinamą *maršelga* arba *gėle*) su dviem žiedais. Kviesdavo prieš tris savaites sakydamas: „Kviečiu ant pirmadienio vakaro, ant antradienio ryto, ne ant vienos dienos, ant visos savaitės“ arba „Jautis papjautas, ant pečiaus sukrautas, peilis į šikną įsmeigtas, kas nori, atsipjauš, kas nenori – atsitrauks.“ Kiekviena kvieslio aplankyta šeiminkė tą šaką turėdavo savo ruožtu papuošti juosta („įjuosdavo juostą“), kaspiniu ar skaryte – „prisegti dovanų“. Kartais kvieslys atjodavęs ant gėlėmis papuošto žirgo, kartais gimines kviesdavo jaunųjų tėvai, vėliau – ir patys jaunieji. Kviesliu galėjo būti ir šioms pareigoms pakviestas „jaunas vaikelis“ (15–16 metų), už savo darbą gaudavęs dovanų austinę juostą, bet paskui, pasakoja, „užtekdavę ir raištelių“. Bet jei į vestuves kviesti ateidavo maži vaikai, tai kaimynai išįžeisdavo ir neidavo (reikėjo rimtesnių kvietėjų). Galėjo ir nekviesti kaimynai susirinkti.

Jaunieji atsisveikindami tėvams bučiuodavo ir kojas, ir rankas. Padėkodavo už tai, kad augino. Jaunoji atsisveikindama visiems susirinkusiems bučiuodavo veidan ir nusilenkdavo. Važiuojant į bažnyčią, jei sutikdavo kokį nors žmogų, tai jaunoji nulenkdavo galvą, o jaunikis nusiimdavo kepurę. Į vestuves galėjo ateiti ir nekviestų svečių – daugiausia vyrų, vadinamų *kriūkininkais*. Jie su visais pašokdavo, pasilinksmindavo, bet prie vaišių stalo nesėdavo. Dovanų į vestuves svečiai nenešdavo, tik jaunoji visiems dovanodavo – ir pulkui, ir šeimynai, ypač stengdavosi pataikyti jaunojo tėvams (dažniausiai – plonos drobės). Jaunajai suknele ir žiedą pirkdavo jaunikis.

Į laidotuves kviesdavo tam tikslui paprašytas kaimynas, sakydavo: „Kviečiame į šermenis.“ Kviesdavo „savo aplinką“. Bet kai kurie eidavo ir nekviesti, o kiti – ne, „nes gal tavęs nenori...“ Prie to namo, kuriame kas nors buvo miręs, durų iškeldavo juodas vėliavas, kurias vadino *karūnomis*. Į laidotuves nieko nenešdavo, bet „ant rožančiaus“ ar po palaidojimo į šermenis nusinešdavo gėrimo, užkandžių, duonos ar kiaulės karkutę. Gerti per laidotuves neduodavo, nebent duobkasiams. Gėlių pradėta nešti pirmiausia mirusiesiems jauniems žmonėms – jomis apkaišydavo karstą. Atmena, kaip pradėjo nešti mažus vainikėlius (iš rūtų ar kitų gėlių), juos

paskui pakabindavo bažnyčioje. Dideli vainikai atsirado turtingesnių ūkininkų laidotuvėse, juos kabindavo bažnyčioje.

Taip ir tekėjo gyvenimas – pasitinkant, pasidžiaugiant, sočiai pasivaišinant, pasilinksminant, sveikinant, gedint, pagerbiant žmones, garbinant Dievą.

Bendruomenės santykių ribos ir užribiai. Lankant stipriai surestas sodybas, kartais atrodė, kad jų namai – lyg britų tvirtovės – patikimos artimiesiems, sunkiai atsiveriančios prašalaičiams. Vis dėlto kalbantis paaikškėjo, kad kaimynai lankydavosi vieni pas kitus įvairiais reikalais ir progomis, vieni kitus vadino pavardėmis arba pravardėmis, žinojo kaimynų šeimos reikalus, bet tiesiogiai svarbių dalykų neįvardydavo – saugodavosi ir atviresnio žvilgsnio, ir tiesesnio žodžio. Tarkim, apie besilaukiančią moterį sakydavo: „*Jau žiursto šniūrai nesutenka*“ – vartoti tam tikri kalbiniai kodai siekiant nepakenkti.

Eidamos lankyti naujagimio kaimynės nešdavo dovanų ką nors iš audinių. Ligoniu nešdavo lauktuvių (dažniausiai lengvo maisto – obuolių, uogienių), palinkėdavo sveikatos, greičiau pasveikti. Moterys dažniausiai pykdavosi dėl vaikų. Vaikams labai drausdavo ką svetimo paimti. Garbingą svečią sodindavo seklyčioje – ypač gražiai sutvarkytame kambaryje be kasdienio gyvenimo žymių. Gerdami stipresnius gėrimus vienas kitam palinkėdavo: „*Būk sveikas!*“ – jam atsakydavo: „*Dėkui!*“ Bet visi pabrėžė, jog anais laikais buvo ir švenčiama, ir geriama saikingai – tai būta dar vieno svarbaus bendravimo leitmotyvo.

Kalbinti žmonės atsiminė net tuos laikus, kai bites keldavo į medžius miškuose. Ten, sako, jos pačios ir korius sulipdydavo, ir pripildydavo juos medaus. Kai reikėdavo imti medų miškuose, eidavo ir kaimynai į talką. Paskui medumi vaišindavosi visi. Bet toks paprotys buvęs tik kaime. Vienkiemiuose jo nebuvo. Kai imdavo medų, tai tą dieną atėjusį kiekvieną žmogų šeiminkai vaišindavo medumi. Iš vaško tą dieną nuliedavo daug žvakių ir nunešdavo į bažnyčią, kad bitės sektųsi.

Ar vykdavo šiuose savarankiškų ūkininkų, dažnai turėjusių samdytos šeimos, ūkiuose talkos? Pasirodo, taip, tokių papročių buvę. Į talką kviesdavo šeiminkas ar šeiminkė. Po jų talkininkai buvo vaišinami, jaunimas galėjo šokti. Per kūlimo talkas, baigiant kulti rugius, imant paskutinę rugių pėdų eilę, šeiminkė, išėlinusi paslapčiom, stengdavosi įmesti samtį į šalinę. Jei pavykdavo, tai *teisėtai* galėjo talkininkams neduoti išgerti arba, kelių pateikėjų manymu, pabaigtuvių /pietų/ vakarienės. Todėl talkininkai labai stengdavosi, kad jai nepavyktų. Jei talkininkai sugaudavo šeiminkę, ją negailestingai įrišdavo į šiaudų kūlį ir voliodavo. Kai kurie pateikėjai tvirtino, jog talkininkus būtinai turėjo pavaišinti geresniais valgiais – kepavo pyragą, darydavo alų. Vis dėlto dauguma kalbintų žmonių prisiminė senovės laikų pokštą (*baiką*), kad per rugių kūlimą šeiminkė galėjo mesti *kažką* (kiti atmindavo, jog samtį) *kairiaja ranka* į šalinę, o talkininkai saugodavo, kad jai nepasisektų.

Kad sutarčių būdavę įvairių, ypač žodinių, prisimindavo visi kalbinti žmonės, atkreipdami dėmesį į tai, jog senųjų laikų žmonės labai laikydavosi žodinio susitarimo: jei netesėdavo žodžio, tai tokį laikydavo apgaviku – o tai jau tolygu viso gyvenimo pasmerkimui. Vis dėlto išgirdau ir nuoskaudų, jog „*gerbdavo tik turtingus, o vargšų – ne*“ – tai jau socialinės neteisybės atgarsiai.

Jaunimo šventės. Ar buvo kokių nors ypatingų šios apylinkės jaunimo švenčių? Šioje srityje užrašyti ką nors nauja nepavyko – pasitvirtino tai, kas buvo būdinga visoje Lietuvoje, nebent šiems papročiams suteikta šiek tiek *suvalkietiško* kolorito.

Vardinių išvakarėse kaimo jaunimas ant varduvininko namo sienos pakabindavo didelį iš gėlių nupintą vainiką. Stengdavosi, kad niekas nepamatytų, kas atnešė, nes jei „pagaudavo“, tai jie turėjo duoti varduvininkui puslitrį, „nepagaudavo“ – tai kitą dieną varduvininkas juos turėdavo pavaišinti.

Į šokius vyrai susirinkdavo iš kelių kaimų, merginos – tik iš savo kaimo, bet vėlesniais laikais ir jos galėjo eiti į kitus kaimus. Kviesdamas šokti vyras nusilenkdavo arba sakydavo: „*Einam šokti!*“ Kai pašokdavo, tai merginai padėkodavo ir palydėdavo į jos vietą arba paleisdavo, kad ši grįžtų viena. Pateikėjų manymu, iš svetimų kaimų vaikinai būdavo mandagesni, tad palydėdavo. Jeigu mergina neidavo su kuriuo nors vaikinu šokti, tai ją galėdavo išstumti iš šokių pro duris, įspirti, aplieti vandeniu, padaryti gėdą (*padaryti sarmatą*), ką nors nemalonaus pasakyti, bet dažniausiai nekeršydavę. Gal kad ir jos nedrįsdavo ižesti, nes „*nebuvo jokių noriu-nenorių, veda – tai ir šoka*“. Su viena mergina vaikinai galėdavo šokti daug šokių. Jei vieno kaimo mergina draugaudavo su kito kaimo vaikinu, tai savojo kaimo bernai galėjo jį pačiupti ir įmesti į kūdrą. Atsimena ir tuos laikus, kai atskirai rengdavo *šimtamargių*, atskirai *dzūkelių* ar kitų šokių, kai gegužines ruošdavo jaunimo kuopos, pavyzdžiui, spinduliečiai. Parduodavo bilietus, o pinigų atiduodavo muzikantams kaip atlygį už darbą.

Burtai, tikėjimai, prietarai bendraujant. Racionalumu, išmintimi, neklystančiomis vertybėmis alsuojančiose sodybose nedrašu būdavo paklausti: „*Gal kokių nors atsimenate burtų, prietarų, slaptų papročių?*“ Dažniausiai atsakymas – lyg kirviu: „*Pas mus žmonės burtų nelaike*.“ Ar tikrai, ar visada, o gal? Taip nejučiom, netyčiom šis tas iš pateikėjų lūpų išslysdavo.

Štai vienas pateikėjas prisiminė, jog vienoje vestuvėse (tiesą pasakius, prie Kauno) jaunikis, prieš išvykdamas į bažnyčią, sudaužė puodą – labai keistai jam tai atrodė, nes jų krašte tokių ar kitokių burtų tikrai nebuvo.

Bet nemažai pateikėjų atminė, jog artojus, einančius pirmą kartą tais metais arti, laistydavo vandeniu, kad javai gerai augtų, kad pūdymas neišdžiūtų, kad būtų lietaus. Paskui artoją turėdavo pavaišinti. O per rugiapjūtę laistydavo merginas, kad jų rūtos gražiai žaliuotų. Kiti prisiminė, jog per rugiapjūtę visi laistydavosi vandeniu, kad derlius geresnis būtų, nors dauguma nebežinojo, kodėl. Užrašiau ir dar vieną įdomų rugiapjūtės paprotį. Kai laukuose baigdavo doroti rugius, atėjusiam šeimnininkui aprišdavo ranką rugiais. Už tai jis duodavo 5 rublius. Paskui visi dalydavosi.

Ir daugybė pabirų prietarų iš šeimnininkių, kurios „*burtų nelaike*“, buities. Jeigu šeimnininkė kepdavo duoną, kai namuose būdavo svečias, tai jam sakydavo: „*Nebebūsi svečias!*“ – jis tarsi įgydavo šeimynykščio/savo žmogaus statusą – esi kaip ir savas. Kisielių virdama šeimnininkė kartodavo: „*Stink, kisieliau, bėk, Motiejau, aplink langą!*“

Jeigu kurią dieną apsiveršiuodavo karvė, tai nieko neskolindavo, nes bijojo, kad neprapultų pienas. Atėjusiam skolintis sakydavo, jog negali skolinti, bet ne-

aiškindavo, kodėl. Per Kūčias irgi nieko neskolino. Jei prašydavo paskolinti pieno ir nebūdavo jokios priežasties neduoti, tai apsisaugodama šeimninė į skolinamą pieną įberdavo kelis grūdėlius druskos, kad nesusigadintų pienas. Jei valgydavo šviežią maistą, tai vienas kitam galėjo taukštelėti per kaktą šaukštu sakydami: „Navynos!“ Jei valgant užspringdavo, tai sakydavo, jog kas nors pavydi.

Respondentai prisiminė, kad jeigu avis atsivesdavo ėriukų, tai tądien šeimninę sveikindavo „per kišenę“ – kad avys sektųsi. Sutiktus pirmąsyk po vestuvių jaunavedžius sveikindavo per drabužį, skverną, per prijuostę, per kišenę ar pirštinetą ranka, svarbiausia – per medžiagą, „kad bagoti būtų“, „kad jau vaikas gali gimti“. Jei per vilną, tai jiems avys seksis, jei per liną – linai. Vėliau sakydavo, jog toks elgesys – lyg ir *baika*, ir iš to juokdavosi. Kiti argumentavo, jog „jų nečystos rankos“, kad „suterštas žmogus“. Bet tai tik vėlesnės interpretacijos, neužgožiančios pirmųjų intencijų giedros. Net naujagimi bobutė aprišdavo raudona skaryte, „kad jo veideliai būtų raudoni ir jis užaugtų gražus“.

Nukrypimai nuo normų – humoristinis efektas. Ar suvalkiečiai turi humoro jausmą? Kurgi ne – ypatingą. Tiesmuką, be užuolankų, todėl ne visada suprantamą kaip humorą. Štai dievobaimingoje Sūduvos žemėje dirbantis į „Padėk, Dieve!“ galėjo atšauti: „Dievas ir taip padeda, eikš pats padėti!“ Tais laikais buvo priimta, jog net per didžiausius karščius vyrai dirbdavo su marškiniais ir kepurėmis. Kai vienas pradėjo dirbti be kepurės, tai jį pašiepė: „Poteriauja ir poteriauja...“

Nepasisveikinusiam praeiviui tarstelėdavo: „Ir kiaulė praeidama kriukteli...“ Kai ateidavo pirmą kartą svečias, turėdavo pabučiuoti krosnį (*pečių*), bet paskui sakydavo: „Yra vyras, tai geriau jį pabučiuoti, ne pečių...“ Valgantieji į „Skalsu“ galėjo juokais atšauti: „Prašom pro šalį!“, „Prašom, kas savo atsinešė!“, „Jei šaukštą atsinešei – prašom prie stalo!“, „Jei savo atsinešei – prašom!“

Pašnekovė Marija Puodžiūnienė atsiminė: „Kartą tėvų nebuvo namie, o mus, vaikus, prižiūrėjo mūsų vyresnė pusseserė. Atėjo ubagas, o ji jo neįsileidžia. Tai ubagas ir sako: „Aš čia prie durų papoteriausiu, o paskui už tai pasiimsiu kiaušinių, mačiau, ten yra vištų padėta...“ Ubagas ir pradėjo poteriauti, o mūsų pusseserė tyliai tyliai pro kitas duris išbėgo ir surinko tuos kiaušinius. Ubagas baigė poteriauti ir nuėjo pasižiūrėti kiaušinių, o tų jau nėra... Tai supyko ir pasakė: „Kaip į šikną poterius sukišau...“ Dar papasakojo, kad kartą šeimninė kepė dešras ir pamatė, jog ateina svečių, todėl ji išnešė tas dešras ant prieklėčio. Ir jas surijo šunys. Prisiminė ir vieno „labai mandagus“ girtuoklėlio Antano P. etiketą: įsipila pats vienas ir sako: „Būk sveikas, Antanėli!“, o paskui pats atsako: „Dėkui, Petrukaiti!“

Šmaikščių užkalbinimų, pastebėjimų – irgi iki valiai, tik nereikia dėl jų išžeisti. Štai vieną skalbiančią merginą taip užkalbino: „Ką galvoji, kad vyrų kelnes skalbi?“, o vienas varduvininkas, gavęs gražų varduvių vainiką, pastebėjo: „Bet kokia ta varduvių dovana man vainikas – kaip Sekminių veršiu...“ O apie talką sakydavo: „Talka – pilvo alga, kiek suvalgai – tiek tavo.“

Etinis, estetinis, emocinis elgsenos normų kontekstas. *Lyginimas ir savos išvados.* Stebėdami kitų kultūrų atstovus, suvalkiečiai apie jų etiketo ypatumus sprendavo savo galva ir, jeigu išvelgdavo racionalių pranašumų, mielai perimdavo į savo papročius. Tarkim, mano kalbinti pašnekovai teigė, jog visada pasisveikinti buvo vokiečių mada, o pas juos taip nebuvo visuotinai priimta. Tik paskui pra-

dėta sakyti: „*Kiaulė, nė nekriuktelėjo!*“, „*Nubriuškino, nė*“, „*Padėk, Dieve!*“ *nepasakė...*“ Vokiečiai įvedę ir beldimosi madą: „*Iš pradžių žmonėms tai labai keistai atrodė, kai prūsas kaip katė su uodega į duris suduoda.*“ O paskui ir patys pradėję baladotis, nes tokia pranešimo forma patogi ir ateinančiam, ir savo namuose esančiam.

Kritiškumas ir apibendrinimas. Dauguma kalbintų žmonių apie visus mūsų pokalbiuose aptartus dalykus turėjo savo nuomonę – gana kategorišką, nebūtinai sutampančią su kaimynų. Pavyzdžiui, vieni mielai kviesdavosi talkininkus, o kiti – ne, nes užtekdamo ir šeimynos. Darbštų pagirdavo, o tinginio formulę nusakydavo griežtai: „*Ot geras žmogus, darbštus, o jei tinginys – tai tinginys ant visko!*“ Aptarę praėjusių laikų saikingumą, kai jokių gimtadienių, vardadienių nebuvo, jei kas darydavęs, tai apie tokį sakydavę: „*Iš varduves bedarydamas į skolas*“, tuomečius kalbamųjų laikų papročius įvertindavo kaip prapultį. „*O dabar šokiuose tik pakampiais geria...*“; „*Tokio girtuokliavimo kaip dabar nebuvo!*“ Ir vaikų elgsenos pakitimai nepraslydo pro jų akis: „*Kai ateidavo svečias, tai vaikai būdavo užpečky, dabar tai pirmoj vietoj...*“ – smerkiama intonacija rėžė tiesiai neigiamą vertinimą.

Nuoskaudos. Vis dėlto ne visa, kalbant apie praėjusius vaikystės, jaunystės metus, buvo regima kaip idealūs gyvenimo laikai Akcentuota turtinė nelygybė, socialinės skriaudos. Paklausus, ar užkalbindavo praeivis piemenuką, viena respondentė karčiai ištarė: „*Dar piemenį kas kalbins...*“, bet paskui pasitaisė: „*Nebent sakydavo: „Gerai ganyti!“* Ir visuotinės pagarbos seniesiems neapibendrina: „*Vieni senus gerbdavo, kiti – ne, jokių užuojautų nebuvo...*“ Taigi nuoskaudų būta – jų neištrinė nė ilgų gyvenimo metų užmarštis.

Atidi stebėseną ir pagarbą laikysena. Kaip jau minėta anksčiau, Suvalkijoje ypatingai svarbios buvo kreipimosi į asmenis gramatinės formos. Įvardžio daugiskaitos antrojo asmens vartosena buvo paaiškinama ne tik formaliaisiais reikalavimais, bet ir savais pojūčiais: „*Vaikai tėvams sakydavo „Jūs“, nes labai jau netinkamas žodis „tu“, „Kur „tu“ sako, ten mandagumo nėra*“, „*Jei gražiai sugyvena, vienas kitą „Jūs“ vadina, jei nesutaria, tai meta sunkesnę žodį – „tu“... Žodžio svoris – štai kokia subtili liaudies etiketo kategorija vyravo Suvalkijoje.*

Jautrumas, atjauta, supratingumas ir racionalūs sprendiniai. Ir (ne)tikėtai šioje ekonominės naudos siekiais garsėjančioje Lietuvos dalyje – ne tik grožinėje literatūroje, bet ir kasdieniniame gyvenime – nuoširdi pagalba, rūpinimasis kitu – silpnesniu, sergančiu, kenčiančiu. Pas ligonį atėjęs kaimynas ramindavo, kad tikrai pasveiks. Užėjusį kaimyną prie stalo pakviesdavo tada, jei valgydavo kokį nors geresnį maistą – ne iš šykštumo (*skūpumo*), o dėl to, jog drovėjosi prastesniu vaišinti. Sako, jog *supratingas vyras*, net ir nemokytas, moterį praleisdavo pirmą pro duris. Į laidotuves kviesdavo svetimas tai šeimai, kurioje kas nors mirė, žmogus, nes jiems ir taip buvo sunku – kiti turėjo padėti. Išgirdau istoriją ir apie vieno kaimo labai ligotą elgetą (*ubagą*), kurį žmonės nuo vienu veždavo pas kitus – taip kaimas jį ir išlaikydavo. Jei kuriam žmogui atsitikdavo nelaimė, tai jo pagailėdavo žodžiu, atjausdavo, sakydavo: „*Prašyk Dievo, kad daugiau nebūtų nelaimės*“. Taigi padėdavo vieni kitiems, bet drauge tikėdavosi ir Dievo pagalbos.

Išmintis ir išlygos. Aišku, bendruomenei priimtinių ne tik etiketo, bet ir ekonominės naudos nuostatų pravartu būdavo laikytis. Pavyzdžiui, jei elgeta nepoteriaudavo, tai jam nieko neduodavo, nes būtent poteriais turėjęs užsidirbti sau



duoną. Merginos į kito kaimo vakarėlius galėdavo eiti tik pakviestos, bet ir taip „vienos bijojo valkiotis“, be to, „tai nebuvo labai mandagu“. Kitos į šokius neidavo, „nes ir taip nusidirbdavo per dieną“. Jei kuri nemokėjo šokti, tai „vietoj robaksų eidavo į šermenis“, kad bent ten susitiktų su jaunimu. Nors „pirmas turėjęs pasisveikinti vyras, bet paprastai visaip išeidavo...“ Net savojo suvalkietiško taupumo mitą paaiškino paprastai: „Anksčiau žmonės buvo skūpūs, nes prastai gyveno...“ Vis dėlto ir tuometinis, 1981-ųjų metų vasarą aptartas, gyvenimas nebuvo regimas vien tamsiomis spalvomis: „Senus anksčiau labiau gerbė, pakalbindavo daugiau, pakalbėdavo su jais apie gyvenimą, pagailėdavo, o dabar labiau myli...“ – taigi ne tik žodžiai, bet ir mūsų veiksmai daugiaprasmiai.

Tai, ką aprašiau kaip Pilviškių vietovės mikrokosmoso kultūrinę erdvę, dabar etnografų sunkiai beužfiksuojami dalykai, nes net mums kadaise buvę šventi vietos/vietovės kriterijai tampa nebeaktualūs, „socialinius arealus“ keičia „natūralūs arealai“, jungiami „giliosios bendrystės“ sampratos, nes, anot šiuolaikinių antropologų ir etnologų, „visų žmonių mintyse galima rasti bendruomeninių vaizdinių – ypač tautinių – jie jaučiasi joms priklausą, net jei „niekada nepažino jų narių, nesutiko jų ar net negirdėjo apie juos.“ (Brunt, 2007:83; Anderson, 1991, 7). Būtent tokiomis mintimis norėčiau užbaigti šį straipsnį: galbūt jį perskaitys mano kalbintų žmonių anūkai ar proanūkiai ir, net nematę savo prosenelių, pajus juos jungiantį pasaulėjautos bendrumą ir juos tebesaugančią senųjų kultūrinio palikimo šviesą. Šį mano lūkestį paremtų ir mūsų tautos kultūros gelmes tyrinėjusio profesoriaus Donato Saukos žodžiai: „Poetinio žodžio atmintis išsaugo šito atgyvento, nebepažįstamo sąmonės krašto atšvaitus. Kiek be galo ilga toji priešistorija, atsiremianti į glūdumas, kada žmogus žengė pirmus sąmoningus savo žingsnius, tiek prieš ją pasirodys nedidelis tas

Vilniaus universiteto kraštotyrininkų ramuvos ekspedicijos Paežeriuose uždarymas. A. Petrašiūno nuotr. 1981 08 15

kelių ar dešimties amžių tarpsnis, į kurį norime sutalpinti tautosaką“ (Sauka, 1970:6). ...Ir etnografija, ir kraštotyra – pridursiu, nes ir mūsų, anų laikų kraštotyrininkų, užrašytuose Pilviškių apylinkės žmonių papročiuose, mintyse, komentaruose, ti-kiuosi, glūdi lietuvių tautos dvasinė išmintis ir atgimimo viltis.

Pateikėjai:

1. Ieva Abramavičienė, gim. 1899 m. Steponų k., gyv. Jurgelių k.
2. Juozas Dambrauskas, gim. 1889 m. Dapkiškių k., gyv. Dapkiškių k.
3. Jonas Dielininkaitis, gim. 1905 m. Opšrūtų k., gyv. Sausbalių k.
4. Jonas Dimša, gim. 1891 m. Prasapolės dvare, gyv. Opšrūtų k.
5. Petronėlė Giraitienė, gim. 1908 m. Ringovėlės k., gyv. Pančekių k.
6. Ona Jekevičienė, gim. 1887 m. Pagrandų k., gyv. Dapkiškių k.
7. Konstancija Kikaitė, gim. 1906 m. Striėlčiškių k., gyv. Dabravolės k.
8. Ona Kriščiūnienė, gim. 1918 m. Pilviškių mstl., gyv. Sausbalių k.
9. Konstancija Kuršvietienė, gim. 1895 m. Beržinių k., gyv. Rūdės k.
10. Magdalena Lazauskienė, gim. 1899 m. Mokolų k., gyv. Rūdės k.
11. Antanina Mačienė, gim. 1893 m., gyv. Dabravolės k.
12. Magdalena Mačytė, gim. 1902 m. Striėlčiškių k., gyv. Vladiškių k.
13. Marija Molienė, gim. 1902 m. Dzūkijoje, Dainavos k., gyv. Sausbalių k.
14. Ona Padulskienė, gim. 1904 m. Marijampolėje, gyv. Rūdės k.
15. Magdalena Plioplytė, gim. 1907 m. Opšrūtų k., gyv. Leitmargių k.
16. Petras Plytaitis, gim. 1914 m. Šunskų k., gyv. Šunskų k.
17. Marija Puodžiūnienė, gim. 1901 m. Smilgių k., gyv. Būdviečių Gudėlių k.
18. Kastulė Stankevičienė, gim. 1911 m. Šunskų k., gyv. Vladiškių k.
19. Jonas Venskevičius, gim. 1893 m. Šiaudiniškės k., gyv. Stirėnų k.
20. Marija Žilinskienė, gim. 1911 m. Šunskų k., gyv. Marijampolėje.
21. Matilda Žiūraitienė, gim. 1910 m. Juškų k., gyv. Opšrūtų k.

Literatūra

- Bylaitė-Žakaitienė A. *Lietuvių etiketas ir bendravimo kultūra XX a.*, Klaipėdos universiteto leidykla, 2012.
- Brunt L. Into the Community, *Hanbook of Ethnography*, ed. by Atkinson P., Coffey A., Delamont S., Lofland J., Lofland L., London, Sage Publications, 2007, p. 80–91.
- Keating E. The Ethnography of Communication, *Hanbook of Ethnography*, ed. by Atkinson P., Coffey A., Delamont S., Lofland J., Lofland L., London, Sage Publications, 2007, p. 285–301.
- Sauka D. *Tautosakos savitumas ir vertė*, V., 1970.

Draudžiamoji tema

Vytautas Navickas

Kraujas – pagrindinis gyvybinės jėgos simbolis. Iš senų senovės tikėta, kad žmogus randasi iš motinos iščių kraujo – iš pradžių susikaupusio, po to sukrešėjusio ir pagaliau įgavusio kūdikio pavidalą. Be to, kadaise manyta, kad giminės dvasia glūdi mėnesinių kraujyje, kuris simboliškai daug kur vadintas rože, radasta, apskritai gėle. Įsivaizduota, kad per pirmąsias mėnesines merginai tarsi gimsta gėlė – būsimą vaisiaus pranašė. Taigi nenuostabu, kad daugelyje kraštų mėnesinių kraujas tebėra laikomas stebuklingu skysčiu, kuris ir gydo, ir žudo, ir gaivina, ir pavergia. Matyt, dėl šių priežasčių mėnesinių temą supa daugybė draudimų ir tikėjimų, įvairiausių samprotavimų ir spėjimų, paslaptinių istorijų. Gal gerbdami, o gal bijodami paslaptingos mėnesinių kraujo galios, žmonės menstruacijų temas nei Lietuvoje, nei kituose kraštuose atvirai neaptarinėja. Ji slapta, draudžiama ir net gėdinga.

Lietuvos etnologai ir kraštotyrininkai žinių apie lietuviškus mėnesinių papročius ir tikėjimus surinko labai mažai¹. Tai negerai, nes netrukus neliks senųjų papročių ir tikėjimų gyvų liudytojų, gebančių papasakoti apie tai, kaip jos jautėsi sulaukusios pirmųjų mėnesinių, ką tuo metu žinojo apie šį moteriai labai reikšmingą gyvenimo įvykį, su kuo dalijosi savo išgyvenimais. Mokslui įdomūs ne vien mėnesinių sanitarijos ir higienos dalykai. Mokslininkus, pavyzdžiui, domina, kokiems tikslams naudotas mėnesinių kraujas, kokias gyvulių, vaikų ir suaugusių žmonių ligas gydydavo mėnesinių krauju, kokiais žodžiais vadindavo mėnesines, ką ir kodėl drausdavo daryti mėnesinių metu moterims². Iš atsakymų į šiuos klausimus labiau išryškėtų lietuviams būdinga žmogaus gyvybinės energijos samprata, požiūris į žmogų, moterį, šeimą, giminę, gentį lietuviškieji ypatumai.

Prieš kelerius metus kilęs sumanymas aprašyti tradicinę lietuviškąją mėnesinių sampratą paskatino sudaryti specialų etnografinių klausimų lapą³. Galutinis šios anketos variantas kaip tik ir buvo išmėgintas ekspedicijos į Pilviškius metu.

Žinodamas, kad draudžiamąją temą kalbėtis norės tikrai ne kiekviena moteris, siekiau rasti ne tik iškalbingų, bet – svarbiausia – supratingų, išmintingų ir didelę gyvenimo patirtį sukaupusių pateikėjų. Taigi labiausiai ieškojau vyresnių, t. y. ne mažiau kaip 70 metų turinčių moterų. Tikėjausi, kad šitokio amžiaus respondentės perteiks tradicinę mėnesinių sampratą.

Su pateikėjomis susipažinau, kalbindamas jas apie ankstyvąją kūdikių priežiūrą, žindymą, tikėjimą *blogomis akimis*. Gerai išsinekus užsimindavau,

¹ Šaknys Ž. B. *Jaunimo brandos apeigos Lietuvoje XIX a. pabaigoje – XX a. pirmojoje pusėje*, Vilnius, 1996; Račiūnaitė R. *Moteris tradicinėje lietuvių kultūroje. Gyvenimo ciklo papročiai (XIX a. pabaiga – XX a. vidurys)*, Kaunas, 2002; Šatkauskienė V. Kai kurie lyčių suvokimo aspektai tradicinėje kaimo bendruomenėje; Lyčių samprata tradicinėje kultūroje. *Konferencijos medžiaga iš konferencijų ciklo „Būtis, gimtis, mirtis. Pasaulėžiūros ir pasaulėjautos aspektai“*, sud. Imbrasienė B., Šatkauskienė V., Vilnius, Lietuvos liaudies kultūros centras, 2005, p. 107–117.

² Delaney J., Lupton M. J., Toth E. *The Curse: A Cultural History of Menstruation*, University of Illinois Press, 1988; Buckley T., Gottlieb A. (Ed.) *Blood Magic: The Anthropology of Menstruation*, University of California Press, 1988; Lee J., Sasser-Coen J. *Blood Stories: Menarche and the Politics of the Female Body in Contemporary U.S. Society*, Routledge, 1996.

³ Balikienė M., Baranauskaitė I., Navickas V. *Mėnesinės lietuvių kultūroje. Etnografinių klausimų lapas*, Vilnius, 2006.

kad turiu dar vieną klausimų lapą tokiu grynai moterišku klausimu – apie mėnesines. Pasiteiraudavau, ar nesutiktų moterys joms patogių laikų pasikalbėti ir apie tai. Moteriškės iš pradžių nustebdavo, bet dažniausiai sutikdavo. Neatsirado nė vienos, kuri būtų vėliau netesėjusi duoto žodžio ar kokiu nors kitu mandagiu būdu išvengusi tos kalbos. Atvirkiščiai – visos buvo atviros, dalykiškos ir labai supratingos.

Pilviškių moterys labai geranoriškai reagavo į prašymą pasidalyti savo žiniomis, mintimis, patirtimi ir išgyvenimais, susijusiais su mėnesinėmis – tokia, rodos, paprastu biologiniu įvykiu, tačiau apie kurią Lietuvoje garsiai kalbėti nepriimta. Iš to, kaip atidžiai mano pateikėjos išsiklausydavo į anketos klausimus, kaip išsamiai į juos atsakinėdavo, matyti, kad joms mėnesinių tema atrodė rimta, svarbi ir verta visokeriopo dėmesio. Gyvais prisiminimais, taikliomis pastabomis šios moterys praturtino žinias apie lietuviškąją menstruacijų sampratą⁴.

Kadangi mėnesinės – slapta tema, nenuostabu, kad jos vadinamos išslaptintais vardais. Įvairiose Lietuvos vietose šie mėnesinių pavadinimai, matyt, šiek tiek skiriasi. Pilviškiuose kalbintos moterys nurodė šiuos joms žinomus mėnesinių pavadinimus: „*antdrapanės*“, „*moteriškos ligos*“, „*svečiai*“, „*svečiai atvažiavo*“, „*raudonos vėliavos užpuolė*“, „*raudonos vėliavos pakeltos*“. Netikėtumo išpūdį pabrėžia metaforos: „*svečiai*“, „*svečiai atvažiavo*“, „*moteriškos ligos*“, „*raudonos vėliavos užpuolė*“, „*raudonos vėliavos pakeltos*“.

Visos mano kalbintos pilvišketės be vargo prisiminė savo pirmųjų mėnesinių laiką. Keturioms pateikėjoms pirmosios mėnesinės prasidėjo anksti (dviem – 12 metų, dviem – 13 metų). Viena šio įvykio sulaukė būdama 14 metų. Likusioms dviem mėnesinės atėjo vėliau: vienai – 17, o kitai – 19 metų. Kodėl šis įvykis taip tvirtai įsirėžė į atmintį?

Kaip žinoma, Lietuvoje nebuvo įprasta ruošti mergaites pirmosioms mėnesinėms. Tradicija reikalavo, kad niekas – nei vyresnės seserys, nei senelės, nei motinos – niekada nieko mergaitėms apie šį būsimą įvykį nepasakotų. Vadinasi, tos mergaitės, kurias mėnesinės užklupdavo anksti, išsigąsdavo mirtinai tiesiogine, o ne perkeltine prasme. Pajutusios, kad kraujuoja, jos manydavo, jog susirgo sunkia ir turbūt nepagydoma liga. Šitokia stipri reakcija į pirmąsias mėnesines galėjo būti įprastas anų laikų dalykas. Tačiau net ir šiandien, kai, rodos, jau visos dukras auginančios mamos žino, kaip svarbu mergaites supažindinti su vienu svarbiausių moters gyvenimo įvykiu – pirmosiomis mėnesinėmis, Lietuvoje neretai pasitaiko, kad motinos niekaip neprisiruošia iš anksto su dukromis mėnesinių klausimo aptarti: tai jos mano, jog šitokio turinio kalboms dar neatėjo laikas, tai pasikliauja mokykla, žiniasklaida ar net reklama⁵.

⁴ Pateikėjų pasakojimai, joms leidus, įrašyti į garso juostas. Įrašai ir išrašai saugomi asmeniniame autoriaus archyve. Pateikėjų sąrašė nurodyti būtiniausi pašnekovių duomenys: gimimo metai, gimimo vieta. Pateikėjų privatumo išsaugojimo sumetimais jų vardai ir pavardės neskelbiami. Cituodamas užrašytus pasakojimus jų autorės pažymiu laužtiniuose skliaustuose įrašydamas pateikėjų sąrašė eilės numerį. Dėkoju Pilviškių ekspedicijos dalyvei Monikai Balikienei už pagalbą renkant lauko tyrimo medžiagą.

⁵ Vilniaus universiteto magistrantė Ingrida Baranauskaitė apklausė 234 įvairių Vilniaus aukštųjų mokyklų studentes. Merginų amžiaus vidurkis – 19,9 metų. Į klausimą „Ar iki prasidedant mėnesinėms kalbėjaisi apie jas su savo mama“ neigiamai atsakė 43 proc. merginų. Žr.: Baranauskaitė I. *Studentių nuostatos į menstruacijas, VU Psichologijos magistro darbas*, Vilnius, 2006.

Štai pora iliustracijų, iš kurių matyti, kokia visuotinė ir privaloma yra ši tradicinė lietuvių elgsena – tylėjimas ir kad jis veikia mergaitę taip, kad ji, kol gyva, neužmiršta, kada, kaip ir kokiomis aplinkybėmis jai prasidėjo pirmosios mėnesinės.

Pasakoja moteris [1], kuri pirmųjų mėnesinių sulaukė būdama 12 metų:

Šitas dalykas šeimoje tarsi buvo tabu. Niekas čia. Nei mamytė, niekas... Tik seserys. Išgirdau, kaip jos juokėsi. Kaip susirgdavo menstruacijomis, tai sakydavo „svečiai atvažiavo“. Toks išsireiškimas – „pas mane jau šiandien svečiai atvažiavo“. Tai, reiškia, jos tarp savęs taip kalbėdavo. Vieną kartą, besėdint su seserim, sako: „Kažin, – sako, – ar pas <...> svečiai atvažiuoja, ar ne?“ Man labai įdomu buvo, kas čia per svečiai? Bet kadangi jau ėjo man dvylikti metai <...>, tai aš iš mokytojos <...> gavau tokią „Kas žinotina mergaitei“ knygutę. Va toje knygutėje buvo. Tai skaičiau aš ją, kad nei mama, nei seserys nematyti. Pasikavojus.

Klausimas: *Tai čia mokytoja jums davė?*

Atsakymas: *Mokytoja davė tokią knygutę „Kas žinotina jaunoms mergaitėms“. Ten viskas šitas buvo aprašyta.*

Klausimas: *O ta knygutė buvo leista prie Smetonos?*

Atsakymas: *Taip, prie Smetonos. Man juk dvylikti metukai ėjo. Žaliu viršeliu tokia brošiūrėlė. Man teko šitą brošiūrėlę paskaityti. Ir iš to pradėjau sužinoti, kame čia tie „svečiai“ važinėja. Tai dar nebuvo „svečių“, bet aš jau žinojau. Toj knygutėj paaiškino, ką reikia daryti, kaip apsiplauti, kaip tvarkytis. Nu va tokie buvo pirmieji...*

Klausimas: *Kam pirmiausia apie tai pasakėte?*

Atsakymas: *Buvo slėpta iš viso. Niekam nerodyta, su niekuo nekalbėta. Nes visi šitokie dalykai buvo tarsi paslaptis. Ir su mamyte nedrįsdavau. Ir kaip ėjau ant gimdymo, ir tai nesakiau.*

Klausimas: *Tai jūs nei mamai, nei seserims nieko nesakėt?*

Atsakymas: *Ne, ne, ne. Pats tai buvo slaptas toksai dalykas. Slaptas. Nu gal toliau, tai jau apžiūrėjo. Nu, rasdavo pėdsakus visokius. Tai, žinot, kaip motinos.*

Klausimas: *O kai sužinojo mama, tai gal ji sakė ką nors?*

Atsakymas: *Nepasakyčiau, kad būtų ką sakiusi. Taip. Neprisimenu, kad būtų kas nors pamokančio, bet viskas buvo jau man žinoma iš tos knygelės, ką man reikia tokiu atveju daryti.*

Klausimas: *O su draugėm pasišnekėdavot?*

Atsakymas: *Su draugėm – taip. Turėjau tokią <...>, kuri porą metų vyresnė už mane. Ji panašiai irgi tokio amžiaus kaip aš pradėjo. Jai panašiai tas ciklas prasidėjo. Tai su šitom pasišnekėdavom. Su mergiščiom – taip.*

O štai kitos moters [3], kurią pirmosios mėnesinės ištiko, kai jai irgi buvo 12 metų, pasakojimas. Iš jo matyti ne tik tai, koki neišdildomą išpūdį pasakotojai paliko šis įvykis, bet ir tai, kad identišką išpūdį pirmosios mėnesinės padarė ir jos marčiai – jau kitos kartos vaikui. Tai rodo, kad karta keičia kartą, o tradicinė elgsena mažai kinta.

Parėjau iš mokyklos ir bijau pasisakyti mamai. Jau, sakau, mirsiu.

Klausimas: *Tai jums prasidėjo mokykloj?*

Atsakymas: *Jo, jo. Tą dieną mokykloj. Pavasaris, balandis buvo. Kaip tik, prisimenu, rytais čiut biskį pašąla. Vajej, vajej!!! Tai dabar viskuo apšviesti. Papasakoja. O tada nieks nepasakojo. Čia buvo paslaptis gyvenime. Aš parėjau iš mokyklos ir misli-*

jau – mirsiu. Kraujas! Mirsiu! (Tai mano marti pasakojo: „Šaukiau „Tėte, mirsiu!!! Šauk greitai daktarą, karstą užsakyk!“)

Klausimas: Čia jūs taip sakėt ar...?

Atsakymas: Tai mano marti.

Klausimas: Marti pasakojo apie save?

Atsakymas: Taip, taip. O aš irgi mintį turėjau, kad mirsiu. Jau man baisu pasidarė baisiausiai. Nieks ir neinformavo tų vaikų tada.

Klausimas: O jūs tada mamai pasakėte?

Atsakymas: Ne. Nesisakiau.

Klausimas: Tai pagalvojot, kad susirgot baisiai?

Atsakymas: Jo, jo, kad baisiai susirgau.

Klausimas: Bet mamai nesakėt?

Atsakymas: Ne. Laikraščių pasiėmiau, įsidėjau į tas kelnaites. Nu tu pažiūrėk, koks buvo protas?! Aš dabar, va, pasakoju ir juokiuosi. Juokinga pagal dabartinį. Nebuvo nei tos vatos, nei nieko. O Jėzus Marija!!!, sakau dabar.

Klausimas: O kam jūs pirmiausia pasakėt?

Atsakymas: O tokia ateidavo mano tėtės pusseserė. <...> Tokia sena pana. Tai jai pasisakiau. Tai ta man pasakė. O nuo mamos gavau bart.

Klausimas: O kada jūs jai pasakėt?

Atsakymas: Oi, atėjo vakare, ir pasisakiau. Ji, būdavo, dažnai ateidavo.

Klausimas: O kodėl nuo mamos gavot bart?

Atsakymas: O todėl, kad mamai nesisakiau. Sakau: „O kodėl tu, mama, man nieko šito nesakei?“

Klausimas: O ką mama?

Atsakymas: O, sako: „Aš negalvoju, kad tu da sirgsi“.

Klausimas: O paskiau, ką mama ar ta mamos pusseserė paaiškino, kas jums atsitiko?

Atsakymas: Papasakojo jau paskiau ta mamos pusseserė. Pasakė, kad taip turi būt, kad ateina tas laikas, gali ir vaikų susilaukt, jei su bernais susidėsi.

Kalbintos moterys visos kaip viena pabrėžė, kad mėnesinių tema jų paauglystės metais tikrai buvusi slapta ir kad pirmųjų mėnesinių jos labai gėdijosi. Nė viena apie šį įvykį nepasisakė motinai, visos šį faktą slėpė nuo seserų. Labiausiai pasisekė mergaitei, kuriai supratinga mokytoja davė paskaityti knygelę. Ta mergaitė vienintelė neišsigando mėnesinių, nepuolė į paniką. Kaip matyti, už tai savo mokytojai pasakotoja liko labai dėkinga.

Taigi kyla klausimas: ar šios paauglystėje tokį didelį nerimą, o kartais net siaubą išgyvenusios moterys pačios parengė savo dukras šiam svarbiam gyvenimo įvykiui, ar suspėjo laiku su jomis apie būsimas mėnesines pasikalbėti? Nereikia pamiršti, kad kalbintosios moterys ne kartą nuoširdžiai stebėjosi, kodėl jų pačių motinos nebuvo jų šiam įvykiui laiku paruošusios.

Iš mano šnekintų moterų penkioms gimė dukterų. Šios penkios moterys užaugino iš viso dešimt dukterų. [1] ir [3] pateikėjos savo dukroms apie būsimąsias mėnesines pasakojo.

Mėnesinių higiena: asmeninė higiena, skalbimas, panaudotų priemonių išmetimas. Moterys apgailestavo, kad higienai skirtų priemonių anais laikais labai trūko. Visos pastebėjo, kad dabar šiuo požiūriu viskas labai gerai. Ir nors pateikėjas

šiek tiek erzina vulgari televizinė higienos priemonių reklama, tačiau, jų manymu, „dabar tų pampersų tai jau yra“. O anksčiau tekdavo verstis senais suplyšusiais skudurais, kuriais moterys neretai naudodavosi kelis kartus, kol visai nebetinkamus dažniausiai sudegindavo. Kelios pateikėjos buvo girdėjusios, kad mėnesinių higienai naudotų priemonių negalima mesti į ugnį, bet sakė, kad šito draudimo nesilaikydavusios. Jeigu tik gaudavo, naudodavo vatą, vėliau atsirado ligninas.

Menstruaciniai draudimai. Maisto gaminimas. Moterys papasakojo apie draudimus, kurie žinomi visoje Lietuvoje ir kurių daugelis dėl viso pikto laikosi iki šiol. Šie draudimai daugiausia susiję su maistu, ypač valgių gaminimu. Pavyzdžiui, moterys [1] minėjo, kad, sergant mėnesinėmis, negalima duonos nei užmaišyti, nei užminkyti. Taip pat negalima darinėti paskerstos kiaulės, nes menstruojančios moters darinėta mėsa kirmija, švinksta ar kitaip genda [1; 3; 4]. Esant tokios būklės, negalima kimšti dešrų, skilandžių [1; 4]. Ypač nepatartina raugti ir marinuoti kopūstų, agurkų, virti uogienių – kopūstai ir agurkai bus neskanūs arba supus, susmirs ir teks juos išmesti [5].

Daržininkystė. Apie draudimus sėti, sodinti daržoves – ypač kopūstus – moterys buvo girdėjusios, bet pabrėždavo juos mažiau [3].

Plaukų priežiūra. Moterys [1; 2; 4; 5] žinojo, kad mėnesinių metu neverta eiti į kirpyklą garbiniuoti plaukų. Jos sakė, kad apie tai klientės išpėdavusios pačios kirpėjos. Sugarbiniavus mėnesinėmis sergančiai klientei plaukus, garbanos blogai „laiko“, šukuosena greitai išsileidžia. Viena pateikėja minėjo, kad tokiu metu net negalima kirpti plaukų, nes jie blogai auga, pradės triušti [3].

Draudimai lankyti viešuose renginiuose. Apie draudimus mėnesinių metu eiti į bažnyčią, priimti komuniją, krikštyti kūdikį, eiti į pamerges moterys beveik nieko nežinojo. Tik viena pateikėja [3] buvo girdėjusi, kad mėnesinėmis sergančiai moteriai negalima eiti krikštyti kūdikio. Kita pateikėja [4] paaiškino, jog girdėjusi, kad nėščia moteris negali eiti krikštyti kūdikio dėl to, kad tokiu atveju vienas kuris iš kūdikių turės mirti, nes abu tikrai neaugs. Beje, toji moteriškė sakė, kad, jos nuomone, tai esanti tikra nesąmonė. Pavyzdžiui, apie tokį prietarą nieko nežinojusi jos dukra, kuri, būdama nėščia, ėjo krikštyt, ir abu vaikai puikiai užaugo.

Draudimas keisti marškinius. Tik viena pateikėja [5] buvo girdėjusi apie paprotį, kad mėnesinių metu negalima keisti marškinių, nes jei keisi, mėnesinės truks ilgiau.

Mėnesinių kraujo naudojimas gydymui, gydymuisi, priviliojimams. Gydymas ir gydymasis mėnesinių krauju. Mėnesinių kraujas – ne tik kasmėnesinis nepatogumas. Jis, be kita ko, laikytas naudinga gyvulių gydymo priemone. Pavyzdžiui, tikėta, kad mėnesinių krauju įmanoma pašalinti karpas nuo karvių spenių [5].

Viena pateikėja papasakojo, kad į kiaulių pašarą įpylus mėnesinių kraujo, šios labiau kuilio geidžia – ima „lakstyti“ [3].

Mėnesinių kraujas tinka ir žmonėms gydyti. Išgirdau pasakojimą [2] apie Marijampolėje gyvenusią moterį, kuri mėnesinių krauju greitai ir veiksmingai išsigydė iki tol niekaip nepagydomą egzema.

Priviliojimai. Tik viena pateikėja [7] sakė, kad apie mėnesinių kraujo naudojimą vyrams privilioti ji per visą savo gyvenimą nieko negirdėjo. Ši moteris labai smagiai kvatojosi iš tokių, pasak jos, niekų. Tačiau visos kitos moterys sakė

žinančios šį labai plačiai Lietuvoje ir kituose kraštuose paplitusį prietarą. Jos buvo girdėjusios apie tai, kad į maistą ar gėrimą paslapčia įlašintas mėnesinių kraujas vyrą užburia. Taip pakerėtas vyras niekaip negali nuo šitaip jį priviliojusios moters išsivaduoti.

Kad šie burtai nesiliautų veikę, juos kas mėnesį reikia pakartoti. Tačiau kai vyrą savo mėnesinių krauju paviliojusiai moteriai visiems laikams baigiasi mėnesinės, tai tada juodu labai jau nesugyvena [2].

Pateikėjos išvardijo net kelis joms girdėtus tokio priviliojimo pavadinimus: „užgirdė mėnesinėmis“, „užšėrė mėnesinėmis“ [1], „mėnesinių uždavė, ir tas vyras jau prilipo“ [2].

Moterys minėjo, kad mėnesinių kraujas naudojamas ne tik vyrui privilioti, bet ir išlaikyti šeimoje. Pastebėjusi, jog vyras žvalgosi į kitas moteris arba lankosi pas jas, žmona imasi specialių vyro išlaikymo priemonių. Kalbintos moterys sakė, kad apie tokias vyrų priviliojimo priemones jos daug kur yra girdėjusios, bet pačios šitokiais vyrų priviliojimo ar išlaikymo šeimoje „receptais“ netiki ir jais bjaurisi.

Pokalbiai su paauglėmis dukromis apie mėnesines. Baigiantis pokalbiui, teiraudavausi, ką moterys mano apie šitokio turinio motinos pokalbį su mėnesinių dar nesulaukusia dukterimi. Paklaustos, ar motinos turėtų kalbėtis su dukterimis apie būsimas mėnesines, visos moterys tvirtino, kad tai daryti reikia. Jos pabrėždavo, jog šitokie pokalbiai būtinais reikalingi, kad mergaitės viską žinotų, kad nebijotų, kad suprastų, jog reikia rūpintis savo sveikata ir higiena.

Mėnesinių pabaiga (menopauzė). Pasakodamos apie tai, kaip pasijuto, supratusios, kad joms visiems laikams baigėsi mėnesinės, moterys pabrėžė du svarbius dalykus. Pirmą, džiaugsmas ir palengvėjimas. Moterys labai džiaugėsi, kad pagaliau liausis begalinis skalbimas ir kitokie higieniniai rūpesčiai [1; 3]. Antra, netektis ir liūdesys. Iš moterų pasakojimų susidaro išpūdis, kad mėnesinių išnykimą žmonės sieja su jaunystės netektimi [5]. Taigi iš atsakymų į klausimus matyti, kad mėnesinių pabaiga kelia moterims dvejopus jausmus. Pirmiausia, moterys pažymėjo, kad apsidžiaugė, jog ateityje nebereikės rūpintis, kaip ir iš kur įsigyti anais laikais sunkiai prieinamų higienos priemonių, net ir paprasčiausio muilo. Tačiau, kita vertus, moterų atsakymai ir pasvarstymai rodo, kad mėnesinių pabaigą žmonės supranta kaip neišvengiamai artėjančios senatvės ženklą. Kitaip sakant, menopauzė – tai labai aiškus senatvės pranašas. Tiesą sakant, moterys net nelabai norėjo dalytis mėnesinių pabaigos išpūdžiais. Turbūt aiškiausiai juos apibūdino pateikėja [5]: „Nu toks žmogus būni gyvesnis, miklesnis, kol dar neprapuolė visai. Nu, skaitos, dar jaunatvė. O kai pasibaigia, tai jau kaip senatvė.“

Ne visos pateikėjos atsakė į klausimą, kaip žmonės vadina tas moteris, kurioms visam laikui išnyko mėnesinės. Kai kurios į šį klausimą reaguodavo trumpai ir diplomatiškai: „Negirdėjau“ [4; 5; 7], „Negražiai vadina“ [6]. Buvo ir konkretesnių atsakymų: „Rožės jau nežydi“; „Jau nuvyto, rožės nežydi“ [3], „Bergždžios“ [2].

Išsamiausiai šitą klausimą išdėstė viena pateikėja [1]:

Klausimas: *Kaip žmonės vadindavo tas moteris, kurioms jau visam laikui išnyko mėnesinės?*

Atsakymas: *Tai, paprastai, kurioms jau nyksta mėnesinės, tai tokias „klimaksinėm“ vis vadina. Sako: „Aaaa, tos klimaksinės.“ Va šitaip sakydavo apie tas moteris, kuriom jau apie 50 metų.*

Klausimas: *Tai čia toks lyg ir neigiamas pasakymas?*

Atsakymas: *Nu tai tokia lyg ir pajuoka. Bet kur, net ir spaudoj, esu skaičiusi: „Eeee, tai ten tos moterys toj kontoroj, tai visos tokio klimaksinio amžiaus.“ Tai ne Balzako amžiaus moterys, o klimaksinės.*

Klausimas: *Ar šitaip daugiau vyrai vadina, ar moterys?*

Atsakymas: *Moterys viena ant kitos šneka. Iš vyrų tai net ir negirdėjau. Man atrodo, kad jiems mažiausia rūpi, kokia tų moteris. Daugiausia moterys taip viena ant kitos sako.*

Žodžiuose ir posakiuose, kuriuos žmonės vartoja, kalbėdami apie menopauzę, akcentuotas palengvėjimas, bet kartu ir netektis. Tai pabrėžia didelę reprodukcinę galių svarbą moters gyvenime. Įdomu, kad mėnesinių pabaigą (menopauzę), kaip ir mėnesinių pradžią (menarchę), atspindi irgi gėlės metafora: *„rožės jau nežydi“, „jau nuvyto, rožės nežydi“* [3]. Baigties ir netekties aspektą išreiškia šie menopauzės įvardijimai: *„pasibaigė mano moteriškos ligos“, „bergždžia“* [2]. *„Klimaksinės“* – paniekinantis, pajuokiantis pasakymas [1]. Beje, tai dažniausiai pačių moterų vartojamas žodis kitoms moterims pašiepti.

Kraujui, kaip ypatingam skysčiui, visos pasaulio religijos ir kultūros skiria ypač svarbią vietą. Kraujas simbolizuoja ir gyvybę, ir mirtį. Jis ir suteršia, jis ir nuplauna gėdą. Be reikalo pralietas kraujas užtraukia prakeikimą. Tačiau ir atperka nuodėmes. Ieškoti atsakymo į klausimą, ką simbolizuoja, kokią vietą ir koki vaidmenį atlieka kraujas lietuvių tikėjimuose ir lietuvių papročiuose, labai padėjo Pilviškių moterys, su kuriomis kartu peržengėme draudžiamosios temos ribas.

Pateikėjos:

1. Bašninkų miestelyje 1926 m. gimusi pateikėja. Pilviškiuose gyvena nuo 1965 m. Išsilavinimas spec. vidurinis. Pasakojimą 2006 m. vasarą užrašė V. Navickas ir M. Balikienė.
2. Trakiškių kaime 1924 m. gimusi pateikėja. Pilviškiuose gyvena nuo 1991 m. Išsilavinimas aštuonmetis. Pasakojimą 2006 m. vasarą užrašė V. Navickas ir M. Balikienė.
3. Šakių rajono Barzdų apylinkės Miknėičių kaime 1933 m. gimusi pateikėja. Ištekėjusi 14 metų gyveno Opšrūtų kaime. Nuo 1997 m. nuolatos gyvena Pilviškiuose. Išsilavinimas aštuonmetis. Pasakojimą 2006 m. vasarą užrašė V. Navickas ir M. Balikienė.
4. Kalvų kaime 1928 m. gimusi pateikėja. Nuo 1952 m. nuolatos gyvena Gulbiniškių kaime. Išsilavinimas aštuonmetis. Pasakojimą 2006 m. vasarą užrašė V. Navickas ir M. Balikienė.
5. Sausbalių kaime 1932 m. gimusi pateikėja. 1997 m. atsikėlė gyventi į Pilviškius. Išsilavinimas aštuonmetis. Pasakojimą 2006 m. vasarą užrašė V. Navickas.
6. Vilkaviškio apskrities Gižų valsčiaus Žvirgždaičių kaime 1932 m. gimusi pateikėja. Nuo 1965 m. gyvena Pilviškiuose. Išsilavinimas spec. vidurinis. Pasakojimą 2006 m. vasarą užrašė V. Navickas ir M. Balikienė.
7. Šakių apskrities Jankų valsčiaus Laukinių Šunkarių kaime 1932 m. gimusi pateikėja. Pilviškiuose gyvena nuo 1960 m. Išsilavinimas aštuonmetis. Pasakojimą 2006 m. vasarą užrašė V. Navickas ir M. Balikienė.

Bloga akis Pilviškiuose

Monika Balikienė

Nors apie kenkiamąją akių galią žino arba ja tiki mažoji dalis pasaulio kultūrų, tačiau Europoje šis tikėjimas yra visuotinis. Mokslininkai pažymi, kad Europoje *bloga akimi* labiau tikima Viduržemio jūros regione ir prie Europos prisiliejusioje Turkijoje¹. Iš tų kraštų Lietuvos turistai ir verslininkai parsiveža nuo nužiūrėjimo saugančių amuletų. Šiandien jais prekiaujama ne tik Vilniaus, bet ir kitų Lietuvos miestų kioskuose, papuošalų ar dovanų skyriuose. Lietuviai tokių spalvingų ir egzotiškų apsaugos priemonių neturi, tačiau nuo tyčinio ar netyčinio nužiūrėjimo irgi moka apsiginti.

Kaip ir pasaulyje, taip ir Lietuvoje ne visur tikėjimo *bloga akimi* raiška vienoda. Skirtingose vietovėse žmonės vartoja šiek tiek skirtingas apsaugos nuo *nužiūrėjimo* priemones, nedaug skiriasi ir nužiūrėjimo požymiai. Visos šios skirtybės mokslui labai įdomios. Jos padeda suprasti *blogos akies* reiškinių, nustatyti jo kilmės ir tvermės priežastis. Be to, tyrinėjami *blogą akį*, kartu stebime, ką žmonės daro, kai susiduria su neišvengiamu blogiu: ar jį neigia ir ignoruoja, ar su blogiu kovoja ir telkiasi į kovotojų būrius, ar mėgina įveikti blogį pavieniui. Iš to matyti, kaip žmonės apskritai gyvena ir ar gerai jie gyvendami jaučiasi. Tikėjimas *bloga akimi* – neatsiejama Europos ir pasaulio kultūros dalis. Vadinasi, net jeigu žmogus nuoširdžiausiai tvirtins, kad nieko apie *nužiūrėjimus* nežino ir jais netiki, jo elgesyje ir galvosenoje atsispindės ne kas kita, o iš mažens jį supusi savita lietuviška *blogos akies* kultūra.

Į Pilviškius *blogos akies* tirti atvykau jau turėdama atitinkamos patirties: prieš tai penketą metų lauko tyrimus vykdžiau Dzūkijoje ir Žemaitijoje. Pilviškiuose, Gulbiniškių ir Ramōniškių kaimuose apklausiau 22 vyresnio amžiaus pateikėjus: 16 moterų ir 6 vyrus².

Pilviškiečiai pasakojo noriai, prisiminė senus įvykius³. Nors ir labai vasaros metą užimti darbais, žmonės negailėjo laiko, išsamiai atsakinėjo į mano anketos klausimus. Visi labai maloniai kvietė užeiti, o kai kurie sutiko pasikalbėti net po kelis kartus. Džiaugiasi, kad pavyko užrašyti nepaprastai įdomių duomenų. Tačiau didžiausias netikėtumas įvyko įpusėjus ekspedicijai – Pilviškiuose aptikau gyvenant grupę tikrų tikriausių dzūkų tremtinių.

Į šį dalyką verta ne tik atkreipti daugiau dėmesio, bet ir gerai ištyri-

¹ Roberts J. M. Belief in the Evil Eye in World Perspective, *The Evil Eye*, ed. by C. Maloney, Columbia University Press, New York, 1976, p. 223–278; Herzfeld M. Meaning and Morality: A Semiotic Approach to the Evil Eye. Accusations in a Greek Village, *American Ethnologist*, 1981, vol. 8, No. 3, p. 560–574; Pieroni A., Giusti M. E. Plants, Used against the Evil Eye in Tuscany, Italy, *Economic Botany*, 2002, vol. 56, p. 201–203; Quave C. L., Pieroni A. Ritual Healing in Arbëreshë Albanian and Italian Communities of Lucania, Southern Italy, *Journal of Folklore Research*, 2005, vol. 42, No. 1, p. 57–97.

² Lauko tyrimų medžiaga rinkta naudojantis straipsnio autorės sudarytu etnografinių klausimų lapu: Balikienė M. *Bloga akis. Etnografinių klausimų lapas*, Vilnius, 2005. Pateikėjų pasakojimai, jiems leidus, įrašyti į garso juostas. Įrašai ir išrašai saugomi asmeniniame autorės archyve. Autorė dėkinga Pilviškių ekspedicijos dalyviui Vytautui Navickui už pagalbą renkant lauko tyrimo medžiagą.

³ Pateikėjų sąrašą nurodyti būtiniausi mano pašnekovų duomenys: lytis, gimimo metai, vieta ir pan. Pateikėjų privatumo išsaugojimo sumetimais jų vardai ir pavardės neskelbiami. Cituodama užrašytus pasakojimus, jų autorius pažymiu laužtiniuose skliausteliuose, įrašydama pateikėjų sąrašo eilės numerį.

nėti. Kai Lietuvoje kas nors analizuoja tremties temą, dažniausiai nagrinėja labai tolimuose kraštuose atsidūrusių lietuvių likimą. O juk Lietuvoje vykdyta ir vidinė tremtis. Naudota prievarta, varyta iš namų – nors ir į netolimą, bet svetimą kraštą. Ką išgyveno tremtiniai, kaip juos sutiko vietos gyventojai? Tai klausimai, į kuriuos kol kas nėra atsakymo. *Blogos akies* tyrinėtojams Pilviškiuose išsikūrusios dzūkiškos diasporos tyrimas gali būti labai naudingas. Būtinai reikėtų nustatyti, ar pakito dzūkiška tikėjimo *bloga akimi* raiška suvalkietiškoje aplinkoje, kiek jos perduota vietos gyventojams, kas iš jų perimta? Kadangi dzūkų rasti Pilviškiuose visai nesitikėjau, šitokio pobūdžio tyrimui specialiai nebuvo pasirengusi, todėl dabar atsakyti į šiuos svarbius klausimus būtų sunkoka.

Kaip jau minėta, tikėjimas *bloga akimi* – ne juokas ir ne menkavertis prietaras. Tikėjimas *bloga akimi* pabrėžia liūdną, bet tikrą tiesą – žmogaus nuolatos tyko blogis, pyktis, pavydas. Šios blogybės nepaliamajam griauna gyvenimo gerovę. Ką apie tai mano Pilviškių gyventojai? Kaip jie elgiasi šitokioje situacijoje?

Prieš aptardama šiuos klausimus, norėčiau pažymėti, kad iš penkiolikos Pilviškiuose, Ramoniškiuose ir Gulbiniškiuose gyvenančių suvalkiečių septyni tvirtino, kad *bloga akimi* netiki. Kiti aštuoni teigė, kad tiki. Pateikėjų grupėje atsirado keli apie šį tikėjimą girdėję, bet labai mažai apie jį žinantys žmonės. Tai buvo senyvi asmenys. Pavyzdžiui, 66 metų amžiaus moteris, kuri pasakojo, kad apie *blogą akį* ji išgirsta per televizijos laidas, sužino skaitydama spaudą. Antra vertus, jos paauglė vaikaitė irgi apie *blogą akį* sakė girdėjusi tik per tikybos pamokas. Užkalbinusi Ramoniškių kaimo gyventojas, 18 ir 14 metų mergaites, sužinojau, kad apie *blogą akį* jos visai nieko nėra girdėjusios. Neskubėjau daryti greitos išvados, kad Suvalkijos jaunimas jau netiki *bloga akimi*. Gal minėtosios Ramoniškių kaimo mergaitės tik nenorėjo pasirodyti esančios prietaringos, tarsi kokios senos močiutės? Atsitiktinai šnektelėjusi su dviem jaunom Pilviškių moterimis (abiem buvo vos per 30, abi augino mažus vaikus), sužinojau, kad šios moterys *bloga akimi* tiki ir yra daug apie ją girdėjusios. Jos taip pat žiūri magiją populiariausias televizijos laidas, domisi parapsichologija, tačiau žinių apie *blogą akį* įgijo ne vien iš žiniasklaidos šaltinių. Iš pašnekėsio supratau, kad su tikėjimu *bloga akimi* jos pirmiausia susidūrė namų aplinkoje.

Apibendrindama Pilviškiuose surinktą medžiagą, remiuosi vien suvalkiečių pateiktais duomenimis. Tikra tiesa, kad Pilviškių dzūkai apie *blogą akį* papasakojo tokių įstabių dalykų, kokių net Dzūkijoje man neteko girdėti. Tačiau šie duomenys bus naudojami tik tiek, kiek atskleidžia dzūkų įtaką suvalkietiška *blogos akies* sampratai.

Remiantis Pilviškių miestelio, Gulbiniškių ir Ramoniškių kaimų gyventojų atsakymais, pavyko nustatyti šiuos suvalkiečių tikėjimo *bloga akimi* ypatumus.

1. Nužiūrėtojai. Pateikėjai tvirtino, kad *nužiūri* dažniausiai vyresnio amžiaus ir senos moterys. Viena pateikėja [11] aiškino, kad *nužiūrėtojas* – tai mažiausiai 50 metų sulaukusi moteris. Respondentams neteko girdėti, kad *nužiūrėti* gebėtų maži vaikai ar paaugliai.

Pateikėjai, kurie prieš atsakydami į užduotą klausimą dar gerokai pasvars-tydavo, kurių – vyrų ar moterų – akys dažniau kenkia, pastebėdavo, kad vyrai santūresni už moteris. Dėl to, jų manymu, labiau tikėtina, kad *nužiūri* daugiau

moters, o ne vyrai. Viena respondentė [2] sakė, kad „vyrai gal taip neišsiduoda kaip moterys. Vyras neis karvės užčeravot.“

Tipiško *nužiūrėtojo* akys arba skirtingos spalvos, arba rudos, kaip sakoma, stiprios. Be to, jos giliai įstatytos. Šitokių akių žvilgsnis baugus [11]. Viena pateikėja prisiminė dainele, kuri atspindi gana plačiai paplitusią nuomonę, kad akių spalva atliepia charakterio savybes ir kad tamsios akys pavojingos: „*Rudos akys apgaulingos, / Juodų akių nekenčiu, / O dėl mėlynų akycių / Aš gyventi negaliu*“ [5].

Ypatinga išvaizda *nužiūrėtojai* neišsiskiria. Tik viena pateikėja [3] teigė, kad jie daugiausia liesi. Taigi *nužiūrėtojus* išduoda ne išorė, o elgesys: jie landūs, įkyrūs, pikti ir negerai. Jeigu jie ką nors *nužiūri*, tai ne atsitiktinai, o tyčia [2; 6]. Vis dėlto, kai kurių respondentų manymu, *nužiūrėjimas* kartais gali būti ir netyčinis [16; 18].

Be to, pateikėjai tvirtino, kad mirusieji, jeigu tik jų akys nebus tvirtai užspaustos, irgi geba kenkti gyviesiems. Pavyzdžiui, jie juos gali „išsivesti“, t. y. padaryti taip, kad artimojoj šeimoj kas nors netrukus mirtų [11; 18].

2. Nužiūrėtojų aukos. Mano pateikėjai pasakojo, kad *blogos akys* daugiausia kenkia ne mažiems vaikams, o naminiams gyvuliams, būtent karvėms ir kiaulėms. *Nužiūrėti* gyvuliai eina sienom [18], kiaulės labai žviegia, neėda [2; 18], paršai neauga – šersi ar nešersi, – nors ėda noriai [5; 16]. *Nužiūrėtų* karvių pienas pagenda – darosi tįstantis [3] ir bjaurus [2]. Apie *nužiūrėtus* naminius paukščius, augalus ar daiktus mano pateikėjai nežinojo.

Pateikėjų manymu, pieną karvei įmanoma atimti ne vien *nužiūrint*. Žmonės tvirtino, kad yra ir kitokių būdų padaryti taip, kad viena karvė užtruktų, o kita imtų duoti nepaprastai daug pieno. Pavyzdžiui, viena pateikėja [2] pasakojo, kad jų tarnaitė iš vieno žmogaus tvarto išpešė šiaudų ir virino. Ji tai darė tam, kad atimtų karvei pieną. Gaila, pasakotoja tuomet buvo maža ir daugiau nieko neprisiminė. Gali būti, kad šitoks elgesys sietinas su vadinamuoju karvės užbūrimu arba, tikriau sakant, „užšerimu“ tam tikromis žolėmis. Šitokių pasakojimų Pilviškiuose iš tikrųjų girdėta nemažai [18]. Kiti pateikėjai pieno atėmimo reiškinį aiškino kiek kitaip – niekas tų karvių neužburia, o tik žino, kokiomis žolėmis karves pašerti, kad dingtų pienas [9]. *Bloga akimi* netikinti, bet įdomiai apie įvairius tikėjimus pasakojusi moteris [8] prisiminė apie 1952 metus viename Kazlų Rūdės savivaldybės kaime gyvenusią devyniasdešimtmetę senutę. Kaimo žmonės ją laikė ragana. Buvo kalbama, kad ji *nužiūri* paršus, atima karvėms pieną. Dėl to pavojingosios senutės neleisdavo į tvartus. Žmonės sakydavo, kad ji, matyt, laukuose karves užšeria kažkokia žole. Toji senutė elgdavosi neįprastai: buvo nešneki, kalbėdama su žmogum sukdavusi akis į šalį, be to, ji girdavusi gyvulius. Kaime net atsirado posakis: „*O tu kaip <...> giri.*“ Taigi žmonės tos senutės tikrai nemėgo, ypač dėl to, kad matydavę ją prie Piltvės upelio vaikščiojančią ir rankiojančią kažkokias žoles. Apie karvėms kenkiančias žoles man pasakojo ir kiti pateikėjai [5; 16], girdėję, kad girioje tikrai auga tokių paslaptinių žolių.

Mano pateikėjai [16] papasakojo apie paslaptinę būdą, kuri žinantys nedori žmonės moka padaryti taip, kad pienas iš geros karvės pereitų blogesnei. Kad užkirstum šitokiai nedorybei kelią, reikia stebėti, kad karvės nesusiuostytų. Jeigu karvės susiuostys, tai prasta karvė to žmogaus, kuris nori atimti pieną, perims pieną iš geros karvės. Vieną kartą nutikę taip, jog tokia pieną perėmusi karvė

savo šeiminkui ėmė duoti tiek daug pieno, kad net pati išseko – vieni kaulai beliko [2].

3. Diagnostika. Specialių *nužiūrėjimo* diagnostikos būdų pateikėjai neišvardijo. Iš pasakojimų galima manyti, kad apie tai, kas yra *nužiūrėtojas*, sprendžiama vadovaujantis žmonių nuomone, jog tas ar kitas bendruomenės narys elgiasi įtartinais, arba pasikliaujant per televizorių matomų bioenergetikų, ekstrasensų [18] rekomendacijomis. Tai rodo, kad tikėjimas *bloga akimi* Pilviškiuose gerokai sumišęs su populiariąja kultūra.

4. Gydymas. Pilviškių gyventojai nežino, kaip gydyti *nužiūrėtą* gyvulį. Jie mini, kad tokius klausimus tvarko įvairūs specialistai, pavyzdžiui, užžadėtojai, kaip būdavo įprasta vadinti anksčiau, arba dabartiniai ekstrasensai. Jeigu gyvulys, pilviškietišku manymu, *nužiūrėtas*, jie tą gyvulį paprasčiausiai parduoda, ir viskas. Žmonės netiki, kad pavyktų *nužiūrėtą* gyvulį pataisyti.

5. Apsisaugojimas. Pilviškiuose rekomenduojama be reikalo nerodyti įtartiniems asmenims kiaulių, gerų gyvulių [5; 16], neleisti pašalinių į tvartus, vengti su jais bendrauti [18]. Nuo *blogos akies* poveikio saugančių formulių pilviškietiška nemoka.

Apsaugoti pieno irgi neįmanoma. Taigi išeitu, kad jei jau kas nors norės pakenkti – tai pakenks. Ir nieko čia nepadarysi. Pasak vienos pateikėjos [2], „*gyvulį apsaugoti nuo nužiūrėjimo neįmanoma. Reikia tokių žmogų turėti, kad jis – tas, kuris saugoja, – turėtų tokios pat galios, kaip tas, kuris pagadyt gali.*“ Mano paklausta, ar tokių žmonių esama, moteriškė atsakė: „*Nu tokių yra, bet, žinot, reta.*“

6. Blogų akių atsiradimo priežastys. Pateikėjai aiškino, kad gebėjimas *nužiūrėti* paveldimas. Jų manymu, kai kurie žmonės gimsta, jau turėdami *blogas akis* [2; 3; 18]. Respondentai nebuvo girdėję, kad kitur Lietuvoje tikima, jog vaikas *blogas akis* įgyja daugiausia dėl motinos neprincipingumo. Dzūkijoje, Aukštaitijoje ir Žemaitijoje sakoma, kad jeigu motina, neapsikentusi ką tik nuo krūties atitolinto vaiko graudžių verksmų, vėl ims jį žindyti, tokio vaiko („atžindo“) akys ateityje kenks tam, į ką jis pažiūrės.

7. Kuo ypatinga tikėjimo *bloga akimi* raiška Pilviškiuose. Palyginus su dzūkiais, suvalkiečiais, net ir senoliai (vienas respondentas buvo jau 94 metų amžiaus, ir šis žmogus, beje, tvirtino, kad tokiomis nesąmonėmis kaip *bloga akis* jis netiki ir niekada netikėjo), žymiai mažiau žinojo apsaugos priemonių nuo *blogos akies*. Pateikėjai nedaug išvardijo gydymosi ir apsaugos nuo *blogos akies* būdų.

Sprendžiant iš Pilviškiuose surinktų duomenų, vietinė bendruomenė neturi sukomplektavusi viso priemonių arsenalo kovai prieš *blogą akį*. Dėl to, kilus įtarimui, jog vaikai, gyvuliai ar kitas turtas *nužiūrėtas*, beveik nebūtų į ką kreiptis pagalbos. Artimiausia aplinka, t. y. mama, močiutė, labiau patyrusi draugė ar kaimynė, negebėtų išsamiai informuoti apie gydymo ir apsaugos priemones nuo *blogos akies*. Susidaro įspūdis, kad *bloga akimi* tikinčiam žmogui Pilviškiuose gyventi sunkiau negu, pavyzdžiui, gretimoje Dzūkijoje. Ten kone kiekviena jauna šeiminkė, ištikta *nužiūrėjimo* nelaimės, lengvai gauna kvalifikuotą patarimą iš artimiausių žmonių⁴. Šitokio garantuoto užnugario Pilviškių gyventojai neturi.

⁴ Balikienė M. Blogaakio žmogaus samprata šių dienų Dzūkijoje, *Liaudies kultūra*, 2006, Nr. 2, p. 27–30; Balikienė M. Blogos akies įveika šių dienų Dzūkijoje, *Liaudies kultūra*, 2007, Nr. 1, p. 11–16.

Klausiau pateikėjų, kaip jie patys mano, kurie – suvalkiečiai ar dzūkai – labiau tiki burtais ir daugiau burtų žino. Žmonės man atsakydavo, kad dzūkai burtų žino ir moka daugiau už suvalkiečius. Svarbu pastebėti, kad suvalkiečių atsakymuose visai nebūdavo girdėti pašaipos „prietaringesniems“ kaimynams dzūkams – Pilviškių senbuviai suvalkiečiai nelinkę nei savo „neprietaringumu“ (modernumu) girtis, nei didžiutis.

Man irgi žmonės dažnokai užduoda klausimą: tai kuriame gi Lietuvos regione tikėjimas *bloga akimi* stipriausias? Kol tebuvo mačiusi Dzūkiją ir Aukštaitiją, atsakydavau, kad Dzūkijoje. Apsilankiusi Žemaitijoje, šį teiginį patvirtindavau. Grįžusi iš Pilviškių ekspedicijos, pridurdavau, kad Suvalkijoje *bloga akimi* tikima mažiau, palyginti su Žemaitija, Aukštaitija ir Dzūkija. Kitąmet po kelionės į Švenčionių rajoną ir Elektrėnų apylinkes savo nuomonę teko pakeisti.

Skirtumas tarp suvalkiečių, aukštaičių, žemaičių ar dzūkų tikėjimo *bloga akimi* pasireiškia ne tuo, kad viename regione šis tikėjimas, tarkim, silpnas (Suvalkija), kitame stipresnis (Žemaitija), trečiame stiprėlesnis (Aukštaitija), o ketvirtame stipriausias (Dzūkija). Yra tik apotropinių (nuo *blogos akies* saugančių) priemonių naudojimo ir išmanymo regioninis skirtumas. Dzūkai iš tiesų žino kur kas daugiau apotropinių priemonių. Kadangi žino daugiau apsisaugojimo būdų nuo *blogos akies*, tai ir kasdienybėje juos dažniau naudoja. Todėl susidaro klaidingas išpūdis, kad dzūkai *bloga akimi* tiki labiau už kitų Lietuvos regionų gyventojus. Žinodami daugiau visokių burtų, jie turbūt jaučiasi gyvenime saugesni ir tikresni. Suvalkiečiai, kurie apie apsaugą nuo *blogos akies* nusimano, palyginti, mažiau, gali jaustis ne tokie saugūs, bet *bloga akimi* irgi stipriai tikėti ir visokiais būdais vengti *blogaakių* žmonių žvilgsnio. Mieste gimę ir užaugę žmonės apsisaugojimo būdų nuo *blogos akies* žino dar mažiau už tradicinėje kaimo kultūroje užaugusius, bet tai jiems visai netrukdo skaityti ezoterinę literatūrą, dažnai lankytis būrimo salonuose, galų gale netgi Vilniaus Kalvarijų turguje 10 litų atiduoti čigonei, kuri neva išgydanti nuo *nužiūrėjimo*. Apie 2000 metus viena mano draugė, mieste gimusi ir užaugusi aukštosios mokyklos studentė, davė čigonei 10 litų, nes čigonė jai pasakė: „*Tu esi nužiūrėta. Duok man 10 litų ir aš tau tą nužiūrėjimą nuimsiu*“. Tai toji ir davė.

Bloga akis – gana plačiai pasaulyje paplitęs kultūros reiškinys. Lietuvoje net sunku rasti suaugusį žmogų, kuris apie jį nebūtų nieko girdėjęs. Svarbiausia, kad žinios apie *blogą akį* ateina ne vien iš radijo, laikraščio, žurnalo ar televizoriaus. Jas vis dar teikia šeima, giminės ir kaimynai. Mokslininkams seniai rūpi nustatyti šio reiškinio atsiradimo priežastis. Gaila, bet žmonės jau nemoka paaiškinti, kaip *blogos akys* veikia. Jie negali papasakoti, kas, kaip, kada ir kame pasidaro, kad įvyksta *nužiūrėjimas*. Pasak Spoonerio, tikėjimą *bloga akimi* šiandien palaiko vien tik jausmai⁵. *Bloga akimi* tikintys žmonės *nužiūrėjimo* bijo, jiems nesvarbu, kaip – iš pavydo, pykčio ar keršto randasi šitas blogis.

⁵ Spooner B. *Anthropology and the Evil Eye*, *The Evil Eye*, Ed. by C. Maloney, Columbia University Press, New York, 1976, p. 279.

Malūnai Pilviškių apylinkėse Lietuvos nepriklausomybės metais (iki 1940 metų)

Eligijus Juvencijus Morkūnas, Gražina Teodora Morkūnienė

Lietuvos liaudies buities muziejus

Esminiai žodžiai: malūnas, vandens malūnas, vėjo malūnas, motorinis malūnas, garo malūnas, elektrinis malūnas, elektros stotis, lentpjūvė, skiedrinė, aliejinė, milo vėlykla.

Šio straipsnio objektas – Pilviškių apylinkių malūnai, tikslas – apibūdinti nepriklausomos Lietuvos (tarpukario metų) malūnus, apžvelgti jų tipus, raidą, statybos būdus, taršą, sanitariją, darbo saugą; apžvelgti projektus ir projektuotojus, malūnininkų veiklą. Naudotasi aprašymo, lyginimo, stebėjimo metodais.

Aprašomo arealo centru laikyti Pilviškiai, tyrinėtas plotas – nuo miestelio centro maždaug 12–15 km spinduliu. Toks atstumas buvo įprastas, naudojantis arkliniu transportu. Tokiais atstumais išsidėstę Lietuvos miesteliai, ir tai nebuvo per ilgas kelias, renkantis malūną.

Straipsnyje pristatomi tarpukario vandens, vėjo, garo ir skysto kuro malūnai. Jie aprašomi iš archyvinės medžiagos, saugomos Lietuvos centriniame valstybės archyve. Nagrinėjami ne tik malūnai kaip grūdų perdirbimo įmonė, bet ir su jais susiję padaliniai – aliejinės, skiedrinės, lentpjūvės ir jų mašinos.

Šaltinių ir literatūros apžvalga. Rašant straipsnį naudotasi archyviniais šaltiniais, publikacijomis, tyrinėjimais, matavimais ir gyventojų apklausa.

Duomenys rinkti iš Lietuvos centrinio valstybės archyvo (toliau – LCVA), Lietuvos valstybės istorijos archyvo, Mokslų akademijos centrinės bibliotekos Rankraščių skyriaus, Nacionalinės Martyno Mažvydo bibliotekos, Kauno apskrities archyvo, Šiaulių *Aušros* muziejaus, Nacionalinio M. K. Čiurlionio dailės muziejaus, Lietuvos liaudies buities muziejaus (LBM), Istorijos instituto fondų, naudotasi publikuotais šaltiniais.

Daugiausia medžiagos apie malūnus yra LCVA 388 fondo apyraše 2a. (Kituose šaltiniuose informacijos mažiau, daugiausia tai ikonografinė medžiaga). Fondo bylose sukaupti tarpukario metų malūnų statybos leidimai, dokumentai, susiję su malūnų ir kitų pramoninių objektų statyba, taip pat grafinė medžiaga – matavimų brėžiniai (apimą ir senuosius malūnus, statytus be inžinierių pagalbos) ir naujų malūnų projektai ar senų rekonstrukcijos. Kartais brėžinys pavadintas projektu, tačiau iš archyvinės medžiagos matome, kad malūnas jau veikia ir žinomi, tarkim, sunaudojamo kuro kiekiai. Arba pateikiamas techniko projektuotojo brėžinys, o iš bylos aiškėja, kad tai ne techniko kūrybinis produktas, o tik matmenų brėžinys. Matmenų brėžiniai etnologiniu požiūriu svarbesni ir įdomesni, nes tai yra amatininkų kūrybos vaisius, statybos tradicijos, visa tai – tautos savastis, mažiau paveikta profesionalių inžinierių ar technikų.

Vėjo malūnų brėžiniuose nurodomi tik pagrindiniai parametrai, niekur nesiimato realios sparnų geometrijos, kepurės apgręžimo mazgai, maišų užkėlimo mechanizmai dažniausiai pateikiami tik

Straipsnis leidyklai įteiktas 2020 10 20, serijos „Lietuvos valsčiai“ Lietuvos lokalinių tyrimų mokslo darbų komisijos įvertintas 2020 11 10.

fragmentiškai, kai kur netgi girnų skersmuo pateikiamas kartu su kubilo močiais (matmenimis). Kiek daugiau medžiagos yra apie motorines, jų įrangą. Anketose dažnai nurodoma ne malūno statybos, o leidimo išdavimo data. Malūnų projektuotojai kartais pasirašo neįskaitomai. Vėliau projektuotojai jau spaudžia antspaudus su vardu, pavarde, nurodo kontoros adresą, užsakymo numerį ir dažnai savo statusą, pvz.: inžinierius, technikas, diplomuotas inžinierius. Neretai galima suabejoti, ar brėžiniai tikrai ruošti aukštos kvalifikacijos specialistų. Dažnai brėžiniuose yra pastebimų klaidų. Projektuotojai buvo vietiniai – Šakių, Vilkaviškio, Kauno. Dažnai technikas buvo ir projekto autorius, ir priėmimo komisijos narys. Šiais laikais tai būtų vadinama korupcija.

Didele dalimi naudotasi Vilniaus universiteto kraštotyrininkų ramuvos Paėžerių ekspedicijos metu surinkta medžiaga. Daug informacijos, nuo 1977 m. iki šių dienų, apie malūnus sukaupė autoriaus *Lauko užrašuose* – tai žmonių pasakojimai ir autoriaus stebėjimai bei matavimai.

Nuotraukos, jei gerai metrikautos, taip pat patikimas šaltinis, jos padeda detalizuoti daugelio mazgų vaizdą, kuris brėžiniuose neatsispindi.

Knygoje *Technikos paminklai Lietuvoje: Vėjo malūnai* (Vilnius, 1982) E. J. Morkūnas, paaiškindamas savo piešiniais, pateikia vėjo malūnų klasifikaciją, aprašo pagrindinius mazgus, puošybą, statybines medžiagas, malūnų meistrus. Knyga gausiai iliustruota A. Andrejevo nuotraukomis.

Knygos *Sanitarinių įrenginių raida Lietuvoje archeologiniais ir istoriniais duomenimis* (Vilnius, 2003) autorė Ieva Rėklaitytė pateikia daug faktinės medžiagos, tačiau lyg ir neatkreipia dėmesio, kad XIX a. pabaigos ir XX a. pradžios projektuose jau projektuojamos išvietės prie pirčių ir odos fabriku, netgi nuotekų (nusėdimo) valymo įrenginiai. Mūsų tyrinėjamų objektų projektuose pažymimos išvietės, laukiamieji klientams.

Geografiniu požiūriu tyrinėjamas arealas beveik nesiskiria nuo gretimo tyrinėto ir aprašyto Sintautų arealo¹ Nepaisant palankių sąlygų statyti vėjo malūnus, didžiausias savitumas tai, kad Pilviškių areale mažiau jų, o daugiau galingų garo malūnų. Ir pateikėjams, ir autoriui, ir kitiems malūnų tyrinėtojams dar teko laimė pamatyti po kelis vėjo malūnus viename kaime, kartais netgi viename kieme. Vieną tokį malūną teko pačiam smulkiai išnagrinėti ir pateikti dalių ir mazgų terminus². Kadangi Sintautų ir Pilviškių malūnų tyrinėjimų aprėpties plotai yra apytikriai 13 km spindulio nuo tų miestelių centrų (bažnyčių) ir dalis tų plotų sutampa, tad kai kurie objektai jau aprašyti *Sintautų* monografijos antrajame tome E. J. Morkūno straipsnyje *Malūnai Sintautų apylinkėse XX a. pirmojoje pusėje* (p. 1893–1964). Gana išsamiai aprašyta objektų architektūra, techninė įranga, kinematinės schemos, tad tuomet į Pilviškių leidinį dedama tik informacija apie publikuotus malūnus arba pateikiama nepublikuota nauja informacija. Taip pat pateikiama informacija apie elektros gamybą malūnuose, remiantis energetikos istoriko Stasio Bilio labai informatyviais darbais, publikuotais knygoje *Pirmosios elektrinės Lietuvoje* (d. 2, Vilnius, 2013 m.).

Finansų ministerijos Prekybos departamentas reikalavo, kad būtų užpildytas *Klausiamasis lapas, Klaus-*

¹ *Sintautai*, d. 2, Vilnius, 2013.

² LBM, Baltrakio malūnas, b. 2838.

mynas. Šiame lape keliolika klausimų, į kuriuos privalėjo atsakyti norintis gauti leidimą statyti ar veikti įmonėi. Atsakymai turėjo praversti krašto statistikai, tačiau atmestinas, formalus pildymas šią informaciją gerokai iškreipia. Beje, *Klausimynai* galėjo būti labiau specializuoti, tuomet ir atsakymai būtų tikslesni. Pavyzdžiui, klausimas: *Kuo dengti trobesiai?* – aktualesnis labiau miesto statiniams ir įmonėms, naudojančioms atvirą ugnį. Atstumas iki uosto aktualus tik nedidelei gyventojų daliai. Labai netiksliai pildoma arba išvis nepildoma grafa *Kuro metinis arba mėnesinis sunaudojimas*. Kai toks klausimas, tai toks ir atsakymas – būna įrašytas skaičius, tačiau nenurodoma, ar ta kuro išeiga per metus, ar per mėnesį, ir informacija tampa beveik bevertė. Dar žymima, kad dirbama sezonais, bet nepaaiškinama darbo trukmė, nurodoma, kiek sumalta centnerių, bet neaišku, kiek kilogramų telpa į centnerį (50 ar 100). Gan pažangu, kad klausiamo savininko pilietybės, visi savininkai – Lietuvos piliečiai. Tik retais atvejais parašoma tautybė, nors dar ir šiandien tarpukario Lietuva charakterizuojama kaip tautinė valstybė. Atsakymuose į klausimą apie variklius, dažniausiai nurodoma tik kuro rūšis, apytikris galingumas ir dažnai iškraipytas motoro firmos pavadinimas. Dažnai maišoma malūno įkūrimo data su leidimo veikti data.

Klausimynuose yra klausimų, kurių atsakymai turėjo rodyti darbininkų darbo sąlygas (darbo trukmė, pamainų skaičius, vaikų ir moterų darbas).

Archyvų medžiaga. Apžvelgus tyrinėjamo arealo archyvinę medžiagą, galima padaryti išvadą, kad patentus turėti malūną malūnų savininkai noriau išsiimdavo stiprėjant Lietuvos valstybei.

Seniausios įmonės įkūrimo data nurodyta 1856 metai. Jei taip buvo, kaip *Klausimų lape* 1924 m. rašo Judelis Vindzbergas, jo malūne garo mašina jau buvo naudojama 1856 m., o tai Lietuvoje būtų vienas pirmųjų garo mašinos panaudojimo atvejų malūne (pirmasis literatūroje paminėtas garo malūnas buvo 1847 m. Kaune).

Archyvinių bylų iš tiriamo arealo pavyko rasti 28, iš jų 6 vėjo malūnai: vienas stiebiniis – Zigmo Lorento, kiti kepuriniai – Báltrakio k., Timinčiškės k., Vinkšnupių k., Vinčų k., Jurkšų k.; 2 vėjo motoriniai malūnai – Kazio Matulionio, Martyno Rinkevičiaus, 1 vandens ir garo malūnas – Judelio Vindzbergo; 1 vandens malūnas ir elektros stotis – Adolfinos Kromienės; 1 motorinis malūnas ir elektros stotis – Adolfinos Kromienės; 4 garo malūnai su lentpjūvėmis – brolių Zeliko ir Abramo Gerdzijauskų, Oskaro Vingendorfo, Vinco Kuro, brolių Leono ir Salomono Varšavskių; 1 garo malūnas su linamyne – B. Didžbalio. Kiti malūnai motoriniai, arba motoriniai, kombinuoti su kitomis verslo rūšimis: 8 motoriniai malūnai – Vaitiekaus Fedaravičiaus, Elenos Lazauskienės, Jono Kurtinaičio, Juozo Janušaičio, Vinco Janušaičio, Gustavo Kapteinio, Motiejaus Lango, Adomo Vosilaičio; 2 motoriniai malūnai su aliejinėmis – Gustavo Kapteinio, Izraelio Starkovskio; 1 motorinis malūnas su lentpjūve, jo savininkai trys: Ruvimas Maušovičius, Ilija Šaiermanas ir Mauša Fišeris; 1 motorinis malūnas su skiedrine – Mato Damidavičiaus.

Motoriniams malūnams sukti buvo naudojami nafta varomi varikliai, kurių galingumai nuo 16 AG (E. Lazauskienės) iki 150 AG (brolių L. ir S. Varšavskių). Mažiausias, vieno aukšto, malūnas J. Kurtinaičio, o bene didžiausi – Vilkaviškyje E. Lazauskienės (net 4 aukštų, medinis) ir I. Starkovskio. Atkreiptinas dėmesys, kad tiek maži, tiek dideli motoriniai malūnai buvo statomi griautiniai mediniai.

Tik motorinės arba katilinės buvo mūrinės, o įmonėse būdavo statomos ugniasienės. Tarp vėjo malūnų mūrinių irgi nerasta.

Architektūriniu požiūriu vėjo malūnai buvo Suvalkijos lygumų puošmena, ką vargu ar būtų galima pasakyti apie motorinius malūnus. Motoriniai malūnai neturi kokių nors ryškesnių bruožų, išskyrus nebent Varšavskių malūną. Tai dažniausiai dviejų aukštų pastatas, aplipintas priestateliais. Maišų užkėlimo mechanizmai virviniai (*lenciūginiai*), patalpinti malūno viduje, maišai užkeliami keltuvais, kuriems reikėjo daugiau erdvės – taip pat malūno viduje. Retas atvejis, kad maišai su grūdais būtų užkeliami tiesiai iš vežimo. Bet dažname malūne keliami jau elevatoriumi, didesniuose malūnuose net keliais. Gamybinių pastatų langai dažniausiai būna dideli ir daugiastikliai (*daugiarūčiai*). Prie malūnų esančios lentpjūvės išsiskiria neaukštomis ilgomis stoginėmis, po kuriomis talpinami gateriai, obliavimo staklės, apskritieji pjūklai. Šiame areale pasitaiko daugiau malūnų su ertikiais. Bet ertikiai šiame regione būdingi ir gyvenamiesiems namams.

Malūnai tokia sritis, kurioje šiuolaikinis žmogus ieško laumių, raganų, velnių, nes daugeliui malūnai visiškai nepažįstami, o kai nepažįstami, tai ir nelabai įdomūs, todėl nematoma ir to paveldo saugojimo prasmės. Mes galime aprašinėti verpstes, prieverpstes, šaukštus ar klumpių puošybą, pakalbėti apie malūnų puošybą, meninį išpūdį žmogui, bet kai prieinama prie veikimo principo, baigiama tuo, kad „*aš visus tipus nustačiau, bet apie krumpliarąčius nieko neišmanau, todėl ir nekalbėsiu apie juos*“. Ir nieko nuostabaus – dar XVI amžiuje inventoriuose smulkiai aprašoma, kokios namo durys, kokie langai ar jų kabliukai, o apie malūnus parašoma, iš kokio medžio pastatas, koks stogas, o toliau – tik tiek, kad malūnas su visais priklausiniais. Tam, kad žmonės labiau mylėtų inžinerinį paveldą, ir bandau panarplioti malūnų įrangą, kinematines schemas ir, galiausiai, priminti, kad maldavo ne tik su dviem akmenimis, bet ir dideliuose, sudėtinguose malūnuose, o kitą įvairią produkciją pagamindavo jiems giminingos įmonės.

Tyrinėjamame areale beveik visuotinai išnyko malūno kepurės apgręžimo gražulai, kuriems įrengti reikėjo daug medienos. O medienos dirbamuose Suvalkijos laukuose vis labiau mažėjo. Tuo tarpu išrengti krumpliaratinę kepurės apgręžimo sistemą labiau apsimokėjo, nes medienos čia reikėjo mažiau, ji buvo geriau apsaugota nuo kritulių. O metalinių dalių jau buvo pakankamai, jas gamindavo ne tik kalviai, bet ir žemės ūkio techniką gaminantys fabrikėliai, kurių, palyginti su kitomis etnografinėmis zonomis, buvo daugiau. Vienas iš jų buvo Adolfo Cohres mašinų dirbtuvė, paminėta S. Bilio. Malūnams sėkmingai būdavo pritaikomos metalinių maniežų dalys, lentpjūvėse prie gaterių medienai privežti – geležinkeliukai. Malūnų transmisijoms vis plačiau buvo naudojamos metalinės ašys, guoliai, skriemuliai ir diržai. Daugiau judančių dalių – sunkiau apsisaugoti nuo nelaimingų atsitikimų. Kuo toliau, tuo daugiau kilo reikalavimų įtaisyti apsaugas – ne tik ranktūrius laiptams, bet, svarbiausia, saugiai įtaisyti judančias dalis – velenus, ašis, skriemulius, krumpliarąčius, diržus. Didėjo reikalavimai gerinti apšvietimą. Reikalaujama įrengti daugiau ir didesnių langų, katilinėse daryti kuo didesnius langus daryti, kad sprogimo atveju susidarytų kuo mažesnis pasipriešinimas smūgio bangai. Vis griežtėjo reikalavimai stiprinti priešgaisrinę apsaugą, reikalaujama įrengti patikimas ugniasienes. Taip pat didėjo higienos reikalavimai.

Visose pramonės įmonėse, neatsižvelgiant į jų didumą, turėjo būti projektuojamos išvietės, praustuvai, laukiamieji kambariai. Apskritai visi reikalavimai didėjo, stiprėjant valstybės valdžios aparatui.

Prie malūnų buvo kuriamos lentpjūvės, dažniausiai varomos garo mašinomis, kurioms kaip kuras dažniausiai buvo naudojamos tos pačios lentpjūvės atliekos. Garo mašinos buvo panaudojamos, kai būdavo vėjo ar vandens stygius. Neužtikau, kad garo mašina būtų Kauno darbo. Iš Rytprūsių ar Mažosios Lietuvos atgabendavo Tilžės Valterio Birkholco (Walter Birkholz) firmos ar kitų firmų gamybos, bet jau naudotų garo mašinų. Buvo garo mašinų iš Čekoslovakijos, Rygos. Tuomet garo mašinos užtikrindavo nenutrūkstamą darbą. Tam taip pat buvo naudojami įvairaus tipo motorai, dažniausiai atgabunami iš užsienio – Švedijos, Vokietijos.

Privačios nuosavybės panaikinimas ir karas sužlugdė Lietuvos malūnų pramonę.

Báltrakio kepurinis vėjo malūnas Baltrakio k., Gižų vls.³ Malūnas kepurinis, aštuonkampės nupjautinės piramidės pavidalo, su sudėtingos formos kepure, apgręžiama krumpliaratine pavara. Kepurė įtaisyta ant žiedinio bėgio ir rieda ratukais.

Sparninio veleno galva ketinė. Sparninio veleno drūtgalis guli ant akmeninio guolio, laibgalis – ant metalinio.

Sparninio krumpliarachio skersmuo ~3 m. Stabdžio *meška* įtaisyta ant kepurės pagrindo pagrindinės išilginės sijos ir kilnojama reketu.

Statvolio viršuje įtvirtintas ketinis ašigalis yra apglėbtas medinio guolio. Apatinis ašigalis įstatytas į metalinę atramą, reguliuojamą kyliais per medinį mazgą.

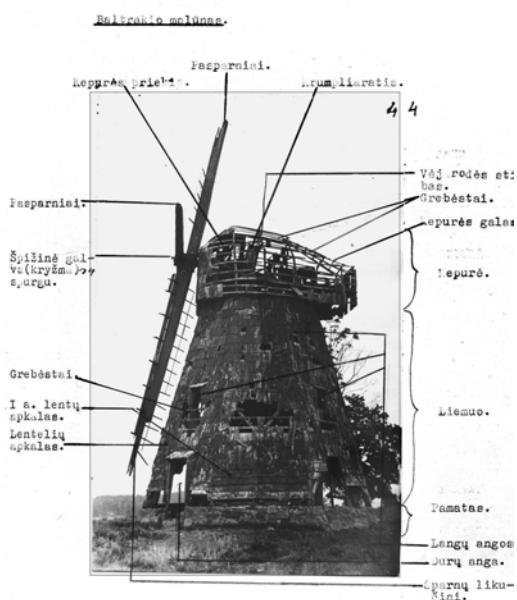

Baltrakio vėjo malūnas. Aut. nuotr. 1981 m.



Baltrakio vėjo malūnas kraštovaizdyje. Aut. nuotr. 1981 m.

³ Lietuvos liaudies buities muziejus (toliau – LBM), b. 2838.



Šėmai, laikantys apgręžimo mechanizmo varančiąją krumpliaračio guolį. Iškremluje sukamą žiedu krumpliajuostė darbinis (laikuje pusė). apjanta virve arba grandine.



Malūno kepurė, kepurės ir liemens sandūra. Aut. nuotr. 1981 m. (nuotr. kairėje viršuje)

Vaizdas į malūno kepurę iš vidaus. Aut. nuotr. 1981 m. (nuotr. kairėje apačioje)

Sparninio veleno laibgalys ir sparninio krumpliaračio fragmentas. Aut. nuotr. (2 nuotraukos dešinėje viršuje)

Stabdžio meškos kilojimo mechanizmas ir sparninio krumpliaračio fragmentas. Aut. nuotr. 1981 m. (2 nuotraukos dešinėje apačioje)

Malūno girmos antrame aukšte sukamos iš apačios per verpstę. Verpstės krumpliai kimba su statvolio mediniu žvaigždiniu krumpliaračiu.



Trinkelė, su kuria pritvirtinta ašis sparninio veleno laibgalys

Ubraminė reguliuojama ašoline sija kepurėje

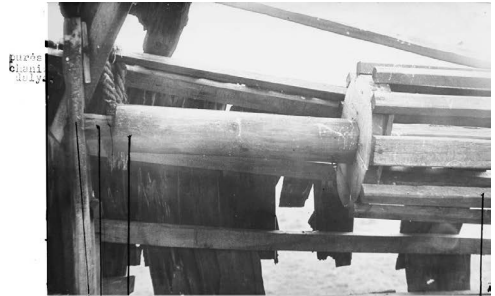
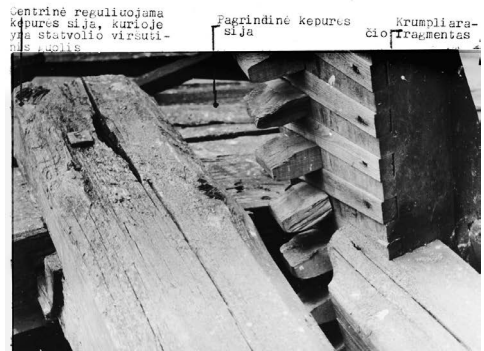

Veleno laibgalys (šalinis) ant kurio susketais fragmentais ant kurio bus sukamasis žiedas, kurioje yra užkaičiuota virve. Šis žiedas yra kepurės ašies. Veleno laibgalys. Šis žiedas.

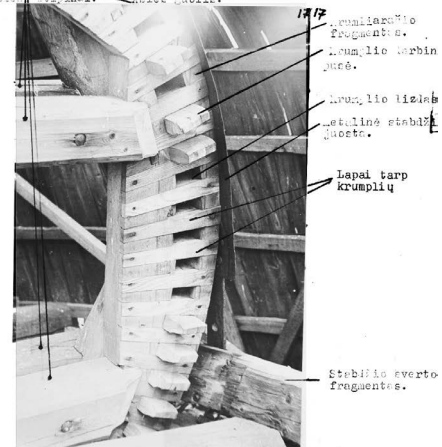

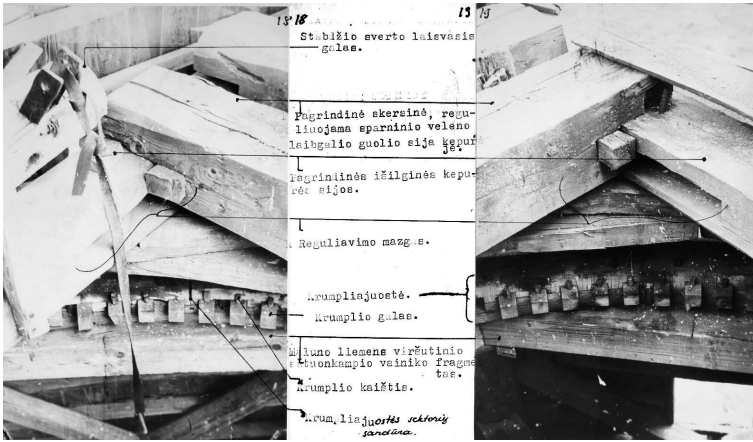

Malūno kepurės fragmentai iš vidaus. Aut. nuotr. 1981 m.

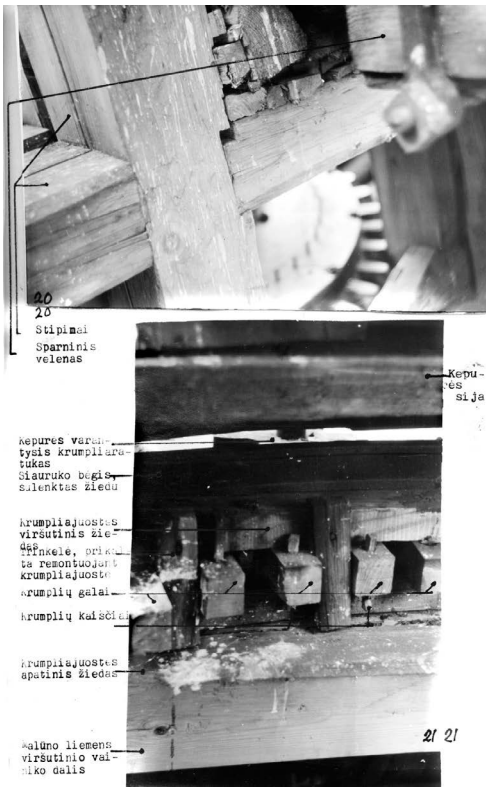

Malūno kepurės fragmentai iš vidaus. Aut. nuotr. 1981 m.

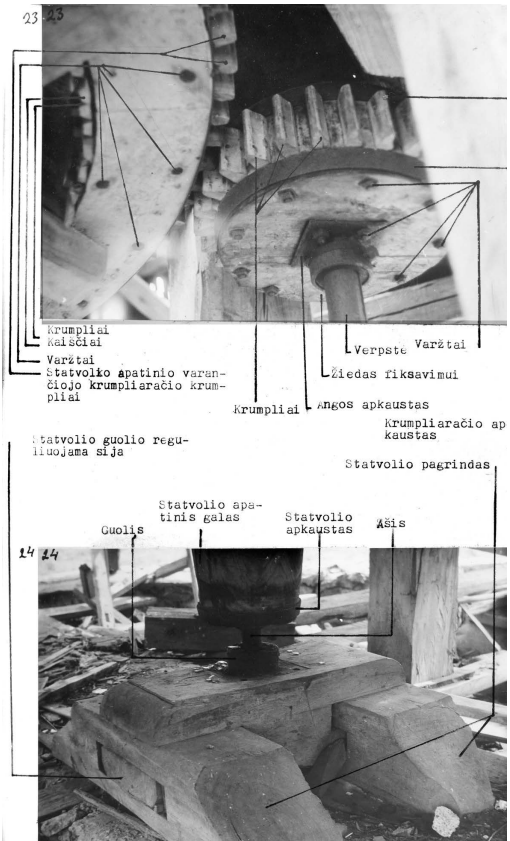

Malūno vidaus mazgai. Aut. nuotr. 1981 m.

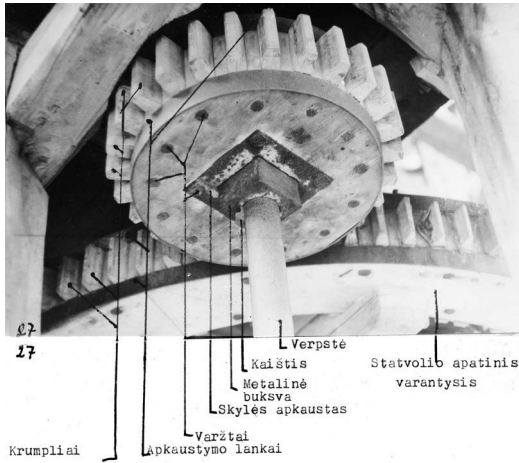

Malūno statvolio apatinio krumpliaračio ir girnų verpstės fragmentai. Aut. nuotr. 1981 m.

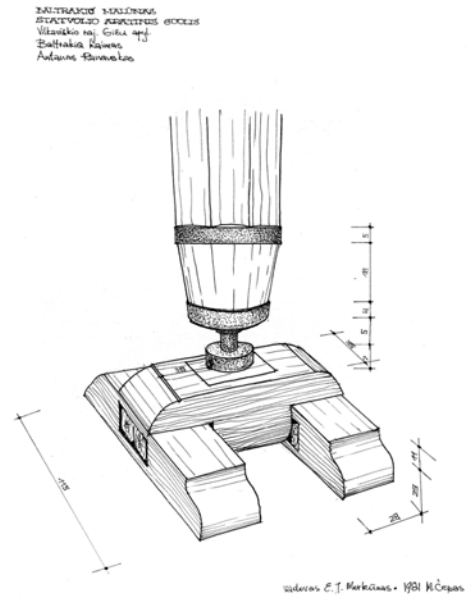

Statvolio apatinis guolis. Braižė Mindaugas Čepas. 1981 m.

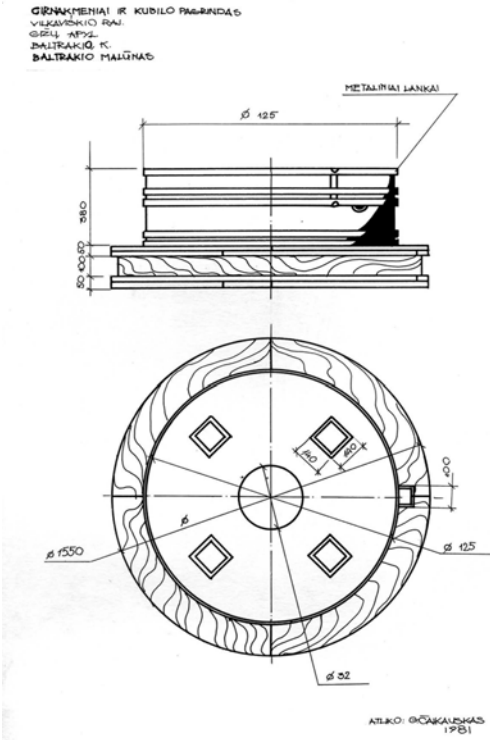

Girakmeniai ir kubilo pagrindas. Braižė Gintaras Čaikauskas. 1981 m.

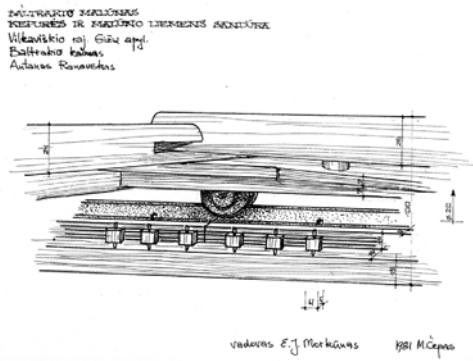

Malūno kepurės ir malūno liemens sandūra. Braižė M. Čepas, 1981 m.

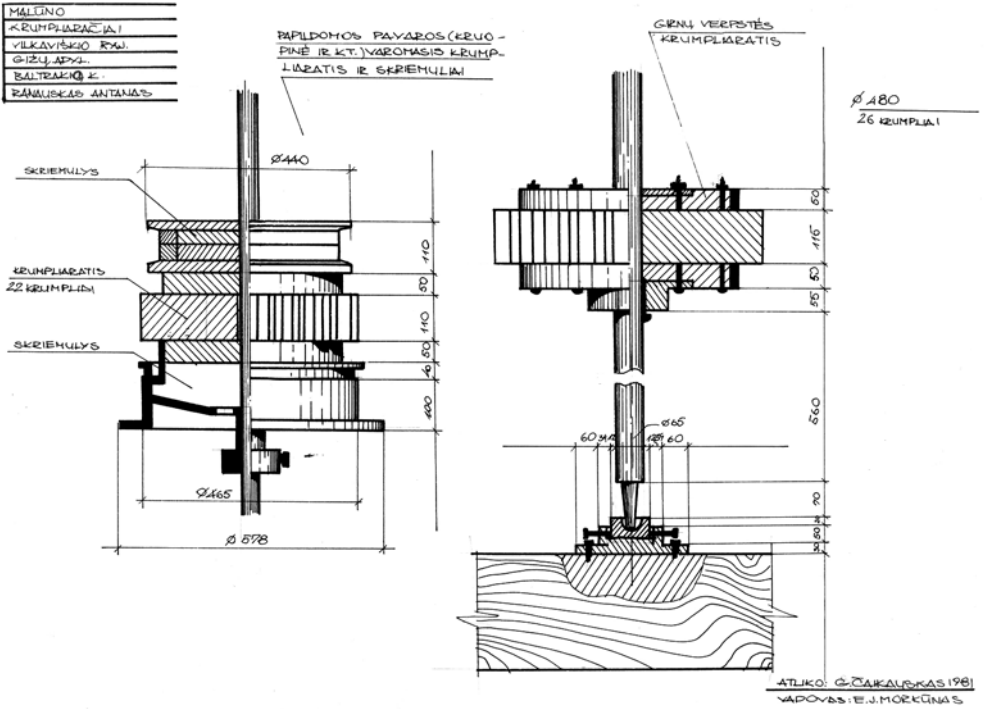

Papildomos pavaros (kruopinė ir kt.) varomasis krumpliaratis ir skriemuliai.
Girnų verpstės krumpliaratis. Braižė G. Čaikauskas. 1981 m.

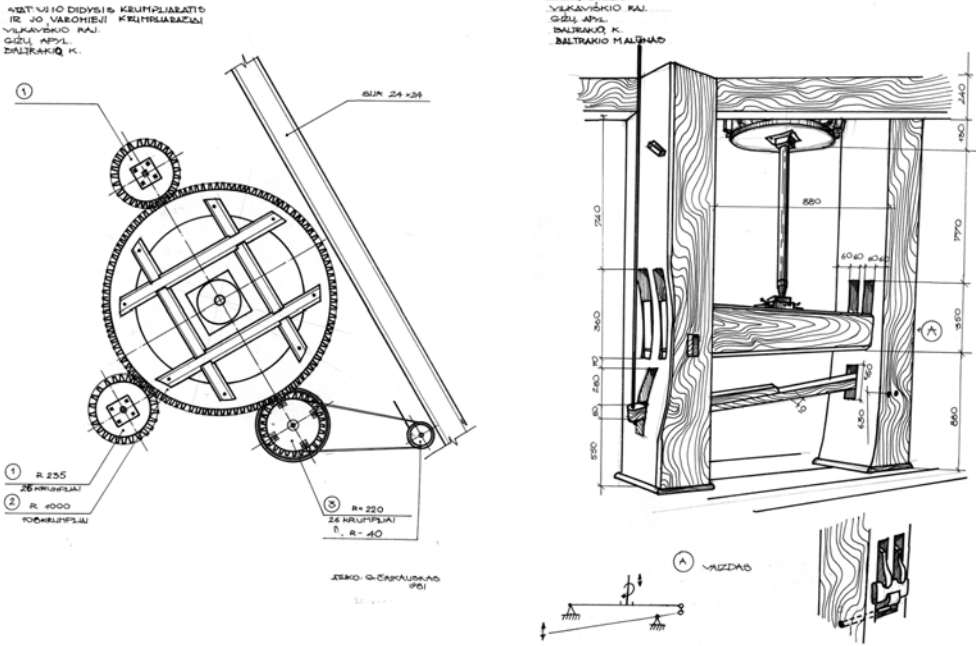

Statvolio didysis krumpliaratis ir jo varomieji krumpliaraičiai. Braižė G. Čaikauskas. 1981 m.

Girnų suleidimo svertai. Braižė G. Čaikauskas. 1981 m.

SPARNINIO VELENO GALVA
 Vilkavitis raj. Čiškės apyl.
 Paltūnais kaimas.
 Aut. autor. K. Krasauskas

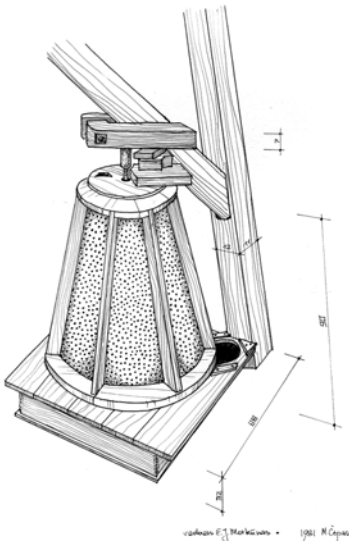

vaidotas E. J. Markštas • 1981 M. Čepas

Kruopinė. Braižė M. Čepas. 1981 m.

BALTRAKIO MALŪNAS
 SPARNINIO VELENO GALVA
 Vilkavitis raj. Čiškės apyl.
 Paltūnais kaimas.
 Aut. autor. K. Krasauskas

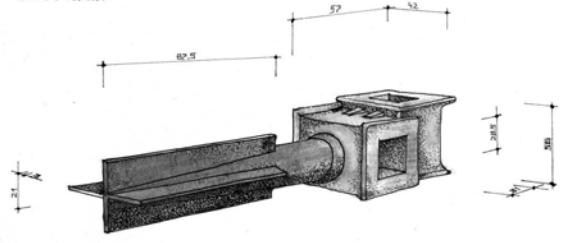

vaidotas E. J. Markštas • 1981 M. Čepas

Sparninio veleno galva. Braižė M. Čepas. 1981 m.

BALTRAKIO MALŪNAS
 SPARNINIO VELENO KRUMPLIARČIO SANDARA
 Vilkavitis raj. Čiškės apyl.
 Paltūnais kaimas.
 Aut. autor. K. Krasauskas

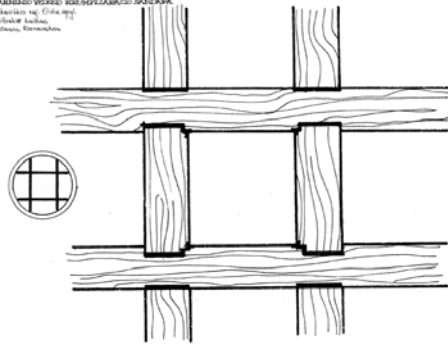

vaidotas E. J. Markštas • 1981 M. Čepas

Sparninio veleno krumpliaračio sandara.
 Braižė M. Čepas. 1981 m.

BALTRAKIO MALŪNAS
 SPARNINIO VELENO GULIS („MALŪNO
 AKMUO“)
 Vilkavitis raj. Čiškės apyl.
 Paltūnais kaimas.
 Aut. autor. K. Krasauskas

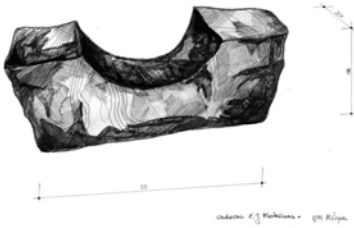

vaidotas E. J. Markštas • 1981 M. Čepas

Sparninio veleno guolis („malūno
 akmuo“). Braižė M. Čepas. 1981 m.

Sparninio veleno krumpliaračio dalis.
 Braižė M. Čepas. 1981 m. (nuotr.
 dešinėje apačioje)

BALTRAKIO MALŪNAS
 SPARNINIO VELENO KRUMPLIARČIO DALIS
 Vilkavitis raj. Čiškės apyl.
 Paltūnais kaimas.
 Aut. autor. K. Krasauskas

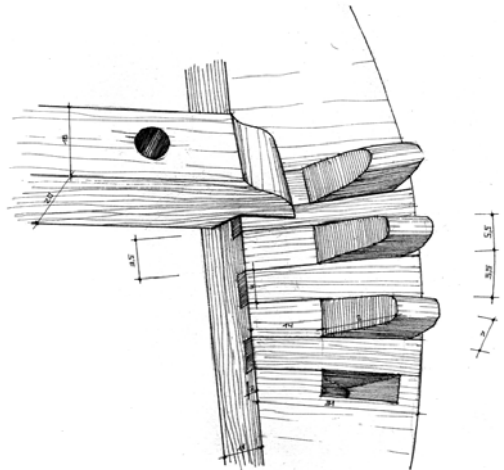

vaidotas E. J. Markštas • 1981 M. Čepas

Zigmo Lorento malūnas Stėpkiskės k., Bagotosios apyl. 1981 m. aptikau kaimo laukuose stiebinio malūno liekanas, tačiau pakankamas rekonstruoti šį malūną⁴.

Pagrindinė malūno dalis, ant kurios laikosi visas malūnas, tai stiebas, įkastas į žemę. Antžeminė stiebo dalis – 3,5 m. Viršutinė 1 m skersmens stiebo dalis apkaustyta grandimi. Ant stiebo užsodintas 3,26 m ilgio balnas. Balno galuose likę tvirtinimo žymės ir varžtų liekanos. Iš tų liekanų aišku, kad malūno plotis buvo 3,3 m, deja, ilgiui nustatyti duomenų nėra, tačiau ilgis nebūna trumpesnis už plotį. Tokio tipo malūnuose skersai balno 3,80 m aukštyje būdavo klojamos grindys. Visam malūno aukščiui nustatyti trūksta duomenų.

Nors duomenų apie sparninį veleną irgi nerasta, žinant malūno plotį galima spręsti, jog sparninio krumpliaračio skersmuo nebuvo didesnis kaip 2,5 m. Šis krumpliaračis kontaktuoja su girnų verpstės krumpliaračiu. Verpstės ašis įtvirtinta 3,3 m ilgio skerssijoje, gulinčioje ant šoninių sienos sijų. 5 cm skersmens verpstės metalinė ašis ~1,10 m

MALŪNO STIEBAS „BORA“
Kapsuko raj. Bagotosios apyl.
Stėpkiskės kaimas
Zigmo Lorento malūnas

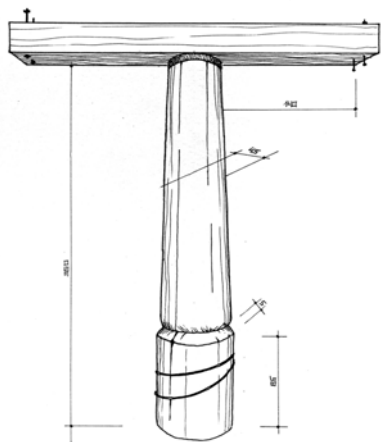

vadovas E. J. Morkevičius - 1981 M. Čepas

Z. Lorento vėjinio malūno stiebas

MALŪNO VERPSTĖ
Kapsuko raj. Bagotosios apyl.
Stėpkiskės kaimas
Zigmo Lorento malūnas

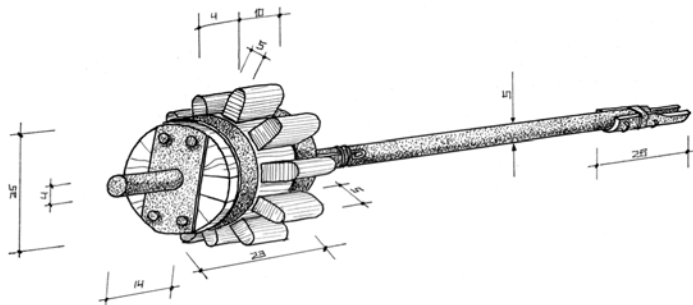

vadovas E. J. Morkevičius - 1981 M. Čepas

Z. Lorento malūno girnų verpstė

MALŪNO MILINYS
Kapsuko raj. Bagotosios apyl.
Stėpkiskės kaimas
Zigmo Lorento malūnas

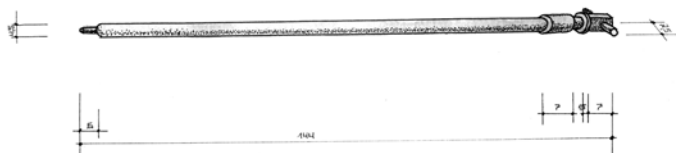

vadovas E. J. Morkevičius - 1981 M. Čepas

Z. Lorento malūno milinys (ašis, ant kurios sukasi viršutinė girnapusė)

⁴ LBM, b. 695/7, 695/8, 695/12.

ilgio. Viršutiniame jos gale įtaisytas krumpliaratis, kurio pagrindas 23 cm aukščio, skriemulio skersmuo – 25 cm. Skriemulio galai apkaustyti geležiniais lankainiais (*rinkėmis*), tarp jų įtaisyti krumpliai. Krumplių aukštis – 5 cm, storis – 5 cm. Šis ašies galas virš krumpliarachio plonesnis; 4 cm skersmens ir 14 cm ilgio. Ašies galas pervertas pro metalinę plokštę, kuri prie krumpliarachio pagrindo priveržta 4 varžtais ar prikalta 4 vinimis. Apatinis verpstės galas viršutinėje girnapusėje buvo jungiamas su 1,44 m ilgio ir 4,5 cm skersmens miliniu. Apatinis 5 cm ilgio milinio galas suplonintas taip, kad įtilptų į atraminį guolį. Viršutinis milinio galas baigiasi skersiniu, kuris nuo ašies nutolęs po 7,5 cm į abi puses. Tas skersinis įleidžiamas iš apačios į viršutinę girnapusę. Apatinis milinio galas įleidžiamas į atraminį metalinį guolį, kuris dviem varžtais pritvirtinamas ant aukštyn žemyn kilnojamos medinės sijos. Kilnojant šią guolio siją, nustatomas malimo rupumas.

Iš išlikusių detalių galima teigti, kad malūnas buvo su vienpakope krumpliaratine pavara, keturbriaunis, griautinis, apkaltas lentomis, tradiciškai ketursparnis. Malūnas įdomus tuo, kad stiebas įkastas į žemę ir buvo be spyrių.

Timinčiskės vėjo malūnas Timinčiskės k., Bagotosios apyl.⁵ Tai ketursparnis, griautinės sandaros, trijų aukštų aštuonkampės nupjautinės piramidės pavidalo su sudėtingos formos kepure vėjo malūnas.

Tarpaukštinė malūno perdanga įrengiama taip: dvi perdangos sijos jungia dvi kampines statines sijas vienos briaunos su priešinės briaunos dviem kampinėmis statinėmis sijomis. Ant tų jungiamųjų sijų skersai dedamos dvi 22x25 cm skerspjūvio sijos taip, kad jų galai išspraustų į dviejų priešpriešinių sienų kertines statines sijas. Tarpuose dedamos plonesnės sijos taip, kad susidarytų pagrindas grindims sudėti. Tada ant sijų klojamos apie 5 cm storio sąlaidinės lentos. Grindų viduryje įtaisomas statvolis. Trečiame aukšte statvolio skersmuo – 34 cm.

Pirmajame malūno aukšte buvo girnų stovas su verpste ir ją sukančiu metaliniu krumpliarachiu su mediniais krumpliais. Ant verpstės po krumpliarachiu buvo įtvirtintas skriemulys, dažniausiai sukantis piklių. Skriemulys skirtas virvinei pavarai. Verpstė stovi ant metalinio atraminio guolio, kuris įleistas į skersinę stovo siją. Siją galima kilnoti žemiau įrengtu svertu. Laisvasis sverto galas kilnojamas varžtu, kurio veržlė (*šturvalas*) įtaisyti antrajame aukšte šalia girnų taip, kad malūnininkas, būdamas prie girnų, galėjo sekti malimo rūpumą ir tuoj pat, sukdamas *šturvalą*, galėjo pakelti arba nuleisti viršutinę girnapusę.

KAPSUKO RAJONAS
BAGOTOSIOS APYLINKĖ
TIMINČISKĖS KAIMO MALŪNAS

III AUKŠTO planas

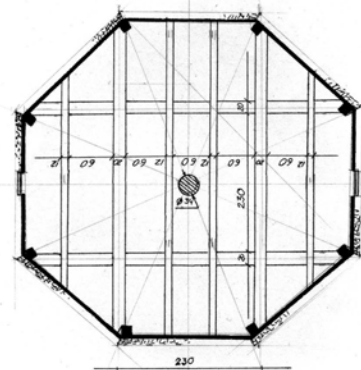

1981 m.

P. Jansonas
vadovavo: E. J. Markūnas

Timinčiskių malūno trečiojo aukšto perdangos planas. Braižė Povilas Jansonas

⁵ LBM, b. 699/3, 699/11.

Esant reikalui, jei stabdymui nepakdavo stabdžio juostos ant sparninio krumpliaračio, malūną stabdydavo maksimaliai suleisdami girnas ir atgręždami sparnus lygiagrečiai su vėjo srautu.

Vinkšnupių vėjo malūnas Vinkšnupių k., Jankū apyl.⁶ Iš turimo vieno lapo, t. y. 1987 m. braižytos vienos malūno sienos išklotinės, galima padaryti tokias išvadas. Malūnas kepurinis, nupjautinės aštuonkampės piramidės formos, 3 aukštų su pusaukščiu kepurei prižiūrėti. Aštuntadalis malūno prie pamato ilgio – 4,25 m, taigi perimetras – 34 m. Viršutinio griaučių aštuonkampio viena kraštinė lygi 2,35 m, tai perimetras – 18,8 m. Visi aukštai su grindimis. Pirmojo aukšto aukštis (nuo grindų iki antrojo aukšto grindų) – 2,92 m, antrojo aukšto – 2,98 m, trečiojo – 2,54 m ir pusaukščio – 1,16 m. Malūno liemuo baigiasi dviem žiedais, kurių bendras aukštis 35 cm. Viršutiniame žiede įrengta krumpliajuostė malūno kepurei sukti krumpliaratine pavara.

Malūno kepurėje tarp dviejų statinių rąstelių (*bruselių*) įrengtas akmeninis sparninio veleno drūtgalio guolis. Jame gulėjo ketinė sparninio veleno kryžma, į kurios kiaurymės buvo įveriami du posparniai (*bruštikiai*), prie kurių buvo tvirtinami 4 sparnai.

Siekiant užtikrinti stabilumą pirmasis ir antrasis, taip pat trečiasis ir ketvirtasis aukštai surišti. Malūnas apkaltas 5x5 cm grebėstais (*lotais*) ir skiedromis. Malūno sienų aukštis be pamatų – 9,6 m. Tuomet sparno ilgis galėjo būti apie 9 m, o tai beveik vidutinis Lietuvos vėjo malūnų sparnų ilgis.

Vinčių vėjo malūnas Vinčių k., Sasnavos apyl. Vėjo malūnai dažnai buvo perkeltami iš vienos vietos į kitą ir nemažais atstumais. Kaip pavyzdys galėtų būti vėjinis malūnas (*olenderis*), stovėjęs prie Marijampolės. 1919 m. tas malūnas perkeltas į Vinčius (mūsų tyrinėjamą arealą). Jis ten stovėjo iki 1939 m. ir tuomet buvo perkeltas į Šimėkų kaimą, Guobų apylinkėje Marijampolės r. (toli nuo

⁶ LBM, b. 5066.

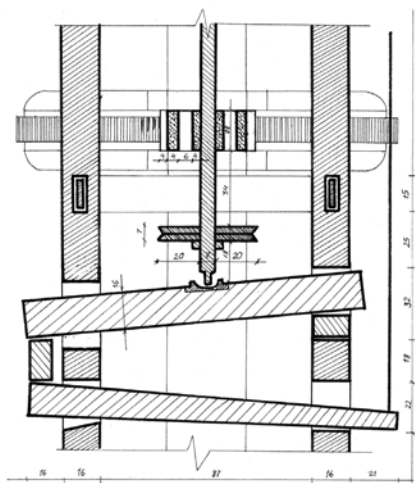

Timinciškių malūno girnų stovas.

Braižė P. Jansonas

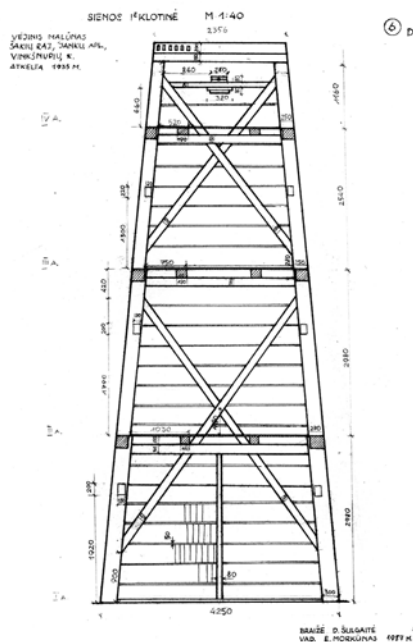

Vinkšnupių vėjo malūno sienos išklotinė.

Braižė D. Šulgaitė. 1977 m.

mūsų arealo). Tą malūną 1966 m. pagal pateikėjo Kazio Gustaičio pasakojimą aprašė žymus etnologas Vacys Milius. Pateikiamas „stenoografinis“ V. Miliaus tekstas⁷ su EJM pastabomis. Tekstas pateikiamas dėl suvalkietiškos terminijos.

„Malūnas buvo olenderis, akmenų ir cemento pamatais. Sienos lentų, apsegtos „skiedromis“. „Kepurė“ tik „skiedromis“ apsepta.

Į pirmąjį aukštą pro vienas ar kitas duris [kepuriniuose malūnuose visada buvo dvejų durys – EJM] buvo sunešami maišai [su grūdais – EJM], į šį aukštą subėga miltai. Čia buvo dvejų „triūbos“ miltams subėgti, čia buvo „piklius“. Pikliuje buvo šilku aptrauktas krijas [8-kampis prizmės pavidalo besisukantis rėmas, aptrauktas šilku – EJM]. Miltai iš girnų subėgdavo į [besisukančio – EJM] krijaus vidų. Čia jie būdavo išskirstomi, išsijojami į 3 rūšis: arčiausiai iškrisdavo geriausi miltai [toliau – prastesni, ir galiausiai – prasčiausi – EJM]. Dėžės šone buvo lentelėmis užstumiamos skylės [per tas skylės miltai iššluojami į prie skylių pakabintus maišus – EJM].

Antrajame aukšte dvejų girnų – paprasto malimo ir pikliaus.

Trečiajame aukšte 2 „kašiai“ [piltuvės – EJM] grūdams supilti [į girnas – EJM].

„Sparnai“. Jų pagrindas – mediniai „bruštikiai“ [posparniai – EJM]. Ant jų šriubais [srieginiais varžtais – EJM] pritvirtinti sparnai. „Audeklai“ [burės – EJM] buvo iš namų darbo medžiagos. Audeklą privyniodavo, reikiamą sparną nusukę apačion [kad galima būtų užlipti ant sparno iš apačios – EJM].

Prieš vėją kepurę su sparnais galėjo pasukti vienas žmogus už „uodegos“ [pavadinimas perimtas iš stiebinių malūnų, kitur kepurės apgręžimo sistema vadinama gražulu – EJM]. Prie uodegos galo buvo „lenciūgas“ [grandinė – EJM]. Apie malūną ėjo 16 „stulpelių“ lenciūgui pririšti. Nuo uodegos įkypai eina 2 poros „karčių“. Statmenai [į uodegą? Įkypai. Įžambiai, tik ne statmenai – EJM] į uodegą įtaisytos 2 sijos (šarbalkiai).

Kad sparnus paleistum reikėjo patraukti prie uodegos pritaisytą „lynuką“. Išorinis „lynukas“ vyniojasi ant „krijo“, kuris laikosi ant „volelio“. Kitame volelio gale yra kitas „lynukas“, kuris vyniojasi ant volelio.

Malti buvo galima iškart dvejomis girnomis. Grūdus į trečiąjį aukštą užkeldavo „keltas“. Ant jo pritaisyta grandinė. Malūno centre volelis turėjo vertikalų „ratą“, kuris rėmėsi į kitą horizontalų ratą [frikcinė pavara – EJM].

Girnų lietinės. [...] Girnų girnakaliu iškaldavo šeiminkas. Girnakalio „pypkė“ [pypkės pavidalo sunkus lietinis gaminys su mediniu kotu ir keičiamomis geležtėmis – EJM] pirktinė. Kalama plieniniais kaimo kalvio nukaltais geležiais, kurie sudėti į pypkę. Vienoms girnomis iškalti reikėjo atšipinti 10 girnakalių abejus galus. Atšipintus kalvis vėl paaštrindavo.

Prietaisas girnomis nukelti vadinamas „vindu“ [sraigtu – EJM]. {...} Prie uodegos viršaus prisegta kartelė, jos viršuje – skardinė vėliavėlė – vėjo rodyklė. Žiūrint į ją nustatomi sparnai prieš vėją.

Didysis ratas („komratis“) [sparninis kampinis krumpliaratis – EJM] kepurėje įtaisytas ant volo. Komratis varo horizontalų „bonkratį“.

Pirmame aukšte yra horizontalus ratas „štikratis“ [ant statvolio įtaisy-

⁷ Lietuvos istorijos institutas, Etnografijos skyrius, b. 219(7).

tas spindulinis /spinduliškai išdėstyti krumpliai/ krumpliaratis – EJM]. *Visi ratai turi medinius krumplius.*

Jei vėjas gerai sukdamo, vieną centnerį grūdų sumaldavo per 5 minutes.“

Jurkšų vėjo malūnas Jurkšų k., Pilviškių vls.⁸ Šis kepurinis malūnas stovėjo į vakarus nuo Pilviškių miestelio. 1981 m. malūnas buvo apverktinos būklės, grėšė sugriūti, ir savininkas ketino jį griauti. Pavyko susitarti, kad sparninį malūno veleną su krumpliaraičiu ir kryžma perduotų Lietuvos liaudies buities muziejui. Ten jis buvo eksponuojamas po atviru dangumi tuomet kuriamame liaudies technikos sektoriuje. Pasikeitus muziejaus planams, vietoj technikos sektoriaus buvo rengiamas hipodromas. Sparninis velenas su krumpliaraičiu, eksponuoti po atviru dangum, sudūlėjo, liko tik ketinė malūno kepurės kryžma, kuri saugoma Lietuvos liaudies buities muziejuje *Tėviškė*.

Kazio Matulionio vėjo ir motorinis malūnas Gudėlių k. Malūnas aprašomas pagal *Lietuvos centrinio valsčių archyvo* (toliau – LCVA) byloje esantį malūno brėžinį⁹ ir *Klausimų lapą*¹⁰. Malūnas įrengtas 1933 m. (pagrindinis kapitalas – 12 000 litų). Jis 3 km nuo Vilkaviškio, 7 km nuo Vilkaviškio stoties. Savininkas Lietuvos pilietis.

Malūno sodyba kairėje plento Marijampolė – Vilkaviškis pusėje. Nuo malūno su motorine iki plento 140 m, sodyba arčiau plento. Artimiausias nuo malūno pastatas – 19,5x7 m dydžio kluonas, už jo – išvietė. Šalia kluono į šiaurę stovėjo kitas kluonas. Plane abu kluonai sudaro raidę „L“. Kiemą iš vakarų pusės, už 19,5 m, uždarė



Budviečių vėjo malūnas, Pilviškių vls.

Degučių vėjo malūnas, Keturoalakių vls.

⁸ E. J. Morkūno lauko užrašai.

⁹ LCVA, f. 388, ap. 2a, b. 1966, l. 19.

¹⁰ *Ten pat*, l. 3a, 3b.



Senkiškių vėjo malūnas, Gižų vls.



Skirkiškės vėjo malūnas, Barzdų vls.

tvartas, o iš šiaurės – gyvenamasis 9,5x7 m dydžio namas ir 5x5,8 m dydžio laukiamasis kambarys. Gyvenamasis namas labai mažas.

Malūnas kepurinis, aštuonkampio plano su mūriniu cokoliu, prie pagrindo 9,6 m pločio (matuojant tarp aštuonkampio lygiagrečių briaunų). Malūnas trijų aukštų ir pusaukščio. Malūno aukštis nuo žemės iki kepurės viršaus – 10,45 m, be sparnų ir cokolio. Ant cokolio skiedromis apkalti mediniai griaučiai sudaro nupjautos piramidės pavidalą. Kepurės aukštis – 3,3 m. Cokolis – 9,6x9,6 m, matuojant atstumą tarp lygiagrečių kraštinių. Atitinkami matmenys malūno liemens viršuje (po kepure) – 6,16 m. Kepurė sunkiai aprašomos formos. Malūno sienų paneliuose pavaizduota po 4 langus kiekviename aukšte. Langai yra ir cokolyje, kad būtų gerai apšviesta transmisija.

Malūno statvolis nuleistas truputį žemiau nei žemės paviršius. Jis stovi ant mūrinio pamato ir guoliavietės. Statvolio aukštis 10,25 m (be apkaustų). Sparninio veleno ilgis – 5,2 m. Veleno galva ketinė. Sparno ilgis nuo galvos iki tolimiausio taško – 9,45 m. Plane keturi sparnai su dviem posparniais. Sparninio veleno 3 m skersmens kampinis krumpliaratis kontaktuoja su statvolio viršutiniu kūginiu 1,25 m skersmens krumpliaraičiu. Ant statvolio apačios spindulinis (*štikinis*) 2,4 m skersmens krumpliaratis. Tarp III ir IV aukšto – ant statvolio 1,2 m skersmens skriemulys maišų pakėlimo mechanizmui sukti (veleno skriemulys – 0,8 m skersmens).

Pačioje malūno apačioje ant pamato horizontaliai įtvirtinta metalinė transmisija. Abiejuose galuose įtaisyta po kampinių krumpliaraičių porą. Jos suka dvejų girnų dvi verpstes. Malūnui malant vėju, sparnai suka sparninį krumpliaratį, šis suka statvolio viršutinį kampinį krumpliaratį. Apatinis krumpliaratis suka ant girnų verpstės įtvirtintą krumpliaratį, o šis – horizontalią transmisiją. Per tą pačią horizontalią transmisijos ašį galima girtas sukuti motoru. Tam prie malūno pastatyta 4,4x4,5 m dydžio motorinė, su malūnu sujungta 3 m ilgio dengtu

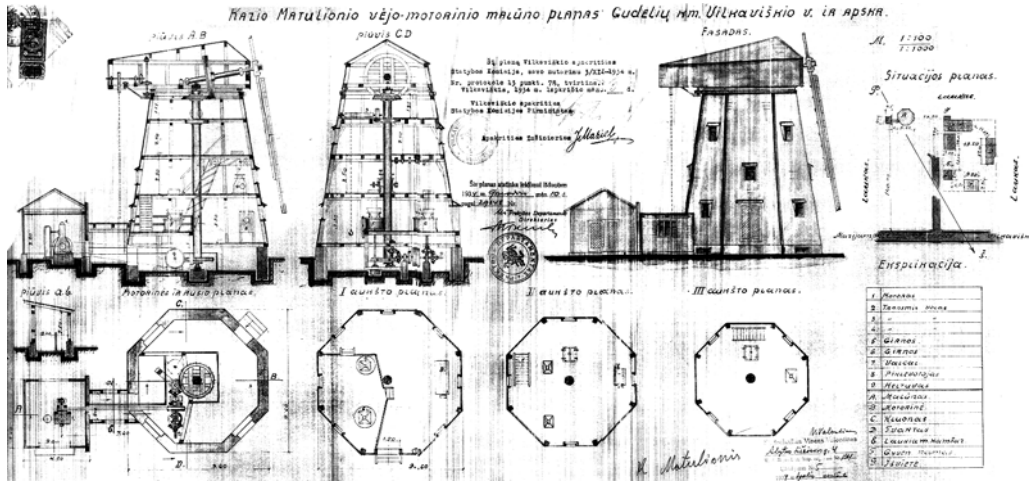

perėjimu į malūną. Perėjimas gerai apšviestas dideliu langu. Motorinės lubos 2,8 m aukštyje, ji dengta dvišlaičiu stogu. Motorinės viduryje ant mūrinio pamato stovi 40 AG naftos motoras *Atlas-Dizel* su stačiu cilindru. Motoras suka malūną per plačiadiržę pavara.

Dvejos girnų poros ant medinio paaukštinimo. Grūdai pilami į gernas iš antro aukšto per piltuves. Pirmajame aukšte stovi piklius, o antrajame – valcai. Valcams ir pikliui sukti įrengta transmisija. Trečiajame aukšte įrengti piltuvai valcams. Viršutiniame aukšte įrengtas grūdų maišų keltuvas – frikcinė pavara, pagal reikalą, ant keltuvo veleno vyniojama nuo veleno nuleista grandinė per visuose aukštuose tam įrengtus liukus.

Malūnas veikia ištisus metus. Jame dirba 2 žmonės. Malūnas sunaudoja 875 kg naftos už 2 635 litus. Tepalo sunaudoja už 240 litų. Malūnas sumala 16 000 cnt grūdų. Vieno centnerio sumalimas kainuoja 30 centų. Šie anketiniai duomenys užpildyti 1934 m. spalio 29 d., pasirašė K. Matulionis.

Malūno plane yra visi reikiami parašai, antspaudai ir žyminiai ženklai. Plano autorius pasirašo dokumento viršuje: „St. technikas Vincas Valantinas, Alytus, Liškiavos g. 4, V. R. M-jos stat. insp. registr. Nr. 104. Užsakymas nr. 5. 1934 m. spalio mėn. 15 d.“ Be to, yra užrašas: „Šį planą Vilkaviškio apskrities Statybos Komisija savo nutarimu 3/XI-1934 m. Nr. protokolo 13 punkt. 78 tvirtina. Vilkaviškis, 1934 m. lapkričio mėn. 3 d. / Vilkaviškio Apskrities Statybos Komisijos Pirmininkas [parašas] / Apskrities Inžinierius J. Maze...!“. Parašai patvirtinti herbiniu Vilkaviškio apskrities valdybos antspaudu. Taip pat yra standartinis patvirtinimas: „Šis planas atitinka leidimui išduotam 1934 m. gruodžio mėn. 10 d. pagal 29348 Nr. / Už Prekybos Departamento Direktorių Mikuck...“. Parašas patvirtintas herbiniu Prekybos departamento antspaudu. Planą pasirašo ir savininkas K. Matulionis. Ant brėžinio priklijuotas 5 litų žyminis ženklas nuvertintas herbiniu Prekybos departamento antspaudu.

Reikia pastebėti, kad planas raiškus ir tvarkingas.

Judelio Vindzbergo vandens ir garo malūnas Kisiniųkių k., Alvito vls. Malūnas tyrinėjamo arealo pakraštyje veikė nuo 1856 m.¹¹ 1924 m. priklausė Judeliui

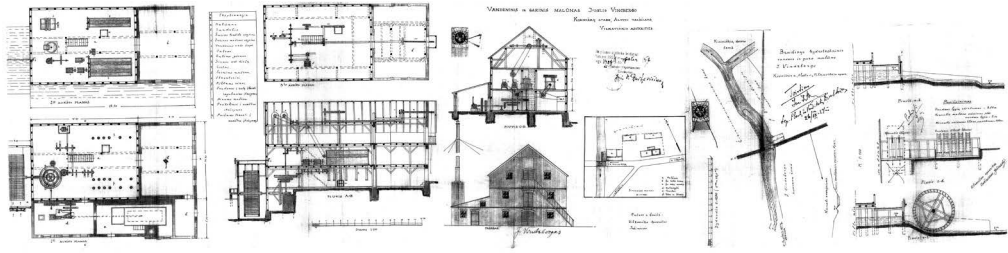

Vindzbergui. Malūnas buvo 4 km nuo geležinkelio stoties, J. Vindzbergo vandens kelio iš Vilkaviškio į Simanėliškių kaimą ir Simanėliškių ir garo malūno planas dvarą dešinėje pusėje, prie kanalo, iš Paežerių ežero nuvesto į Šeimenės upelį. Situacijos plane¹² (M 1:1000) pažymėtas malūnas (a), tiltas su užtūromis (*šliuzais*) (f), gyvenamasis namas, kurio vakarinis galas medinis (b), rytinis – mūrinis (c), malkinė (d) ir tvartai (e). Malūnas buvo 600 m nuo ežero, dešiniajame kanalo krante, galu į kanalą. Malūno galas su vandens ratu beveik į vakarus. Kelias pietiniame malūno šone. Gyvenamasis namas orientuotas taip pat kaip malūnas. Malūnas – medinis sandėlis ir garo mašinos skyrius iš plytų¹³. Stogai dengti čerpėmis. Malūne yra girmos ir valcai, garo mašina ir katilas. Malūną suka vandens ratas ir garo mašina iki 20 AG. Malūnas veikia ištisus metus. Dirba 5 darbininkai 8–12 valandų per parą.

Malūno pastatas¹⁴ griautinis, stačiakampio plano, 15,20 m ilgio ir 10,80 m pločio, dviejų aukštų su ertikiu ir pastoge. Pirmasis ir antrasis aukštai po 3 m, ertikinio aukšto siena 1,40 m, o visas ertikinis aukštas iki kraigo 5,8 m aukšči. Malūno gale mūrinis priestatas-sandėlis 8,10 m ilgio, 10,80 m pločio ir tokio pat aukščio kaip ir malūnas. Kiekviename sandėlio aukšte po dvivėres duris maišams su grūdais įtraukti vidun, abipus durų po didelį keturių rūtų langą. Ertikinio aukšto durys aptvertos ir įrengti metaliniai evakuaciniai laiptai gaisro atveju. Malūnas ir sandėlis po vienu dvišlaičiu stogu. Prie malūno ir šio priestato per visą ilgį įrengtas vienaukštis mūrinis 5,6 m pločio, trijų patalpų priestatas: viena patalpa skirta garo mašinai, antra – garo katilui, trečia kaip kambarys-sandėlis. Malūno stogas, kaip minėta, dvišlaitis, o motorinės vienslaitis, su nuolydžiu į gatvę. Ant motorinės stogo metalinis kaminas su kibirkščių gesintuvu ir keturiomis vielinėmis atatampomis. Kamino pagrindas mūrinis.

Vidurinio veikimo vandens ratas, kurio skersmuo 4,3 m, plotis 2,0 m, įrengtas gale pastato 5 m pločio ir 9 m ilgio pašiūre. Pašiūrė saugo ratą nuo kritulių, ir svarbiausia, – nuo apledėjimo. Vandens ratas sumontuotas žemiau tilto, vanduo ant rato atvestas lataku. Vandens tėkmė ant rato valdoma dviem užtūromis, kilnojamomis krumpliaračiu ir krumpliaustiebiu. Penkios nuleidimo užtūros (*šliuzai*) – pakeliamos svertais. Viršutinis vandens lygis 10,0 m, apatinis – 7,5 m, vanduo pakeltas – 2,5 m. Hidrotechninio brėžinio paaiškinime nurodyta, kad normaliai malūnas veikia, esant 9,5 m vandens lygiui. Vandens ratas 8 porom spyriais parremtų stipinų apglėbia veleną.

Vienas vandens rato veleno guolis įrengtas už pašiūrės sienos, kitas – malūno iškasoje. Tame gale ant veleno

¹¹ LCVA, f. 388, ap. 2a, b. 465, l. 7.

¹² Ten pat, l. 8.

¹³ Ten pat, l. 7.

¹⁴ Ten pat, l. 8.

įtaisytas 3,0 m skersmens kampinis krumpliaratis, kontaktuojantis su kampiniu 1,3 m skersmens krumpliaraičiu, įtaisytu ant stačios ašies. Vienas ašies galas yra ant pamate įrengto guolio, kitas įtvirtintas antro aukšto perdangoje. Ant tos ašies pritvirtinti 3 krumpliaraičiai yra varantieji. Virš pirmojo nuo apačios krumpliaraičio įtaisytas taip pat kampinis krumpliaratis, kontaktuojantis su 1,2 m skersmens kampiniu krumpliaraičiu, esančiu ant ašies, atvestos iš motorinės pro sieną. Šią ašį suka 2,2 m skersmens skriemulys, esantis ant jos motorinės viduje, o jis sūkius diržu gauna nuo motoro – nuo skriemulio, įtaisyto ant motoro ašies. Ši transmisija naudojama, kai neužtenka vandens ir malūnas sukamas garo mašina.

Žiūrime, ką suka vandens ratas. Grįžtame atgal prie pagrindinės stačiosios ašies, dabar jau prie spindulinio 3,0 m skersmens krumpliaraičio, kuris kontaktuoja su 0,5 m skersmens spinduliniu krumpliaraičiu, esančiu ant stačios ašies, kuri suka girnas antrajame aukšte. Ant ašies, įtvirtintos tarp pamato ir pirmojo aukšto perdangos, įtaisytas 0,8 m skersmens kampinis krumpliaratis, kuris kontaktuoja su kitu 0,8 m skersmens krumpliaraičiu, esančiu ant gulsčios ašies. Ant šios gulsčios ašies yra 5 skriemuliai, 3 iš jų suka valcus, o nuo kampinio krumpliaraičio pirmasis skriemulys diržu suka pastogėje esančią ašį. Ant šios pastoginės ašies, be skriemulio, priimančio sūkius, įtaisyti dar 3 skriemuliai. Vienas 1,0 m skersmens skriemulys diržine pavara suka elektros generatorių, kiti du suka elevatorius.

Vėl grįžtame prie pirmosios, pagrindinės stačiosios ašies. Jos viršuje kampinis 0,7 m skersmens krumpliaratis kontaktuoja su kampiniu 0,7 m skersmens krumpliaraičiu ant gulsčios ašies. Ant jos yra 0,8 m skersmens skriemulys, kuris diržu sūkius pro perdengimą perduoda į kitą gulsčią transmisiją, įrengtą išilgai malūno. Jos ašies beveik viduryje yra skriemulys, diržine pavara sukantis veleną, ant kurio pritvirtintas diržas, kilnojantis keltuvo aikštelę, o ašies gale įtaisytas skriemulys, perduodantis sūkius skriemuliui ant veleno, esančio aukščiau ašies. Velenas išeina už malūno sienos, jo gale pritvirtinta grandinė (*lenciūgas*) su kabliu, nuleidžiamas pro balkone įrengtą liuką maišams su grūdais per fasadą užkelti į norimą aukštą.

Vandens ir garo malūno planą ir hidrotechninį brėžinį braižė Vilkaviškio apskrities inžinierius J. Mazelis. Hidrotechninį brėžinį tvirtina „Inž. [neišskaitomas parašas]/ L. e. p. Plentų ir Vand. kelių Direktorius/ 26/IX-24 m.“. Brėžinį pasirašo ir savininkas J. Vindzbergas visa pavarde. Standartinis patvirtinimas: „Šis planas atitinka leidimui išduotam 1924 m. spalio 15 d. pagal 14087 Nr. Už Prekybos Departamento Direktorius Inž. V. Ruškevičius“. Ant brėžinio du valstybės rinkliavos 5 litų ženklai, toks pat ženklas ant *Klausimų lapo*, kurį 1924 m. birželio mėn. 15 d. visa pavarde pasirašo savininkas J. Vindzbergas. Visi ženklai nuvertinti.

Byloje yra Judelio Vinzbergo *Nekilnojamo turto sąrašas*¹⁵ ir *Nutarimas*¹⁶ dėl varžytinių Judelio Vindzbergo nekilnojamam turtui. Spausdiname šių dokumentų tekstus. (*Dokumentų kalba netaisyta.*)

Nekilnojamo turto sąrašas. Aprašomas Judelio Vinzbergo nekilnojamasis turtas, esantis Kisiniškių kaime, Alvito val., Vilkaviškio apskrities, susideda iš 7 margų žemės iš Kisiniškių palivarko, turi sekan-

¹⁵Ten pat, l. 18a, 18b, 19a.

¹⁶Ten pat, l. 16a, 16b, 17a, 17b.

čius rubežius: Šiaurės pusės Šeimenos upeliu, Rytų pusės Miliausko įpėd. žeme, Pietų pusės Dambiansko ir Kuncaičio žeme, Vakarų pusės Mičiulio ir Černiausko, ir Raizio žeme. Ant aprašomos žemės pastatytos triobos: 1. Gyvenamas mūrinis namas ilgio 11,20 metr., pločio 7,50 metr. Aukščio 3,10 metr. apart to artikio 60 sant., stogas čerpių, prie šono namo iš pietų pusės pristatytos lentų gonkelės ilgio 2,70 metr., pločio 2,0 metr., aukščio 2,50 metr. Prie šono namo iš šiaurės pusės pristatytas mūrinis trisienis ilgio 8,40 metr., pločio 4,05 metr., aukščio 2,20 metr., stogas čerpių. 2. Gyvenamas medinis namas, stogas gontų, ilgio 16,80 metr., pločio 7,50 metr., aukščio 2,35 metr.; prie šono namo iš pietų pusės pristatytos lentų gonkelės ilgio 3,15 metr., pločio 2,00 metr., aukščio 2,00 metr., stogas pusiau gontų, pusiau skardos. 3. Pašiurė lentų, stogas lentų, ilgio 11,20 metr., pločio 5 metr., aukščio 1,70 metr., iš pietų pusės šonas neapkalta. 4. Tvartukas lentų, stogas lentų, ilgio 3 metr., pločio 2,20 metr., aukščio 1,80 metr. 5. Lentų malkinė, stogas lentų pristatyta prie galo toarto, ilgio 3,70 metr., pločio 6 metr., aukščio 2,00 metr. 6. Tvartas medinis, stogas gontų, ilgio 11,65 metr., pločio 6 metr., aukščio 1,6 metr. 7. Kluonas lentų, stogas gontų, ilgio 16,35, metr. pločio 6,10 metr., aukščio 2,80 metr. 8. Pašiurė lentų, stogas gontų, ilgio 9,80 metr., pločio 14,50 metr., aukščio 2,25 metr. 9. Vandens–Garo malūnas: trioba mūrinė plytų, čerpių stogas, ilgio 10,70 metr., pločio 8,20 metr., aukščio 7,10 metr., iš pietų pusės prie šono pristatyta mūriniu šopa patalpai garo mašinai ir katilams ilgio 23,20 metr., pločio 5,35 metr., aukščio 1,95 metr.; stogas skardos. Iš galo iš vakarų pusės prie galo mūro pribudavota lentų malūno patalpa ilgio 10,70 metr., pločio 15 metr., aukščio 7,10 metr., stogas čerpių, kuris pribudavojimas sujungtas su mūro malūno patalpa. Minėtas malūnas aprašomas su visomis teisėmis ir servituto teisėmis, kokios tiktai yra reikalingos tam malūnui iš Paežerių dvaro, tame skaičiuje su teise naudotis iškastu per Paežerių dvaro laukus kanalu tarpe malūno ir ežero ir tarpe ežero ir Širvintos upės, tiek kiek ši teisė nesuvaržyta arba nebus suvaržyta valdžios, o taipogi su visais tiltais ir šliužėmis ant paminėto kanalo ir Širvintos upės, reikalingais dėl minėto malūno veikimo. Kalbamam malūne randasi sekančios mašinos bei įtaisymai: gulinti garo mašina firmos „Kenigsberber Maschinen Fabrik. Akc. Gezelshaft N.326“ P. S. su kondensatorium, cilindro dydis 25x60 cent., katilinėje apmūrytas katilas su dviem kūrųklomis. Malūne mašinos I aukšte: Transmisija¹⁷ 8,75 metr.ilgio, storio 80 mm. su 5 guoliais ir 6 šaibomis geležinėmis i 1 šaiba medine ant medinio fundamento. Transmisija ilgio 5,20 metr., storio 70 mm.su 4 guoliais, 3 šaibomis geležinėmis ir 2 šaibomis medinėmis; vertikalė ašis su dviem kamračiais mediniais ir vienu kamračiu geležiniu, jungiančių su pagrindine transmisija. Dratinis mažas cilindris javams valyti. Dinamo mašina 2,5 P. S. su pilnu įrengimu. II aukšte: Sugeriamą dulkių mašina su 18 filtrų su šneke, firmos „Teissete–Rose–Brault, Paris“. Trys vienpoliai valcai firmos „Amme–Gieseke–Konegen Bronšveig“ N.N.8324, 7667, 12072=250x550/. – Vienos valco staklės su dviem porom valcų, /300x600/ firmos „Teissete–Rose–Brault, Paris.“ N.2593. Du atsarginiai valcų volai /250x500/, dešimt atsarginių sietų Planzichterui, tris sietai Zichterui. Pora akmeninių lietu girnų 48” su visu įrengimu. Mažos stačios geležinės girnaitės 18” su įrengimu. Šelmašina /krūštieninė/ firmos Prokop N.3. Du trejeriai. III aukšte: Eksausteris su visais įrengimais. Aspiratorius su cilindriu grūdams valyti. Šepetinė mašina šolėms valyti /forzichetris/. Zichteris firmos „Girš. Et. C° Berlynas“. Planzichteris keturių dalių firmos „Teissete–Rose–Brault“ Paris. Gries putzmašina dviejų dalių firmos “T.–R.–B.” Paris. Transmisija 70 mm.storio su

10 guolių su 7 dydenėmis geležinėmis šaibomis ir dviem medinėmis šaibomis. Prie aukščiau išvardintų mašinų randasi 37 medinės triūbos, dvi skardos triūbos. Penkios poros alevatorių dvigubų ir 4 vienpusių su sujungimais. Penkios kašės ir 6 kamarnos grūdams bei miltams pilti. Keltuvas vidury malūno ir išorinis vindas maišams traukti. Veikimui aukščiau išvardintų mašinų yra attatinkami diržai. Šulinys su cementiniu rentiniu ir tvoros. Augantieji medžiai: vienas vuosis, 3 klevai ir krūmai alyvu. Aprašomas turtas turi įrengtą Marijampolės Apygardos Ipotekos knygą, sulig III skyriaus ipotekos rodyklės po N. 16 pažymėta, kad pagal aktą 1921 m. Rugsejo 23 d. N.1056 vandeniniam – gariniam malūnui, esančiam ant 7 margų žemės iš Kisiniškių palivarko ir jo savininkui Judeliui Vinzbergui priklauso visos teisės kurios yra tiktai reikalingos tam malūnui, tame skaičiuje teisė naudotis ir kartu per Paežerių dvaro laukus kanalu tarpe malūno ir ežero ir tarp ežero ir Širvintos upės tiek kiek šį teisė nesuvaržyta arba nebus suvaržyta valdžios, o taipogi visi tiltai ir šliūžės ant pažymėto kanalo ir Širvintos upės, reikalingi veikimui to malūno su ta vienok sąlyga, kad Judelis Vinzbergas neturės teisės laikyti vandens ant Paežerių dvaro pievų prie ežero pavasarį kiekvienu metu ilgiau kaip ligi 1 d. gegužės ir tiktai tiek, kiek tas neprieštarutų išleistiems tame dalyke įstatymams ir nepadarytų nuostolių, už kuriuos priešingu atvejų turės atsakyti Judelis Vinzbergas. Valydamas aukščiau pažymėtą kanalą Vinzbergas turės teisę mesti dumblą ir žemę ant kanalo kranto, bet netoliau kaip tris pėdas nuo kanalo krašto. Kadangi naudojantis minėtu malūnu dėl išvengimo tvano vandens ant pievų prie Paežerių dvaro ežero būtina reikalinga užlaikyti tvarkoje esanti arti to ežero pylimą, tai tą atlikti Vinzbergas savo lėšomis, bet tam¹⁸ tikslui reikalingą žemę jis turi teisę imti iš ploto 3 pėdų pločio, esančio prie to pylimo. Pagal IV skyrių Ipotekos rodyklių visa Paežerių–Kisiniškių dvarų bendro ploto 2 325 marg 261 pr. žemės, tame skaičiuje ir Judelio Vinzbergo 7 margus žemės apsunkena šios skolos: po N.1 – 17 750 rublių skolos su 41/2 % Žemiečių Kredito Draugijai pagal tos Draugijos Vyr. Direkcijos nutarimą 1898 m. gruodžio 2/14 d. N.20 653; po N.2 – 54 800 rublių skolos su 41/2 % taip pat Draugijai pagal tą patį nutarimą; po N.8 – 6 000 rublių garantijos Suvalkų Savitarpio Kredito Draugijai pagal aktą 1911 m. Balandžio 8/21 d. Vien tik Judelio Vinzbergo 7 margus žemės su vandens ir garo malūnu bei kitais trobesiais iš Kisiniškių palivarko apsunkena šios skolos: po N.25 – 60 000 litų skolos su 12% ir 7 200 litų garantijos Joseliui Šperlingui pagal aktus 1930 m. balandžio m. 22 d. N. 1106 ir 1932 m. vasario 15 d. N. 1059; po N.26 – 40 010 litų 25 cent. su 6% Joseliui Šperlingui pagal aktą, surašytą Vilkaviškio Notaro Žemaičio 1933 m. Gegužės m. 1 d. N. 1041; po N.39 – 5 389 lit. 53 cent. Prek. ir Pram. B-vei "Nemunas"; po N. 41- 129 365-lit. skolos iš kurios 49 540 lit. Joseliui Šperlingui, 60 000 litų Šliomai Rozenui ir likusi suma 19 824 lit. 50 cent.; Soloveičikui ir Sūnui – 160 lit. B-vei Žiedas – 823 lit. 50 cent. Šleimai Rozenui.– 6 573 lit., Mозesonui Ickui.– 252 lit. 75 c., Efroimui Perelmanui.– 504 lit., Reizmanui – 3 130 litų, Smueliui Aprijaskiui – 1 289 litų 70 cent., „Akcinei B-vei Tilka“ – 7 091 lit. 55 cent.; po N. 45 – Joseliui Šperlingui 14 744 lit.; po N. 46 – Joseliui Šperlingui 7 142 litų. Turtas neišnuomotas, neikeistas faktinai jį valdo Judelis Vinzbergas, bet pastarasis nuo saugojimo atsiskakė. Dėl atsiskakymo Judelio Vinzbergo nuo saugojimo aprašytas turtas perduotas saugojimui Joseliui Šperlingui, kuriam priedermės ir atsakomybė saugojimo einant 1016, 1017 ir 1097 str. Civ. Proc. Įst .paskelbtas.– Prie aprašymo turto dalyvaavo atsakovas Judelis Vinzbergas, ieškovas Joselis Šperlingas, Alvoito Val. Viršaitis Juozas

Šukis ir ekspertai – Vilkaviškio Apskritis Inžinierius Maželis ir malūnininkai Lazauskas Kazys ir Tetelbaumas Notelis ir kaimynas Justinas Navickas [septyni parašai]. Teismo Anstolis [pas.] Rumševičius. Po pasirašymo apyrašo, atsakovas Judelis Vinzbergas pareiškė, kad pastarasis prašo atiduoti jam globoti iki varžytinių dienai pažymėtą šiame sąraše turtą drauge su Matu Masaičiu, kame ieškovas Joselis Šperlingas pateikė pareiškimą perduoti jiems globoti turtą ir jį nuo globojimo paliuosuoti. [Pas.] Vinzbergas. 1933 m. birželio 8 d. išvardintą šiame sąraše turtą saugojimui iki varžytinių dienai už solidarią atsakomybę priėmė ir turinys 1016, 1017 str. Civ. Proc. Įst. mudviem paaiškintas. [Du parašai.] štampos/Teismo Anstolis [pas.] Rumševičius. Nuorašas tikras [parašas] Apyl. Teismo Sekretorius.

Šio nekilnojamo turto sąrašo nuorašas išduotas Abromui Gerdzijevskiui, jam prašant ir sumokėjus keturis (4) litus žyminio mokesčio ir du (2) litus raštinės rinkliavos. Kybartai, 1940 met. balandžio mėn. 11 d. Apylinkės Teisėjas [parašas]. Sekretorius [parašas].“

„**Nutarimas.** Kybartai, 1933 metų spalio mėn. 30 dieną Kybartų Apylinkės Teisėjas, peržiūrėjo Kybartų n. Teismo antstolio Jono Rumševičiaus atsiųstą vykdomąją bylą Nr.1035/33 m. apie varžytynes Judelio Vindzbergo nekiln. turtui Kisiniškių k., Alvito valsč., Vilkaviškio apskr. [...] Kisiniškių palivarkas susideda iš 7 margų žemės pamintame kaime, esančių jame trobesių, vandens ir garo malūno, iš mūrinės bei medinės trobos, su visomis mašinomis, prietaisais bei įrengimais, su visomis teisėmis ir servitutais, kuris yra tam malūnui iš Paežerių dvaro, tame skaičiuje su teise naudotis iškastu per Paežerių dvaro laukus kanalu tarp malūno ir ežero ir tarp ežero ir Širvintos upės, tiek kiek ši teisė nesuvaržyta arba nebus suvaržyta valdžios, taipogi su visais tiltais ir šliūžėmis ant paminėto kanalo ir Širvintos upės, reikalingais dėl minėto malūno veikimo, su servitutais, numatytais ipot. knygoje III skyriuj po Nr. 16, šulinio su cementiniu rentiniu, tvoros ir augančių medžių.

Tą pačią dieną antstolis, Viršaitis ir jų pakviestas Vindzbergo kaimynas Justinas Navickas bei antstolio pakviesti ekspertai: Vilkaviškio apskr. inžin. Mazelis ir malūnininkai Kazys Lazauskas bei Natanas Teitelbaumas tą turtą varžytinėms įkainavo 110 500 litų.“

Adolfinos Kromienės motorinis malūnas su elektros stotimi Pilviškių mstl.

Aprašyta iš brėžinio¹⁹ „Pil. Kromienės Adolfinos Vilkaviškio apskr. Pilviškių miest. Malūno g. Nr. 1 / motoru varomas malūnas ir elektros stotis“ ir kitų byloje saugomų dokumentų.

Malūnas²⁰ įrengtas 1913 m., elektros stotis – 1920 m., priklausė Lietuvos pilietei Adolfinei Kromienei. Malūnas yra 2 km nuo Pilviškių stoties, prie Šešupės upės. Jame stovėjo 100 AG naftos motoras LAVAL ir 2 elektros generatoriai po 23 AG. Įmonės kapitalas 75 000 Lt. Įmonėje dirbo 3 tarnautojai. Per mėnesį malūne buvo sumalama 500 centnerių grūdų už 6 000 Lt, sunaudojama 1 800 kg naftos už 540 Lt. Sumalus 500 centnerių, už darbą buvo gaunama 250 Lt. Miestelio gyventojams apšvietimui buvo tiekama 400 kWh elektros po 1,25 Lt – vertė 500 Lt. *Klausimų lapą* Adolfina Kromienė užpildė 1931 m. spalio mėn. 30 d.

Pilviškių elektros stoties tinklas²¹ apėmė Turgaus aikštę, Vasario 16-osios, Dariaus ir Girėno, Gėlių, Sodnų, Bažnyčios, Vilniaus, Užkluonių, Stoties gatves

¹⁷ *Ten pat*, l. 18b.

¹⁸ *Ten pat*, l. 19a.

¹⁹ LCVA, f. 388, ap. 2a, b. 520, l. 27.

²⁰ *Ten pat*, l. 25.

²¹ *Ten pat*, l. 28.

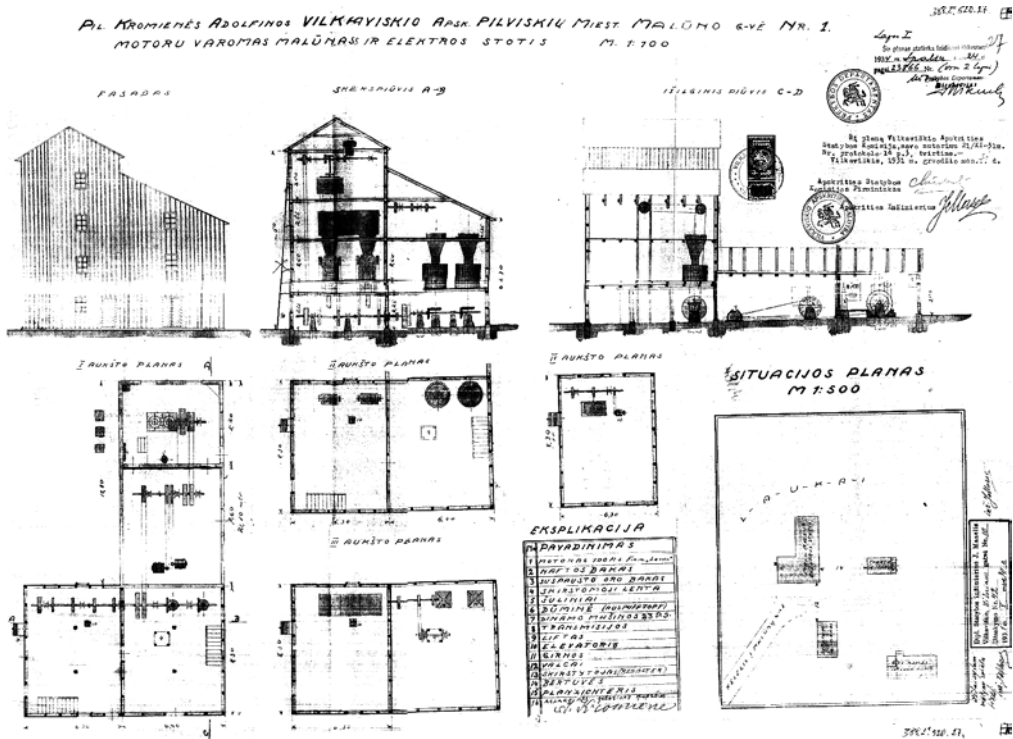

ir kelią į Vilkaviškį bei Malūno gatvę. Gatvių pavadinimai – A. Kromienės

1934 metų. motorinio malūno ir elektros stoties planas

Malūno situacijos planas²²: stačiakampiame sklype parodyti 4 pastatai – atvirkštinės „L“ raidės formos plano malūno ir elektros stoties pastatas, 12 m nuo jo į pietus – sandėlis-svirnas, 14 m į rytus – tvartas, už tvarto – 3 vietų išvietė. Nuo tvarto į pietus – gyvenamasis namas. (Planelį sudarė dipl. statybos inžinierius J. Mazelis; Vilkauskis, Vilniaus g-vė Nr. 10; užsakymo Nr. 42, 1931.X.30 d.)

Malūnas stačiakampio plano, 12,70x8,30 m dydžio, per 3 aukštus eina griautinė, lentomis apkalta pertvara – kairioji malūno dalis 6,30 m, dešinioji – 6,40 m pločio, abi 8,30 m ilgio. Ketvirtasis aukštas nedalintas, jo plotas 6,3x8,3 m. Malūnas griautinės sąrangos, kairioji jo dalis 4 aukštų, dešinioji – 3 aukštų, stogas vienslaidis. Pastatas apkaltas stačiais lentomis su antplyšiais. Malūnas su vienaukščiu dviejų dalių – elektrinės ir motorinės – priestatu 12,80x6,40 m dydžio (7,60x6,40 m elektrinė ir 5,20x6,40 m dydžio motorinė). Visame malūne gera insoliacija, visuose aukštuose nemaži šešiarūčiai langai.

Pirmajame malūno aukšte, tolimesniame nuo durų pasienyje, pažemėje per abi pirmo aukšto patalpas įrengta pagrindinė transmisijos ašis. Pirmasis aukštas – 2,26 m aukščio. I transmisijos skriemulys sūkius perduoda į ketvirtojo aukšto palubėje ant guolių įtvirtintą papildomą transmisiją, kuri suka plokščiasietį ir elevatorių. II, III ir IV skriemuliai suka dvejus valcus antrajame aukšte. Antrasis aukštas – 2,6 m aukščio, trečiasis – 2,55 m. Jame stovi skirstytuvai.

Transmisijos ašis guli guoliavietėse: pirmoje patalpoje ant dviejų stul-

²²Ten pat, l. 27.

pinių atramų, o guoliavietėje sienoje ir dešiniojoje patalpoje – ant keturių. Ten ant transmisijos ašies mova ir šalia 2 skriemuliai – vienas laisvas, kitas prijungtas plokščiadirže pavara prie transmisijos, esančios elektros jėgainėje. 2 transmisijos skriemuliai suka 2 elektros generatorius. Ant tos pačios ašies yra 2 skriemuliai: vienas galintis sukintis laisvai, antrasis yra sukamas dizelinio 100 AG LAVAL firmos (variklis su stačiu cilindru, paleidžiamas suspaustu oru) motoru.

Grįžtame prie pagrindinės transmisijos ašies, prie girnų įjungimo. Čia ašis guli dviejose guoliavietėse: ant mūrinio pamato ir dvejų girnų verpsčių pamato. Abejų girnų verpstės sukamos identiškomis kampinių krumpliaraičių poromis. Gornos įrengtos kubiluose antrajame aukšte, piltuvės yra trečiajame aukšte.

Malūno, elektros stoties ir motorinės planas paruoštas J. Mazelio. Šį planą „Vilkaviškio Apskritis statybos komisija savo nutarimu 21/XI – 31 m. Nr. protokolo 14 p. 3 tvirtina – Vilkaviškis, 1931 m. gruodžio mėn. 31 d. Pasirašo Apskritis Statybos Komisijos pirmininkas [parašas neišskaitomas], Apskritis Inžinierius J. Mazelis“. Prie brėžinio – herbinis antspaudas „Vilkaviškio Apskritis Valdyba“ ir prispaustas spaudas: „Šis planas atitinka leidimui išduotam 1934 m. spalio mėn. 24 d. pagal 2386 Nr. (visi 2 lapai). Už Prekybos Departamento Direktorių [parašas] Mikuck...“. Prispaustas Prekybos departamento herbinis antspaudas. Taip pat priklijuotas 5 litų žyminis ženklas, nuvertintas Vilkaviškio apskrities valdybos antspaudu.

Adolfinos Kromienės vandens malūnas ir elektros stotis Pilviškių mstl.

Aprašyta iš Lietuvos centriniame valstybės archyve saugomos bylos brėžinio²³ ir kitų dokumentų.

1920 m. Pilviškių gyventoja Adolfina Kromienė rašo prašymą²⁴ Prekybos departamentui ir nurodo, kad savo žemėje turi malūną su viena pora valcų, vienomis gynomis ir elektros stotimi, varomus garu. Garui gaminti sunaudojama daug malkų, tai didina gaminamos energijos kainą. Kadangi A. Kromienės žemė 0,5 varsto prieina prie Šešupės, energijai papiginti Kromienė sumanė malūną ir elektros stotį perkelti ant Šešupės. Todėl ji prašo: „Dėl įvykdymo savo sumanymo nuolankiai prašau Prekybos ir Pramonės Departamento duoti leidimą ant užtvėnkimo Šešupės ir perkėlimo malūno su elektros stočia“. Prašymas datuotas „18/IV 1920“, bet rašytas ne Kromienės ranka. Parašas – Kromienės ranka ir lietuviška rašyba, skirtingai nei kitose įstaigose, kur pavardė rašoma tik „Krom.“²⁵.

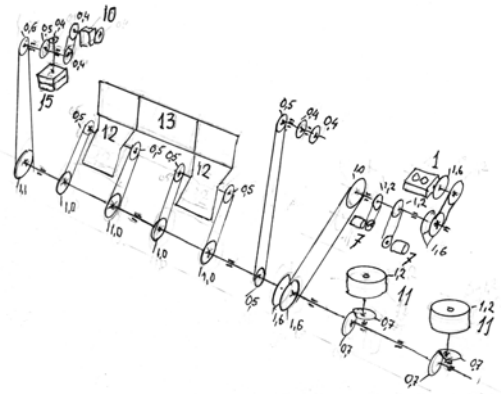

A. Kromienės motorinio malūno kinematinė schema. Sukamų įrenginių numeriai atitinka brėžinio eksplikacijos numerius: 1 – variklis „Laval“, 7 – elektros generatorius, 10 – kaušinis gabentuvas, 11 – gornos, 12 – valcai, 15 – plokščiasietis. Skriemulių ir krumpliaraičių skersmenys pažymėti metrais

²³ Ten pat, f. 388, ap. 2a, b. 4, l. 20.

²⁴ Ten pat, l. 17.

²⁵ Ten pat, l. 3.

(Tos pačios Adolfinos Kromienės byloje esančiame *Klausimų lape*, užpildytame 1931 10 30 rašoma, kad malūnas įkurtas 1913 m., o elektros stotis – 1920 m.)

Į jos prašymą buvo sureaguota²⁶: „*Vidaus Reikalų Ministerija / Savivaldybių Darbo ir Socialės Apsaugos Departamentas / (Rašto Nr. 2832) / 1920 m. liepos 30 d. Finansų, Prekybos ir Pramonės Ministerija / Prekybos ir Pramonės Departamentui. Dėl leidimo statyti pil. Kromienei malūną ir elektros stotį, mes neturim nieko prieš. Sulig Žemės Ūkio ir Valstybinių Turtų Ministerijos įsakymo („Lietuva“, 107 Nr iš liepos 22 d. 1919 [buvo 1920, pieštuku ištaisyta į 19 – EJM] Žemės Ūkio ir Valstybinių Turtų Ministerija duoda leidimą statyti malūnus ant atviro vandens.*

Priedas: prašymas Pilviškių valsč. liudymas 899 Nr. pl. ir V. Kel. Valdybos sutikimo raštas 2271 Nr. pasirašymui lapas, Vinco Matulaičio su Adolfina Kromiene sutarties²⁷ nuorašas, užklauso lapų ir būsimą malūno planas. Už Departamento Direktorių: J. Klu... Skyriaus Viršininkas Kubiliu... “

Ant dokumento²⁸ Finansų Ministerijos spaudas su neišskaitoma data ir nr. 21573 ir Prekybos departamento rašto gavimo antspaudas „*Gauta 30 d. 5207*“.

Adolfinos Kromienės vandens malūno situacija. Miestelio pakraštyje, Šešupės vingyje, dešiniajame krante A. Kromienės žemėje buvo iškastas kanalas, o ant kanalo dešiniojo kranto įrengtas malūnas. Vandens srovė į kanalą buvo nukreipta, įrengus užtvanką, kurios vienas galas kairiajame Šešupės krante rėmėsi į Vinco Matulaičio žemę, o dešiniajame krante – į A. Kromienės žemę.

Pagrindinis malūno pastatas trijų aukštų. Jo ilgis 21 m, plotis 8 m, aukštis 13,5 m. Pirmojo aukšto, tiksliau, pusaukščio, patalpoje po 6 puslangius ilgosiose sienose, tad transmisija, įrengta palubėje, pakankamai apšviesta. Antrajame ir trečiajame aukštuose įrengti dideli 15-os rūtų langai: malūno skyriuje – 1,5x0,8 m, elektros stotyje – 1,5x0,8 m, turbinų patalpoje – 1,1 m aukščio ir 1,7 m pločio.

Antrasis aukštas padalintas į 2 patalpas. Didesnėje stovi 4 valcai, už sienos – girnos ir kruopinė. Iš šio aukšto durys į malūno išorėje esančią aikštelę. Ant girnų, kruopinės ir kiekvienų valcų įrengtos piltuvės, į kurias grūdai beriami iš trečiojo aukšto, skirto grūdams sandėliuoti.

Jėgainė (turbininė) ir elektros stotis. 6x4,25x6,25 m dydžio turbininė įrengta malūno gale ant kanalo. Patalpos galuose suprojektuotos dvi turbinos, tarp jų pralaida vandeniui nuleisti. Vanduo, pratekėdamas pro turbinų darbinis ratus, suka transmisijas.

Malūno užtvanka. 8 m pločio ir 2,85 m aukščio užtvanka 20 m skersai upės. Vandens perkrytis 2 m. Užtvankos pylimas iš grunto, hidrotechninė dalis iš medžio polių, spyrių ir akmenų. Pagal vandens tėkmę 4 polių eilės. Užtvankos apačioje tarpai tarp polių užpildyti akmenimis, o poliai pagal tėkmę paramstyti atramomis. Užtvankos priekis ir galas (pagal tėkmę) apkaltas lentomis skersai vandens tėkmės. Po tiltu įrengta pralaida miško medienai plukdyti, pralaida žuvims plaukti ir pralaidos potvynio vandeniui praleisti. Kaip įrengtos užtūros miškui plukdyti, brėžinyje neparodyta. Užtvanka, matyt, buvo nepakankamai stipri ir ją dažnai pralauždavo potvynio tėkmė. Dėl to buvo ieškoma geresnių inžinerinių sprendimų, keičiamas pats inžinierius.

²⁶Ten pat, l. 13.

²⁷Ten pat, l. 19.

²⁸Ten pat, l. 20.

Tarp valcų ir girnų analogiškas skriemulys suka kruopinę. Prie kairiosios malūno pastogės (*šėtros*) (prie jėgainės-turbininės), jau malūno viduje, kiek didesnis skriemulys suko po malūno stogo perdanga įrengtą transmisiją, matyt, numatomai įsigyti įrangai. Visos staklės, išskyrus gernas, sukamos diržinėmis pavaromis.

Malūnas ir elektros stotis projektuoti „*Inžinierio Jan*“. Sprendžiant iš labai daryta kalba užrašo ir žodyje *Pilviškių* vartojamos „w“, projektuotojas buvo ne lietuvis arba nesimokęs lietuvių kalbos „prūsas“.

Tas brėžinys, matyt, neturėjo juridinės galios, nes ant jo nėra būtinų antspaudų ir parašų bei žyminio mokesčio ženklų. Yra tik savininkės Adolfinos Kromienės parašas.

Brolių Zeliko ir Abramo Gerdzijauskių lentpjūvė ir malūnas Višakio Rūdōs k. Įmonė³⁰ statyta 1923 m., pjūvė lentas ir malė grūdus, priklausė Zelikui ir Abramui Gerdzijauskiams. Malūnas stovėjo kelio Višakio Rūdā – Guliōniškė kairėje pusėje, 10 m nuo kelio į ŠR. Už malūno galinės sienos įrengta patalpa lokomobiliui, o už jos ir dalies malūno (tolstant į sklypo gilumą) – lentpjūvės pastatas.

Malūno pastatas³¹ griautinės sąrangos, 9,5x11,4 m dydžio, siauruoju galu atgręžtas į vieškelį. Lygiagrečiai su vieškeliu ir statmenai į malūno ilgąjį galą įrengta 14,0x5,6 m dydžio patalpa lokomobiliui. Toje pat patalpoje įtaisyta vėliamoji mašina. Nuo kelio pusės yra įėjimas į lokomobilio ir vėlimo patalpą, į malūno pastatą durys taip pat nuo kelio pusės. Lokomobilio patalpa vieno aukšto, griautinės sąrangos, tik sienos su malūnu ir lentpjūve (statmenos viena į kitą) – mūrinės. Patalpos stogas vienslaidis, virš jo iškyla atatampomis stabilizuotas metalinis kaminas su kibirkščių gaudytuvu. Už lokomobilio patalpos ir dalies malūno (tolstant į sklypo gilumą) – griautinės sąrangos lentpjūvės pastatas, 11,4x18,5 m dydžio. Po lentpjūve iškasta 11,2x9,5 m iškasa su betoninėmis sienomis. Iškasos aukštis 2 m, joje įrengta transmisija, jos ašies ilgis 24 m. Malūno transmisija įrengta pirmajame 3 m aukščio aukšte, 1,2 m aukštyje nuo grindų. Dvejos garnos per kampinių krumpliaračių poras sukamos iš apačios. Plane abejos garnos parodytos besisukančios į vieną pusę, o pjūvyje kampiniai krumpliaračiai sustatyti taip, kad viršutiniai girnų girnakmeniai sukasi priešingomis kryptimis. Paskutinis (kairysis) transmisijos ašies skriemulys, esantis už kampinių krumpliaračių porų, diržine pavara suka jau antrame aukšte įtaisytą grūdų maišų keltuvo skriemulį. Kitame ašies gale yra skriemulys, ant kurio dedamas diržas, kad būtų galima per skriemulį sujungti lentpjūvės ašį. Lentpjūvės ašies galas lygiagretus su malūno pagrindinės ašies galu. Per lentpjūvės transmisijos ašį yra sukami gateris (3) ir apskrito pjūklo staklės (4). Įmonei varyti reikia paleisti 35 AG lokomobilį ir jo sukčius nuo lokomobilio skriemulio perduoti pagrindinės transmisijos varančiajam skriemuliui. Du skriemuliai – varantysis ir laisvai besisukantis – yra tokio pat skersmens ir, diržą perstumiant ant laisvai besisukančio skriemulio, malūnas sustabdomas, atlikus atvirkščią veiksmą – paleidžiamas.

Lentpjūvė ir malūnas dirba³² ištisus metus. Viena pamaina dirba 5 žmonės. Per metus gateriu išpjaunama 12 000 ktm medienos. Žaliava vietinė, produkcija vietos gyventojams.

³⁰LCVA, f. 388, ap. 2a, b. 991, l. 8.

³¹Ten pat, l. 9.

³²Ten pat, l. 8.

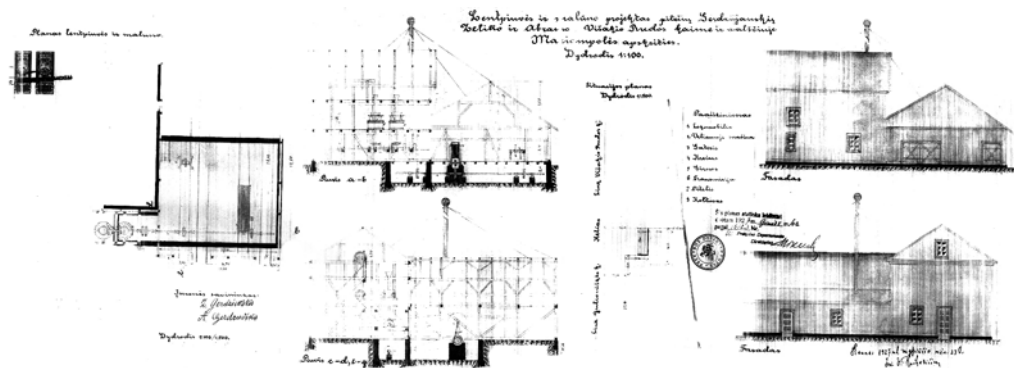

Brolių Z. ir A. Gerdzijauskų garo malūno
ir lentpjūvės planas

Z. ir A. Gerdzijauskų garo malūno
ir lentpjūvės kinematinė schema:

- 1 – garo mašina, 2 – veliušis,
3 – gateris, 4 – apskritas pjūklas,
5 – girnos, 6 – transmisija, 7 – pikius.

Skriemulių skersmenys pažymėti metrais

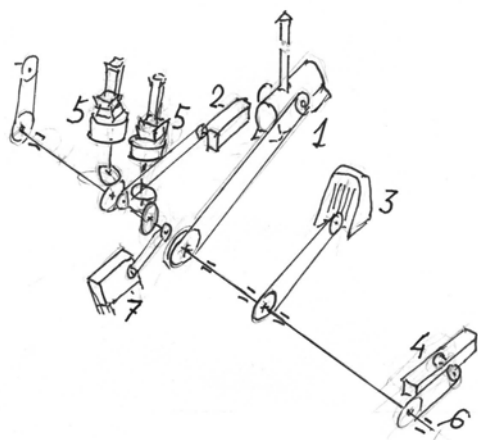

Klausimų lapas apmokėtas žyminiu 5 Lt mokesčiu. Ženklelis nuvertintas Prekybos departamento antspaudėliu. Projektas apmokėtas 10 Lt žyminiu mokesčiu. Ženkliukai nuvertinti Prekybos departamento antspaudėliu. Ant projekto yra savininkų Z. Gerdzijauskio ir A. Gerdzijauskio parašai. Taip pat ranka užrašyta „Kaunas 1927 m. rugpiūčio mėn. 23 d. / Inž. V. Ruškevičius“. Taip pat ant projekto trafaretinis štampos užpildytas ranka: „Šis planas atatinaka leidimui / duotam 1927 m. gruodžio mėn. 6 d. / pagal 16123 Nr. / Už Prekybos Departamento Direktorius Mikuck...“ ir Prekybos departamento herbinis antspaudas.

Malūnas aprašytas iš prastos kokybės brėžinio, o yra gan sudėtingo sprendimo. Transmisijos ašis iš dviejų dalių, stogų šlaitų nuolydžiai neracionalūs, danga projektuota medinė, žadama keisti skardine. Insoliacija nepakankama. Durys su laipteliais – nesaugu.

Vinco Kuro garo malūnas ir lentpjūvė Dambravinos k., Višakio Rūdōs vls. Malūnas aprašomas iš brėžinio³³ *Lentpiuvės ir malūno projektas pil. Vinco Kuro Dambravinos kaimo Višakio Rudos valsčiaus Mariampolės apskritys / Dydrodis 1:100 ir Klausimų lapų*, pildytų 1927 m. ir 1929 m.

Lentpjūvė ir malūnas³⁴ įrengti 1919 m. balandžio 1 d. Įmonė Vinco Kuro, lietuviu, vienasmenė. Nurodyta, kad pastatai mediniai, malūnas dengtas cinkuota skarda, lentpjūvė – lentomis. Malūne vienos girnos, lentpjūvėje 35 AG garo katilas, gateris ir apskritas pjūklas. Įmo-

³³ LCVA, f. 388, ap. 2a, b. 1226, l. 14.

³⁴ Ten pat, l. 8.

nė dirba sezonais – žiemos sezonu ir pusiau – pavasario sezonu. Dirba 2 vyrai, kiti – savos šeimos nariai. Kuras – drožlės ir malkos už 175 litus. Apdirbama tik svetima medžiaga, 180 ktm per mėnesį už 1 440 litų. *Klausimų lapas* užpildytas 1929 m. kovo mėn. 31 d., pasirašęs V. Kuras. *Klausimų lapas* pažymėtas 3 žymniais ženklais už 5 litus. Ženklai nuvertinti Prekybos departamento antspaudėliais.

*Klausimų lape*³⁵, pildytame 1927 m. sausio 14 d., nurodoma, kad lentpjūvė pastatyta 1926 m., o malūnas numatomas pastatyti 1927 m. Be to, nurodoma, kad lentpjūvė dengta toliumi, o malūnas – skarda. Lentpjūvėje 1 gateris ir apskritas pjūklas. Malūne dvejios girtos. Prietaisus suka 35 AG lokomobilis. Dabar jau rašoma, kad įmonė dirba ištisus metus, ją aptarnauja 3 vyrai. Kurui sunaudojama apie 400 m³ įvairios rūšies malkų. Lentpjūvė per mėnesį išpjauna apie 200 ktm lentų ir rąstų už ~5 000 litų. Per metus pagaminama apie 2 400 kietmetrių lentų ir rąstų, apie 60 000 litų vertės.

Nėra duomenų, kad įmonė, statyta 1919 m., esmingai skyrėsi. Iš atsakymų į klausimus matyti, kad įmonė šiek tiek plėtėsi – įrengiamos dvejios girtos, pailgėja sezonai. Tačiau įmonės pastatų skaičius nepakitęs.

Malūnas³⁶ pastatytas nuosavos žemės sklype, kelio Kazlų Rūdà – Višakio Rūdà kairėje pusėje, 25,5 m atstumu nuo Dambravinos kaimo ribos ir 5 m nuo Senažiškių kaimo ribos. Pietinė įmonės siena 20,5 m ilgio, įmonės plotis – 13 m. Kitų pastatų sklype neparodyta. Visa įmonė griautinės sąrangos, tik 14,5 m ilgio ir 8 m pločio. Medinio kiauto viduje žemėje iškasta vieta transmisijai ir išbetonuotos sienelės. Iškasos gylis – 2,20 m, joje įrengti 7 stulpai su guoliais, į kuriuos įguldyta transmisijos ašis. Lentpjūvės transmisija su gateriu, stovinčiu iškasoje, įleista giliau. Pjovimo dalimi ant lentpjūvės grindų. Ant grindų įrengtos ir apskrito pjūklo staklės. Lokomobilis stovi katilinėje taip pat beveik lentpjūvės grindų lygyje. Lentpjūvės aukštis nuo grindų iki lubų – 3,15 m. Stogai gegniniai.

Katilinė 14,1x4,6 m dydžio. Katilinės siena iš vidaus išmūryta ir veikia kaip ugniasienė. Katilinės įgilinimas – 1,15 m. Pirmojo aukšto aukštis – 3,5 m iki lubų. Pro vienšlaitę pastogę 6,3 m virš perdenginio išvestas metalinis kaminas su kibirkščių gaudykle ir su 4 atatampomis.

Pirmasis malūno aukštas 3x6 m dydžio ir 1,9 m aukščio. Antrojo aukšto, kuriame stovi dvejios girtų staklės, aukštis – 2,2 m. Pastogė iki kraigo – 3,6 m.

Malūno transmisijos skriemulio, priimančio sūkius nuo lokomobilio, skersmuo yra šiek tiek didesnis nei lentpjūvės varomojo skriemulio, tad lentpjūvės transmisijos ašis sukasi greičiau, o malūno lėčiau.

Ant malūno transmisijos yra dvi kampinių krumpliaračių poros, kurios suka dvejų girtų verpstes. Jos sukasi į priešingas puses. Girtos su įbėrimo mechanizmais yra antrajame aukšte, o grūdų įbėrimo piltuvės – pastogėje.

Malūno ir lentpjūvės savininkas gavo tokio turinio leidimą³⁷: „...einant pramonės įmonių projektams peržiūrėti Tarpžinybinės Komisijos nutarimu iš š. m. gegužės mėn. 18 d., leidžiama veikti pil. Vinco Kuro gariniam malūnui ir lentpjūvei Dombrovino k. Višakio Rūdodos v. Marijampolės apskr. pagal planus šiuo leidimu patvirtintus ir sąlygomis: a) kad brandmaueris, atskirias lokomobilio patalpą nuo darbo skyriaus, būtų išvestas 20 cm aukščiau stogo, b) kad

³⁵Ten pat, l. 13.

³⁶Ten pat, l. 14.

³⁷Ten pat, l. 4.

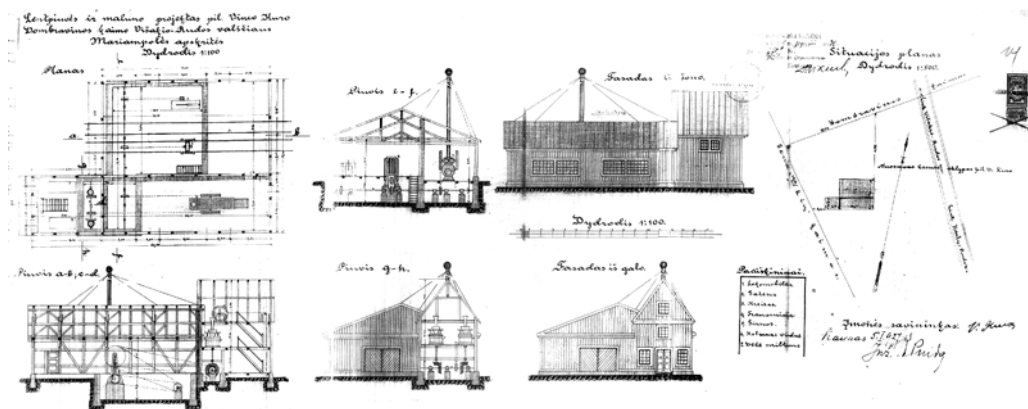

būtų įrengtas prie lokomobilio tinkamas kibirkščių gesintojas.“ Kaip matyti iš brėžinio, 1-asis punktas neįvykdytas – ugniasienė lygi su stogu. O antras punktas nekonkretus, matyt, palikta inspektoriui nuspręsti, ar „tinkamas kibirkščių gesintojas“.

Projekte yra visi reikalingi antspaudai, parašai ir žyminiai ženklai. Brėžinių pasirašo inž. K Pui... [parašas neįskaitomas] ir įmonės savininkas V. Kuras. Prispautas standartinis patvirtinimas ir užpildytas ranka: „Šis planas atitinka leidimui išduotam 1929 m. gegužės m. 31 d. pagal 7709 Nr. Už Prekybos Departamento Direktorius“ [neįskaitomas parašas]. Prispautas herbis Prekybos departamento antspaudas. Ant brėžinio 5 litų žyminis ženklas, ant 1929 m. pildyto Klausimų lapo – 3 žyminiai ženklai po 2 litus, o ant 1927 m. – 5 litų žyminis ženklas. Visi ženklai nuvertinti Prekybos departamento antspaudėliu. 1927 m. Klausimų lape nėra savininko parašo.

Lentpjūvės ir malūno pastatas ir transmisijos įrengti racionaliau. Medžiagos parinktos geriau – lentinis stogas dengtas toliumi, o malūnas – cinkuota skarda. Lentpjūvės ir malūno insoliacija gera. Lokomobilis sprogimo atveju saugesnis.

Brolių Leono ir Salomono Varšavskių lentpjūvė ir malūnas prie Kazlų Rūdės mstl. Įmonė aprašyta iš archyve saugomoje byloje esančio lentpjūvės ir malūno plano³⁸ ir Klausimų lapo³⁹.

1929 m. kovo mėn. 21 d. broliai Leonas ir Salomonas Varšavskiai, nurodantys telefonus Kaune – 952, Vilniaus g. 10 ir 495, Druskininkų g. 9 bei Kazlų Rūdoje 22 – lentpjūvės kontoros, rašo Finansų ministerijos Prekybos ir pramonės departamentui per Marijampolės apskrities Statybos komisiją prašymą⁴⁰ su prie jo pridėtais Kazlų Rūdoje esančių lentpjūvės ir malūno planais (3 egz.): „Šiuo metu turime garbės prašyti jus patvirtinti“. Pasirašo Broliai L. ir S. Varšavskiai.

Atkreiptinas dėmesys į tai, kad „esamoje lentpjūvėje ir malūne“. Vadinas, planas yra apmatavimo būklės, t. y. etnografiniu požiūriu vertingesnis nei būtų projektas.

Plane⁴¹ pateikta gamybinio komplekso situacija 1:1000 masteliu. Komplexas yra geležinkelio, einančio į Pilviškis, kairėje pusėje. Netaisyklingo daugia-kampio plote, aptvertame tvora, paaiškinimuose nurodyta dvylika objektų.

V. Kuro garo malūno ir lentpjūvės planas

³⁸ LGVA, f. 388, ap. 2a, b. 1227, l. 9.

³⁹ Ten pat, l. 8a, 8b.

⁴⁰ Ten pat, l. 7.

⁴¹ Ten pat, l. 9.

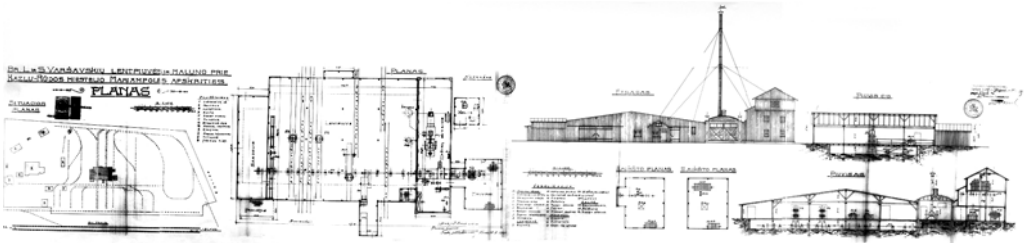

Šalia vartų pirmas pastatas, pažymėtas IX numeriu, yra kontora. Nuo kontoros uždaru sklypu Pilviškių kryptimi lygiagrečiai su geležinkeliui einantis keliukas prieina prie lentpjūvės-malūno. Čia I numeriu pažymėtas lokomobilių skyrius, II numeriu – malūnas, III – lentpjūvė, IV – kalvė, V – sargo namelis, VI – sandėlis, VII – darbininko namas, VIII – instrumentų sandėlis, IX – minėta kontora, X – skiedrų sandėlis, XI – arklidė, XII – (už kontoros, patvory) išvietė.

*Brolių L. ir
S. Varšavskių garo
malūno ir lentpjūvės
planas*

Įmonės *Lentpjūvė-malūnas* planas pateiktas 1:100 masteliu. Lentpjūvė 22 m pločio ir 47,8 m bendro ilgio. Į tą ilgį įeina 5,5 m pločio ir 18,5 m ilgio sandėlis, prišlietas prie lentpjūvės (jis 3,5 m trumpesnis už lentpjūvę). Sandėlis ir lentpjūvė griautinės sąrangos, vieno aukšto. Pagrindinė patalpa 3 m aukščio, pastogė dar 2,2 m, rūsysis transmisijai 1,80 m gylio. Stogas dvišlaitis, šlaitai nuleisti į lentpjūvės galus. Sandėlio stogas irgi dvišlaitis, tik jo šlaitų nuolydis skersai lentpjūvės. Prie galinės lentpjūvės sienos įrengtas apskritas pjūklas su ilgu padavimo stalu. Toliau dešinėn buvo gateris (nr. 9) ir 3 geležinkeliukai, toliau vėl 3 geležinkeliukai ir gateris (nr. 9), toliau apvalus pjūklas (nr. 10) su padavimo geležinkeliuku, dar toliau dešinėn obliavimo staklės (nr. 11), apvalus pjūklas (nr. 12), pendelis (nr. 13), stalas (nr. 14) prie obliavimo staklių (nr. 11), toliau tekinimo staklės (nr. 15), elektros generatorius (*dinamo mašina*) (nr. 16).

Malūnas stačiakampio plano. Transmisija įžeminta. Pirmasis aukštas 7x9 m dydžio ir tik 2,55 m aukščio. Antrasis aukštas 2,7 m aukščio. Trečiojo, ertikinio, aukšto su palėpe bendras aukštis 4,0 m. Stogas dvišlaitis.

Mūrinis mašinų skyrius 23,7x5,7 m dydžio. Jo viduryje 150 AG lokomobilis *Lanz* (nr. 1) su aukštu metaliniu kaminu su atatampomis, skirstymo lenta (nr. 2) ant mašinų skyriaus sienos, transmisija (nr. 3), einanti per visą lentpjūvę po grindimis, per mašinų skyrių ir malūną. Ją sudaro metalinė ašis, įtaisyta ant guolių, o jie ant pamatinių stulpų. Iš kairės į dešinę I skriemulys plačiadiržė pavara suka stakles (nr. 13), stovinčias už sandėlio sienos pašiūrėje (*pavietėj*), kitas skriemulys suka stakles (nr. 12), po to diržine pavara dešinėje esantį gaterį (nr. 9) ir apvalų pjūklą (nr. 10), kita pavara – obliavimo stakles (nr. 11), toliau – tekinimo stakles (nr. 15) ir dar toliau – elektros generatorių (nr. 16).

Tada transmisijos ašis perverta per mašinų skyriaus sieną ir čia skriemulys, įtaisytas ant pagrindinės transmisijos, gauna sūkius iš viršaus nuo lokomobilio skriemulio. Pagrindinė transmisija, esanti po grindimis, plačiadiržė pavara per skriemulį perduoda sūkius per mašinų skyriaus sieną į malūną į papildomą transmisiją, įrengtą antrojo aukšto palubėje. Plačiadiržės pavaros suka sietą (nr. 20) ir

elevatorių (nr. 21), kitame sieto gale sukryžiuotu plokščiadiržiu sietas sukamas į kitą pusę. Papildomas transmisijos skriemulys per skriemulį diržine pavara suka I aukšte pastatytą kruopinę (nr. 19).

Grįžtame vėl į pagrindinę transmisiją, esančią po pirmuoju aukštu. Transmisijos gale veikia kampinių metalinių krumpliaraičių pora: vienas jų suka girnų verpstę, o per ją – viršutinį girnų staklių girkakmenį.

Atskirai nuo malūno mašinų skyriaus 4,50x4,90 m dydžio griautinėje kalvėje įrengta kalvės krosnis (nr. 22), priekalas (nr. 23) ir darbo stalas (nr. 24).

Išvados. Lentpjūvė – 1919 m. statytas tipiškas pramoninis statinys, į kurio estetiką nebuvo kreipiamas dėmesys. Net statybinės medžiagos parinktos chaotiškai: naudotos čerpės, ruberoidas, tolis. Kur kokia medžiaga, brėžiny neparodyta. Lentpjūvė iš visų pusių aplipdyta visokiais priestatėliais. Transmisijos apsauga neparodyta, neparodytas transmisijos rūsio apšvietimas. Lentpjūvės insoliacija prasta. Vargu, ar užteko šviesos, kai nėra langų, o šviesa patenka tik pro vartus. Jei vartai atviri, tai darbo sąlygos dėl skersvėjų prastos. Neparodyta, kaip šalinamos pjuvenos, kur buvo ilsimasi, kur laukiama, išvietė nuo lentpjūvės tolokai. Ar vanduo buvo naudojamas tik garo gamybai? Garo katilo kaminas be kibirkščių gaudytuvo. Neparodyta, kam naudojama elektra, ar ji išvis buvo naudojama lentpjūvėje ir malūne.

Mašinų skyrius įdomesnis, estetiškesnio sprendimo: sienos aukštis – 3,6 m, stogas arkinis, arkos aukštis – 0,9 m, fasade dekoratyviniai stulpeliai ir ventiliacinis kaminas. Tačiau ne itin apgalvotas katilo sprogimo atvejis – nėra numatyta, kaip sumažinti slėgį, o atvirkščiai – katilinės sienos beveik aklinos, katilas dalinai įgilintas į žemę, o toks sprendimas sprogimo atveju sustiprina jo pasekmes. Smagratis ir skriemulys su diržine pavara neapsaugoti.

Brėžinių tekstai ir atsakymai Klausimyne užrašyti su klaidomis.

*Klausimų lape*⁴² broliai nurodo, kad skyrių ir mašinų nėra – žr. planą, ten jų apstu. Nurodo, kad dirba 2 tarnautojai ir 2 vyrai ir 4 moterys. Kūrenama drožlėmis. Žaliava iš Kazlų Rūdos miškų. Išpjauna visokio asortimento lentų – su išdrožomis (*špuntuotų*) ir karnyžuotų. Produkcija realizuojama vietoje, o esant palankioms sąlygoms, eksportuojama į Vokietiją. *Klausimų lapą* pasirašo abu broliai, bet data neįrašyta. Yra Prekybos departamento antspaudėliu nuvertintas. žyminis 5 litų ženklas.

Malūno plane nėra to meto reikalaujamų antspaudų ir parašų, pirmiausia, nėra savininko parašo, yra tik įrašytas *J. Selenekas ir technikas Minterman(?)*, *Kaunas 15. III. 1928 m.* ir įprastinis antspaudas: „Šis planas atitinka leidimui duotam 1925 m. gegužės 31 d. pagal 7708 Nr. Už Prekybos Departamento Direktorius [parašas] Mikuck...“ Prispauostas apskritas herbiniis Prekybos departamento antspaudas. Ant plano nėra žyminių ženklų.

Vaitiekas Fedaravičiaus motorinis malūnas Bařtininkų mstl. Aprašomas iš archyvinėje byloje saugomo brėžinio „*Vaitiekas Federavičiaus malūno su motoru, statoma Bartininkų bařnytkaimyje ir valsč. Vilkaviškio apskr., projektas*⁴³“ ir kitų dokumentų.

Malūną 1934 m. stato Lietuvos pilietis Vaitiekas Fedaravičius⁴⁴. Pagrindinis kapitalas – 20 000 litų. Malūnas veiks ištisus metus. Statomas malūnas

⁴² *Ten pat*, l. 8.

⁴³ LCVA, f. 388, ap. 2a, b. 1912, l. 12.

⁴⁴ *Ten pat*, l. 10.

yra vieškelio Sausiniūkai–Patilčiai dešinėje pusėje. Sklypas, 25x37,70 m, orientuotas galu į vieškelį.

Griautinės sąrangos⁴⁵ stačiakampio plano, dvišlaičiu stogu, dengtu skiedromis, pastatas stovi sklypo vidury, 14 m nuo vieškelio ir ~8 m nuo kairiosios ir dešinėsios sklypo ribos. Kairiajame pastato šone įrengta malimo patalpa, dešiniajame – gyvenamieji kambariai, apšildomi krosnimi. Gyvenamoji dalis 6,0x8,20 m dydžio, su dviem pertvaromis. Pietiniame malūno gale įrengta 4,0x3,8 m dydžio motorinė.

Malūnas 6,0x8,20 m dydžio, į jį įeinama iš rytų pusės. Į motorinę ir prie jos pastatytą patalpą transmisijai įeinama iš pietinės pusės. 3,3 m aukščio malimo patalpoje garnos įrengtos ant medinės aikštelės, 1,5 m pakeltos nuo grindų. Po aikštele transmisija ir dvejų girnų stovai. Grūdai į gernas beriami iš piltuvių ant rame aukšte. Antrojo aukšto aukštis – 3,9 m. Keltuvas plane nepažymėtas, bet, matyt, planuotas, nes antrajame aukšte parodytos iš mansardinės iškyšos durys į lauką ir po jomis balkono pagrindas.

Malūno kinematinė schema prasideda 25 AG *naftos motoru*. Motorinėje iš trijų pusių netrukdomai galima prieiti aptarnauti variklį. Sūkiai nuo variklio į transmisiją perduodami diržine pavara pro sieną. Diržas per skriemulį suka pagrindinę transmisijos ašį, ši suka kampinių krumpliaračių porą ir jais sūkiai pakeičiami 90° kampu (sukama pirmųjų girnų verpstė ir per ją viršutinė girnopusė). Antrosios garnos sūkius gauna nuo pagrindinės, pirmųjų girnų, transmisijos ašies. Diržine pavara sūkiai perduodami trumpajai ašiai ir per kampinių krumpliaračių porą (vienas krumpliaračis ant trumposios ašies, kitas – ant antrųjų girnų verpstės) sukama viršutinė girnopusė. Abejos garnos sukamos ta pačia kryptimi.

Malūno projekte⁴⁶ yra visi reikalingi antspaudai, parašai (išskyrus Statybos komisijos pirmininko parašą) ir žyminiai ženklai. Prispauistas trafaretinis techniko spaudas, užpildytas ranka ir pasirašytas: „*Juozas Breimelis/Statybos Technikas/V. R. M. Stat. Insp. įreg. 150 Nr./Vilkaviškis, Vytauto g. 43/Uižsakymo 17 Nr./1934 m. liepos mėn. 26 d./Techn. JBre...[neišskaitoma]*“. Savininkas V. Fedaravičius pasirašo visa pavarde. Yra Statybos komisijos įrašas: „*Vilkaviškio apskrities Statybos Komisija, savo nutarimu 21/VIII-1934 m. Nr. protokolo 10 punkt.+6/69, šį planą tvirtina. Vilkaviškis, 1934 m. rugpjūčio mėn. __ d. / Apskrities Statybos Komisijos Pirmininkas [parašo nėra] / Miesto ir apskr. Inžinierius JMazel...“*, patvirtintas herbiniu Vilkaviškio apskrities valdybos antspaudu. Ant brėžinio pakraščio – standartinis ranka užpildytas patvirtinimas: „*Šis planas atatinka leidimui išduotam 1934 m. rugpjūčio 31 d. pagal 16506 Nr. / Už Prekybos Departamento Direktorius Miku....“* ir herbinis Prekybos departamento antspaudas. Žyminiai ženklai ant brėžinio ir *Klausimų lapo* nuvertinti antspaudėliu (riebiu šriftu) „*PANAİKINTA*“ ir ženklų vertė nebeįskaitoma. *Klausimų lapas*⁴⁷ užpildytas 1934 m. rugpjūčio mėn. 8 d., labai aiškiai pasirašo savininkas V. Fedaravičius.

Pradėjus dirbti, malūne dirbo 2 žmonės viena pamaina. Per metus sumaldavo 1 900 centnerių miltų, „žaliosios medžiagos“ metams – 2 000 centnerių grūdų iš apylinkės ūkininkų, vertės 16 000 litų.

Per mėnesį sunaudodavo 750 kg naftos už 225 litus.

⁴⁵*Ten pat*, l. 12.

⁴⁶*Ten pat*.

⁴⁷*Ten pat*, l. 10.

Pl. Veitėkiaus Federavičiaus malūno su motoru, statomo Berlininkų bažnytkaimy Vilkaviškio apskr., projektas.
Projektas. Priešis A-B

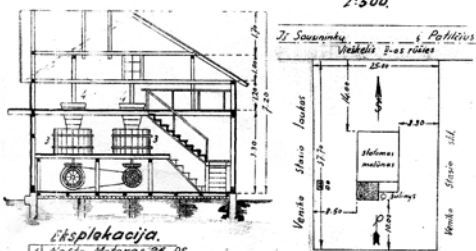
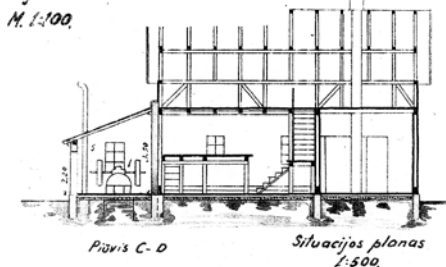
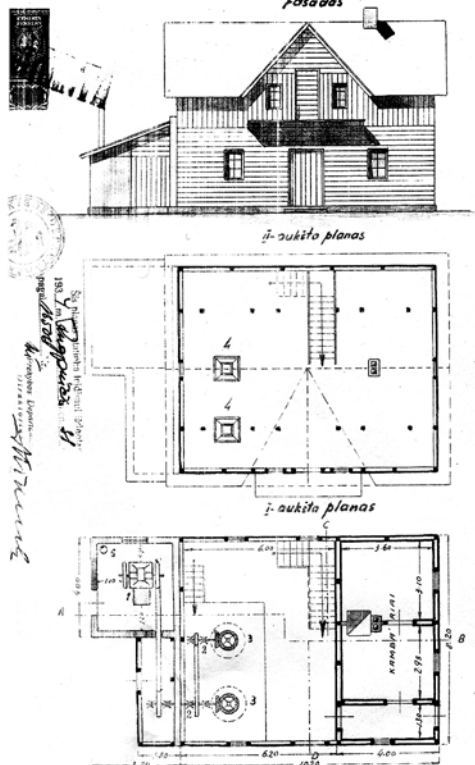

- išplekacija.**
- 1 Naftos Motoras 28 PS
 - 2 Transmisija
 - 3 Girkas
 - 4 Šeritė
 - 5 Kameras

Vilkaviškio apskr. Statyb. Komisija, savo nutarimu 21/VIII-1934 m. Nr. protokole 10 punkt. 6/62, 84 planą tvirtina. Vilkaviškis, 1934 m. rugpjūčio mėn. ___ d.

Jonas Breimelis
 Statybos Technikas
 V. D. M. Sekt. vsp. (reg. 150 Nr.)
 Vilkaviškio gatvė g. 46
 Išrašymas 17 Nr.
 1934 m. gegužės mėn. 26 d.
 Techn. parašas: [Signature]
 Saviršininkas: V. Federavičius



Apkritis Statyb. Komisijos Pirmininkas
 Miesto ir apskr. Inžinierius [Signature]

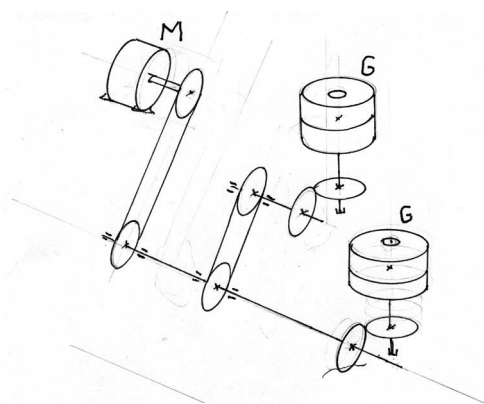

V. Federavičiaus motorinio malūno planas

V. Federavičiaus malūno kinematinė schema:
 M – naftos motoras (brėžinyje pažymėta 1),
 G – girkas (brėžinyje pažymėta 3).
 Skriemulių ir krumpliaračių skersmenys
 pažymėti metrais

Byloje taip pat yra įdomus dokumentas⁴⁸, rodantis, kad 1937 m. V. Federavičius parduoda malūną Antanui Adickui, o šis 1939 m., veikiantį malūną su vieneriomis girkomis ir visu įrengimu parduoda Edvardui Bonakeriui ir Marijonai Bonakerienei. Iš dokumento matyti, kad malūnas nebuvo visai užbaigtas, veikė tik vienos girkos, dar buvo likę statybinių medžiagų. Parduodama išsimokėtinai per trejus metus už 3 400 litų. O karas jau prasidėjęs ar beprasideda. Sandoris sudarytas 1939 m. birželio 12 d.

Elenos Lazauskienės motorinis malūnas Vilkaviškyje. Motorinis malūnas aprašytas pagal LCVA bylos brėžinį

⁴⁸Ten pat, l. 4a, 4b. 5.

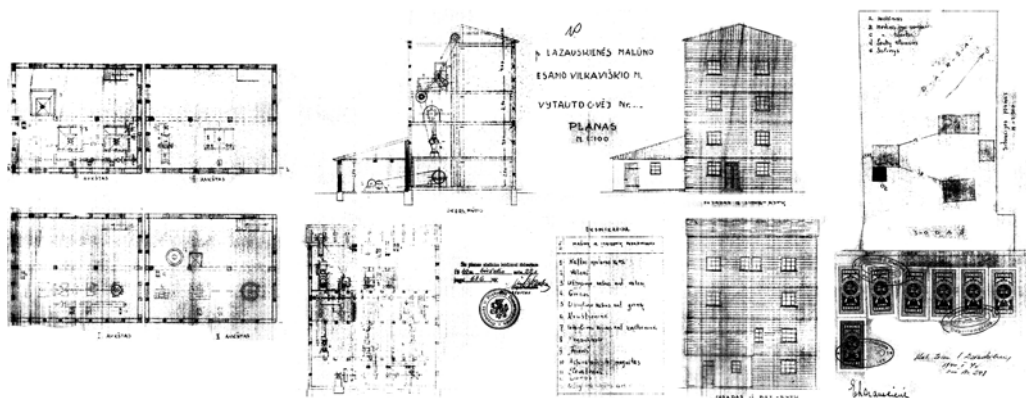

„p. Lazauskienės malūno, esamo Vilkaviškio m., Vytauto g-vėj Nr. ... Planas / M 1:100“⁴⁹ ir *Klausimų lapą*⁵⁰.

E. Lazauskienės
motorinio malūno
planas

Malūnas įrengtas 1926 m. Vilkaviškyje, Vytauto gatvėje nr. 64, savininkė – Elena Lazauskienė, lietuvė. Malūnas sklype, artimame stačiakampiui, nuo pietvakarių ribos (*rubežiaus*) per maždaug 4 m. Nuo malūno 19 m į rytus – medinis gyvenamasis namas, tiesiai į dešinę (į šiaurės rytus) – medinis tvartas, nuo gyvenamojo namo šiauriau – lentų kluonas. Malūno priekyje – motorinė, o priešais ją – šulinys. Gatvės pusėje sodas, o už trobesių – daržas.

Malūnas stačiakampio plano 11,0x9,0 m dydžio, medinis, griautinis, keturių aukštų su neaukštu ertikiu. Stogas gegninės konstrukcijos, dvišlaitis, dengtas skarda. Pirmasis aukštas 2,5 m aukščio, antrasis – 3,0 m, trečiasis – 2,5 m, ketvirtasis – 4,3 m, ertikinis – 1,5 m (jo aukštis iki kraigo). Visuose aukštuose patalpos vidury dvi kolonos tarsi dalija malūną į dvi dalis.

Malūno motorinės ilgis 6,0 m, plotis – 5,5 m. Įėjimas į motorinę iš priekio pro vienvėrės duris ir iš dešinio šono per vienvėrės duris, šalia jų – langas. Malūno ir motorinės insoliacija gera, visur dideli daugiastikliai (*daugiurūčiai*) langai. Motorinėje įrengtas 40 AG nafta varomas variklis (toks galingumas nurodytas *Klausimų lape* 1, o brėžinio eksplikacijoje – 16 AG). Neryškaus brėžinio eksplikacijoje nurodyti įrenginiai: 1. naftos motoras 16 AG; 2. valcai; 3. piltuvė grūdams į valcus („užpylimo kašius ant valcų“); 4. girkos, 5. piltuvė grūdams į girkas; 6. kruopinė („*kruštieninė*“); 7. piltuvė grūdams į kruopinę; 8. plokščiasietis („*plenzichteris*“); 9. trijeris („*frieris*“); 10. aspiratorius su magnetu („*aspiratoris ir magnitas*“); 11. elevatorius; 12. girkos, 13. piltuvė grūdams į girkas.

Priekinėje malūno dalyje pirmajame aukšte išilgai pastato įrengta pagrindinė transmisija. Nuo variklio sūkių perduodami plačiadiržė ilga pavara. Ašis sukama palyginti dideliu skriemuliu. Virš pagrindinės transmisijos yra įrengta pavara kruopinei („*kruštieninei*“) Trečiasis skriemulys priima sūkius nuo variklio, toliau valcams pavara, toliau pavara girkoms. Skriemulių medžiaga nepažymėta.

Antrajame aukšte ta pačia tvarka stovėjo kruopų staklės, valcai ir girkos. Antrajame aukšte dar ir antros girkos, bet jos ne toje pat eilėje, bet giliau malūne, tarsi antroje jo dalyje.

⁴⁹LCVA, f. 388, ap. 2a, b. 653, l. 17.

⁵⁰Ten pat, l. 8a, 8b.

Trečiajame aukšte virš kiekvienų staklių įrengtos piltuvės (pvz., „užpylimo kašius ant valcu“) grūdams tiekti. Per visus keturis aukštus įrengtas kaušinis elevatorius grūdams kelti. Aukšto palubėje pasienyje įrengta transmisija, nuo kurios sūkiai perduodami mechanizmams, esantiems ketvirtajame aukšte ir pastogėje.

Ketvirtajame aukšte įrengtas trijeris, aspiratorius su magnetu ir plokščiasietis. Ertikiniame aukšte pastogėje įrengta elevatoriaus transmisija.

Reikia pažymėti, kad malūno esamo vaizdo fikscija blogos kokybės, gal todėl, kad brėžinys braižytas 1940 m. gegužės 4 d. ir iki birželio 15-os, kai buvo įvesta Raudonoji armija, buvo likę tik mėnuo ir 11 dienų. Nors tai yra apmatavimo brėžinys, bet yra visos reikiamos privalomosios sudedamosios dalys: brėžinys, statybos techniko parašas, žyminiai ženklai. Iš į archyvą patekusio prastos kokybės brėžinio kopijos matome, kad 1940 m. birželio 22 d. išduotas leidimas nr. 686, už Departamento direktorių pasirašo inž. B. Dauk..., jo parašas patvirtintas herbiniu Pramonės ir prekybos departamento antspaudu. Brėžinį pasirašo savininkė E. Lazauskienė, statybos technikas V. Dzindzil... (1940.V.4 d., reg. Nr. 248). Ant brėžinio priklijuoti 9 litų vertės žyminiai ženklai, jie nuvertinti tam skirtu Pramonės ir prekybos departamento antspaudu.

Iš *Klausimų lapo* matyti, kad malūne dirbo 2 vyrai viena pamaina, naftos sunaudodavo už 4 000 per metus. Metinė apyvarta buvo 10 000 litų. *Klausimų lapą* E. Lazauskienė pasirašė 1940 m. gegužės 20 d.

Jono Kurtinaičio motorinis malūnas Žaliūšios k. ir vls. Malūnas aprašytas pagal 1929 m. brėžinį⁵¹, kurį sudarė inžinierius J. Mazelis, ir *Klausimų lapą*⁵². Malūnas, statytas 1928 m., stovėjo kelio Vilkaviškis – Naumištis kairėje pusėje, 7 m iki kelio. Nuo malūno 12 m atstumu – tvartas ir 14,5 m atstumu – nemaža kalvė. Malūnas mūrinis, vieno aukšto, 9,5x5,4 m dydžio su per vidurį prišlieta 3,0x4,0 m dydžio motorine. Skirtingose motorinės sienose du langai ir vienos durys, stogas vienslaitis. Motorinėje 10 AG variklis, varomas nafta. Malūnas dengtas gontais, motorinė – skarda. Malūno pastatas dviejų dalių – malūno patalpa ir kambarys su krosnimi, dviem langais ir durimis. Malūno patalpos aukštis 2,5 m. Trys dideli langai. Girnės pakeltos nuo žemės, po girnų aikšte gulsčia ašis, ant jos skriemulys, gaunantis sūkius nuo variklio. Kampinių krumpliaračių pora suka gernas (vienas krumpliaratis ant gulsčiosios ašies, kitas – ant stačios verpstės, jis suka gernas iš apačios). Piltuvė grūdams į gernas pilti įrengta pastogėje. Į pastogę užlipama laiptais. Pastogėje įtaisytas ir įrenginys grūdų maišams į pastogę kelti. Malūno ir motorinės insoliacija gera.

Klausimų lape nurodomas pagrindinis kapitalas – 10 000 litų. Malūne dirba 2 vyrai. Malūnas ištikus metus aptarnauja ūkininkus. Per metus sunaudojama 1 000 litrų naftos, kurios vertė 350 litų. Žaliava iš aplinkinių ūkininkų, 6 000 centnerių per metus, 120 000 litų vertės.

Brėžinį pasirašo apskrities technikas inž. J. Mazelis, yra ranka parašytas įrašas: „Šis planas Vilkaviškio / apskrities Statybos Komisijos nutar. / 24/VIII- 29 m. punkt. 64 tvirtinamas – / Apskrities Statybos / Komisijos Pirmininkas [parašas]“. Įrašas patvirtintas herbiniu Vilkaviškio apskrities valdybos antspaudu. Standartinis spaudas užpildytas ranka: „Šis planas

⁵¹LCVA, f. 388, ap. 2a, b. 1269, l. 9.

⁵²Ten pat, l. 8a, 8b.

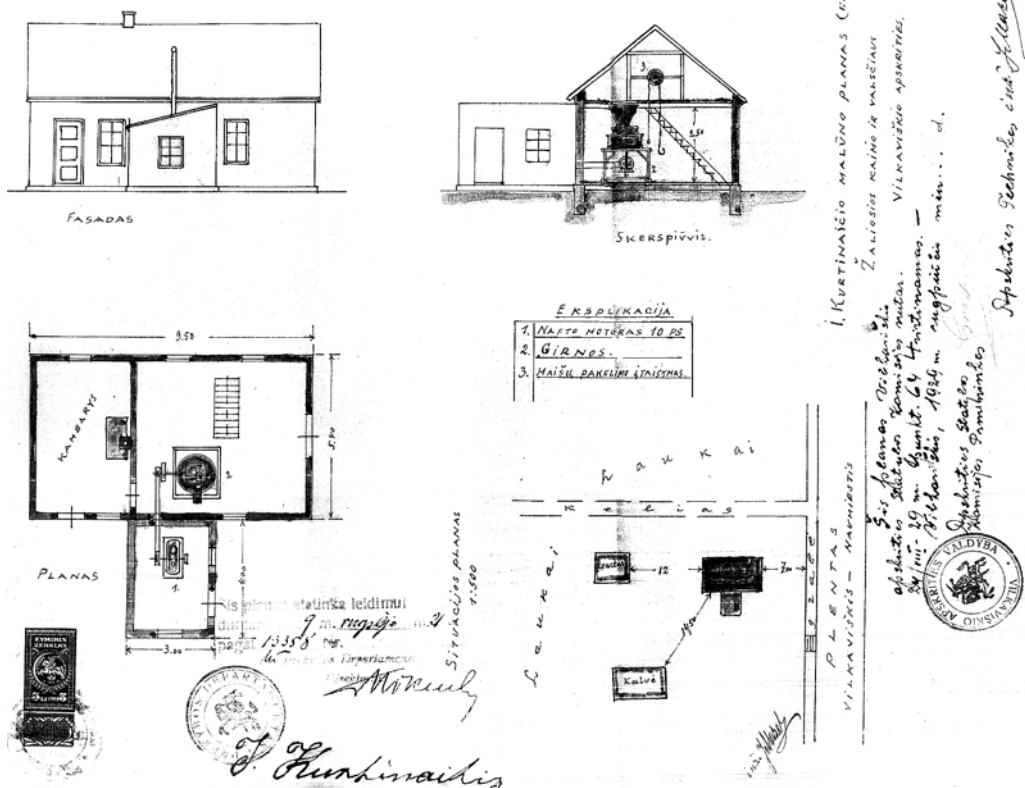

atatinka leidimui / išduotam 1929 m. rugsėjo m. 21 d. / pagal Kurtinaičio motorinio malūno planas

Brėžinį visa pavarde pasirašo savininkas J. Kurtinaitis. Leidimas patvirtintas herbiniu Prekybos departamento antspaudu. Ant brėžinio priklijuotas 5 litų žyminis, antspaudu nuvertintas, ženklas.

Juozo Janušaičio motorinis malūnas Barzdų kaime. Malūnas aprašomas pagal LCVA esančią bylą⁵³. Malūnas įrengtas Vytauto Didžiojo metais Lietuvos piliečio Juozo Janušaičio Barzdų kaime ir valsčiuje Šakių apskrityje. Malūną suka 20 AG žibalu varomas motoras. Malūne ištikus metus mala pats malūno savininkas vienomis 1 m skersmens girnomis.

Malūnas kartu su 10,3x5,9 m dydžio motorine stovi 11 m nuo kelio. 10 m į rytus yra tvartas su daržine, atgręžti galu į kelią, daržinė šiauriniame, tvartas pietiniame gale. Rytiniame tvarto ir daržinės šone yra įvažiavimas į sklypą, o kampe tarp įvažiavimo ir kelio stovi kalvė. Gyvenamasis namas yra į rytus nuo įvažiavimo už maždaug 9 metrų. Situacijos planą⁵⁴ ir malūno trobesio projektą⁵⁵ sudarė Šakių apskrities technikas J. Lonavičius (?) 1930 11 07.

Malūnas 5,5x5,5 m dydžio, dviejų aukštų. Motorinė 4,2x5,5 m dydžio, vieno aukšto, bendra su malūnu skersine siena. Malūnas ir motorinė griautinės sandaros, stogai gegniniai. Malūno stogas dvišlaitis, šlaitai orientuoti šiaurės ir pietų kryptimis, motorinės vienšlai-

⁵³LCVA, f. 388, ap. 2a, b. 1461, l. 8.

⁵⁴Ten pat, l. 9.

⁵⁵Ten pat.



M. Janušaičio Juozo,
gyp. Barzdu km. Barzdu valsė, Sakū apskr.
motoriniam malūnui trobesio
projektas.

J. Janušaičio motorinio
malūno planas

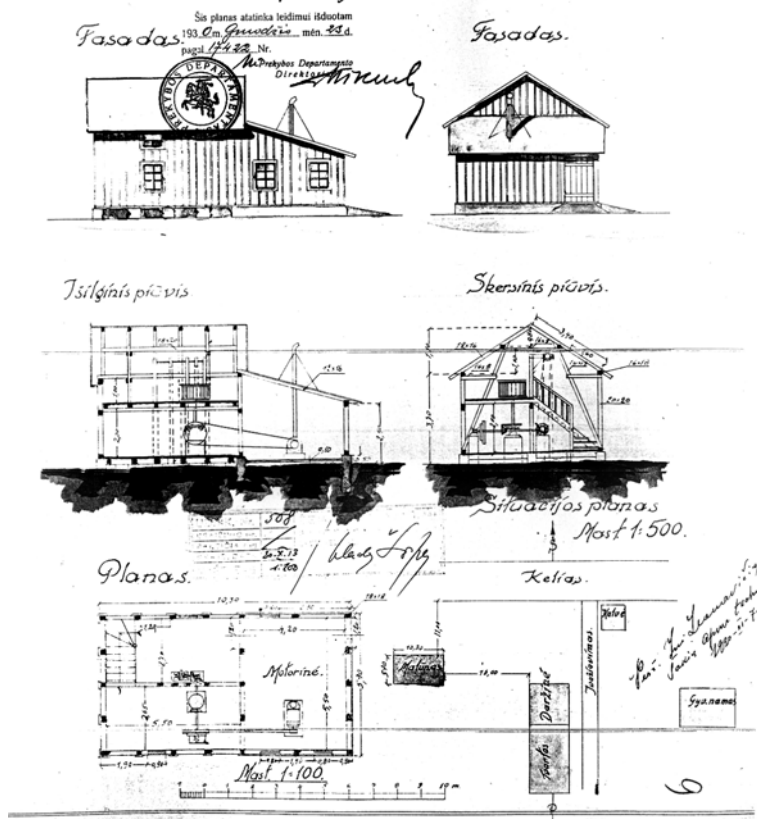

čio stogo nuolydis rytų kryptimi. Pro motorinės stogą išvestas variklio išmetimo vamzdis. Malūno fasade brėžinyje parodyti 2 langai – vienas pirmajame aukšte, kitas – antrajame, ertikiniame, aukšte. Du langai parodyti motorinės fasade. Pastatas apkaltas stačiais lentomis su antplyšiais.

Malūno girkos įrengtos aikštelėje, 2,0 m nuo grindų iki perdangos sijos. Į aikštelę patenkama laiptais.

Sūkiu nuo variklio plačiadirže pavara perduodami į skriemulį ant pagrindinės transmisijos ašies. Kampinis krumpliaratis ant ašies kontaktuoja su kampiniu krumpliaraičiu ant girkų verpstės ir ji tada suka 1,0 m skersmens girkas. Toliau ant ašies kampinių 0,5x0,5 m krumpliaraičių pora sūkius perduoda 90° gulsčioje plokštumoje esančiai ašiai, ant kurios 3 skriemuliai sūkius diržais perduoda į pastogę. Kokie įrenginiai pastogėje – nenurodyta.

Malūno brėžinį pasirašė „Vlad... Šop..., užsakymo Nr. 508, 1930 m. spalio 13 d.“ Mastelis 1:100. Malūno savininko parašo nėra. Ant projekto antspaudas. Jame „Šis planas atitinka leidimui išduotam 1930 m. gruodžio mėn. 28 d. Už Prekybos Departamento Direktorius Mikuck...“. Prispautas herbinis Prekybos departamento

antspaudas. Ant projekto priklijuotas 5 litų vertės žyminis ženklas nuvertintas Prekybos departamento antspaudėliu.

Vinco Janušaičio motorinis malūnas Barzdų k. Malūnas⁵⁶ statytas ar rekonstruotas 1933 m., piliečio Vinco Janušaičio. Nežinia, ar giminė su Juozu Janušaičiu, bet tai, kad malūnas stovėjo toje pat sodyboje, rodo, kad pavardės neatsitiktinai sutampa.

Malūnas, matyt, pastatytas, nes nurodyti šiek tiek skirtingi matmenys, motorinė pastatyta kitame malūno šone, ji siauresnė už malūną, gyvenamasis namas pasuktas 90° kampu. Nebeliko įvažiavimo keliuko. Tvirtas tapo taip pat atkreiptas į šiaurę, tik dabar nebeliko daržinės, tačiau, matyt, pasikeitė tik patalpos paskirtis. Neliko ir kalvės. Kitaip pažymėtas kelias. Jis eina pro pietinį sklypo galą. Pagal tą schemą kelias į Griškabūdį eina šiaurėn, o į Pilviškius – į pietus. Dabar visame sklype duoti pastatų matmenys ir tarpai tarp jų. Pažymėta ir išvietė. Prie situacijos plano yra neišskaitomas J. Martinaičio parašas. Antspaude nurodyta: „*Statybos technikas/JONAS MARTINAITIS/Kaunas, Vaičiūčio g-vė 3 Nr./V. R. M. Stat. Inspekc. liudijimas 27 Nr./Užsakymo Nr. 10/1933 m. gegužės 2 d./Tel. 44-41.*“ Kaimynė Ona Andriukaitienė ginčija⁵⁷ situacijos planą kaipo netikslų. Neatitikimus pateikia Šakių apskr. inž. padėjėjas technikas V. Puskunigis. Tie netikslumai O. Andriukaitienės akcentuojami dėl gaisro pavojaus, „*nes motorinis malūnas senos firmos ir lekia kibirkštys iš kamino*“. Prašytoja O. Andriukaitienė prašo Statybos Komisijos „*neleisti statyti motorinį malūną taip arti mano gyvenamojo namo*“. Prašymas rašytas 1933 m. gegužės mėn. 17 d.

Ne visai aišku, ar leidimas išduotas pataisius situaciją. Juozo Janušaičio malūno motorinė buvo arčiau kaimynės šiaudinio stogo nei 1933 m. rekonstruoto malūno motorinė. Tie pataisymai vis vien neatitinka Statybos komisijos nuomonės⁵⁸, kad įmonės su mechaniniais varikliais būtų statomos už miestelio ar bažnytkaimio ribų, bet ne arčiau kaip 100 m, arba įmonių kvartale.

Malūnas – 8x7 m dydžio⁵⁹ griautinės sąrangos, pilnų dviejų aukštų, su gegniniu dvišlaičiu stogu. Pirmajame aukšte atskirtas 2,1x2,1 m dydžio laukiamasis kambarys. Į antrąjį aukštą veda mediniai sukti laiptai. Pirmojo aukšto perdanga vos už 2,0 m. Pirmajame aukšte įrengta transmisija, antrajame – girnos, pastogėje – grūdų piltuvė.

Gale malūno statoma mūrinė motorinė. Visos keturios jos sienos mūrinės. Motorinė be lubų, su vienšlaičiu stogu. Ant motorinės sienos išvestas variklio išmetimo vamzdis su duslintuvu. Motorinės vidus – 4,45x4,25 m dydžio.

Malūno fasadas apkaltas stačiais lentomis su antplyšiais. Stogas dengtas čerpėmis. Fasade pažymėtos pirmajame aukšte 1,4 m pločio ir 2,0 m aukščio vienvėrės durys. Antrajame aukšte šešiarūčiai 1,0x0,8 m dydžio langai. Antrojo aukšto fasade 2 langai, o pastogėje vienas. Šoninio fasado pirmajame aukšte du minėto dydžio langai ir vienas – motorinėje.

Kinematinė schema. Variklio sukiai diržine pavara perduodami skriemuliui, esančiam ant transmisijos ašies. Girnų verpstė, sukanti girnas, sūkius gauna per kampinių krumpliaračių

⁵⁶LCVA, f. 388, ap. 2a, b. 1799, l 10 (V. Janušaičio trobesio motoriniam malūnui projektas).

⁵⁷Ten pat, l. 9.

⁵⁸Ten pat, l. 5.

⁵⁹Ten pat, l. 10.

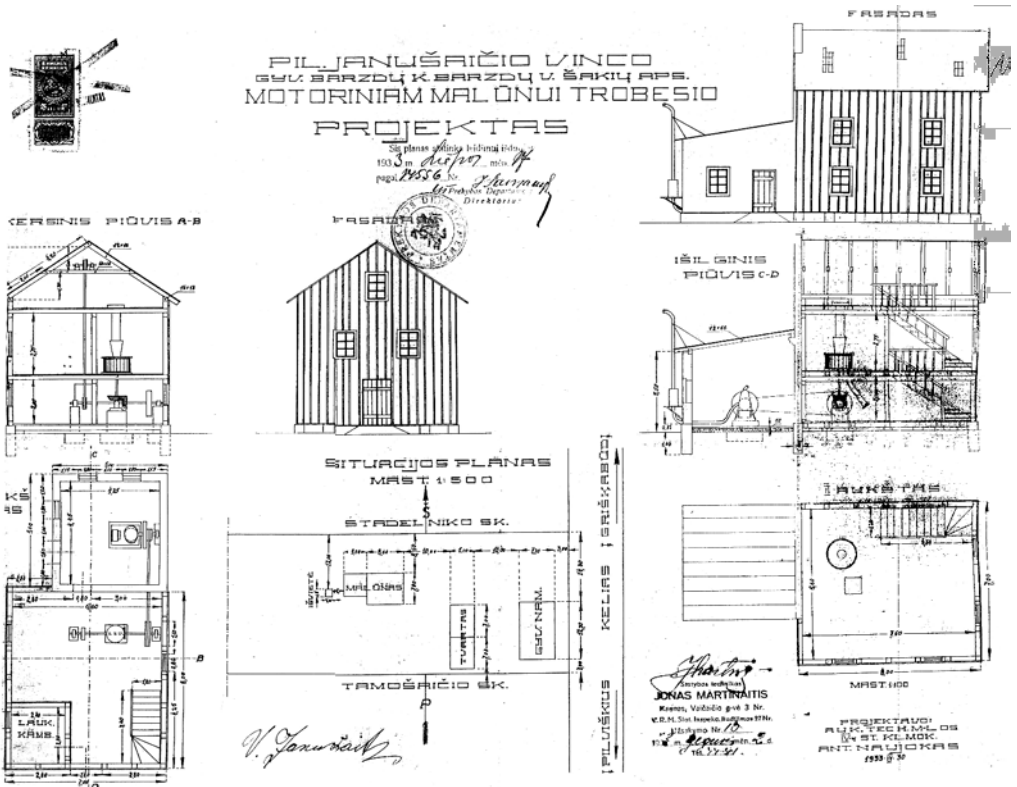

porą – vienas krumpliaratis ant transmisijos ašies, kitas – ant verpstės. Paskutinis ant ašies esantis skriemulys sūkius diržu perduoda į palėpę.

V. Janušaičio motorinio malūno planas

Ant projekto įrašas „Projektavo:/ auk. tech. m-los /IV-os st. kl. mok./ Ant. Naujokas/1933.IV.30“ [Savininko parašas] [Standartinis spaudas]: „Šis planas atatinka leidimui išduotam 1933 m. Liepos mėn. 17 d. pagal 14556 Nr. Už Prekybos Departamento Direktorius [neiškaitomas parašas]“. Prispauistas herbinis Prekybos departamento antspaudas. Žyminis 5 litų ženklas nuvertintas Prekybos departamento antspaudėliu.

Gustavo Kapteinio motorinis malūnas ir aliejinė Meištiškės k. Pilviškių vls.

Pirmiausia G. Kapteinis buvo sumanęs statyti vandens ir motorinį malūną⁶⁰. Tai matome ir iš Klausimų lapo⁶¹. Jame nurodoma malūno statybos data – 1927 m. Malūną turėjo sukurti 12/2 AG turbina ir 25 AG motoras.

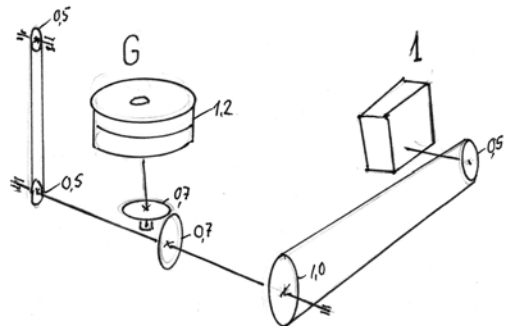

V. Janušaičio motorinio malūno kinematinė schema: 1 – motoras, G – girnos. Skriemulių, krumpliaracių ir girnų skersmenys pažymėti metrais

⁶⁰LCVA, f. 388, ap. 2a, b. 1638, l. 33.

⁶¹Ten pat, l. 34.

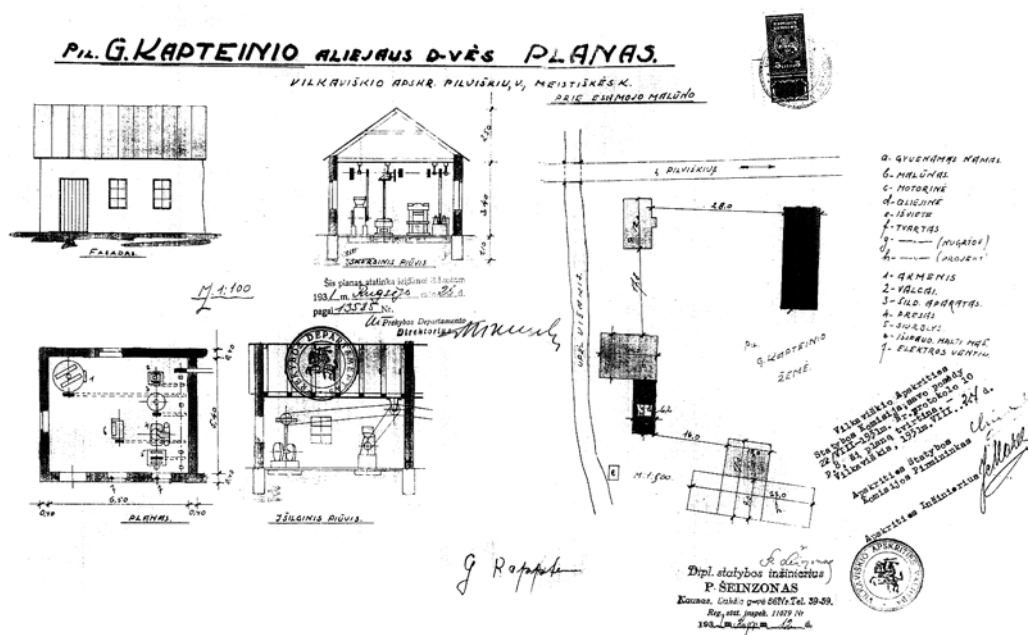

Matyt, išsiaiškinę, kad vandens malūnai įrengti biurokratinių G. Kapteinio aliejinės kliūčių⁶² daugiau nei įrengti motorinių – kaimynų sutikimas, planas kitų instancijų, pavyzdžiui, Plentų ir vandens kelių valdybos leidimai, vandens lygio ribojimas – G. Kapteinis nutarė statyti motorinį malūną⁶³. 1928 m. birželio 28 d. G. Kapteinis siunčia Prekybos departamentui veikiančio savo motorinio malūno brėžinius⁶⁴. Išeitų, kad tai matmenų brėžinys. Etnografiniu požiūriu jis yra vertesnis, nei profesionalo projektas.

G. Kapteinio motorinis malūnas ir aliejaus dirbtuvė įrengti kelio į Pilviškius dešinėje, vos tik pervažiavus Višakio upelį, nuosavoje žemėje⁶⁵. Ten stovėjo 12,0x6,0 m dydžio gyvenamasis namas (a), už 28,0 m nuo jo – 19,0x8,0 m dydžio tvartas (f), nuo gyvenamojo namo už 17,8 m galu į upelį – 14,0x10,0 m malūnas (b), prie jo prišlietas 12,4x6,2 m dydžio motorinės (c) ir aliejinės (d) pastatas, nuo jo į rytus už 16 m stovėjo 10,0x8,0 m dydžio numatomas nugriauti pastatas (g) ir planuojamas pastatyti 27,0x9,0 m dydžio pastatas (h). Už ~10 m nuo motorinės-aliejinės pastato parodyta išvietė (e).

Aliejinės pastatas vieno aukšto, mūrinis, stačiakampio plano, sienos 0,40 m storio. Patalpos ilgis – 6,50 m, plotis – 5,4 m. Fasade vienos durys ir du šešiarūčiai langai. Toks pat langas nugariniame fasade ir patalpos gale. Stogas gegninės sąrangos, dengtas skarda. Pastatas stovi ant juostinių pamatų. Prie patalpos galinės sienos po perdanga įrengta kabanti transmisija. Aliejinės įranga: akmenys sėmenims traiškyti, veleniniai valcai, šildytuvai, slėgtuvai, siurblys, išspaudų trupintuvai, pietinio fasado languose įtaisyti ventiliatoriai.

Sūkiai iš motorinės diržinė pavarą perduodami pro sienoje esančią angą ir per skriemulį suka aliejinės palubėje įtvirtintą ašį. Sūkiai nuo šios ašies per

⁶²Ten pat, l. 28.

⁶³Ten pat, l. 27.

⁶⁴Ten pat, l. 22.

⁶⁵Ten pat, l. 11.

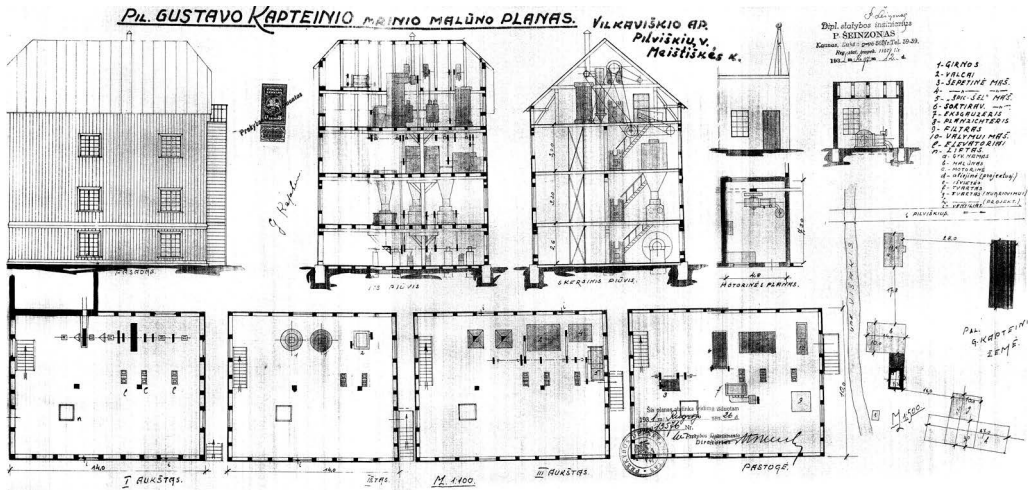

du skriemulius ir kampinių krumpliaračių porą perduodami G. Kapteinio malūno į sėmenis traiškančius akmenis (sukama vertikalių akmenų pora ir, jiems riedant briaunomis per sėmenis, pabertus ant gulsčio akmens, sėmenys sutraiškomi). Kitas pagrindinės transmisijos skriemulys kampine pavara suka sėmenų šildymo aparatą, dar vienas skriemulys – išspaudų trupinimo aparatą ir paskutinis skriemulys – slėgtuvą varantį hidraulinių siurblių.

Plane yra reikiami parašai ir antspaudai. „Šis planas atatinaka leidimui išduotam 1931 m. rugsėjo 26 d. pagal 13585 Nr. Už Prekybos Departamento Direktorius [parašas] Mikuck ...“. Planą pasirašo savininkas G. Kaptein ... Po plano sudarytojo P. Šeinzono parašu – antspaudas „Dipl. statybos inžinierius / P. Šeinzonas / Kaunas, Lukšio g-vė 56 Nr. Tel. 39-39. / Reg. stat. inspek. 11679 Nr. / 1931 m. rugpj. m. 12 d.“ Yra ir prierašas: „Vilkaviškio Apskritis Statybos Komisija savo posėdy 22/VIII-1931 m. Nr. protokolo 10 p. 8, šį planą tvirtina. – Vilkaviškis, 1931 m. VIII. 24 d. / Apskritis Statybos / Komisijos Pirmininkas [parašas] / Apskritis Inžinierius [parašas]“. Pripaustas herbinis Vilkaviškio apskritis valdybos antspaudas. Toks pat antspaudas pripaustas ir ant žyminio 5 litų ženkle.

*Malūnas*⁶⁶ stačiakampio plano, 14,0x10,0 m dydžio, ant juostinio pamato, griautinės sąrangos, 3 aukštų su ertikine pastoge. Aukštų aukščiai: I – 2,6 m, II – 3,2 m, III – 3,0 m, ertikinės pastogės – ~5 m. Pastato griaučiai apkalti lentomis, stogo sąranga gegninė, pusvalminė, dengta skarda. Pagrindiniame fasade 6 langai – po 2 kiekviename aukšte. Langai 10-rūčiai. Kiemo fasade pirmajame aukšte langas ir dešinėje durys, antrajame ir trečiajame aukšte po 2 langus, ertikiniame pastogėje 3 langai. Fasade upės pusėje langų skaičius aukštuose toks pat, tik ertikiniame aukšte įrengtos durys, pro jas patenkama į evakuacinius laiptus.

Pirmajame aukšte priešais duris – lifto šachta per visus aukštus, tačiau nedetalizuota, kaip tas liftas veikia. Nuo įėjimo durų kairėje įrengta transmisija ant 5 pamatų su guoliais velenui. Ant veleno 7 skriemuliai. Patalpos viduryje per visus aukštus įrengti 3 elevatoriai. Prie įėjimo durų kairėje įrengti laiptai į antrą aukštą. Prie tos pat sienos laiptai į visus aukštus.

⁶⁶Ten pat, l. 35.

Antrajame aukšte kairėje įrengtos dvi girnų poros ir dveji valcai. Iš antrojo aukšto irgi yra durys į evakuacinius laiptus.

Trečiajame aukšte dveji piltuvai grūdams į girmas tiekti ir dvi mašinos – šepetinė (4) ir Špic-Šel (5). Iš šio aukšto taip pat yra išėjimas į evakuacinius laiptus.

Ertikinėje pastogėje yra šepetinė mašina (3), rūšiavimo mašina (6), ekshauzeris (7), plokščiasietis (8), filtras (9), valymo mašina (10). Laiptai į viršų parodyti tik vienoje projekcijoje.

Motorinės 4,8x7,3 m dydžio mūrinis priestatas prišlietas prie malūno sienos. Priekinė motorinės siena – tai malūno sienos, kurioje yra įėjimas, ąša. Šioje 4,8 m ilgio sienoje – durys (arčiau malūno) ir langas. Priešingoje sienoje priešais duris – didelis 15-kos stiklų langas. Netoli lango stovi 25 AG dyzelis⁶⁷. Kažin, ar jis ne per silpnas šiam malūnui. Variklio išmetamasis vamzdis išvestas. virš vienslaičio stogo. Motorinės grindys betoninės, pamatai juostiniai. Motorinės ąšoje numatoma suprojektuoti aliejinę.

Sūčiai į malūną nuo variklio skriemulio diržine pavara pro aną sienoje perduodami į pagrindinės transmisijos ašį. Nuo pirmojo kampinio krumpliaračio sūčiai perduodami kampiniam krumpliaračiui, esančiam ant girnų verpstės ir sukančiam viršutinę girnapusę. Antrosios girmos sukamos analogiškai. Antras pagrindinės transmisijos skriemulys suka pagalbinę transmisiją, įtaisyta trečiojo aukšto palubėje. Trečiasis pagrindinės transmisijos skriemulys suka valcus. Ketvirtasis, kaip ir trečiasis, suka tuos pačius valcus. Kiti du skriemuliai suka antruosius valcus. Papildoma transmisija sukami įrenginiai trečiajame ir ketvirtajame, ertikiniame, aukšte.

Planas yra su reikiamais antspaudais ir parašais. Planą sudarė: „*Dipl. statybos inžinierius / P. Šeinzonass / Kaunas, Lukšio g-vė 56 Nr. Tel. 39-39. / Reg. stat. inspek. 11679 Nr. / 1931 m. Rugsj. m. 12 d.*“, „*Šis planas atatinka leidimui išduotam 1931 m. Rugsėjo 26 d. pagal 13576 Nr. Už Prekybos Departamento Direktorius [parašas] Mikuck..*“. Prispautas herbiniis Vilkaviškio apskrities valdybos antspaudas. Toks pat antspaudas prispautas ir ant žyminio 5 litų ženkle.

Izraelio Starkovskio malūnas ir aliejinė Vilkaviškyje. Malūno⁶⁸ ir aliejinės sklypas netaisyklingo keturkampio formos, iš trijų pusių ribojamas Stoties gatvės, vieškelio į Pilviškius ir bevardžio skersgatvio, sklypą tarsi uždaro tvartas ir sargo namas. Kampinis Stoties gatvės ir vieškelio namas – kino teatras. Gyvenamajame name pažymėta kontora ir laukiamasis. Malūno ir aliejinės pastatas su prie jo parodyta išviete stovi skersgatvio ir vieškelio kampe, galinė pastato siena bendra su kluonu, o kluonas atsiremia į tvartą. Visi minėti pastatai sudaro beveik uždara kiemą.

Mus dominantis objektas mūrinis, 18,60x10,25 m dydžio, aukštis – 3,9 m. Priešais pagrindinį fasadą įrengti vienaukščiai priestatai 6,3x5,05 m ir 6,3x5,55 m dydžio. Pastatas trijų aukštų, dvišlaičiu gegniniu skardiniu stogu, trečiasis aukštas ertikinis. Viso pastato aukštis iki kraigo – ~13 m. Pirmojo ir antrojo aukšto langai 12-rūčiai, o ertikinio aukšto – 6-rūčiai. Tik nuo pagrindinio fasado į kairę, kur kluonas, ir priekyje, kur motorinė, aliejinės dalyje langų nėra. Į malūną patenkama per dvivėres duris. Mali-

⁶⁷Ten pat, l. 34.

⁶⁸LCVA, f. 388, ap. 2a, b. 2646, l. 19.

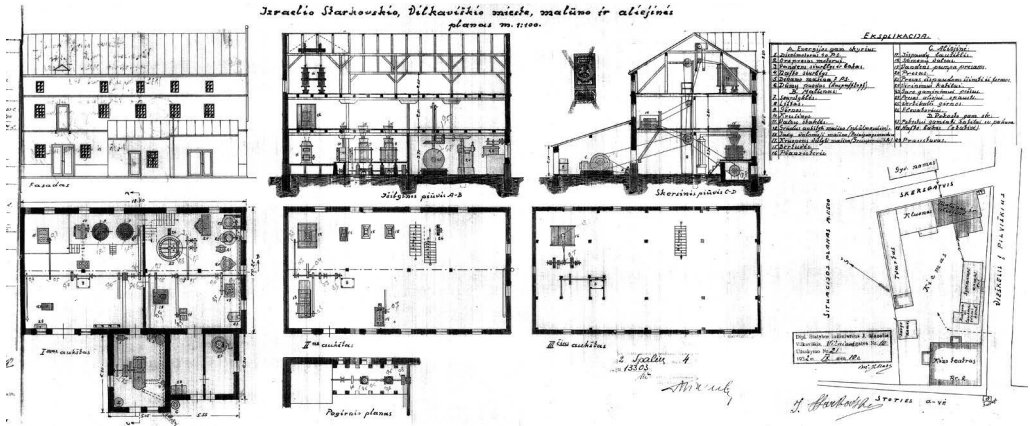

mo patalpa – 10,25x9,3 m. dydžio. Patalpos gilumoje virš transmisijos įrengta pakyla girnoms (9), kruopinei (krušiniui) (10) ir valcams (11). Beveik per pastato vidurį per malūną ir aliejinę, palubėje įrengta pagrindinė transmisija. Sūkliai nuo 40 AG variklio (1) 1,1 m skersmens skriemulio diržine pavara perduodami transmisijai. Šalia minėto skriemulio yra laisvas skriemulys ir 1,0 m skersmens skriemulys sukti 7 AG elektros generatoriui (5) per 0,2 m skersmens skriemuliuką. Motorinėje yra ir vandens siurblys (3), sukamas diržine pavara nuo pagrindinės transmisijos iš aliejinės. Šalia siurblio – vandens rezervuaras. Motorinėje yra ir slėginis indas varikliui paleisti (2).

Prie aliejinės sienos įrengtas 0,5 m skersmens skriemulys, diržu sujungtas su dvigubu 0,7 m skersmens skriemuliu (žr. išilginį pjūvį), įtvirtintu ant girnų pavaros ašies galo. Jis suka veleną, ant kurio įtaisytos dvi kampinių krumpliaračių poros, sukančios girnų verpstes. Visų keturių kampinių krumpliaračių skersmenys – 0,6 m. Nuo to paties veleno po girnų aikštele diržine pavara sukama kruopinė (skriemulio ant veleno skersmuo – 0,5 m, ant kruopinės – 0,3 m. Į dvejus girnas ir kruopinę grūdai per piltuves beriami iš antro aukšto. 0,5 m skersmens skriemulys ant pagrindinės transmisijos suka 0,3 m skersmens valcų skriemulį. Antrajame aukšte pagrindinė transmisija per 0,3 m skersmens skriemulį suka grustinių kruopų (*grucės*) valymo mašiną. Nuo pagrindinės transmisijos dar sukami grūdų maišų keltuvas (8), elevatorius ir plokščiasietis (16).

Aliejinėje nuo pagrindinės transmisijos per 0,3 m skersmens skriemulį sukamas minėto siurblio (3) 0,3 m skersmens skriemulys, nuo kito 0,3 m skersmens skriemulio sukamas sėmenų valcų (18) 0,5 m skersmens skriemulys. Kitas pagrindinės transmisijos 0,3 m skersmens skriemulys suka išspaudų laužiklį-trupintuvą (17) per 0,3 m skersmens skriemulį. Dar vienu pagrindinės transmisijos 0,5 m skersmens skriemuliu per tris skriemulius, sujungtus diržine pavara, sukama ašis, ant kurios įtaisytas kampinis 1,0 m skersmens krumpliaratis suka kampinį 1,8 m skersmens krumpliaratį, įtaisytą ant vertikalios girnų ašies. Kitas pagrindinės transmisijos 0,5 m skersmens skriemulys 0,5 m per 0,3 m skersmens skriemulį suka vandens pompą (19), kuri veikia presą (20). Išspaudus aliejų, presu (21) iš formos išimamos išspaudos.

*I. Starkovskio
motorinio malūno
ir aliejinės planas*

1932 m. rugpjūčio 31 d. I. Starkovskis kreipiasi⁶⁹ į Finansų ministerijos Prekybos departamentą per Vilkaviškio miesto Statybos komisiją, prašydamas „išduoti man leidimą toliau veikti mano malūnui ir aliejinei, Vilkaviškio mieste, Pilviškių g. Nr. 1, kurių pastatai naujai pastatyti ir įrengti pagal pridedamą planą.“ (t. y. šiuos mūsų pirmiau pateiktus planus – EJM). Su 3 plano egzemplioriais pateikiamas ir užpildytas *Klausimų lapas*. Byloje yra du *Klausimų lapai*: vienas pildytas 1931 m. liepos mėn. 5 d., kitas – tą pačią dieną, kaip ir pasirašytasis *Prašymas*, taigi greičiausiai jis ir buvo pridėtas prie *Prašymo*. Pateikiame abiejų *Klausimų lapų* duomenis. 1931 m. pildytame *Klausimų lape*⁷⁰ rašoma, kad nagrinėjama įmonė įkurta 1923 m. ir priklauso Lietuvos piliečiui Izraeliui Starkovskiiui. Pagrindinis įmonės kapitalas 60 000 litų. Malūnas ir aliejinė dengti gontais, o motorinė – skarda. Malūną ir aliejinę suka 40 AG variklis. Variklis suka ir 7 AG elektros generatorių (*dinamo mašiną*). Taip pat *Klausimų lape* pažymėta, kad malūnas dirba ištisus metus, o aliejinė (*aleinyčia*) – spalio–kovo mėnesiais. Malūne ir aliejinėje dirba 3 vyrai. Naftos sunaudoja 8 000 kg už 2 000 Lt, anglių – 500 centnerių už 1 800 Lt; iš viso: kuro už 3 800 litų. Rugių, miežių apdoroja 5 000 cnt už 60 000 litų, sėmenų – 1 500 cnt už 30 000 litų; viso: už 90 000 litų. Metinė gamyba: miltų – 4 950 cnt – vertės 64 350 litų vertės, sėmenų aliejaus – 18 000 kg už 29 400 litų, išspaudų – už 14 700 litų; iš viso už 102 450 litų.

1932 m. rugpjūčio 31 d. pildytame *Klausimų lape*⁷¹ I. Starkovskis nurodo, kad malūnas ir aliejinė įkurta 1922 m. Pagrindinis kapitalas – 120 000 litų. Pastatai dengti skarda. Jėgainės parametrai nepakito. Dirba 1 tarnautojas ir 3 vyrai. Naftos sunaudoja 12 000 kg už 3 600 litų, anglių – 400 cnt už 1 400 litų; viso vertės – 5 000 L. Grūdų 6 000 cnt – 50 000 litų, sėmenų 2 000 cnt – 25 000 litų, iš viso: kuro už 75 000 litų. Metinė gamyba: miltų 6 000 cnt – 53 000 litų vertės, aliejaus 20 000 kg – 25 000 litų vertės, išspaudų 70 000 kg – 15 000 litų vertės; iš viso: 93 000 litų vertės. 1932 m. spalio 4 d. I. Starkovskis gauna leidimą⁷² veikti jo motoriniam malūnui ir aliejaus dirbtuvei, su sąlyga, „kad prie motoro turi būti įrengtas duslintuvas, apsaugojantis nuo bildesio ir kibirkščių. Jei gaminant pokostą bus teršiamas oras, jo gamyba bus sustabdyta“.

Savininkas malūno ir aliejinės planą bei abiejų *Klausimų lapus* pasirašo aiškiai. Ant abiejų *Klausimų lapų* priklijuoti 5 litų žyminiai ženklai nuvertinti: 1931 m. – Vilkaviškio apskrities valdybos antspaudu, 1932 m. – Prekybos departamento antspaudėliu. Ant brėžinio projektuotojo parašas ir spaudas „Dipl. Statybos inžinierius J. Mazelis / Vilkaviškis, Vilniaus gatvė Nr. 10 / Užsakymo Nr. 21 / 1932 m. IX mėn. 9 d.“ ir standartinis: „Šis planas atatinka leidimui išduotam 1932 m. Spalio mėn. 4 d. pagal 13303 Nr./ Už Prekybos Departamento Direktorius [parašas]“, patvirtinta herbiniu Prekybos departamento antspaudu. Žyminis 5 litų ženklas nuvertintas Prekybos departamento antspaudėliu/spaudu.

Ruvimo Maušovičiaus, Ilijos Šaiermano ir Maušos Fišerio motorinis malūnas ir lentpjūvė Bagotosios bažnytkaimyje. Įmonė⁷³ stovi kelio Višakio Rūdà – Bagotosios stotis dešinėje pusėje, 3,5 km nuo Bagotosios pusstoties, 49,8x58,0 m dydžio stačiakampio sklypo kairiajame

⁶⁹Ten pat, l. 9.

⁷⁰Ten pat, l. 18a, 18b.

⁷¹Ten pat, l. 10a, 10b.

⁷²Ten pat, l. 6.

⁷³LCVA, f. 388, ap. 2a, b. 1655, l. 11.

VILKAVIŠKIO APSK. PILVIŠKIŲ VALSĖ BĖGOTOSIOS BĖŽNYTKAIMIO MAUSOVIAUS
RUVINO, ŠAERMANO ILIJO IR F. ŠERIO MAUŲ MOTORŲ VĖJOMAS MALŪNAS IR
LENTPJŪVĖ 1:100

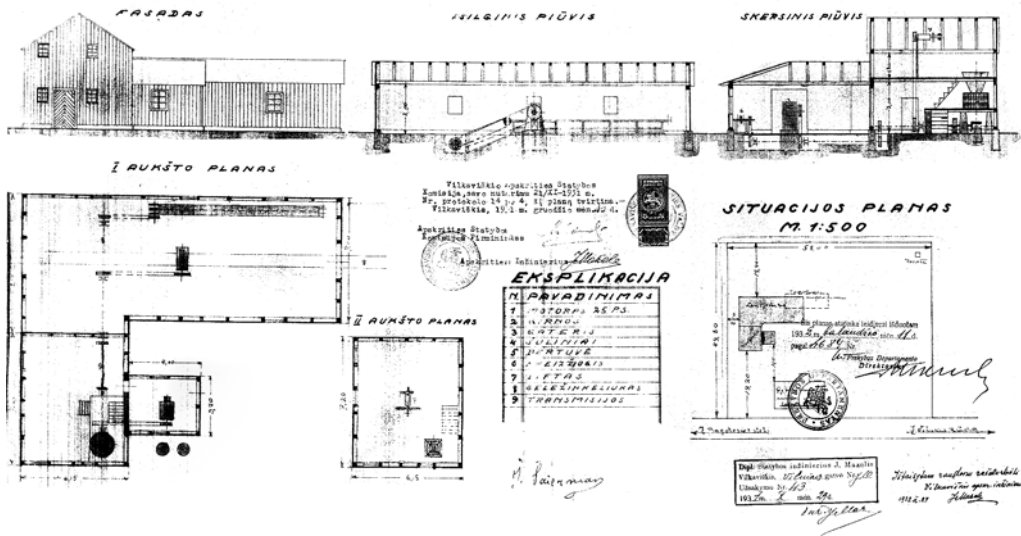

pakraštyje, vos 3,5 m nuo ribos, 19,2 m nuo kelio ir 15,4 m nuo galinės sklypo ribos. Gyvenamasis namas prie kelio. Dešiniajame sklypo pakraštyje pažymėta išvietė. Malūnas ir lentpjūvė, priklausantys trims savininkams, statyti 1931 m. Pagrindinis kapitalas 35 000 Lt⁷⁴.

*Trijų savininkų
motorinio malūno ir
aliejinės planas*

Malūnas griautinis, vieno aukšto, su ertikine pastoge, apkaltas stačiai lentomis. Malūno plotis – 6,15 m, ilgis – 7,2 m. Pirmojo aukšto aukštis – 3,0 m, ertikinės dalies aukštis – 1,30 m. Malūnas gerai apšviestas, jo fasade 4 langai. Stogas dvišlaitis, dengtas skarda. Lentpjūvė vienaaukštė, griautinė, 8x18 m dydžio, stogas dvišlaitis. Prie dešinio malūno šono (žiūrint nuo kelio) prišlieta 4x3,2 m dydžio motorinė, jos stogas taip pat dvišlaitis. Motorinėje įrengtas 25 AG motoras, nuo jo diržine pavara sūkiiai perduodami į transmisiją. Šalia motorinės yra du šuliniai.

Malūne vienos gornos, pakeltos virš transmisijos. Antrajame aukšte įrengta piltuvė grūdams pilti į gernas. Pastogėje – keltuvas.

Transmisijos ašis įrengta išilgai malūno pastato ir tęsiasi iki pat lentpjūvės ilgosios sienos. Lentpjūvėje transmisijos ašis nuleista žemiau grindų ir suka gaterį, prie kurio iš abiejų šonų atvestas geležinkeliukas, bei pasienyje pastatytą apskritą pjūklą su ilgu judančiu stalu. Lentpjūvės geležinkeliuko galuose vartai.

Kinematinė schema. Sūkiiai nuo variklio 0,6 m skersmens skriemulio (1) plačiajuosčiu diržu iš motorinės pastato per sieną perduodami į transmisijos varantįjį 0,9 m skersmens skriemulį (2). Sūkiiai į gernas (girnų skersmuo 1,20 m) perduodami per kampinių krumpliaračių 0,5x0,5 m porą – vienas krumpliaračis (3) ant transmisijos ašies, kitas – ant girnų verpstės. Sūkiiai į grūdų maišų keltuvas nuo transmisijos ašies perduodami nuo 0,6 m skersmens skriemulio (4) keltuvo 0,5 m skersmens skriemuliui. Nuo ant

transmisijos ašies besisukančio 0,5 m ⁷⁴Ten pat, l. 10

skersmens skriemulio (5) sūčiai plačiajuosčiu diržu perduodami kitai po lentpjūvės grindimis esančiai ašiai per ant jos įtvirtintą 0,5 m skersmens skriemulį (6). Nuo šios ašies sūčiai gateriui perduodami nuo 0,6 m skersmens skriemulio (7) į 0,5 m skersmens gaterio skriemulį. Toliau nuo kito šios ašies 0,6 m skersmens skriemulio (8) sukamas apskritas pjūklas per 0,4 m skersmens pjūklo skriemulį. Apskrito pjūklo skersmuo irgi 0,4 m.

Malūnas ir lentpjūvė su motorine buvo aptarnaujami 1 tarnautojo ir 4 darbininkų. *Klausimyne* darbo pasiskirstymas neatsispindi. Kūrenama lentpjūvės pjuvenomis (lentpjūvės atliekomis – EJM). Šiaip anketos sudarytojai klausia, kiek kuro sunaudojama gamybai. Gamybai per metus sunaudojama grūdų 2 500 cnt grūdų už 27 500 litų. Miško medžiagos apdirbama 1 500 kietmetrių (ktm) už 75 000 litų. Svarbiausi metinės gamybos gaminiai: miltų 2 500 cnt už 28 750 litų, lentų 1 500 ktm už 82 500 litų

Anketa užpildyta 1931 m. spalio 29 d. Brėžinio statusas neišvardytas, tačiau yra antspaudėlis „*Dipl. Statybos Inžinierius J. Mazelis, Vilkaviškis, Vilniaus g-vė Nr. 10 / Užsakymo Nr. 43 /1931. X mėn. 29 d.*“ Po antspaudėliu pasirašo inž. J. Mazel..., šalia dar pastaba: „*Ištaisydam raudonu rašalu tikėti Vilkaviškio apskr. inžinierius (parašas) J. Mazel... 1932 m.*“. Nekreipiant dėmesio į titulą, brėžiniai gan schematiški. Gal todėl, kad tas pats asmuo braižė brėžinį ir tvirtino kaip apskrities inžinierius. Bet yra ir Statybos komisijos nutarimas: „*Vilkaviškio Apskrities Statybos Komisija savo nutarimu 21/XI – 1931 m. Nr. protokolo 14 p. 4 šį planą tvirtina. Vilkauskis, 1931 m. gruodžio mėn. ... d.*“. Dokumentą pasirašo apskrities statybos komisijos pirmininkas ir apskrities inžinierius J. Mazelis. Parašai patvirtinti herbiniu Vilkausko apskrities valdybos antspaudu. Leidimas įmonei veikti išduotas 1932 m.: „*Šis planas atitinka leidimui išduotam / 1932 m. balandžio mėn. 11 d. / pagal 4684 Nr./ Už Prekybos Departamento / Direktorius Mikuc... .*“ Prispauštas herbiniu Prekybos departamento antspaudas. Ant brėžinio ir *Klausimų lapo* priklijuota po vieną 5 litų žyminio mokesčio ženklelį, kurie antspaudu nuvertinti. Brėžinį ir *Klausimų lapą* pasirašo tik vienas iš malūno ir lentpjūvės savininkų – I. Šaiermanas.

Nepavyko sužinoti, kaip projektas įgyvendintas ir koks to objekto likimas.

Mato Damidavičiaus motorinis malūnas ir skiedrinė Gižuosė. Malūnas ir skiedrinė įrengti⁷⁵ 1931 m., priklauso Matui Damidavičiui, Lietuvos piliečiui. Pagrindinis kapitalas – 5 000 Lt. Įmonė 11 km nuo Marijampolės geležinkelio. Malūnas skardiniu stogu. Įmonę varo 14 AG *Serling* firmos variklis. Malūną aptarnauja vienas vyras. *Klausimynas* savininko užpildytas 1933 m. lapkričio 11 d.

Įmonė⁷⁶ dešinėje kelio Vilkauskis–Marijampolė pusėje. Stačiakampis sklypas 49,5x34,5 m dydžio. Sklypo viduryje malūnas, skiedrinė ir motorinė, tolimiausiame kampe – išvietė. Sklypas įsiterpęs tarp V. Ulevičiaus, B. Tučelausko ir Pr. Baršausko žemės valdų. Ant Ulevičiaus žemės stovi medinis namas ir kluonas, dengti šiaudais, ant Baršausko žemės – medinis gyvenamasis namas, dengtas šiaudais ir medinis-molinis tvartas, dengtas skarda.

Malūnas griautinis, stačiakampio plano, 5,6x5,5 m dydžio, 2 aukštų (I aukšto aukštis 2,9 m, II – 2 m, pas-

⁷⁵LCVA, f. 388, ap. 2a, b. 1847, l. 16a, 16b.

⁷⁶Ten pat, l. 18.

Brėžinį pasirašo inžinierius A. Trečiokas po antspaudėliu „*Dipl. Inžinierius – technologas A. Trečiokas. / Liudijimo Nr. 47. / Marijampolė. 1933 m. lapkričio mėn. 11 d.*“, savininkas M. Damidavičius. Yra įrašas: „*Vilkaviškio Apskritis Statybos Komisija šį planą tvirtina. Vilkaviškis, 1933 m. gruodžio mėn. ... d. / Apskritis Statybos Komisijos Pirmininkas [parašas] / Miesto ir Apskr. Inžinierius JMazel...*“. Tvirtinama herbiniu Vilkaviškio apskrities valdybos antspaudu, ir galiausiai – „*Šis planas atitinka leidimui išduotam 1934 m. sausio mėn. 22 d. pagal 1241 Nr. / Už Prekybos Departamento Direktorius [parašas]*“. Prispautas herbinis Prekybos departamento antspaudas. Ant brėžinio ir *Klausimų lapo* priklijuoti 5 litų žyminiai ženklai nuvertinti Vilkaviškio apskrities valdybos antspaudu.

1934 m. sausio mėn. Matas Damidavičius gauna leidimą⁷⁷ malūnui veikti, o byloje yra dokumentas⁷⁸, iš kurio matyti, kaip keitėsi malūno įrangos savininkai – 1932 m. lapkričio 10 d. Elizeušas Dzermeika, Povilo, nupirko Mato Damidavičiaus Gižų kaime prie plento buvusio malūno šopą, ir ginas ir visą įrangą, išskyrus motorą. Po pusmečio, 1933 m. gegužės 18 d., tą nafta varomą *Serling* firmos motorą iš viešų varžytinių nupirko tas pats E. Dzermeika, o 1939 m. kovo 6 d. pagal notaro patvirtintą sutartį⁷⁹ pardavė Jonui Kevelaičiui, Andriaus iš Marijampolės miesto Mokolų g-vės Nr. 10. Malūną nupirko už 2 000 litų.

⁷⁷*Ten pat.*, l. 18.

⁷⁸*Ten pat.*, l. 6.

⁷⁹*Ten pat.*

K A L B A

Pilviškių šnektą: tyrimai ir XXI amžiaus pradžios padėtis

Rima Bakšienė

Lietuvių kalbos institutas

Reikšminiai žodžiai: lietuvių tarmės, vakarų aukštaičiai kauniškiai, šnektą, tarminės ypatybės, tarminis gyvybingumas.

XXI a. pirmaisiais dešimtmečiais vakarų aukštaičiai kauniškiai sulaukė dialektologų dėmesio: išleista įvairių apylinkių tarminių tekstų ir jų aprašų (ŠŠT 2006; GAT 2008; JAT 2013; DAT 2019 ir kt.), moderniais eksperimentiniais metodais tiriama šnektų fonetika (Bacevičiūtė 2004; Jaroslaviėnė 2010; Bakšienė 2016 ir kt.), taikant perceptyviosios dialektologijos teoriją, analizuojamos kalbėtojų tarminės nuostatos (Dabašinskienė, Dagilytė 2013; Bakšienė 2015; 2019; Geržotaitė, Čepaitienė 2016 ir kt.), turime ir kauniškių žodynų (ZnŽ 2003–2006; KzRŽ 2008–2009). Tačiau kauniškių patarmės Pilviškių apylinkių kalba iki šiol sistemiškai tirta nebuvo. Todėl šio straipsnio **tikslas** – apžvelgti Pilviškių šnektos ypatybes, fragmentiškai nurodomas tradiciniuose dialektologų veikaluose, ir įvertinti jų gyvybingumą XXI a. pradžioje.

Tyrimo **uždaviniai:** 1) aptarti Pilviškių šnektos vietą lietuvių tarmių klasifikacijose; 2) nustatyti būdingiausius Pilviškių apylinkių kalbinius skirtumus nuo gretimų kauniškių šnektų; 3) išskirti svarbiausius veiksnius, lemiančius Pilviškių šnektos kaitą, ir įvertinti tarminio kalbėjimo gyvybingumo laipsnį XXI a. pradžioje. Tyrime naudotasi aprašomuoju, analitiniu-lyginamuoju, empirinės medžiagos stebėjimo ir analizės **metodais** bei bendraisiais perceptyviosios dialektologijos principais (žr. Aliūkaitė ir kt. 2017: 31–64).

Pilviškių šnektos vieta lietuvių tarmių klasifikacijose ir skiriamosios ypatybės

Pilviškių apylinkės pagal dabartinę Alekso Girdenio ir Zigmo Zinkevičiaus lietuvių tarmių klasifikaciją priskiriamos vakarų aukštaičių kauniškių patarmės pietinei daliai (žr. 1 pav.). Kauniškių skiriamosiomis ypatybėmis dialektologai dabar visuotinai laiko tai, jog šiame plote sutaptiniai dvibalsiai *ie, uo*, nosiniai balsiai *q, ę* bei dvigarsiai *an, am, en, em* atliepiami tokiais pačiais

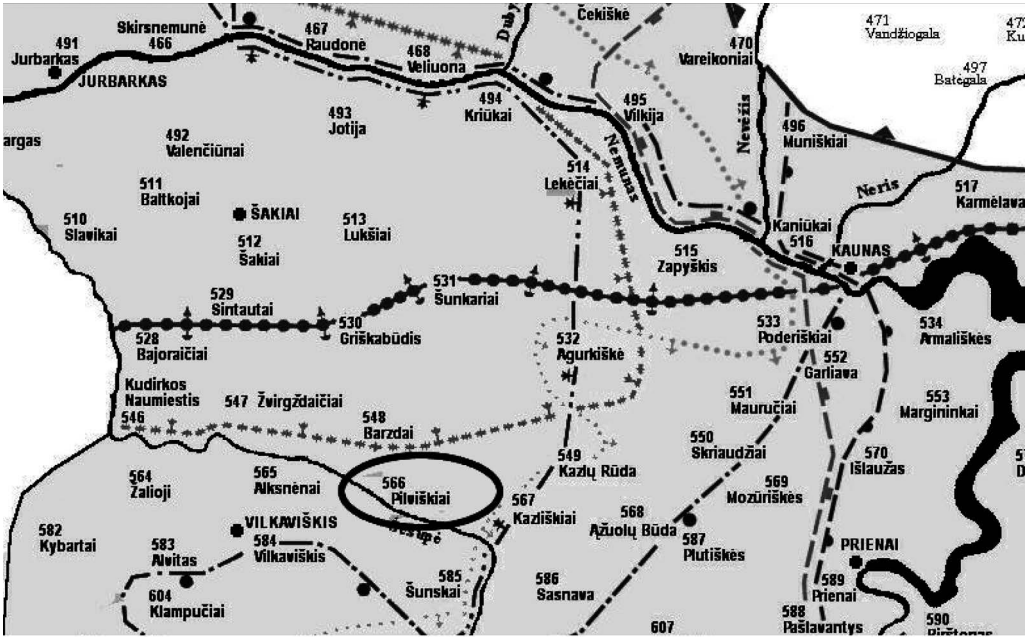

– nekirčiuotų galūnių trumpinimo riba (LKA 1982: 32, 38, 47, 48, 49, 56, 57 žemėl.), atskirianti šiaurinę, trumpinančią, ir pietinę, tradiciškai netrumpinančią, kauniškių dalis.



– žodžio pradžios *e* / *a* riba (LKA 1982: 9 žemėl.). Vakarinėje ribos pusėje tariamas *e*, rytinėje – *a*, pvz., *ė.gle* / *ą.gle* 'ėglė'.



– kamieno kirčiuotas *e* prieš minkštąjį priebalsį (LKA 1982: 11 žemėl.). Vakarinėje ribos pusėje šioje pozicijoje tariamas siaurasis *e*, rytinėje – platusis *æ*, pvz., *žė.me* / *žė.me* 'žėmė'.



– tvirtagalės priegaidės spūdis dvibalsiuose ir mišriuosiuose dvigarsiuose (LKA 1982: 106 žemėl.). Vakarinėje ribos pusėje pabrėžiami abu dėmenys, rytinėje – tik antrasis, pvz.: *vā.ĩ.ks* / *vaĩ.ks* 'vaikas'.



– kamieno *i, u* tvirtapradžiuose dvigarsiuose (LKA 1982: 20 žemėl.). Vakarinėje pusėje šie dėmenys neilginami, rytinėje – pailginami, pvz.: *kūr̃mis* / *kū.řmis* 'kūrmis'.

1 pav. Pilviškių

(LKA 566 punktas)

šneкта Girdenio–
Zinkevičiaus tarmių
klasifikacijoje (pagal
LKTCh 2004: 37)

garsais kaip ir bendrinėje kalboje, pvz.: *píenas* 'píenas', *dúona* 'dúona'; ilgieji ir trumpieji balsiai daugelyje kauniškių šnektų palyginti gerai skiriami (trumpieji neilginami, o ilgieji išlaikomi bent pusilgiai) ir kirčiuotuose, ir nekirčiuotuose žodžio kamieno skiemenyse, pvz.: *gĩmę* 'gĩmė', *gřvas* 'gřvas', *gi.vą.tę* 'gyvátė'; neturima sistemingo kirčio atitraukimo, kirčiuojama panašiai kaip ir bendrinėje kalboje (plačiau žr. Zinkevičius 1994: 27–34; LKTCh 2004: 37–44; VAKKKA 2005: 39–42 ir kt.). Tačiau nekirčiuotų galūnių, ypač atvirųjų, ilgieji balsiai *-q, -ę, -į, -ų, -o, -ė* kauniškių atliepiami nevienodai. Visą plotą beveik horizontaliai kerta galūnių trumpinimo linija (žr. 1 pav.), dalijanti patarmę į dvi dalis: pietinę, mažai tetrumpinančią galūnes, ir šiaurinę, pasižymincią ryškiu galūnių „nukandimu“. Ši riba laikytina viena iš svarbiausių kauniškių patarmei. Antano Salio (1966: 37) nuomone, galūnių trumpinimas vykęs ne seniau negu XVII a. Į visą Mažosios Lietuvos striukių patarmę bei Didžiąją Lietuvai priklausančias vakarų aukštaičių kauniškių šnektas galūnių trumpinimo banga aiškiai yra ėjusi kartu (Vidugiris 1998: 30;

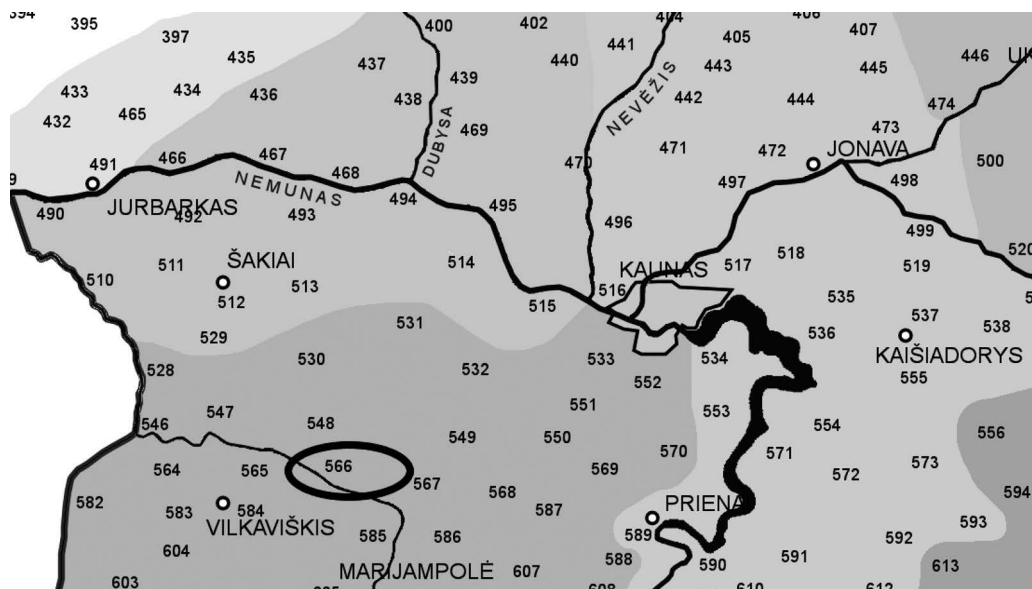

plg. Bakšienė 2015 a: 11–26). Kadangi aptariamąsios Pilsiškių apylinkės priklauso pietinėms kauniškių patarmės šnektoms, jose nekirčiuotų galūnių balsių trumpinimas neryškus¹.

Kiek ankstesnėje, tačiau dialektologijos moksle iki šiol plačiai naudojamoje, A. Salio sudarytoje tarmių klasifikacijoje Pilsiškių apylinkės buvo priskirtos pietiniams vakarų aukštaičiams (žr. 2 pav.) (Salio terminais – *vakariečiams pietiečiams*), kurių skiriamasis požymis – išlaikyti ilgieji (arba bent pusilgiai) nekirčiuotų galūnių balsiai –*ė*, –*o*, pvz.: *sà.kę* / *sá.kę*. ‘sàkė’, *dà.ro* / *dá.ro*. ‘dàro’ (Salys 1992: 102). A. Salio klasifikacijoje šis plotas dėl žodelio *kàp* ‘kaip’ tarimo pradėtas vadinti *kàpsais* (Salys 1992, 105)². Kapsų pavadinimas prigijęs ir iki šiol vartojamas įvairių sričių mokslo populiarinimo darbuose, žiniasklaidoje. Dar smulkiau ir tiksliau aptariamąsias šnektas yra suskirstęs Juozas Senkus: jis išskyrė *pirmuosius*, arba *pazanavykio* (šiaurės vakarų), *kapsùs* ir *antruosius kapsùs*, besiribojančius su dzūkiais, priedzūkiu ir aukštaičiais viduriečiais (Senkus 2006 [1955]: 51–54; 2006 [1958]: 354). Taigi pagal J. Senkaus skirstymą Pilsiškių šnektą priklausytų *pirmųjų* (*pazanavykio*) *kapsų* plotui.

Ankstesnieji Pilsiškių šnektos tyrimai ir svarbiausios tradicinės ypatybės

XX a. viduryje atlikti išsamūs to meto tarmių tyrimai ir išleisti stambiausi lietuvių dialektologijos veikalai, kuriuose randama fragmentinių duomenų ir apie Pilsiškių apylinkių šnektą. Vienas iš svarbiausių darbų neabejotinai yra tritomis „Lietuvių kalbos atlasas“ (LKA 1977; 1982; 1991), ypač reikšmingas jo 2-asis tomas, skirtas fonetikai. Dalis LKA karto-

2 pav. Pilsiškių (LKA 566 punktas) šnektą Salio tarmių klasifikacijoje (pagal TARMĖS XXI 2014: III žemėl.)

¹ Tradiciškai dialektologijos darbuose laikytasi nuomonės, kad pietinėje kauniškių dalyje ilgieji galūnių balsiai nėra trumpinami, išlaikomi bent pusilgiai (LKA 1982: žemėl. Nr. 32, 34, 43, 47, 48, 49, 50, 51; Salys 1992: 104, 302–303; LKTCh 2004: 39; Senkus 2006 [1955]). Tačiau naujesniais stebėjimais grįstuose darbuose (plg. Markevičienė 2001: 35–36, 240–243, 246–250; DAT 2019 ir kt.) teigiama, kad ir pietinėse kauniškių šnektose pasitaiko nemažai trumpėjimo atvejų.

² Kaip gražiai yra pastebėjęs A. Salys (1992, 105), lygiai taip pat šią šnektą galima būtų vadinti ir *tėpsais* pagal žodelio *tėp* ‘taip’ tarimą.

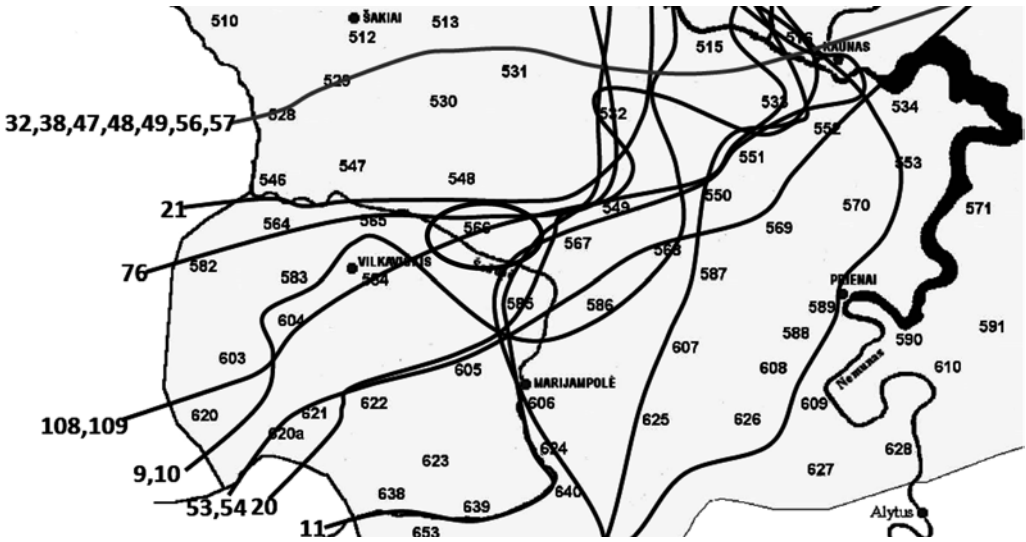

grafuotų ypatybių jau buvo matyti aptartame 1 pav., tačiau tikslesnis vaizdas atsiskleidžia sudėjus ant kauniškių patarmės kontūrinio žemėlapio visas izofones, kertančias aptariamąjį plotą (žr. 3 pav.).

Kaip matyti, visa kauniškių patarmė pagal tarmines fonetikos ypatybes labai marga. Aplink Pilviškius ypač gausu izofonių, pagal kurias galima apibrėžti tradicines šnektos ypatybes. Pirmiausia pastebėtina, kad Pilviškių apylinkės užima pereiginę padėtį tarp šiauriau esančio palyginti vientiso, stipraus Šakių arealo ir Vilkaviškio arealo, išsidėsčiusio kairiajame Šešupės krante.

Iš šiaurės pusės, nuo Šakių, Pilviškių šnektą skiria šios izofonės: tvirtagalių dvigarsių dėmenų *i*, *u* ilginimo ir platinimo riba, susijusi su tęstine priegaide (21) bei balsių *e* / *a* vartosenos skirtumas žodyje *alksnis* (76). Kiek piečiau Pilviškių praeina lenkta linija, apibrėžianti skirtingos balsių *e* / *a* vartosenos absoliučioje žodžio pradžioje arealus (9, 10). Tiesiai Pilviškių punktą kerta neveikiamosios rūšies dalyvių ir veiksmažodžių tariamosios nuosakos formų kirčiavimo ypatumus rodančios linijos (108, 109). Iš pietrytinės Pilviškių pusės, atribodamos nuo Marijampolės–Prėnų arealo šnektų, taip pat praeina dvi ryškios izofonės: priešdėlio ir prielinksnio *in* / *i* vartosenos riba (53, 54) bei tvirtapradžių dvigarsių dėmenų *i*, *u* ilginimo riba (20). Rytinėje Pilviškių pusėje beveik statmenai eina uždarojo *e*, vartojamo prieš tolimesnio skiemens priešakinį vokalizmą, linija (11); kiek toliau – ir priebalsio *j* pridėjimo žodžio pradžioje prieš *ie*, *é* riba (83). Matyti, jog dauguma izofonių išsidėsčiusios šiaurinėje, rytinėje ir pietrytinėje Pilviškių pusėse, o į vakarus nuo Pilviškių, iki pat sienos su dabartine Rusijos Federacija, ryškių fonetinių skirtumų nesama. Taigi čia šnektą turėtų būti palyginti vientisa. Jeigu būtų galimybė palyginti dabartines Vilkaviškio apylinkių šnektas su gretimomis teritorijomis iš Mažosios Lietuvos, tikriausiai neabejotinai šioje vietoje turėtume konstatuoti nenutrūkstamo tarminio arealo tąsą.

Apibendrinant LKA 2-ame tome kartografuotas izofones, tradicinę Pilviškių apylinkių šnektą, be jau išvardintų kauniškių skiriamųjų ypatybių, dar galima apibūdinti šiais tarminiais bruožais:

3 pav. Pilviškių (566) šnektą „Lietuvių kalbos atlase“ (pagal LKA 1982; skaitmenys prie linijos rodo žemėlapiu numerį)

- prieš tolesnio skiemens minkštąjį priebalsį ir priešakinės eilės vokalizmą tariamas labai siauras, uždaras, įtemptas balsis *e*, pvz.: *mė.tę.* ‘mėtė’, *kė.les* ‘kėlias’ (plg. kauniškių patarmės rytinių šnektų atvirąjį *æ* – *mæ.tę.*, *kæ.les*);
- absoliučioje žodžio pradžioje vartojamas balsis *e*, pvz.: *eketę* ‘eketė’, *eĩ.t* ‘eĩti’, *ė.glė.* ‘ėglė’ (plg. pietrytinių kauniškių šnektų tariamą *a* – *aketę*, *aĩ.t*, *ą.glė.*);
- žodyje *āl.kšnis* ‘alksnis’ (taip pat ir, pvz.: *akmuō* ‘akmuō’, *ašis* ‘ašis’) tariamas balsis *a* (plg. Šakių apylinkių *ē.ļ.kšnis*, *ekmūō*, *ešis*);
- prieš priešakinį vokalizmą žodžio pradžioje nepridedamas jotas, tariama, pvz.: *ē.mę.* ‘ēmė’, *īlgas* ‘īlgas’ (plg. pietrytinių kauniškių šnektų *ię.mę.*, *ī.īlgas*);
- neilginami tvirtapradžių dvigarsių dėmenys *i*, *u*, pvz.: *pīrmās* ‘pirmas’, *kūr̄mis* ‘kūrmis’ (plg. pietrytinių ir rytinių kauniškių plote turimus ryškiai pailgintus tvirtapradžius dėmenis – *pī.rmas*, *kū.r̄mis*);
- tvirtagalės priegaidės spūdis koncentruojamas tik ant antrojo dvibalsio / dvigarsio dėmens, pvz.: *vaĩ.kas* ‘vaikas’, *kaĩ.pas* ‘kaĩpas’ (plg. Šakių apylinkėse vartojamą tęstinę priegaidę, kai spūdis paskirstomas ant abiejų dėmenų, jie abu tarsi patęsiami, „išdainuojami“ – *vā.ĩ.ks*, *kā.ĩ.pas*);
- vartojamas priešdėlis / prielinksnis *i-* / *ĩ*, pvz.: *ĩmetę.* ‘ĩmetė’, *i.mo.kĩkla.* ‘ĩ mokỹklą’ (plg. pietrytinės kauniškių dalies *in* – *iĩ.metę.*, *in.mo.kĩkla.*).

Atskirai aptartinos pora kirčiavimo ypatybių. Kaip minėta, tiesiog per Pīlviškių punktą eina dvi izofonės, apibūdinančios neveikiamosios rūšies būtojo kartinio laiko dalyvių (pvz.: *pagirtas*, *pagirtà*) ir veiksmažodžių tariamosios nuosakos 3 a. (pvz.: *láuktų*, *matýtų*) formų kirčiavimą šiose apylinkėse. Aukščiau linijos esančiose šnektose, apie Šakiūs, minimos dalyvių formos kirčiuojamos pastoviai, išlaikant pamatinės bendraties šaknies priegaidę ir kirčio vietą, pvz.: *padėta* ‘padėtà’, *padėti* ‘padėti’; *išvīrta* ‘išvirtà’, *išvīrti* ‘išvirtì’. Veiksmažodžio tariamosios nuosakos 3 a. formos aukščiau linijos esančiame kauniškių plote tariamos be metatonijos, taip pat išlaikant pamatinės bendraties šaknies priegaidę, pvz.: *lá.uktų*. ‘láuktų’, *ké.ltu.* ‘kėltų’. Piečiau linijos aptartosios dalyvių formos yra kilnojamojo kirčiavimo (*padę.tà*, *padę.tì*, *padę.tūr...*, *išvīrtà*, *išvīrtì*, *išvīrtūr...*), o tariamosios nuosakos formos tariamos su šaknies metatonija (*laũ.ktu.*, *kėl.tu.*). Pīlviškių apylinkėse tokių žodžių kirčiavimas įvairuoja, abiem atvejais gali pasitaikyti ir vienokių, ir kitokių formų.

Pīlviškių šnektos tarminių ypatybių galima rasti ir kituose tuo metu publikuotuose kapitaliniuose dialektologų darbuose, pavyzdžiui, Z. Zinkevičiaus „Lietuvių dialektologijoje“ (1966) ar chrestomatijoje „Lietuvių kalbos tarmės“ (1970, red. Elena Grinaveckienė, Kazys Morkūnas). Veikaluose, apibendrinančiuose reikšmingiausias XX a. vidurio tarmių tyrimus, yra aprašoma pietinių vakarų aukštaičių šneka (*kàpsai*), nurodomos jos ypatybės. Autorių pabrėžiama, kad šiame plote nekirčiuoti žodžio galo balsiai *é*, *o* visada tariami ilgai, vokalizmas yra išlaikytas nesutrumpintas ir visais kitais atvejais; minimos savitos morfologinės formos, pavyzdžiui, veiksmažodžių būtojo kartinio laiko 3 a. trumpėjimas (*ė* ‘ėjo’, *dá.u* ‘dāvė’ ir kt.), veiksmažodžių dviskaita (*mùdu eĩnava*, *jùdu eĩtumėta* ir kt.) (LKT 1970, 28–30). Chrestomatijoje „Lietuvių kalbos tarmės“ išspausdintas ir pluoštelis vaizdingų posakių iš Pīlviškiamis gretimo Varākiškės kaimo (LKT 1970, 199–200), 1965 m. juos užrašė iš šių apylinkių kilęs kalbininkas Jonas Klimavičius (žr. LKT 1970, 416). Knygoje pateikti posakiai, patarlės ir

priežodžiai pasižymi ypač sodria leksika, atskleidžia šnektos tarminių ypatybių gausą, kaimo žmogaus mąstysenos bruožus³, pvz.: *áust – nē stùkt, veřpt – nē trùkt, o šókt – taiþ kap šiñc velnių nēša; duřnq (kvailà) i bažnýcio mùša, o kÿtras (gudrus) nē karčiamō negáuna; kat i kójos nepàkelia, ale snùkÿ àtveria* (nedirba, bet daug šneka); *vařlę prūdù (kũdra) nepagãsdysi; lazdõs dù galaĩ: víenas – į nagùs, kítas – į ragùs; kas jáučiu [esant] gãlima, tai veršiù nerùš [negalima, neliesk]; štárkus (drũtas, stiprus) výras, tai ne tiē sũtraukos; neiřgai jam skẽsia drabũzis: baisùs draskà* (kas greit sudrasko, suplẽšo kà nors); *àpsẽmei šuniù bût, tai i lók; baisì tamsà: špÿgq galétų paródyt, tai i tõs nematýčia* ir kt. (daugiau žr. LKT 1970, 199–200).

Išsamiausias Pìlviškių ir jiems artimų apylinkių aprašas, išleistas iki šiol, neabejotinai priklauso iš netolimo Teiberių kaimo kilusiam kalbininkui, žymiam dialektologui, didžiojo „Lietuvių kalbos žodyno“ rengėjui Juozui Senkui. Savo filologijos mokslų kandidato (dabar – daktaro) disertacijoje, pavadintoje „Pazanavykio kapsų tarmė“ (Senkus 2006 [1955]), jis labai išsamiai aprašo Vilkaviškio, Pìlviškių, Kybártų, Kazlų Rūdõs ir kitų gyvenamųjų punktų, išsidėsčiusių netoli zanavykų, kalbą. J. Senkaus darbe išsamiai apžvelgta šnektos fonetika (aptariama kiekvieno balsio, dvigarsio, šnektai svarbesniųjų priebalsių artikuliacija, vartojimas ir pagrindiniai variantai), kirčiavimas (pateikiamas skirtingai nuo bendrinės kalbos kirčiuojamų žodžių žodynėlis), kalbos dalių kaityba ir daryba, sintaksė, savita leksika (įdėtas nemažas tarminių žodžių žodynėlis, apie 1200 vnt.), pridedamas vietovardžių žodynėlis (apie 800 vnt.), nemažas pluoštas transkribuotų tarminių tekstų. Autorius yra pastebėjęs be galo daug tradicinės minimų apylinkių šnektos fonetikos ypatybių, užrašęs daugybę kalbos istorijai vertingų faktų, jų visų šiame straipsnyje niekaip nebūtų įmanoma suminėti. Be to, kas jau buvo aptarta, analizuojuojant LKA izofones, dar minėtinos šios ryškesnės J. Senkaus užfiksuotos fonetikos ypatybės:

- pabrėžiama, kad tarmėje balsiai gali būti tik ilgieji ir trumpieji, pusilgiai ne-
vartojami, taigi autorius laikosi minėto tradicinio požiūrio į vakarų aukštaičių
kauniškių balsių tarimą;
- kirčiavimo žodynėlyje autoriaus užfiksuota daug pavyzdžių su nepailgėjusiu
kirčiuotu *a*, dažniausiai tai ištiktukinės kilmės veiksmažodžiai, pvz.: *kràpalioti*,
màkaluoti, *màskatuoti*, *sàpalioti* ir kt.;
- skiemenyse prieš tolimesnį kietąjį tariamas atviras balsis *æ*, kartais net panašus
į *a*, pvz.: *gã.ras* ‘gėras’, *vã.da* ‘vėda’ (plg. šiaurinėse kauniškių šnektose esančią
labai panašią situaciją, žr. LKA 1982: žemėl. Nr. 29; ŠŠT 2006: 24–25);
- vardažodžių vienaskaitos vardininko formose dažnai (bet nesistemiškai) išme-
tamas niekada nekirčiuojamos galūnės trumpasis balsis *a*, pvz.: *vaĩ.ks* ‘vaikas’,
vã.kars ‘vākaras’ (plg. šiaurinėse kauniškių šnektose šis reiškiny vyksta beveik
sistemiškai, žr. ŠŠT 2006: 17);
- nosinės kilmės tvirtapradis *q* dažnai atliepiamas kitais garsais, pvz.: *sá.ispara*
‘sąspara’, *žá.islas* ‘žąslas’, *á.ržuolas* ‘ąžuolas’, *súvarža* ‘sąvarža’ (reiškiny ypač
dažnas pietinėje kauniškių dalyje, žr. DAT 2019: 36–37, 26 išn.);
- labai dažna priešdėlio ir šaknies balsių kontrakcija, pvz.: *nẽmę* ‘nėmė’, *nẽpima*
‘neapima’, *ništrúko* ‘neištrúko’, *àpsęmę* ‘apsiėmė’, *prẽmę* ‘priėmė’ (plg. šiau-
rinėse kauniškių šnektose var-
tojamos lygiai tokios pačios for-
mos, žr. ŠŠT 2006: 28–29);

³ Morfologijos, sintaksės ir leksikos pavyzdžiai straipsnyje pateikiami netranskribuoti.

- tvirtapradžių dvigarsių pirmieji dėmenys *a*, *e* laikomi ilgaisiais, pvz.: *kálnas* ‘kálnas’, *kélmás* ‘kélmas’ (šie dėmenys pietinėje kauniškių dalyje, taip pat ir pietų aukštaičių patarmėje, laikomi ilgaisiais daugelyje dialektologinių šaltinių, žr. Zinkevičius 1966: 108, žemėl. Nr. 70; 1994: 152–153; LKT 1970: 209; LKA 1982: žemėl. Nr. 68, 70; Markevičienė 2001; Leskauskaitė 2004: 211–217; Jaroslaviene 2010);
- kai kuriuose žodžiuose ar tam tikrose jų formose vartojami kietieji priebalsiai, pvz.: *trūsas* ‘triūsas, t. y. ruošá’, *nóru* ‘nóriu’, *turù* ‘turiù’; *búrsu* ‘búsiu’, *sakėsu* ‘sakýsiu’ (plg., tokios formos ypač paplitusios pačiose vakarinėse kauniškių šnektose, vadinamajame paprūsės areale).

J. Senkaus aprašytos pazanavykio kapsų kirčiavimo ypatybės taip pat dažnai minimos ir kituose dialektologų darbuose, skirtuose kauniškių patarmės kirčiavimui. Iš dažnesnių, pasitaikančių ar visame kauniškių plote, ar tik atskirose jo dalyse, taip pat būdingų ir Pilsiškių apylinkėms, minėtini tokie dalykai:

- priesagų *-ytis*, *-ytė*, *-aitis*, *-aitė*, *-ybė* vediniai kirčiuojami pagal 2 kirčiuotę, tvirtagališkai, jų kirtis šokinėja iš priesagos į galūnę, pvz.: *mažtīs* ‘mažýtis’, *mažĩčũ* ‘mažýčiu’; *meřgĩtę* ‘mergýtė’, *meřgĩtės* ‘mergýtes’, *pušai.tę* ‘pušaitė’, *pušaitės* ‘pušaites’, *daugĩbę* ‘daugýbė’, *daugĩbė* ‘daugýbe’ ir kt. (plačiau žr. LKTCh 2004: 41);
- taip pat tvirtagališkai, pagal 2 kirčiuotę kirčiuojami svetimos kilmės žodžiai su baigmeniu *-antas*, pvz.: *praktikañ.tas* ‘praktikántas’, *muzikañ.tas* ‘muzikántas’;
- vienskiemenės įvardžių formos kirčiuojamos tvirtapradiškai, pvz.: *júo* ‘juõ’, *túo* ‘tuõ’, *já* ‘jà’, *tá* ‘tà’, *jús* ‘jūs’ ir kt.; dažniausiai toks kirčiavimas aiškinamas įvardžiutinių formų įtaka (žr. Zinkevičius 1966: 310; ŠŠT 2006: 31–32; GAT 2008: 25–26);
- moteriškosios giminės vienaskaitos naudininko formos kirčiuojamos galūnėje tvirtapradiškai, pvz.: *sausá.i* ‘saūsai’, *gerá.i* ‘gėrai’;
- nemažai daiktavardžių, bendrinėje kalboje kirčiuojamų pagal 3a kirčiuotę, patiria priegaidžių kaitą ir kirčiuojami pagal 3b, plg.: *veĩ.dro.dis* ‘véidrodis’, *traũ.kini* ‘tráukini’, *aũ.galas* ‘áugalas’, *aũ.deklas* ‘áudeklas’ (plačiau žr. Mikulėnienė 2006: 115; plg. DAT 2019: 31–32);
- tarptautinius žodžius, kurie bendrinėje kalboje dažniausiai kirčiuojami pagal 2 kirčiuotę, linkstama kirčiuoti tolimesniame negu antrajame nuo galo skiemenyje ir pagal 1 kirčiuotę, pvz.: *cèmentas* ‘cemeñtas’, *kòřiletas* ‘kotlėtás’, *prògrama* ‘programà’, *pròjektas* ‘projèktas’, *protòkolas* ‘protokòlas’, *rèceptas* ‘recèptas’ (plg. ŠŠT 2006: 33; GAT 2008: 27; DAT 2019: 32);
- svetimos kilmės žodžiai su dvigarsiais *el*, *er* kirčiuojami tvirtagališkai, pvz.: *heř.bas* ‘hėrbas’, *veř.sije* ‘vėrsija’⁴ (plg. DAT 2019: 32).

Iš J. Senkaus užrašytos leksikos su nuoroda *Plv* iš Pilsiškių apylinkių taip pat galima rasti nemažai tarmybių, pvz.: *brukėtas* ‘prietaisas, ant kurio pasidėjus brukami linai, priebrukas’; *gáilauti* ‘gailė-

⁴ Nuo 2016 m. Valstybinė lietuvių kalbos komisija rekomenduoja tarptautinių žodžių su kirčiuotais kamieno dvigarsiais *el*, *er*, *eu* pagrindiniu normos variantu laikyti tvirtagalę šių dvigarsių priegaidę (PN-11, k-23), žr. <http://www.vlkk.lt/aktualiausios-temos/tartis-ir-kirciavimas/23-tarpt-el-er-eu>. Platesnę klausimo apžvalgą žr. Pupkis 2016; Miliūnaitė 2016.

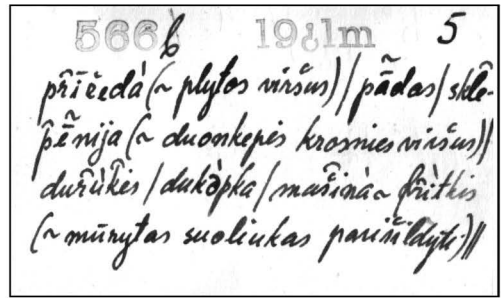
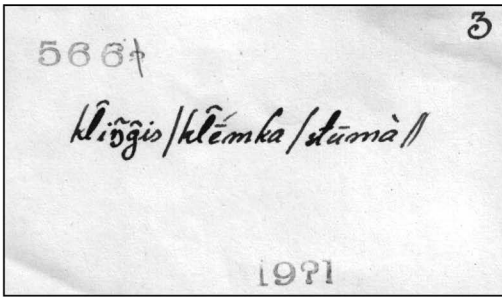

ti, apgailestauti'; *yksėti* 'trumpai sužvengti, žvingčioti'; *lapūtė* 'prie sijos ar lubų pritvirtintas įtaisas mestuvams'; *pīnas* 'šaka, kartelė pintinei tvorai'; *raukētė* 'susiraukėlė, paniurėlė'; *sakúotnugaris*, -ė 'miškų gyventojas, miškų darbininkas (paprastai gyvenantis Kazlų Rūdos miškuose)'; *skliuñduriuoti* 'telīuskuoti, mataškuoti'; *súopa* 'prasta daina'; *šiūkas* 'šapas, šiaugalys' ir kt.

Pazanavykio kapsų, kuriems priklauso ir Pīlviškių apylinkės, morfologijos ir sintaksės ypatybės labai išsamiai aprašytos J. Senkaus straipsniuose. Straipsnių mokslinė tematika labai įvairi, iš esmės aptartos visų kalbos dalių tarminės ypatybės: daiktavardžių linksniavimas (Senkus 2006 [1959]; 2006 [1960]), būdvardžių, skaitvardžių ir įvardžių kaitė (Senkus 2006 [1960a]; 2006 [1962]), veiksmažodžiai irrieveksmiai (Senkus 2006 [1958]; 2006 [1968]), jungtukai, jaustukai ir ištiktukai (Senkus 2006 [1961]), priešaginė vardažodžių daryba (Senkus 2006 [1972]), analizuojamos linksnių ir prielinksnių sintaksinės funkcijos ir reikšmės (Senkus 2006 [1959a]; 2006 [1960b]).

Lietuvių kalbos institute nuo XX a. vidurio kaupiami įvairūs tarminiai ištekliai, kuriuose irgi galima rasti žinių apie Pīlviškių ar jiems artimų apylinkių ypatybes. LKI fonduose saugoma daugybė kartotekų ir garso įrašų, transkribuotų tekstų rinkinių, skirtingais laikotarpiais įvairių tyrėjų užrašytų ekspedicijose, tarp jų esama ir nemažai medžiagos, surinktos iš Pīlviškių šnektos ploto. Pavyzdžiui, LKI Tarmių archyvo duomenų bazėje matome LKA pirmojo tomo, skirto leksikai, kortelių vaizdus. Atsakymai į visus LKA leksikos klausimus buvo surinkti ir iš Pīlviškių apylinkių (žr. 4, 5 pav.).

LKI Tarmių archyve taip pat saugoma nemažai rankraštinės medžiagos, XX a. viduryje surinktos Pīlviškių apylinkėse. Ją sudaro 15 sąsiuvinų (Nr. 11, 1–5 sąs.; Nr. 12, 1–5 sąs.; Nr. 13, 1–5 sąs.), kuriuose aprašyti visi to meto šnektos kalbiniai lygmenys: fonetika, morfologija, sintaksė, leksika; taip pat pateikiamas pluoštas rišlių transkribuotų tarminių pasakojimų iš tirtų vietovių. Visą medžiagą 1951 m. užrašė Monika Sapijanskaitė ir Stasys Baliūnas, buvo tirti netoliese nuo Pīlviškių esantys Juozūniškės, Žiūrių, Bebriniūnų, Paežerių kaimai. Kadangi remiantis ankstesniais šaltiniais, daugiausia buvo aptartos Pīlviškių šnektos fonetikos ypatybės bei vaizdingesnė leksika, čia verta paminėti būdingesnius morfologijos ir sintaksės bruožus, užfiksuotus šiuose sąsiuvinuose. Šnektos morfologijai skirtuose sąsiuvinuose dažniausiai minima:

4 pav. Pavyzdys iš Pīlviškių punkte surinktų atsakymų į LKA anketos klausimą „Kaip vadinamas senovinis durų užrakinimas?“

5 pav. Pavyzdys iš Pīlviškių punkte surinktų atsakymų į LKA anketos klausimą „Kaip vadinamos krosnies dalys?“

- išlaikytos senovinės priebalsinio kamieno galūnės, pvz.: vns. kilm. *šūns, seseřs*; dgs. vard. *šūnes, pīemens, vāndens* (tokių formų esama ir kitose kauniškių šnektose, plg. ŠŠT 2006: 35–36; GAT 2008: 28–29; DAT 2019: 35);
- *i* kamieno ir kai kurie priebalsinio kamieno moteriškosios giminės daiktavardžiai vienaskaitos įnagininko linksnyje vartojami su *īā* kamieno galūnėmis, pvz.: (su) *kārčia, širdžia, gēležia, akiā, nōsia, dūkteria*;
- ilgesnės vardažodžių formos morfologiškai trumpinamos, išlyginant visų paradigmos formų skiemenų skaičių, dažniausiai sutrumpintos pasitaiko įvairių kamienų vienaskaitos ir daugiskaitos įnagininkų formos (*saviņ, žmoguņ, pīevom, katē, dukteriņ* ir kt.); beveik visada trumpėja ir vienaskaitos bei daugiskaitos vietininkas, pvz.: *vienā, kamarī, paraistī, vandenī, lāgeriuos, kviečiuōs* ir kt. (plg. GAT 2008: 29);
- visų kamienų daugiskaitos naudininko forma yra sutrumpėjusi dviskaitinė galūnė be *-s*, pvz.: *beržām, katinām, galvóm* (plg. DAT 2019: 35);
- veiksmožodžio daugiskaitos 1 ir 2 a. formų galūnės taip pat morfologiškai trumpinamos, išlyginant paradigmos skiemenų skaičių, pvz.: *eīnam, dīrbat; ējom, dīrbot; eīdavom, dīrbdavot* ir kt.
- sangrąžinių veiksmožodžių sangrąžos dalelytė *-si* dažniausiai sutrumpinama, numetant balsį *i*, pvz.: *sūkčiaus, nešuos, nešies, vėžtys* ir kt.
- veiksmožodžių tariamosios nuosakos 1 a. formos dažniau turi baigmenį *-čia*, kuris yra tiesioginis senovinio junginio **-tja* atliepinys (žr. Zinkevičius 1966: 362), pvz.: *dīrpčia, rašyčia, mėščia* ir kt.
- būdingos trumposios veiksmožodžių būtojo kartinio ar esamojo laiko 3-iojo asmens formos, pvz.: *lāido, stovė, nuē, norė, reikė* ir kt.; manoma, kad tai gali būti senesnės veiksmožodžių būtojo laiko 3-iojo asmens formos, galbūt vartotos visame lietuvių kalbos areale, tik vėliau dėl analogijos su kitų asmenų formomis išplėstos pusbalsiu *j* (plačiau žr. Kazlauskas 2000 [1968]: 340–348);
- veiksmožodžių bendratyse (ir iš jų padarytose formose) nuosekliai vartojamos priesagos *-yti, -ėti*, pvz.: *augyt, lōdyt, mokyt, skūbyt, gyvėt, gyvėsiu*; ilgieji balsiai apibendrinti ir kai kuriose veiksmožodžių šaknyse, pvz.: *pýt, skýt* (plačiau žr. LKTCh 2004: 40);
- sistemingai vartojama priesaga *-inykas, -ė*, pvz.: *bītinykas, daržinykas*;
- netekėjusių moterų pavardės iš įvairių kamienų pamatinių žodžių dažnai sudaromos su priesaga *-(i)ūtė*, pvz.: *Merkšaičiūtė* (< *Merkšaitis*), *Balsiūtė* (< *Balsys*) ir kt.

Sintaksės ypatybės:

- kaip ir visoje kauniškių patarmėje, Pīlviškių apylinkėse paplitusios vadinamojo neiginio galininko formos, pvz.: *nēimu kītą dāiktą* (= kito daikto); *neūžmušė nei gyvulį, nei žmōgų* (= nei gyvulio, nei žmogaus); galininko įsigalėjimas neigimo konstrukcijose dažniausiai aiškinamas vokiečių kalbos įtaka, nors kartais manoma, jog tai galėtų būti ir senas baltiškas reiškinys, nes analogiškos konstrukcijos turimos latvių kalboje (plg. Šukys 1996: 52–52; 1998: 202);
- pasitaiko objekto vardininko atvejų, kai vardininkas vartojamas su bendratimi, o juo reiškiamas veiksmo objektas, pvz.: *nei ugnīs* (= ugnį) *yr kur kūrt, nei niēko*;

nerėikia árkliui vilkt visas vežimas (= visą vežimą); tokios vartosenos atvejų užfiksuota daugelyje aplinkinių kauniškių šnektų, ši konstrukcija veiksmo objektui reikšti yra senas lietuvių kalbos sintaksės reiškiny (plg. Ambrazas 1995: 74–108; ŠŠT 2006, 41; GAT 2008, 33);

- paskirties naudininkas gali būti keičiamas *dėl su kilmininku* konstrukcija, pvz.: *reikia cùkraus dėl uogų* (= uogoms) *nusipiřkt; sėja dėl medaūs* (= medui) *bìtēm*;
- vartojamos įvairių prielinksnių konstrukcijos su naudininku, pvz.: *gál ir kiek mažiaũ iki riňkai* (= rinkos, t. y. turgavietės); *nė vieną kapeiką prie dũšiai* (= dũšios, t. y. savęs) *neturiũ; da prie tám* (= to) *sveikatà ima švakét* (= blogėti, prastėti) (plg. ŠŠT 2006: 41; DAT 2019: 41).

LKI Tarmių archyve nuo XX a. vidurio kaupiami ir tarminiai garso įrašai iš įvairių Lietuvos vietovių. Iš Pilviškių punkto čia saugoma 13 įrašų, iš kurių seniausi daryti 1981 m. (tais metais Pilviškių apylinkėse vyko Vilniaus universiteto kraštotyrininkų ramuvos organizuota ekspedicija, apie jos rezultatus žr. Stundžia 1986), o naujausi – 2007 m. Iš viso jie sudaro apie 6 val. tarminių pasakojimų, įrašytų dažniausiai iš vyresniosios ar net vyriausiosios kartos pateikėjų, jų klausantis girdima dauguma aptartų šnektos ypatybių.

Naujieji tyrimai ir Pilviškių šnektos gyvybingumas XXI a. pradžioje

Dauguma lietuvių tarmėtyros darbų iki XX a. pabaigos rėmėsi aprašomosios dialektologijos principais: juose fiksuotos vieno laikotarpio tarminės ypatybės ir apibendrintas statiškasis tarmės vaizdas. XXI a. pradžioje ėmė rasti tyrimų, aktualizuojančių subjektyviusius (eilinių vartotojų, o ne tyrėjų suvokiamus) tarminio kalbėjimo požymius ir dinamiškąjį tarmės vaizdą. Taikant šiuolaikinius tarmių tyrimo modelius, Lietuvoje sparčiai populiarėja naujos dialektologijos kryptys, tokios kaip perceptivioji dialektologija, dinamiškoji dialektologija (geolingvistika) ir kt. (plačiau žr. Aliūkaitė 2007; TARMĖSXXI 2014: 29–39; Aliūkaitė ir kt. 2017: 31–64). 2011–2014 m. vykdant visuotinės dotacijos projektą *Šiuolaikiniai geolingvistikos tyrimai Lietuvoje: punktų tinklo optimizacija ir interaktyvioji tarminės informacijos sklaida* (kodas Nr. VP1–3.1–ŠMM–07–K–01–28) naujais dialektologijos metodais buvo tirti visos Lietuvos tarminiai punktai⁵, tarp jų ir Pilviškių apylinkės. Tyrimo metu iš Pilviškių ir aplinkinių kaimų įrašyta maždaug 10 valandų pasakojimų. Šiame straipsnyje, analizuojant šnektos dinamiką XXI a. pradžioje, remiamasi vidurinės kartos, maždaug 40–60 metų, pateikėjų įrašais, kurių ekspedicijoje surinkta daugiausiai. Be to, visų jaunesniųjų kalbėtojų išsamiai klausta apie tarmines nuostatas, nuo jų ir vertėtų pradėti šios medžiagos analizę.

Tarminė savimonė

Perceptiviosios dialektologijos teoretikai teigia, kad vienas iš esminių tarminės savimonės elementų yra tapatinimasis / diferencijavimasis su arealo regioniniu vienetu – dialektu / tarme, taip pat su vietiniu tarminiu vienetu – geolektu / šnektą bei vartojami vietinės šnektos pavadinimai – vardai ir nominacijos (Aliūkaitė 2013: 2 ir tt.). Pilviškių apylinkių tyrimo rezultatai parodė, kad visi apklaustieji pateikėjai save

⁵ Plačiau žr. www.tarmes.lt

laiko suvalkiečiais (*na, mes tai suvalkiečiai esam; kažkas jau link Suvalkijos būtų mūsų ta kalba*), kitų vietinės šnektos įvardijimų nebuvo užfiksuota. Dauguma pateikėjų patys nelabai jaučia skirtumo nuo bendrinės kalbos, jiems sunku atsakyti į klausimą, ar kalba tarmiškai, ar bendrine kalba (*mūsų kalba gal arčiau bendrinės; mūsų krašto kalba labai panaši į bendrinę*). Visų teigiama, kad tiesiog kalbama taip, kaip yra įpratę, paprastai, lietuviškai, jokiose situacijose nekeičiamas kalbos kodas (*kaip įpratę šnekėt, taip ir kalbam; čia pas mus tai kalba visur vienodai*). Kita vertus, vietinės kalbos tarmiškumas ir patiems šnektos atstovams gerai juntamas, išgirdus kraštiečius kalbant per radiją ar per televiziją, tada jau pripažįstama, jog kalbama kitaip, ne bendrine kalba (*jaučiasi, kad skiriasi kalba nuo kitų; biskį yra kitokia kalba; labai išsiskiriam ta kalba mes jau*). Taip pat visų buvo pabrėžiama, kad kitų kraštų žmonės iškart pastebi, kad jie esą suvalkiečiai. Pateikėjų teigimu, ypač tai būdavę juntama nuvykus kur toliau, į ligoninę ar kokią įstaigą didmiestyje, studijuojant.

Kitas svarbus tarminės savimonės kraštovaizdžio elementas – kalbėtojų suvokiamos kalbinių bendruomenių ribos, nors jos ne visuomet objektyvios, dažniausiai esti subjektyvios, eilinio vartotojo įsivaizduojamos (Aliūkaitė 2007: 17). Kalbinti Pilviškių šnektos atstovai gana gerai atskiria savo kalbėseną nuo gretimų šnektų. Atsakymuose buvo nurodoma, jog jų kalba skiriasi ir nuo zanavykų, ir nuo kapsų, taigi šie šnektų pavadinimai kalbėtojams žinomi, bet su jais nėra tapatinamasi. Kiti, apibūdindami skirtumus, minėjo konkrečius miestų pavadinimus – teigė, kad jų kalba skiriasi tiek nuo Šakių, tiek nuo Marijampolės apylinkių (*skiriamės nuo zanavykų ir kapsų; ten nuo Šakių tai jau skiriasi; mes patys skiriam marjampoliečius, šakiečius*). Pastebėtina, kad, tarkim, Kazlų Rūdės apylinkės, kaip nuo Pilviškių besiskiriantis tarminis vienetas, nebuvo paminėtas. Tą patvirtina ir objektyvieji dialektologų duomenys – Pilviškių ir Kazlų Rūdės šnektos iš tikrųjų bene artimiausios pagal kalbos ypatybes, jas skiria vos viena kita kalbinė smulkmena, pavyzdžiui, balsių *i*, *u* platumas (apie Pilviškius kiek platesni, apie Kazlų Rūdą – siauresni), skirtingos mažiškos priesagos ir pan. (plačiau žr. Pupkis 2009: 6). Apibrėžiant eilinio kalbėtojo tarminę savimonę, labai svarbu ir tai, kad šnektos atstovai ne tik geba nurodyti savo tarminio vieneto kalbines ribas, bet ir nusakyti jo požymius, ypatybes. Pilviškiėčių atsakymuose kelis kartus buvo paminėta, jog marijampoliškius, kaip kito kalbinio arealo atstovus, jie geriausiai atskiria pagal pailgintus tvirtapradžių dvigarsių dėmenis⁶ (*žentas atvažiuoja, tai sako „myltai, tyltai“; o mūsų tai „miltai, tiltai“*). Įdomu, kad kalbant apie atskirtį nuo Šakių šnektos, buvo nurodyta ir leksikos skirtumų (*tę Šakių rajone tai „zelikas“; o mes sakom „prydas“* [krosnies mūrelis atsisėsti]).

Tarminė savivertė

Analizuojant tarminę savivertę, pirmiausia paminėtina, kad nors daugelis kalbėtojų ir abejojo, ar kalba tarmiškai, ar bendrine kalba, dažniau vis tiek buvo linkę savo suvalkiečiška šnektą didžiuoti. Ji neabejotinai laikoma gražia, prestižine. Kaip vienas iš prestižiškumo aspektų, buvo paminėtas kalbos taisyklingumas, teigiama, kad šiame krašte nekyla sunkumų mokykloje mokantis lietuvių kalbos gramatikos ar rašybos (*na tai čia visi kalba tokia taisyk-*

⁶ Tokius pailgintus dėmenis, kaip nevietinės šnektos elementą, linkę pastebėti ir kitų Vilkaviškio rajono vietovių kalbėtojai. Pavyzdžiui, renkant medžiagą eksperimentiniam tyrimui netolimose Vištyčio ir Pąjevonio apylinkėse, pastebėta, kad šnektos atstovai būtent pagal šių dėmenų tarimą skiria vietinius gyventojus ir atsikėlusius iš Marijampolės, pastaruosius apibūdina: „Ai, tę tie, kur sako – *myltai, būlvės*“.

lingesne kalba; mes tai taisyklingiau kalbam). Kita vertus, pasitaikė ir tokių atsakymų, kur bendrinės kalbos taisyklingumas priešinamas gimtajai suvalkiečių tarmei, tačiau vis tiek pirmenybė dažniau buvo teikiama tarminiam kalbėjimui (*savo aplinkoj geriau visur kalbėti tarmiškai, negu taisyklingai*). Dar vienas tarminio kalbėjimo prestižiškumo aspektas – visuotinis suprantamumas. Anketoje ne kartą paminėta, kad būtent suvalkiečių tarmė yra suprantama visiems, o jei, pavyzdžiui, per radiją ar televiziją būtų pradėta kalbėti žemaitiškai, niekas nesuprastų. Visgi kalbėdami apie savo šnekos patrauklumą, atsakydami į klausimą, ar gimtoji tarmė jiems yra graži, kai kurie pateikėjai išreiškė ir neigiamą vertinimą. Buvo minimas kalbos statusas, stačiokiškumas, grubumas ir pan.⁷ Kalbėtojų teigimu, šie bruožai ypač išryškėja klausantis vietinės šnekos iš šalies, dažniausiai per radiją ar televiziją (*kai pamatai kur per televiziją kalbant, rėžia ausį ta kalba; mūsų ta kalba tai tokia gruboka*). Ne kartą paminėtas ir neigiamas kitų tarmių atstovų požiūris į suvalkietišką kalbėseną, ypač pasišaipymas iš siaurojo suvalkietiško balsio *e* (*nejaučiu diskomforto, kad suvalkietė, bet kiti šaiposi; nuvažiuom į Druskininkus, tai juokiasi jie tų iš mūsų: o, čia tie, kur „mEs“, „penkiasdEšim“ sako*).

Apibendrinant Pilsviškių šnekos eilinių kalbėtojų požiūrį į vartojamą vietinės kalbos variantą, akivaizdu, kad tarminės savimonės modelis čia analogiškas kaip ir daugelyje vakarų aukštaičių kauniškių šnektų (plg. Bakšienė 2015; 2016: 32–37; 2019; DAT 2019: 46–47). Esminius jo bruožus sudaro palyginti nedidelė atskirtis nuo bendrinės kalbos ir gana aukštas tarminio kalbėjimo prestižiškumo laipsnis, paremtas taisyklingumo ir suprantamumo aspektais.

Tarminio kalbėjimo gyvybingumas

XXI a. pradžios Pilsviškių apylinkių tarminiai įrašai parodė, kad šnektą ganėtinai gerai išlaikiusi savo gyvybingumą. Natūralu, kad geriausiai šnektą yra išlaikę patys vyriausieji pateikėjai (apie 70 metų ir vyresni), jų kalboje dar galima išgirsti daugumą aptartų ir chrestomatiniuose dialektologijos veikaluose aprašytų šnekos ypatybių. Vertinant šios kartos tarminę kalbėseną, galima teigti, kad nuo XX a. vidurio ji pasikeitė labai nedaug. Daugiausia pakito leksikos sluoksnis, pavyzdžiui, klausiant, kaip dabar vadinama – *šnapsas* ar *degtinė?*, *šlipsas* ar *kaklaraištis?* ir pan., net ir pačių vyriausių pateikėjų būdavo abejojama, prisipažįstama, jog šiuo metu jau dažniau būtų pasirenkamas antrasis, lietuviškasis, variantas. Jaunesni pateikėjai, turėdami galvoje leksiką, patys teigė, kad prisimena, kaip kalbėjo jų tėvai ir seneliai, bet patys jau taip nekalbantys, nevarojantys tokių žodžių. Senoji leksika vartojama tik tam tikrose situacijose, norint pamėgdžioti, sukurti stilizuotą kalbą (*Aš nebent kai noriu iš ko nors pasijuokt, tai sakau: na tai biskį pieskų ant spato į stubą [= truputį smėlio ant kastuvo į namą, kambarį], a ne?*). Taip pat atsisakyta kai kurių morfologijos ypatybių (pavyzdžiui, jau retai išgirstama daiktavardžių dviskaita), tačiau fonetika, giluminiai garsų požymiai iš esmės išliko nepakitę. Bene labiausiai varijuoja vidurinės kartos (apie 40–60 metų) pateikėjų kalba. Šiai kartai daugiausiai teko patirti kaimo ekonominės ir socialinės santvarkos kaitą, dauguma iš jos atstovų įgiję aukštąjį ar aukštesnįjį išsilavinimą, mokęsi žemės ūkio, kultūros, švietimo sričių specialybių. Jų kalboje dėl to neišvengiamai atsiradę naujų leksikos vienetų, dėl didesnės migracijos (studijuojant beveik visų kurį laiką gyventa didmiesčiuose) pakitusi gramatika ir fonetika, kalbėseną

⁷ Pilsviškių šnekos „šurkštumas“, „statusas“ lyginant su „minkštesne“ Kazlų Rūdės šnektą jau yra pastebėtas ir anksčiau (žr. Pupkis 2009: 6, 17 išn.).

tapusi dar artimesnė bendrinei kalbai. Įdomu tai, kad pačių jauniausiųjų pateikėjų (apie 30 metų ir jaunesnių) tekstuose vėl daug aiškiau girdimas senasis šnektos fonetikos klotas: įtempti, aiškios kokybės balsiai, ryškios priegaidės, mažiau „nukąstos“ galūnės ir kt.

Iš fonetikos ypatybių, kaip gajausias XXI a. pradžios šnektos bruožas, visuotinai vartojamas įvairių kartų pateikėjų bei jų pačių gerai suvokiamas, pirmiausia minėtinas siaurasis „suvalkietiškas“⁸ balsis *e*. Nors pagal aptartąsias LKA izofones šis garsas Pilsviškių apylinkėse turėtų būti vartojamas tik prieš minkštąjį priebalsį, vidurinės ir jauniausiosios kartos pateikėjų kalboje jis užfiksuotas daugelyje pozicijų, tiek vienas atskiras, tiek dvigarsiuose, pvz.: *tė.ke.* ‘tėkė’, *atvažė.ve.* ‘atvažiāvė’, *mė.tu.* ‘mėtų’, *sutė.mo.* ‘sutėmo’, *prekė.uje* ‘prekiauja’, *skaužė.use* ‘skaudžiausia’, *žė.jklus* ‘ženklus’, *lé.mpa* ‘lėmpa’. Panašu, kad siaurasis *e* tikrai linkęs plėsti savo distribuciją – kuo jaunesni pateikėjai, tuo jo vartoseną yra ryškesnė ir platesnė. Taip pat puikiai išlaikytas ir kokybinis visų kitų ilgųjų balsių ryškumas: kirčiuotose pozicijose balsiai *é, o, y, ū* tariami labai įtempti, uždari, kaip ir būdinga visam vakariniam kauniškių arealui.

XXI a. pradžios Pilsviškių tekstuose gana gerai išlaikyti nekirčiuotų galūnių balsiai: visi ilgieji tiek uždarosiose, tiek atvirosiose galūnėse atliepiami bent jau pusilgiais, trumpųjų beveik neišgirsta, net labiausiai linkę trumpėti nosiniai *q, ɛ* taip pat išlaikomi pusilgiai, pvz.: *ná.ma.* ‘nāma’, *mergāi.te.* ‘mergáitė’, *sá.ko.* ‘sāko’, *dá.rę.* ‘dārė’, *ná.kti.* ‘nākti’, *grá.žu.* ‘grāžų’ ir kt. Taigi Pilsviškių apylinkėse iki šiol išlaikyta svarbiausioji pietinių kauniškių – zanavykų ir kàpsų – ypatybė.

Visam vakarų aukštaičių kauniškių plotui būdinga ypatybė – balsių *ę, į* tarimas vietoj dvigarsių *en, in* kai kuriose veiksmažodžio formose. Pilsviškių apylinkėse ir XXI a. pradžioje taip pat esama tokio tarimo atvejų, nors užfiksuota ir žodžių su išlaikytais *en, in* (ypač jaunesnių pateikėjų), pvz.: *neprimísi* ‘neprimìsi’, *nusigĩdavo.m* ‘nusigiĩdavome’; bet plg.: *uštĩvindavo.* ‘uštĩvindavo’, *gi.vė.nt* ‘gyvėnti’.

Klausantis įrašų labai dažnai užfiksuota trumpų žodelių, kurių gale numetami morfologiškai nereikšmingi priebalsiai, beveik sistemingai tariama *tē* ‘teñ’, *dá* ‘dár’, *dabà* ‘dabař’, *kudē* ‘kodēl’ ir kt. Tai irgi daugeliui kauniškių šnektų būdinga ypatybė. Tekstuose varijuoja žodelių *kaĩp, taĩp, kažkaĩp* ir pan. tarimas. Išgirsta nemažai kapsams būdingų atvejų *kàp, tēp, kaškàp*, tačiau toks tarimas dažnesnis kiek vyresnių pateikėjų kalboje, jaunesni dažniau vartojo bendrinei kalbai įprastas formas.

Iš prozodijos ypatybių pirmiausia minėtini gana dažnai užfiksuoti vadinamosios kuopinės daugiskaitos atvejai, kai, žodžiui įgavus kuopinę reikšmę, jo daugiskaitos formos kirčiuojamos galūnėje, pvz.: *paštiniŋkaĩ.* ‘pāštininkai’, *kaimi.naĩ.* ‘kaimýnai’, *bro.leĩ.* ‘bróliai’. Pastebėta, jog ir dabartinėje šnektose, kaip ir buvo minėta J. Senkaus darbuose, svetimos kilmės žodžius linkstama kirčiuoti tolesniame nuo galo skiemenyje, atitraukti kirtį, pvz.: *skulptũra* ‘skulptūrà’, *mòtoras* ‘motòras’, *kilògramas* ‘kilogrāmas’ ir kt. Puikiai išlaikytas suvalkietiškas priesagų *-aitė, -ybė, -ytė* kirčiavimas – jos sistemingai kirčiuojamos tvirtagaliskai, pagal 2 kirčiuotę, pvz.: *mergāi.tę.* ‘mergáitė’, **šulinskaĩ.tę* ‘Šulinskáitė’, *daugĩbę.* ‘daugýbė’, *mažĩtę.* ‘mažýtė’.

Dar vienas ryškus prozodijos bruožas – daugelio dabartinių pilsviškietiškių kalboje tvirtagalė priegaidė atrodo labai panaši į tęstinę, vartojamą zanavykų ir veliuoniškių šnektose. Kaip buvo minėta, tęstinės priegaidės riba praeina tik truputį šiau-

⁸ Kitų šnektų atstovams jis atrodo kaip pats „suvalkietiškausias“ garsas. Iš tikrųjų tai yra labai ryški ypatybė, kuri XXI a. pradžioje, atrodo, linkusi plėsti savo distribuciją visose pietvakarinėse kauniškių šnektose.

riau Pìlviškių, tiksliau tarp Pìlviškių ir Barzdų gyvenamųjų punktų (žr. 1 pav). Ateityje reikėtų išsamiau ištirti šio prozodinio reiškinio paplitimą gretimose šnektose, tačiau klausantis įrašų atrodo, kad tarimas pabrėžiant abu tvirtagalio dvigarsio dėmenis linkęs plisti labiau į pietus.

Esama ir nemažai savitų morfologijos ypatybių. Viena iš dažniausių, pastebėtų XXI a. pradžioje – minėtasis morfologinis trumpinimas, kai trumpinamos vardažodžių linksnių ar veiksmažodžių asmenų formos, skiemenų skaičiumi ilgesnės už kitas. Labai dažnai, beveik sistemingai, trumpinamos vietininko formos, pvz.: *anō pùsė, miestēly, kaimuōs, senóvė, viēto* ir kt. Trumpinamos gali būti ir kitos formos, pavyzdžiui, ilgesnių veiksmažodžių numetamas visas paskutinis skienuo: *dovanó* ‘dovanójo’, *váikščiō* ‘vaikščioja’.

Daiktavardžio *žmogus* daugiskaitinės formos gali turėti įvairių kamienų – priebalsinio, *i* kamieno ir kt. – galūnių, pvz.: *žmónes / žmónys* ‘žmonės’. Senosios kartos pateikėjų tekstuose užfiksuota nemažai atvejų su senąja priebalsinio kamieno dgs. vard. linksnio forma, pvz.: *kēpens, móters, sēsers* (dabar tokie žodžiai turi *i* kamieno dgs. vard. galūnes – *kēpenys, móterys, sēserys*, plg. *žq̄sys*).

Išvados

Remiantis XX a. vidurio kapitaliniais dialektologijos darbais ir atskirai minėtiniais Juozo Senkaus tyrimais, skirtais šio kauniškių arealo šnektoms, galima teigti, jog Pìlviškių apylinkės yra pereiginė zona tarp zanavykų ir tikrųjų kapsų šnektų (J. Senkus šį plotą vadino *pazanavykio kapsais*). Su kapsais tradicinę Pìlviškių šnektą labiausiai vienija gerai išlaikyti nekirčiuotų galūnių balsiai, žodelių *kàp, tēp* vartosena, tačiau nuo jų aiškiai skiria neilginami tvirtapradžių dvigarsių dėmenys *i, u*. Pastaroji ypatybė artima zanavykams, be to, pilviškiečiai panašiai kaip zanavykai linkę derinti balsio *e* kokybę prie tolimesnio skiemens vokalizmo, jų kalboje užfiksuota ir zanavykų tęstinės priegaidės elementų.

XXI a. pradžios Pìlviškių apylinkių tarminės savimonės ir ypatybių apžvalga leidžia teigti, kad šnektos eiliniai vartotojai gerai suvokia savo tarminę priklausomybę, tačiau, kaip ir visur vakarų aukštaičių kauniškių plote, regioninė tapatybė dažniausiai remiama ne kalbos, o vietos dėmeniu. Šnektos atstovai savo kalboje pastebi nedaug tarminių bruožų, tačiau tarminio kalbėjimo prestižas yra aukštas. Šnektą daugumos eilinių vartotojų laikoma gražia, etalonine. Greičiausiai tokią nuostatą lemia palyginti mažas atotrūkis nuo bendrinės kalbos.

Objektyvioji analizė patvirtino, kad Pìlviškių šnektą išlieka pakankamai gyvybinga. Iš esmės tas pats tarminis kodas vartojamas visų kartų ir beveik visose kalbėjimo sferose. Kodų (tarminio ir bendrinės kalbos) kaita jai beveik nėra būdinga. Stabiliausiai vartojamos ypatybės, kurias eiliniai šnektos vartotojai pastebi rečiausiai (balsių kokybės požymiai), labiausiai linkę kisti pastebimiausi tarminiai bruožai (leksikos, morfologijos ypatybės). Tarminio kalbėjimo gyvybingumo laipsnį lemia ne tiek šnektos prestižškumas ar eilinių vartotojų nuostatos tarmės atžvilgiu, kiek nedidelis skirtumas nuo bendrinės kalbos.

Literatūra

1. Aliūkaitė 2007: Daiva Aliūkaitė. *Tarminis kalbėjimas ir bendrinė kalba: objektyviųjų ir subjektyviųjų skirtumų kultūrinė vertė*. Daktaro disertacija, Kaunas: Vilniaus universiteto Kauno humanitarinis fakultetas.
2. Aliūkaitė 2013: Daiva Aliūkaitė. Horizontalusis ir vertikalusis kalbos kontinuumo skaidumas: XXI amžiaus kalbėjimo variantai paprastojo kalbos vertintojo požiūriu. – *Taikomoji kalbotyra 2*, http://taikomojikalbotyra.lt/azalija.serveriai.lt/wpcontent/uploads/2013/03/Aliukaite_Kalbos_kontinuumo_skaidumas.pdf (žiūrėta 2020 06 11).
3. Aliūkaitė ir kt. 2017: Daiva Aliūkaitė, Danguolė Mikulėnienė, Agnė Čepaitienė, Laura Geržotaitė. *Kalbos variantiškumas ir jo vertinimas perceptyvosios dialektologijos požiūriu: variantų ir vietų vaizdiniai*, Vilnius: Vilniaus universiteto leidykla.
4. Ambrazas 1995: Vytautas Ambrazas. Lietuvių kalbos bendraties konstrukcijų raida. – *Lietuvių kalbotyros klausimai* 33, 74–109.
5. Bacevičiūtė 2004: Rima Bacevičiūtė. *Šakių šnektos prozodija ir vokalizmas*, Vilnius: Lietuvių kalbos institutas.
6. Bakšienė 2015: Rima Bakšienė. Tarminio kalbėjimo savivertė ir gyvybingumas: XXI a. pradžios Šakių ir Jurbarko šnektos. – *Lietuvių kalba* 9, <http://www.lietuviukalba.lt/index.php/lietuviukalba/article/view/172> (žiūrėta 2020 06 10).
7. Bakšienė 2015a: Rima Bakšienė. Mažosios Lietuvos striukių ir dabartinių vakarų aukštaičių kauniškių santykis (pagal E. Volterio skelbtus tekstus). – *Kalbos istorijos ir dialektologijos problemos* 3. Sud. Violeta Meiliūnaitė, Agnė Čepaitienė, Vilnius: Lietuvių kalbos institutas, 11–26.
8. Bakšienė 2016: Rima Bakšienė. *Vakarų aukštaičių kauniškių priegaidės: Marijampolės šneka*, Vilnius: Lietuvių kalbos institutas.
9. Bakšienė 2019: Rima Bakšienė. Tarminio kalbėjimo vertinimas Paprūsėje: XXI a. pradžios Vištyčio arealo tyrimas. – *Lietuvių kalba* 13, <http://www.lietuviukalba.lt/index.php/lietuviu-kalba/article/view/267/199> (žiūrėta 2020 06 09).
10. Dabašinskienė, Dagilytė 2013: Ineta Dabašinskienė, Eglė Dagilytė. Suvalkiečių išskirtinumas: būdo savybės ar kalbėjimas? – *Miestai ir kalbos* 2. Moksl. red. Meilutė Ramonienė, Vilnius: Vilniaus universiteto leidykla, 105–123.
11. DAT 2019: *Daukšų apylinkių tekstai*. Sud. Rima Bakšienė, Vilnius: Lietuvių kalbos institutas.
12. GAT 2008: *Griškabūdžio apylinkių tekstai*. Sud. Rima Bacevičiūtė, Vilnius: Lietuvių kalbos institutas.
13. Geržotaitė, Čepaitienė 2016: Laura Geržotaitė, Agnė Čepaitienė. Vilkaviškio jaunuolių kalbinė giminė: ribos, taisyklingumo ir patrauklumo vertės. – *Verbum* 7, 84–100, <https://doi.org/10.15388/Verb.2016.7.10288> (žiūrėta 2020 06 09).
14. Jaroslaviėnė 2010: Jurgita Jaroslaviėnė. *Rytinių kauniškių Prienų šnektos fonologija*. Daktaro disertacija, Vilnius: Vilniaus universiteto leidykla.
15. JAT 2013: *Daukšų apylinkių tekstai*. Sud. Vilija Sakalauskienė, Vilnius: Lietuvių kalbos institutas.
16. Kazlauskas 2000 [1968]: Jonas Kazlauskas. *Rinkiniai raštai* 1. *Lietuvių kalbos istorinė gramatika*, Vilnius: Mokslo ir enciklopedijų leidybos institutas.

17. KzRŽ 2008–2009: Aldonas Pupkis. *Kazlų Rūdos šnektos žodynas 1–2*, Vilnius: Lietuvių kalbos institutas.
18. Leskauskaitė 2004: Asta Leskauskaitė. *Pietų aukštaičių vokalizmo ir prozodijos bruožai*, Vilnius: Lietuvių kalbos institutas.
19. LKA 1977: *Lietuvių kalbos atlasas 1: Leksika*. Ats. red. Kazys Morkūnas, Vilnius: Mokslas.
20. LKA 1982: *Lietuvių kalbos atlasas 2: Fonetika*. Ats. red. Kazys Morkūnas, Vilnius: Mokslas.
21. LKA 1991: *Lietuvių kalbos atlasas 3: Morfologija*. Ats. red. Kazys Morkūnas, Vilnius: Mokslas.
22. LKT 1970: *Lietuvių kalbos tarmės: chrestomatija*. Red. Elena Grinaveckienė, Kazys Morkūnas, Vilnius: Mintis.
23. LKTCh 2004: *Lietuvių kalbos tarmių chrestomatija*. Sud. Rima Bacevičiūtė, Audra Ivanauskienė, Asta Leskauskaitė, Edmundas Trumpa, Vilnius: Lietuvių kalbos institutas.
24. Markevičienė 2001: Žaneta Markevičienė. *Aukštaičių tarmių tekstai*, Vilnius: Vilniaus universiteto leidykla.
25. Mikulėnienė 2006: Danguolė Mikulėnienė. Vakarinių vakarų aukštaičių kirčiavimo sistemos atspindžiai Juozo Senkaus raštuose. – *Acta humanitaria universitatis Saulensis* 1, 112–118.
26. Miliūnaitė 2016: Rita Miliūnaitė. Skolinių su kirčiuotais dvigarsiais *el, er, eu* dabartinė kodifikacijos būklė ir galima kaita. – *Bendrinė kalba* 89, http://www.bendrinekalba.lt/Straipsniai/89/Miliunaite_BK_89_straipsnis.pdf (žiūrėta 2020-06-16).
27. Pupkis 2009: Aldonas Pupkis. Kazlų Rūdos šnektos ir jos ypatybės. – *Lietuvos lokaliniai tyrimai*. www.llt.lt. Lietuvos valsčiai. Kazlų Rūda, LLT:2009-8/6-96/LI, 2009 03 16, http://www.llt.lt/pdf/kazlu_ruda/kalba-2007.pdf (žiūrėta 2020 06 11).
28. Pupkis 2016: Aldonas Pupkis. Dar kartą dėl *eksperto, koncerto* ir panašių žodžių kirčiavimo. – *Bendrinė kalba* 89, http://www.bendrinekalba.lt/Straipsniai/89/Pupkis_BK_89_straipsnis.pdf (žiūrėta 2020-06-16).
29. Salys 1966: Antanas Salys. Znavykai. – *Lietuvių enciklopedija* 35. Boston: Lietuvių enciklopedijų leidykla, 34–38.
30. Salys, 1992: Salys A., *Raštai: Lietuvių kalbos tarmės*, t. 4, Roma: Lietuvių Katalikų Mokslo Akademija, 1992.
31. Senkus 2006 [1955]: Juozas Senkus. *Pazanavykio kapsų tarmė*. Filologijos mokslų kandidato laipsnio disertacija. – Juozas Senkus. *Kalbotyros darbai*, Vilnius: Lietuvių kalbos instituto leidykla, 47–202.
32. Senkus 2006 [1958]: Juozas Senkus. Kai kurios kapsų ir zanavykų tarmių veiksmažodžio ypatybės. – Juozas Senkus. *Kalbotyros darbai*, Vilnius: Lietuvių kalbos instituto leidykla, 354–372.
33. Senkus 2006 [1959]: Juozas Senkus. Daiktavardžių priebalsinio kamieno linksniavimas kapsų ir zanavykų tarmėse. – Juozas Senkus. *Kalbotyros darbai*, Vilnius: Lietuvių kalbos instituto leidykla, 203–210.
34. Senkus 2006 [1959a]: Juozas Senkus. Kai kurie ryškesnieji linksnių vartojimo atvejai pazanavykio kapsų tarmėje. – Juozas Senkus. *Kalbotyros darbai*, Vilnius: Lietuvių kalbos instituto leidykla, 268–279.

35. Senkus 2006 [1960]: Juozas Senkus. Daiktavardžių linksniavimo kapsų ir zanavykų tarmėse bruožai. – Juozas Senkus. *Kalbotyros darbai*, Vilnius: Lietuvių kalbos instituto leidykla, 211–224.
36. Senkus 2006 [1960a]: Juozas Senkus. Kapsų-zanavykų tarmių būdvardžio ir skaitvardžio kaitybos bruožai. – Juozas Senkus. *Kalbotyros darbai*, Vilnius: Lietuvių kalbos instituto leidykla, 225–253.
37. Senkus 2006 [1960b]: Juozas Senkus. Prielinksnių vartojimas bei svarbesniosios jų reikšmės kapsų ir zanavykų tarmėse. – Juozas Senkus. *Kalbotyros darbai*, Vilnius: Lietuvių kalbos instituto leidykla, 280–304.
38. Senkus 2006 [1961]: Juozas Senkus. Kapsų ir zanavykų tarmių jungtukas, jaustukas ir ištiktukas. – Juozas Senkus. *Kalbotyros darbai*, Vilnius: Lietuvių kalbos instituto leidykla, 391–413.
39. Senkus 2006 [1962]: Juozas Senkus. Kapsų-zanavykų tarmių įvardžio bruožai. – Juozas Senkus. *Kalbotyros darbai*, Vilnius: Lietuvių kalbos instituto leidykla, 253–267.
40. Senkus 2006 [1968]: Juozas Senkus. Kapsų-zanavykų tarmių prieveiksmai. – Juozas Senkus. *Kalbotyros darbai*, Vilnius: Lietuvių kalbos instituto leidykla, 373–390.
41. Senkus 2006 [1972]: Juozas Senkus. Kapsų-zanavykų tarmių priesaginės vardažodžių darybos bruožai. – Juozas Senkus. *Kalbotyros darbai*, Vilnius: Lietuvių kalbos instituto leidykla, 304–353.
42. Stundžia 1986: Bonifacas Stundžia. Iš Pilviškių, Gižų bei Pašvitinio šnektų vokalizmo ir prozodijos. – *Kalbotyra* 37 (1), 109–113.
43. ŠŠT 2006: *Šakių šnektos tekstai*, sud. Rima Bacevičiūtė, Vilnius: Lietuvių kalbos instituto leidykla.
44. Šukys 1996: Jonas Šukys. Dėl neiginio ir tikslo kilmininkų K. Donelaičio „Metuose“. – *Kalbos kultūra* 68, 49–56.
45. Šukys 1998: Jonas Šukys. *Lietuvių kalbos linksniai ir prielinksniai: vartoseną ir normas*, Kaunas: Šviesa.
46. VAKKKA 2005: *Vakarų aukštaičiai kauniškiai ir Klaipėdos krašto aukštaičiai*: mokomoji knyga. Sud. Rima Bacevičiūtė, Danguolė Mikulėnienė, Vilija Salienė, Vilnius: Lietuvių kalbos instituto leidykla.
47. TARMĖS XXI 2014: *XXI a. pradžios lietuvių tarmės: geolingvistinis ir sociolingvistinis tyrimas*: žemėlapiai ir jų komentarai [kolektyvinė monografija]. Sud. Danguolė Mikulėnienė, Violeta Meiliūnaitė, Vilnius: Briedis.

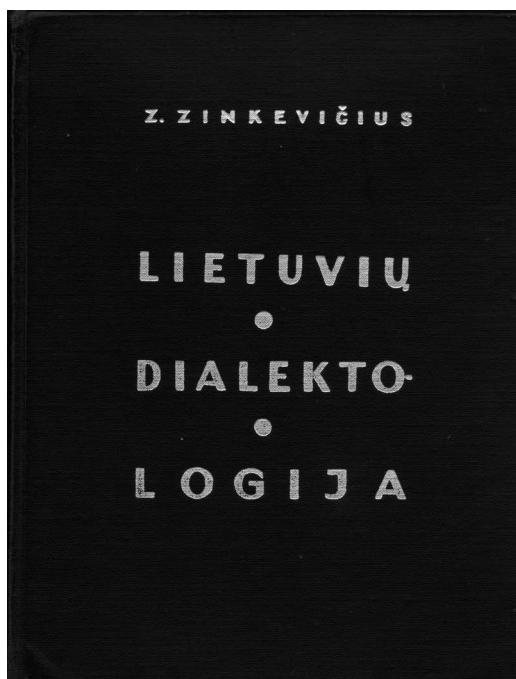

Zigmo Zinkevičiaus „Lietuvių dialektologijos“ viršelio faksimilė

48. Vidugiris 1998: Aloyzas Vidugiris. Znavykai – sūduvių ar žemaičių palikuonys? – *Lietuvių kalbotyros klausimai* 40, 22–31.
49. Zinkevičius 1966: Zigmas Zinkevičius. *Lietuvių dialektologija*, Vilnius: Mintis.
50. Zinkevičius 1994: Zigmas Zinkevičius. *Lietuvių kalbos dialektologija*, Vilnius: Mokslo ir enciklopedijų leidykla.
51. ZnŽ 2003–2006: *Znavykų šnektos žodynas* 1–3. Vyr. red. Aldonas Pupkis (1), Vilija Sakalauskienė (2–3), Vilnius: Mokslo ir enciklopedijų leidybos institutas.

TAUTOSAKA

Dainuota, sakyta – nugirsta, užrašyta

Tekstus parengė Povilas Krikščiūnas

Melodijas parengė Daiva Vyčiniene

Medžiagos šiai publikacijai pirmiausia ieškota Lietuvių literatūros ir tautosakos instituto Lietuvių tautosakos rankraštyne, taip pat jo fonotekoje, peržiūrėti ir 1935–1940 m. veikusio Lietuvių tautosakos archyvo susirašinėjimų su korespondentais dokumentai. Paaiškėjo, kad seniausi mums įdomūs šaltiniai veda į XX a. pradžią, tad kalbame apie ilgesnę nei šimtmetis pilviškių tautosakos rinkimo istoriją. Pirmuosius pėdsakus joje 1903–1905 m. paliko prelatas Jurgis Narjauškas. Šalia Ožkabaliuosė užrašytų ir iš kitų šaltinių paimtų dainų jo rankraštyje rasime 41 Našiškiuose užrašytą tekstą su melodija¹. Po keletą ar keliolika pilviškių tautosakos tekstų aptiktume įvairiais laikotarpiais sudarytuose kitų užrašinėtojų (pvz., Jono Juozo Palukaičio, Marijampolės berniukų ir mergaičių gimnazijų mokinių, Jono Kazlauskio, Jaunias Vyliaus) rinkiniuose². Pilviškių apylinkėmis yra keliavęs ir žymusis Jurgis Dovydaitis. Deja, nemaža dalis jo užrašytos tautosakos išsklidusi nedidelėmis porcijomis įvairiuose rinkiniuose ir dėl to sunkiau surandama arba rinkėjo nespėta tiksliai aprašyti, tad ne visa tinkama skelbti.

Atskirai minėtina 1981 m. vasarą Paežerių, Pilviškių ir Gižų apylinkėse dirbusi Vilniaus universiteto studentų ramuvos kompleksinė ekspedicija, vadovauta Venanto Mačiekaus. Jos metu užrašyta 2200 tautosakos kūrinių, tikėjimų, papročių aprašų ir kitokių etninės kultūros faktų. Tautosaką rinko 22 ekspedicijos dalyviai, susiskirstę į 11 grupių. Dauguma medžiagos įrašyta į magnetofono juostas. Po ekspedicijos iššifruota medžiaga sugulė į rankraštinius rinkinius, kurie kartu su įrašais

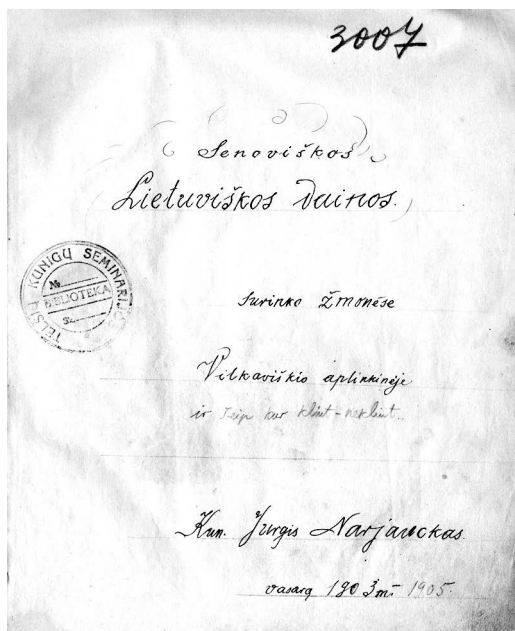

Jurgio Narjauškos rinkinio titulinis puslapis.

Skenuota nuo LTR 3007

¹ LTR 3007(4, 6–16, 24, 25, 32–36, 51–62).

² Paskaityti kai kuriuos rankraščius ar gauti nuorodų į konkrečius dokumentus galima Lietuvių tautosakos rankraštyno tinklalapyje <http://archyvas.ilti.lt/lt/>.

saugomi Lietuvių literatūros ir tautosakos instituto Lietuvių tautosakos rankraštyne³ ir jo fonotekoje⁴.

Vis dėlto neapralenkiama tautosakos rinkimo entuziastais aptariamose apylinkėse iki šiol išlieka iš Našiškių kilęs mokytojas Vladas Kulbokas⁵ ir Kūpiškių apylinkėse gimęs, bet Pilviškiuose apsigyvenęs Paulius Preikšas⁶. Jų surinkta medžiaga tokia gausi ir sinchroniškai atspindinti XX a. ketvirtojo dešimtmečio pilviškėčių repertuaro panoramą, kad tarsi savaime sulipo į dvi publikaciją sudarančias dalis. Į pirmąją atrinkta trylika pramogai tinkamų smagių dainų ir keletas niekur neskelbtų itin išsamių vestuvinių papročių aprašymų, į antrąją – pluoštas mažųjų formų tautosakos. Taupant vietą gan stambiems aprašams atsisakyta ne tik jau aptartos, bet ir kitose folkloro saugyklose galimai saugomos tautosakos. Tikimės, kad šią spragą kompensuos pastaraisiais dešimtmečiais išleisti kiti suvalkiečių tautosakos leidiniai⁷ ir „Lietuvos valsčių“ serijos tomiai⁸.

Atskirai (ne papročių aprašuose) šioje knygoje skelbiami kūriniai tvarkyti remiantis „Lietuvos valsčių“ serijos knygoje nusistovėjusiais principais. Tekstai pateikiami nurodant jų pateikėjus, užrašytojus, pridedant, kai yra, pastabų apie skelbiamą kūrinių ar jo atlikimą. Tekstams grupuoti pasitelktas folkloro specialistų naudojamas Lietuvių liaudies dainų tekstų katalogas (LLDK)⁹. Šio katalogo santrumpos ir nuorodos į konkrečius tipus sudėtos po kūrinių metrikų. Santrumpos paaiškintos knygos gale esančiame sąrašė. Nurodomas kūrinių žanras, jei yra, smulkesnių grupių pavadinimai ir konkrečių tipų numeriai. Dedant sujungtą kūrinių išvardijami visi jį sudarantys dėmenys. Jei kūrinyje konkretų tipą ar jų grupę atitinka tik apytikriai, nurodomos tos grupės ribos (pvz., LLDK ≈ V 1678–1689). Jei LLDK skyrius, kuriam skirtinas kūrinyje, nėra galutinai sutvarkytas, po jį nurodančios santrumpos rašomas tipo pagrindinės versijos pavadinimas (pvz., LLDK H „Davė Dievas vyrą“). Šiuo atveju pavadinimas nurodo kataloge dar nesant pastovios tipų numeracijos. Į savarankiškus tipus nesudėti pavieniai variantai apibūdinami dainai skirtino skyriaus santrumpa ir brūkšniu (pvz., LLDK Vk 444 + Gr –.). Ir vienu, ir kitu atveju pagrindine atrama nustatant dainos tipą lieka minėto katalogo kartoteka. Ji atspindi visus – ir skelbtus, ir neskelbtus tipus. Mažųjų formų tautosaka išdėstyta taip, kaip sudėta rankraščiuose.

³ LTR 5365–5370, 5444, 5445, 5567, 5527, 5529, 5530.

⁴ LTRF mg. 2812–2823, 2838–2845, 2921–2926, 3091–3100, 3192–3198.

⁵ Jo užrašytos pilviškėčių tautosakos yra LTR 204, 210, 325, iš viso juose – per 1300 įvairių tekstų, daugiausia smulkiosios tautosakos ir etnologinių žinių. Kitose vietovėse jo paties ar mokinių surinkta medžiaga čia neįskaičiuota.

⁶ LTR 674, 675, 729, 752, 842, 962. Šiuose rinkiniuose – beveik 900 mūsų reikalui tinkamų kūrinių, daugiausia dainų su melodijomis.

⁷ *Suvalkijos dainos ir muzika. 1935–1939 metų fonografo įrašai*, sud. ir par. A. Nakienė ir R. Žarskienė, Vilnius, 2008; *Paklausykite manę, jauno bernelio. Jauniaus Vyliaus užrašytos suvalkiečių tautosakos rinktinė*, sud. J. Vylius, tekstus par. P. Krikščiūnas, melodijas par. A. Žičkienė ir R. Žarskienė, Vilnius, 2011; *Kapsų dainos. Vinco Štekio Marijampolės apskrityje užrašytos dainos*, sud. J. Vylius, melodijas red. ir garso plokštelę sud. A. Žičkienė, tekstus red. P. Krikščiūnas, Vilnius–Marijampolė, 2015.

⁸ *Gelgaudiškis*, sud. A. Andrijonas, E. Korzonaitė, V. Vaitkus, Vilnius, 2011, t. 2, p. 1653–1688; *Sintautai*, sud. V. Girininkienė, V. Girdauskas, P. Krikščiūnas, V. Mačiekus, Vilnius, 2013, t. 2, p. 2036–2158.

⁹ Spausdintos šioje knygoje skelbiamų dainų katalogų versijos: P. Jokimaitienė, *Lietuvių liaudies vaikų dainos*, Vilnius, 1970, p. 175–264; B. Kazlauskienė, *Vestuvinės dainos jaunosios pusėje*, Vilnius, 1976; B. Kazlauskienė, *Vestuvinės dainos jaunojo pusėje*, Vilnius, 1977; P. Jokimaitienė, B. Kazlauskienė, *Istorinės-socialinės dainos*, Vilnius, 1980; V. Ivanauskaitė-Šeibutienė, *Vaišių dainos*, Vilnius, 2010.

Rengiant tekstus spaudai ištaisytos tik akivaizdžios klaidos. Neliesta jų sintaksė, paliktos tarpei būdingos morfologinės formos. Skoliniai ir pasenę ar rečiau vartojami žodžiai paaiškinami išnašose puslapio apačioje. Tam pasinaudota elektronine „Lietuvių kalbos žodyno“ versija¹⁰. Pagal ją nurodoma ir žodžio kilmės kalba ar kalbų grupė, o pats skolinys rašomas pasvirusiu šriftu.

Publikacijoje skelbiamas melodijas surinko Eligija Garšvienė.

Pabaigoje – pastaba visiems galbūt nustebusiems melodijų skaitytojams: telpui žymėti Paulius Preikšas naudojo kišeninio laikrodžio tikslėjimą.

Iš Pauliaus Preikšo užrašų

Apie surinktą medžiagą

Tautosakos užrašymo darbo imuosi pirmą kartą, nors šiaip literatūros darbe nemažai esu dirbęs. Savo profesiją nusakyti trumpai sunkoka. Esu baigęs amatų mokyklą, nors iš pašaukimo nesu amatininkas: lankiau Konservatoriją dainavimo klasėj, bet dėl susidėjusių aplinkybių turėjau mokslą nutraukti. Valdau plunksną, bendradarbiauju laikraščiuose, galiu kurti raštus – poeziją, bet nesiskaitau nei to specas, nei poetas. Dabar gyvenu Pilviškiuose ir darbuojuosi ką gaudamas, o kilęs esu iš Panevėžio apskr. Subačiaus gelžkelio stoties.

Prie užrašytųjų pridursiu, kad atsižvelgtumėt kaip į pirmą tos rūšies darbą. Jei bus šis darbas vertinamas, toliau dirbdamas padarysiu visa geriau ir pilniau.

<...>

M. Turauskienės gaidų neberašiau todėl, kad jų labai daug ir keistų yra, o man buvo minėta, kad tokių dainininkių dainos bus užrašinėjamos fonografu. Užtai aš ir prašau kaip vieną, taip ir kitą dainininkę pasikviesti Kaunan. Jos abi su pažymėtomis sąlygomis sutinka ir noriai Kaunan važiuotų. Tik tada jau būtinai ir aš turėčiau su jomis važiuoti, nes, kaip aukščiau minėta, abi yra beraštės ir net Kaune nebuvusios. Jos ten vienos nenori važiuoti. Abi prašau vežtis todėl, kad jos galės tas pačias dainas su tūru¹¹ įdainuoti, o jums bus progos tokio dainavimo išgirsti, be to, abi dainuodamos smagiau jausis ir pilniau tas dainas išpildys. *LTR 674*, iš nenumeruotų p. rinkinio pradžioje. 1935.

Atsižvelgdamas į instrukcijų nuostatus, rinkau šį tautosakos pluoštą tiek iš senų, tiek ir iš jaunų dainininkų. Šalia nežinomų senų egzempliorių radosi ir girdėtų variantų, bet visi, manau, Lietuvių tautosakos archyvui bus vertingi, viena ar kita prasme bus nauji ir reikalingi.

<...>

Tuo tarpu renku tautosaką iš eilės vietoje apie Pilviškių miestelį. Kai čia išsėmsiu, tada patrauksiu toliau į kaimus, kur dar daug yra senų žmonių, ir tada tikiuosi rasti dar nemaža senienu.

<...>

Pilviškiai yra taškas – rubežius¹² tarp zanavykų ir kapsų. Iš rytų į Šešupę per vidurį Pilviškių miestelio įteka Pilvės upė. Ši upė tai ir yra laikoma siena, kurios dešiniam krante prasideda zanavykai, o kairiajam – kapsai. Kadangi dainos ar panašiai tautosaka nesitenkina ke-

¹⁰ www.lkz.lt.

¹¹ *Tūras* – pritariamasis balsas.

¹² *Rubežius* (sl.) – teritorijos riba, siena.

lių metrų plote, todėl čia yra mišinys ir zanavykų, ir kapsų. Kiek buvo galima išskirti, pažymėjau prie dainininkių. Šiaip gi prašau laikyti bendrai šį rinkinį ir kapsų, ir zanavykų.

P. S. Meliodijų greičiui žymėti naudojau kišeninio laikrodžio tikslumą. *LTR* 675, p. 1–2. 1935.

Dar kiek paaiškinimų dėl vadinamų „išrašų“ – tokių dainų, surašytų senoviška rankos rašysena į sąsiuvinius, kurių kelis tai iš vienos, tai iš abiejų pusių radau apdraskytus pas dainininkę Benešiūnienę. Ji pati nežino, kieno rašyti tie išrašai. Sako, kiek prisimenanti, tie „išrašai“ gali būti kai kurie jos brolių¹³, kiti gal kaimynų. Ant jų (tų išrašų) nėra nei datų, nei vietos pavadinimų, nei kieno rašyta. Tik ant vieno sąsiuvinio radau užrašyta, bet ir vėl nubraukta žodžius: „*Dainos Stanislovo Šastokaucko iš kaimo Vaitų.*“ Vienam sąsiuvinį su kariškų dainų „išrašais“ paskutiniam puslapy yra paišeliu¹⁴ rašytas laiškas ar taip sau darytos pastabos ir sveikinta draugas ar draugė su „...šitais šviežiais miatais 1918!!..“ Toliau visas puslapis susitrynęs ir paprasto paišelio raštas susimurzinęs, kad nebegalima išskaityti. Bet vietom iš atskirų žodžių tarpais matyti, kad ir čia kalbama apie karą, narsius vyrus, vaiską¹⁵ ir panašiai. Galima manyti, kad tai bus sąsiuvinis, rašytas pačiame karo fronte ar bent tikrai karo dalyvio. Atsižvelgiant, kad kiekvienas sąsiuvinis vis kitokio braižo ir visur nepaprastai daug tų pačių rašybos klaidų, manau, kad šie išrašai nėra nurašyti tiesiog iš knygų. Kiek tiems išrašams dainininkė mokėjo pritaikyti melodijų, išrašiau. Kitų melodijos nežinomos. Gal palyginimo keliu iš kitų vietų rasis? *LTR* 962, nenumeruotas p. rankraščio pradžioje. 1936.

Apie dainininkes

Katarina Balsienė kilusi iš Kriauniškių k., Pilviškių vls., Vilkaviškio aps. Dabar gyvena 78 m. Nemoka nei skaityti, nei rašyti. Tėvai buvo ūkininkai, taip pat bemoksliai, valdė apie 80 margų¹⁶ lauko, bet vėliau liko plecininkai¹⁷. Katarina nuo mažens tarnavo pas ūkininkus – apie 27 metus. Vėliau apsivedė kolieką¹⁸ (be kojos) vyrą. Dabar gyvena svetimų trobelėj Pilviškiuose.

Dainininkė jaunystėje buvo štarki¹⁹ mergina. Nesidaužydavo po pakampes, bet jaunime buvo pirmoji. Turėjo gerą balsą ir muzikalią klausą, todėl dainuodavo daug dainų. Daugelį savo dainų yra išmokusi iš savo motinos arba iš močiutės, kurios, sako, irgi buvusios geros dainininkės. Kitas dainuodavo su savo amžiaus merginomis ir vaikiniais. Jos dainos yra kapsų.

Dainininkė jau sulinkusi senutė, bet dar žvali, gyva. Ir atmintį turi dar gerą. Jos dainos pasižymi žodžių gausumu ir melodijų įvairumu. Nors išdainavo nemažą dainų skaičių, bet dar, sako, atsiminsianti naujų. *LTR* 675, p. 3. 1935 m.

Ona Benešiūnienė (Katiliūtė) gimusi 1893 m., užaugusi ir dabar tebegyvenanti Pilviškiuose. Tėvas 80 metų miręs prieš 6 metus, kilęs nuo Marijampolės, motina 40 metų mirusi prieš 2 metus, kilusi nuo Šunskų (Marijampolės apskr).

Dainininkė savamokslė, moka skaityti ir šiek tiek rašyti. Įdomumo dėlei pridedu jos braižu rašytą pačios išgalvotą dainą dar jaunesnei esant. Nuo

¹³ Broļėnas – pusbrolis.

¹⁴ Paišelis – pieštukas.

¹⁵ Vaiskas (sl.) – kariuomenė

¹⁶ Margas – žemės matas (56 arai).

¹⁷ Plecininkas – grytelninkas, kampininkas.

¹⁸ Kolieka (lenk. *kaleka*) – luošys.

¹⁹ Štarkus, -i (vok. *stark*) – šaunus, -i.

to laiko geriau rašyti ji veik ir nepramoko. Tėvas buvęs labai karštas patriotas ir į tuometinę rusų mokyklą savo vaikų neleidęs, nes buvęs nusistatęs prieš rusus. Tėvas mokėjęs šiek tiek rašyti, skaityti ir rusiškai, lenkiškai kalbėti. Buvęs geras muzikantas, *skripikinykas* ir tautodailės mėgėjas. Yra dar užsilikusių krucifiksų, jo iš medžio išdrožtų. Motina nemokėjusi nei skaityti, nei rašyti. Buvusi garsi dainininkė.

Dainininkė paaugusi išsimokinusi virėja ir kaip tokia specialistė važinėjusi po apylinkės veselijas²⁰ ir balius taisydama valgius. Taip dainininkė turėjusi progos išgirsti iš įvairių apylinkės vietų dainų ir senovinių apeigų bei papročių. Jauna būdama buvusi bažnytniniame chore choriste. Pas juos susirinkdavęs vietas jaunimas, dainuodavę, žaisdavę. Taip galėjo atsirasti pas dainininkę užsilikusių senovinių ir kariškų dainų užrašų, senoviška rašysena ranka rašytų sąsiuvinų.

12 metų, kai dainininkė ištekėjusi, 5 metai, kai ją vyras pametė. Jau 15 metų, kai ji pirmininkauja R. K.²¹ moterų draugijos Pilviškių skyriaus moterims. Dainuoja aukštu cypiančiu balsu. *LTR* 842, p. 1. 1936 m.

Marija Bernotukė. Dainininkę po patėviu dar vadina Piečiukaituke. Sako, einanti 47 m., gimusi Griškabūdžio bažnytkaimy ir valsčių, Šakių apskr. Tėvai darbininkai, bežemiai, abu analfabetai, abu jau mirę sulaukę seno amžiaus. Jau bus 20 metų, kai atsikėlė į Pilviškių padangę. Gyvena prie Pilviškių geležinkelio stoties ant taip vadinamų dvarnujų²² laukų savo stubelėj. Dabar turi nedidelį valdiškos išperkamosios žemės sklypelį. Gyvena su savo patėviu Piečiukaičiu, jau 70 m. amžiaus, ir su antrojo tėvo, bet tos pačios motinos seserim Ona.

Dainininkė rašyt nemoka, o iš maldaknygės paskaito. Nuo jaunystės tarnavo pas ūkininkus, daugiausia gimtam zanavykų krašte. To krašto žmonės seniau buvę labai garsūs dainininkai, dainuodavę kiekvienu atveju: ar prie darbo, ar prie vaišių, ar per veselijas, ar būriais, ar pavieniui. Taip ji betarnaudama po apylinkę prisiklausydavo begales dainų ir pati jas dainuodavo. Iš čia imtinai būtent zanavykų krašto ir yra jos dainos.

Dainuoja aukštu balsu nuvesdama dainas, natas. Kad neužkimtų, dainininkė ima sutarkuoto imbiero ir su cukrum suvalgo. Anot jos – kaip su delnu pataiso!

Šiaip dainininkė atrodo dar gyva, energinga panelė, ūmaus griežto būdo, senosios laikysenos bei tradicijų. *LTR* 842, p. 1. 1936 m.

Jonieška Buragiūtė. Ant Pilvės upės kranto, Vaitų kaime (2 km nuo Pilviškių), mažutėj dūminėj stubelėj gyvena mergelė Jonieška Buragiūtė, dabar skaitanti savo amžiaus 69 metus. Jonieška turi seserį Marę, kuri eina 66 metus, taip pat netekėjusią. Abi seserys gyvena kartu ir turi jau užaugusius povainikius sūnus. Jos abi čia vietoj gimusios ir augusios, net ir toliau niekur negyvenusios. Tėvai turėję čia 6 margus žemės, bet pralaidokavę ir savo stubelę pasistatę jau ant kitų lauko. Taip ir po šiai dienai tebėra. Tėvai buvę visiškai analfabetai, tai ir jų nei skaityti, nei rašyti neišmokę, ir dabar nieko nemokančios. Jos paaugu-



*Marija Bernotaitė
apie 1936 m.
Nenurodyto fotografo
nuotr. LTRFt 115*

²⁰ *Veselija* (sl.) – vestuvės.

²¹ Romos katalikių. Kalbama apie Lietuvos katalikių moterų draugiją.

²² *Dvarnasis* – priklausęs dvarui.

sios ėjo per kaimus pas ūkininkus tarnaudamos, visus prastus darbus dirbdamos, taip ir šių dienų sulaukusios.

Jonieška jauna buvusi labai linksma, štarki mergina, pirmoji jaunime dainininkė. Gerai nudainuodavusi, nuvesdavusi natas ir greitai bet kokią dainą išmokdavusi, užtai tų dainų mokėjusi gyvą galą, tik dabar jau kitas primiršusi. Visas savo dainas laiko senoviškom, kurias išmokusi tai iš motinos, tai kaimynų ir savo amžininkų. Dainuodavusi dideliu garsiu balsu, bet neaukštai, taip *vyrišku balsu*. Ji daugiausia vesdavo, bet gerai sutardavo, sutikdavo ir *turavoti*. Dabar ji jau *turą* labiau mėgsta.

Paduotas dainas ji padainavo vietom primiršdama, vietom supainiodama, kartais tą pačią dainą kelis kartus pataisydama. Bet čia dar nėra visiškai visos jos dainos. Dar moka daug visokių gabaliukų, tik nebeišveda visos iki galo... *LTR 674*, nenumuotas p. rankraščio pradžioje. 1935 m.

Magdalena Girdauskienė (Šakočiūtė), po pirmuoju vyru Ambrazienė, skaito sau 66 m. amžiaus. Šiame krašte yra vietinė – gimusi pačiuose Pilviškiuose. Tėvai buvo laukų darbininkai, savo žemės neturėjo. Tėvas buvęs strošnas²³ dainininkas, ir dainininkė, matyt, bus tėvą pasekusi. Tėvas mokėjo driuką²⁴ paskaityti, motina nei skaityti, nei rašyti nemokėjusi. Pati dainininkė gali driuką skaityti, bet rašyti nemoka. Jauna būdama tarnavo pas ūkininkus. Verpti, austi – tai buvo dainininkės glauniausias²⁵ darbas. Vėliau prasilavino kepti, virti, tai buvo slauni²⁶ šeimnininkė, kurią vežiodavosi apylinkės žmonės po veselijas, krikštynas, balius. Taip ji yra plačiai susipažinusi su žmonėmis. Buvo kelis kartus Vilniuje ir kitose cūdaunose²⁷ Lietuvos vietose. Bendrai dainininkė yra linksma, gyva, energinga. Dainas išmoko iš savo tėvo, jos amžiaus jaunimo. Turėjusi gerą galvą ir daug dainų mokėjusi. Dainuoja aukštu stipriu balsu, ilgesnes gaidas tyčia padrebindama. Dabar dainininkė gyvena su antruoju vyru ir užsiima skalbimu. *LTR 729*, p. 50. 1936 m.

Magdalena Gustainytė turi 22 metus. Gimusi ir augusi Pilviškių vls. Vaitų k., visai mažutė neteko savo motinos. Našlaitę užaugino prie savęs tame pačiame kaime močiutė, jos motinos motina Katrė Zajankauskienė. M. Gustainytė yra baigusi Pilviškių vidurinę valdžios mokyklą.

Savo dainas daugiausia dainuodavo su to kaimo mergelėm, taip kad susekti visų istorijas, iš ko kurias išmoko, negali, bet tvirtina, kad pati nei vienos dainos man iš knygų išmoktos nedainavusi. Kiek atsimenanti, tai esą vis apylinkės jaunimo dainuotos ar dainuojamos dainos. Viena kita senesnė išmokta iš savo senų kaimynių.

Dainininkė dabar gyvena pačiam Pilviškių miestely. Specialybės jokios neturi. Moka rankdarbius siuvinėti ir bendrai namuose ruošti. *LTR 675*, p. 125. 1935 m.

Katarina Zajankauskienė, mergiška pavarde Starkevičiūtė, yra vietinė gyventoją Vaitų kaime. Senutė dabar skaito sau 82 metus. Seniai jau pragyveno savo vyrą, kuri gavo našlį. Ji turėjo 13 vaikų. Vieni jau mirę, kiti dar gyvi Lietuvoj, kiti Amerkoj.

Seniau buvusi smagi moteris. Gyveno dideliame ūkyje. Dabar gyvena prie savo anūko Bagdono, kuris tą ūkį valdo.

²³ *Strošnas*, -a (lenk. *straszny*, brus. *страшны*) didelis; stropus, uolus.

²⁴ *Driukas* (drukas, brus. *друк*, l. *druk*) – spauda.

²⁵ *Glauniausias*, -ia (brus. *глайны*) – šaunus, svarbus.

²⁶ *Slaunus*, -i (sl.) – plačiai žinoma, turinti gerą vardą.

²⁷ *Cūdaunas*, -a (lenk. *cudowny*) – stebuklingas.

Seniau buvusi *mandri* dainininkė ir dainų daug mokėjusi, bet dabar neteko atminties. Jei kas ir ateina į galvą, tai neilgam. Dainavusi aukštu skambiu balsu, bet dabar jau nebegali tinkamai natų išvesti, tai dainuoja žemiau.

Nei skaityti, nei rašyti nemoka, nes seniau, pasakoja, nebuvo mada užsiimti kokiais mokslais. Taip pat ir savo vaikų nesistengė leisti į mokslus ir todėl jie vos tik gali kiek parašyti ar paskaityti.

Ši senutė yra ta pati močiutė, kuri mažą užsiaugino savo dukters Agotos dukrą Magdeleną Gustainytę, kurios dainų šiame rinkinyje irgi pluoštas randasi. *LTR* 675, p. 83. 1935 m.

<...> Kai kurios jos dainos labai vingiuoja, kad ir pati dainininkė neįmano pritaikyti antro balso. Be to, dainininkė skundžiasi, kad dainavusi visą laiką *pirmuoju* plonu balsu ir bendrai *tūravodavę* daugiausia vyrai, tai jai ir neišeina. Bet iš dainininkės galima suprasti, kad ne visos dainos turėjusios antrą balsą. Nors dainuodavęs pulkas, bet kai kurios dainos dainuojamos vienbalsiai arba oktavos tarpu. *LTR* 842, p. 123.



*Katarina Zajankauskienė apie 1936 m.
Nenurodyto fotografo nuotr. LTRFt 114*

Apie melodijų užrašus

Reikia pažymėti, kad prie melodijų esamos antrininkės gaidos, kurios randasi tarp kabučių arba ir kojų, reiškia, kad dainininkė tą patį posmą kartodama paima ir kitą gaidą. Nežinau, ar visi užrašinėtojai yra įpareigojami užrašinėti visus tokius *dvejopus* nuvedimus? Tas pats būna ir su žodžiais: kai kada dainininkė nudainuoja vienaip, kitą kartą pataiso kitaip. Arba viena dainininkė tiek dainos žodžių, o antra daugiau (pav., Jonieškos Buragiūtės *Vai, namo namo* ir Magdės Turauskienės ta pati daina, tik jau daug pilnesnė). *LTR* 674, nenumuruoti p. rancraščio pradžioje. 1935 m.

Visą rinkinį rašiau tvirtai prisilaikydamas dainininkių (-kų) originalumui. Kiekvieną tekstą rašiau pažodžiui, taip, kaip buvo girdėti. Melodijas užrašinėčiau ne vien akiai pasitikėdamas klausai, bet kontroliuodamas instrumentu mandolina. Galėjo rasti klaidų tik taktiškame gaidų padalinime, bet ne tonacijose ar intervaluose, bet tai, manau, muzikams reikšmės didelės nesudarys. Kita vertus, senesnės melodijos kartais nėra žinios, prie kokio takto ir priskirti: skamba atskiri intervalai, o takto visai nejausti. Suprantama, pats nieko netaisiau, tik stengiausi



*Taip užrašinėtos
visos dainų melodijos.
Paulius Preikšas
ir jo motina Juzė
Preikšienė 1936 m.
Asiūklynės k.,
Subačiaus vls.,
Panevėžio apskr.
Gauta iš P. Preikšo.
LTRF 126*

tiksliai gaidų padėti ir ilgį pažymėti. Gerbiami muzikai supras, prie ko tokias melodijas skirti ir kaip reikiant ištaisyti. Melodijų greičiui žymėti naudoju kišeninio laikrodžio tikslumą.

Vienoje vietoje dainininkės Katarinos Balsienės dainoje *O kad ašėjau per rugių lauką* pagavo klausia *nedatraukiantį* toną. Dainininkė dainuoja ryškiai, aš irgi stengiausi įsitikinti, ir man rodosi, kad ten bus užgaunama ketvirtadalis tono ar kas tai panašaus. Todėl aš nuo savęs patarčiau, žinoma, jei gerb. muzikų nuomonė atitiks, šią dainininkę pasikviesti pas save padainuoti. Tokių variantų gali pasitaikyti ir daugiau, kurių man, kaip netobulam muzikui, jei taip galima išsireikšti, ne visuomet duodasi ir sugaunama. LTR 675, 1935 m.

Šio pluošto dainų melodijas stengiausi užrašyti su antru balsu arba *tūravojimu*. Atidžiai išiklausius į paskirų dainininkių dainavimą pritariant antram balsui pastebėjau, kad ir antras balsas nėra visur vienodas, kartais labai savaimingas ir su pirmąja melodija labai skirtingas, taip kad žodžiais nusakyti *ta daina dainuojama tūravojama tercėmis, ta sekstėmis bei tribalsių laipsniais* visai negalima.

Kaip tokiam darbui – užrašymo dvigubų melodijų – teko pašvęsti daugiau darbo, laiko ir jėgų įtempimo. Mat užrašius iš dainininkės pirmąją melodiją teko tą melodiją pačiam dainuoti, nes kitaip dainininkė negali rasti *tūro*, o dainininkei *tūravojant* klausyti ir įsidėmėti antrąjį balsą. Žinoma, *viena kulka du zuikiu šaunant* vietomis galėjo išibrauti ir paklaida. Bet reikia pastebėti ir tai, kad dainininkės labai griežtai nesilaiko vienodų intervalų slinkties: čia šen, čia ten bedainuodama nukrypsta, vėl grįžta į pirmykštę padėtį, ir taip panašiai yra su visom mano patyrimų dainininkėm. Atrodo, tarsi dainininkė dainą dainuodama ją tuo pačiu metu kuria ir įvairiais niuansais pagražindama moduliuoja. Įdomu, kaip vertingas pastarasis užrašymo darbas pasirodys gerb. muzikų akyse? LTR 842, nenumuotą p. rankraščio pradžioje. 1936 m.

Dainos

1. Oi bernyti geltonplauki

- Oi ber - ny - ti gel - ton - plau - ki, ar iš gi - rios, ar iš lauk(o),
ar ba - go - to tė - vo vaiks, iš mand - ru - mo la - bai paiks?

1. – Oi bernyti geltonplauki,
Ar iš girios, ar iš lauk(o),
Ar bagoto²⁸ tėvo vaiks,
Iš mandrumo²⁹ labai paiks? (2x2)
2. – Ne iš girios, ne iš lauko,
Tik bagoto tėvo vaiks,
Tik bagoto tėvo vaiks,
Iš mandrumo labai paiks. (2x2)
3. Turiu žirgą obuoliuotą³⁰,
Tymo³¹ balną risavotą³²:
Skilia³³ ugnį padkavom³⁴,
Rodo kelią kamanom³⁵. (2x2)
4. – Vai berneli, nebūk puikus,
Nesigirki tėvo turtais,
Ba³⁶ kai mane parvesi,
Visus turtus pamesi. (2x2)
5. Reiks seklyčias išstatyti,
Zerkolėliais³⁷ išrėdyti,
Reiks slūgelę³⁸ pavadyt,
Mane jauną išmigdyt. (2x2)
6. Anksti rytą nebudyti,
Prie girnelių nestatyti,
Saulei tekant pabudyt,
Arbatėle pagirdyt. (2x2)
7. Kamašiukus³⁹ nušvaksuoti⁴⁰,
Į rankelę mą paduoti,
Apkabinus pabučiuot,
Į veidelį pabučiuot. (2x2)

Padainavo Ona Benešiūnienė (Katiliūtė),
37 m., gyv. Pilviškiuose. Užrašyta 1936 m.
LTR 962(61).

Užrašytojo pastaba: „Veselijų daina. Dainuojama
svečių nuo jauniosios ant jaunojo jau po šliūbui.“
Vestuvinėms dainoms artimas tekstas. LLDK
V ≈ 29, 2179.

²⁸ Bagotas (brus. *bazamby*, lenk. *bogaty*) – turtingas.

²⁹ Mandrumas – išdidumas.

³⁰ Obuoliuotas – dėmėtas apskritais rutuliukais.

³¹ Tymas – plona minkšta oda (paprastai ožio).

³² Risavotas (sl.) – margintas, pieštas.

³³ Skilia – skelia.

³⁴ Padkava (sl.) – pasaga.

³⁵ Kamanos – odinis apynasris su žąslais.

³⁶ Ba (lenk. *ba*, brus. *ba*) – nes.

³⁷ Zerkolas (sl.) – veidrodis.

³⁸ Slūga (sl.) – tarnas.

³⁹ Kamašas (lenk. *kamasz*, vok. *Gamasche*) – nesuvarstomas pusbatis su auliukais.

⁴⁰ Švaksuoti (nuo rus., brus. *вакца* – batų tepalas) – blizginti tepalu.

2. Aug pas močiutę dukrelė

Aug pas mo - čiu - tę duk - re - lė, ji ne - tu - ri sau ber - ne - lio,
 aug pas mo - čiu - tę duk - re - lė, ji ne - tu - ri sau ber - nel(io).

1. Aug pas močiutę dukrelė,
 Ji neturi sau bernelio,
 Aug pas močiutę dukrelė,
 Ji neturi sau bernel(io). (2x2)
2. – Eik, dukrele, už kriaučiuo⁴¹,
 Tai tu gausi sau berniuką.
 Eik, dukrele, už kriaučiuo,
 Tai tu gausi sau berniuk(q). (2x2)
3. – Aš kriaučiuo nemylēsiu,
 Siūlą verpti nemokėsiu,
 Ne, močiut, ne ne ne,
 Motinėle, nevalia. (2x2)
4. – Eik, dukrele, už šiaučiuko⁴²,
 Tai tu gausi sau berniuką.
 – Ne, močiut, ne ne ne,
 Motinėle, nevalia. (2x2)
5. Aš šiaučiuko nemylēsiu,
 Drato⁴³ traukti nemokėsiu,
 Ne, močiut, ne ne ne,
 Motinėle, nevalia. (2x2)
6. – Eik, dukrele, už čigono,
 Tai turėsi sau tu poną.
 Tai bus tavo, tai valia,
 Tai bus tavo dalelė. (2x2)
7. – Aš čigono nemylēsiu,
 Šokt kazoko⁴⁴ nemokėsiu.
 Ne, močiut, ne ne ne,
 Motinėle, nevalia. (2x2)
8. – Eik, dukrele, už žyduko,
 Tai tu gausi sau berniuką.
 Tai bus tavo, tai valia,
 Tai bus tavo dalelė. (2x2)
9. – Aš žyduko nemylēsiu,
 Šabo švęsti nemokėsiu.
 Ne, močiut, ne ne ne,
 Motinėle, nevalia. (2x2)
10. – Eik, dukrele, už artojaus,
 Tai dainuosi ant rytojaus.
 Tai tavo, tai dalia,
 Tai bus tavo dalelė. (2x2)
11. – Tai aš aisiu už artojaus,
 Jau dainuosiu ant rytojaus.
 Tai mano, tai valia,
 Tai, močiute, tai dalia! (2x2)

Padainavo Katarina Balsienė, 78 m., gyv. Pilviškiuose. Užrašyta 1935 m. LTR 675(14).
 Vestuvinė (piršlybų)
 daina. LLDK V 240.

⁴¹ Kriaučius (lenk. *krawiec*) – siuvėjas.

⁴² Šiaučius (lenk. *szevc*) – batsiuvys.

⁴³ Dratas (vok. *Draht*) – viela.

⁴⁴ Kazokas – labai gyvas greitejančio tempo rusų liaudies šokis (pradžioje šoktas kazoku); šiaip gyvas linksmas šokis.

3. Mūs moters, mūs moters tur daugel žašų

Mūs mo - ters, mūs mo - ters tur dau - gel ža - šų: dvi
pil - kas, dvi il - gas, dvi su kuo - du - kais!

1. Mūs moters, mūs moters

Tur daugel žašų:
Dvi pilkas, dvi ilgas,
Dvi su kuodukais!

4. Mūs moters, mūs moters

Tur daugel kiaulių:
Dvi kriuksi, dvi riuksi,
Dvi deglais šonais!

2. Mūs moters, mūs moters

Tur daugel vištų:
Dvi margas, dvi raibas,
Dvi obuoliuotas!

5. Mūs moters, mūs moters

Tur daugel kačių:
Dvi rainas, dvi juodas,
Dvi ilgaus ūsais!

3. Mūs moters, mūs moters

Tur daugel ančių:
Dvi girgsi, dvi purpsi,
Dvi paplasnoja!

Padainavo Ona Benešiūnienė (Katiliūtė), 37 m., gyv. Pilviškiuose. Užrašyta 1936 m. LTR 962(46).

Užrašytojo pastaba: „Pridėda daugiau prie šios dainos kraitvežiai, išskaičiuoja, kas jiems į galvą ateina.“

Improvizuotas vestuvinėms (kraičio išvežimo) dainoms pritaikytas tekstas. LLDK ≈ V 1678–1689.

4. Valgykit, sveteliai, pasisylykit

Val - gy - kit, sve - te - liai, pa - si - sy - ly - kit,
mū - sų pat - ro - vė - lių ne - pa - dy - vy - kit!
Už - mu - šiau vuo - dą pri - vi - riau puo - dą,
val - gy - kit, sve - te - liai, pa - si - sy - ly - kit,
mū - sų pat - ro - vė - lių ne - pa - dy - vy - kit!

1. Valgykit, sveteliai,
Pasisylykit⁴⁵,
Mūsų patrovėlių⁴⁶
Nepadyvykit⁴⁷! (2x2)
2. Užmušiau vuodą,
Priviriau puodą, (2x2)
Valgykit, sveteliai,
Pasisylykit,
Mūsų patrovėlių
Nepadyvykit! (2x2)
3. Užmušiau šarką,
Išviriau karką, (2x2)
Valgykit, sveteliai,
Pasisylykit,
Mūsų patrovėlių
Nepadyvykit! (2x2)
4. Užmušiau žvirblį,
Išviriau skilvį, (2x2)
Valgykit, sveteliai,
Pasisylykit,
Mūsų patrovėlių
Nepadyvykit! (2x2)
5. Užmušiau varną,
Išviriau galvą, (2x2)
Valgykit, sveteliai,
Pasisylykit,
Mūsų patrovėlių
Nepadyvykit! (2x2)
6. Užmušiau pempe,
Išviriau gerklę, (2x2)
Valgykit, sveteliai,
Pasisylykit,
Mūsų patrovėlių
Nepadyvykit! (2x2)
7. Užmušiau vištą,
Išviriau kišką, (2x2)
Valgykit, sveteliai,
Pasisylykit,
Mūsų patrovėlių
Nepadyvykit! (2x2)
8. Užmušiau gandrą,
Išviriau sparną, (2x2)
Valgykit, sveteliai,
Pasisylykit,
Mūsų patrovėlių
Nepadyvykit! (2x2)
9. Užmušiau apuoką,
Išviriau taukuotą, (2x2)
Valgykit, sveteliai,
Pasisylykit,
Mūsų patrovėlių
Nepadyvykit! (2x2)
10. Užmušiau paršiuką,
Išviriau kulšiukę, (2x2)
Valgykit, sveteliai,
Pasisylykit,
Mūsų patrovėlių
Nepadyvykit! (2x2)

Padainavo Ona Benešiūnienė (Katiliūtė), 37 m., gyv. Pilviškiuose.

Užrašyta 1936 m. LTR 962(92).

Užrašytojo pastaba: „Pokylių daina. Šeimininkės ragina valgyti svečius.“

Vestuvinė (vestuvininukų apdainavimo) daina. LLDK V 2640.

⁴⁵ Pasisylyti (sl.) – pavalgyti, pasistiprinti.

⁴⁶ Patrova (brus. *nampasa*, lenk. *potrawa*) – patiekalas, valgis.

⁴⁷ Padyvyti (brus. *dsieiuo*) – stebintis apkalbėti.

5. Oi, aš eisiu į stotelę

Musical score for 'Oi, aš eisiu į stotelę'. The score is written on two staves in G major (one sharp) and 2/4 time. It begins with a tempo marking of ♩ = 4. The melody is simple and rhythmic, with lyrics written below the notes. The lyrics are: 'Oi, aš ei - siu į sto - te - lę, um čim či - čia, ir į - ei - siu į vak - za - lių, um čim či - čia!'.

- | | |
|--|---|
| 1. Oi, aš eisiu į stotelę,
Um čim čičia,
Ir įeisiu į vakzalių ⁴⁸ ,
Um čim čičia! | 4. Nors kelionėj teks liūdėti,
Um čim čičia,
Ir ašaros ims riedėti,
Um čim čičia, |
| 2. Išsipirksiu bilietėlį,
Um čim čičia,
Įsisėsiu mašinėle,
Um čim čičia! | 5. Bet nuvykęs tapsiu ponas,
Um čim čičia,
Nevalgysiu juodos duonos,
Um čim čičia! |
| 3. Važiuosiu į kitą šalį,
Um čim čičia,
Gal surasiu laimės dalį,
Um čim čičia! | 6. Tik gražiais rūbais dėvėsiu,
Um čim čičia,
Su panelėm vaikštinesiu,
Um čim čičia! |

Padainavo Ona Benešiūnienė (Katiliūtė), 37 m., gyv. Pilviškiuose.

Užrašyta 1936 m. LTR 962(60).

Užrašytojo pastaba: „Šią dainą išmoko iš kaimynės.“

Emigrantų dainoms artimas tekstas. LLDK ≈ E –.

6. Ak Dieve mano

Musical score for 'Ak Dieve mano'. The score is written on a single staff in G major (one sharp) and 3/4 time. It begins with a tempo marking of ♩ = 2. The melody is simple and rhythmic, with lyrics written below the notes. The lyrics are: 'Ak Die - ve ma - no, skaud gal - vą ma - no, kad čia bū - tų lie - kars - tų!'.

- | | |
|--|---|
| 1. Ak Dieve mano,
Skaud galvą mano,
Kad čia būtų liekarstų ⁴⁹ ! | 4. Siųsčia purmanką
Į Marjampolę,
Kad parvežtų liekarstų. |
| 2. Siųsčia purmanką ⁵⁰
Į Karaliaučią,
Kad parvežtų liekarstų. | 5. Parvežė šiokių,
Parvežė tokių –
Nėr arielkos butelkos. |
| 3. Parvežė driginių,
Visų kvarabų ⁵¹ –
Nėr arielkos ⁵² butelkos. | |

⁴⁸ Vakzalius (rus. вокзал) – stoties pastatas.

⁴⁹ Liekarsta (sl.) – vaistas.

⁵⁰ Purmanka (lenk. furmanka) – vežimas.

⁵¹ Kvaraba (brus. хвароба) – čia bjaurybė.

⁵² Arielka (brus. арылка) – degtinė.

6. Aš arielkėlę

Visada geriu,
O dabar nebeturiu.

7. Aš arielkėlę

Labai mylėjau,
Dabar nebeturėjau.

8. Reiks mą numirti,

Peklą⁵³ datirti
Dėl tos blogos arielkos.

Padainavo Katarina Balsienė, 78 m., gyv. Pilviškiuose. Užrašyta 1935 m. LTR 675(1). Užrašytojo pastaba: „Ši senovės vyrų daina buvo dainuojama daugiausia pokyliuose, prie gėrimų. Dainininkė išmoko iš savo močiutės, t. y. Iš motinos motinos. Dabar šios dainos seniai niekur nebegirdėti.“
Vaikų daina, papildyta didaktines dainas apie girtuoklystę primenančiais motyvais. LLDK Vk 444 + Gr –.

7. Tu stikleli krišpolini

– Tu stik - le - li kriš - po - li - ni, aš ta - ve ne - ger - siu!

– Kai tu ma - ne ne - ger - si, aš ta - ve ne - ver - siu!

1. – Tu stikleli krišpolini⁵⁴,

Aš tave negersiu!
– Kai tu mane negersi,
Aš tave neversiu!

2. – Tu stikleli krišpolini,

Aš tave ragausiu!
– Kai tu mane ragausi,
Aš tave prigausiu!

3. – Tu stikleli krišpolini,

Aš tave į galą!
– Kai tu mane į galą,
Aš tave į balą!

Padainavo Jonieška Buragiūtė, 69 m., gyv. Vaitių k. Užrašyta 1935 m. LTR 674(53). Užrašytojo pastaba: „Pokylių daina.“
Vaišių daina. LLDK VŠ 419.

⁵³ Pekla (lenk. *piekło*) – pragaras.

⁵⁴ Krišpolinis – křištolinis.

8. Skauda skauda mė galvelę

Skauda skauda mė galvelę, nežinau dėl ko gi.
 Vakare gėriau arielkėlės, tai turbūt dėl to gi.
 Išsigėriau stiklužėlį, už save mažesnį,
 Išvoliojau purvynėlį, už save didesnį.

1. Skauda skauda mė galvelę,
Nežinau dėl ko gi.
Vakar gėriau arielkėlės,
Tai turbūt dėl to gi.
2. Atsigėriau alaus midaus
Ir visokių trunkų⁵⁵,
Skauda skauda man galvelę,
Neturiu rotunkų⁵⁶.
3. Išsigėriau stiklužėlį
Už save mažesnį,
Išvoliojau purvynėlį
Už save didesnį.

Padainavo Ona Benešiuonienė (Katiliūtė), 37 m., gyv. Pilviškiuose.
Užrašyta 1936 m. LTR 962(76).
Vaišių daina. LLDK VŠ 437.

9. Oi kūma kūmyčiuke

– Oi kūma kūmičiu ke, kas pas jus tai gir-dėt?
 – Pas mus piemens daug išmano, kad po bulves kiau-les ga-no, tai pas mus tai gir-dėt.

1. – Oi kūma⁵⁷ kūmyčiuke,
Kas pas jus tai girdėt? (2x2)
– Pas mus piemens daug išmano,
Kad po bulves kiauules gano,
Tai pas mus tai girdėt. (3x2)
2. – Oi kūma kūmyčiuke,
Kas pas jus tai girdėt? (2x2)
– Pas mus mergos duoną minko,
Iš kepalų miltus rinko,
Tai pas mus tai girdėt. (3x2)
3. – Oi kūma kūmyčiuke,
Kas pas jus tai girdėt? (2x2)
– Pas mus žąsų gerai lesa,
O iš kūgio šieną peša,
Tai pas mus tai girdėt. (3x2)

⁵⁵Trunkas (vok. Trunk) – alkoholinis gėrimas.

⁵⁶Rotunkas (ratunkas, lenk. ratunek) – išėitis, išsigelbėjimas.

⁵⁷Kūma – bičiulė, draugė.

4. – Oi kūma kūmyčiuke,
 Kas pas jus tai girdėt? (2x2)
 – Mano vyras rugius vėto,
 Po šalines⁵⁸ pėdus mēto,
 Tai pas mus tai girdėt. (3x2)

5. – Oi kūma kūmyčiuke,
 Kas pas jus tai girdėt? (2x2)
 – Mano vyras kamps nuo kampo,
 Ką pasakei – kančius⁵⁹ rankoj,
 Ai, pas mus tai girdėt. (3x2)

Padainavo Katrė Zajankauskienė (Starkevičiūtė), 82 m., gyv. Vaitū k. Užrašyta 1935 m. LTR 675(78). Dainininkės paaiškinimai: „Tai yra pašiepianti moteris daina, kurios susiję visokius niekus šnekasi. Dainuodavo bet kokiam suejime.“

Humoristinė daina. LLDK H –.

10. Eisim mudu į karčema

– Ei - sim mu - du į kar - če - ma, frei, mu - ter, frei!
 – I ką jūs ten veik - sit, y na jo?

- | | |
|--|---|
| 1. – Eisim mudu į karčema ⁶⁰ ,
Frei, muter, frei!
– I ką jūs ten veiksit,
Y na jo? | 5. – Yra sode obelaičių,
Frei, muter, frei!
10. – Oi, kaip tu įlipsi,
Y na jo? |
| 2. – Imsim šnaps ⁶¹ puskvatierkių ⁶² ,
Frei, muter, frei!
– Kuo tu užmokėsi,
Y na jo? | 6. – Imsiu kopės ⁶³ , pastatysiu,
Frei, muter, frei!
– Y, kad tu išpulsit,
Y na jo? |
| 3. – Turiu pilką sermėgaitę,
Frei, muter, frei!
– Oi, kad bus tau šalta,
Y na jo? | |
| 4. – Jaučio būras, šilta stuba,
Frei, muter, frei!
– Ką tu ten valgysi,
Y na jo? | |

⁵⁸ Šalinė – vieta klojime, kur kraunami javai, šiaudai, šienas.

⁵⁹ Kančius (brus. *kanчук*, lenk. *kańczuk*) – odinis rimbas, bizūnas.

⁶⁰ Karčema (lenk. *karczma*) – smuklė.

⁶¹ Šnapsas (vok. *Schnaps*) – degtinė.

⁶² Puskvatierė – pusė kvatierkos. Kvatierka (brus. *кватэрка*) – pusbutelio (1/4 litro) talpos indas degtinei seikėti; į jį telpantis kiekis.

⁶³ Kopės – kopėčios.

7. – Ir išpuolęs atsikelsiu,
Frei, muter, frei!
 – Y, kad tu numirsi,
 Y na jo?

8. – Imsiu šyvi, josiu dangų,
*Frei, muter, frei!*⁶⁴
 – Y, ką tu ten veiksi,
 Y na jo?

9. – Su Petruku ožkas gysiu,
Frei, muter, frei!
 – Kad tau ožys įdurs,
 Y na jo?
 – Imsiu štukį⁶⁵, atsiginsiu,
Frei, muter, frei!

Padainavo Jurgis Palubinskas, 92 m., gyv. Pādūrpinyčio k. Užrašyta 1935 m. LTR 675(98).

Užrašytojo pastaba: „Ši šidorių⁶⁶ (humoristinė) daina seniau buvo plačiai dainuojama. Ypatingai dainuodavo per vestuves arba užgavėnių vakarą persiren-gę štukoriai (juokdariai) – vienas žydu, kitas maskoliu⁶⁷; maskolis vis klausia, o žydas atsako. Ką reiškia svetimžodžiai dainos gale, dainininkas nežino.“

Humoristinė daina. LLDK H –.

11. Parsivedžiau vyrą

Par - si - ve - džiau vy - rą ne - la - bai šče - ly - vą,
 oi ber - ne - li do - bi - lė - li, kur aš ta - ve dė - siu?

1. Parsivedžiau vyrą
 Nelabai ščeslyvą⁶⁸,
 Oi berneli dobilėli,
 Kur aš tave dėsiu? (2x2)

2. Paguldžiau ant stalo,
 Kaip varlė sušalo,
 Oi berneli dobilėli,
 Kur aš tave dėsiu? (2x2)

3. Paguldau prie lango,
 Prūsokas⁶⁹ įkando,
 Oi berneli dobilėli,
 Kur aš tave dėsiu? (2x2)

4. Užkišu už pečio⁷⁰,
 Sarmata nuo svečio,
 Oi berneli dobilėli,
 Kur aš tave dėsiu? (2x2)

5. Paguldau ant pečiaus,
 Jį drugys tuoj krečia,
 Oi berneli dobilėli,
 Kur aš tave dėsiu? (2x2)

6. Išsivedu arti,
 Žada pasikarti,
 Oi berneli dobilėli,
 Kur aš tave dėsiu? (2x2)

⁶⁴Nuo čia refrenai redaguoti atkuriant sumaišytą eiliškumą ir pritaikant tekstą prie melodijos. *Tekstų rengėjo pastaba.*

⁶⁵Štukis (stukas, vok. dial. *stuk, stak*) – raštagalys, trinka.

⁶⁶Šidorius (lenk. *szyderz*) – pajuokėjas, erzintojas.

⁶⁷Maskolis (brus. *маскаль*) – čia rusas.

⁶⁸Čia netikusį (rus. *счастливый* – dalingas, laimingas).

⁶⁹Prūsokas (lenk. *prusak*, brus. *прусац*) – tarakonas.

⁷⁰Pečius (sl.) – krosnis.

7. Išvedu akėti,
Nemoka pradėti,
Oi berneli dobilėli,
Kur aš tave dėsiu? (2x2)

9. Paguldau prie malkų,
Duodu šimtą palkų⁷¹,
Oi berneli dobilėli,
Kur aš tave dėsiu? (2x2)

8. Nusivedu kulti,
Vedas mane gulti,
Oi berneli dobilėli,
Kur aš tave dėsiu? (2x2)

Padainavo Magdalena Gustainytė, 22 m., gyv. Pilviškiuose. Užrašyta 1935 m. LTR 675(134).

Užrašytojo pastabos: „Humoristinė daina. Šios dainos pirmą dalį veda vienas, o jau „Oi berneli dobilėli...“ pritaria tercijom choras. Ją dainuoja daugiausia moterys, merginos.“

Humoristinė daina. LLDK H „Davė Dievas vyrą“.

12. Turėjau bernelį

Tu - rė - jau ber - ne - li, m - m - m, la - bai tin - gi - nė - li, m - m - m,
oi ber - ne - li tin - gi - nė - li, ry dra - ta - ta, kur aš ta - ve dė - siu, y - ha ha - ha?

1. Turėjau bernelį, m–m–m,
Labai tinginėli, m–m–m,
Oi berneli tinginėli, ry dratata,
Kur aš tave dėsiu, yha haha?

5. Nuvedu už pečiaus, m–m–m,
Jis lenda prie svečio, m–m–m,
Oi berneli tinginėli, ry dratata,
Kur aš tave dėsiu, yha haha?

2. Nuvedžiau arti, m–m–m,
Žada pasikarti, m–m–m,
Oi berneli tinginėli, ry dratata,
Kur aš tave dėsiu, yha haha?

6. Paguldau ant suolo, m–m–m,
Musės apipuola, m–m–m,
Oi berneli tinginėli, ry dratata,
Kur aš tave dėsiu, yha haha?

3. Nuvedu akėti, m–m–m,
Nemoka pradėti, m–m–m,
Oi berneli tinginėli, ry dratata,
Kur aš tave dėsiu, yha haha?

7. Vedu ant pridaržės, m–m–m,
Ima vištos spardyti, m–m–m,
Oi berneli tinginėli, ry dratata,
Kur aš tave dėsiu, yha haha?

4. Vedu į seklyčią, m–m–m,
Lipa į sklenyčią⁷², m–m–m,
Oi berneli tinginėli, ry dratata,
Kur aš tave dėsiu, yha haha?

⁷¹ Palka (lenk. pałka) – čia kirtis lazda.

⁷² Sklenyčia (sklėnyčia, brus. склєниця, lenk. dial. sklenica) – stiklinė.

8. Nuvedu į miestą, m–m–m,
Kad žydas nupirktų, m–m–m,
Oi berneli tinginėli, ry dratata,
Kur aš tave dėsiu, yha haha?

9. Nei žydas neperka, m–m–m,
Nei čigonas maino, m–m–m,
Oi berneli tinginėli, ry dratata,
Kur aš tave dėsiu, yha haha?

Padainavo Katrė Zajankauskienė (Starkevičiūtė), 82 m., gyv. Vaitų k.

Užrašyta 1935 m. LTR 675(84).

Užrašytojo pastaba: „Humoro daina. Šią dainą dainuodavo daugiausia moterys ir merginos. Dainuodavo vyrų kompanijoj, kad juos paerzintų.“

Humoristinė daina. LLDK H „Davė Dievas vyrą“.

13. Tai daina, tai daina

Tai dai - na, tai dai - na, vi - sų dai - nų pa - bai - ga!
Y - ra svie - te vi - so - kių, kits ne - mo - ka nė to - kių.

1. Tai daina, tai daina,
Visų dainų pabaiga!
Yra sviete⁷³ visokių,
Kits nemoka nė tokių.

2. Kas tą dainą nor išmoks,
Tur kazoką gražiai šokt.
Kas tos dainos nemokės,
Šokt kazoko negalės.

Padainavo Katarina Balsienė, 78 m., gyv. Pilviškiuose. Užrašyta 1935 m.

LTR 675(56). Užrašytojo pastaba: „Šis dainų priedėlis dainuojamas pabaigus dainuoti kitas dainas.“

Talalinė. LLDK T „Tai daina, tai daina“.

14. Dainų ratelis

Pokyliuose arba šiaip susiejimuose, kai jauniesiems nusibosta šokiai ar paprastos dainos, daromas dainų ratelis. Vidury trobos sustoja rateliu 8 asmenys. Dalyvauja mišriai vyrai su moteriškomis. Vienas kuris padalina kiekvienam balsus: moteriškoms duoda aukštuosius balsus, vyriškiems – žemesnius. Taikoma taip, kaip kas išgali.

Taip po vienas kito įstoja ir dainuoja, kol nusibosta.

⁷³ Svietaš (sl.) – čia žmonės.

I balsas
Bu - vo dè - dè žir - niuos, bu - vo dè - dè žir - niuos...

II balsas
Gal bu - vo, gal ne - bu - vo, gal bu - vo, gal ne - bu - vo...

III balsas
Kaip ne - bu - vo? Kaip ne - bu - vo? Kaip ne - bu - vo? Kaip ne - bu - vo?..

IV balsas
Ne - bu - vo, ne - bu - vo, ne - bu - vo, ne - bu - vo...

V balsas
Bu - vo! Bu - vo! Bu - vo! Bu - vo!..

VI balsas
Rats nu - smu - ko, rats nu - smu - ko, rats nu - smu - ko, rats nu - smu - ko...

VII balsas
Už - si - mauk! Už - si - mauk! Už - si - mauk! Už - si - mauk!..

VIII balsas
Aš, bro - liu - kai, ne - ži - nau, ba na - mie ne - bu - vau!..

Padainavo Marija Bernotukė, 47 m., gyv. Pilviškiuose, gim.
Griškabūdžio vls. Užrašyta 1936 m. LTR 842(22).

Garsų mėgdžiojimai

15. Dainuoja, kada spragilais trise kulia:

Per kiš - kas, per kiš - kas, per kiš - kas!..

Per kiškas,

Per kiškas,

Per kiškas!.. LTR 674(10/1).



*Suvalkijos lygumos prie rašytojo A. Kriščiukaičio-Aišbės tėviškės Nadrausvės k.
2006 07 20. A. Petrašiūno nuotr.*

Šešupė ties Pilviškiais. 2006 07 20. A. Petrašiūno nuotr.





Pilviškių miesteliui vardą davusi Pilvė. 2006 07 20. A. Petrašiūno nuotr.

Rausvės upelis ties Šačkų kaimu. 2006 07 20. A. Petrašiūno nuotr.





*Buvusio A. Kromienės
malūno pastatas.
2006 07 20.
A. Petrašiūno nuotr.*



*Mūrinis tvartas Šačkų
kaime. 2006 07 20.
A. Petrašiūno nuotr.*



*Skulptoriaus Petro
Rimšos memorialinis
kambarys gimtinėje
Naudžių kaime.
2006 07 20.
A. Petrašiūno nuotr.*



*Mokytojos Marijos Draudelytės sodyba Kupreliškių kaime.
2006 07 20. A. Petrašiūno nuotr.*



*Alksnėnų Madona.
2006 07 20.
A. Petrašiūno nuotr.*



Bijūnas



Didžioji nasturtė



Jurginai



Tigrinė lelija



Paprastasis sinavadas



Raktažolė



Sibirinė scilė



Šiurpinis gozardikas

*Aušros Mickevičienės
nuotraukos*



1a, b pav. Kraitinė skrynia, būdinga Suvalkijos regionui – be kojelių, dviejuose tamsiuose languose ištapyti augaliniai motyvai, medis, polichromija, XIX a. vid., Lauckaimio k. (dab. Kybartų sen.). Lietuvos nacionalinis muziejus (toliau – LNM) EM 8797. K. Stoškaus nuotr. 2000 m. (žr. Ž. Paipulaitės str. p. 742)



2 pav. Dvikartė, užvalkalas patalams, linas, ruoželis, Pietvakarių Lietuva, 186 × 153 cm. LNM EMO 9089. A. Baltėno nuotr. 2018 m. (žr. Ž. Paipulaitės str. p. 743)



3 pav. Užvalkalas patalams, čiužiniui, linas, ruoželis, Pietvakarių Lietuva, 214 × 140 cm. LNM EMO 9088. A. Baltėno nuotr. 2018 m. (žr. Ž. Paipulaitės str. p. 744)



4 pav. Užvalkalas čiužiniui, linas, ruoželis, Pietvakarių Lietuva, 182 × 144 cm.
LNM EKO 9087. A. Baltėno nuotr. 2018 m.
(žr. Ž. Paipulaitės str. p. 744)

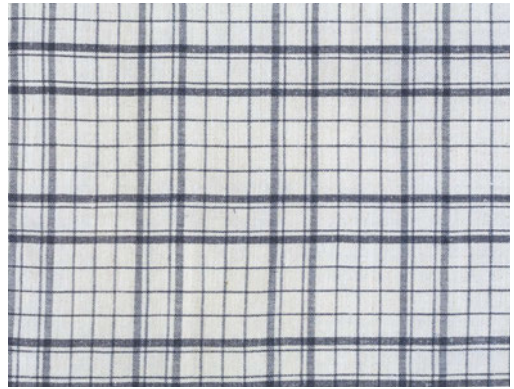

5 pav. Užvalkalas pagalvei, medvilnė, linas, dvinytas, Vilkaviškio r., 71 × 70 cm.
LNM EMO 9719. A. Baltėno nuotr. 2018 m.
(žr. Ž. Paipulaitės str. p. 744)



6 pav. Užvalkalas patalams, dvikartė, medvilnė, linas, dvinytas, Vilkaviškio r., 218,5 × 129 cm. LNM EMO 9720. A. Baltėno nuotr. 2018 m.
(žr. Ž. Paipulaitės str. p. 744)



7 pav. Lovatiesė, linas, ruoželis, Garšvinių k. (dab. Pilviškių sen.), 169,5 × 148,5 cm. 1930 m. audė A. Asipauskaitė. LNM EMO 4490. A. Baltėno nuotr. 2018 m.
(žr. Ž. Paipulaitės str. p. 745)

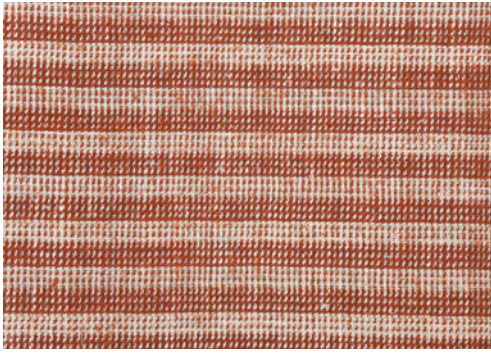

8 pav. Lovatiesė, linas, ruoželis, Garšvinių k., 194,5 × 149 cm. 1935 m. audė A. Asipauskaitė. LNM EMO 4491. A. Baltėno nuotr. 2018 m. (žr. A. Paipulaitės str. p. 745)

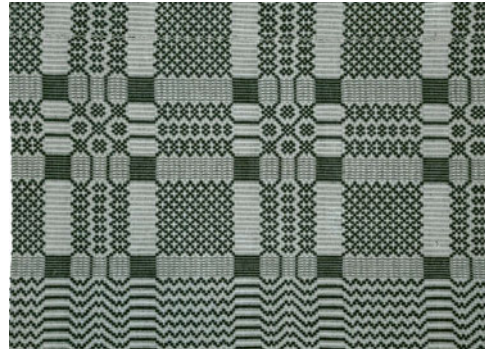

9 pav. Lovatiesė (degis), medvinė, vilna, 4-nyčiai dimai, 1914–1918 m., Vilkaviškio r. Audė Ant. Giedraitytė. LNM EMO 3967. A. Baltėno nuotr. 2018 m. (žr. Ž. Paipulaitės str. p. 746)



24 pav. Kilimas (dīvonas), vilna, dvinytas, siuvinėjimas, Pilviškiai, 172 × 161,5 cm, kutai – 4 cm. LNM EMO 1421. A. Baltėno nuotr. 2014 m. (žr. Ž. Paipulaitės str. p. 753)



25 pav. Kilimėlis, vilna, dvinytas, siuvinėjimas, Pilviškiai, 108 × 81 cm, kutai – 3–4 cm. LNM EMO 1422. A. Baltėno nuotr. 2018 m. (žr. Ž. Paipulaitės str. p. 753)

16. Dainuoja, kada kulia šešiese:

- Kam - pe tu - pi vo - kie - tu - kas! - O kuo var - du? - Mo - tie - ju - kas!..
 - Kampe tupi vokietukas!
 - O kuo vardu?
 - Motiejukas!.. LTR 674(10/2).

17. Dainuoja, kada gironom mala, negreita suka:

Stor - lū - pis, plon - lū - pis!..

Storlūpis, plonlūpis!

Kada greitai suka:

Ka - ziu - lis, Ka - ziu - lis, Ka - ziu - lis!..

Kaziulis, Kaziulis, Kaziulis! LTR 674(10/3).

15–17 padainavo Jonieška Buragiūtė, 69 m., gyv. Vaitų k.
 Užrašyta 1935 m.

18. Prūso girkos

Prūsas, gyvendamas Prūsuose, malė su gironom. Girkos ir sako:

Gu - duos ge - riau, gu - duos ge - riau!..

Guduos geriau,
 Guduos geriau!..

Kuomet prūsas persikėlė gyvent į Gudus, girkos sako:

Vi - sur ta pa - ti, vi - sur ta pa - ti!..

Visur ta pati,
 Visur ta pati!..

Padainavo Katrė Zajankauskienė (Starkevičiūtė), 82 m., gyv. Vaitų k.
 Užrašyta 1935 m. LTR 675(82).

19. Lėtai sukant girkos sako:



Vil - niuj bu - vau, ka - vą gė - riau, Vil - niuj bu - vau, ka - vą gė - riau!..

Vilniuj buvau,
Kavą gėriau,
Vilniuj buvau,
Kavą gėriau!..

Greitai sukant girkos ūžia:



Kap čia, tap te, kap čia, tap te, kap čia, tap te, kap čia, tap te!..

Kap čia, tap te,
Kap čia, tap te,
Kap čia, tap te,
Kap čia, tap te!..

Padainavo Ieva Sendziukienė, 78 m., gyv. Pilviškiuose. Užrašyta 1935 m.
LLDK skiriama prie D 1359. LTR 729(95).

20. Skalbėjų melodijos



Ma - no pli - ka, ta - vo pli - ka, kai į - dė - si, ne - bus dy - ka!..

Mano plika,
Tavo plika,
Kai įdėsi,
Nebus dyka!..

Bet skalbėjų ritmas nevienodas, galima ir taip velėti (stiprusai kirtis pa-
brauktas brūkšneliu – P. Pr.):



Ma - no pli - ka, ta - vo pli - ka, kai į - dė - si, ne - bus dy - ka!..

Šios melodijos gaunasi, kai velėja greitai dvi skalbėjos. Seniau sodžiaus
mergos atvažiuodavo rietimų skalbti, tai kai velėdavo, tai gaudavos tokia muzi-
ka, nelyginant garnių kelių kalenimas. Bet dainininkė nemoka tatau pamėgdžioti.

Padainavo Ona Jakštienė, 70 m., gyv. Pilviškiuose. Užrašyta 1936 m.
LTR 842(181).

21. Vaikų melodija

Bėk per kluo - nus, mušk į buo - mus, iš - šoks bo - ba
mu - lia - vo - ta, guos ban - du - tę pik - lia - vo - tą!..

– Mama, duok duonos!

Bėk per kluonus,
Mušk į buomas⁷⁴,
Iššoks boba muliavota⁷⁵,
Duos bandutę pikliavotą⁷⁶!..

Padainavo Katarina Zajankauskienė (Starkevičiūtė), 83 m., gyv. Vaitų k.

Užrašyta 1936 m. LTR 842(135).

Užrašytojo pastaba: „*Taip sakydavo dainininkės motina.*“

Vestuvių papročiai

22. Kvieslys

Senovės veselijose buvo atskiri apeigų vykdytojai, kurie turėjo sau paskiras pareigas. Kvieslio rolė buvo sukviesti svečius, pradėti, paskelbti atskiras veselijų dalis, kaip pav. mezliavą, ir užbaigti veselijos puotą. Savo pulką ir artimesniuosis gimines kviesdavosi kiekvienas iš savo šalies, jaunasis ir jaunoji asmeniškai, bet ceremonijališkai visus svečius kviesdavo kvieslys. Jei asmeniškai jaunieji ką ir pakviesdavo, bet jei neatsiųsdavo kvieslio, tai žmonės labai užsigaudavo, net nemalonėdavo atvykti į veseliją. Iš to aišku, kiek svarbus buvo kvieslio vaidmuo. Be veselijų dar būdavo kviesliai siunčiami ir šiaip dėl kokio baliaus, kur tas pačias pareigas kvieslys atlikdavo.

Kvieslys atvykdavo kviesti raitas, ant gražaus žirgo, kurio kamanos iš abiejų pusių būdavo apkaišytos sidabriniai arba auksiniai nudažytom rūtų šakelėm ir dar daugiau primaišyta gyvų gėlių, įvairių žiedų. Pats kvieslys būdavo apsilkęs namų darbo rūbais, jo kepurė apsegiota daugeliu visokių gėlių, kad vien į kepurę dirstelėjus galima pažinti esant kvieslio. Ant krūtinės, prie atvartėlio prisegta rinktinių kvietkų⁷⁷ pluoštelis. Vienoj rankoj kvieslys laiko vadinamą *kvietką*. Ta kvietka atrodo taip: nulupta žieve trišakė putino šakelė, lazdelė, apvyniota margais šilkų kaspinėliais. Prie tų viršutinių trijų šakelių, ant pačių viršūnelių pritaisyti maži apvali skambaliukai (kaip seniau visą virtinę uždėdavo ant arklio kaklo), be to, aptaisyta pluoštu visokių kvietkų ir margaspalviais kaspinais. Kitoj rankoj kvieslys turi kančiuką (stirnos koją).

⁷⁴Buomas (vok. dial. *bōm*) – kartis keliui, durims užtvirti.

⁷⁵Muliavota – pasidažiusi (lenk. *malować* – dažyti).

⁷⁶Pikliavotas, -a (pikliuotas, -a) – sumaltas pikliumi. Piklius (plg. lenk. *pytel*, *pytl*) – smulkiai malančios girmos.

⁷⁷Kvietka (brus. *кветка*) – gėlė, žolynas.

Kvieslys, įėjęs į trobą (stubą tarmiškai), atsistoja prie durų, duoda ženklą supurtindamas ir suskambindamas kvietką ir į namiškius pasako tokią maldele:

– Aš esmu paslas⁷⁸, nuog Dievo siųstas, nuog NN (įvardina veselninkų tėvų pavardę) gaspadoriaus ir gaspadinės⁷⁹, ir N (įvardina jaunosios vardą) jaunosios mergelės. Mergelė jaunoji anksti rytą kėlė, rūtelių darželio vartelius vėrė, gaili rasa užkrito – rūtelės pravirko. Tai ir prašau senus didelius alučio gerti; senas bobebes už stalo sėdėti; jaunas marteles, jaunos žentelius gražiai padainuoti; jaunas mergeles, jaunos bernelius smagiai pašokti; mažus vaikelius šakaliukų atnešti. Už tai jie ką gaus, ką negaus, o botagėlių per kaklą vis gaus!..⁸⁰ Visus prašau ant panedėlio⁸¹ vakaro ir ant utarnyko⁸² ryto, ne ant tos vienos dienos, ant visos nedėlios⁸³!

Netoli jojau, nedaug išmokau, kai toliau nujosiu – daugiau išmoksiu.

Atkalbėjęs tą maldele kvieslys nusiima kepurę, pagarbina Dievą ir padeda kepurę ant stalo. Paskum jis kreipiasi į gaspadinę:

– Mamule širdede, matot, kol iki čia atjojau, mano žirgelis pailso, aš pats pavargau, mano kvietka nutriušo. Prašau žirgeliui abrakėlio⁸⁴, kviesleliui poilsėlio, o kvietkai naujų gražių parėdėlių.

Be abejo, kvieslį priima, vaišina, jo kvietką gražiom juostom, kaspinais, nosinėm ar pinigais parėdo. Tai būna kaip ir užmokesnis kviesliui. Kvieslys užsibūna netrumpą laiką.

Kvieslys būna rinktinis žmogus, linksmas dainininkas. Jis nuolat dainuoja bile⁸⁵ kokias veselnas⁸⁶ dainas, pav.:

Aš kunigui obuolėlių doylika,
Man kunigas mergužėlę mylimą!

Po vaišių kvieslys joja toliau ir elgiasi taip pat.

Suvažiavus svečiams ir pradėdant vaišes namuose kvieslys savo kvietimą pakartoja, šiuo kartu jau dainuodamas. Jam pritaria visi svečiai:

Oi Die - ve, Die - ve ma - no! Oi var - ge, var - ge ma - no!

Tai mą reik, tai mą reik tie sve - te - liai su - pra - šyt.

⁷⁸ Paslas (sl.) – pasiuntinys.

⁷⁹ Gaspadorius, gaspadinė (brus. *гаспадар, гаспадыня*) – šeimininkas, -ė.

⁸⁰ Žr. toliau skelbiamos „Kvieslio maldelės“ komentara.

⁸¹ Panedėlis (lenk. *poniedziałek*) – pirmadienis.

⁸² Utarnykas (sl.) – antradienis.

⁸³ Nedėlia (sl.) – savaitė.

⁸⁶ Abrakas – kelionės pašaras arkliui.

⁸⁵ Bile (lenk. *bile*) – bet.

⁸⁶ Veselnas, -a (lenk. *weselny*) – vestuvinis, -ė.

Reik a - lu - tį pa - da - tyt, a - riel - kė - lę iš - va - ryt,
 tai mą reik, tai mą reik tie sve - te - liai su - pra - šyt.

Oi Dieve, Dieve mano
 Oi varge, varge mano!
 Tai mą reik, tai mą reik
 Tie sveteliai suprašyt. (2x2)

Reik alutį padaryt,
 Arielkėlę išvaryt,
 Tai mą reik, tai mą reik
 Tie sveteliai suprašyt. (2x2)

Gromatėlė⁸⁷ surašyt,
 Per paslelius išsiųsti,
 Tai mą reik, tai mą reik
 Tie sveteliai suprašyt! (2x2)

Kada jau veselijos ar vaišės baigiasi, kvieslys, iš anksto perspėdamas svetelius, dainuoja dainą, kuri tiesiogiai duoda suprasti, kas kaltas dėl tų pabaigtuvių priartėjimo:

Ei - nu pro ka - ma - rą - kas ka - ma - roj šne - ka?
 Kad bač - ke - lė uz - bo - nė - lį par - si - ri - tus pla - ka! // pla - ka!

Einu pro kamarą⁸⁸ -
 Kas kamaroj šneka?
 Kad bačkelė⁸⁹ uzbonėlį⁹⁰
 Parsiritus plaka! (2x2)

Oi tu uzbonėli,
 Tu palivonėlį⁹¹,
 Tu iš manęs išviliojai
 Paskutinį lašą! (2x2)

Pamylėjau vakar,
 Pamylėjau šiandien,

⁸⁷ Gromata (sl.) – laiškas.

⁸⁸ Kamara (vok. *Kammer*) – valstiečių trobos ar klėties kambarys įvairiems produktams ir daiktams pasidėti; indauja; sandėlis.

⁸⁹ Bačka (sl.) – statinė.

⁹⁰ Uzbonas (lenk. *dzban*, brus. *збан*) – ašotis.

⁹¹ Palivonas (lenk. *poliwan*) – didelis glazūruotas molinis puodas (paprastai su dviem ašėmis arba visai be ašų) pienui, sviestui, medui laikyti.



O da būčia pamylėjęs,
Kad bačkelė būt tylėjus,
Ir rytoj dienele. (3x2)

Galutinai vaišes užbaigiant kvieslys įrita į trobą mažesnę kurią tuščią bačką, atneša ant stalo krūvą bačkų volelių⁹² ir su viena skambindamas per tuščius bačkos šonus dainuoja:

Oi bėda, bėda mano!
Oi varge, varge mano,
Kai mą reik, tai mą reik
Tuos svetelius išvartyt! (2x2)
Reik bačkelės išvartyt
Ir volelės ištraukyt,
Tai mą reik, tai mą reik
Tie sveteliai išvartyt! (2x2)

Šios dainos melodija ta pati, kaip yra užrašyta anksčiau, kurioje reikia svetelius suprašyt. Dabar svečiai rengiasi ir važiuoja namo.

Papasakojo ir padainavo Katarina Zajankauskienė (Starkevičiūtė), 83 m., gyv. Vaitų k. Užrašyta 1936 m. LTR 842(112).

23. Kvieslio maldele

Aš esu kvieslys, po nosim snarglys, po nose lašas, užpakaly šašas. Aš esu siųstas pakviesti visus, didelius, senus ir mažus. Toj svodboj⁹³ bus viskas gražiai sutaisyta ir gražiai surėdyta. Tai aš ant visko prašau: ant avino barono⁹⁴, ant žąsino gagono, ant startos karkos⁹⁵, ant žilės⁹⁶ pečenkos⁹⁷, ant žvirblio kumpio. Ant stalo bus viskas sudėta: bus torielkos⁹⁸ pilnos arielkos, tie buteliai pilni sviesto. O koks bus tų kiaušinių riebumas, tų lašinių gardumas, o su sviestu lašinių pasitėpimas, tai čia negali apsaakyti nei rašyte aprašyti. O dar bus jautis papjautas, užpečky pakabytas, peilis į šikną įstatytas: kas norės, atsipjaus, o kas nenorės – atsitrauks. O tie maži vaikeliai tai bus gražiai parėdyti, apie pečių pasodėti. O jie nuo svočios pyragų tai gaus negaus, o bizūną per kaklą greičiau gaus.

Tai dabar ką žinojau, pasakiau, rodos, visus suprašiau. O jeigu ką nepaprašiau, tai kai ateisit, tada tikrai paprašysiu. Aš nekaltas, o kriaučius kaltas: mano kišenės kiauros buvo ir visi žodeliai išbiro.

⁹² Volė – apvalus medinis kamštis alaus statinei užkimšti.

⁹³ Svodba (rus. свадьба) – vestuvės.

⁹⁴ Siekiant sklandaus rimo dėlei pridėtas tautologiškas avino sinonimas.

⁹⁵ Karka – kiaulės, avies staibis, kojos linkmuo.

⁹⁶ Žilė – zylė.

⁹⁷ Pečenka (brus. печенка, lenk. pieczonka) – kepsnys.

⁹⁸ Torielka (sl.) — lėkštė.

Pasakė Marija Bernotukė, 47 m., gyv. Pilviškiuose, gim. Griškabūdžio vls. Užrašyta 1936 m. LTR 842(44^{II}).

Užrašytojo pastaba: „Šis juokingas kvietimas kvieslio būna labai rimtai išpasakojamas. Vaikams žadamas bizūnas dėl to, kad kai jų daug susirenka, tai vienas kuris vyresniųjų priešaky liepia tabalą šokti. Ten ir būna bizūnu ar pančiu mušama.“

24. Lauktuvės

Senovės vestuvėse grįžus pulkui⁹⁹ iš bažnyčios po šliūbui¹⁰⁰ arba nuvykus į antrą šalį, atsilieka taip vadinamos lauktuvės. Veselnikai, pašalinės moterėlės lauktuvių prašo iš svočios, piršlio, abiejų jaunujų, pajaunių. Atlieka taip:

Išpuoštame trobos kampe, už papuošto stalo susėda visas vestuvininkų pulkas. Moterėlės, esančios troboj prie durų, pradeda prašyti lauktuvių, iš ko tikisi daugiau ko gauti, pav., svočia laikoma visokių gėrybių pilna. Ją apdainuoja:



*Eisim, seselės,
Svočios žiūrėti: (2x2)
Ar graži svočiutė,
Ar pasirėdžius? (2x2)*



*Tai da graži
Ponia svočia, (2x2)
Gražiai pasirėdžius,
Slaunai¹⁰¹ atsisėdus!*



*Raudoni veideliai
Kai obuolėliai,
Geltonos kaselės
Kai volungėlės,
Mėlynos akelės
Kai vosilkėlės!¹⁰²*

⁹⁹ Pulkas – čia jaunujų palyda vestuvėse.

¹⁰⁰ Šliūbas (lenk. ślub) – bažnytinės sutuoktuvių apeigos.

¹⁰¹ Slaunai (sl.) – puikiai, šauniai.

¹⁰² Vosilka (brus. *wasilok*, lenk. *wosilka*) – rugiagėlė.

Kai svočia toliau ramiai sau sėdi, į dainininkes nekreipia dėmesio ir nei nemano dar lauktuvių duoti, tada moterėlės toliau dainuoja:

– Svo - čiu - te ro - že, svo - čiu - te le - li - ja,
 dėl ko jū - sų, dėl ko jū - sų pa - briu - vė - liai gra - žūs?

– Svočiute rože,
 Svočiute lelija,
 Dėl ko jūsų, dėl ko jūsų
 Pabriuvėliai¹⁰³ gražūs? (2x2)

– Vil - niu - je kad pir - kti aukš - ta - jam kro - me - ly,
 už - tai mū - sų, už - tai mū - sų pa - briu - vė - liai gra - žūs!

– Vilniuje kad pirkti
 Aukštajam kromely¹⁰⁴,
 Užtai mūsų, užtai mūsų
 Pabriuvėliai gražūs! (2x2)

Jeigu dainuojama tas pats ant seserų, pajaunių, ant jaunosios, tai sakoma:

– Martele rože,
 Martele lelija,
 Dėl ko jūsų, dėl ko jūsų
 Plonos drobės¹⁰⁵ gražios? (2x2)

– Aš pati verpėja,
 Aš pati audėja,
 Užtai mūsų, užtai mūsų
 Plonos drobės gražios! (2x2)

Jeigu dainuojama ant vyrų – piršlio, jaunikio, brolių:

¹⁰³ Pabriuvėliai – senovinis ištekėjusių moterų kaktos papuošalas: puošnus kraštas, prisiūtas prie lankelio su trikampiu perlenktu ar plaukus apgaubiančiu tiuliu.

¹⁰⁴ Kromas (lenk. *kram*) – parduotuvė.

¹⁰⁵ Arba skepetėlė (užrašytojo pastaba).

– Piršleli mūsų,
Piršleli bijūne,
Dėl ko jūsų, dėl ko jūsų
Čeverykai¹⁰⁶ gražūs? (2x2)

– Vilniuje kad pirкта
Aukštajam kromely,
Užtai mūsų, užtai mūsų
Čeverykai gražūs! (2x2)

Jeigu svočia dar lauktuvių neduoda, nori, kad dar jai dainuotų, tai moterėlės svočiai pradeda daryti priekaištus:

Ar jū - su, svo - čiū - te, kvie - čiai ne - de - rė - jo?

Ar jū - sų mel - ny - kas mie - ge - lio no - rė - jo?

Ar jūsų, svočiule,
Kviečiai nederėjo?
Ar jūsų melnykas¹⁰⁷
Miegelio norėjo? (2x2)

Svočia iš užstalės ištraukia gabalą pyrago ir parodo dainininkėms, kad jos kviečiai užderėję ir melnykas sumalęs, bet dar joms neduoda. Tada jos dar balsiau šaukdamos klausia:

Ar jūsų, svočiule,
Miežiai nederėjo?
Ar jūsų pivoras¹⁰⁸
Miegelio norėjo?

Svočia iškėlusį parodo gėrimų, bet dainininkėms dar neduoda. Tada šios visai pasiunta ir su kojom bei rankom mušdamos piktai rėkia:

Jei - gu duo - sit, pri - sa - ky - kit, jei ne - duo - sit - at - sa - ky - kit:

gė - da mu - miems lauk - ti, sun - ku at - si - trauk - ti!

Jeigu duosit, prisakykit,
Jei neduosit – atsakykit:
Gėda mumiems laukti,
Sunku atsitraukti! (2x2)

¹⁰⁶ Arba kepurėlė (užrašytojo pastaba). Čeverykas (brus. *чаравік*) – batas.

¹⁰⁷ Melnykas (sl.) – malūnininkas.

¹⁰⁸ Pivoras (brus. *piwosap*, lenk. *piwosar*) – aludaris.

Kai piršliui dainuojama, tai sakoma:

Ar jūs ne - pa - ti - kot vil - ko ant ke - lio?
Ar ne - pa - bai - dè bė - rus žir - ge - lius?

Ar jūs nepatikot
Vilko ant kelio?
Ar nepabaidė
Bėrus žirgelius?

Ar neišbarstėt
Pyragėlius,
Ar neišlaistėt
Rincką vynelį?¹¹¹

Papasakojo ir padainavo Magdalena Girdauskienė (Šakočiūtė), 66 m.
Užrašyta 1936 m. Visas tekstas LTR 729, p. 92–95, dainos LTR 729(69, 70,
70b, 71–74, 74a).

25. Mezliava

Tarp kitų senovės vestuvių ceremonijų yra dalis jų, vadinama *mezliava*. Mezliava tai yra sumetimas, surinkimas auksų, dovanų jaunujų naudai. Atliekama taip:

Už ilgo aptiesto stalo viduryje sėdi vestuvių rūbuose jaunavedžiai. Iš jų dešinės (į juos žiūrint iš priekio) sėdi svočia. Prie savęs ji ant stalo pasidėjusi turi karvojų. Karvojus – tai tokia vestuvinė banda, nelyginant dabartinis tortas. Jaunavedžiai ties savim turi butelį vyno ir stiklelį. Kairėje pusėje jaunavedžių sėdi du vyrai – liudininkai. Jie prie savęs laiko krūvą lėkščių, kurių viena padėta ant stalo.

Vestuvių kvieslys, taip vadinamas *maršelka*, stovi šioj pusėj stalo, į publiką. Jis rankoje turi neilgą, tam tyčia padarytą, su apskritu bumbulu viename gale, lazda. Jis veda ceremonijas ir, sudavęs į lubas, pradeda kviesti mezliavai žodžiais:

– Kad čia pribūtų jaunas brolelis NN, apdovanotų savo seselę auksu sidabru. Kad ne auksu sidabru, nors meilium žodeliu. Jei ne meilium žodeliu, nors pakulų kuodeliu!

Maršelka taip kviesdamas įvardina brolio vardą ir pavardę. Taip šaukia visus: tėvą, motiną, brolius, seseris, gimines, kaimynus ir visus veselninkus. Žinoma, vis pritaikindamas žodžius, žiūrint, ką kviečia: senas tėvelis, sena močiūtė, jauna seselė, mielas kaimynas ir t. t. Kai šaukiamasis eina prie stalo, merginos pulkauninkės, esančios čia pat troboje, dainuoja:

¹¹¹ Šis posmas dainuojamas pagal antrąją melodijos dalį. *Melodijų rengėjos pastaba.*

Vai, ir a - tei - na mū - su bro - le - lis
 su bran - giom do - va - nė - lėm: su auk - su si - dab - rė - liu,
 su mei - liau - siais žo - de - liais, su auk - si - niais žie - de - liais.

Vai, ir ateina mūsų brolelis
 Su brangiom dovanėlėm:
 Su auksu sidabrėliu,
 Su meiliausiais žodeliais,
 Su auksiniais žiedeliais.

Baigus merginoms dainą, tuojau pasigauna veselninkės moterys, bobelės, pas duris sėdinčios, ir, kiek tik išrėkia, kelia alasą:

A - tei - na a - tei - na! At - ne - ša at - ne - ša! Į to - riel - ką į - me - ta!
 Į to - riel - ką į - me - ta! Ė è, į - me - ta! Ė è, į - me - ta!

Ateina ateina!
 Atneša atneša!
 Į torielką įmeta!
 Į torielką įmeta!
 Ė è, įmeta!
 Ė è, įmeta!

Bobelės tolei dainuoja, tikriau sakant rėkia, su kojom trypia, su rankom pliaukši, kol šaukiamasis neįmeta ką į lėkštę.

Jei šaukiamasis dovanodavo rublį, tai jam valia taip smarkiai pinigų trenkti į lėkštę, kad ta sudužtų. Tada liudininkai šukes atima ir į tą vietą padeda naują lėkštę sekančiam šaukiamajam. Pasakoja, kad kartais sudaužydavo gana daug lėkščių, bet jauniems tai apsimokėdavo, nes daug surinkdavo pinigų, o lėkštės seniau buvusios nebrangios.

Atidavusiam dovaną tenka jaunamartės pabučiavimas. Jaunamartė bučiuoja visus, kas tik jai ką dovanoja. Po jaunamartės pabučiavimo jaunas pilas šaukiamajam stiklėlį vyno, o sročia laužia karvojaus gabalą. Viso to stebėtojai dainuoja:

Rū - tų dar - žė - ly žy - di bi - jū - nė - lis, mū - sų bro - le - lis rinc - ką vy - ną gė - rė.
Gerk, bro - le - lis my - li - ma - sis,
Mūs šir - de - lėj lai - ko - ma - sis!

Rūtų daržely žydi bijūnelis,
Mūsų brolelis rincką vyną gėrė. (2x2)
Gerk, brolelis mylimasis,
Mūs širdelėj laikomasis! (2x2)

Kai ši - tą iš - ger - si, lius - tu - žį pa - kel - si! Ok vi - vat vi - vat
čie - la kum - pa - ni - ja, ok vi - vat vi - vat čie - la kum - pa - ni - ja?

Kai šitą išgersi, liustužį¹¹² pakelsi!
Ok vivat vivat čielas¹¹³ kumpanija,
Ok vivat vivat čielas kumpanija!

Taip išdainuoja tam, kuris gerą dovaną, ne mažiau rublio, dovanoja. Gi kurį matė į lėkštę mažiau rublio, tam pritaiko šiuos žodžius:

Mūsų daržely žydi bijūnelis.
Mūsų brolelis rudą brukę¹¹⁴ gėrė.
Gerk, broleli mylimasis,
Pijokėli¹¹⁵ raudonasis!
Kai šitą išgersi, šiknos nepakelsi.
Ok vivat vivat čielas kompanija,
Ok vivat vivat čielas kompanija!

Po to maršelka kviečia sekantį asmenį, ir viskas prasideda iš pradžios.

<...>¹¹⁶

Šitokia mezliava būna pavieniui – vienam jaunajam arba vienai jaunajai, ir abiems kartu. Dovanas duodavo ne tik pinigais, bet ir natūra: grūdais, gyvuliais, audiniais. Nuo vieno gautą dovaną liudininkai deda į šalį, taip kad ant stalo nieko nepaliekama, ir visi gali matyti, ką kuris dovanoja.

Papasakojo ir padainavo Magdalena Girdauskienė, 66 m. Užrašyta 1936 m. Visas tekstas LTR 729, p. 96–99, dainos LTR 729(75–77, 77a–f).

¹¹² *Liustas* (vok. *lust*) – linksnumas, džiaugsmas.

¹¹³ *Čielas*, -a (brus. *чэлы*, rus. *челы*) – visas, -a.

¹¹⁴ *Brukė* – tikriausiai *broga* (degtinės raugas).

¹¹⁵ *Pijokas* (lenk. *pijak*, brus. *пiяк*) – girtuoklis.

¹¹⁶ Praleidžiamas teksto fragmentas, kuriame pasakojama apie kitų vestuvinių apdainavimą ta pačia daina.

26. Jaunosios išleidimas į šalį

Atsibuvus visom ceremonijom pas jaunosios tėvus senovės vestuvės turi kitą, ne mažesnę dalį. Tai jaunosios išleidimas į šalį, veselnykų važiavimas į vyro namus. Dar išvakarėse, prieš išvykimą, būna jaunosios rūtų vainiko sudeginimas. Tam pažymėti yra daina. Jaunikis kalba:

♩=4

No - riu mie - go, čiu - čiu - lè - lio, ne - tu - riu kur gul - ti -
to - li ma - no tè - viš - kè - lè, ne - ga - liu nu - ei - ti.

Noriu miego, čiučiulėlio,
Neturiu kur gulti – (2x2)
Toli mano tėviškėlė,
Negaliu nueiti. (2x2)

Tave žalią į ugnelę,
O aš už bernelio: (2x2)
Tu ugnelėj bežėruosi,
O aš gailiai verksiu. (2x2)

Siųsčia paslą pas mergelę
Pažiūrėt, ką veikia: (2x2)
Skina pina vainikėlį
Žaliųjų rūtelių. (2x2)

Tavo žalio juodi dūmai,
Balti pelenėliai, (2x2)
O mą jaunai rūstūs žodžiai,
Gailios ašarėlės. (2x2)

Ji skydama, ji pydama
Su vainiku kalba: (2x2)
– Vainikėli žalių rūtų,
Kur aš tave dėsiu? (2x2)

Ši daina dainuojama deginant vainiką. Atsiveikinant dainuojama daina *Nekentei, močiute, nekentei, širdelė*. Dainuoja dar ir kitokias atsiskiriant dainas, tik visų jų dainininkė į galvą nebesuima. Viena iš jų tokia:

♩.2

Kad rū - tų dar - že - lis už - si - vė - rė, bro - le - liai se - se - lę ša - lin va - rė.
var.
Iš pul - ko se - se - lių vie - ną iš - sky - rė, gel - to - nas ka - se - les bro - liai iš - py - nė.

Kad rūtų darželis
Užsivėrė,
Broleliai seselę
Šalin varė.

Iš pulko seselių
Vieną išskyrė,
Geltonas kaseles
Broliai išpynė.

Pas močiutę augau
Lepūnėlė,
Vygelėj gulėjau
Mažiutėlė.

Bovijo¹¹⁷ raudonu
Obuolėliu,
Gėrėjos patogiais
Skaisčiais veideliais.

Pabudau rytelį
Žiovaudama,
Šaukiaiu motinėlę
Gailiai verkdama.

Tai dėkui močiutei
Už auginimą,
O senam tėveliui
Už išleidimą.

Ateina močiutė
Dainuodama,
Margąją vygelę
Liūliuodama.

Oi, tiktai nedėkui
Motinėlei,
Kam mane padavei
Pas anytėlę.

Čiūčiavo liūliavo
Ant rankelių,
Pastatė ilsėtis
Ant savo kelių.

Oi, vargios ten, vargios
Mano dienužės,
Per skaisčius veidelius
Ried ašaružės.

Toliau dainininkės ramina jaunąją, kad namuose tiek daug neverktų:

Moderato $\text{♩} = 2$
Vidutiniai

Cit, ne - ver - kie, se - se - le, ra - myk sa - vo šir - de - lę,
tu pri - si - verk - si ry - toj ry - te - lį pas a - ny - tos klė - te - lę.

Cit, neverkie, sesele,
Ramyk savo širdelę,
Tu prisiverksi rytoj rytelį
Pas anytos klėtelę. (2x2)

Ims rūtų vainikėlį,
Dės baltą nuometėlį,
Vai, mindžios barstys žalią rūtelę
Po anytos klėtelę. (2x2)

¹¹⁷ *Bovyti* (brus. *бавіць*, lenk. *bawić*) – raminti, linksminti.

Kada atvažiuoja svodba į vyro šalį, čia būna ilgos priėmimo ceremonijos. Pirmiausia sutikimo maršas, kuriuo muzikantai prašo lauktuvių:

Vai, la - bas la - bas, mūs jau - na - ve - dė - liai,
gram - dyk ki - še - ne dreb - nų pi - ni - gė - lių nors rub - liu - ką!

Vai, labas labas,
Mūs jaunavedėliai,
Gramdyk kišene
Drebnu¹¹⁸ pinigėlių
Nors rubliuką! (2)

O kad ne rub - liu - ką, tai nors de - šim - tu - ką,
kad ne de - šim - tu - ką, tai nors tre - čio - kė - lį ant pa - pe - ro - sė - lių!

O kad ne rubliuką,
Tai nors dešimtuką,
Kad ne dešimtuką,
Tai nors trečiokėlį¹¹⁹
Ant paperosėlių!

Muzikantai dar nugrajina be žodžių toliau, bet dainininkė negali tai pakartoti. Sutinkant grajina tą maršą įvardindami atskirai visus atvykusius veselninkus. Ta pačia melodija dar sako:

Gramdyk kišene
Dailių dovanėlių
Nors cukierką¹²⁰, (2x2)
O kad ne cukierką,
Tai nors tabokierką!

Šį maršą grajina ir kitais atvejais.

Atėjus veselninkams į trobą, čia vietiniai apsėda stalus ir tyčia neduoda atkeliavusiems vietos, kol tie nesusipranta duoti šiems kokių lauktuvių. Tuo tarpu apdainuojama svočia ir broliai, pritaikant jiems žodžius:

¹¹⁸ Drebnas (drabnas, lenk. *drobny*, brus. *дробны*) – smulkus, mažavertis.

¹¹⁹ Trečiokas – senovinė trijų grašių vertės sidabrinė moneta.

¹²⁰ Cukierka (lenk. *cukierek*) – saldainis.



*Prašom, svočiute,
Pas pečių sėstie! (2x2)
Tai pirktas, tai rinktas,
Tai išvaduotas! (2x2)*

Jei svočia greit lauktuvių neduoda, tai ją dar taip apdainuoja:



*Kai svočiutė šokinės,
Šokinės, šokinės -
Penki pūdai¹²¹ subinės,
Subinės, subinės! (2x2)*



*Kai svočiutė atsisės, atsisės -
Penki pūdai subinės! (2x2)*

Šiuos žodžius dainuojant kai kas tyčia šoka pamėgdžiodamas kretančią svočią. Būna ir taip, kad pati svočia trepsėdama šoka.

Kai ateina piršlys, jį apdainuoja:



*Piršly piršly,
Kalės liežuvi! (2x2)
Piršai mūsų sesutę,
Gyrei gerą vietutę.*

¹²¹ Pūdas – rusų svorio matas (16,3 kg).

Musical notation for the first system of the song. It consists of two staves. The first staff is in 3/8 time and contains the melody for the first two phrases: "Pirš - ly" and "pirš - ly,". The second staff is in 3/4 time and contains the melody for the third phrase: "ka - lės lie - žu - vi!".

*Piršly piršly,
 Kalės liežuvi, (2x2)
 Sakei, vario varteliai,
 Zerkoliniai¹²² langeliai.*

*Piršly piršly,
 Kalės liežuvi, (2x2)
 Išdaužyti langeliai,
 Sulaužyti varteliai!*

Musical notation for the second system of the song. It consists of two staves. The first staff is in 3/8 time and contains the melody for the first two phrases: "Pirš - ly" and "pirš - ly,". The second staff is in 2/4 time and contains the melody for the third phrase: "pirš - le - li me - la - gi!".

*Piršly piršly,
 Kalės liežuvi, (2x2)
 Piršly piršly,
 Piršleli melagi!*

Šią melodiją dainuodami veselnikai šoka šočą: susikabina rankom pora ir, vietoj stovėdama, sulig taktu *Piršly piršly* vyras kairę koją, moteriškė dešinę meta į šalį ir vėl vieton pristato. Dainuojant *kalės liežuvi* pakeičia kojas iš antros pusės ir iš ramios padėties padaro šiuos judesius: 1) koją meta į šalį; 2) į užpakalį; 3) pristato prie stovinčios kojos; 4) vėl meta į šalį; 5) vėl pristato prie kojos. Dainuojant *Piršai mūsų sesutę* ir *Sakei, vario varteliai* sukasi kaip polką šokdami, tik tūpčiodami ir į šalis svyruodami.

Piršlį ta pačia daina apdainuoja ne tik tuo vienu atveju ir iš abiejų pusių veselnikai. Bendrai, piršlys senovės vestuvėse buvo reikalingas, bet iš išorės žiūrint, kaip ir nekenčiamas, niekinamas asmuo.

Kai jaunamartę rengia, ją vedasi į seklyčią ar klėtį, sodina ant kėdės. Broliai, stovėdami užpakaly jaunamartės, ima nuo galvos vainiką, o jaunamartės

¹²² *Zerkolinis, -ė* (sl.) – veidroдинis, -ė.

vyras atneša nuometą ir nori uždėti jaunajai ant galvos. Jaunamartė nesiduoda, meta nuometą šalin ir neatiduoda broliams vainiko. Taip kartoja kelis kartus. Tuo metu merginos pulkaunyškės dainuoja:

Leng - vu - mas, gra - žu - mas vai - ni - kė - lio,
bjau - ru - mas, sun - ku - mas nuo - me - tė - lio!

*Lengvumas, gražumas
Vainikėlio,
Bjaurumas, sunkumas
Nuometėlio!*

Vai - ni - kė - lį už - si - dė - jus gra - žu pa - žiū - rė - tie,
už - si - dė - siu nuo - me - tė - lį - kaip gi - rios lau - žė - lis!

*Vainikėlį užsidėjus
Gražu pažiūrėtie,
Užsidėsiu nuometėlį –
Kaip girios lauželis!*

Pagaliau vyras netekęs kantrybės greitai užspaudžia nuometą ant galvos ir jaunamartę pabučiuoja. Tada jau su vainikėliu viskas baigta, jaunamartė gėrėsi nuometu, o dainininkės tom pačiom meliodijom dainuoja permaintytus žodžius:

*Lengvumas, gražumas
Nuometėlio,
Bjaurumas, sunkumas
Vainikėlio!*

*Nuometėlį užsidėjus
Gražu pažiūrėtie,
Užsidėjus vainikėlį –
Kaip girios lauželį!*

Ant lie - pos len - te - lės nuo - me - tus skal - biau,
ant Du - no - jė - lio gra - žiai iš - plo - viau.

Ant liepos lentelės
Nuometus skalbiau,
Ant Dunojėlio
Gražiai išploviau.

Kad būčiau žinojus
Tą gražumėlį (lengvomėlį),
Būčia nešiojus
Pas motinėlę!

Aprenkus jaunąją nuometu, bobelės ir bendrai visi veselnikai keliskart dainuoja:

Vis - ko ga - vom, vis - ko ga - vom, ir mar - te - lę ga - vom!
Visko gavom, visko gavom,
Ir martelę gavom! (2x2)

Po visa tai muzikantai užgroja ir jaunieji eina šokti. Dainininkės dainuoja:

Už - gra - ji - no mu - zi - kan - tai, iš - ėj vi - sa svod - ba šok - ti,
ir jau - na - sis su mer - ge - le pas - ku - ti - nį jau kar - te(lį).

Užgrajino muzikantai,
Išėj visa svodba šokti,
Ir jaunasis su mergele
Paskutinį jau kartelį.

Klausė kunigs, vargamistra:
– Kokia yra širdis tavo?
– Širdis pusiau apmirusi,
Velyk būčia negimusi.

Kunigs gieda antiponą¹²³,
Vargamistra¹²⁴ ant vargonų.
Žiedai blizga, vainiks vysta
Prieš kunigą namiesnyką¹²⁵.

¹²³ Antifona – dviejų chorų ar solisto ir choro pakaitinis giedojimas.

¹²⁴ Vargamistra – vargonininkas.

¹²⁵ Namiesnykas (sl.) – lkz.lt šito žodžio neaiškina. Rusų kalba tai reiškia vietininką. Tikriausiai sietina su dvasininku kaip Kristaus vietininku.

Velyk būčia negimusi,
 Nei į vargą įpuolusi,
 Nei į vargą įpuolusi,
 Šelmį bernelį gavusi.

Ein panelė per šventorių,
 Lelijėlė per šventorių,
 Visi žmonės pirštais rodo
 Ant panelės vinčiavotos.

a tempo

Sėsk, mer - ge - le, į tą suo - lą, jau tau šian - dien taip iš - puo - la.
 Reik jai drus - kos ir kiau - ši - nių, tai bus ge - ra gas - pa - di - nė.

Sėsk, mergele, į tą suolą,
 Jau tau šiandien taip išpuola.
 Reik jai druskos ir kiaušinių,
 Tai bus gera gaspadinė!

Papasakojo ir padainavo Magdalena Girdauskienė, 66 m. Užrašyta 1936 m. Visas tekstas LTR 729, p. 100–106, dainos LTR 729(78–88).

27. Marčpietys

Senovės vestuvių dalis, taip vadinamas *marčpietys*, atsibūna tenai ir tada, kur jaunieji gyvena: jei marti turi iš savo namų išeiti, tai marčpietys būna vyro šalin nuvykus. Jei nuotaka užkurinė, kitaip sakant, vyrą parveda į savo namus, tai ir marčpietys būna jos name.

Marčpietys, nors turi žodžio sąvoką nuo pietų, bet prasideda visuomet vakare – su žiburiais. Trobos krištasalė – kerčia, kur sėdės jaunavedžiai – būna išpuosta visokiais parėdais ir uždegamos žvakutės. Kas turtingi, tai ne tik kerčia, bet ir visus namus iliuminuoja žvakutėmis. Sulaukiant marčios atvykstant į šalį čia būna, jei tik vėjo nėra, degančiom žvakėm apstatytas visas kiemas.

Marčpietį pradeda kvieslys su piršliu. Jie atneša jaunamartės karvojų (neva tortas) ir vyno butelį ant stalo. Taip pat ir pečenką. Ateidama svočia nuo savęs vėl padeda ant stalo bandą pyrago ir porą bonkų šnapso ar kito gėrimo. Kitus valgius ant stalo sukrauna tam tyčia esančios šeimininkės. Valgiai būna tik šalti. Tada atvedama jaunosius. Juos veda: jaunąjį piršlys, o jaunąją svočiolas¹²⁸.

Jaunieji sėda į kerčią trobos, ties kampu stalo. Į stalą sėda ir visas svotbos pulkas. Prisilaikoma šios tradicinės tvarkos: skaitant nuo kairės (žiūrint į juos) į dešinę apie stalą sėdi: stalo gale piršlys, šalia jo kairės rankos svočia, kerčioj jaunasis, toliau jaunoji, svočiolas ir svotai bei pamergės, ant galo, kitaip sakant, apėjus ratui apie visą pokylio stalą, kuris pagal reikalą būna ilgesnis ar trumpesnis, šalia piršlio dešinės randasi kvieslys. Giminės ir svečiai tuo tarpu sėdi suoluose prie atskiro stalo arba ir be jo. Vaisės pradeda piršlys: paima vyno bonką, pripilia stiklėlį (kuris visam stalui būna vienas, taip kad kol apeina eilė, kiti gali ir užtrokšti negaudami gėrimo...). Piršlys, _____
 užgerdamas svočią, į ją kalba:

¹²⁸ Svočiolas – svočios vyras.

– Sveika būk, svočiute, balta lelijėle (jei svočia senesnė, tai sako raudona radastėle)!
Dabar mudu gersim, paskui padainuosim!

Svočia, gavusi stiklelį, abejoja:

– Ar sėt, ar ne - sėt a - vi - žė - lės grū - dą,
o ar gert, ar ne - gert stik - le - lį į dug - ną?

– Ar sėt, ar nesėt
Avižėlės grūdą, (2x2)
O ar gert, ar negert
Stiklelį į dugną? (2x2)

– Reik sėt ir pasėt
Avižėlės grūdą, (2x2)
Reikia gert ir išgert
Stiklelį į dugną! (2x2)

Svočiai dainuoti padeda visi dalyviai. Dabar svočia išgeria stiklelį ir dainuoja toliau:

Kai gė - riau, tai pa - ti - ko, kai iš - gė - riau, nei ne - li - ko - sal - du y - ra!
Tos sal - džios a - riel - kos!

Kai gėriau, tai patiko,
Kai išgėriau, nei neliko –
Saldu yra! (3x2)
Tos saldžios arielkos!

Paskutinėj melodijos eilutėj užrašyti du variantai: „Saldu yra!“ ir „Tos saldžios arielkos!“ Mat kai kas šitą visą melodiją užbaigdavo pirmuoju posakiu, o kai kas antruoju, bet abu paeiliui kartu nedainuojami.

Svočiai stiklelį išgėrus ir draug su visais nudainavus, dabar užveda piršlys, kuriam taip pat visi pritaria:



Išgėrė išrijo

Visą į dugną! (2x2)

Svočia su visu choru piršliui atsako:



Tai gėriau išrijau,

Kad saldu yra! (2x2)

Dabar svočia pripilia stiklę ir duoda jaunajam. Tuo tarpu visų dainuojama:



Ristum ristum ristuzėlį,

Krišpolinį stiklužėlį

Į dugną! (2x2)

Jaunasis, kaip ir svočia, abejoja, ir todėl vėl visų kartojama:

– Ar sėt, ar nesėt

Avižėlės grūda, (2x2)

O ar gert, ar negert

Stiklę į dugną? (2x2)

– Reik sėt ir pasėt

Avižėlės grūda, (2x2)

Reikia gert ir išgert

Stiklę į dugną! (2x2)

Bet jaunasis delsia ir nesiryžta stiklę gerti. Tada visa besieda (dalyviai) dainuoja:

♩=3
 O kas ši - tą, o kas ši - tą stik - lu - žė - lį ne - iš - gers,
 to jau - no - jo mer - ge - lę vil - ke - lis tur pa - pjaut!

O kas šitą, o kas šitą
 Stiklužėlį neišgers,
 To jaunojo mergelę
 Vilkelis tur papjaut!

Jaunasis ryžtasi stiklelį išgerti ir ankstyvesne melodija dainuoja:

Bevelyčiau bevelyčiau
 Stiklužėlį išsigert,
 O ne mano mergužėlę
 Vilkelis tur papjaut!

Dabar jaunasis išgeria ir sako, kaip aukščiau užrašyta – „Kai gėriau, tai patiko“ ir t. t. – iki galui, su visais priekaištais, kam išgėrė. Po visam jaunasis stiklelį perduoda jaunajai, ir visos dainos vėl dainuojamos nuo pradžios. Taip stiklelis ilgai ilgai eina iš rankų į rankas, kol apsuka visą ratą, visą stalą. Kai kur dar be surašytų dainų jaunimas išsidainuoja ir kitokias, kurių visų dainininkė nebe pamena. Čia galima paminėti ankstyvesniuose rinkiniuose mano įrašytas gėrimų dainas, pav., *Tu stikleli krišpolini, arielka geltona* ir t. t. Po besiedos vaišių-gėrimų, į pusę įvalgius, renkasi kiti svobdos dalyviai, kurių tikslas iš visos besiedos, viso pulko gauti sau dovanų. Pirmiausia ateina muzikantai ir iš eilės kreipiasi į piršlį:

Allegretto *♩=3*
Kaip einant
 La - bas va - kars, mū - sų pirš - le - li, la - bas va - kars, rau - dons pu - ti - nė - li!
 Oi, ką duo - si, mū - sų pirš - le - li, oi, ką duo - si, rau - dons pu - ti - nė - li?
 Krapš - tyk ki - še - nė dreb - nų pi - ni - gė - lių! Rub - liu - ką, rub - liu - ką mū - sų mu - zi - kan - tam!
 Rub - liu - ką, rub - liu - ką mū - sų mu - zi - kan - tam! 4. Jei ne rub - liu - ką, tai nors ka - pei - kiu - ką,
 jei ne ka - pei - kiu - ką, tai nors penk - gra - šiu - ką ant pa - pi - ro - sė - lių!

Oi, ką duosi,
Mūsų piršleli,
Oi, ką duosi,
Raudons putinėli?

Jei ne rubliuką,
Tai nors kapeikiuką,
Jei ne kapeikiuką,
Tai nors penkgrašiuką
Ant paperosėlių!

Krapštyk kišenę
Drebny pinigėlių!
Rubliuką, rubliuką
Mūsų muzikantam! (2x2)

Muzikantai, pagrajinę su žodžiais, toliau maršą varo be žodžių. Gavę ką dovanų iš piršlio, toliau iš eilės sveikina svočia, jaunąjį, jaunąją ir t. t., kartodami tuos pačius žodžius, tik įvairiai numoduliuodami – žiūrint kam dainuoja ir ko prašo. Apėję visus pasišalina.

Bendrai apie muzikantus reikia pasakyti štai kas: seniau veselijų kapelija sudarė tik du skripkai¹²⁹ – skripkoriai – muzikantai. Vienas jų vedavo ploniu, kitas storiau. Prieš kokią 40 metų atsirado dar kliernata¹³⁰ ir didelė skripka. Taip ir vadina – *dičkė, didelė skripka*, t. y. basetlia. Dainininkės patėvis Piečiukaitis (68 m.) tvirtina, kad šitokia kapelija ne bile kam buvusi prieinama – atseit, labai puiki. Tik vėliau jau atsirado armonikos, ant kurių iš pradžių grieždavo rusai. Bet ir dabar dar šiam visam krašte veselijose vyrauja smuikų muzika. Nors, pastebi dainininkė, dabar nebe tie čėsai ir muzikantai baigia išnykti. Dabar puošnias veselijas mažai kas kelia, o visokius vakarėlius ant triūbų šoka.

Po muzikantų ateina dainuodamos moters, merginos.

Oi, ei - sim ei - sim, ei - sim, se - su - tės,
ei - si - me, se - su - tės, pirš - lio žiū - rė - tį!
ar gra - žus, ar pui - kus, mū - sū pirš - le - lis?
ar gra - žus, ar pui - kus, ar pa - si - rė - dęs?

Oi, eisim eisim,
Eisim, sesutės,
Eisime, sesutės,
Piršlio žiūrėti:
Ar gražus, ar puikus,
Ar pasirėdęs?

Oi, gražus tai gražus
Mūsų piršlelis,

¹²⁹ Skripkas (sl.) – smuikas.

¹³⁰ Kliernatas – klarnetas.

Tai pui - kiai pa - si - rė - dęs, tai slau - niai at - si - sė - dęs,
 už bal - to sta - le - lio ant kle - vo suo - le - lio tai dai - liai sė - di!

Tai puikiai pasirėdęs,
 Tai slauniai atsisėdęs,
 Už balto stalelio
 Ant klevo suoloelio¹³¹
 Tai dailiai sėdi!

Jo baltos rankelės
 Kai gromatėlės,
 Raudoni veideliai
 Kai obuolėliai,
 Geltoni ūseliai¹³²
 Kai kvietužėliai.¹³³

Tai dai - lus, tai pui - kus mū - sų pirš - le - lis,
 tai dai - lus, tai gra - žus rau - dons pu - ti - nė - lis,

Tai dailus, tai puikus
 Mūsų piršlelis,
 Tai dailus, tai gražus
 Raudons putinėlis,

Tai puikiai pasirėdęs,
 Tai slauniai atsisėdęs,
 Už balto stalelio
 Ant klevo suoloelio
 Tai dailiai sėdi!

Kur svo - čiutė sėdėjo, ten re - ze - tos kve - pė - jo.
 Kur pirš - le - lis sė - dė - jo, ten bi - jū - nai kve - pė - jo.
 Tai dai - lus, tai gra - žus mū - sų pirš - le - lis!

Kur svočiutė sėdėjo,
 Ten rezetos kvepėjo,
 Kur piršlelis sėdėjo,
 Ten bijūnai kvepėjo!
 Tai dailus, tai gražus
 Mūsų piršlelis!

¹³¹ Du pirmieji taktai dainuojami du kartus. Ši eilutė, matyt, dainuojama ta pačia melodija, kaip ir „Už balto stalelio“.

¹³² Rankraštyje nurodomas galimas variantas *plaukeliai*.

¹³³ Var. *volungėlė*. Visas posmas dainuojamas kaip „Eisime, sesutės...“

Ar ži - nai, pirš - le - li, ko mes čia a - tē - jom,
ar ži - nai, šir - de - le, ko mes čia a - tē - jom?

Oi, ži - nai, oi, ži - nai, mū - sų pirš - le - li,
oi, ži - nai, oi, ži - nai, mū - sų šir - de - le.

No - rim, pirš - le - li, sal - džios a - riel - kos,
no - rim, šir - de - le, bal - to py - ra - go.

Ar žinai, piršleli,
Ko mes čia atėjom?
Oi, žinai, oi, žinai,
Mūsų piršleli,
Oi, žinai, oi, žinai
Mūsų širdele!

Norim, piršleli,
Saldžios arielkos,
Norim, širdele,
Balto pyrago.

Už tai su - è - jom, už tai su - si - rin - kom!

Jei duo - si - pris - ta - tyk, jei ne - duo - si - at - sa - kyk!
Jei - gu duo - si - dė - ka - vo - sim, jei ne - duo - si - iš - ko - lio - sim!

Da - ry - sim sto - ro - nę - pirš - le - lį ko - ro - sim.
Bus pirš - le - liui gė - da už sta - lo sė - dė - ti.

Užtai suėjom,
Užtai susirinkom!
Jei duosi – pristatyk,
Jei neduosi – atsakyk!

Darysim storonę –
Piršlelį korosim.
Jei duosi – dėkavosim,
Jei neduosi – iškoliosim,
Bus piršleliui gėda
Už stalo sėdėti!

Jeį piršlys nenori duoti arba vilkina, tada dainininkės ta pačia gaida kolioja:

Piršlelis besarmatis!
Piršlelis begėdis!
O ar tau ne gėda
Už stalo sėdėti?

Dar toliau dainininkės, kaip anksčiau piršlį gyre, tai dabar atvirksčiai išversdamos vis peikia, vis išjuokia. Jeigu jau piršlys ką duoda, tada dėkavoja:

Oi, dė - kui tai dė - kui mū - sų pirš - le - liui
už sal - du vy - ne - lį, už py - ra - gė - lį!

*Oi, dėkui tai dėkui
Mūsų piršleliui
Už saldu vynelį,
Už pyragėlį!*

Atsiėmusios dovanas nuo piršlio, dainininkės kreipiasi į svočią, į jaunosius, ir taip visu ratu kartodamos tuos pačius dainų motyvus, tik įvairiai numoduliuodamos, žiūrint į ką kreipiasi ir ko prašo. Užbaigusios savo rinkliavą, dainininkės traukiasi kur į kerčią, sėdasi apie stalą ir vaišinasi gautomis dovanomis.

Po dainininkių paskutiniai ateina taip vadinami „šėrikai“. Tai yra pulko žirgų dabotojai, šėrikai. Jie ateina tyčia šiaudų grįžtėmis persirišę, rankose su botagais ar taip pat šiaudiniais kančiais – bizūnais. Jie atskirai kiekvieno, kaip muzikantai ar merginos, neprašo dovanų, bet iš karto kreipiasi į visus:

A - tė - jo šė - ri - kai, a - riel - kos gė - ri - kai.
A - riel - kos gė - ri - kai, py - ra - go ė - di - kai.
Pa - žiū - rėk, svod - be - le, o ko jie čia nor'?

Jie nor', jie nor' sal - džios a - riel - kė - lės,
jie nor', jie nor' bal - tu py - ra - gė - lių!

*Atėjo šėrikai,
Arielkos gėrikai.
Arielkos gėrikai,
Pyrago ėdikai.
Pažiūrėk, svodbele,
O ko jie čia nor'?*

*Jie nor', jie nor'
Saldžios arielkėlės,
Jie nor', jie nor'
Baltų pyragėlių!*

Gavę specialiai šėrikams surištą punda dovanų – gėrimų, valgių – pastarieji išsinešina. Dabar visa svodba vėl valgo, geria ir dainuoja bendrai pokylių dainas. Vėloj naktį marčpietys baigiamas – visi eina gulti.

Papasakojo ir padainavo Marija Bernotukė, 47 m. Užrašyta 1936 m.
LTR 842(49–56).

Iš Vlodo Kulboko užrašų

Autobiografija

Gimiau 1908.IV.06 Našiškių k., Vilkaviškio vls. ir apskr. Tėvai – Motiejus ir Barbora Galeckiūtė Kulbokai, stamboki ūkininkai. Iš gausios šeimos išlikusių gyvų penkių vaikų aš pats mažiausias.

Motinos visai neatsimenu: ji mirė man einant antrus metus. Mane mažą išsivežė auginti motinos motina – senelė B. Galeckienė į Dabkiškių kaimą, netoli Gižų. Ten ir augau ligi kokių septynerių metų. Senelė, didelė senovės, jos papročiu, rūbų, dainų mėgėja, labai mane mylėjo, atstojo man tikrąją motiną, įkvėpė pamėgimą senovės ir ypač dainų.

Kai reikėjo eiti į mokyklą, parsivežė tėvas namo – su riksmu, su slapstymuisi – taip gaila buvo senelių, taip baisu važiuoti į tėviškę, kur pamotė buvo.

Alksnėnų pradžios mokyklą lankiau dvejus metus. Paskui kokius metus pasirengęs kartu su broliu įstojau į Vilkaviškio „Žiburio“ gimnaziją. Joje mokiausi 1919–1926 m. Gimnazijoje buvau apysilpnis mokinys. Lengviau mėgau skaityti knygas, žurnalus, kaip pamokas. Dar pusė bėdos su kalbom, istorija, fizika, bet amžinas vargas su matematika. Ir dabar negaliu ramiai žiūrėti į matematikos knygas – ji tiek man įkyri, tiek sukelia apyprasčių atsiminimų.

Su mokytojais gyvenau be peštynių, bet iš tolo, ne taip, kaip dabar pats ir kiti darau su mokiniais. Dabar kiti laikai. Mėgau visus lietuvių kalbos mokytojus, ypač kun. A. Dailidę, p-lę Šaltenytę ir kun. A. Juraitį. Dalyvavau moksleivių organizacijose.

Baigus gimnaziją mirė tėvas. Tėvui mirus dėl savo silpnos sveikatos metus laiko pertraukiau mokslą.

1927 m. rudenį įstojau į Lietuvos universitetą, Humanitarinių mokslų fakultetą. Pagrindu pasiemiau lietuvių literatūrą, šalutinėms šakoms – prancūzų literatūrą ir pedagogiką. Taip pat dalyvavau studentų organizacijose. Be galo mėgau teatrą, lankiau 2–3 kartus per savaitę. 1932 m. universitetą pabaigiau.

1933–1934 m. mokytojavau Plungės Mokytojų seminarijoje, nuo 1934 m. rudens – Pasvalio P. Vileišio V. V. Aukštesniojoje Komercijos mokykloje. Dėstau lietuvių kalbą, vadovauju literatūrai būreliui (leidžiam laikraštį – „Kūrybos barus“), režisuojau gimnazijos vaidinimus.

Dar gimnazijoje kun. Astrauskas, lietuvių kalbos mokytojas, paskatino rinkti lietuvių kalbos žodynui žodžius. Ir pradėjau. Paskui gerą jų pluoštą surinkau būdamas universite ir vėliau.

Mūsų šeimoje beveik visi dainininkai, ypač mano senelė, motina, sesers. Tai dainų pamėgimą gavau iš savo šeimos. Iš mažens pamėgau dainuoti ir pats sau dainų rinkinį pradėjau rašyti 1920.VI.25. Užsirašinėdavau paprastai iš tarnų. Tokių dainų rinkinių ir dabar rastum pas ne vieną kaimo dainininką. Jau tada surašydavau mažutę dainos metriką – dainininkę ir datą.



Vladas Kulbokas

1936 m.

B. Savsenavičiaus nuotr.

LTRFt 410

Geroką dainų pluoštelį užrašiau 1927 m. iš minėtosios savo senelės. Man matos, šios dainos iš mano rinkinių ir bus pačios vertingiausios.

Nuosekliau ir uoliau dainas ir šiaip tautosaką ėmiau rinkti įstojęs į universitetą. Paskatindavo mus, studentus, prof. M. Biržiška. Paskui sužinojau ir apie Tautosakos Komisiją. Ten gavau reikiamų pamokymų ir pradėjau kur priedamas tautosaką rinkti. Daugiausia rinkau dainas – jos man patinkiausios jau iš seniau. Paskui ėmiau nebeskirti ir ką kur gaudamas užrašinėti. Rinkau daugiausia savo tėviškėj, Našiškių kaime, Vilkaviškio vls. ir apskr. Be to, Gaisrių k. Pilviškių parapijoje pas savo seserį, vis daugiausia iš tarnų, darbininkų, kokių senų žmonių. Rinkdavau žiemos vakarais, per darbymečius (pvz., patogus daržų valymas: atsisėsi ant runkelių krūvos, pasiimsi bloknotą ir valai). Pagiri dainininkes ar pasakotojas, pavaišini obuoliais, saldainiais ir rašyk. Su kaimo žmonėm esu gana supratęs, manęs nesibaido ir mažai besivaržo – pats mėgstu su jais padirbėti, pasišnekėti ir padainuoti. Dažnai ir paaiškinu, kam renku, pasakau, kad dainininkų vardai pavardės liks knygoje amžiams, nurodau tautosakos reikalingumą mokslui. Sunku išgauti dainuškų – vis mat aš ne savas žmogus, kaip čia imsi ir zaunysi. Tenka rašyti iš bernų, pusbernių kur po vieną nutvėrus ir prižadėjus, kad nerašysiu pavardės.

Rašau į bloknotus, užrašų knygutes, paskui jau perrašau į didelius popierio lapus. Visi juodraščiai pas mane ir tebėra. Pasakas daugiausia rašau žodis žodin. Beje, jei svetimesni žmonės, tenka ir slaptomis užrašinėti, pvz., dainuojant greitam kambary užrašai arba po stalu pasižymi patarles, burtus, žodžius – kam nugąsdinti įsitauškėjusį kaimo filosofą ar volungę dainininkę. Atsimenu, kaip pas seserį viešėdamas prie stalo užsirašiau porą jų kaimyno, sulietuvėjusio vokiečio, posakių. Žmogelis nusigando, dirst dirst į šeimininkus, į mane ir sako:

– Jau aš, turbūt, ką negerai prasitariau.

Paskui teko jis raminti, bet vis kreivai žiūrėjo į mano bloknotą. Senesnė žmonės dažnai atsisakinėja nieko nežiną, ką žiną – kas esą niekai. Įsikalbėjus, paklausinėjus ima birti kaip iš maišo. Aš paprastai „neabejoju“ jų pasakojimų tiesa, sakysim, užbūrimų, vaiduoklių – tai žmonės jau mieliau sako. Kartais ir pats ką trumpai apsakau, ir taip į darbą įsivažiuojam. Atlyginimas pasakotojams – geras žodis, saldainiai, obuoliai, papirosai, kartais ir pinigai, ypač neturtingesniems daugiau papasakojusiems. Aiškiai matau, kad geriau dar sektųsi užrašinėti, jei gerčiau ir rūkyčiau. Pastebėtina, kad pradeda atsirasti agentų, kurie man nurodinėja gerus pasakorius, kartais net į namus atveda. Mano pasakotojai vėliau domisi, klausinėja, ar dar knygoje nėra. Tenka raminti ir aiškinti, kad tokie dalykai ne vienos dienos darbas. Kartais pastebiu, kad žmonės ir garbe sau laiko, jei iš kurio rašai. Sunku ką išgriebti iš ypačiai pamaldžių moterėlių, jos dažnai lyg ir nuodėme laiko tokius svietiškus¹³⁴ darbus. Geriausia su linksmis, *svietavais*¹³⁵ žmonėmis.

Patapęs mokytoju pirmais metais Žemaičiuos maža ką su mokiniais šioj srity nuveikiau – trūko man laiko tam atsidėti, bet dabar matau – negerai dariau praleidęs tokią progą (pasisakysiu tiesą: kitai silpnybei tai buvo laiko – senoms knygoms ir laikraščiams meškerioti!).

Pasvaly su mokiniais taip dirbam: literatų būrely ir per pamokas

¹³⁴ *Svietiškas* (sl.) – pasaulietiškas.

¹³⁵ *Svietavas* (sl.) – kuris mėgsta bendrauti su žmonėmis, daug kur buvęs, daug matęs.

(nuo trečiosios klasės – žemiau nedėstau) keliu tautosakos klausimą. Su trečiais iš kirčiuotos chrestomatijos pradžia skaitome atskirų tautosakos pavyzdžių, toliau ir individualinės kūrybos pavyzdžių. Pasinagrinėjam atskiras tautosakos rūšis, aš pasakau iš atminties pavyzdžių, jie pasako. Bet visų norinčių pasakoti ir išklausti nėra laiko, tai pasiūlau namie užrašyti ir nurodau kaip. Rašo uoliai. Ketvirtoji klasė mažiau tesustojam prie tautosakos, ir jie mažiau užrašo. Penktoji klasė – uoliausi rinkėjai – ir iš įdomumo, ir iš pareigos, ir dar kitų atžvilgių. Penktokams laikau tiesiogine pareiga tautosaką rinkti, bet, bijodamas falsifikacijų, ne griežtai išreikalauju, kas negali – ir visai atleidžiu. Šeštoje klasėje paprastai renka tautosaką didesnieji jos mėgėjai. Į koki būrelį nesame susibūrę, nes vis tiek pats svarbiausias darbas tenka kiekvienam atskirai dirbti, o pasiaiškinti, kas reikia, pasiaiškiname per pamokas ar literatų susirinkime.

Vladas Kulbokas

1936.VIII.12.

Našiškių k., Vilkaviškio vls. ir apskr.

Smulkiųjų posakių pabiros

Patarlės ir priežodžiai

1. Lįstų ir į rankovę, o netelpa nė į maišą. *LTR 210(205/110).*
2. Nuo mėsos dantys vėpsos. *LTR 210(205/114).*
3. Išėjo ragaišio ir pats pragaišo. *LTR 210(205/118).*
4. Kokios kiaulės, tokios ir dešros (*koki žmonės, toki ir darbai, kalbos*). *LTR 210(205/167).*
5. Iš Alvito parsirito, iš Virbalio parsivaro. *LTR 325(266/11).*
6. Iš pasiutusių miltų pasiutusi košė (*koki tėvai, toki vaikai*). *LTR 325(266/36).*
7. Nenusimink kūdą¹³⁶ skerdęs – puode pabrinks. *LTR 325(266/57).*
8. Aš ne prastos kiaulės paršas (*gerų tėvų*). *LTR 325(266/95).*
9. Tų juokelių iki kelių. *LTR 325(266/110).*
10. Pridaro nuogam už ančio (*nieko nepadaro*). *LTR 325(266/132).*
11. Vali, kolei gali (*dirbk, valgyk etc.*). *LTR 325(266).*
12. Koks puodelis, toks dangtelis (*kokia motina, [tokia] duktė*). *LTR 325(266/221).*

Keiksmi, keikimai

13. Eik į peklą autų skalbt! *LTR 210(205/310).*

Garsų mėgdžiojimai

14. [*Kregždė*]:
– Akys kaip paltakis¹³⁷,
Akys kaip paltakis,
Uodega kaip ra-a-a-pnikas¹³⁸!
LTR 210(222/3).

¹³⁶ *Kūdas* (sl.) – liesas.

¹³⁷ *Paltakis* (peltakys) – išsiuvinėjimas ištraukus audinio siūlus.

¹³⁸ *Rapnikas* (lenk. *harapnik*) – rimbas.

Situaciniai posakiai

15. Rodos rodos, tik neišlenda (*sako, jei kas kalbėdamas vis sako „rodos“*).
LTR 210(205/34).
16. Jį gali siųst smerties¹³⁹ ieškot (*kurs ilgai negrižta pasiųstas*).
LTR 210(205/53).
17. Kruopos – Kalvarija matyt (*raudonos, nebalintos*). LTR 210(205/95).
18. Nusigandau – net marškiniai atšalo. LTR 210(205/102).
19. Kieno piemuo sakė? (*pajuokiamas koks žiniūnas*). LTR 210(205/134).
20. Tegul jau ant tavo pilvo būna jomarkas¹⁴⁰ (*tebūnie, kaip tu nori*).
LTR 210(205/143).
21. – Padėk, Dieve!
– O ką tavo Dievas paėmė? LTR 210(205/303).
22. – Kas tau darosi?
– Sukasi ir varosi. LTR 210(215/12).
23. – Nėr kada!
– Ojei, po nedėliai¹⁴¹ šešios dienos! LTR 210(215/20).
24. – Kur?
– Šalia vietos tam daikte. LTR 210(215/25).
25. Čia tau ne pernykštė šnypštė (*ne taip bus gerai, kaip kur nors kitur, neturėsi tokios valios*). LTR 235(266/6).
26. – Dėkui!
– Tai Dėčkui, o man? LTR 325(266/17).
27. Britvos¹⁴² brolis, kaplio¹⁴³ vaikas (*neaštrus*). LTR 325(266/30).
28. Ar su avižom klausei? (*kad negirdi*). LTR 325(266/54).
29. Nei po žiemos vartais nesusąlsai (*gerai apsirengei*). LTR 325(266/81).
30. – Sukis!
– Kiaulės snukis (*jei liepia suktis*). LTR 325(266/140).
30. Gali jį jau prie žąsies kojos rišt (*jei koks drabužis toks suodinas, kad reik rišt prie kojos – pavalkios po prūdą, išskalbs*). LTR 325(266/142).
32. – Neišeis!
– Kad neišeis, tai išvažiuos. LTR 325(266/219).

¹³⁹ Smertis (sl.) – mirtis.

¹⁴⁰ Jomarkas (lenk. jarmark, vok. Jahrmarkt) – prekymetis.

¹⁴¹ Nedėlia (sl.) – čia sekmadienis.

¹⁴² Britva (sl.) – skustuvas.

¹⁴³ Kaplys – čia atšipės, atmuštais asmenimis kirvis.

Skelbtos pilviškiečių tautosakos bibliografija

Sudarė Povilas Kriščiūnas

Bibliografija apima lengviau prieinamus didesnės apimties leidinius, kurių sudarytojai šalia kitose vietovėse užrašytos tautosakos idėjo Pilviškių apylinkėse užrašytų kūrinių. Leidiniai sugrupuoti pagal skelbiamų kūrinių žanrus ir dėstomi kiekviename skyrelyje chronologiškai nuo išleistų XX a. šeštojo dešimtmečio pabaigoje iki pačių vėliausių. Bibliografija nepretenduoja į išsamią duomenų bazę, tačiau jos nuorodos praplės ankstesnės publikacijos žanrinę panoramą, o knygosose randamos aprašomų kūrinių metrikos primins įvade nepaminėtus pilviškiečių tautosakos rinkėjus bei jų lankytus dainininkus ir pasakotojus.

Apyrašuose po bibliografinių duomenų išvardijami Pilviškių apylinkėse užrašytų kūrinių numeriai. Jei medžiaga nenumeruota ar kiekvienas skyrius numeruojamas atskirai, įrašomi puslapių numeriai. Jei daina užrašyta be melodijos, nurodoma, kad skelbiami tik tekstai. Į „Lietuvių liaudies dainyną“ dedamos dainos kartais papildomos netolimosiose vietovėse užrašytais kitų tipų melodijomis. Tokių dainų teksto skelbiama tiek, kiek būtina atspindėti melodijai (dažniausiai vienas posmas). Taip pateiktas variantas apibūdinamas pastaba „tik mel.“

Dainos

- Dainų Balsai*. Melodien litauischer Volkslieder, gesammelt und mit Textübersetzung, Anmerkungen und Einleitung <...> herausgegeben von Christian Bartsch, Heidelberg, 1886–1889, nr. 285 (pirmąsyk paskelbta 1884 m. „Aušroje“, perskelbta: Ch. Bartschas, *Dainų balsai*, par. J. Čiurlionytė, L. Burkšaitienė, V. Daniliauskienė, Vilnius, 2000: nr. 285).
- Lietuvių tautosaka*, t. 1 (dainos), par. V. Barauskienė, B. Kazlauskienė, B. Uginčius, Vilnius, 1962: nr. 127, 147, 432, 440, 476, 631.
- Lietuvių tautosaka*, t. 2 (dainos, raudos), par. V. Barauskienė, B. Kazlauskienė, B. Uginčius, Vilnius, 1964: nr. 123, 149, 175, 483.
- Lietuvių liaudies dainynas*, t. 1 (vaikų dainos), par. P. Jokimaitienė, melodijas par. Z. Puteikienė, Vilnius, 1980: nr. 42, 50, 308; tik tekstai: nr. 144, 172, 384.
- Lietuvių liaudies dainynas*, t. 2 (vestuvinės dainos, t. 1), par. B. Kazlauskienė, melodijas par. Z. Puteikienė, Vilnius, 1983: nr. 20, 256, 658; tik tekstai: nr. 74, 589, 590, 621; tik mel.: nr. 3, 240a, 445a, 574a.
- Lietuvių liaudies dainynas*, t. 3 (karinės-istorinės dainos, t. 1), par. P. Jokimaitienė, melodijas par. Z. Puteikienė, Vilnius, 1985: nr. 282, 299, 490, 541; tik tekstas: nr. 69; tik mel.: nr. 152a, 164, 377.
- Lietuvių liaudies dainynas*, t. 4 (vestuvinės dainos, t. 2), par. B. Kazlauskienė ir B. Stundžienė, melodijas par. Z. Puteikienė, Vilnius, 1988: tik tekstai: nr. 105, 288.
- Lietuvių liaudies dainynas*, t. 5 (vestuvinės dainos, t. 3), par. B. Kazlauskienė, melodijas par. Z. Puteikienė, Ž. Ramoškaitė, Vilnius, 1989: nr. 473; tik mel.: nr. 176a.



Dainininkės seserys Ona Anankienė ir Zuzana Brusokienė (Plikaitytės). Pilviškiai, 1981 m. G. Meilutytės nuotr. LTRFt 5829

- Lietuvių folkloro chrestomatija*, par. B. Kerbelytė ir B. Stundžienė, Vilnius, 1996: nr. 73, 253.
- Lietuvių liaudies dainynas*, t. 6 (darbo dainos, t. 1), par. V. Misevičienė, melodijas par. Z. Puteikienė, Vilnius, 1997: nr. 391.
- Lietuvių liaudies dainynas*, t. 10 (jaunimo dainos; meilės dainos, t. 1), par. N. Laurinkienė, melodijas par. Ž. Ramoškaitė, Vilnius, 1995: nr. 18, 355, 390; tik tekstas: nr. 424.
- Lietuvių liaudies dainynas*, t. 12 (darbo dainos, t. 2), par. V. Misevičienė, melodijas par. Z. Puteikienė, Ž. Ramoškaitė, Vilnius, 1997: nr. 261, 456.
- Lietuvių liaudies dainynas*, t. 13 (šeimos dainos, t. 2), par. L. Sauka, melodijas par. V. Juodpusis, Vilnius, 1998: nr. 363, 364, 419, 432, 500; tik tekstas: nr. 102.
- Lietuvių liaudies dainynas*, t. 14 (šeimos dainos, t. 1), par. J. Ūsaitytė, D. Vaitkevičienė, melodijas par. Ž. Ramoškaitė, Vilnius, 1998: tik tekstai: nr. 41, 451.
- Nepriklausomybės kovų dainos*, par. V. Ivanauskaitė ir J. Gudaitė, Vilnius, 1998: nr. 69.
- Lietuvių liaudies dainynas*, t. 15 (dainos apie gamtą), par. G. Dringelis, melodijas par. A. Nakienė, Vilnius, 2000: nr. 196, 266, 363, 368, 446, 467, 490; tik tekstai: nr. 175, 428; tik mel.: nr. 591.
- Lietuvių liaudies dainynas*, t. 16 (humoristinės-didaktinės dainos: dainos apie girtuoklystę), par. J. Ūsaitytė, melodijas par. J. Gudaitė, Vilnius, 2002: nr. 62, 145, 189, 199, 283, 304, 345, 561; tik tekstas: nr. 25; tik mel.: nr. 307,
- Arieklė tu pilkoji* (girtuoklių dainos), sud. J. Gudaitė, Vilnius, 2002: nr. 47.
- Lietuvių liaudies dainynas*, t. 17 (karinės-istorinės dainos, t. 3), par. V. Ivanauskaitė, melodijas par. A. Žičkienė, Vilnius, 2003: nr. 16, 101, 191, 205, 218, 263, 270, 275, 312; tik tekstai: nr. 222, 282; tik mel.: nr. 205, 218, 225, 235.
- Lietuvių liaudies dainynas*, t. 18 (karinės-istorinės dainos, t. 4), par. V. Ivanauskaitė, melodijas par. A. Žičkienė, Vilnius, 2004: nr. 74, 104, 130, 274.
- Lietuvių liaudies dainynas*, t. 19 (karinės-istorinės dainos, t. 5), par. K. Aleksynas, melodijas par. Ž. Ramoškaitė, Vilnius, 2005: tik tekstas: nr. 399.
- Lietuvių liaudies dainynas*, t. 21 (karinės-istorinės dainos, t. 6), par. K. Aleksynas, melodijas par. Ž. Ramoškaitė, Vilnius, 2009: nr. 109, 181.
- Paklausykit manę, jauno bernelio* (Jauniaus Vyliaus užrašytos suvalkiečių tautosakos rinktinė), sud. J. Vylius, tekstus par. P. Krikščiūnas, melodijas par. A. Žičkienė ir R. Žarskienė, Vilnius, 2011: nr. 48, 82–84, 97, 102, 126.
- Lietuvių liaudies dainynas*, t. 23 (vestuvinės dainos, t. 7), par. V. Daugirdaitė, melodijas par. Ž. Ramoškaitė, Vilnius, 2011: nr. 1, 232, 293.
- Lietuvių liaudies dainynas*, t. 23 (vestuvinės dainos, t. 6), par. K. Aleksynas, J. Sadauskienė, L. Sauka, J. Ūsaitytė, melodijas par. Ramoškaitė, Vilnius, 2019: nr. 172, 182, 247, 320; tik tekstai: nr. 122, 347; tik melodija: nr. 28.
- Lietuvių liaudies dainynas*, t. 24 (vaišių dainos), par. V. Ivanauskaitė, melodijas par. Ž. Ramoškaitė, Vilnius, 2019: nr. 21, 81, 87, 365, 396, 476, 499, 724, 728, 756, 850, 852; tik melodija: nr. 723.

Žaidimai, šokiai, instrumentinė muzika

- Šoks broliukai šokinį*, sud. A. Vakariniene, Vilnius, 2001: p. 121–122, 151–152.
- Suvalkijos dainos ir muzika. 1935–1939 metų fonografo įrašai*, sud. ir par. A. Nakienė ir R. Žarskienė, Vilnius, 2003: nr. 3, 19, 22, 26, 33.

Pasakos

- Lietuvių tautosaka*, t. 4 (pasakos, sakmės, pasakojimai, oracijos), par. L. Sauka, A. Seselskytė, N. Vėlius, K. Viščinis, Vilnius, 1967: nr. 303, 308, 705.
- Lietuvių liaudies pasakos su dainuojamaisiais intarpais*, surinko ir par. J. Dovydaitis, Vilnius, 1987: nr. 7.
- Lietuviškos pasakos įvairios*, kn. 3 (Jono Basanavičiaus tautosakos biblioteka, t. 3), surinko J. Basanavičius, par. K. Aleksynas, Vilnius, 1997: nr. 64.
- Pasaka EGLĖ ŽALČIŲ KARALIENĖ*, t. 1 (lietuvių variantai), sud. ir par. L. Sauka, Vilnius, 2007: nr. 164.
- Lietuvių pasakojamoji tautosaka*, t. 1 (stebuklinės pasakos, t. 1), sud. ir par. J. Šlekonytė, Vilnius, 2016: nr. 25, 53, 74, 125.

Sakmės

- Lietuvių tautosaka*, t. 4 (pasakos, sakmės, pasakojimai, oracijos), par. L. Sauka, A. Seselskytė, N. Vėlius, K. Viščinis, Vilnius, 1967: nr. 705.
- Laumių dovanos* (lietuvių mitologinės sakmės), par. N. Vėlius, Vilnius, 1979: p. 53.

Padavimai

- Ežeras ant milžino delno* (lietuvių liaudies padavimai), sud. N. Vėlius, Vilnius, 1995: nr. 166, 193.
- Žemės atmintis* (lietuvių liaudies padavimai), par. B. Kerbelytė, Vilnius, 1999: nr. 466, 484.

Pasakojimai

- Lietuvių tautosaka*, t. 4 (pasakos, sakmės, pasakojimai, oracijos), par. L. Sauka, A. Seselskytė, N. Vėlius, K. Viščinis, Vilnius, 1967: nr. 811.

Patarlės ir priežodžiai

- Patarlės ir priežodžiai*, par. K. Grigas, Vilnius, 1958: p. 67, 68, 75, 83, 90, 94, 121, 125, 146, 184, 189, 220, 251, 254, 264, 268, 279, 299, 314, 316, 318, 322, 326, 327, 331, 332, 336, 356–358, 365, 370, 371, 374, 404, 415–417, 420, 424, 425, 435, 436, 442.
- Lietuvių tautosaka*, t. 5 (smulkioji tautosaka, žaidimai ir šokiai), par. K. Grigas, Vilnius, 1968: nr. 118, 174, 1498, 1625, 1732, 2098, 2537, 2674, 3026, 3305, 3502, 4170, 4766, 5096.



Pasakotojas ir muzikantas Juozas Buraga. Pilviškiai, 1981 m. G. Meilutytės nuotr. LTRFt 5825



Dainininkė ir pasakotoja Adelė Kanstantinaitienė. Pilviškiai, 1986 m. J. Dovydaičio nuotr. LTRFt 3436

Garsų mėgdžiojimai

Lietuvių tautosaka, t. 5 (smulkioji tautosaka, žaidimai ir šokiai),
par. K. Grigas, Vilnius, 1968: nr. 8507, 8801.

Užkalbėjimai

Lietuvių užkalbėjimų šaltiniai (elektroninis sąvadas), sud. ir
par. D. Vaitkevičienė, Vilnius, 2005: nr. 975, 984, 1150, 1549.
Lietuvių užkalbėjimai (gydymo formulės), sud. ir par. D. Vaitkevičienė,
Vilnius, 2008: nr. 348, 1280, 1335.

Situaciniai pasakymai

Vilką minim, vilkas čia (lietuvių situaciniai posakiai), sud. R. Kašėtienė
ir L. Kudirkienė, Vilnius, 2016: p. 28, 35, 45–47, 49, 65, 71, 96, 97,
100, 102, 104, 112, 113, 118, 121–123, 125, 132, 134, 140, 141, 149, 150,
155, 157, 164, 168, 172, 187, 188, 197, 198, 201, 208, 213, 216, 218, 220,
222–224, 227, 228, 230, 231, 235, 238, 239, 241–243, 248, 249, 254, 256,
259, 261, 273–275, 281, 283, 285, 287–289, 291, 297, 299, 300, 304–306,
310, 317–320, 322, 325, 326, 333, 336, 340–343, 345, 346, 349–351, 359,
366, 370, 373, 379, 390, 392, 396, 398–400, 402, 403, 406, 414, 420,
423–426, 428, 430, 433, 434, 436–438, 441, 442, 452–455, 458, 478, 480,
493, 508, 509, 512.

ARCHITEKTŪRA, DAILĖ

Pilviškių apylinkių sakralinių pastatų ir parapijų trobesių architektūra

Marija Rupeikienė, Antanas Rupeika

Šio straipsnio *tyrimų tikslas ir uždaviniai* – ištirti visų Pilviškių apylinkių sakralinių pastatų, parapijos trobesių bei smulkiųjų sakralinių statinių architektūrą, nustatyti jų urbanistinius ryšius. Remiantis archyviniais šaltiniais ir istoriniais duomenimis, ikonografinė medžiaga bei natūros tyrimais, atlikti objektų formų analizę, nustatyti jų vertę bei atskleisti savitus bruožus; nustatyti išnykusių pastatų stovėjimo vietas ir iš istorinių nuotraukų ar projektų atkurti jų architektūrą.

Tyrimų metodai: istorinis – ikonografinis, aprašomasis – analitinis, lyginamasis, rekonstrukcinis. *Papildomi specifiniai tyrimo metodai*: pastatų dokumentavimas ir fotofiksacija.

Raktiniai žodžiai: bažnyčia, koplyčia, varpinė, šventorius, parapijos trobesiai, sinagoga.

Pilviškių valsčius šiaurėje ir vakaruose ribojosi su Barzdū, rytuose su Antanavo, o pietuose su Paežerių valsčiumi. Tarpukariu egzistavusio Pilviškių valsčiaus ribos keitėsi, o šiuo metu pietvakarių kryptimi jas praplėtė ir dabartinė Pilviškių seniūnijos teritorija. Straipsnyje tyrinėtos buvusio Pilviškių valsčiaus ir jo apylinkėse esančios vietovės: Pilviškiai, Alksnėnai, Antanavas, Bagotoji, Didvyžiai, Mažučiai, Paežeriai, Parausiai, Žalióji ir jose esantys (ar išnykę) sakraliniai pastatai, parapijų trobesiai, smulkieji sakraliniai statiniai ir vietovėse esantys svarbūs kultūros paveldo objektai, turintys išliekamąją vertę (1 brėž.).

Pilviškių apylinkių sakraliniai pastatai ir klebonijų trobesiai kompleksiskai netyrinėti. Pagrindiniai leidiniai, kuriuose pateiktos trumpos istorinės žinios apie Pilviškių apylinkių bažnyčias yra B. Kviklio knygos¹ ir Lietuvos katalikų bažnyčių žinynas². Alksnėnų, Bagotosios, Didvyžių, Pilviškių katalikų ir Žaliosios bažnyčių bei Antanavo, Paežerių ir Parausių koplyčių architektūra trumpai aptarta Lietuvos sakralinės dailės katalogo I tomo, 1 ir 2 knygoje³. Pilviškių istorinę urbanistinę raidą

Straipsnis leidyklai įteiktas 2020 10 20, serijos „Lietuvos valsčiai“ Lietuvos lokalinių tyrimų mokslo darbų komisijos įvertintas 2020 11 10.

¹ Kviklys B. *Lietuvos bažnyčios*, t. 2, Chicago, 1982; Kviklys B. *Mūsų Lietuva*, t. 3, 2-oji (fotogr.) laida, V., Mintis, 1991.

² Misius K., Šinkūnas R. *Lietuvos katalikų bažnyčios /žinynas/*, V., Pradai, 1993.

³ *Lietuvos sakralinės dailės katalogas*, t. 1, Vilkaviškio vyskupija, kn. 1, Marijampolės dekanatas, V., Gervelė, 1996; *Lietuvos sakralinės dailės katalogas*, t. 1, Vilkaviškio vyskupija, kn. 2, Vilkaviškio dekanatas, V., Gervelė, 1997.

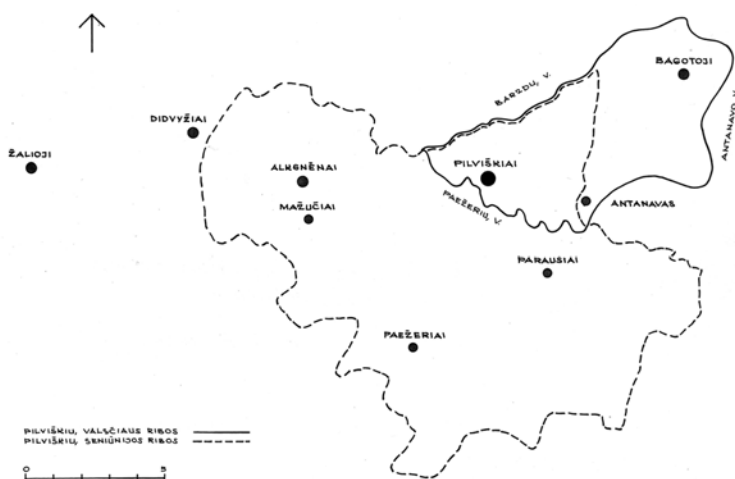

1 brėž. Pilviškių apylinkių plano schema su tyrinėtomis vietovėmis. Sudarė A. Rupeika

tyrinėjo Algimantas Miškinis⁴. Kiti „autoriai“, rašę apie Vilkaviškio vyskupijos bažnyčias, naudojo kompiliacijos arba nurašinėjimo metodą (labai paplitusį Lietuvoje) ir tiesiog kartojo minėtų leidinių tekstą⁵.

PILVIŠKIAI – miestelis Vilkaviškio rajone, įsikūręs prie Šešupės, Pūlvės ir Višakio, palei Kauno – Kybartų geležinkelį; 14 km nutolęs į šiaurės rytus nuo Vilkaviškio. A. Miškinio teigimu, Pilviškių kaimo įkūrimas dešiniajame Šešupės krante, sietinas su magdeburginių savivaldos teisių suteikimu vietovei 1536 m.; tai sudarė prielaidas vystyti prekybą ir įkurti turgaus aikštę. Pradinėje stadijoje kaimas turėjo tik vieną kelią ir buvo linijinio plano. *Naujasis Pilviškių miestelis* pirmą kartą paminėtas 1559 m. girių aprašyme. Apie Pilviškių raidą XVI a. II pusėje–XVII a. I pusėje duomenų nėra. A. Miškinio teigimu, XVII a. II pusėje miestelio radialinis planas dar nebuvo raiškus, kadangi teritorija pietų kryptimi dar nepakankamai išplėsta; didžioji jos dalis apstatyta palei Kauno-Virbūlio kelią, šiaurinėje santakos pusėje ir vakariniame gale, kur galėjo būti aikštė. 1730 m. Pilviškiams suteikta turgaus ir prekymečių privilegija; 1737 m. seniūnijos inventoriuje minimas vaitas ir trys amatininkai, surašyta 11 senbuvų ir 17 naujai įsikūrusių šeimų, minimi trys tušti sklypai, žydų pavardžių nėra. Koks buvo miestelio planas ir kiek jame gatvių, nustatyti negalima, nes gyventojai surašyti ne pagal gatves; inventoriuje neminimas nei turgus, nei prekymečiai, nerašoma apie klebonijos ar špitolės sklypus. 1775 m. Pilviškiuose surašytas 31 dūmas, o 1789 – 48 dūmai⁶. 1792 m. miestui suteikta renovacinė privilegija (Magdeburgo teisė) ir herbas (Šv. Jonas Nepomukas ant tilto). 1795 m., po trečiojo Lietuvos–Lenkijos valstybės padalijimo, pradėtas rengti Užnemunės, prijungtos prie Prūsijos ir tapusios Naująja Prūsija, žemėlapis. Jame matyti, kad į dešiniajame Šešupės krante išsidėsčiusį miestelį sueina keliai (ne mažiau kaip šeši) iš šiaurės, rytų ir pietų, o vienas – iš pietvakarių – kairiojo upės kranto. Tai liudija, kad Pilviškių planas buvo radialinis. Miesto teritorija buvo kompaktiška, išsiplėtusi nuo kelių sankirtos susidariusios aikštės šiaurės rytų (Kauno) ir pietryčių – pie-

⁴ Miškinis A. Užnemunės miestai ir miesteliai, *Lietuvos urbanistikos paveldas ir jo vertybės*, Vilnius. 1999.

⁵ *Vilkaviškio vyskupijos bažnyčios, Terra Publica*, 2011.

⁶ Miškinis A. *Užnemunės miestai...*, p. 414–415.

tų (Kalvarijos) kryptimis. 1795 m. Pilviškiuose buvo 67 dūmai; 1808 m. Prūsijos žemėlapyje matyti aiškesnis gatvių tinklas su turgaus aikšte, į kurią suėjo trys pagrindinės gatvės, sutapusios su keliais⁷. XVIII–XIX a. sankirtoje Pilviškiai vadinti *Prūsijos karaliaus miestu*; jame buvo 67 namai ir 333 (ar 338) gyventojai. Pagal 1808 m. Varšuvos kunigaikštystės nustatytą statistiką, tai – skurdus, „*menkai statytas miestas su 350 gyventojų*“. Kitais duomenimis, 1810 m. Pilviškiuose gyveno 592, o 1827 m. – 888 žmonės. Pilviškiai pradėti tvarkyti XIX a. II–III dešimtmetį: išgrįstos pagrindinės gatvės, suremontuoti tiltai. 1820 m. matininkas B. Kulvietis sudarė faktinės būklės planą, kuris 1824 09 18 buvo patvirtintas. 1839 m. sudaryti Pilviškių reguliavimo planą buvo įpareigotas Marijampolės apskrities inžinierius Stanevskis. 1842 m. Pilviškiuose surašyta 113, o 1845 m. – 112 dūmų. Po 1848 m. vykusio gaisro 1851 m. surašyti 1 559 gyventojai (984 žydai) ir 101 namas (vienas mūrinis). 1858 m. buvo 1 651 gyventojas (tarp jų 178 vokiečiai ir 1 011 žydų) ir 105 namai (du mūriniai), o 1860 m. – 1 812 gyventojų (208 vokiečiai, 1 139 žydai) ir 118 namų (vienas mūrinis). Tuo metu buvo tiesiama Peterburgo – Varšuvos geležinkelio į Prūsiją šaka. 1862 m. geležinkelis baigtas, stotis pastatyta šiaurės vakarų pusėje, atokiau nuo miesto; surašyti 1 888 gyventojai. Tuo metu panaikintas Pilviškių magistratas ir miestas tapo gyvenvieta (taip pirmą kartą pavadinta 1871 m. dokumentuose). 1897 m. Pilviškiuose buvo 2 325 gyventojai (1 242 žydai), rinkosi dideli turgūs ir prekymečiai⁸. Prieš Pirmąjį pasaulinį karą Pilviškiuose buvo 3 065 gyventojai (1 774 žydai). XX a. II dešimtmečio pradžios žemėlapyje parodytos penkios į miestelį sueinančios gatvės: trys sutapo su keliais, vedančiais į Kauną, Marijampolę ir Kalvariją, o dvi (rytų ir pietų pusėse) buvo šalutinės; nurodytos 242 sodybos. 1923 m. surašyti 2 358 gyventojai; iki 1928 m. miestelyje buvo devynios gatvės, atstatyta dauguma karo metu sudegusių namų ir pastatyti 39 nauji (trys – mūriniai). Gatvėse dominavo mediniai namai, o turgaus aikštę supo daugiausia dviaukščiai mūriniai pastatai. 1928 m. parengtas Pilviškių išplėtimo projektas, kuriame tarp miestelio šiaurinės ribos ir geležinkelio pažymėtas tuščias 47 ha netaisyklingos formos laukas, suskirstytas gatvėmis į 18 įvairaus dydžio kvartalų, kuriuose suplanuota 130 sklypų po 0,25 ha dydžio; numatyta ir stačiakampė turgaus aikštė, į kurią planuota perkelti prekybą iš miestelio centro. 1935–1938 m. parengtas buvusio vieškelio Pilviškiai – Barzdai – Tilčių gatvės (nuo žydų kapinių iki miestelio pakraščio) ištiesinimo projektas⁹. 1940 m. matininkas A. Žilinskas sudarė didžiosios Pilviškių dalies tikrosios būklės planą, kuriame parodyta netaisyklinga dviejų dalių aikštė, į kurią sueina pagrindinės gatvės; į pietryčius nuo bažnyčios matyti netaisyklingi gana tankiai apstatyti kvartalai, formuojami šalutinių gatvių. Dauguma pastatų prie gatvių pastatyti šonais, o kai kurie – galais. 1945 m. buvo rengiamas miestelio projektas (autorė – architektė Soltyk-Svadvovska); numatyta iš esmės pertvarkyti sudegusią senąją Pilviškių dalį, paliekant tik pagrindinių ir dalies šalutinių gatvių trasas, o šiaurinę teritoriją perplanuoti, suformuojant gana taisyklingus aštuonis kvartalus. Numatytos dvi aikštės (viena – senoji), aplink kurias planuota statyti visuomeninius pastatus. Pagal šį projektą Pilviškiai buvo atstatomi pirmaisiais pokario dešimtmečiais. Nuo 1958 m. statybų teritorija išsiplėtė

⁷ *Ten pat*, p. 415.

⁸ *Ten pat*, p. 416.

⁹ *Ten pat*, p. 416-417.

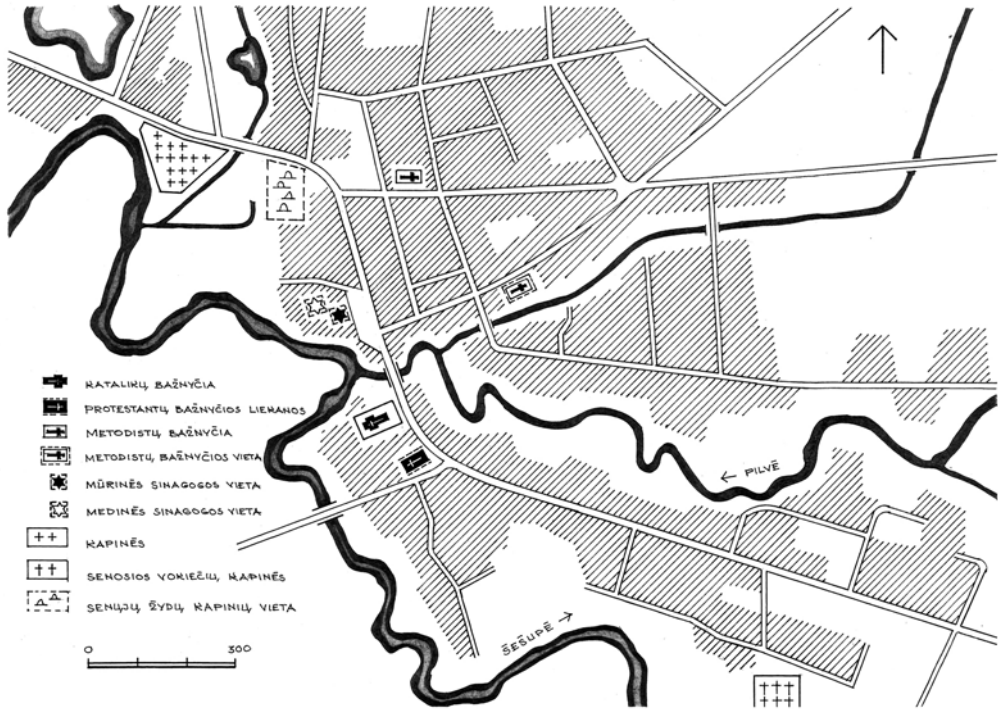

ir miestelis prarado kompaktišką planą; jo plotą sudarė trys dalys: istorinė, nuo 1928 m. besikurianti palei geležinkelį ir suformuota palei Šakių kelią, prie pramoninės zonos. Nuo 1971 m. Pilviškių augimas sustojo. 1990 m., atkūrus Lietuvos Nepriklausomybę, susidarė prielaidos bent dalinai atgaivinti istorinės miestelio teritorijos tradicinę kompoziciją. 1996 m. architektas A. Kubilius tyrinėjo Užnemunės urbanistikos paveldą. Buvo konstatuota, kad nepaisant patirtų sugriovimų ir pokario pertvarkymų, Pilviškiuose dar pastebima savitų istorinės dalies plano bei apstatymo elementų. Miesteliui buvo suteiktas savivaldybių reikšmės kultūros vertybės statusas¹⁰.

Pilviškiuose iki Antrojo Pasaulinio karo buvo *keturios religinės bendruomenės*: katalikų, evangelikų liuteronų, metodistų ir judėjų. Visos religinės bendruomenės turėjo maldos namus. Teigiama, kad tarpukariu, ypač kuomet Pilviškių klebonu ir Marijampolės dekanu buvo Simonas Švilpa, miestelio religinės bendruomenės gerai sutarė. S. Švilpa buvo geras pamokslininkas, tolerantiškas kitoms tikyboms ir įvairioms organizacijoms, nedraudė tautinių organizacijų nariams pamaldose dalyvauti su uniformomis. Vasario 16-osios proga jo laikomose pamaldose dalyvavo evangelikai ir žydai. Katalikai taip pat eidavo į kitų religinių bendruomenių maldos namus¹¹. Dabar Pilviškiuose yra katalikų bažnyčia ir Jungtinė metodistų bažnyčia. Išliko buvusios laikinosios katalikų bažnyčios pastatas ir evangelikų liuteronų bažnyčios sienų fragmentai. Nustatyta ankstesnės metodistų bažnyčios stovėjimo vieta ir sinagogų stovėjimo vietos (2 brėž.).

1685 m. Pilviškiuose pastatyta pirmoji katalikų bažnyčia, 1756 m. buvo

2 brėž. Pilviškių plano schema su tyrinėjtais sakraliniais objektais. Sudarė A. Rupeika

¹⁰ Miškinis A. *Ten pat.*

¹¹ Kviklys B. *Lietuvos bažnyčios...*, p. 254.

perstatyta; 1758 m. įkurta parapija. 1759 m. paskirti sklypai bažnyčiai, kapinėms, vargonininkui ir bažnyčios tarnams. 1777 m. minima parapiinė mokykla. 1872–1874 m. klebonas Motiejus Oleka su parapijiečiais bažnyčią padidino, pristatė šonines koplyčias; 1884 m. M. Oleka (buvo pavyskupas) bažnyčią konsekrovo. Švč. *Trejųbės katalikų bažnyčia* buvo medinė, su bokštu; po rekonstrukcijos ji tapo monumentaliu formu ir kryžminio plano. Bažnyčios ir varpinės su priekine šventoriaus tvoros linija planų schemos pateiktos Br. Kviklio knygoje¹² (3 brėž.). Matyti, kad bažnyčios apsidė ir šventoriaus tvoroje stovinti varpinė buvo atgręžtos į Nepriklausomybės aikštę, o pagrindiniai trijų angų šventoriaus vartai patraukti nuo bažnyčios simetrijos ašies; antrieji varteliai parodyti šalia varpinės, kurios dvivėrės durys atgręžtos ne į apsidę, bet didžiųjų vartų pusėn. Bažnyčios presbiterija ir išsikišusios koplyčios užbaigtos trisienėmis apsidėmis; prie koplyčių – simetriški prieangio ir zakristijos priestatai. Parodytos keturių altorių stovėjimo vietos; šešiakampė sakykla glaudėsi prie zakristijos sienos. Plano priekyje buvo platus prienavis, kurio šonus pridengė dvigubos išsikišusios sienelės; dešinėje prienavio pusėje įrengti laiptai į vargonų chorą. Sprendžiant iš 1930 m. nuotraukos¹³, pagrindinis bažnyčios fasadas buvo dviaukštis, atskirtas horizontalia trauka, į kurią rėmėsi antstatas, užbaigtas lėkštu trapecijos formos frontonu. Vidurinę fasado dalį su durimis ir stačiakampiu langu virš jų atskyrė vertikali savoržos; fasado šonus skaidė dviem lygiais išdėstyti nedideli stačiakampiai langai. Vertikalios savoržos skaidė ir antstatą bei frontoną, virš kurio kilo kvadratinio plano, vieno tarpsnio bokštas, kurio fasada atitiko vidurinės plokštumos plotį. Bokšto fasaduose buvo išdėstytos porinės akustinės angos, užbaigtos pusapskritėmis ar kutėmis, viršų vainikavo trikampiai frontonai, pridengiantys piramidinio stogo šlaitus. Pagrindinis fasadas atrodė labai sunkių monumentalių formų; tokį išpūdį dar labiau stiprino jo dviaukštės dalies kampus rėminančios ir kontraforsus imituojančios sienelės, dengtos trišlaičiais stogeliais. Neįprastai atrodė virš dviaukštės dalies iškilęs antstatas – tarsi uždėtas trečiasis aukštas. Tikroji pagrindinio fasado kompozicijos idėja atsiskleidžia pamačius šoninį bažnyčios fasadą, kuris užfiksuotas kunigo P. Brazausko piešinyje; jame iš tolo pavaizduotas šoninis bažnyčios fasadas, varpinė ir šventoriaus tvora¹⁴ (4 brėž.). Šoniniame bažnyčios fasade matomas tik pagrindinio fasado šonas, kuris sudaro bokšto pirmojo tarpsnio, o antstatas – įsivaizduojamą antrojo tarpsnio išpūdį; atrodo taip, tarsi bokštas būtų trijų ar bent dviejų siaurėjančių tarpsnių. Matyt, pagrindinio fasado sandara su praplatintais šonais ir antstatu turėjo bokštui teikti cokolio funkciją. Iš piešinio matyti, kad koplyčios ir apsidė buvo vienodo aukščio su pagrindiniu bažnyčios tūriu. Bažnyčia pasižymėjo etninės architektūros formomis, neįprasta plano sandara ir originalia pagrindinio fasado kompozicija.

Per Pirmąją pasaulinį karą sudegė klebonija, ją atstatė klebonas Simonas Švilpa, klebonavęs Pilviškiuose iki 1936 m.; jis taip pat pastatė ūkinius trobesius, sutvarkė ir aptvėrė kapines. Tarpukariu vikaro Vlodo Pėstininko pastangomis pastatyta prieglauda. 1940 m. Pilviškių bažnyčiai priklausė mūrinė varpinė ir šeši mediniai trobesiai: parapijos salė, klebonija, špitolė, klėtis, tvartai ir klounas¹⁵. Tuo metu medinė bažnyčia buvo

¹² *Ten pat*, p. 255.

¹³ Kviklys B. *Mūsų Lietuva...*, p. 424.

¹⁴ Kviklys B. *Lietuvos bažnyčios...*, p. 255.

¹⁵ *Lietuvos centrinis valstybės archyvas* (toliau – LCVA), f. R181, ap. 1, b. 109, l. 77.

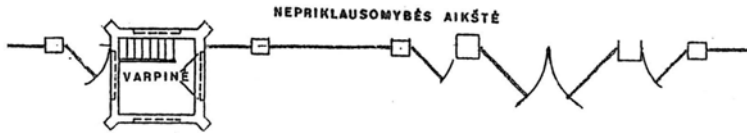

3 brėž. Pilviškių senosios katalikų bažnyčios plano schema iš B. Kviklio knygos „Lietuvos bažnyčios“, t. 2, p. 255

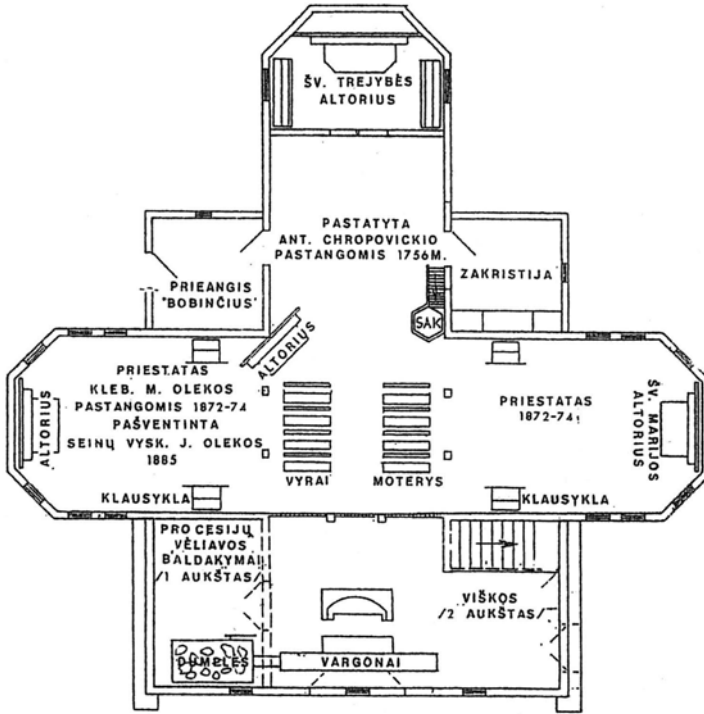

PILVIŠKIŲ PARAPIJOS BAŽNYČIA
SEIŪ-VILKAVIŠKIO VYSKUPIJA

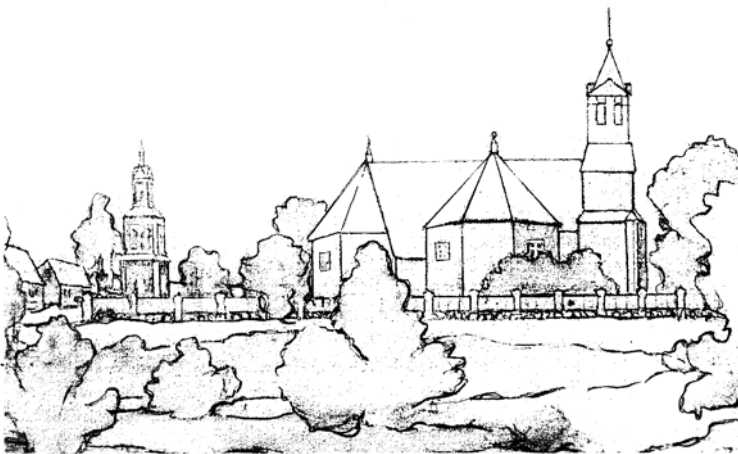

4 brėž. Pilviškių senosios katalikų bažnyčios statinių kompleksas. Kunigo P. Brazausko piešinys iš B. Kviklio knygos „Lietuvos bažnyčios“, t. 2, p. 255

jau sena, todėl pradėta rūpintis naujos bažnyčios statyba. Pirmąjį projektą parengė inžinierius architektas Romanas Steikūnas. 1940 06 05. įvyko dailės komisijos posėdis; jame dalyvavo šeši nariai, kurie nutarė projekto netvirtinti. Buvo išvardinti projekto trūkumai: supainioti modernūs ir bizantiški motyvai, kurie svetimi bendrai bažnyčios masių kompozicijai; bokštas pastatytas ant priekinio fasado, bet ne organiškai ant žemės; didžiųjų durų rizalitas lyg priklijuotas prie fasado sienos, o jį kertantis didysis langas su rizalitu „nesiriša“; bokšto neorganiskumas jaučiasi ir plane; šalia bokšto esančios siauros patalpos – neaiškios paskirties, o jų durys neproporcingai plačios; presbiterija tamsi; presbiterijos skliautas ir kreivos sienos linijos nesisieja su ramia navų kompozicija; plane parodytos durys į koplyčią pjūvyje rodomos kitoje vietoje; šoninis parapetas stilistiškai svetimas¹⁶. 1941 m. bažnyčia sudegė. 1942 m. pagal architekto Stasio Kudoko projektą pradėta statyti mūrinė bažnyčia, kuri, prasidėjus karui, liko neužbaigta. Buvo išmūrytos bažnyčios sienos, bet 1944 m. vieną sieną vokiečiai subombardavo. Tais pačiais metais buvo apgadinti ir mūriniai ūkiniai trobesiai: svirnas, kluonas ir tvartai, pastatyti 1942–1943 m. Karo metu sudegė varpinės stogas ir kitos medinės dalys, liko tik mūro sienos. Po karo, 1945 m., mūriniai ūkio trobesiai buvo atstatyti, o 1945 m. iš svirno padarytas namas (špitolė). Rašoma, kad 1945 m. buvo pastatyta laikina medinė bažnyčia¹⁷.

Kitais duomenimis, laikina medinė katalikų bažnyčia buvo pastatyta 1947 m. Po karo ją mėginta nugriauti, tačiau, pasipriešinus klebonui Boleslovui Čegelskiui (Pilviškiuose dirbo 1962–1980 m.), bažnyčia palikta. 1985 m. ji remontuota: padaryta nauja perdanga, nudažyta išorė, atnaujintas vidus; iš apleistos Parausių koplyčios perkeltas ir restauruotas didysis altorius, padaryti nauji šoniniai altoriai ir vargonai, sutvarkytas ir naujai aptvertas šventorius¹⁸.

Laikinoji ir dabartinė katalikų bažnyčios išikūrusios centrinėje miestelio dalyje, Vasario 16-osios gatvėje. *Buvusi Laikinoji katalikų bažnyčia* stovi už pietinės šventoriaus tvoros, statmenai dabartinei bažnyčiai, pagrindiniu fasadu atgręžta į šiaurės vakarus (5 brėž.). Ji trijų navų, pseudobazilikinė, su varpinės bokšteliu ir žemesniu vélesniu priestatu gale. Bažnyčia su žemu tinkuotu cokoliu, suręsta iš sienojų ir apkalta horizontaliai lentomis; stogai dengti skarda. Bažnyčios planas išstėtas stačiakampis su tiesia apsidės siena, už kurios per visą plano plotį pristatyta žemesnė zakristija su prieangiu. Keturiomis stulpų poromis atskirta vidurinė nava dvigubai platesnė už šonines navas. Į penktąją stulpų porą ir į du žemesnius vidurinius stulpelius remiasi vargonų choras, kiek išsikišęs į vidurinę navą. Priekyje atskirtas nedidelis prienavis, dešinėsios šoninės navos kampe įrengti laiptai į chorą (6 brėž.). Pagrindinis fasadas simetriškas, užbaigtas lėkštu trikampių skydu, kuriame įkomponuotas pusapskrities choro langas. Fasado simetrijos ašyje yra dvivėrės durys, o šonuose – dveilčiai stačiakampiai langai, apjuosti siaurais lentiniais apvadais. Virš dvišlaičio stogo kraigo kyta kvadratinio plano žemas varpinės bokštelis, dengtas keturšlaičiu skardos stogeliu su mediniu kryžiumi; bokšteliu apačia apkalta lentelėmis, o viršutinė dalis – atvira (1 nuotr.). Šoniniai fasadai skaidomi vertikaliomis siauromis sąvaržomis, tarp kurių įstatyti stačiakampiai

¹⁶LCVA, f. 1622, ap. 4, b. 225, l. 40.

¹⁷LCVA, f. R181, ap. 1, b. 109, l. 78v.

¹⁸*Lietuvos sakralinės dailės katalogas*, t. 1, Vilkaviškio vyskupija, kn. 2, p. 229.

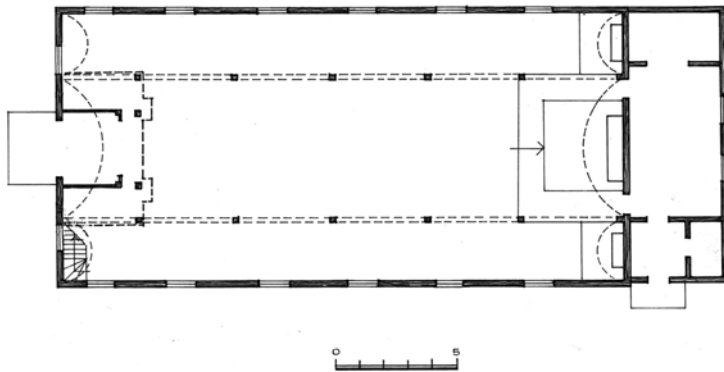
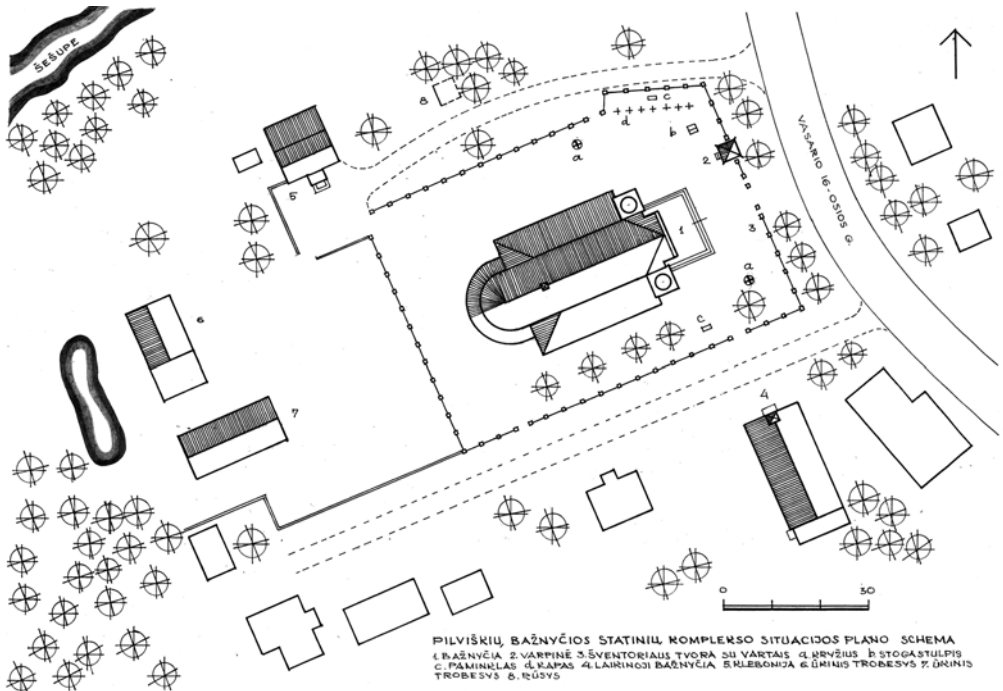

5 brėž. Pilviškių
 bažnyčios statinių
 komplekso situacijos
 plano schema. Sudarė
 A. Rupeika

6 brėž. Pilviškių
 laikinosios katalikų
 bažnyčios planas.
 Sudarė A. Rupeika

dvieiliai langai – tokie kaip pagrindinio fasado šonuose. Galiniame pietryčių fasade išsiskiria žemesnis, dengtas vienslaičiu stogu priestatas; vidurinėje jo dalyje yra du stačiakampiai langai, uždaryti langinėmis. Viduje dominuoja plati ir aukštesnė vidurinė nava, dengta cilindrinio skliautu, apkaltu dailylentėmis; šoninės navos taip pat dengtos lenktomis lentelių lubomis. Vargonų choro sienelė aklina, su pridengtomis baliustromis. Bažnyčioje stovėjo trys altoriai. Dabar yra tik vienas modernizuotų orderinių formų didysis altorius. Buvusi laikinoji bažnyčia lakoniškų etninės architektūros formų (2 nuotr.).

Dabartinė katalikų bažnyčia pradėta statyti 1942 m., kai birželio 29 d. buvo pašventintas jos kartinis akmuo; sumūrytos sienos 1944 m. buvo smarkiai apgriaautos ir taip stovėjo, kol Lietuva atkūrė Nepriklausomybę. 1992 m. Pilviškių klebonas Antanas Žukauskas pradėjo rūpintis mūrinės bažnyčios atstatymu. Pinigų bažnyčios statybai skyrė vyskupija, pavieniai aukotojai, darė rinkliavas ir parapijiečiai. Buvo organizuoti teritorijos valymo ir tvarkymo darbai, į juos susirinkdavo daug



1 nuotr. Pilviškių laikinoji katalikų bažnyčia. 2018 m. M. Rupeikienės nuotr.



2 nuotr. Pilviškių laikinosios katalikų bažnyčios vidus. 2020 m. A. Rupeikos nuotr.

žmonių; daugelį statybos darbų atliko vietiniai patyrę vyrai. Bažnyčios atstatymo projektą rengė architektas Povilas Adomaitis, naudodamasis S. Kudoko brėžiniais. 1997 08 31 bažnyčia pašventinta. Bažnyčia ir varpinė, apsuptos šventoriumi, stovi į šiaurę nuo buvusios laikinosios bažnyčios, prie Šešupės ir Pilvės santakos, šalia Vasario 16-osios gatvės.

Švč. Trejybės katalikų bažnyčia pastatyta vidurinėje šventoriaus dalyje, pagrindiniu šiaurės rytų fasadu atgręžta į Vasario 16-osios gatvę. Bažnyčia dvibokštė, trinavė, bazilikinė, monumentalaus tūrio. Planas simetriškas, sudarytas iš plačios stačiakampės trinavės salės, presbiterijos, tęsiančios vidurinę navą ir užbaigtos pusapskrite apside, kurios šonuose priglaustos stačiakampės zakristijos; priekyje išsikiša vidurinė dalis su prienaviu, vargonų choru ir kampiniais, kiek įgilintais, kvadratinio plano bokštais (7 brėž.). Bažnyčios pamatai betono, sienos plytų, tinkuotos, perdanga gelžbetonio, stogai dengti skarda. Pagrindiniame fasade priekin išsikiša vidurinė lakoniškų formų lygi plokštuma su plačia stačiakampe portalo

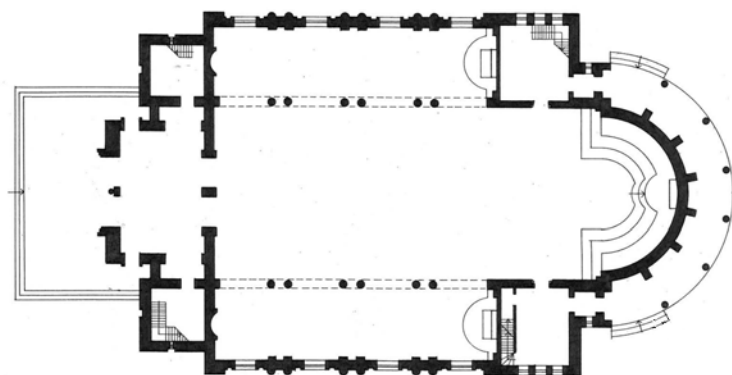

7 brėž. Pilviškių katalikų bažnyčios planas. Sudarė A. Rupeika



3 nuotr. Pilviškių katalikų bažnyčios pagrindinis fasadas ir šventoriaus vartai. 2020 m. A. Rupeikos nuotr.

4 nuotr. Pilviškių katalikų bažnyčios šoninis ir apsidės fasadai. 2020 m. M. Rupeikienės nuotr.

anga, kurią vertikalčiai dalija apskrito skerspjūvio stulpas, skiriantis dvi dvi duris. Virš portalo įkomponuotas platus apskritas choro langas – rožė, rėmais sudalytas į tris apskritas juostas ir 12 spindulių; pastogę juosia išsikišęs siauras karnizas. Simetrijos ašį užbaigia virš karnizo kylantis laiptuotas trijų siaurėjančių pakopų antstatas su ažuoliniu metalo kryžiumi (3 nuotr.). Pagrindinio fasado aukštų bokštų vidurines plokštumas pagyvina siauros nišos, viršuje užbaigtos arkiniomis langeliais. Bokštus juosia karnizai, virš kurių ant plokščių stogų iškelti apskrito plano, siauresni už bokštus, atviri antstatai – belvederiai, apjuosti stulpais, remiančiais dviejų pakopų apskritus plokščius stogelius su kryžiais. Šoniniuose fasaduose išryškėja bazilikinis bažnyčios tūris. Šonines navas skaido lizenos, tarp kurių, nišose, išdėstyti aukšti langai, užbaigti pusapskritėmis sąramomis. Zakristijų langeliai nedideli, stačiakampiai, o vidurinės navos langai apskriti (4 nuotr.). Apsidės fasadas užbaigtas pusapskrite siena, skaidoma lizenomis, tarp kurių, viršuje, įterpti kvadrato formos langai; apatinė fasado dalis apjuosta žema atvira galerija



5 nuotr. Pilviškių
katalikų bažnyčios
vidus. 2020 m.
A. Rupeikos nuotr.



6 nuotr. Pilviškių
katalikų bažnyčios
vidus. 2020 m.
A. Rupeikos nuotr.

su stilizuota kolonada. Virš presbiterijos iškeltas žemas atviras stačiakampio plano bokštelis su kryžiumi.

Interjere dominuoja aukšta vidurinės navos erdvė, jos šoninių sienų tarplangius skaido iškilios stačiakampės plokštumos, paremtos gembėmis; šoninių navų sienas skaido porinės lizenos. Navas skiria trys poros stilizuotų porinių kolonų, kurių išdėstymo vietos sutampa su šonines navas skaidančių lizenų vietomis. Bažnyčios erdvė šviesi ir jauki, pasižymi netradiciniais sprendimais: natūralus presbiterijos apšvietimas – apsidės viršutinių vitražinių langų eilė originaliai sujungta su apsidės lubų konstrukcija; vidurinę navą dengia medinės, kesonus imituojančios lubos (5 nuotr.). Presbiterija nuo navos pakelta trimis plačiomis laiptų pakopomis. Dar trys laiptuotos pakopos juosia apsidės sieną. Bažnyčioje yra trys lakoniškų modernių formų altoriai. Vargonų choro sienelė ažūrinė, su baliustromis (6 nuotr.). Pilviškių

katalikų bažnyčia originalių modernių formų, kuriose jaučiama modernizuoto neobaroko įtaka – populiaru tarpukario architektų kūryboje.

Varpinė stovi priekinėje šventoriaus tvoros linijoje, priešais dešinią bažnyčios bokštą, pagrindiniu fasadu atgręžta į pietvakarius. Ji dviejų siaurėjančių į viršų tarpų, kvadratinio, vienos patalpos plano (8 brėž.). Apatinis varpinės tarpas sumūrytas iš tašytų akmenų, o antrasis ir išstriži pirmąjį tarpą remiantys kontraforsai sumūryti iš raudonų plytų; keturšlaitis, kiek išlenktais šlaitais stogas dengtas skarda. Pagrindiniame varpinės fasade yra dviverės durys, apjuostos raudonų plytų smailėjančios arkos apvadu, o kitus pirmojo tarpasni fasadus skaido aukštos, smailėjančių arkų tinkuotos nišos. Kontraforsus skaido taip pat aukštos, smailėjančių arkų tinkuotos nišos ir dengia vienslaičiai skardos stogeliai; tarpą juosia reljefinis frizas. Antrasis varpinės tarpas su nusklembtais kampais, paryškintais tokiomis kaip kontraforsų nišomis (7 nuotr.). Fasadus skaido poriniai smailėjančių arkų langai, sujungti smailiaarkiais archivoltais. Varpinę juosia platus frizas su kryžiaus formos įdubomis ir dviejų traukų karnizas. Varpinė neogotikos formų; jos fasadus pagyvina angų apvadai, tinkuotos nišų plokštumos ir reljefiniai platus frizai.

Šventorius su praplatinta šiaurine dalimi, kurioje yra palaidotų kunigų *kapai* ir stovi Pilviškiuose dirbusiems kunigams skirtas *paminklas* (8 nuotr.), o priešais šoninį bažnyčios fasadą, šiauriniame tvoros pakraštyje, pastatytas platus metalo *kryžius*, iškeltas ant postamento. Šventoriaus kampuose, abipus pagrindinių vartų, stovi aukštas *stogastulpis*, dengtas dvišlaičiu stogeliu su kryžiumi-saulute, ir drožinėtas *kryžius* – *Tauro* apygardos partizanų atminimui (1944–1955) (9 nuotr.); netoli jo, pietiniame tvoros pakraštyje, 1988 m. pastatytas *paminklas*, skirtas Švč. M. Marijai (10 nuotr.). Šventorius aptvertas ažuurine *tvora* iš metalo strypų, įtvirtų tarp tinkuotų mūro stulpelių, pridengtų dvišlaičiais skardos stogeliais. *Didieji vartai* įrengti priešais pagrindinį bažnyčios fasadą. Jie trijų atvirų angų, rėminami kvadratinio skerspjuvio tinkuotais mūro stulpais,

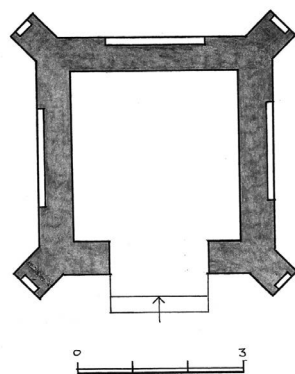

8 brėž. Pilviškių varpinės planas. Sudarė A. Rupeika



7 nuotr. Pilviškių katalikų bažnyčios varpinė. 2018 m. M. Rupeikienės nuotr.



8 nuotr. Kunigų
kapai ir paminklas
Pilviškių šventoriuje.
2020 m.
M. Rupeikienės nuotr.



9 nuotr. Partizanams skirtas kryžius Pilviškių
šventoriuje. 2018 m. M. Rupeikienės nuotr.



10 nuotr. Paminklas Švč. M. Marijai Pilviškių
šventoriuje. 2018 m. M. Rupeikienės nuotr.

dengtais keturšlaičiais skardos stogeliais. Vidurinės plačios angos stulpai aukštesni, o siaurų vartelių – žemesni, bet kiek aukštesni už tvorą skaidančius stulpelius. Angos uždaromos aukštais ažūriniais dvivėriais vartais ir siaurais metalo varteliais. Pagalbiniai vienos angos *varteliai* įrengti pietinėje (į laikinąją bažnyčią), *antrieji* – šiaurinėje tvoros linijoje, o *tretieji* veda į kleboniją.

Klebonijos sodyba įkurta į vakarus nuo šventoriaus. Joje stovi klebonija, du ūkiniai pastatai ir rūsys. Klebonija vieno aukšto, su pastoge, sudėtinio tūrio – su prieangiu ir vienslaičiu žemesniu kiemo priestatu. Ji sumūryta iš plytų, tinkuota, dengta dvišlaičiu šiferio stogu. Pastato plano vidurinėje dalyje skersinėmis pertvaromis atskirtas prieangis su laiptais į pastogę; dešinėje prieangio pusėje yra du kambariai, o kairėje – viena didelė patalpa. Priestate – trys patalpos (9 brėž.). Pagrindinio fasado vidurinėje dalyje yra uždaras prieangis su pristatytu priekyje atviru vienslaičiu prieangiu; fasado šonuose – platūs stačiakampiai langai, o abipus durų – siauri prieangio langeliai (11 nuotr.). Klebonijos architektūra lakoniška, būdinga nedideliems sodybiniams namams; išsikišęs atviras prieangis – naujas elementas, prijungtas prie senosios plano struktūros. Į rytus nuo namo, šalia medžių yra rūsys, o vakarinėje sodybos dalyje statmenai vienas kitam pastatyti *du ūkiniai trobesiai*, uždarantys iš vakarų pusės sodybos kiemą. Jie sumūryti iš raudonų plytų ir dengti dvišlaičiais šiferio stogais. Už ūkinių pastatų įrengtas *tvenkinys*.

Be klebonijos sodybos, Pilviškiuose išliko bažnyčia priklausęs buvusios špitolės pastatas. Jis stovi Vasario 16-osios gatvėje (Nr. 59), galu į ją. Buvusi *špitolė*

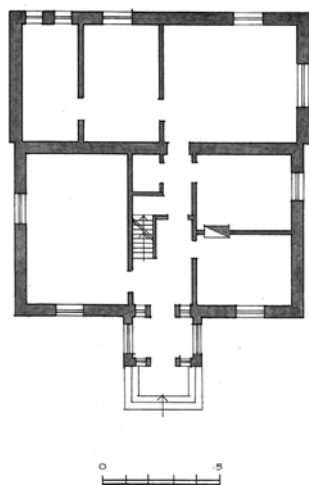

9 brėž. Pilviškių klebonijos planas. Sudarė A. Rupeika



11 nuotr. Pilviškių klebonija. 2020 m. M. Rupeikienės nuotr.



12 nuotr. Pilviškių
špitolė. 2020 m.
M. Rupeikienės
nuotr.

medinė, išžesto plano, dengta dvišlaičiu šiferio stogu; prie pastato galo pristatytas žemesnis medinis nedidelis priestatas, dengtas lėkštu dvišlaičiu stogu (12 nuotr.). Pagrindiniame šoniniame fasade yra dvejios durys ir stačiakampiai langai. Išžestas pastato tūris būdingas špitolių trobesiams. Dabar špitolė atnaujinta, joje įrengti Pilviškių bendruomenės namai.

Evangelikų liuteronų bažnyčia. Liuteronybė – pagrindinė ir ankstyviausia protestantizmo kryptis, kilusi iš XVI a. krikščioniškosios reformacijos Vokietijoje. 1795 m., po trečiojo Lietuvos-Lenkijos valstybės padalijimo, Pilviškiai atiteko Prūsijai ir jai priklausė iki 1807 m. Greičiausiai tuo metu čia pagausėjo evangelikų liuteronų tikybės gyventojų, atvykusių iš Prūsijos. Teigiama, kad 1840 m. įsteigta pirmoji Pilviškių evangelikų liuteronų bažnyčia. Spėjama, kad ji buvo medinė ir sudegė per 1887 m. kilusį gaisrą. Tarpukariu Marijampolės parapijos kunigo Emilio Eichenbergerio pastangomis 1926 m. pastatyta mūrinė bažnyčia ir įkurta filija. Antrojo pasaulinio karo pabaigoje ir pokariu liuteronų bendruomenė sunyko, bažnyčia buvo išplėšta ir sunaikinta¹⁹. Br. Kviklio pateiktais duomenimis, 1912 m. liuteronai Pilviškiuose bandė pasistatyti bažnytelę; buvo surinkta pinigų ir nupirkta statybinių medžiagų, tačiau Pirmasis pasaulinis karas darbus sustabdė. 1924 m. miesto savivaldybė paskyrė žemės sklypą. Surinkus pinigų nupirkta statybinių medžiagų (plytų, kalkių, medienos) ir 1925 06 01 pašventintas kertinis bažnyčios akmuo. Bažnyčia pašventinta 1926 06 29. Tuo metu liuteronams (jų bendruomenę sudarė daugiausia vokiečiai) priklausė 42 šeimos, kurių visas religinis ir kultūrinis gyvenimas sukosi apie bažnyčią. Kaip atrodė evangelikų liuteronų bažnyčia, įamžinta statybos metu (rašoma, kad apie 1928 m.), galima pamatyti Br. Kviklio knygoje publikuotoje nuotraukoje; joje užfiksuoti pagrindinis ir šoninis bažnyčios fasadai²⁰. Bažnyčia buvo mūrinė, nedidelio tūrio, dengta dvišlaičiu stogu, virš kurio kilo varpinė. Pagrindinį fasadą vainikavo gana aukštas trikampis frontonas su kampiniais bokšteliais ir

¹⁹Lingys R.V. *Protestantizmo paveldas Lietuvoje*, Vilnius, 2013, p. 113.

²⁰Kviklys B. *Mūsų Lietuva, ten pat*, p. 425.

žemas vieno tarpsnio varpinės bokštas, kylantis virš stogo kraigo, dengtas piramidiniu stogeliu. Fasado simetrijos ašį pabrėžė portalas, užbaigtas pusapskrite arka, ir frontono apačioje įkomponuotas apskritas choro langas. Portalo šonuose buvo įkomponuota po vieną arkinį langą; tokie pat langai skaidė šoninius fasadus. Matyti, kad šoninio fasado vidurinė dalis akcentuota mente ir virš karnizo kylančiu žemu bokšteliu, panašiu į frontono kampinius bokštelius; dviejose fasado plokštumose įkomponuota po du langus. Varpinės bokšto fasaduose išdėstyta po dvi siauras arkines akustines angeles. Evangelikų liuteronų bažnyčia buvo lakoniškos architektūros. Sprendžiant iš arkinų angų formos, galima daryti prielaidą, kad jos architektūroje naudotos modernizuotos, stilizuotos neobarokinės formos. Bažnyčia stovėjo Vasario 16-osios ir Vilkaviškio gatvių sankirtoje. Sovietmečiu ji pailginta ir įrengti kultūros namai. Iki šių dienų išliko dalis autentiškų buvusios bažnyčios sienų (13 nuotr.). Šią bažnyčią vietiniai gyventojai vadindavo *kirche*. Pietinėje miestelio dalyje buvo įkurtos vokiečių kapinės; yra akmuo su įrašu (14 nuotr.).

Jungtinė metodistų bažnyčia. Metodistai – nuo anglikonų bažnyčios atskilusių protestantų denominacija, susikūrusi XVIII a. Jungtinėje karalystėje. Jų tikslas – labiau įsigilinti į Biblijos tekstus, susilaikyti nuo prabangos, linksmybių bei sistemingai badauti. 1968 m. metodistų bažnyčia susivienijus su Evangelikų jungtine brolių bažnyčia, metodistų bažnyčios pavadinimas buvo pakeistas į Jungtinę metodistų bažnyčią. Lietuvoje pirmoji metodistų bendruomenė įsikūrė Kaune, Šančiuose, ten 1911 m. pastatyta pirmoji metodistų bažnyčia Lietuvoje (tai buvo ir pirmoji metodistų bažnyčia, pastatyta Baltijos šalyse). Antroji metodistų bendruomenė įkurta Pilviškiuose, o vėliau ir kituose Lietuvos miestuose. Po Antrojo pasaulinio karo Lietuvos metodistų bažnyčios buvo konfiskuojamos, o kunigai ir bendruomenės nariai persekiojami²¹.

1921 m. Khapsaloje (Estija) įvyko Rusijos misionieriškosios konferencijos metinis susirinkimas, kurio dalimi buvo ir Lietuva; liepos 29 d. Pilviškiuose įkurta Metodistų episkopalinė bažnyčia. *Metodistų maldos namai* stovėjo Dariaus



13 nuotr. Buvusi Pilviškių evangelikų liuteronų bažnyčia. 2020 m. M. Rupeikienės nuotr.



14 nuotr. Pilviškių senosios vokiečių kapinės. 2020 m. A. Rupeikos nuotr.

²¹ Informacija iš Vikipedijos; <https://lt.wikipedia.org/wiki/Metodistai>.

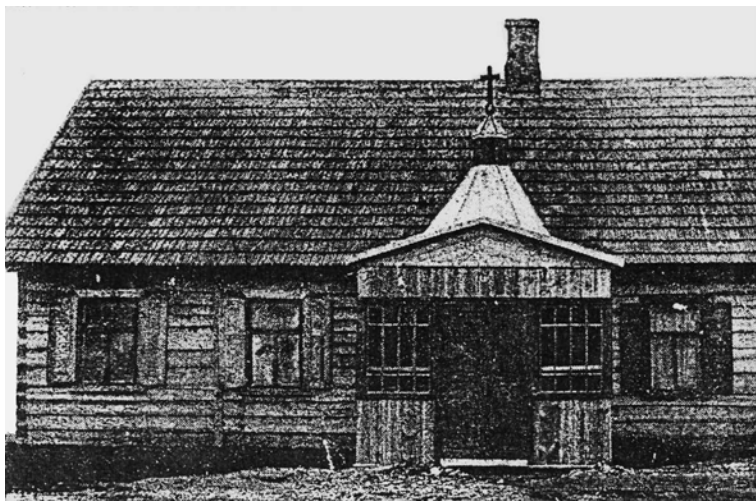

10 brėž. Pilviškių
senoji metodistų
bažnyčia. Iliustracija
iš „Kauno jungtinės
metodistų bažnyčios
ilustruota istorija
1900–1944“, p. 50



15 nuotr. Pilviškių
senoji metodistų
bažnyčia. 2020 m.
A. Rupeikos nuotr.

ir Girėno gatvėje. Kaip atrodė pirmoji metodistų bažnyčia, galima pamatyti 1926 m. darytoje nuotraukoje²². Maldos namai buvo panašūs į gyvenamąjį namą: sienos suretos iš sienoju, kampuose sujungtų į šasparas, ir neapkaltos lentomis, stogas dengtas malksnomis, nedideli stačiakampiai langai turėjo langines; vidurinėje fasado dalyje buvo uždaras įstiklintas dvišlaitis prieangis. Apie sakralinę šio pastato paskirtį galima spręsti tik iš bokštelio su kryžiumi, kylančio virš prieangio stogo centro (10 brėž.). Galima daryti prielaidą, kad bažnyčia buvo pritaikytas gyvenamasis namas. Vėliau metodistų bendruomenės nariai meldėsi Dariaus ir Girėno g. 12 name. Greičiausiai tai buvę senieji maldos namai, tik rekonstruoti arba vėliau pastatyti toje pačioje vietoje. Namas nedidelio tūrio, vieno aukšto, su pastoge, dengtas aukštu dvišlaičiu šiferio stogu; sienos apkaltos lentomis horizontaliai, o galinių fasadų trikam-

²² Kauno jungtinės metodistų bažnyčios iliustruota istorija 1900–1944. Su ankstyvojo metodizmo Lietuvoje ir šiuolaikinės Jungtinės metodistų bažnyčios nuotraukų galerija 1995–2011. Paruošė S T Kimbrough, Jr. 2011, Kaunas, p. 50, 69.

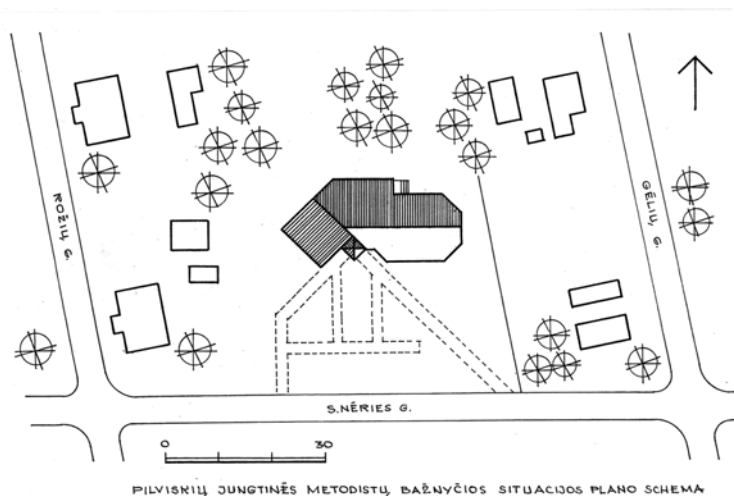

11 brėž. Pilviškių jungtinės metodistų bažnyčios situacijos plano schema. Sudarė A. Rupeika

plai skydai – vertikalieji. Pagrindiniame fasade yra dvišlaitis uždaras prieangis, jo šonuose – stačiakampiai langai. Namų architektūra būdinga nedidelių sodybų namams (15 nuotr.). Kieme stovi medinis ūkinis trobesys.

1995 m. metodistų bažnyčia atnaujino savo veiklą. 1997 m. įregistruota Lietuvos jungtinė metodistų bažnyčia; birželio 29 d. oficialiai įregistruota Pilviškių jungtinė metodistų bažnyčia. Pilviškių metodistų bendruomenė 1999 m. pradėjo rūpintis naujos bažnyčios statyba: išigijo žemės sklypą, rūpinosi leidimų gavimu, pastato projekto rengimu bei darbų vykdymu. Įgyvendinti sumanytą padėjo JAV Viskonsino valstijos Green Bay pirmoji Jungtinė metodistų bažnyčia ir ponis May Zohl iš Vilmoro, Minesotos valstijos. Pilviškių jungtinę metodistų bažnyčią per kelis mėnesius pastatė Šilutės akcinė bendrovė *Žibai*. Jos statybą (kainavo 236 000 JAV dolerių, apie milijoną litų) finansavo JAV Viskonsino valstijos Green Bay metodistai. 2003 m. spalio 4 d. bažnyčia pašventinta. Šventinimo iškilmėse dalyvavo septynių valstybių metodistų bažnyčios vyskupas iš Norvegijos B. Olsenas, Green Bay bendruomenės kunigas, keli užsienio šalių ir Lietuvos partnerinių bažnyčių kunigai, Vilkaviškio rajono valdžios atstovai. Pamaldas pradėjo Jungtinės metodistų bažnyčios (JMB) ansamblis, buvo įneštas JMB simbolis – medinis kryžius raudonos vėliavos fone. Maldas pajavairino vietinio ir Kazlų Rūdos jaunimo ansamblių giesmės, skambėjo biržiečių bendruomenės varpelių muzika. Kartu giedojo svečiai iš Amerikos, gitara pritarė vyskupas²³.

Pilviškių Jungtinė Metodistų Bažnyčia pastatyta į šiaurę nuo katalikų bažnyčios, sodybinių namų kvartale, kiek nutolusi nuo miestelio centro, kvartale tarp S. Nėries, Rožių ir Gėlių gatvių, atokiau nuo jų, šiaurinėje sklypo dalyje. Bažnyčia pagrindiniu pietų fasadu atgręžta į S. Nėries gatvę, kurios kryptimi sklypo reljefas kiek žemėja; nuo gatvės bažnyčios durų link nutiesti takai (11 brėž.). Bažnyčia 2002 m. projektavo architektė Alė Gailevičienė. Suprojektuotas sudėtinio tūrio pastatas, sudarytas iš vienaukštės erdvios maldų salės (rytų pusėje), dviaukščių pagalbinių patalpų (vakarų pusėje) ir abu tūrius jungiančio bokšto (pietų pusėje), su vestibuliu, esančiu vidurinėje

²³Ridikevičienė A. Pilviškiuose atidaryti maldos namai. Prieiga per internetą: <http://www.is.lt/santaka/jega/page2003/kt10092.php>. (žiūrėta 2020.09.20)

dalyje; šiaurinėje pusėje pagrindinius tūrius jungia siauras vienaukštis priestatas su prieangiu, dengtas stogo šlaito tęsiniu. Iš priestato patenkama į pagalbines pirmojo aukšto patalpas, į aukštus jungiančią laiptinę ir į maldų salę bei vestibulį. Salės planas kompaktiškas, užbaigtas trisiene apside, vakarinės salės sienos kampai nusklembti, o vidurinėje jos dalyje įrengtos dvivėrės durys. Prie salės yra erdvus trikampio formos vestibulius, į kurį patenkama iš lauko pro atvirą bokšto prieangį. Vestibiulio šonuose išsidėstę pagalbines patalpas: klasė, bendruomenės susirinkimų salė su virtuvele šalia, tualetai, katilinė, įrengti laiptai į antrąjį aukštą (12a brėž.). Vestibulyje, šalia įėjimo į maldų salę, dešinėje pusėje, ant sienos pritvirtinta marmuro plokštė, kurioje išvardinti bažnyčios statybą savo aukomis rėmę asmenys: MAY ZOHL, EMILL REINERT, GREEN BAY, BENDRUOMENĖ GBGM. Antrojo aukšto vakarų pusėje įrengtas balkonas, kiek siauresnis už pagrindinę salę, o už jo yra erdvi patalpa, apgaubianti balkoną. Bažnyčios sienos sumūrytos iš geltonų plytų, netinkuotos, dvišlaičiai, skirtingų aukščių, laužyto kontūro stogai dengti plieno lakštais. Pastato perdangos gelžbetonio, o virš maldų salės ir balkono įrengtos pakabinamos ant metalinio karkaso *Armstrong* lakštų lubos; grindys – akmenis masės plytelių, tualetuose – keraminių plytelių. Salėje numatyta 110, o balkone – 40 vietų.

Fasadai sudaryti iš vieno aukšto ir dviaukščių dalių, jas pagrindiniame pietų fasade jungia bokštas (12b brėž.). Jis trijų siaurėjančių ir žemėjančių į viršų tarpinių, dengtas piramidiniu stogeliu su kryžiumi. Pirmasis bokšto tarpnis sudalytas į du aukštus, kuriuos jungia jo kampus rėminančios mentės: apatiniame aukšte paliktas atviras prieangis su dvivėrėmis vestibulio durimis, o antrajame yra aukšti, stačiakampiai, smulkiai suskaidyti langai. Antrasis bokšto tarpnis aklinas, taip pat rėminamas mentėmis, tarp kurių susidariusiose stačiakampėse įdubose įkomponuoti metodistų bažnyčios simbolį reiškiantys dekoruoti elementai: *kryžius ir liepsna*. Bokšto menčių paviršius išskirtas skaldytu pilkų plytų mūru. Viršutinis bokšto tarpnis atviras, su stogą remiančiais aštuoniais kvadratinio skerspjūvio geltonų plytų stulpeliais.



16 nuotr. *Pilviškių naujosios metodistų bažnyčios pagrindinis fasadas. 2020 m. A. Rupeikos nuotr.*

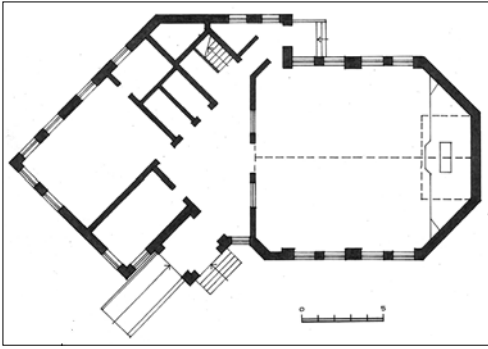

12a

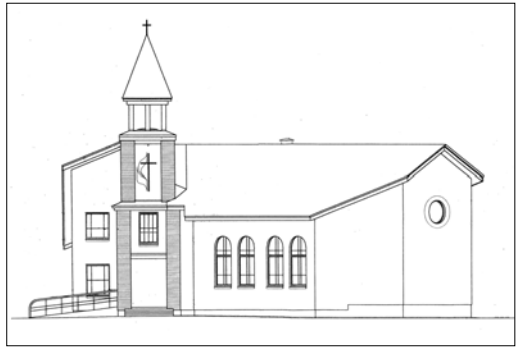

12b

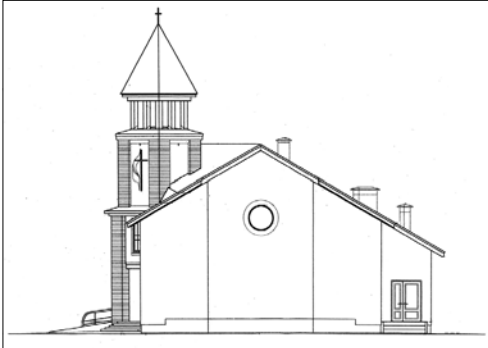

12c



12d

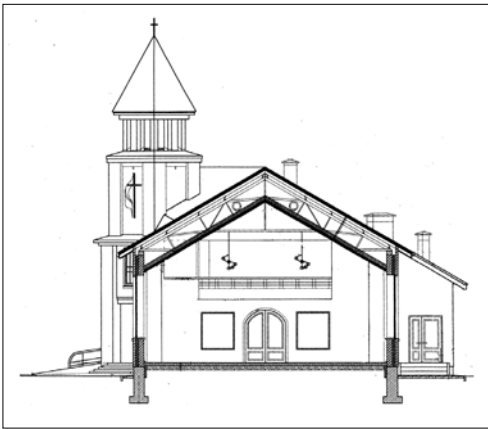

12e

12a brėž. Pilviškių metodistų bažnyčios planas. Projekto autorė arch. A. Gailevičienė

12b brėž. Pilviškių metodistų bažnyčios fasadai iš pietryčių pusės. Projekto autorė arch. A. Gailevičienė

12c brėž. Pilviškių metodistų bažnyčios rytų fasadas. Projekto autorė arch. A. Gailevičienė

12d brėž. Pilviškių metodistų bažnyčios vakarų fasadas. Projekto autorė arch. A. Gailevičienė

12e brėž. Pilviškių metodistų bažnyčios pjuvis. Projekto autorė A. Gailevičienė

momis (16 nuotr.). Vidurinė langų dalis suskaidyta smulkiais rėmeliais, akcentuojant kryžiaus formą. Kairioji fasado pusė dviejų aukštų, skaidoma stačiakampiais ir galiniu trikampiu antrojo aukšto langu. Antrasis šoninis šiaurės fasadas su aukštais maldų salės langais kairėje pusėje, su dviaukšte dešiniąja dalimi, dengta lėkštu dvišlaičiu stogu, ir abi pusės jungiančiu žemu viduriniu priestatu su nedideliais stačiakampiais langais. Galinio apsidės (rytų) fasado viršuje įkomponuotas ap-

Pagrindinio fasado dešinioji pusė vienaukštė, skaidoma plačiais ir aukštais langais, užbaigtais pusapskritėmis saramomis



17 nuotr. Pilviškių
naujosios metodistų
bažnyčios vidus.
2020 m. A. Rupeikos
nuotr.



18 nuotr. Pilviškių
naujosios metodistų
bažnyčios vidus.
2020 m. A. Rupeikos
nuotr.

skritas langas, apšviečiantis altorių (12c brėž.). Galiniame vakarų fasade susikerta abi dviaukštės fasadų dalys, su trikampaiais pastogės langais (12d brėž.).

Maldų salė erdvi ir šviesi, dengta aukštėjančiomis centro kryptimi lubomis, galinėse sienose sudarančiomis trikampę formą. Nuo salės pakelta apsidės grindų plokštuma yra su praplatinta vidurine dalimi; dvi laiptų pakopos simetriškai priglaustos prie abiejų šoninių sienų (17 nuotr.). Apsidėje stovi nuo sienos atitrauktas altoriaus stalas, ant kurio padėtas metodistų bažnyčią simbolizuojantis ženklas – kryžius su liepsna; sienos simetrijos ašyje pritvirtintas medinis kryžius (18 nuotr.). Vakarinėje salės pusėje antrame aukšte įrengtas balkonas, aptvertas ažūrine tvorele, sudaryta iš horizontalių ir vertikalų metalo profilių (12e brėž.). Bažnyčios išorėje ir viduje šiuolaikinėmis medžiagomis ir aiškiais geometrinėmis formomis sukurta metodistų bažnyčios esmę atspindinti architektūra. Jos planuose

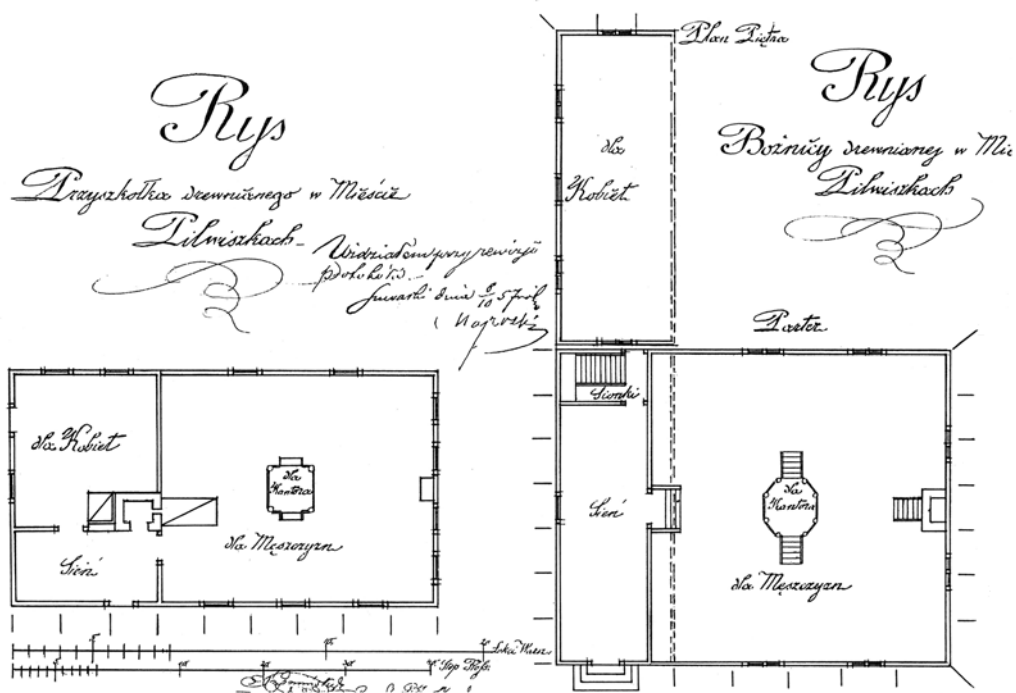

ir eksterjere logiškai, skirtingomis architektūros priemonėmis atskirtos funkcinės patalpų (salės ir pagalbinių) erdvės; maldų salė šviesi, vientisos erdvės, o svarbiausi liturginės paskirties objektai paprastų lakoniškų formų.

Nuo XIX a. vidurio iki Antrojo pasaulinio karo Pilviškiuose gyveno daug žydų, iki XX a. pradžios jie sudarė daugiau nei pusę miestelio gyventojų. XIX a. viduryje, romantizmo periodu, Pilviškiuose buvo *dveji žydų maldos namai*. Tuo metu Pilviškiai priklausė Augustavo gubernijai. 1857–1860 m. atlikta Užnemunės sinagogų revizija, jos metu buvo užfiksuoti Pilviškiuose stovėjusios medinės sinagogos ir medinių žydų maldos namų planai²⁴ (13 brėž.). Iš brėžinių matyti, kad *sinagoga* buvo vasarinė, nešildoma, su moterų galerija antrajame aukšte. Stačiakampio plano priekyje per visą plotį atskirtas prieangis su durimis galinėse prieangio sienose. Vienos durys skirtos vyrams, o antrosios – moterims; prie jų atskirtame mažame prieangyje įrengti laiptai į moterų galeriją. Vyrų salė erdvi, artimo kvadratui plano; į ją patenkama iš didžiojo prieangio per išilginėje sinagogos ašyje įrengtas duris. Prie jų esančios laiptų pakopos rodo, kad patalpos grindys buvo nuleistos žemiau nei prieangio – taip siekta salę paaukštinti. Išilginėje pastato (ir salės) ašyje pastatyti svarbiausi liturginiai vyrų maldų salės komponentai: *Aron kodešas*²⁵ – prie galinės sienos ir *bima*²⁶ – vidurinėje salės dalyje. Aron kodešas buvo stačiakampio plano, pakeltas nuo grindų šešiomis laiptų pakopomis. Viduryje stovinti *bima* – šešiakampio pla-

13 brėž. *Pilviškių medinių sinagogų apmatauimo planai*. AGAD. CWW. KP vol.1862

²⁴ AGAD CWW KP vol. 1862, k. 32.1857 m. apmatauimo brėžiniai.

²⁵ Aron kodešas (hebr. *šventoji skrynja*) – švenčiausia sinagogos ir žydų maldos namų vieta, kurioje laikomi Toros (hebrajiško Šv. Rašto dalis) ritiniai.

²⁶ Bima – katedra (graik. oratoriaus tribūna) – paaukštinta Šv. Rašto skaitymo vieta.

no, taip pat pakelta nuo grindų, su simetriškai iš dviejų pusių įrengtais laipteliais ir aptverta tvorele su apskrito skerspjūvio stulpeliais. Vyrų salės trijose sienose išdėstyta po du porinius langus – iš viso ją apšviečia 12 langų: tokie reikalavimai nurodyti halachoje (reikalaujama, kad sinagogą apšviestų 12 langų)²⁷. Antrojo aukšto moterų galerija kiek platesnė už prieangį ir išsikiša į salę.

Žydų maldos namai mažesni už sinagogą, vieno aukšto, žieminiai. Išžestą stačiakampį planą dalijo skersinė siena, atskirianti prieangį ir gana plačią moterų patalpą, į kurią patenkama tiesiai iš lauko arba per prieangį. Vyrams skirtos durys įrengtos šoniniame fasade. Vyrų salės vidurinėje dalyje stovėjo kvadratinio plano bima, nedaug pakelta nuo grindų ir apjuosta tvorele su kampiniais stulpeliais. Prie galinės sienos vidurinio platesnio tarplangio pastatytas Aron kodešas. Kadangi vyrų maldų salė nedidelė, nepavyko joje įrengti 12 langų, tačiau langai išdėstyti taip, kad bendras visų patalpų langų skaičius yra 12. Vyrų salės ir prieangio grindys įrengtos viename lygyje. Vyrų salė ir moterų patalpa šildomos krosnimis. *Žieminė sinagoga* buvo skirta kasdieniam lankymui ir Šv. Rašto studijoms, o vasarinė sinagoga lankoma šeštadieniais ir iškilmingomis progomis (per šventes). Nenurodytos sinagogos ir medinių maldos namų stovėjimo vietos, tačiau iš vėlesnio mūrinės sinagogos projekto matyti, kad ji suprojektuota vietoje ten stovėjusios medinės sinagogos.

1900 m. Marijampolės apskrities inžinierius architektas V. Rybarskis sklype prie Šešupės, kuriame stovėjo sinagoga ir mediniai žydų maldos namai, suprojektavo *mūrinę choralinę sinagogą* vietoje ten stovėjusios medinės (projekte pateiktas situacijos planas)²⁸. Suprojektuota vientiso kompaktiško tūrio, stačiakampio plano sinagoga su choru ir šoninėmis moterų galerijomis antrajame aukšte. Vyrų salę į tris navas skaidė trys poros stambių piliorių; išilginėje salės ašyje, prie galinės sienos, glaudėsi *Aron kodešas*, o aštuoniakampė *bima* stovėjo ne salės centre, bet arčiau durų. Prieangio kairėje pusėje skersine siena atskirti laiptai į chorą (14 brėž.). Fasadus tolygiai skaido stilizuoti piliastrai, tarp kurių įterpti langai, užbaigti pusapskritėmis sąramomis. Aukšti maldų salės langai remiasi į horizontalias palangių traukas, o dviaukščių dalių langus skiria stačiakampės dekoruotos sienų įdubos. Pagrindinis fasadas dviaukštis, simetriškas, vainikuotas trikampių frontonu, kurio vidurinę plokštumą pabrėžė archivoltas ir arkinėje nišoje įkomponuotas judaizmo simbolis – Dekalogo plokštės. Fasado simetrijos ašyje tarp piliastrų įterptas stačiakampis portalas su virš jo įkomponuotu plačiu triforiniu langu. Šoniniai fasadai sudaryti iš vieno aukšto maldų salės su aukštais langais ir dviaukštės dalies su viršutiniais arkiniais ir apatiniais mažais stačiakampiais langais. Abiejų aukštų langus jungė bendras apvadas, todėl šoniniame fasade skiriamoji riba tarp vieno aukšto ir dviaukštės dalies nėra ryški. Iš projekto pateikto skersinio pjūvio matyti, kad salės erdvė buvo bazilikinė: vidurinę navą dengė cilindrinis skliautas, o šoninių navų lubos buvo žemos, lygios. Sinagogoje ne salės grindys buvo įgilintos, bet keliomis laiptų pakopomis paaukštintas prieangis. Pilviškiuose buvo suprojektuota naujojo tipo choralinė sinagoga – puošnių, neobarokinių formų, su dekoru elementais. Žydų bendruomenės sklype, į šiaurę nuo

²⁷Halacha – žydų religinė teisė, įstatyminė žodinės Toros dalis.

²⁸*Lietuvos valstybės istorijos archyvas* (toliau – LVCA), f. 1009, ap. 7, b. 418, l. 75, 76.

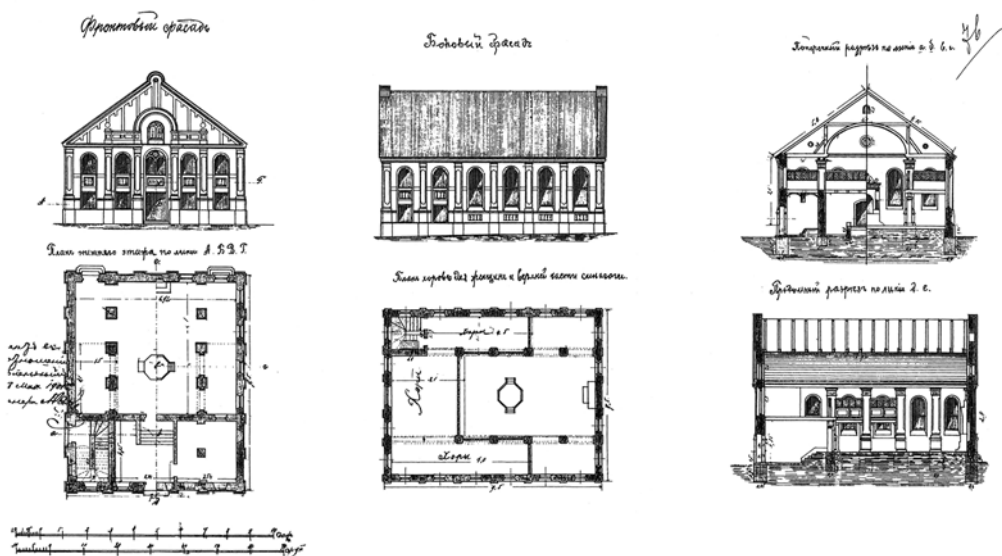

naujos sinagogos, lygiagrečiai su ja, stovėjo vientiso tūrio medinis stačiakampio plano *rabino namas*.

Tarpukariu per gaisrą sudegė viena iš Turgaus aikštėje stovėjusių sinagogų. 1927 m. S. Eichenbergas parengė *sinagogos atstatymo projektą*²⁹. Sprendžiant iš brėžinių, panašu, kad sudegė 1900 m. projektuota mūrinė sinagoga. Atstatymo projekte numatyti kai kurie pakeitimai: suprojektuoti išoriniai vieno maršo laiptai, priglauti prie pagrindinio fasado, vedantys į antrojo aukšto galerijas, o šoniniame fasade įrengtos durys tiesiai į vyrų maldų salę (15a brėž.). Maldų salėje palikti tik keturi stulpai, tarp kurių pastatyta *bima*, o virš jos iškeltas (iki stogo dangos) ir į stulpus atremtas smailėjančios arkos skliautas. Fasadų dekoru elementai supaprastinti, pakeista dviaukštės dalies pirmojo aukšto langų forma. Projekte parodyti abiejų aukštų planai, du pūviai, šoninis ir galinis fasadai ir situacijos panelis. Fasadus skaido mentės, tarp kurių susidariusiose nišose išdėstyti aukšti langai, užbaigti pusapskritėmis sąramomis (vienaukštėje maldų salėje), dviaukštėje dalyje dviem lygiais išdėstyti viršutiniai pusapskričių arkų langai ir segmentiniai pirmojo aukšto langeliai. Panaikinus abiejų aukštų langus jungiančius apvadus ir pakeitus apatinių langų formą, šoninis fasadas prarado vientisumą ir išryškėjo skirtumai tarp vieno aukšto ir dviaukštės jo dalių. Sinagogos langų stiklai smulkiai sudalyti, didžiųjų langų pusapskritėje dalyje įkomponuotos šešiakampės Dovydo žvaigždės (15b brėž.). Šis judaizmo simbolis įterptas ir į galinio fasado trikampį frontoną bei apskritą langelių, įkomponuotą fasado vertikalios ašies nišoje ir iš viršaus apšviečiantį salėje stovintį *Aron kodešą*. Po atstatymo sinagogos architektūra tapo eklektinė, atsirado svetimų stilizuotų dekoru elementų, nederančių su arkinių langų forma.

Šiaurinėje Pilviškių dalyje, į šiaurės vakarus nuo buvusios Turgaus aikš-

14 brėž. *Pilviškių mūrinės sinagogos projektas*. Iš M. Rupeikienės knygos „Nykstantis kultūros paveldas: Lietuvos sinagogų architektūra“, V., 2003, p. 145

²⁹LCVA, f. 1622, ap. 4, b. 1236, l. 4.

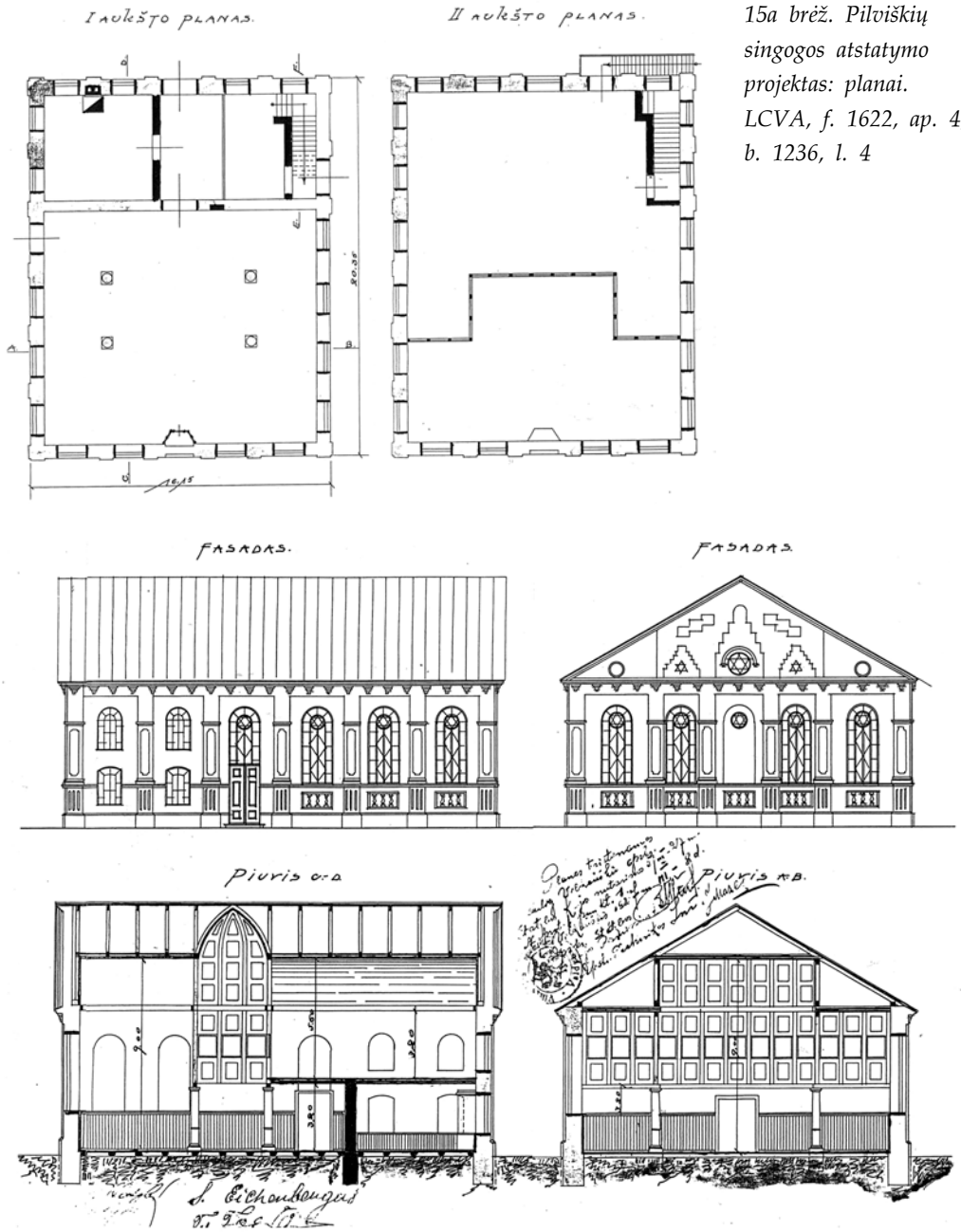

15a brėž. Pilviškių
sinagogos atstatymo
projektas: planai.
LCVA, f. 1622, ap. 4,
b. 1236, l. 4

tės ir nuo sinagogų sklypo, tarp kelio ir Jurbarko gatvės, buvo įkurtos žydų kapinės. Iki šių dienų liko tik simbolinė žydų kapinių vieta – Stoties ir Jovarų gatvių sankirtoje. Jos teritorija nedidelė, aptverta ažūrine metalo tvorele, su stovinčiais keliais paminklais (19 nuotr.).

Netoli nuo žydų kapinių ir atokiau nuo Šešupės 1893 m. buvo numatyta statyti žydų pirtį. Projekto situacijos plane (autorius V. Rybarskis) pirtis parodyta

15b brėž. Pilviškių sinagogos atstatymo
projektas: fasadai ir pjūviai. LCVA, f. 1622,
ap. 4, b. 1236, l. 4

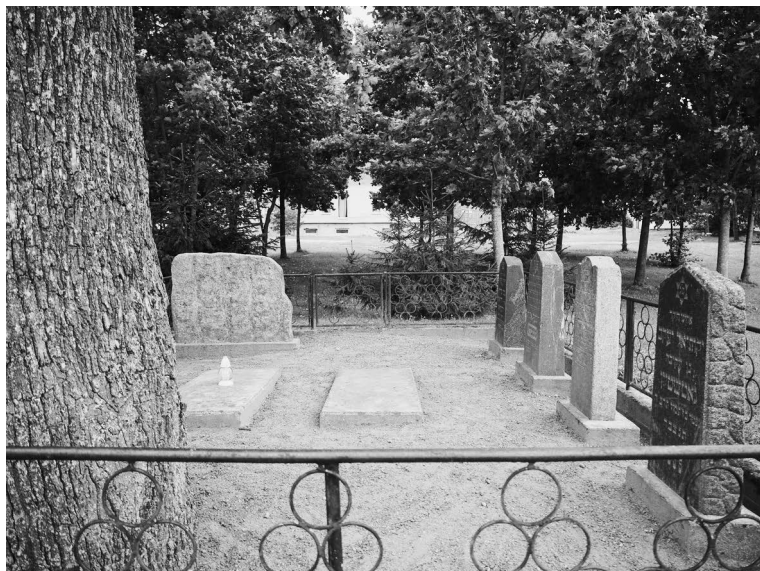

19 nuotr. Pilviškių žydų simbolinės kapinės. 2020 m. M. Rupeikienės nuotr.

Восстановлена из ситуационной плана посада Пилвишкии с обозначением рациональной предположительной еврейской баки.

16 brėž. Pilviškių žydų pirties situacijos planas. LVIA.f. 100, ap. 7, b. 248, l. 28

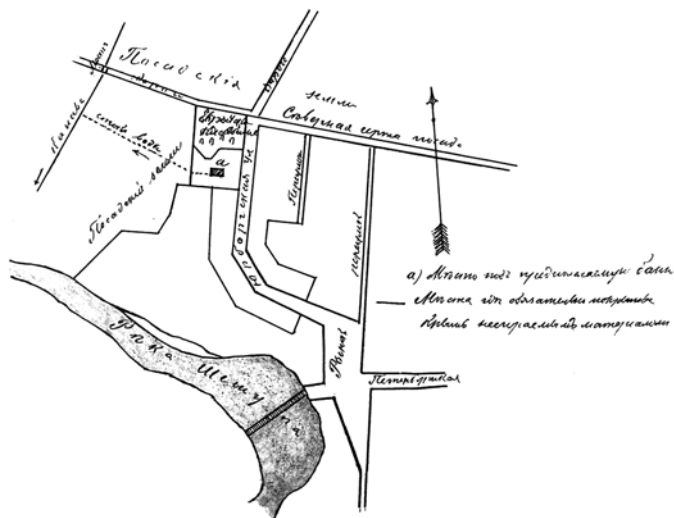

Восстановлена из общего ситуационного плана, - август 6 года 1891.

*Материалы для Института Ученых Исследований
 в Санкт-Петербурге.
 при поддержке комитета.
 С. С. Г. Н., Г. Г. Г. Н. Г. Г. Г. Н. Г. Г. Г. Н.*

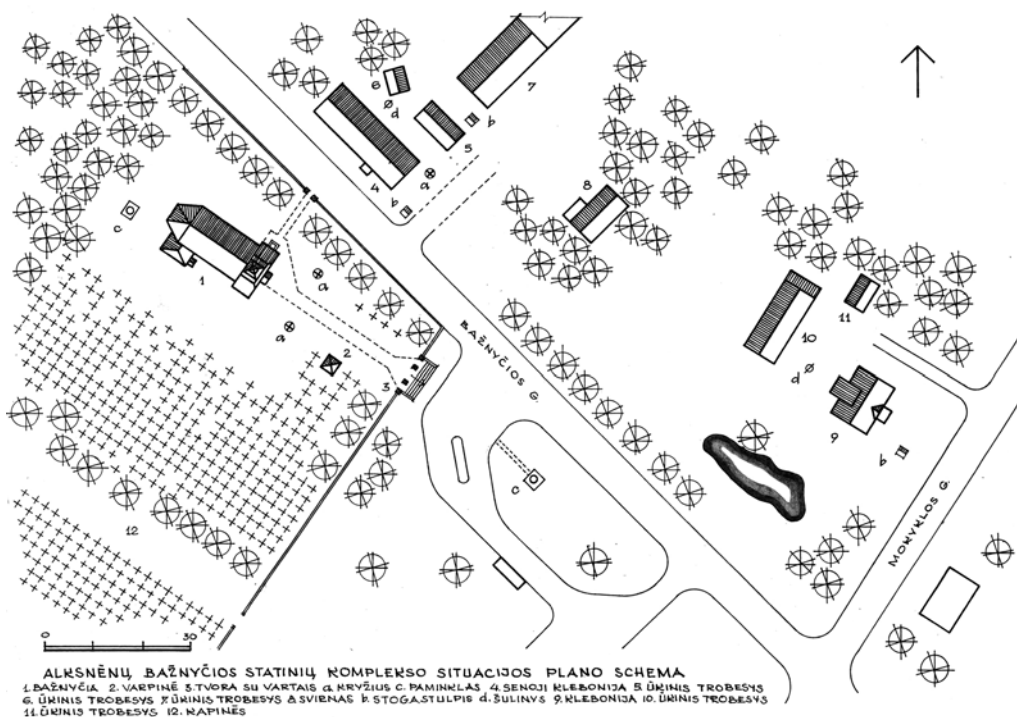

kiek nutolusi į pietus nuo kapinių. Nuo stačiakampio plano pirties pastato vakarų kryptimi nuvesta punktyrinė linija, kur turėtų nutekėti į kanalą vanduo³⁰ (16 brėž.).

ALKSNĖNAI – bažnytkaimis Vilkaviškio rajone, nutolęs 6 km į vakarus nuo Pilviškių ir apie 10 km į šiaurės rytus nuo rajono centro; pro kaimą teka Aĭksnės upelis. 1867 m.

pastatyta medinė koplyčia; vėliau prie jos pastatyta medinė mokykla. Šventorius, kuriame buvo kapinės, aptvertas mūro tvora. 1919 m. įsteigta parapija. 1925 m. klebonas Vincas Citavičius su parapijiečiais padidino koplyčią, ji gavo bažnyčios teises ir formaliai buvo patvirtinta parapija. Senoji mokykla buvo paversta klebonija, o kai apie 1930 m. klebonas V. Citavičius pastatė naują kleboniją, senoji tapo parapijos namais, kuriuose apsigyveno zakristijonas ir buvo įsteigta mažmenų krautuvė. Kitus parapijos trobesius pastatė kunigas Jonas Kardauskas. Alksnėnų parapija priklausė dviem valsčiams: Vilkaviškio ir Pilviškių³¹. Po Antrojo pasaulinio karo kan. Br. Antanaitis suremontavo bažnyčios vidų ir sutvarkė kleboniją³². 1995 m. klebono iniciatyva pradėti bažnyčios ir klebonijos remonto darbai.

Alksnėnų kapinės, bažnyčia su varpine ir parapijos trobesiai išsidėstę Bažnyčios ir Mokyklos gatvių sankirtoje; vakaruose teka Alksnė. Bažnyčia yra pietinėje Bažnyčios gatvės pusėje, šonu atgręžta į gatvę. Senosios ir dabartinės klebonijos trobesiai išsidėstę kitoje Bažnyčios gatvės pusėje, erdvioje teritorijoje tarp Alksnės upelio ir Mokyklos gatvės (17 brėž.).

Alksnėnų Švč. Mergelės Marijos Ėmimo į Dangu bažnyčia stovi kapinių teritorijoje, šiaurinėje jos dalyje, kur

17 brėž. *Alksnėnų bažnyčios statinių komplekso situacijos plano schema. Sudarė A. Rupeika*

³⁰ LVIA, f. 1009, ap. 7, b. 248, l. 28.

³¹ Kviklys B. *Mūsų Lietuva*, ten pat, p. 435-437.

³² Kviklys B. *Lietuvos bažnyčios*, t. 2, Chicago, 1982, p. 103.

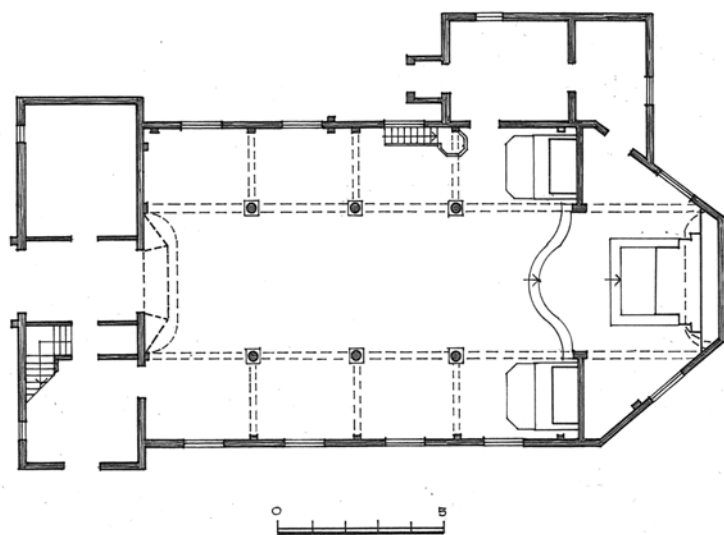

18 brėž. Alksnėnų
bažnyčios planas.
Sudarė A. Rupeika

palikta simbolinė beveik lygaus reljefo šventoriaus erdvė. Bažnyčia stovi vidurinėje šventoriaus dalyje, šoniniu siaurės rytų fasadu atgręžta į Bažnyčios gatvę. Bažnyčia vienbokštė, trinavė, asimetrinio sudėtinio tūrio, pseudobazilikinės erdvės. Ji su žemu akmens mūro cokoliu, surešta iš sienojų ir apkalta dviejų kryptių lentomis – vertikaliai ir horizontaliai; stogai dengti skarda. Planas asimetrinis, daugiakampis, užbaigtas trisiene presbiterija ir tiesia apside, kairiajame šone pristatyta zakristija. Priekyje iš bendro tūrio simetriškai išsikiša šoninės stačiakampės prienvio patalpos, praplatinančios pagrindinį fasadą; dešiniojoje įrengti laiptai į bokštą (18 brėž.).

Pagrindinis fasadas simetriškas, laiptuoto, siaurėjančio į viršų silueto, užbaigtas žemu trapeciniu frontonu, virš kurio kyla dviejų tarpsnių bokštas, vainikuotas aukštu, dviejų pakopų keturšlaičiu stogeliu su ažūriniu metalo kryžiumi. Fasadas skaidomas griežtomis vertikaliomis ir horizontaliomis linijomis: apatinę jo dalį ir frontoną į tris plokštumas dalija piliastreliai, į siaurą horizontalią trauką remiasi maži vertikalūs stačiakampiai langeliai, pagyvinti stilizuotais trikampaiais sandrikais (20 nuotr.). Vertikalią fasado ašį pabrėžia portalas su išsikišusiu dvišlaičiu stogeliu, platus stačiakampis choro langas, apjuostas apvadais su tiesiu sandriku, ir apatinio bokšto tarpsnio langelis su trikampo sandriko imitacija. Bokšto tarpsnių šonus pagyvina siauri piliastreliai; viršutiniame tarpsnyje siaurais apvadais aprėmintos simbolinių akustinių angų vietos, paaukštintos arkiniais apvadais. Šventoriuje, pagrindinio fasado šonuose, abipus tako pastatyta po medinį drožinėną *kryžių*.

Šoniniai fasadai skaidomi vertikalia sąvarža ir siaurais piliastrais, tarp kurių išdėstyti aukšti stačiakampiai langai, pagyvinti tiesiais sandrikais, remiasi į horizontalią trauką. Šoniniame pietvakarių fasade išsikiša žemesnis zakristijos priestatas su nedideliu dvišlaičiu prieangiu (21 nuotr.). Zakristijos fasadai taip pat skaidomi vertikaliomis sąvaržomis ir siaura horizontalia trauka; jos nedidelius stačiakampius langelius pabrėžia tiesūs sandrikai. Presbiterijos fasado šoninės plokštumos su aukštais stačiakampiais langais; apsidės siena aklina. Fasadų pastogę juosia dviejų



20 nuotr. Alksnėnų bažnyčios pagrindinis fasadas.
2020 m. M. Rupeikienės nuotr. (kairėje)

21 nuotr. Alksnėnų bažnyčios šoninis fasadas.
2020 m. M. Rupeikienės nuotr.

traukų karnizas ir lygus frizas; tiesius langų sandrikus puošia dantukai. Bažnyčios eksterjere dominuoja modernizuoti neoklasicizmo architektūros elementai.

Interjero erdvę į tris navas skaido trys poros kolonų, laikančių šoninių navų sijas. Sienos ir lubos apkaltos įvairių krypčių lentomis: vertikaliai, horizontaliai ir įstrižai. Vidurinė nava platesnė už šonines ir paauskštinta perdanga suapvalintais kampais – veidrodinio skliauto imitacija. Šoninių navų lubos plokščios, apkaltos išilginėmis lentomis; skersinės sąvaržos lentos jungia su šonines navas skaidančiais piliastrais ir navas skiriančiomis kolonomis. Presbiterija nuo vidurinės navos atskirta dviem pakopomis. Yra trys altoriai. Didysis altorius ažuolinis, puošnių neobarokinių formų; šoniniai altoriai lakoniškų formų, su stilizuotais orderio elementais. Vidurinę navą juosia platus profiliuotas karnizas, puoštas smulkiais dantukais (22 nuotr.). Sakykla įrengta virš zakristijos durų; jos laipteliai glaudžiasi prie kairiosios šoninės navos sienos. Sakykla su baldakimu, aštuonkampio plano, skaidoma stačiakampėmis įdubomis. Vargonų choro sienelė išsikiša į vidurinę navą. Ji lenkto kontūro, puošta baliustromis; vertikaliai sienelę skaido stulpeliai su piliastrių imitacija, o viršų juosia dantukai (23 nuotr.). Navų langus rėmina apvadai su drožinėtais sandrikais. Interjere vyrauja gana sudėtinga sienų ir lubų lentelių apkala ir ryškūs modernizuoti orderinio dekoru elementai. Bažnyčia pasižymi asimetriniu planu, su netradiciškai išspręsta presbiterijos – apsidės ir zakristijos erdvių jungtimi bei originaliomis modernizuotomis neoklasicistinėmis architektūros formomis.

Varpinė stovi atokiau nuo vartų, priešais bažnyčią, kairėje tako pusėje, pagrindiniu fasadu atgręžta į šiaurės vakarus. Ji pastatyta 1982 m., yra žema – 6,5 m aukščio, kvadratinio 2,65X2,65 m dydžio plano (19 brėž.). Varpinė stulpinė, karkasinės konstrukcijos, dengta keturšlaičiu skardos stogu su viršuje kylančiu metalo kryžiumi (24 nuotr.). Ji sudaryta iš trijų vienodo pločio tarpnių. Apatinis tarpnis aklas, apkaltas vertikaliomis lentelėmis su asimetriškai, kairiajame šone,



22 nuotr.
Alksnėnų bažnyčios
vidus. 2020 m.
M. Rupeikienės nuotr.



23 nuotr.
Alksnėnų bažnyčios
vidus. 2020 m.
M. Rupeikienės nuotr.

įrengtomis durimis pagrindiniame fasade. Antrasis varpinės tarpsnis aukščiausias, atviras, suskaidytas horizontaliais rąsteliais į dvi dalis; viršuje du šio tarpsnio fasadai (atgręžti į bažnyčią ir vartus) sutvirtinti kampinėmis trikampių formos plokštumomis. Viršutinis varpinės tarpsnis uždaras, apkaltas kampinėmis vertikaliomis lentomis, tarp kurių esančios akustinės angos pridengtos horizontaliomis medinėmis grotelėmis. Viduje kabo varpas. Varpinė primityvių formų, lakoniškos architektūros; jos fasadų spalvinis sprendimas ir detalės derintos su bažnyčios architektūra.

Bažnyčios šventoriaus teritoriją juosia metalo strypų ir vielos tvora, joje įrengti du vartai. Didieji vartai veda

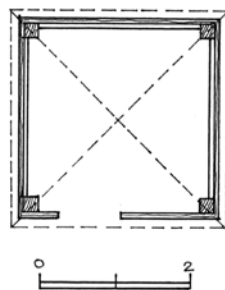

19 brėž. Alksnėnų
varpinės planas.
Sudarė A. Rupeika

prie pagrindinio bažnyčios fasado. Jie įrengti priešais pagrindinį bažnyčios fasadą (25 nuotr.). Vartai simetriškos kompozicijos, trijų angų, aprėmintų tinkuotais skirtingo aukščio ir pločio kvadratinio skerspjuvio mūro stulpais. Kraštiniai stulpai aukštesni, užbaigti dviejų traukų karnizais su dantukais ir keturšlaičiais dviejų pakopų stogeliais; viduriniai stulpeliai, rėminantys plačią vartų angą, žemi ir siauresni, dengti išlenktais keturšlaičiais skardos stogeliais. Stulpai tinkuoti ir dažyti geltonais dažais, su rudos spalvos vertikaliomis ir horizontaliomis siauromis traukomis, imituojuant bažnyčios fasadų spalvas ir dekoro elementus. Vidurinę vartų angą paauskština ją juosiantis plastiškų lenktų formų ažūrinis metalo antstatas, kuriame įrašyti metai: 1388-1938; šonines angas juosia panašūs, tik žemesni antstatai. Angas uždaro mediniai dvivėriai

vartai ir šoniniai varteliai, sukalti iš vertikalių siaurų medinių lentjuosčių, viršuje ir apačioje sutvirtintų horizontaliomis medinėmis jungtimis. Vartų kompozicija netradicinė – su paauskštiniais ne viduriniais, bet kraštiniais stulpais. Antstatas, juosiantis vidurinę angą, su virš jo kylančiu kryžiumi – aukštesnis už kraštinius stulpus, todėl vidurinė anga vizualiai tampa svarbiausia ir tarsi atgauna savo kompozicinį statusą, nors sunkių proporcijų kraštiniai stulpai iškreipia tradicinę



24 nuotr. Alksnėnų varpinė. 2020 m.

M. Rupeikienės nuotr.



25 nuotr. Alksnėnų

šventoriaus

vartai. 2020 m.

M. Rupeikienės

nuotr.



26 nuotr. Alksnėnų
šventoriaus
varteliai. 2020 m.
M. Rupeikienės nuotr.

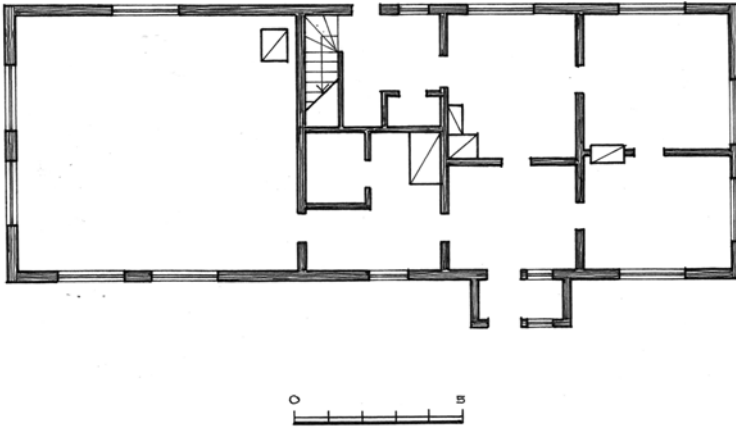

20 brėž. Alksnėnų
senosios klebonijos
planas. Sudarė
A. Rupeika

didžiųjų šventoriaus vartų kompozicija. *Antrieji vartai* įrengti priešais šoninį bažnyčios fasadą, atgręžtą į Bažnyčios gatvę, ir veda prie senosios klebonijos (26 nuotr.). Jų angą rėmina žemi stulpeliai, užbaigti dviejų traukų karnizais ir dviejų pakopų keturšlaičiais stogeliais. Stulpeliai apipavidalinti panašiai kaip pagrindinių vartų – skaidomi vertikaliomis ir horizontaliomis, tamsiau dažytais traukais. Tik jų angą uždaro ne mediniai, bet ažuřiniai metalo varteliai. Originalumo šventoriaus vartams ir varteliams teikia spalvinis sprendimas ir nesudėtingi dekoruoti elementai, derantys su bažnyčios ir varpinės architektūra.

Alksnėnų *senoji klebonijos sodyba* įkurta į rytus nuo bažnyčios, kitoje Bažnyčios gatvės pusėje. Dabar senojoje sodyboje yra klebonija, svirnas, trys ūkiniai trobesiai ir šulinys. *Senoji klebonija* stovi prie gatvės, lygiagrečiai su ja, pagrindiniu fasadu atgręžta į pietvakarius. Ji sudėtinio tūrio, su nedideliu prieangiu. Žemas cokolis sumūrytas iš raudonų plytų, sienos suręstos iš sienojų ir apkaltos horizontaliai lentomis, aukštas dvišlaitis stogas dengtas skarda. Planas išstėtas, sudalytas skersinėmis ir išilginėmis sienomis (20 brėž.). Dešinioji plano pusė sudalyta dviejų



27 nuotr. Alksnėnų
senoji klebonija.
2020 m.
M. Rupeikienės nuotr.



28 nuotr. Alksnėnų
senosios klebonijos
du fasadai ir
kryžius. 2020 m.
M. Rupeikienės nuotr.

pereinamų stačiakampių patalpų eilėmis, o kairėje pusėje yra viena erdvi patalpa. Pagrindinis įėjimas įrengtas iš gatvės pusės per nedidelį prieangį, iš kurio galima patekti į visas patalpas. Antrosios durys iš kiemo veda į vidurinėje plano dalyje esančią priemenę, prie kurios yra laiptai į pastogę. Pagrindinis fasadas asimetriškas, su vienslaičiu uždaru prieangiu dešiniajame šone ir prie fasado kampo pritvirtintu mediniu kryžiumi su Nukryžiuotuoju; langai stačiakapiai, dvieiliai, su tiesiais apvadais. Kairioji fasado pusė nugyventa, be lentų apkalos (27 nuotr.). Kiemo šoninis fasadas taip pat sudarytas tarsi iš dviejų dalių: viena jo pusė geresnės būklės, apkalta horizontaliomis lentomis, o antroji, su dviverėmis durimis – apleista, apgriuvusi, be lentų apkalos (28 nuotr.). Galinis, pietų pusės, fasadas simetriškas, apkalta horizontaliai lentomis, su dviem dvieiliais langais ir su platesniu trieilium langų aukštame trikampiam skyde. Šalia galinio klebonijos fasado, dešinėje pusėje pastatytas medinis drožinėtas *kryžius*. Šiaurinės namo pusės galinis fasadas blogos



29 nuotr. Alksnėnų
senosios klebonijos
du ūkiniai
trobesiai. 202 m.
M. Rupeikienės nuotr.



30 nuotr. Alksnėnų
klebonijos sodybos
stogastulpis. 2020 m.
M. Rupeikienės nuotr.

būklės, neapkaltas lentomis. Klebonijos architektūra būdinga daugeliui provincijos miestelių klebonijų sodybų statiniams. Išliko senosios klebonijos nuotrauka, kurioje užfiksuotas pagrindinio fasado fragmentas. Joje matyti, kad fasado apačia (iki langų) buvo apkalta vertikaliomis lentelėmis, o aukščiau – horizontaliai. Priangis buvo uždaras, su smulkiai sudalytomis stiklo plokštumomis, dengtas dvišlaičiu stogeliu ir puoštas drožiniais³³. Už klebonijos, kieme, stovi *du mediniai ūkiniai trobesiai*. Jie vientiso tūrio, stačiakampio plano, dengti dvišlaičiais šiferio stogais (29 nuotr.). Didysis trobesys pastatytas lygiagrečiai su klebonija, o antrasis – pasuktas į juos kampu. Tarp trobesių yra *šulinys*. Trečiasis *ūkinis pastatas* sumūrytas vėliau už medinius trobesius. Jis stovi už pirmojo ūkinio trobesio, statmenai jam ir yra monumentalaus tūrio (plotis atitinka pirmojo ūkinio trobesio ilgį), ištęsto

³³Ten pat, p. 104.



stačiakampio plano, dengtas dvišlaičiu stogu. Tarp ūkinio pastato ir medinio ūkio trobesio pastatytas *stogastulpis* (30 nuotr.). Antrasis originalus *stogastulpis-paštas* stovi priešais galinį klebonijos fasadą, kairėje pusėje, prie Bažnyčios gatvės (31 nuotr.). Atokiau nuo kitų ūkinių trobesių, į pietus nuo mūrinio ūkinio pastato, stovi *svirnas*. Jis medinis, su priesvirniu. Sienos suręstos iš rąstų, sunertų ir sąsparas, ir pakeltos ant akmenų; dvišlaitis stogas dengtas šiferiu. Pagrindiniame fasade yra trejos durys ir vienšlaitis atviras priangis, paremtas trimis stulpeliais (jis įrengtas vėliau) (32 nuotr.) Vienas galinis fasadas su plačiu stačiakampiu langu ir mažesniu taip pat stačiakampiu langu trikampčiame skyde, o antrasis galinis fasadas – aklinas irgi tik su stačiakampiu langu trikampčiame skyde. Šoniniame pietryčių fasade yra du stačiakampiai langai. Svirno architektūra pakitusi.

Naujoji klebonijos sodyba įkurta į rytus nuo bažnyčios ir į pietryčius nuo senosios klebonijos, Bažnyčios ir Mokyklos gatvių sankirtoje. Joje yra klebono namas, du ūkiniai trobesiai, šulinys ir tvenkinys. *Klebono namas* stovi atokiau nuo Bažnyčios gatvės, šonu į Mokyklos gatvę. Jis nedidelio kompaktiško tūrio, sumūrytas iš geltonų plytų, vienaukštis, su mezoninu ir dviem priangiais. Patalpos išdėstytos dviem eilėmis, pereinamos (21 brėž.). Virš nedidelio pagrindinio fasado priangio įrengtas balkonas; antrajame, atgręžtame į kiemą, priangyje yra laiptai į mezoniną. (33 nuotr.). Priešais namą, lygiagrečiai su juo, kieme pastatytas *ūkinis trobesys*. Jis ištęsto stačiakampio plano, dengtas dvišlaičiu šiferio stogu, mišrių konstrukcijų. Viena pastato pusė sumūryta iš geltonų plytų, o kita – medinė, karkasinės konstruk-

31 nuotr. *Alksnėnų bažnyčios stogastulpis-paštas*. 2020 m. M. Rupeikienės nuotr.

32 nuotr. *Alksnėnų klebonijos svirnas*. 2020 m. M. Rupeikienės nuotr.

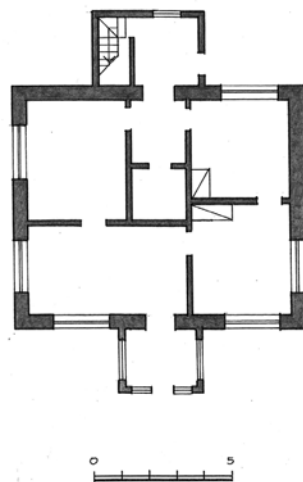

21 brėž. *Alksnėnų naujosios klebonijos planas*. Sudarė A. Rupeika



33 nuotr. Alksnėnų
naujoji klebonija.
2020 m.
M. Rupeikienės nuotr.



34 nuotr. Alksnėnų
naujosios klebonijos
du ūkiniai
trobesiai. 2020 m.
M. Rupeikienės nuotr.

cijos, apkalta vertikaliomis lentomis. Tarp namo ir pirmojo ūkinio pastato yra šulinys. Antrasis ūkinis trobesys medinis, nedidelio tūrio, dengtas dvišlaičiu šiferio stogu. Jo pagrindiniame galiniame fasade yra dviveriai vartai (34 nuotr.). Namas ir du ūkiniai trobesiai formuoja pusiau uždara sodybos kiemą, kurį pietų pusėje ir nuo Bažnyčios gatvės uždaro *tvenkinys*. Tarp klebono namo ir Mokyklos gatvės pastatytas *stogastulpis* žymi klebonijos sodybos vietą.

ANTANĀVAS – kaimas Marijampolės rajone, dešiniajame Šešupės krante, nutolęs 4 km į pietryčius nuo Pilviškių; dabar priklauso Kazlų Rūdos savivaldybei. XVIII a. Antanavas buvo seniūnija, kuriai priklausė ir Pilviškiai³⁴. XVIII a. pabaigoje Antanavo dvarininkas, Pilviškių seniūnas, Vitebsko vaivada J. A. Chrapovickis dvaro parke pastatė koplyčią, greičiausiai skirtą giminės mauzoliejiui.

³⁴Kviklys B. *Mūsų Lietuva, ten pat*, p. 431.

XIX a. viduryje už dvarininko Šabunevičiaus lėšas koplyčia remontuota ir papuošta paveikslais. Teigiama, kad 1860 m. koplyčios kriptoje palaidotas dvaro savininkas Stanislovas Šabunevičius, vėliau – jo sūnus Edvardas ir marti. Pasakojama, kad 1863 m. sukilimo metu po altoriumi slapstėsi sukilėlių būrio vadas, o rūsyje buvo laikomi ginklai. Po 1944 m. laidojimo krypta buvo išplėsta, karstai apgadinti; rūsys naudotas kaip sandėlys. Iki 1960 m. koplyčioje vyko pamaldos (kitais duomenimis, iki 1963 m.), vėliau ji atiduota Antanavo spirito varyklai, kurią privatizavus, liko be šeimininko ir nyko. Koplyčia gana ilgai stovėjo apleista³⁵.

2005 m. įgriuvo koplyčios stogas, nukentėjo sienos ir grindys. 2007 m. Kultūros paveldo departamentas skyrė apie 563 000 Lt koplyčios konservavimo, restauravimo ir atkūrimo projektui rengti. Vėliau buvo gauta Europos ekonominės erdvės ir Norvegijos paramos fondo lėšų. Visi koplyčios restauravimo ir atkūrimo darbai kainavo apie 2 mln. litų; darbus atliko Kauno įmonė *UAB Restauracija*. *Antanavo koplyčios rekonstravimo–restauravimo projektą* parengė architektas Saulius Mikalauskas. Rengiant projektą, remtasi istoriniais tyrimais (atliko R. Rickevičienė), žvalgomaisiais archeologiniais tyrimais (vykdė archeologas D. Balčiūnas), antropologiniais tyrimais (parengė med. doc. A. Barkus), konstrukcijų tyrimais (atliko konstruktorė J. Dobrovolskytė), medienos tyrimais (atliko V. Domeika ir dr. A. Kaziliūnas), polichromijos tyrimais (atliko V. Trečiokienė), tapybos ir dažų tyrimais (atliko V. Olšauskaitė), naudota ikonografinė medžiaga. 2008 m. buvo restauruotos rūsio sienos, atkurtos langų angos ir nišos, sutvarkytos perdangos ir sienų rąstai (panaudoti ir autentiški sienojai). Po to restauruotas koplyčios stogas su bokšteliu ir kryžiumi, restauruotos ir konservuotos autentiškos konstrukcijos ir puošybos elementai. Viduje, remiantis istoriniais tyrimais, ikonografija ir autentiškais fragmentais bei išlikusiomis detalėmis, atkurtas altorius, choras ir lubų plafonas. Tvarkant pastatą, išsaugotos jo vertingosios savybės: atstatyta fizinė konstrukcijų būklė, restauruoti ir konservuoti autentiški sienojai, pagyvinantys koplyčios fasadus, atkurtos durų ir langų angos, restauruoti stalių gaminiai ir sieninė tapyba. Remiantis istoriniais tyrimais, ikonografinė ir topografinė medžiaga, sutvarkyta koplyčios aplinka, išryškinant pirminio geometrinio parko planą su taisyklingai išdėstytais medžių eilėmis. Rengiant projektą, numatyta, kad koplyčia būtų pritaikyta kultūros, mokymo (tradicinių amatų gaivinimo), viešųjų renginių reikmėms ir esant poreikiui – religinėms apeigoms. Pusrūsyje suprojektuoti stendai, skirti informacijai, susietai su vietovės istorija ir etnografija.

Koplyčia stovi Antanavo pietinėje dalyje esančiame parke, pagrindiniu fasadu atgręžta į pietvakarius (22 brėž.). Prie pagrindinio koplyčios fasado per parką veda platus takas. Koplyčios sienos suręstos iš tašytų pušinių rąstų, kampuose sujungtų į sąsparas, ir neapkalto lentomis; aukštas cokolis sumūrytas iš raudonų plytų, netinkuotas, pamatai akmens mūro ir plytų. Koplyčios planas šešiakampis, apie 10 m skersmens, su simetriškai prie įstrižų sienų sankirtų pristatytomis stačiakampėmis zakristijomis. Pagrindinį tūrį dengia gegninės konstrukcijos piramidinis malksnų stogas, virš kurio kyla šešiakampis būgnas su šešiabriauniu aguoniniu kupoliuku ir metalo kryžiumi; žemesnes zakristijas dengia vienslaičiai malksnų stogeliai (23a brėž.). Po koplyčia įrengtas pusrū-

³⁵ *Lietuvos sakralinės dailės katalogas*, t. 1, Vilkaviškio vyskupija, kn. 1, p. 25.

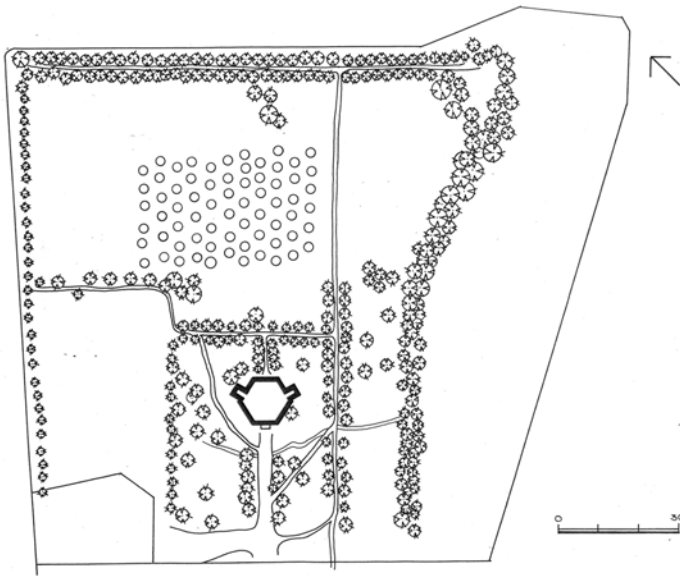

22 brėž. Antanavo koplyčios situacijos plano schema.
KTU ASI archyvas

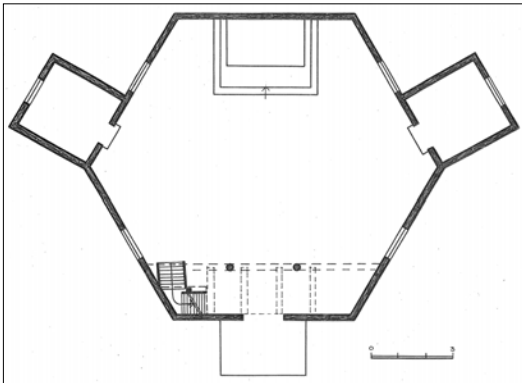

23a

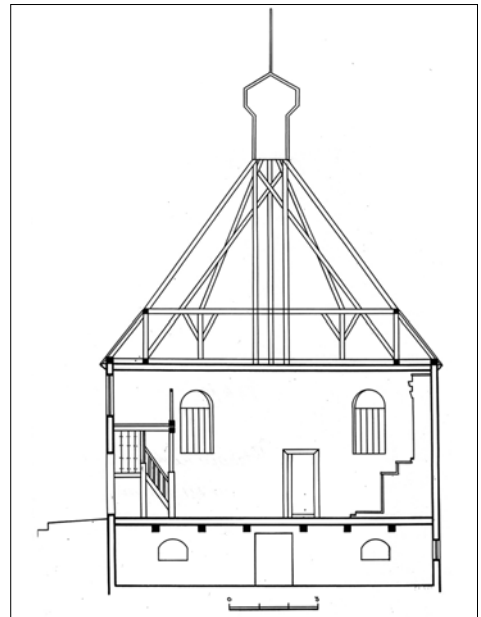

23b

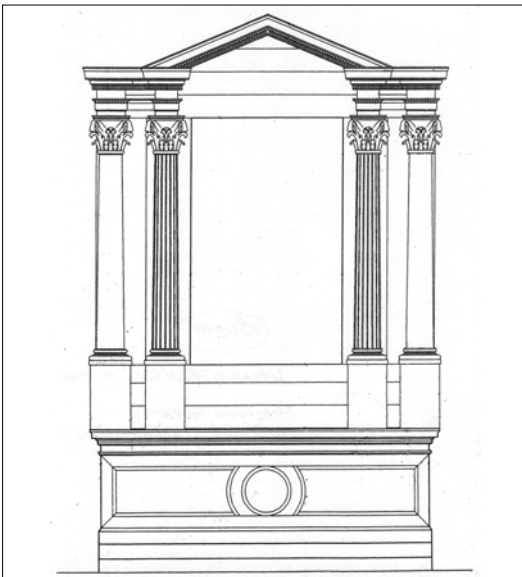

23c

23a brėž. Antanavo koplyčios planas.
Sudarė A. Rupeika.

23b brėž. Antanavo koplyčios pjūvis.
KTU ASI archyvas

23c brėž. Antanavo koplyčios altoriaus restauravimo brėžinys.
Sudarė A. Mikalauskas



35 nuotr. Antanavo kapinių koplyčios pagrindinis fasadas. 2020 m.
M. Rupeikienės nuotr.



36 nuotr. Antanavo kapinių koplyčios sakristijos fasadas. 2020 m.
M. Rupeikienės nuotr.

sis, kurio šiaurės rytų pusėje yra dvaro savininkų krypta (23b brėž.). Pagrindinis fasadas simetriškas, su stačiakampiu portalu, aprėmintu plačiais apvadais ir plokščiu trikampių sandriku; prie dvivėrių, rombais apkaltų durų veda aukšti mediniai laiptai (35 nuotr.). Pagrindinio fasado simetrijos ašį tęsia virš durų įkomponuotas arkinis choro langas, aprėmintas plačiu stačiakampiu apvadu; stogo šlaite įrengtas trikampių formos stoglangis. Apsidės fasado siena aklina. Įstrižas keturias koplyčios sienas skaido aukšti langai su pusapskritėmis sąramomis, apjuosti stačiakampiais lentjuosčių apvadais su tiesiais sandriku. Zakristijų pagrindiniai fasadai vienodi, simetriški, su durimis, įrengtomis cokolyje ir užbaigtomis pusapskrite sąrama; virš durų įrengtas stačiakampis dveilis langas, apjuostas apvadu su tiesiu sandriku (36 nuotr.). Durys veda į pusrūsio patalpas, kurias apšviečia nedideli horizontalūs, stačiakampiai langeliai, o į zakristijas patenkama iš koplyčios salės.



37 nuotr. Antanavo kapinių koplyčios vidus. 2020 m. M. Rupeikienės nuotr.



38 nuotr. Antanavo kapinių koplyčios vidus. 2020 m. M. Rupeikienės nuotr.



39 nuotr. Antanavo parkas. 2020 m. M. Rupeikienės nuotr.

Interjere dominuoja erdvi šešiakampė salė, dengta lygiomis lubomis; grindys lentų, sudėtų išilgai sienų – kartoja šešiakampę plano formą. Prie galinės sienos įrengtas orderinių formų altorius, dekoruotas šoninėmis korintinėmis puskolonėmis, kampiniais piliastrais ir trikampių vainikuojančiu frontonu su dantukais (23c brėž., 37 nuotr.). Virš pagrindinių durų įrengtas choras, remiamas dviem aštuonkampio skerspjuvio stulpais, aptvertas medine ažūrine plokščių baliustrų tvorele; laiptai, vedantys į chora, įrengti kairėje durų pusėje (38 nuotr.). Kopyčia – originalaus šešiakampio plano; jos eksterjere dominuoja lakoniškos etninės architektūros formos, pagyvintos stilizuotais orderio elementais; altoriaus puošybai naudotos klasicizmui būdingos formos. Kopyčią supa gražiai sutvarkytas *parkas* (39 nuotr.).

BAGÓTOJI – bažnytkaimis Marijampolės rajone, nutolęs 9 km į šiaurės rytus nuo Pilviškių; tarpukariu priklausė Pilviškių valsčiui, dabar yra Kazlų Rūdos seniūnijos teritorijoje. Teigiama, kad medinė kopyčia čia pastatyta apie 1875 m.; medžiagą jai parūpino girios urėdas Maikauskas (buvo palaidotas šalia kopyčios). 1910 m. įkurta parapija, 1912 m. Pilviškių klebonas S. Švilpa pastatė kleboniją ir kitus trobesius. Tais pačiais metais klebonas Simonas Garmus baigė statyti medinę bažnyčią. Parapijiečių delegacija vyko pas Seinų vyskupą kad jis patvirtintų bažnyčios statybą ir suteiktų jai naują titulą. Buvo numatytas Švč. M. Marijos Angeliškosios titulas ir parcinkuliniai atlydai. Tačiau delegatai užmiršo siūlomą titulą ir atlydų vardą. Todėl vyskupas suteikė bažnyčiai kapų kopyčios – Šv. Antano Paduviečio titulą.

Pirmojo pasaulinio karo metu bažnyčia buvo apgadinta, sudegė parapijos trobesiai, liko tik klebonija. Po karo klebonas S. Garmus bažnyčią atstatė³⁶. Kitais duomenimis, Bagotosios kapinių kopyčia minima 1872 m. Teigiama, kad 1911–1912 m. klebono S. Garmaus rūpesčiu slapta nuo carinės Rusijos valdžios bažnyčią už parapijiečių lėšas pastatė tikintieji. Statė Kauno rangovas Boleslovas Pravdinskis. Statyba kainavo 6 500 aukso rublių, daugelį darbų atliko parapijiečiai. 1914 m., trenkus žaibui, bažnyčia apdegė, bet netrukus buvo atstatyta. 1914–1917 m. Suvalkų meistras Adomas Karalius sukūrė šoninių navų altorius. 1930 m. Vlodo Čižausko dirbtuvėje Šiauliuose pagamintas didysis altorius. 1939 m. bažnyčia remontuota³⁷. Po Antrojo pasaulinio karo klebono Vaclovo Degučio rūpesčiu bažnyčia suremontuota, įrengtas šildymas³⁸.

Bagotosios kapinės, bažnyčia su varpine ir parapijos trobesiai išsidėstę vidurinėje kaimo dalyje, prie Šilo ir Stadiono gatvių. Bažnyčia su šventoriumi įterpta į kapinių teritoriją, vakarinėje Šilo g. pusėje. Klebonijos sodybos trobesiai išsidėstę erdviame sklype tarp Šilo ir Stadiono gatvių (24 brėž.).

Šv. Antano Paduviečio bažnyčia stovi vidurinėje lygioje šventoriaus dalyje, pagrindiniu pietryčių fasadu atgręžta į Šilo gatvę. Ji sudėtinio tūrio, dvibokštė, trinavė, pseudobazilikinės erdvės. Sienos surėstos iš sienojų ir apkaltos dviejų kryptių lentomis: vertikaliai (apatinė sienų dalis) ir horizontaliai; žemas cokolis sumūrytas iš raudonų plytų. Planas kryžiaus formos, daugiakampis, su šoninėmis kopyčiomis, išsikišusiais bokštais ir zakristijomis; vidurinę navą tęsia gili

³⁶Kviklys B. *Mūsų Lietuva, ten pat*, p. 433; Kviklys B. *Lietuvos bažnyčios, ten pat*, p. 118.

³⁷*Lietuvos sakralinės dailės katalogas*, t. 1, Vilkaviškio vyskupija, kn. 1, p. 29.

³⁸Kviklys B. *Lietuvos bažnyčios, ten pat*, p. 120.

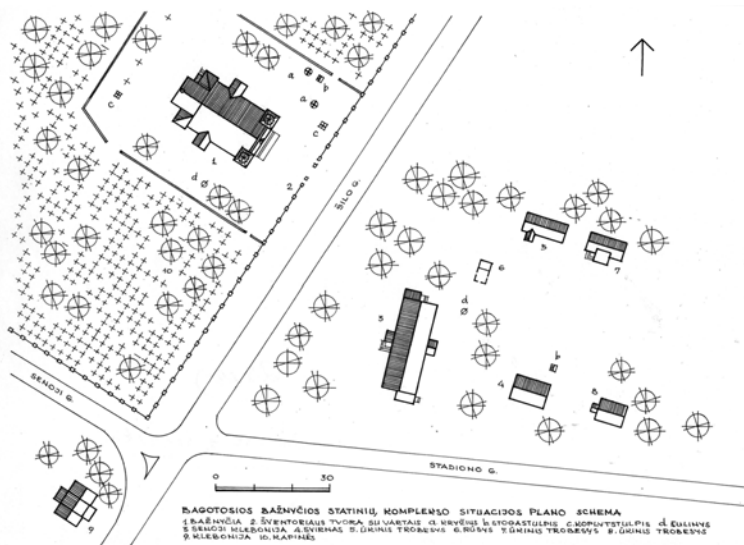

24 brėž. Bagotosios
bažnyčios statinių
komplekso situacijos
plano schema. Sudarė
A. Rupeika

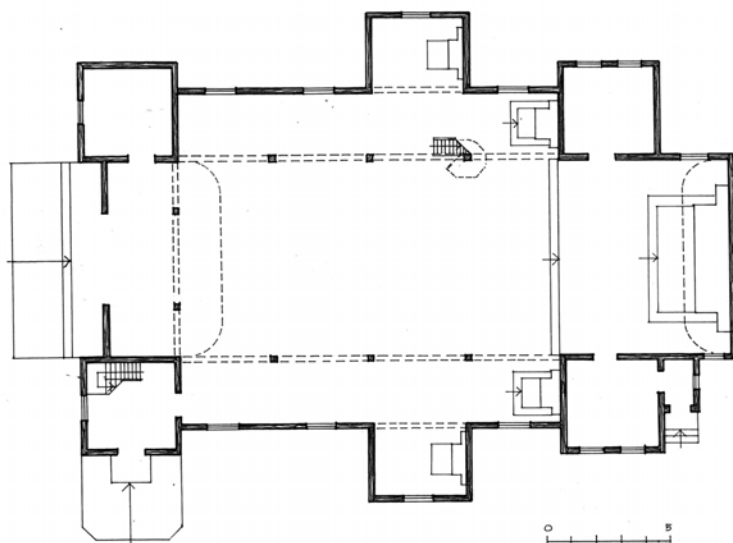

25 brėž. Bagotosios
bažnyčios plano
schema. Sudarė
A. Rupeika

stačiakampė presbiterija, užbaigta tiesia apside. Dešiniajame bokšte įrengti laiptai (25 brėž.).

Pagrindinis fasadas simetriškas, su įgilinta vidurine dalimi ir kiek išsikišusiais priekin ir į šonus trijų tarpinių bokštais. Vidurinę fasado dalį horizontaliai skaido ir pridengia vienslaidis skardos stogelis, kurio simetrijos ašyje išsikiša trikampis frontonėlis, pabrėžiantis portalo vietą; jo timpane įrašyti 1912 metai. Bažnyčios pagrindinės durys dvivėrės, išprūdinės. Į skardos stogelį remiasi platus, stačiakampis, smulkiai sudalytas choro langas, apjuostas tiesiais lentų apvadais ir antraisiais profiliuotais viršutinės langų dalies apvadais su šoninėmis užkarpomis. Įgilintą fasado dalį vainikuoja pusapskritis skydas, kurio viršuje įkomponuotas aukštas siauras langas, užbaigtas segmentine sąrama ir lenktu sandriku (40 nuotr.). Virš skydo kyla lango pločio antstatas, imituojantis bokštelį, dengtas dvišlaičiu stogeliu su kryžiumi. Apatiniai bokštų tarpiniai labai aukšti, kvadra-



40 nuotr. Bagotosios
bažnyčios pagrindinis
fasadas. 2020 m.
M. Rupeikienės nuotr.



41 nuotr. Bagotosios
bažnyčios šoninis
fasadas. 2020 m.
M. Rupeikienės nuotr.

tinio plano ir tęsiasi iki vidurinę fasado dalį vainikuojančio skydo apačios. Juos skaido dvi siauros horizontalios traukos: viena pridengia plytų cokolį, o antroji, į kurią remiasi apatiniai langai, skiria vertikalų lentelių apkalimą nuo horizontalaus. Apatiniai langai nedideli, stačiakampiai, aprėminti plačiais lentų apvadais ir plokščiu trikampių siauru viršutiniu apvadėliu. Tarpsnių viršuje įkomponuota po mažą pusapvalį, smulkiai sudalytą langelį. Antrasis bokštų tarpsnis siauresnis už apatinį, taip pat kvadratinio plano ir gerokai žemesnis už apatinį. Jo viršuje išdėstytos stačiakampės akustinės angos, pridengtos horizontaliomis medinėmis grotelėmis. Viršutiniai bokštų tarpsniai žemiausi ir siauriausi, aštuonkampiai; jų aklinas sienelės užbaigia trikampiai frontonėliai, kiek pridengiantys stogelio šlaitus. Bokštų tarpsnius skiria išsikišę karnizai, kampus rėmina vertikalios lentos, o viršų vainikuoja aštuonbriauniai piramidiniai stogeliai su rutuliais ir kryžiais



42 nuotr.
 Bagotosios bažnyčios
 vidus. 2020 m.
 M. Rupeikienės nuotr.



43 nuotr.
 Bagotosios bažnyčios
 vidus. 2020 m.
 M. Rupeikienės nuotr.

(41 nuotr.). Šoniniuose fasaduose išsikiša bokštų, koplyčių ir žemi zakristijų tūriai. Visus atskirų dalių sienų kampus rėmina vertikalios lentos. Šoninių navų, presbiterijos ir koplyčių langai aukšti, stačiakampiai, apreminti tokiais pat puošniais apvadais kaip vargonų choro langas, o zakristijų langeliai mažesni, panašūs į apatinių bokštų tarpsnių langus. Apsidės siena aklina, su pritvirtintu Krucifiksu. Bažnyčios architektūra eklektinė: fasadų kompozicijoje ir atskiruose elementuose žymūs modernizuoto baroko bruožai, langų apvaduose – stilizuoti neorenesanso elementai, o bokštų viršūnėse galima pastebėti ir gotikos poveikį.

Interjero erdvę į tris navas skaido trys poros lieknų stulpų, laikančių šoninių navų sijas. Stulpų viršus išplatintas, imituojant kapitelius, ir išlenktais šonais jungiasi su sijomis, suformuojant lėkštas arkas. Vidurinė nava gerokai platesnė už šonines, paaukštinta perdanga su užapvalintais kampais – veidrodinio skliauto imitacija

ir apjuosta smulkiai profiliuotu karnizu; jos lubos apkaltos išilgai lentomis. Šoninių navų perdangos plokščios, apkaltos išilginėmis lentomis. Navų sienos lygios, plačius stačiakampius jų langus juosia lygūs apvadai su stilizuotais trikampaiais sandrikais. Įgilintų koplyčių sienų kampus rėmina stilizuoti piliastrai, o viršų užbaigia sąramos su lėkštomis arkomis. Sakykla pritvirtinta prie pirmosios stulpelių poros kairėje pusėje. Ji aštuonkampio plano, puošta drožiniais, su baldakimu, ant jo stogelio pastatytas trimituojantis Angelas (42 nuotr.). Presbiterija nuo vidurinės navos atskirta viena pakopa. Bažnyčioje yra penki altoriai. Trys altoriai mediniai, tamsiai rudi, stilizuotų barokinių formų. Šoninių koplyčių altoriai tapyti ant sienų, taip pat imituojant baroko stilišką. Vargonų choras įrengtas virš prienvio (43 nuotr.). Chorą remia du kvadratinio skerspjūvio stulpai, sujungti plokščiomis arkomis; choro sienelė aklina, suskaidyta įdubomis, virš prospekto pritvirtintas muzikos instrumentas – simbolinė lyra. Interjero erdvė šviesi, jo įrangos stilistika nevientisa, eklektinė. Altorių formose dominuoja modernizuoti baroko bruožai, sakyklos apipavidalinime ryškūs neogotikos elementai, o lygūs langų apvadai su stilizuotais trikampaiais sandrikais – etninės ir modifikuotos klasicizmo architektūros samplaikos pavyzdys.

Šventorius (ir kapinės) aptvertas medine vertikalių lentelių tvora, viršuje ir apačioje sujungta horizontaliomis lentomis. Nuo gatvės pusės šventorių ir kapines juosiančią tvorą pagyvina žemi tinkuoti mūro stulpeliai, įterpti tarp medinių lentelių; stulpelių plokštumas skaido porinės įdubos, užbaigtos pusapskritėmis arkutėmis. *Didieji vartai* įrengti priešais pagrindinį bažnyčios fasadą, iš Šilo gatvės pusės. Jie trijų atvirų angų, rėminamų tinkuotais plytų mūro stulpais, kurių viršų skiria siaura horizontali trauka su maža horizontalia įduba. Atgręžtas į gatvę stulpų plokštumas pagyvina siauros kryžiaus formos įdubos, stulpus užbaigia plokšti keturšlaičiai stogeliai. Vidurinę plačią angą rėmiantys stulpai aukštesni už šoninius. Uždaromi dviveriai vartai ir šoniniai varteliai metaliniai, ažūriniai. Šoninėse šventorių juosiančios tvoros linijose paliktos atviros angos (be vartų) veda į kapines. Šventoriaus priekyje, dešinėje pagrindinių vartų pusėje, stovi du drožinėti kryžiai, stogastulpis ir koplytstulpis. Arčiau tvoros stovintis *kryžius* skirtas 2 000 metų krikščionybės ir 130 metų mokyklos jubiliejams. Kitoje kryžiaus pusėje įrašyta, kad tai mokinių ir mokytojų auka, metai – 1999 ir, matyt, kryžiaus autorius – M. Varakinas (44 nuotr.). Šalia kryžiaus stovi *stogastulpis*, skirtas Bagotosios partizanams atminti, jame įrašyti 42 partizanų vardai ir pavardės. Antrasis *kryžius* skirtas T. Bružiko misijoms atminti – 1940–1980. Arčiausiai vartų stovi Šv. Antano Paduviečio *koplytstulpis*, autorius – R. Gružinskas, 2012. Jis skirtas Bagotosios parapijos ir bažnyčios 100 metų sukakčiai paminėti (45 nuotr.). Už apsidės, netoli tvoros, parapijiečių iniciatyva pastatytas antrasis *koplytstulpis*, skirtas Bagotosios 1933–1947 m. klebonui Jonui Damijonaičiui (1901–1951), palaidotam Sibire. Priešais šoninį pietvakarių fasadą, tvoros pakraštyje, yra *šulinys*, dengtas mediniu dvišlaičiu stogeliu.

Klebonijos sodyboje stovi senoji klebonija ir penki ūkiniai trobesiai, pastatyti taip, kad sudaro pusiau uždarą kiemą. Du ūkiniai trobesiai pastatyti į rytus nuo klebonijos, prie Stadiono g., o kiti trys nuo klebonijos nutolę į šiaurės rytus. *Klebonija* pastatyta į pietryčius nuo bažnyčios, toliau nuo Šilo g., galiniu pietų



fasadu atgręžta į Stadiono gatvę. Pastatas sudėtinio tūrio, su keturiais priestatais prie visų fasadų, dengtas dvišlaičiu stogu. Klebonijos cokolis akmens mūro, sienos suręstos iš sienojų ir apkaltos horizontaliai lentomis. Planas išstėtas, suplanavimas pakeistas (dabar pastate – ambulatorija), beveik visi langai nauji, plastikiniai. Pagrindiniame vakarų fasade yra platus vienslaidis prieangis (46 brėž.). Galinis šiaurės fasadas su uždaru vienslaidiu prieangiu dešinėje pusėje; trikampiame skyde – stačiakampis trieilis medinis langas. Šoninis rytų (kiemo) fasadas su nedideliu dvišlaičiu uždaru prieangiu. *Svirnas* pastatytas statmenai klebonijai, į rytus nuo jos. Jis kompaktiško vientiso tūrio, stačiakampio plano, dengtas dvišlaičiu šiferio stogu. Sienos suręstos iš rąstų, sunertų į sąsparas, neapkaltos lentomis; tik galinių fasadų frontonai apkalti vertikaliomis lentomis su lentjuostėmis. Pagrindinis šiaurės fasadas asimetriškas, su įgilinta vidurine dalimi ir mažais rombo formos langeliais dešiniajame šone (47 nuotr.). Galiniame vakarų fasade (atgręžtame į kleboniją) įstatytos dviverės durys. Šoninis pietų fasadas su trimis stačiakampiais langais, apjuostais lygiais lentų apvadais, su stilizuotais trikampaiais sandriklais. Galinis rytų fasadas aklinas, tik su langu trikampiame frontone. *Svirno* tūris autentiškas, bet dauguma angų – pakeistos. Pagrindinio fasado šone pastatytas stogastulpis, kuriame patalpinta medinė drožinėta pelėda. Šalia *svirno*, už jo galinio rytų fasado, lygiagrečiai stovi naujas *ūkinis pastatas*, sumūrytas iš geltonų plytų. *Svirnas* ir *ūkinis pastatas* uždaro pietinę sodybos kiemo pusę nuo Stadiono gatvės. Šiaurinėje sodybos dalyje yra rūšys ir du mediniai trobesiai. Arčiausiai klebonijos yra *rūsųs*.

44 nuotr. Bagotosios šventoriaus kryžius krikščionybės ir mokykloms jubiliejams ir stogastulpis partizanams atminti. 2020 m. M. Rupeikienės nuotr.

45 nuotr. Bagotosios šventoriaus Šv. Antano Paduviečio koplytstulpis. 2020 m. M. Rupeikienės nuotr.



46 nuotr.
*Bagotosios senoji
 klebonija. 2020 m.
 M. Rupeikienės nuotr.*



Jis sumūrytas iš raudonų plytų, yra nedidelio siauro stačiakampio plano. Išorėje matoma tik dalis rūsio – šiaurinis jo galas su nuožulnia stogo plokštuma. Pagrindiniame šiaurės fasade yra medinės durys. Kita rūsio pusė (pietinė) yra po supilta kalvele. Du mediniai lygiagrečiai stovintys trobesiai uždaro šiaurinę sodybos kiemo pusę. Pirmasis trobesys (greičiausiai buvęs tvartas) – ištęsto plano, gana žemas, dengtas dvišlaičiu šiferio stogu. Sienos suręstos iš sienojų ir apkaltos horizontaliai lentomis. Pagrindinis fasadas su kairiajame šone pristatytu dvišlaičiu uždaru prieangiu ir dvivėriais vartais dešinėje pusėje (prieangis, matyt, pristatytas vėliau). Kiti fasadai aklini. Greičiausiai trobesio tūris autentiškas, tik prieangis – naujas (48 nuotr.). Antrasis trobesys – *namas* – nedidelio sudėtinio tūrio, su prieangiu; jo sienos rąstų, apkaltos horizontaliai, dvišlaitis stogas dengtas šiferiu. Pagrindinio pietų fasado

47 nuotr. *Bagotosios klebonijos svirno pagrindinis fasadas ir stogastulpis. 2020 m. M. Rupeikienės nuotr.*

48 nuotr. *Bagotosios seniūnijos ūkiniai trobesiai. 2020 m. M. Rupeikienės nuotr.*



49 nuotr. Bagotosios naujoji klebonija.
2020 m.
M. Rupeikienės nuotr.

vidurinėje dalyje yra vienslaidis uždaras prieangis, o šonuose – stačiakampiai langai. Antrajame šiauriniame šoniniame fasade yra du stačiakampiai langai. Galinių fasadų skyduose įkomponuota po stačiakampį langą. Namų architektūra paprasta, langai pakeisti; jo buvusi paskirtis neaiški.

Dabartinė *klebonija* (ar buvusi špitolė) stovi atokiau, į pietvakarius nuo bažnyčios ir nuo senosios klebonijos sodybos, Senosios ir Šilo gatvių kampe. Ji vienaukštė, su mezoninu ir dviem prieangiais. Sienos suręstos iš rąstų ir apkalto horizontaliai lentomis, dvišlaidis stogas dengtas šiferiu. Pagrindiniame fasade yra vienslaidis uždaras prieangis, o abipus jo – stačiakampiai langai; kairiajame fasado šone pritvirtintas kryžius su Nukryžiuotuoju. Stogo šlaite kyla vienslaidis mezoninas (49 nuotr.). Galinių fasadų trikampiuose skyduose yra po stačiakampį trieilį langą (medinį). Klebonijos architektūra būdinga miestelių sodybinių namų architektūrai (dauguma langų – nauji, plastikiniai).

DIDVYŽIAI – bažnytkaimis Vilkaviškio rajone, nutolęs apie 9 km į šiaurės vakarus nuo Pilviškių, įsikūręs Skriaūdupio aukštupyje, prie Bevardžio ežero. XVIII a. II pusėje įkurtame dvare savininkas pasistatė koplyčią. 1885 m. Leonas Geištaras savo lėšomis vietoje senos koplyčios pastatė mūrinę bažnyčią. Vietovė – dvaras ir bažnytkaimis – buvo vadinama Geištara. Pagal pasakojimus, senovėje čia buvę daug pelkių, todėl žmonės avėję dideles vyžas. Aplinkinių kaimų gyventojai juos pravardžiuodavo didvyžiais; taip atsirado ir vietovės pavadinimas, kuriam tik nepriklausomybės metais prigijo Didvyžių vardas. Prie bažnyčios stovėjo klebonija su špitole³⁹. Apie 1918 m. bažnyčią ir dvaro trobesius įsigijo kunigas Antanas Kurdirka; 1919 m. buvo įkurta parapija. 1944 m. bažnyčia buvo apgriauta. Ją užėmę sovietų kareiviai medines bažnyčios dalis sudegino, liko tik didysis altorius. Po karo bažnyčia suremontuota, 1993 m. išdažytas jos vidus⁴⁰.

Didvyžių bažnyčia ir parapijos trobesiai išsidėstę vakarinėje kaimo dalyje,

³⁹ Kviklys B. *Lietuvos bažnyčios, ten pat*, p. 135; Kviklys B. *Mūsų Lietuva, ten pat*, p. 439.

⁴⁰ *Lietuvos sakralinės dailės katalogas*, t. I, Vilkaviškio vyskupija, kn. 2, p. 97.

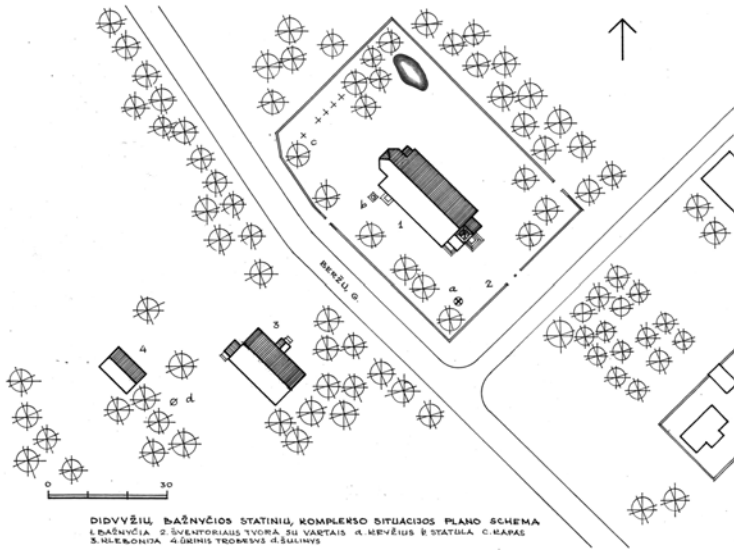

26 brėž. Didvyžių
bažnyčios statinių
komplekso situacijos
plano schema. Sudarė
A. Rupeika

prie Beržų gatvės, tarp Skriaudupio upės, kertančios vietovę, ir Bevardžio ežero. Bažnyčia, apjuosta šventoriumi, yra šiaurinėje gatvės pusėje, o klebonija su ūkiniu trobesiu stovi priešais šventorių, priešingoje Beržų gatvės pusėje (26 brėž.).

Šv. Popiežiaus Leono II bažnyčia stovi vidurinėje lygioje šventoriaus dalyje, pagrindiniu fasadu atgręžta į pietryčius, o šoniniu pietvakarių fasadu – į Beržų gatvę. Ji vienbokštė, trijų navų, pseudobazilikinė. Bažnyčios cokolis akmens mūro, sienos – raudonų plytų, netinkuotos, perdangos medinės, stogai dengti skarda. Pagrindinio tūrio planas stačiakampis; jo išilginėje simetrijos ašyje priekyje išsikiša siauresnis stačiakampis prienavis su pagalbinėmis patalpomis, o kitoje pusėje – siauresnė už prienavį apsidė. Prienavis sudalytas skersinėmis sienomis į tris patalpas: kairėje pusėje atskirtas prieangis, į kurį patenkama pro šonines duris iš šventoriaus, o iš prieangio – į kairiąją šoninę navą, vidurinėje dalyje paliktas gana siauras perėjimas, juo patenkama į vidurinę navą ir į dešinę pusėje esančią mažą patalpą, kurioje įrengti laiptai. Vidurinė nava vienodo pločio su gilia presbiterija, užbaigta tokio pat pločio penkiasiene apside. Prie presbiterijos šonų glaudžiasi zakristijos; kairioji zakristija nedidelė, su prieangiu (27 brėž.).

Bažnyčios eksterjero architektūra nevientisa, eklektinė. Pagrindiniame fasade dominuoja transformuotos neoromaninės ir neogotikinės formos. Fasadas simetriškas, užbaigtas dviejų tarpsnių bokštu su piramidine smaile ir metalo kryžiumi. Fasado kampus ir vidurinę jo dalį pabrėžia mentės, skaidančios jį į tris plokštumas. Vidurinėje plokštumoje įkomponuota stačiakampė portalo anga su dvivėrėmis durimis ir plačiu smailiaarkiu, smulkiai sudalytu choro langu, apjuostu smailėjančios arkos formos plytų apvadu (50 nuotr.). Šoninėse fasado plokštumose įterpti siauri aukšti langai su smailėjančių arkų sąramomis. Susidariusi trapecijos formos fasado skydo viršų juosia dantukų juostos ir profiliuoti karnizai, o vidurinę plokštumą tęsia virš jos kylantis dviejų siaurėjančių tarpsnių bokštas. Apatinį žemą tarpsnį, atliekantį tarsi viršutinio tarpsnio cokolio funkciją, juosia išsikišęs profiliuotas karnizas; tarpsnio fasadą pagyvina akloji arkada – penkių

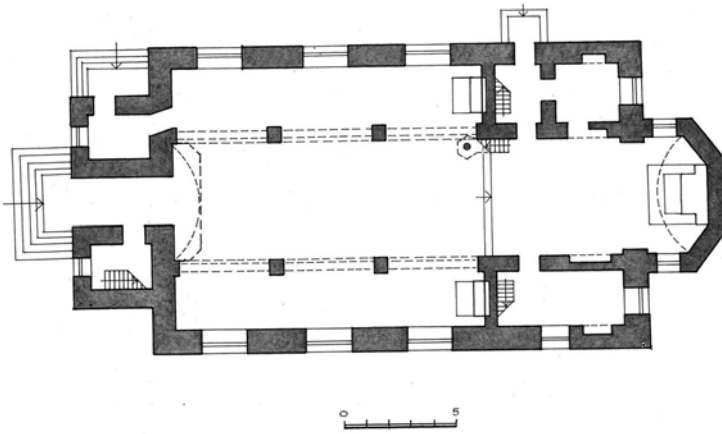

27 brėž. Didvyžių
bažnyčios planas.
Sudarė A. Rupeika

dekoratyvinių, sujungtų arkučių eilė – būdinga neoromaninei architektūrai. Kiti šio bokšto apatinio tarpsnio fasadai lygūs, be dekoru elementų. Antrasis bokšto tarpsnis kvadratinio, su nusklembtais kampais plano, jo fasadus paaukština virš profiliuoto karnizo iškilę trikampiai frontonėliai, pridengiantys piramidinio stogo šlaitus. Visus bokšto antrojo tarpsnio fasadus rėmina mentės, tarp kurių įterptos aukštos smailėjančių arkų akustinės angos, pridengtos dvieilėmis horizontaliomis medinėmis grotelėmis (51 nuotr.). Šoniniuose ir apsidės fasaduose dominuoja stilizuoti orderio elementai: kampiniai fasadų ir presbiterijų skersinių sienų vietas žymintys piliastrai, langai, užbaigti pusapskritėmis sąramomis, stačiakampiai ir apskriti langai. Apsidės fasadas vienodo aukščio su centrine nava. Jis horizontaliai skaidomas šoninius fasadus juosiančio stambaus profiliuoto karnizo taša, virš kurio iki stogo kyla penkiasienis antstatas, užbaigtas laiptuotu trieiliumi plytų karnizu su dantukais. Trys apsidės fasado sienos aklinos, prie vidurinės plokštumos pritvirtintas Krucifiksas, o šoninėse plokštumose įterpti aukšti arkiniai langai. Penkiasienio antstato vidurinėje plokštumoje įkomponuotas apskritas langas, o kitos plokštumos – aklinos. Kairėje pusėje prie trumposios apsidės sienos priglaustas žemas pries-tatas su durimis.

Interjero erdvę į tris navas skaido dvi poros kvadratinio skerspjūvio stulpų, sujungtų segmentinėmis arkomis. Vidurinę paaukštintą navą dengia cilindrinis skliautas, šoninių navų lubos lygios (52 nuotr.). Centrinę ir šonines navas juosia profiliuoti karnizai, į kuriuos remiasi stulpus tęsiantys piliastr-



50 nuotr. Didvyžių bažnyčios pagrindinis
fasadas. 2020 m. M. Rupeikienės nuotr.



51 nuotr. Didvyžių
bažnyčios šoninis
fasadas ir šventoriaus
tvora. 2020 m.
M. Rupeikienės nuotr.



52 nuotr. Didvyžių
bažnyčios vidus.
2020 m.
M. Rupeikienės nuotr.

rai. Presbiteriją nuo navos skiria du laipteliai. Kairėje pusėje prie presbiterijos sienos glaudžiasi sakykla. Ji šešiakampio plano, pakelta nuo grindų ant aukšto postamento; sakyklos sienelės su stačiakampėmis įdubomis, dekoruotos. Vargonų choro sienelė aklina, sudalyta stačiakampėmis įdubomis, ir išsikiša į vidurinę navą. Chore stovi fisharmonija (53 nuotr.).

Bažnyčioje yra trys altoriai. Didysis altorius trijų siaurėjančių tarpinių, remiasi į apskritą langą ir yra modernizuotų orderinių formų. Šoniniai navų altoriai paprastų formų – stalai su arkinėse sienų nišose stovinčiomis statulomis. Bažnyčios eksterjeras eklektinis: su transformuotomis viduramžių stilių formomis ir orderio elementais; interjere dominuoja stilizuotos orderinės formos.

Šventorius aptvertas medine stačių lentelių tvora, viršuje ir apačioje sutvirtinta horizontaliomis lentomis. Tvoros pietvakarių kraštinė išlenkta pagal Beržų gatvės



53 nuotr. Didvyžių
bažnyčios vidus.

2020 m.

M. Rupeikienės nuotr.

liniją ir užbaigta nusklembtu kampu. Kitos tvoros kraštinės sujungtos stačiais kampais. Didesni *dviųjų angų vartai* įrengti priešais pagrindinį bažnyčios fasadą, priešais akligatvį. Pietvakarių tvoros linijoje, priešais šoninį bažnyčios fasadą, palikta siaura *anga* per Beržų gatvę veda į klebonijos sodybą. Antroji siaura *anga* įrengta rytiniame tvoros kampe. Pietiniame šventoriaus kampe stovi medinis drožinėtas *kryžius* su kryžmoje pritvirtintu Nukryžiuotuoju, o šalia šoninio pietvakarių fasado pastatyta medinė drožinėta *statula*, vaizduojanti laiminantį Jėzų Kristų (54 nuotr.). Šiauriniame šventoriaus kampe yra *tvenkinys*; į tą pusę šventoriaus reljefas žemėja.

Du klebonijos sodybos trobesiai pastatyti lygiagrečiai su bažnyčia, į pietvakarius nuo jos. *Klebonija* stovi priešais šoninį bažnyčios fasadą, šonu į Beržų gatvę. Ji sudėtinio tūrio, su dviem priestatais, dengta labai aukštu dvišlaičiu šiferio stogu. Sienos sureštos iš rąstų, apkaltos horizontaliai lentomis, cokolis plytų. Platus klebonijos planas išilgine siena sudalytas pusiau ir suskaidytas skersinėmis pertvaromis (28 brėž.). Dauguma patalpų – pereinamos; vidurinėje dalyje, už pagrindinio prieangio, įrengti laiptai į pastogę. Ant rasis prieangis pristatytas prie galinio šiaurės rytų fasado. Pagrindinis klebonijos fasadas asimetriškas, su dvišlaičiu ištiklintu prieangiu ir stačiakampiais langais šonuose (55 nuotr.). Galinis

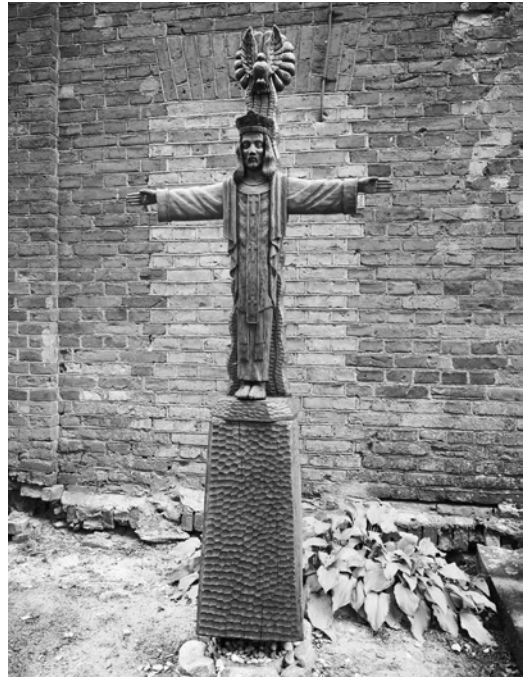

54 nuotr. Jėzaus Kristaus statula Didvyžių
šventoriuje. 2020 m. M. Rupeikienės nuotr.



55 nuotr. Didvyžių
klebonija. 2020 m.
M. Rupeikienės nuotr.

28 brėž. Didvyžių
klebonijos planas.
Sudarė A. Rupeika

šiaurės vakarų fasadas su dešiniame šone pristatytu vienslaičiu uždaru prieangiu, kurio langai stačiakampiai, trijų eilių; aukštame trikampiame skyde yra mažesnis stačiakampis langas. Šoninis galinis pietvakarių fasadas su trimis plačiais stačiakampiais langais. Išliko autentiškas trobesio tūris, būdingas nedidelių miestelių klebonijoms. *Ūkinis pastatas* naujas, sumūrytas iš baltų silikatinių plytų, dengtas dvišlaičiu šiferio stogu. Tarp abiejų pastatų kieme yra *šulinys*.

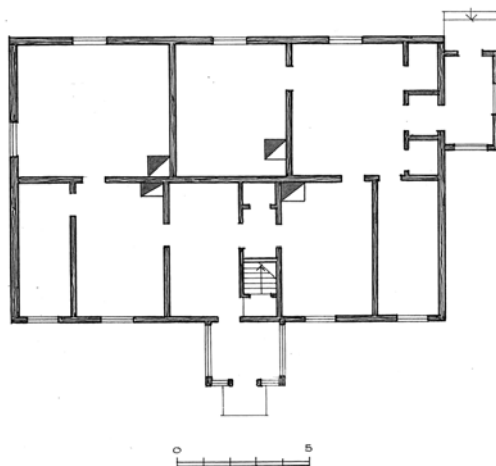

MAŽŪČIAI – kaimas Vilkaviškio

rajone, apie 6 km į pietvakarius nuo Pilviškių, abipus geležinkelio; yra Alksnėnų parapijos ribose, apie 1 km į pietus nuo Alksnėnų. Mažučiai minimi 1744 m. Vilkaviškio parapijos kaimų sąrašuose. Vietovė garsėja čia esančiu stebuklingu šaltinėliu, kaip teigiama, turinčiu gydomųjų savybių. Pasak legendos, vietovėje apsireiškė Švč. Mergelė Marija, todėl kiekvieno mėnesio paskutinį šeštadienį ji iškilmingai pagerbiama koplyčioje kaip *Malonių Versmė*.

Kaime, į pietus nuo geležinkelio ir netoli jį kertančio vieškelio, prie Aīksnės, nuo senų laikų stovėjo medinė *koplytėlė*. Ji buvo nedidelio tūrio, su virš stogo iškeltu metalo kryžiumi – saulute ir žalčių pavidalo spinduliais. Šalia koplytėlės stovėjo medinis labai aukštas *kryžius*, kuris vėliau buvo pakeistas geležiniu (pastatė ūkininkas Augustaitis). 1938 m. Elena Jasaitienė (kitur – Judaitienė) vietoje senosios medinės pastatė didesnę mūrinę, kvadratinio plano *koplyčią*. Jos viduje, po atidaromomis grindimis, tryško niekad neužšalantis ir neišsenkantis šaltinis, žmonių vadinamas *šulinėliu*; jo vanduo leidosi į Alksnę ir buvo laikomas turinčiu stebuklingų galių (galėjo išgydyti akis). Kitas šaltinis žiemą ir vasarą liejosi

lauke, bet žmonės jam gydančių savybių nepriskyrė⁴¹. Iš B. Kviklio knygoje pateiktos nuotraukos matyti, kad mūrinė *koplyčia* buvo nedidelio tūrio, tinkuotomis sienomis, su žemu bokštu, iškilusiu keturšlaičio stogo centre. 1944 m. koplyčia buvo sugriauta.

Lietuvai atgavus Nepriklausomybę, Mažučiuose, tarp Alksnės ir Mažučių gatvės, per keliolika metų susiformavo ištisas sakralinių statinių *kompleksas*, nuolat papildomas naujais smulkiosios memorialinės architektūros objektais. Komplexo vietą žymi priekyje, prie Mažučių gatvės, stovinti koplytėlė, atstatyta po Antrojo pasaulinio karo. *Šventojo šaltinio koplytėlė* medinė, nedidelio vientiso tūrio, dengta keturšlaičiu skardos stogu, virš kurio kyla metalo kryžius su saulute ir keturiais žalčių spinduliais; sienos apkalto horizontaliai lentomis. Pagrindiniame fasade asimetriškai įrengtos dviverės durys. Šoninėse koplytėlės sienose yra po stačiakampį langą. Galinis fasadas, prie kurio viduje pastatytas altorėlis, aklinas. Koplytėlė pasižymi lakoniškais etninės architektūros formomis (56 nuotr.).

1989–1991 m. Alksnėnų klebono Antano Lukošaičio pastangomis Mažučiuose buvo pastatyta dabartinė *Marijos Malonės versmių koplyčia*. Ji pastatyta kairiajame Alksnės krante, pagrindiniu fasadu atgręžta į vakarus ir į Mažučių gatvę. Koplyčia kompaktiško tūrio, simetriško kryžminio plano; sienos akmens mūro ir skaldos, stogai dengti skarda. Visi fasadai vienodi, simetriški, su išsikišusiomis priekinėmis kryžmėmis, užbaigtomis trikampaiais skydais, pridengtais išsikišusiais priekinėmis dvišlaičiais stogeliais, kurių šlaitai dekoruoti drožinėtomis lentelėmis, o viršuje kyla ažūrinės saulutės su Švč. M. Marijos monograma: RYA (57 nuotr.). Pagrindiniame vakarų fasade yra dviverės išsprūdinės durys, o virš jų – stambus langas, užbaigtas trikampyje viršūne. Koplyčios šiaurės fasade yra vienvėrės durys ir siauras aukštas langas. Rytų fasado viršutinėje dalyje įkomponuoti du stačių trikampių formos langai, iš viršaus apšviečiantys altorių. Ketvirtas, pietų fasadas – aklinas. Koplyčios stogo centre kyla aukštas piramidinis stogas su ažūriniu metalo kryžiumi – saulute; keturiuose stogo šlaituose įrengti trikampio formos stoglangiai (58 nuotr.). Koplyčios viduje prie rytų sienos įrengtas altorius su sakykla šalia; altoriaus stalas atitrauktas nuo sienos, ant kurios pritvirtintas stambus medinis kryžius su drožinėta Nukryžiuotojo figūra. Vidurinė lubų dalis paaukštinta, apkalta įvairių krypčių lentomis. Šalia aklinos pietinės



56 nuotr. Mažučių koplytėlė. 2020 m.
M. Rupeikienės nuotr.

⁴¹Kviklys B. *Mūsų Lietuva, ten pat*, p. 437, 438;
Kviklys B. *Lietuvos bažnyčios, ten pat*, p. 226–227.



57 nuotr. Mažučių koplyčia. 2020 m. M. Rupeikienės nuotr.

sienos grindyse įrengtas šulinys, pridengtas mediniu apskritu dangčiu; čia prie galinės sienelės, apačioje, pastatyta lenta, patvirtinanti 1989 m. klebono A. Lukošaičio fundaciją. Koplyčios eksterjere dominuoja etninės architektūros elementai. Pastatą ir jo aplinką iš šiaurės ir rytų pusių supa medžiai ir krūmai; Alksnės upelio kryptimi teritorijos reljefas žemėja, o Mažučių gatvės link – tolygiai kyla.

1995 m. vasarą nuo Mažučių gatvės koplyčios link nutiestas tarsi simbolinis kelias su abipus jo pastatytais 14 Švč. Mergelės Marijos Skausmo ir Džiaugsmo paslapčių koplytstulpiais. Pastačius koplytstulpius, kryžius, Šv. Mortos stogastulpį, skirtą šeiminiškėms pagerbti, įrengus takus, laiptus ir prieigą prie šulinio, suformuotas gana margas pastatų ir mažųjų memorialinių architektūros statinių kompleksas, pasižymintis skirtingos meninės vertės objektais (29 brėž.).

PAEŽERIAI – kaimas Vilkaviškio rajone, Pilviškių savivaldybės teritorijoje, 9 km į rytus nuo Vilkaviškio ir 7 km į pietvakarius nuo Pilviškių; manoma, kad pradėjo kurtis XVIII amžiuje. Kaimas išsidėstęs Paežerių (dar vadinamo Gulbino) ežero šiauriniame ir vakariniame krante; iš ežero pro vietovę teka Gulbino upelis. Prieš Pirmąjį pasaulinį karą Paežeriai buvo valsčiaus centras. 1934 m. valsčius likviduotas;



58 nuotr. Mažučių koplyčios vidus. 2020 m. M. Rupeikienės nuotr.

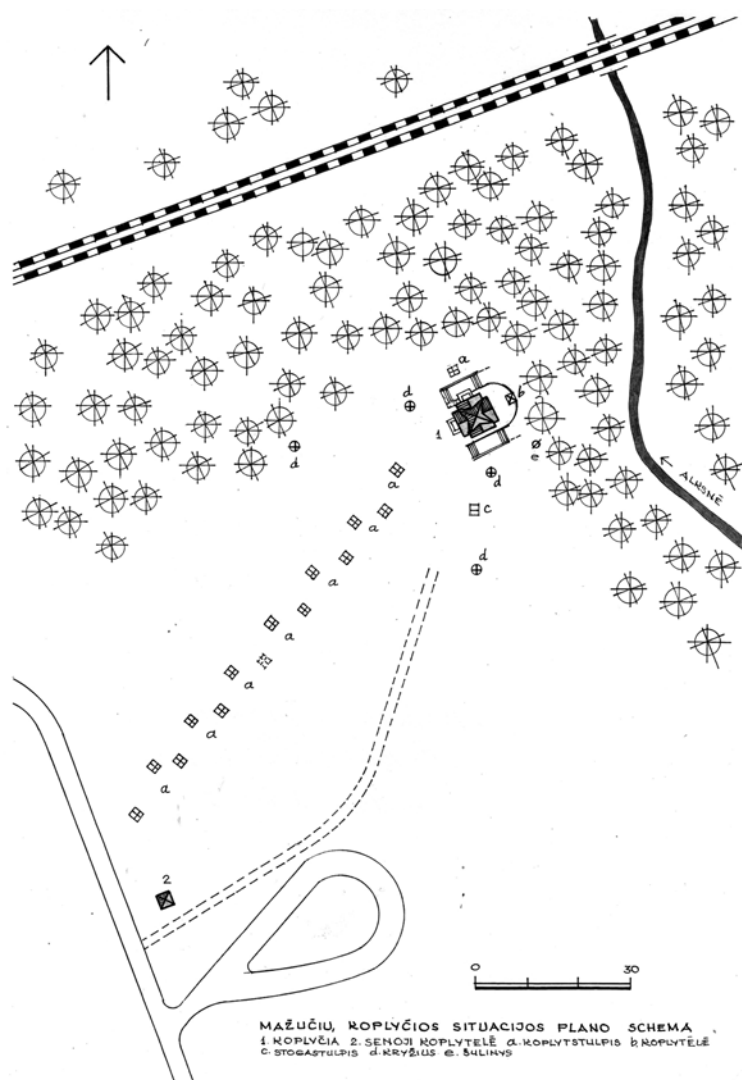

29 brėž. Mažučių kopyčios statinių komplekso situacijos plano schema. Sudarė A. Rupeika

pusė jo žemių priskirta Vilkaviškio, o kita pusė – Pilviškių valsčiui⁴². Kapinės įkurtos vakariniame kaimo pakraštyje, lygioje vietoje, į vakarus nuo Ežero ir Beržų gatvių sankirtos, prie kelio, tęsiančio S. Ankevičiaus gatvę ir vedančio į Opšrūtus (30 brėž.).

Kapinėse stovi kopyčia, statyta 1827 m. vietinių gyventojų pastangomis. 1911 m. Kazimieras Kriščiukaitis kopyčiai padovanojo altorių ir sakyklą. 1927–1928 m., minint kopyčios 100 metų sukaktį, Pijaus Vaičiailio rūpesčiu ir A. Kriščiukaičio bei kitų rėmėjų lėšomis kopyčia atnaujinta; skulptorius Petras Rimša jai pagamino paminklinę lentą, kuri įtaisyta viduje⁴³. 1964 m. kopyčia uždaryta, išardytas altorius. 1989 m. ji suremontuota.

Paežerių Šv. Antano kopyčia stovi rytinėje kapinių dalyje, lygioje vietoje, gana toli nuo Ežero gatvės, atgręžta į ją pagrindiniu pietryčių fasadu. Nuo

⁴²Kviklys B. *Lietuvos bažnyčios, ten pat*, p. 237; Kviklys B. *Mūsų Lietuva, ten pat*, p. 420, 421.

⁴³Kviklys B. *Mūsų Lietuva, ten pat*, p. 420; Kviklys B. *Lietuvos bažnyčios, ten pat*, p. 238.

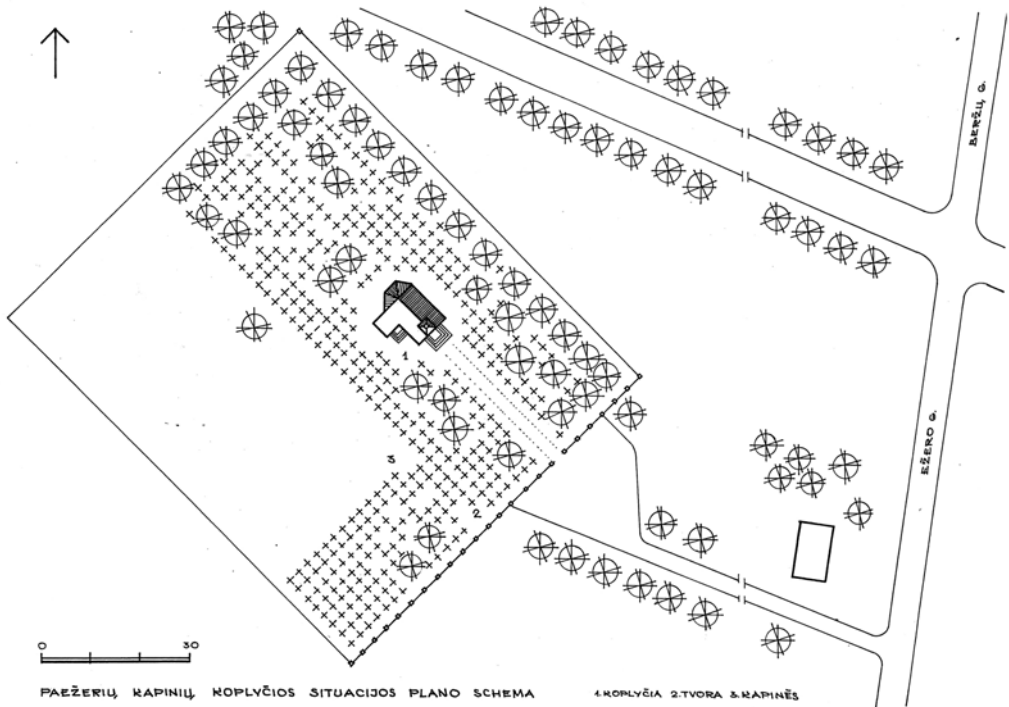

Ežero gatvės iki kapinių ir prie koplyčios veda takas. Priešais pagrindinį koplyčios fasadą tvoroje įrengti vartai. Jie vienos plačios, atviros angos, rėminami raudonų plytų netinkuotais stulpais, kurie užbaigti penkiomis laiptuotomis, siaurėjančiomis į viršų pakopomis ir metalo kryžiais. Anga uždaroma ažūriniais dvivėriais metalo vartais, sudarytais iš vertikalių strypų ir horizontalių metalinių jungčių. Koplyčia vienbokštė, vienanavė, halinė. Prienavis su nava yra stačiakampio plano, užbaigtas trisiene apside; prie kairiojo navos šono glaudžiasi stačiakampė zakristija. Dešiniajame prienavio kampe įrengti laiptai (31 brėž.). Koplyčios pamatai akmens mūro, sienos sureštos iš sienojų ir apkaltos vertikaliomis lentomis su lentjuostėmis; stogai dengti skarda. Pagrindinis fasadas simetriškas, su portalu vidurinėje dalyje ir mažais vertikaliais choro langeliais šonuose; durys dvivėrės, išsprūdinės, pridengtos išlenktu stogeliu, virš jo pritvirtintas Krucifiksas. Fasadą horizontaliai skaido lenta, į kurią remiasi chorą apšviečiantys langeliai ir stoginukas, pridengiantis lentą ir atskiriantis trapecijos formos frontoną. Virš frontono kyla žemas, vieno tarpsnio varpinės bokštas, tęsiantis frontono plokštumą ir dengtas piramidiniu stogu su varpo formos šalmu ir ornamentuotu geležiniu kryžiumi (nukaltu XIX a. pab.). Priekinėje bokšto sienoje palikta stačiakampė akustinė anga, pridengta horizontaliomis medinėmis grotelėmis (59 nuotr.). Šoninio pietvakarių fasado kairėje pusėje išsikiša žemas zakristijos tūris, dengtas vienslaičiu stogeliu, tęsiančiu koplyčios stogo šlaitą. Koplyčios ir zakristijos sienose yra po vieną nedidelį stačiakampį dveilį, šešių stiklų langą. Toks langas yra ir antrajame šoniniame (šiaurės rytų) fasade. Apsidės fasado vidurinė plokštuma aklina, su vidurinėje dalyje pritvirtinta koplytėle, o šoninėse

30 brėž. Paežerių kapinių koplyčios situacijos plano schema. Sudarė A. Rupeika

įstrižose sienose yra po stačiakampį langą; virš apsidės stogo kraigo iškeltas ornamentuotas geležinis kryžius, mažesnis nei virš bokšto stogo.

Koplyčios vidaus erdvė vientisa, dengta lygiomis lentų lubomis. Sienos lygios, skaidomos siaura horizontalia trauka žemiau langų ir apkaltos vertikaliai lentomis; jų viršų juosia siauras karnizas. Yra du altoriai: vienas pastatytas prie galinės apsidės sienos, o antrasis – prie dešinėsios koplyčios sienos, šalia presbiterijos, priešais zakristijos duris. Apsidėje esantis altorius puošnių orderinių neobarokinių formų. Antrojo altoriaus formos paprastesnės, dominuoja stilizuoti orderio elementai (60 nuotr.). Prie kairiosios apsidės sienos priglausta sakykla. Ji pakelta nuo grindų, kvadratinio plano, santūrių orderinių formų, tamsiai rudos spalvos, kaip apsidės altorius. Virš prienavio įrengtas vargonų choras, aptvertas tekintų baliasinų tvorele (61 nuotr.). Ažūriniai, tekintų baliasinų tvorelių intarpai panaudoti ir abipus durų sienoje, skiriančioje prienavį, nuo navos. Koplyčioje, virš durų į zakristiją, pritvirtinta memorialinė lenta, skirta koplyčios šimtmečiui paminėti, sukurta skulptoriaus P Rimšos. Koplyčia – vertingas etninės architektūros paminklas, su zakristija (statoma ne prie visų koplyčių), varpinės bokšteliu ir dviem altoriais.

Virš bokšto kyla XIX a. pabaigoje nežinomo meistro nukaltas geležinis kryžius; kitas mažesnis ornamentuotas kryžius iškeltas virš apsidės⁴⁴. Paežerių koplyčios pagrindinis tūris ir fasadų kompozicija panaši į Añtupių kaimo (Vilkaviškio raj.) kapinių koplyčios, tačiau Paežerių koplyčios bendras tūris vientisesnis, nėra priekinio priestato (prie Antupių koplyčios pristatytas stambus dvišlaitis prieangis), skiriasi zakristijos architektūrinis sprendimas ir bokšto stogelio forma.

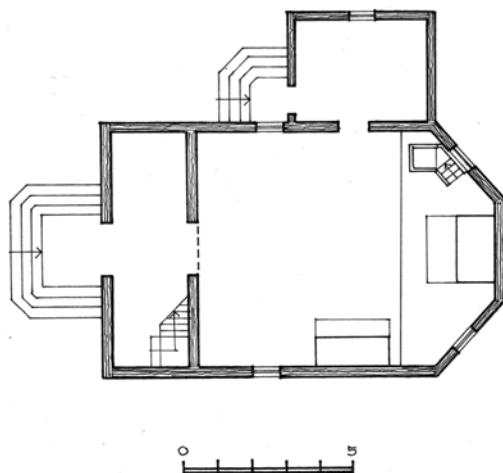

31 brėž. Paežerių kapinių koplyčios planas.
Sudarė A. Rupeika



59 nuotr. Paežerių kapinių koplyčios bendras vaizdas. 2020 m. M. Rupeikienės nuotr.

⁴⁴ Lietuvos sakralinės dailės katalogas, t. 1, Vilkaviškio vyskupija, kn. 2, ten pat, p. 197.



60 nuotr.
Paežerių kapinių
koplyčios šoninis
altorius. 2020 m.
M. Rupeikienės nuotr.

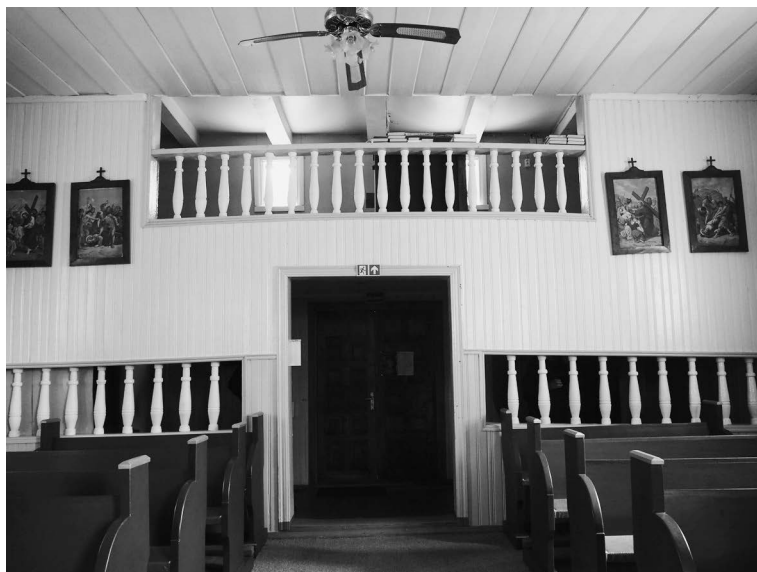

61 nuotr. Paežerių
kapinių koplyčios
vidus. 2020 m.
M. Rupeikienės nuotr.

PARAUSIAĪ – kaimas Vilkaviškio rajone, Pilviškių apylinkėje, nutolęs 14 km į šiaurės rytus nuo Vilkaviškio ir 4 km į pietryčius nuo Pilviškių, kairiajame Raūsvės upės (Šešupės intako) krante, prie keliuko, vedančio į Juřgelius, o pro juos į Gižų – Pilviškių kelią. Kapinės, kuriose stovi koplyčia, įkurtos pietiniame kaimo pakraštyje (32 brėž.).

Koplyčia pastatyta 1930 m. ir buvo Pilviškių bažnyčios oratorija. Po Antrojo pasaulinio karo ji buvo uždaryta, o trys altoriai išvežti į 1947 m. pastatytą Pilviškių bažnyčią. 1992 m. koplyčia gražinta Pilviškių bažnyčiai⁴⁵.

Parausių Švč. Jėzaus Širdies koplyčia stovi vidurinėje lygioje kapinių dalyje, pagrindiniu fasadu atgręžta į pietus. Ji sudėtinio tūrio: su bokštu ir žemesniu priestatu, trinavė, pseudobazilikinė. Koplyčios cokolis akmens mūro, sienos

⁴⁵ *Ten pat*, p. 227.

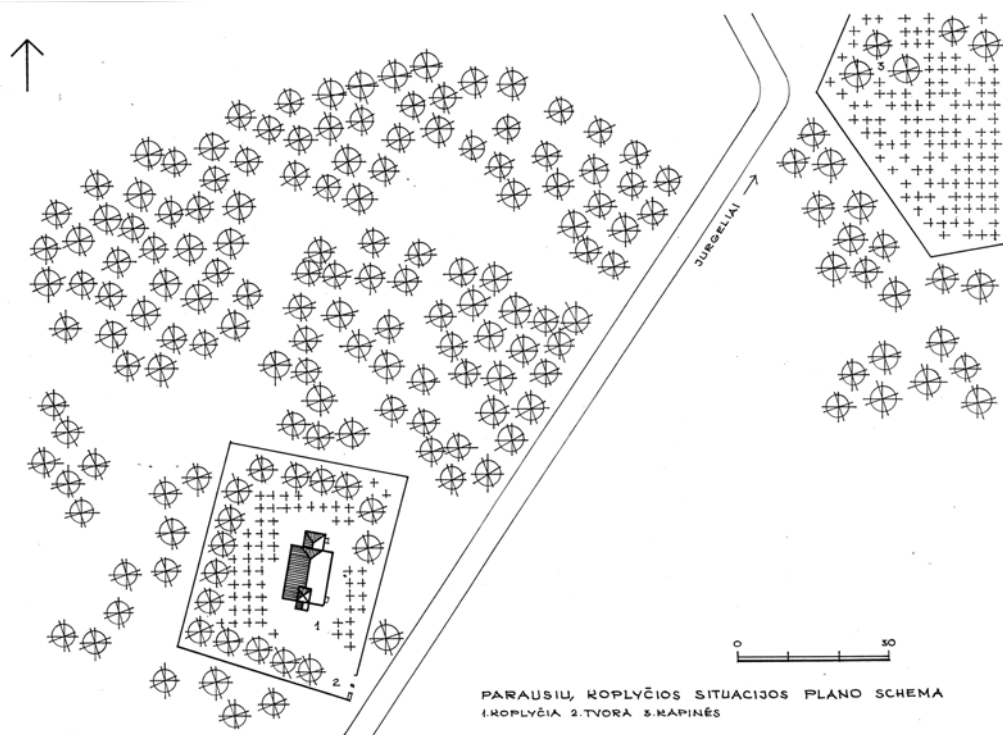

surestos iš tašytų sienojų ir apkaltos vertikaliai lentomis su lentjuostėmis; stogai dengti skarda. Planas stačiakampis, užbaigtas siauresne presbiterija, su tiesia apsidės siena ir už jos įrengta zakristija; priekyje skersine siena atskirtas prienavis su laiptais kairiajame šone (33 brėž.). Pagrindinis fasadas simetriškas, vainikuotas trikampių frontonu ir virš jo, ant stogo kraigo, užkeltu vieno tarpsnio bokštu. Simetrijos ašyje yra stačiakampis portalas su dvivėrimis išprūdinėmis durimis, rėminamas mediniais stulpais ir pridengtas išsikišusiu trikampių frontonėliu (62 nuotr.). Fasadą skaido siaura horizontali trauka, į kurią remiasi vidurinę dalį akcentuojantys ir šonus paryškinantys stilizuoti piliastrai. Aukštą trikampių frontoną taip pat dalija siaura horizontali trauka, į kurią remiasi trijų dalių choro langai, sudarydami skirtingų dydžių trapecijos formų kontūrus, kartoja frontono šonų nuolydžio linijas. Bokšto fasadus taip pat pagyvina šoniniai stilizuoti piliastrai. Viršutinėje fasadų dalyje įkomponuotos akustinės stačiakampės angos, pridengtos horizontaliomis grotelėmis; angų viršų puošė lenkto kontūro apvadai, imituojantys sandrikus (išliko jų fragmentai). Bokštas dengtas keturšlaitė smaile su išlenktais kampais; viršuje kyla apskritas šalmas su ažūriniu metalo kryžiumi (63 nuotr.). Šoniniai fasadai panašūs, skaidomi siaura horizontalia trauka, į kurią remiasi aukšti stačiakampiai dveiliniai, smulkiai sudalyti langai. Toks langas yra ir žemesnėje zakristijos fasado sienoje; apsidės šonus apšviečia aukšti, bet siauresni nei navų, langai. Visų fasadų sienas puošia šoniniai piliastrai, o viršų juosia išsikišę karnizai.

Koplyčios vidaus erdvę į tris navas skaido dvi poros stulpų, remiančių išilginės sijas. Vidurinę paaukštintą navą dengia gaubtos lubos, imituojančios cilindrinę

32 brėž. Parausių koplyčios situacijos plano schema. Sudarė A. Rupeika

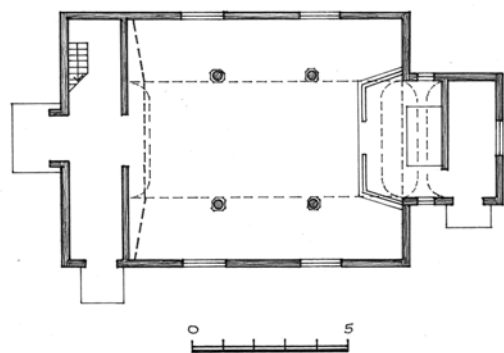

33 brėž. Parausių koplyčios planas.
Sudarė A. Rupeika

62 nuotr. Parausių kapinių koplyčios bendras
vaizdas. 2020 m. M. Rupeikienės nuotr.



skliautą, apkaltos išilginėmis lentelėmis; šoninių navų lubos lygios. Sienų apačia (iki langų) apkalta lentomis vertikaliai, o likusi dalis – horizontaliai. Altoriaus nėra (64 nuotr.). Šoninių navų galinės sienelės, buvusių altorių vietos, apkaltos kelių kryptį išstrižomis lentelėmis ir iš keturių pusių aprėmintos tarsi paveikslai; jų centre pritvirtinti mediniai kryžiai sudaro altorių vaizdą. Virš prienvio įrengtas vargonų choras (65 nuotr.). Dabar pastatas labai apleistas. Koplyčia originalios architektūros, joje derintos etninės ir modifikuotos stilizuotos orderio detalės.

Šventorius aptvertas medine stačių lentelių tvora, viršuje ir apačioje sutvirtinta horizontaliomis lentomis. Vartai įrengti ne priešais pagrindinį fasadą, bet pietiniame šventoriaus kampe. Jų plačią angą rėmina apskrito skerspjūvio metalo stulpai. Vartai ažūriniai, sudaryti iš vertikalių metalo strypų, sujungtų „eglude“



63 nuotr. Parausių
kapinių koplyčios
šoninis ir apsidės
fasadai. 2020 m.
M. Rupeikienės nuotr.



64–65 nuotr. Parausių kapinių koplyčios vidus. 2020 m.
M. Rupeikienės nuotr.

66 nuotr. Parausių šventoriaus vartai. 2020 m.
M. Rupeikienės nuotr.

įstrižais plonesniais metalo strypeliais; viršų užbaigia trikampis metalo antstatas (66 nuotr.).

ŽALIŪJI (AŅDRIŠKIAI) – kaimas Vilkaviškio rajone (tarp Vilkaviškio ir Kudirkos Naumiesčio), Pilviškių apylinkėje, nutolęs apie 14 km į vakarus nuo Pilviškių; per kaimą teka Šeimenos upė. Teigiama, kad kapinėse nuo senų laikų buvo medinė koplyčia. 1892 m. iš Priėnų žydų nupirkta medinė sinagoga ir perstatyta į koplyčią. Apie 1923 m. pradėta rūpintis parapijos steigimu, praplėsta medinė koplyčia ir pastatyta mūrinė klebonija. 1934 m. formaliai įsteigta parapija; klebonas Anastazas Sebastonis bažnyčią vėl atnaujino. 1939 m. inžinierius S. Fedoravičius parengė bažnyčios bokšto projektą, bet, prasidėjus Antrajam pasauliniam karui, projektas nebuvo įgyvendintas. 1944 m. karo metu bažnyčia sudegė. 1945 m. klebonas Kazys Garmus bažnyčią įrengė mūrinėje klebonijos klėtyje. 1963 m. bažnyčia buvo uždaryta ir paversta miltų sandėliu; 1977 m. joje buvo įrengtas malūnas. Nuo 1975 m. žmonės pradėjo melstis Žaliosios kapinėse, medinėje koplytėlėje buvo įrengtas altorėlis. 1990 m. bažnyčia gražinta tikintiesiems. Parapijiečių pa-

stangomis ji padidinta: pristatytas priėngis, zakristija ir bokštas, uždengtas stogas, sudėti langai, grindys, vidus iškaltas lentelėmis. 1991 08 16. atnaujintoje bažnyčioje pirmą kartą aukotos šv. Mišios. 1992 m. bažnyčios languose sudėti vitražai.

Bažnyčia ir klebonijos trobesiai yra vidurinėje kaimo dalyje, į pietus nuo kapinių, prie Žaliosios gatvės. Bažnyčia, apsupta šventoriumi, yra atokiau nuo gatvės; vakarų pusėje, už šventoriaus tvoros, įkurta klebonijos sodyba (34 brėž.).

Šv. Roko bažnyčia stovi vidurinėje šventoriaus dalyje, pagrindiniu šiaurės rytų fasadu atgręžta į Žaliosios gatvę. Bažnyčia sudėtinio tūrio, vienabokštė, trinavė, pseudobazilikinė. Ji sumūryta iš plytų, tinkuota, su žemu betono cokoliu, stogai dengti šiferiu ir skarda (bokštas su prienaviu ir prieangiu). Planas išstėtas, sudarytas iš trijų sujungtų skirtingo pločio dalių: plačios vidurinės stačiakampės (trijų navų), kiek siauresnės stačiakampės zakristijos su presbiterija ir dar siauresnio stačiakampio prienavio su atviru prieangiu (35 brėž.). Vidurinė bažnyčios nava vienodo pločio su presbiterija, užbaigta tiesia apside; presbiterija apgaubta vėlesniu, kiek siauresniu už navas priestatu, kuriame yra prieangis ir erdvi zakristija. Priekyje išsikiša atviras prieangis. Dešinioios navos kampe įrengti laiptai į chora.

Pagrindinis fasadas simetriškas su kylančiu virš prienavio dviejų žemėjančių ir siaurėjančių tarpinių bokštu, užbaigtu piramidine smaile su metalo kryžiumi. Dvišlaitį prienavio skardos stogą tęsia išsikišęs priekin atviras prieangis, remiamas dviem apskrito skerspjūvio stulpeliais ir užbaigtas trikampi frontonu su įgilinta įstiklinta timpano plokštuma, kurioje pritvirtintas varpas; virš frontono kyka nedidelis kryželis. Durys dvivėrės, medinės, apkaltos rombų raštu ir paauskšintos pusapskričiu langu, sudalytu keturiais spinduliais. Virš durų yra horizontali frizo trauka, dekoruota dantukais; tokia trauka juosia ir aklas šonines pagrindinio fasado plokštumas (67 nuotr.). Bokštų fasadus skaido aukšti langai su segmentinėmis sąramomis, tarpinius juosia dviejų pakopų karnizai. Šoninius fasadus skaido

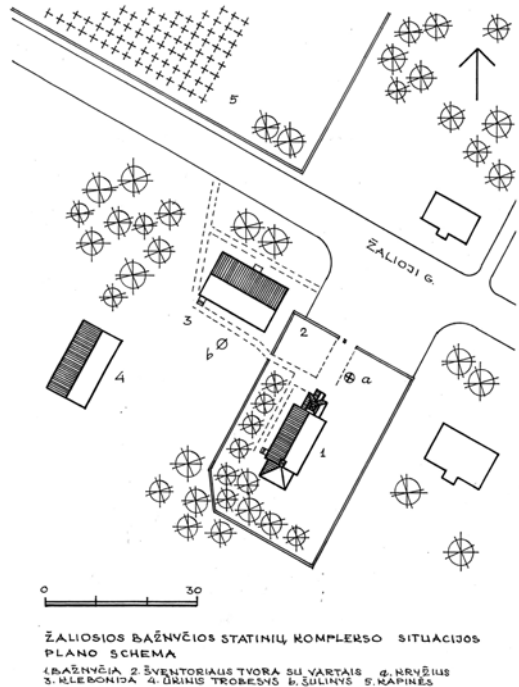

34 brėž. Žaliosios bažnyčios statinių komplekso situacijos plano schema. Sudarė A. Rupeika

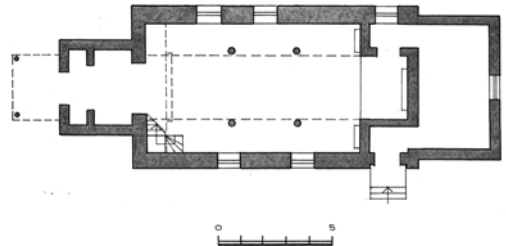

35 brėž. Žaliosios bažnyčios planas. Sudarė A. Rupeika



67 nuotr. Žaliosios
bažnyčios pagrindinis
fasadas ir šventoriaus
tvora su vartais.

2020 m.

M. Rupeikienės nuotr.



68 nuotr. Žaliosios
bažnyčios vidus.

2020 m.

M. Rupeikienės nuotr.

segmentinių arkų langai, viršų juosia frizo trauka, dekoruota dantukais; šoniniame šiaurės vakarų fasade yra durys į zakristiją. Virš apsidės stogo kraigo kyla žemas kvadratinio plano bokštelis, dengtas piramidine smaile su metalo kryžiumi. Bažnyčios gale yra žemesnis zakristijos priestatas. Jo šoniniai fasadai aklini, be langų, tik galinio pietvakarių fasado vidurinėje dalyje yra vienas segmentinės arkos langas; fasadų viršų juosia lygi trauka be dantukų.

Vidaus erdvę skaido dvi poros apskrito skerspjuvio stulpų, skiriančių navas ir besiremiančių į šoninių navų lubas. Vidurinė nava aukštesnė, lygiomis lubomis, apkaltomis išilginėmis lentomis; grindys – lentų. Šoninių navų lubos taip pat lygios, apkaltos smulkiomis dailylentėmis. Tokiomis dailylentėmis apkaltos ir vidurinės navos šoninės plokštumos, vargonų choro sienos apatinė dalis bei laiptai (68 nuotr.). Vargonų choro sienelė dekoruota drožinėtomis baliustromis ir



išsikiša į navą. Yra trys altoriai. Didysis altorius nesudėtingų modifikuotų orderinių formų, o šoniniai altoriai lakoniški, įrengti nišose ir dekoruoti paveikslais (69 nuotr.). Bažnyčia lakoniškos architektūros, perstatyta iš ūkinės paskirties pastato, todėl jos plano sandara netradicinė ir sienų storiai skirtingi.

Šventorius aptvertas gana taisyklinga penkiakampe, su nusklembtu vakariniu kampu, ažūrine metalo strypų tvora, įterpta tarp tolygiai išdėstytų plytų mūro stulpelių; jie tinkuoti, su siauromis laužyto kontūro įdubomis. Pagrindiniai asimetriniai, dviejų angų vartai įrengti priešais pagrindinį bažnyčios fasadą. Vartus rėmina tokie patys, kaip tvoroje, įterpti žemi stulpeliai. Angos užveriamos ažūriniais plačiais dviveriais metalo vartais ir siaurais varteliais. Jie sudaryti iš vertikalių strypų, sujungtų horizontaliais metalo profiliais, ir pagyvinti ornamentais. Siaurųjų vartelių ornamentas nesudėtingas, sukoncentruotas ovalo pavidalu vidurinėje dalyje. Platieji vartai puošti lenktų formų plastišku augaliniu dekoru, su gėlių ir lapų ornamentais. Tvoroje palikta *anga*, vedanti į kleboniją. Šventoriaus reljefas lygus. Kairėje vartų pusėje 2000 m. pastatytas medinis drožinėtas *kryžius*, iškeltas virš stogastulpio. Jis skirtas šv. Rokui (70 nuotr.).

Klebonijos sodyba įkurta šalia šventoriaus, vakarų pusėje. *Klebonija* stovi už šiaurinio šventoriaus kampo, statmenai bažnyčiai ir kiek arčiau Žaliosios gatvės, šonu į ją. *Klebonija*, pastatyta 1928 m., yra vientiso tūrio, vieno aukšto su pastoge, dengta dvišlaičiu šiferio stogu. Ji su žemu betono cokoliu, sienos sumūrytos iš plytų, tinkuotos. Planas platus, stačiakampis, išilgine siena sudalytas į dvi patalpų eiles, o skersinėmis sienomis – į pereinamas patalpas, kurias galima apeiti ratu.

69 nuotr.

Žaliosios bažnyčios vidus. 2020 m.

M. Rupeikienės nuotr.

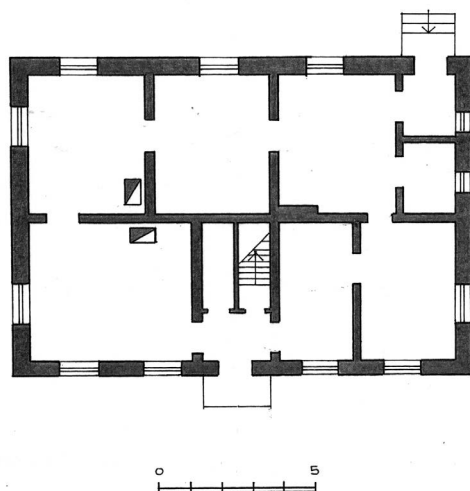

70 nuotr. Šv. Roko stogastulpis su kryžiumi Žaliosios šventoriuje. 2020 m. M. Rupeikienės nuotr.

36 brėž. Žaliosios klebonijos planas. Sudarė A. Rupeika



71 nuotr. Žaliosios koplyčios bendras vaizdas. 2020 m. M. Rupeikienės nuotr.

Vidurinėje dalyje, šalia prieangio, įrengti laiptai į pastogę (36 brėž.). Pagrindinis šiaurės rytų fasadas simetriškas, su durimis vidurinėje dalyje ir nedideliais stačiakampiais langais šonuose; dešinėje durų pusėje, ant sienos pritvirtintas kryžius ir koplytėlė (71 nuotr.). Antrasis šoninis pietvakarių (kiemo) fasadas su durimis kairiajame šone ir trimis stačiakampiais langais. Galinis pietryčių (atgręžtas į šventorių) fasadas simetriškas, su dviem stačiakampiais langais šonuose, stačiakampiu pastogės langu trikampio skydo vidurinėje dalyje ir mažais trikampaiais



72 nuotr. Žaliosios
klebonijos ūkinis
trobesys. 2020 m.
M. Rupeikienės nuotr.

langeliais skydo šonuose. Antrasis galinis šiaurės vakarų fasadas su dviem siaurais stačiakampiais langais dešiniajame šone; kairėje pusėje buvęs langas užmūrytas. Dabar klebonijoje įrengta parapijos salė. Ūkinis trobesys pastatytas į vakarus nuo šventoriaus, statmenai klebonijai ir lygiagrečiai su bažnyčia. Jis vientiso tūrio, iššęsto stačiakampio plano, dengtas dvišlaičiu šiferio stogu. Trobesys mišrių konstrukcijų: pietinė jo dalis (trumpesnė) sumūryta iš raudonų plytų, o šiaurinė, ilgesnė pusė – medinis trobesys (greičiausiai buvusi daržinė). Pagrindinio, atgręžto į vidaus kiemą ir į bažnyčią, pietryčių fasado kairėje pusėje raudonų plytų sienoje yra likusių autentiškų angų (plati dvivėrių vartų anga su segmentine sąrama ir mažas stačiakampis langelis) ir matyti iškirstos naujos angos (72 nuotr.). Dešinėje medinėje fasado pusėje yra dveji dvivėriai vartai. Šoninis šiaurės vakarų fasadas taip pat sudarytas iš mūrinės ir medinės pusių.

Žaliosios bažnyčia ir klebonijos sodybos pastatai patyrė ne vieną transformaciją. Jų statybos ir pokyčių istorijas galima pastebėti pastatų fragmentuose bei atskirose detalėse.

Alksnėnų Švč. Mergelės Marijos Ėmimo į dangų bažnyčios dailės vertybės

Regimanta Stankevičienė

Lietuvos kultūros tyrimų institutas

Straipsnio objektas – Alksnėnų Švč. Mergelės Marijos Ėmimo į dangų bažnyčios dailės paveldas.

Tikslas – pasitelkus istoriografinę ir menotyrinę analizę, literatūrą, archyvinų šaltinių ir kontekstinius duomenis, kompleksiskai ištirti objektą, jį įvertinti menotyriiniu ir istoriniu požiūriu.

Metodai: istorinis-rekonstrukcinis, menotyrinė analizė ir interpretacija.

Raktažodžiai: Alksnėnų koplyčia, Alksnėnų Švč. Mergelės Marijos Ėmimo į dangų bažnyčios dailė, Alksnėnų Švč. Mergelės Marijos skulptūra (Alksnėnų Madona), stebuklingoji skulptūra, Lietuvos bažnytinė tapyba, Lietuvos bažnytinė skulptūra, altoriai, bažnytiniai reikmenys.

Alksnėnų bažnyčią puošia trys altoriai, juos ir kitas pastato erdves – įvairaus laiko, stiliaus ir vertės skulptūros, tapybos kūriniai, keletas įsidėmėtinų reikmenų. Ne vienas šių meno objektų gerokai senesnis už dabartinę šventovę ir patenka tarp regione, o ir Lietuvoje, retų XVI–XVIII a. pab. kūrinių.

Nors šios bažnyčios daile pradėta domėtis vėlai, nemaža jos dalis jau yra paskelbta saugomomis vertybėmis. XX a. 8-ajame dešimtmetyje į tuometį *Vietinės reikšmės dailės paminklų sąrašą* buvo įrašyti trys paveikslai: *Šv. apaštalas Petras*, *Šv. apaštalas Paulius*, *Paskutinė Vakarienė* ir paveikslo *Šv. Juozapas* aptaisas¹. Ne visi šie kūriniai beišliko. Pirmieji du ir paskutinis tapo perkelti į *Lietuvos Respublikos Kultūros vertybių registrą* (toliau – LR KVR arba *registrą*), nors paveikslo aptaisų (jų unikalusis kodas registre [toliau – uk] 14559) bažnyčioje nebuvo rasta jau XX a. pab. autorei lankantis joje, o ir registre yra paskelbtas 2018 m. dokumentas apie objekto dingimą. Be šių sovietmečiu įvertintų objektų, 1992–2001 m. keliais etapais į naujai išaiškinamų vertybių laikinus ir kitokius sąrašus kultūros paveldo specialistai įtraukė dabar LR KVR esančius dar septynis šios bažnyčios dailės objektus². Tačiau bažnyčioje yra ir daugiau dėmesio verto dailės paveldo.

XX a. pab. Lietuvos menotyrinėje spaudoje pasirodė publikacijų, pristatančių kai kuriuos svarbius šios bažnyčios dailės kūrinius arba jų grupes. Vilkaviškio dekanato sakralinės dailės vertybėms skirtame leidinyje pirmą kartą trumpai apibūdintas altorius, aprašyti šv. Petro, šv. Pauliaus ir šv. Stanislovo paveikslai³. Ten pat aptartos nebe altoriuose esančios XVII a. skulptūros, drožiniai, o didžiausias dėmesys skirtas didžiojo altoriaus Švč. Mergelės Marijos

Straipsnis leidyklai įteiktas 2020 10 14, serijos „Lietuvos valsčiai“ Lietuvos lokaliųjų tyrimų mokslo darbų komisijos įvertintas 2020 11 10.

¹ Lietuvos TSR kultūros paminklai, Vilnius: LTSR kultūros ministerija, 1973, p. 813.

² Visų Lietuvos Respublikos Kultūros vertybių registre esančių Alksnėnų bažnyčios paveldo vertybių unikalieji kodai pristatomi toliau, analizuojant pačias vertybes.

³ Cibulskas Valentas, Alksnėnai: Didysis altorius, Lietuvos sakralinės dailės katalogas, t. I: Vilkaviškio vyskupija, kn. 2: Vilkaviškio dekanatas, sud. T. Jurkuvienė, Vilnius: Gervėlė, 1997, p. 18–20; Jurkuvienė Teresė, Alksnėnai: Paveikslai „Šv. Petras“ ir „Šv. Paulius“; Paveikslas „Šv. Stanislovas“, *ten pat*, p. 20–24.

su Kūdikėliu statulai⁴. Šis kūrinys seniausias, labiausiai įvertintas ir daugiausia publikacijų sulaukęs bažnyčios dailės objektas, XX a. populiariai ir kartu pagarbiamai imtas vadinti *Alksnėnų Madona*. Jis literatūroje ne kartą pristatytas ir kaip stebuklingu laikomas Marijos atvaizdas⁵, ir kaip chrestomatinis XVI a. kūrinys, svarbus skulptūros raidai mūsų šalyje aptarti⁶. Marija Matušakaitė, be šios Dievo Motinos statulos, skyrė dėmesio dar keliems XVII a. objektams: trims biustinėms skulptūroms, dviejų šventųjų moterų figūroms, drožtiniams altoriaus sparnams, bet jų vienu su kitais nesaistė ir visus datavo XVII a. I puse (autorė laikosi kiek kitokios nuomonės)⁷. Tačiau publikuoti ir analizuoti dar ne visi Alksnėnų bažnyčios dailės kūriniai, neapžvelgta jų visuma, ikonografinė bažnyčios dailės programa (susijusi ir su pamaldumo tradicijomis), neskelbta jokių konkrečių senesnių nei XIX a. II pusės istorinių duomenų. Šiame straipsnyje pirmą kartą panaudojami dokumentai, saugomi Lenkijoje, Lomžos vyskupijos archyve. Pirmą kartą apžvelgiamas objekto ištyrimo lygis, pasitelkiamas reikiamas mokslinis aparatas (nebe vien literatūros sąrašas), analizuojamas visas reikšmingas bažnyčios dailės paveldas, tirama jo istorija, nustatomi arba tikslinami dalies objektų sukūrimo laikas, vertė, pateikiama kontekstinių duomenų.

Senoji koplyčia ir jos inventorius. Nors dokumentuose neaptikta duomenų, kada Alksnėnuose buvo pastatyta pirmoji šventovė, žinoma, kad Vilkaviškio parapijai priklausanti koplyčia XVIII a. pab. čia jau buvo. Apie tai liudija 1797 m. sudarytas Vėgrių vyskupijos parapijų aprašas, įvardijantis Vilkaviškio parapijoje esančią dominikonams priklausančiame Alksnėnų palivarke stovinčią koplyčią⁸. Išliko ir pastarosios parapijos bažnyčios inventorių papildantis Alksnėnų koplyčios kilnojamojo inventoriaus sąrašas, sudarytas 1798 m. kovo 22 d.⁹ Pastatas, jo įranga neįvardyti, tam tikrą vaizdą susidaryti leidžia tik užuominos daiktų sąrašė. Jame minimi varpas bokštelyje, varpelis prie zakristijos, vardijamos šešios alavo žvakidės ir tiek pat žvakių altoriui. Galima pamanyti, kad tebuvo vienas altorius, bet pastebėtina, kad būta dar 8 medinių žvakidžių, dviejų nedidelių kilimų (tiesti prieš altorius?). Įvardyti keturi mediniai kryžiai, šeši tapyti paveikslai. Užtiesalų, rankšluosčių, kitų siuvinų, audinių būta daugiau, bet arnotų – tik

⁴ Stankevičienė Regimanta, Alksnėnai: Senoji altoriaus fragmentai ir skulptūros; Skulptūra „Švč. Mergelė Marija su Vaikėliu (Alksnėnų Madona)“, *Lietuvos sakralinės dailės katalogas*, t. I: *Vilkaviškio vyskupija*, kn. 2: *Vilkaviškio dekanatas*, Vilnius: Gervelė, 1997, p. 25–40. Trumpai skulptūrą autorė jau buvo pristatiusi: Stankevičienė R. Alksnėnų Švč. M. Marijos Ėmimo į dangų bažnyčia, *Katalikų pasaulis*, 1996, Nr. 3, III viršelis.

⁵ Kviklys Bronius, *Mūsų Lietuva*, t. III, Boston: Amerikos lietuvių knygyno leidykla, 1966, p. 436; Kviklys B. *Lietuvos bažnyčios*, t. II: *Vilkaviškio vyskupija*, Chicago: Lietuvių enciklopedijos spaustuvė, 1982, p. 104; Balčiūnas Leonas, *Relikvijų šviesa*, Vilnius: Periodika, 1990, p. 68–77 (eilėraščių ciklas „Stebuklingieji Alksnėnai“); Stašaitis Jonas, *Stebuklingas šaltinėlis Mažučiuose*, Lazdijai: UAB Spaula, 1992, p. 6–9, 13–23, 46–47, 70, 81, 82 ir kt.; Žeiziūnė Elvyra, *Votai Alksnėnų Madonai, Valstiečių laikraštis*, 1995, Nr. 5, p. 11;

Skrinskas Robertas Gedvydas, *Piligrimo vadovas po stebuklingas Marijos vietas*, Kaunas: Judex, 1999, p. 391, 393; Nenėnienė Birutė, *Nepavydėkime širdžiai ramybės spindulių*, *Santaka* (Vilkaviškis), 1990, Nr. 101–102, p. 6; ta pati, *Nutrūkus ryšiui su praeitimi, užsitrenktų durys*, *XXI amžius*, 1995, Nr. 36, p. 3, il.

⁶ Matušakaitė Marija, Klajumienė Dalia, *Renesansas: Skulptūra, Lietuvos dailės istorija*, sud. Alfonsas Andriuškevičius, Adomas Butrimas ir kt, Vilnius: Vilniaus dailės akademijos leidykla, 2002, p. 106; Matušakaitė M., *Lietuvos skulptūra iki XVII a. vidurio*, Vilnius: Aidai, 2007, p. 55–57, il. 47, 48.

⁷ *Ten pat*, p. 162, 206, il. 207, 288; Matušakaitė M., 56–57, 199–200, 230, il. 54, 55, 356–358, 418.

⁸ Vėgrių vyskupijos parapijų aprašas, 1799 m. Ar. Ėm. II–317, nenumuotas lapas.

⁹ Alksnėnų koplyčios inventorius, 1798 m. Ar. Ėm. I–591, nenumuotas lapas.

baltas ir gedulinis, indų – tik dvi skardinės komuninės ir alavinė ligonių patena. Spartų koplyčios aprūpinimą būtiniais daiktais parodo 1799 m. gegužės 8 d. kitame Vilkaviškio bažnyčios inventoriuje įterptas koplyčios inventoriaus sąrašas¹⁰, tiksliau, tokį 1798 m. dokumentą papildantis naujų daiktų sąrašas, išvardijantis ir kai kurių jų aukotojus. Jis parodo, kad jau buvo įgyti ir kiti koplyčios veiklai būtini objektai: kielikas, altorių užtiesalai ir kt. Pateiksime šį per trylika su puse mėnesio atsiradusio naujo inventoriaus sąrašą, skliaustuose įrašydami aukotoją, jei toks nurodytas. Tad buvo įgyta: paaukuotas kielikas su patena (Jokūbas Baltrušaitis iš Nošiškių), žalvario kryžius su paaukuota Kančia (Martynas Petrukaitis iš Alksnėnų), alavo kryžius ir keturi skardiniai žibintai (visus – Antanas Miliūnas iš Mažūčių), vilnonė juosta (varpelio? – RS) (Martynas Karnovskis), gėlėto štofo¹¹ užuolaidos (Barbora Olekienė), šešios paaukuotos žvakės (Adomas Oleka iš Balčiūnų), šešios vaško žvakės (Budvietis iš Gudėlių), keturios šilko skepetėlės zakristijai, balta rumbelio (su rumbeliu?)¹² skepetėlė, keturios dviejų palų (altorių) staltiesės, vėliavėlių pora, dvi poros užuolaidėlių procesijų altorėliui, keturios skardinės ir pora žalvarinių žvakidžių.

XVIII a. pabaigos duomenų visuma leidžia daryti prielaidą, kad koplyčia tuomet buvo neseniai pastatyta ir įrengta, tačiau neaišku, ar ji buvo naujai įsteigta, ar po kokios nors nelaimės atstatyta (iš šiaip susenusios būtų likę daugiau kilnojamojo inventoriaus). Statinio istorijos ir išlikusio paveldo požūriū daug iškalbingesni XIX a. I pusės šią mažąją šventovę apibūdinantys dokumentai. Įdomu, kad 1813 ir 1831 m. aprašai ją vadina nebe koplyčia, o bažnytėle¹³. Šiuose ir 1837 m. koplyčios apraše¹⁴ šventovė apibūdinta vienodai: tai buvęs ant gerų mūro pamatų iškilęs nemažas, tvirtas pastatas su gera visų jo sienų apkala ir malksnų stogu. Fasade kilo jau remontuotinas bokštas su mažu varpu ir dideliu geležiniu kryžiumi, kitame koplyčios gale buvo mažas kryžius. Šone šliejosi maža zakristija su dviem langais. Iš lauko buvo durys į zakristiją ir didžiosios durys, priebažnytyje – laiptai į viršų. Bažnytėleje ir zakristijoje – plytų grindys. Vidų puošė du altoriai. Gana išraiškingu pavadinime didžiajame būta drožinių ir marmurą imituojant išdažyto tabernakulio. Šio altoriaus pirmajame tarpsnyje minima Švč. Mergelės Marijos su mažu Jėzumi ant rankų statula, antrajame tarpsnyje – šv. Stanislovo paveikslas. Kitame, žiūrint nuo durų, dešinėje pusėje stovėjusiam altoriuje buvo šv. Mato, o virš jo – šv. Martyno paveikslai. Dar šeši neįvardyti paveikslai kaboję ant sienų, būta dviejų medinių kryžių, procesijų altorėlio ir ant drobės tapyto antepediuo. Pastarasis XVIII a. pab. neminėtas, bet atskira eilute įrašytų paveikslų skaičius pasikartoja, tad jis visur neapima altorių paveikslų. Tad jei XVIII a. pab. altoriai jau stovėjo, o padarėme išvadą, kad

¹⁰ Alksnėnų koplyčios inventorių, 1799 m. Ar. Ėm. I–591, nenumeruotas lapas.

¹¹ Brangaus dekoratyvinio XIII a.–XIX a. I trečdaliu į Lietuvą importuoto brangaus šilkinio arba vilnonio audinio, tankiai suausto ir po kelis siūlus susuktų metmenų ir ataudų: Martinaitienė Gražina Marija, *Audiniai ir jų spalvos Lietuvos Didžiosios Kunigaikštystės istoriniuose dokumentuose*, Vilnius: Nacionalinis muziejus Lietuvos Didžiosios Kunigaikštystės Valdovų rūmai, 2013, p. 105.

¹² Rumbelis – plonas, retas, pusiau permatomas dvinytis lininis arba kanapinis audinys arba forminių audinių (pavyzdžiui, skarų) tam tikras apkraštavimas: Martinaitienė G. M., op. cit, p. 95.

¹³ Vilkaviškio bažnyčios inventoriai, 1813 ir 1831 m. Ar. Ėm. I–591, lapai nenumeruoti (inventorių skyriai: „Alksnėnų aprašymas“).

¹⁴ Vilkaviškio bažnyčios inventorių, 1837 m. Ar. Ėm. I–592, lapai nenumeruoti (inventoriaus skyrius: „Alksnėnų koplyčios aprašymas“).

bent vienas – tikrai, juose (jame) buvo kiti atvaizdai. Kad 1813 m. vardijamus galima sieti su XVIII a. pab. arba vos vėlesniais metais, rodo toliau analizuojamų išlikusių paveikslų stilistika. Pirmas turėjo iškilti didysis altorius, tad ir Marijos statula jame turėjo atsirasti iki 1797–1798 metų.

Atvaizdų siužetai leidžia spėti, kad maždaug nuo tada galėjo būti pradėtos minėti ir iki šiol išlikusios šventės: Marijai skirtoji (dabar, gal ir anuomet, titulinė) Žolinė ir šventųjų – Šv. Stanislovo, Šv. Mato ir Šv. Martyno – atlaidai.

1799 m. tarp pagausėjusio kilnojamojo inventoriaus (atsirado trečias arnotas, kapa, stiklo ampulės su alavo padėklų, šešios vėliavos ir kt.) minimi keli senais vadinami objektai: raudono damasto baldakimas, klausykla, vėliava ir žalvarinis šventinto vandens katiliukas. Gal jie į Alksnėnus buvo patekę iš kitur. Viena vertus, galimas kelias iš parapinės Vilkaviškio bažnyčios, kita vertus, numanytina ir dominikoniška kilmė. Mat nuo 1673 m. Alksnėnai priklausė 1643 m. funduotam Virbilio dominikonų vienuolynui¹⁵ ir tik 1815 m. jų valdyti Alksnėnų palivarkas, kaimas ir šios vietos karčema buvo prijungti prie Vilkaviškio ekonomijos¹⁶. 1831 m. minimas prie koplyčios stovėjęs neblogas, su mūro pamatais, bet ankštoje vietoje esantis (ankštas?) namas. Tad koplyčia buvo gerai įrengta, papuošta, aprūpinta kilnojamoju inventoriumi, būstu atvykstančiam kunigui ar ir jį prižiūrinčiam asmeniui. 1837 m. Vilkaviškio bažnyčios inventoriuje nurodoma, kad Alksnėnų koplyčioje švenčiami Šv. Stanislovo, Šv. Mato ir Šv. Martyno atlaidai. Sprendžiant pagal šių šventųjų paveikslų atsiradimą, atlaidai galėjo būti pradėti švęsti jau pačioje XVIII a. pabaigoje.

Dabartinės bažnyčios altoriai ir kitos XIX a. II pusės–XX a. pab. puošmenos. Istoriniai duomenys rodo, kad jau kitoje, dabartinėje, Alksnėnų bažnyčioje išlikęs senasis jos dailės paveldas yra perimtas iš ankstesnės šios vietos šventovės. Naujos koplyčios pastatymas ir vėlesnis perstatymas neabejotinai atnešė permainų, tačiau, kaip jos vyko iki XX a. 3-iojo dešimtmečio, duomenų stokojama. Visur minima 1867 m. – dabartinės koplyčios statybos data¹⁷. XIX a. II pusės–XX a. pr. jos vienalaikio istorinio aprašymo neaptikta, tačiau pateiktų ankstesnių duomenų, dabartinių altorių ikonografijos ir tolesniuose straipsnio skyriuose analizuojamo dailės paveldo (paveikslų, skulptūrų, drožinių) palyginimas rodo pamaldumo tradicijų ir bažnyčios ikonografinės programos tęstinumą. Tai leidžia teigti, kad po 1867 m. altorių atvaizdai nepasikeitė, o perkelti arba ir rekonstruoti altoriai turėjo senovinių dalių (išlikusių tų pačių arba pasipildžiusių).

Didžiausių permainų įnešė parapijos įkūrimas Alksnėnuose 1921 m. Iškilus didesnio pastato poreikiui, prireikė jį rekonstruoti. 1924 m. senąją koplyčią gerokai padidinus, dar kurį laiką tęsti vidaus dekoravimo darbai, nors 1926 m. pabaigoje spaudoje paskelbta, kad vidus „*jau baigiamas įrengti*“¹⁸. Tikėtina, kad pastarasis įrengimas apėmė grindų, lubų, vargonų choro perdarymą (padarymą?), gal ir sienų apkalą (su de-

¹⁵ *Słownik geograficzny Królestwa Polskiego i innych krajów słowiańskich*, pod red. Bronisława Chlebowskiego, t. XIII, Warszawa: druk „Wiek”, 1893, p. 401.

¹⁶ Į Prūsijos išdą perimtų dvasinių turtų sąrašas, 1815 m. rugpjūčio 15 d. Ar. Łm. II–317, lapai nenumuoti.

¹⁷ Kviklys B. *Lietuvos bažnyčios*, p. 103. Šis faktas minimas ir kitų autorių skelbtose bažnyčios istorijos apžvalgose.

¹⁸ Vipras, Statosi Alksnėnai, *Šaltinis*, 1926 m. spalio 21 d., Nr. 23, p. 462. Autorius nurodo, kad rekonstruojant padidinti langai, skarda uždengtas stogas, dvigubai padidintame viduje pristatyta piliorių, bet vidaus darbų nevardija.



1 pav. Alksnėnų bažnyčios vidus su altoriais. 2006 07 20. A. Petrašiūno nuotr.

2 pav. Alksnėnų bažnyčios vidus su altoriais, senosiomis skulptūromis, sietymais. 2015 m. A. Petrašiūno nuotr.



koratyviais langų apvadais), dabartinės sakyklos ir didžiojo altoriaus prie presbiterijos galinės sienos įrengimą. Įrenginių datų nustatyti nepavyko, tačiau sprendžiama pagal poreikių eiliškumą: didžiojo altoriaus, kokios nors sakyklos

įrengimu paprastai pasirūpinama pirmiausia. Alksnėnų bažnyčios sakykla ir likusi paprastų formų, tačiau didysis altorius (uk 25463) yra svarbiausias interjero akcentas. Tai istorizmo stilistikos, architektūrinės sandaros dviejų tarpinių įrenginys. Šviesiame bažnyčios viduje jis išsiskiria ne vien didesne nei kiti du altoriai apimtimi, sudėtingesne kompozicija, brangesne ir tamsia natūralios spalvos (tonuoto) ažuolo medžiaga, prabangiai su ja derančiu paaukuotu drožybiniu dekoru, bet ir senųjų atvaizdų ir kai kurių paveldėtų drožinių įkomponavimu. Retabulas (600x340 cm) turi savąją aukštą, už mensos kylančią cokolinę dalį. Jo pirmąją platų tarpinį su centre, nišoje, esančia sena Marijos skulptūra šonuose dailina laužytą antablementą keliančių kolonų poros ir ažūriniai sparnai. Antrajame žemo, viršuje gaubto, šonuose voliutomis puošto skydo pavidalo tarpinyje įkomponuotas taip pat už altorių senesnis šv. Martyno paveikslas. Šio tarpinio saikingos drožybinės puošmenos dydžiu ir lenktomis linijomis dera su altoriui pritaikytų sparnų senoviniais drožiniais. Šis altorius, paaukotas vietos parapijiečio Jurgio Kulboko (Kolbašausko), iš pradžių dar glaudė ir senąją šv. Mato paveikslą, kuriuo buvo dengiama Marijos statula¹⁹. XX a. pab. statula buvo dengiama sovietmečiu nupjautu Nukryžiuotojo paveikslu²⁰.

3 pav. Alksnėnų bažnyčios didysis altorius.
2006 07 20. A. Petrašiūno nuotr.

4 pav. Alksnėnų bažnyčios didysis altorius.
2015 m. A. Petrašiūno nuotr.

¹⁹Kviklys B. *Lietuvos bažnyčios*, p. 104.

²⁰Cibulskas V. op. cit., p. 20.

Poriniai vienodi, dabar viena balta spalva nudažyti šoniniai altoriai įrengti šoninių navų galuose. Jie taip pat istorizmo stilistikos, mediniai, bet smulkesni: vieno tarpsnio, siauri. Altorius sudaro stačiakampės dėžinės mensos ir tik nuo jų kylantys siauresni retabulai su pavienėmis ištrižai pasuktomis kolonomis šonuose, nišomis skulptūroms centre ir smulkokais drožiniais papuoštu jų archivoltu, virš kurio dar iškeltas ornamentuotas skydelis su kryžiumi. Visos dalys naujos, vienalaikės, o jų nišose dabar stovi XX a. masinės meninės importinės produkcijos pavyzdžiai: kairiajame – šv. Stanislovo, dešiniajame – Švč. Jėzaus Širdies polichromuotos statulos. Šv. Stanislovo skulptūra veikiausiai įgyta kiek vėliau arba kurį laiką buvo pridengiama senu šv. Stanislovo paveikslu²¹. Kita skulptūra turėjo būti įgyta kartu su altoriumi. Kaip informuota 1932 m. *Šaltinio* pirmajame numeryje, Jėzaus Širdies altorius buvo pastatytas už 1930 m. pradžioje mirusio ūkininko Pauliaus (gal ūkininko J. Pauliaus iš Balčiūnų, 1928 m. paaukojusio iki tol bažnyčios neturėtą keturių su puse centnerių svorio varpą už 1 100 litų?²²) paskirtus 3 000 litų. Antram šoniniam Šv. Stanislovo altoriui tiek pat litų sukaupia sudėjęs Jurkšų k. ūkininko St. Eidikio 1 500, Starkų k. ūkininko Antanaičio 500, gal irgi starkiškiečio Brazio 150, alksnėniškio Brunzos 100 litų ir dar kitų žmonių aukas. „*Altorius dirbo dail. Karalius Marijampolėje*“²³. Vadinas, jie pastatyti 1930–1931 metais.

Dauguma garsaus Užnemunės bažnyčių įrenginių, dailiųjų baldų, drožybos dirbinių meistro Adomo Karaliaus (1854–1946) sukurtų altorių pasižymi neogotikos stilistika, o jo padarytiems Alksnėnų altoriams būdinga saikinga baroko ir klasicizmo stilių junginio interpretacija²⁴. Akivaizdu, kad šoniniai įrenginiai derinti su didžiuoju altoriumi, pastarojo stilistika, atkartoja skulptūros nišos pavidalą ir kt. Tačiau ar A. Karalius sukūrė ir didįjį altorių (tik ne tuo pačiu laiku), atsakyti kol kas negalima. Patvirtinimui reikėtų aptikti konkrečių duomenų arba atidžiai išanalizuoti platų meistro kūrybos kontekstą.

Nežinoma ir to, kas pagamino dvi dailias uždarojo tipo Alksnėnų bažnyčios klausyklas, tačiau šie darnių proporcijų, negausiai karnizais su dantukais, skydeliais ir arkomis papuošti preciziško darbo baldai dera su prašmatnesniu altorių ansambliu. Altoriuose ryškus arkos motyvas atkartotas ir visose trijose matomose klausyklių pusėse: priekio ir negilių šoninių nišų-užuoglaudų angokraščiuose, langelių formoje. Anoniminis korespondentas 1937 m. pastebėjo, kad padidintoji Alksnėnų bažnyčia „*labai jaukiai dekoruota*“²⁵. Iš tiesų interjero (sienų, langų, lubų, skliauto, pilorių) apdailos ir svarbiausių įrenginių (vargonų choro, altorių), vienalaikių su apdaila baldų (neįskaitant naujesnių navų suolų) ansamblis darnus, saistomas romantizmo tradicijos dvasios ir išmanaus, meistriškai atlikto medienos, kaip medžiagos, panaudojimo.

²¹Kviklys B. *Lietuvos bažnyčios*, p. 104.

²²Nalaitis P. Paaukojo varpa, *Šaltinis*, 1928 m. lapkričio 24 d., Nr. 46, p. 748.

²³Nalaitis P. K. V. C. veikla, *Šaltinis*, 1932 m. sausio 1 d., Nr. 1, p. 19.

²⁴Be čia nevardijamų pavienių darbų publikacijų ir trumpų A. Karaliaus biogramų menotyrinėje ir kitoje spaudoje, apibendrintos informacijos apie meistrą pateikiama internete: Adomas Karalius, *Veidaknygė*, prieiga: <http://www.noruzinoti.lt/lt/veidaknyge/34-drozejai/1673-adomas-karalius>. Plačiau apie meistrą, jo darbus, gyvenimą, šeimą bus galima paskaityti rengiamoje spaudai knygoje: Viliūtė Jūratė, Smilingytė-Žeimienė Skirmantė, *Pamiršti vardai: Adomas Karalius ir jo šeima*. S. Smilingytei-Žeimienienei nuoširdžiai dėkoju už pirminę nuorodą į A. Karaliaus autorystę ir galimybę susipažinti su jos rengiamos knygos medžiagoje esančiu šio meistro darbų sąrašu, mininčiu ir du šoninius Alksnėnų bažnyčios altorius.

²⁵(s), Alksnėnai, *Šaltinis*, 1937 m. kovo 6 d., Nr. 10, p. 156.



5 pav. Švč. Jėzaus Širdies
altoriaus retabulas. 2015 m.
A. Petrašiūno nuotr. (kairėje)

6 pav. Švč. Jėzaus Širdies
altoriaus fragmentas. 2015 m.
A. Petrašiūno nuotr.

Senieji skulptūros ir tapybos kūriniai bus aptariami toliau, tačiau čia reikia pastebėti, kad po bažnyčios rekonstrukcijos ir naujų įrenginių pastatymo altorių ikonografinės programos ašis – garbingiausioje vietoje esantis Marijos atvaizdas ir visi senieji dėmenys – išliko, nors kiek pasikeitė jų vietos (susikeitė šventųjų vyskupų Martyno ir Stanislovo paveikslai, apaštalo Mato paveikslas tuomet atsидūrė didžiajame altoriuje), atsirado išaugusį Švč. Jėzaus Širdies kultą reprezentuojanti šio siužeto statula.

Be altorių, bažnyčioje yra dailės požiūriu pastebėtinų puošnių medinių ir metalinių reikmenų. Pirmiausia minėtini du drožyba dekoruoti procesijų altorėliai. Ankstesnis, neobarokinis, riestomis kojėlėmis paremtu staliu ir karpyto silueto, vien iš drožinių sudarytu retabulu, su šv. Kazimiero paveikslu – būdingas Leono Perkovskio bažnytinių reikmenų įmonės XIX a. pab. – XX a. pr. dirbiny. Jo analogų saugoma ir kitur²⁶. Antrasis – neogotikos stiliaus, saikingai bokšteliais dekoruotas XX a. tarpukariu padarytas altorėlis yra be staliu, jo retabula, paremta neaukšta pakyla, puošia Švč. Jėzaus (ir Marijos?) Širdžių paveikslai. Jis panašus į A. Karaliaus dirbinius, bet autorystė nepatvirtinta.

Iš dailiųjų medžio dirbinių išskirtinas ir medinis puošnus, reto tipo – ažūrinis – katafalko kryžius. Trikoju

²⁶Matušakaitė M. *Procesijų altorėliai Lietuvoje*, Marijampolė: Ardor, 1998, p. 11, il. 104, 105. Šioje knygoje publikuota L. Perkovskio gaminių su šio tipo altorėliu ir tokių Užguosčio bei Kalvarijos bažnyčių altorėlių nuotraukos.

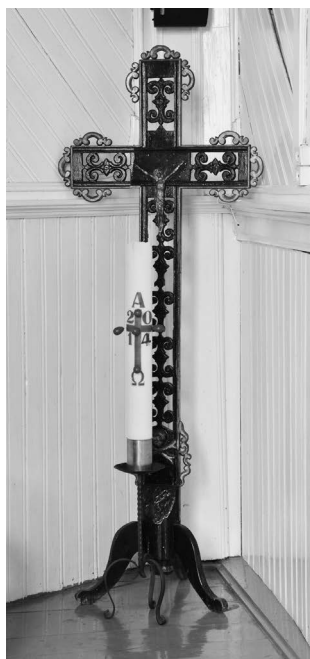

7 pav. Katafalko kryžius. 2015 m.
A. Petrašiūno nuotr.

8 pav. Klausykla ir katafalkas. 2015 m.
A. Petrašiūno nuotr.

cokoliu paremto kryžiaus dvijuostė kiaurinė konstrukcija užpildyta pasikartojančiais rietais ornamentais, paprastesniais jų apsaugant ir stiebo, skersinio galus. Šie apvadai, liauna Nukryžiuotojo figūrėlė kryžmoje ir kaukolės su kaulais reljefas apačioje iš juodos visumos išskirti bronzos spalva. Gedulinis reikmuo nežinomo liaudies meistro XIX a. pab. – XX a. I ketv. sukurtas sekant lietuvių metalinių kryžių pavyzdžiu. Tokių dailiojo metalo dirbinių įtaka drožėjams Lietuvoje nėra labai dažnas, tačiau būtent šiuo laikotarpiu pastebimas dalykas.

Juodojo metalo dirbinių pasklidimo Užnemunės bažnyčiose pavyzdys – reto pavidalo dekoratyvus geležinis ir taip pat ažurinis, dviejų pakopų katafalkas, pagamintas Marijampolėje veikusiose Mykolo Jurkšos kalvystės dirbtuvėse. Šis gedului paskirtas XIX a. pab.– XX a. I ketv. reikmuo visas, išskyrus viršaus medžio plokštę, sudarytas iš grotų (apatinėje pakopoje – išgaubtų) ir papuoštas skardos rozetėmis, gėlių šakomis, ažuolo lapais, vainiku ir kryžiumi. Šio katafalko 1882 m. pagamintas didesnis – trijų pakopų ir kiek kitokio dekoru – analogas išliko Marijampolės bažnyčioje²⁷. Tikėtina, kad aptartasis ažurinis kryžius sukurtas derinant jį su katafalku. Pastarasis nebuvo vienintelis meninio metalo objektas, jis derėjo su dabar esančiomis, bet jau anksčiau presbiteriją dailiai išlenkta linija atidalinusiomis dekoratyviomis geležinėmis grotelėmis²⁸.

Iš metalo dirbinių dar pastebėtini neseniai sumeistraiuti du centrinės navos ne fabrikinio darbo sietynai. Jie, įdomiai derinant tradicijas ir naujoves, XX a. 9–10 deš. pagaminti Lietuvos provincijos meistro (iš Plungės?), tuo metu panašių apšvietimo įtaisų pada-

²⁷ Stankevičienė R. Marijampolė: Katafalkas, *Lietuvos sakralinės dailės katalogas*, t. I: *Vilkaviškio vyskupija*, kn. 1: *Marijampolės dekanatas*, sud. G. M. Martinaitienė, Vilnius: Gervelė, 1996, p. 206–207, il 121.

²⁸ Jos matomos Vytauto Balčyčio 1996 m. nuotraukoje (Kultūros tyrimų instituto Sakralinio meno pavidalo skyriaus archyvas). Panašių metalinių grotelių būta ir keliuose kitose Užnemunės bažnyčiose, paprastesnio dekoru grotelės tebeatidalija Plutiškių bažnyčios presbiteriją.

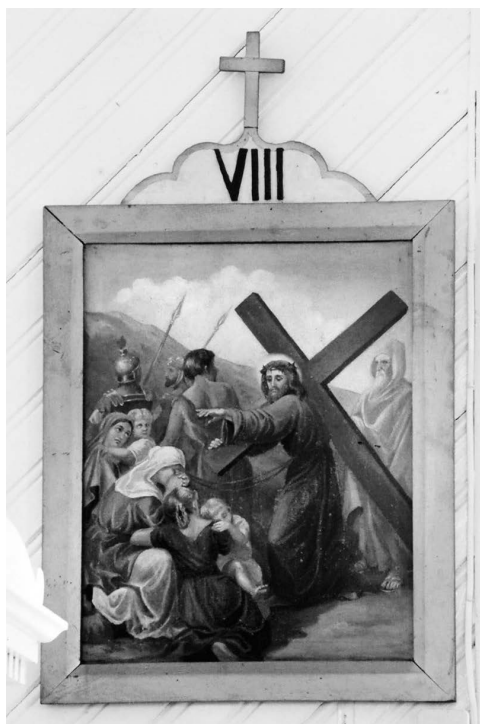

riusio ir kitoms mūsų šalies bažnyčioms (Kuršėnų, Vaiguvos, Žviūgių ir kt.). Derintos medinės tekintos ir lankstytos, karpytos, gofruotos žalvarinės detalės, ratu sudėlioti ilgi skaidrūs karuliai.

Bažnyčioje ant sienos kabo ir šv. Vincento Pauliečio su kūdikiu našlaičiu rankose XX a. 3–4 deš. paveikslas (pagal dydį buvęs šoniniame dab. Švč. Jėzaus Širdies altoriuje?), nutapytas ne tiek meistriškai, kiek uoliai, sekant maldingu paveikslėliu. Jis labiau išidėmėtinas dėl siužeto ir kaip pamaldumo pavaizduotam šventajam ženklas, gana darnios ir jo spalvos.

Bet iš XX a. tapybos kūrinių (vėlyvesnių dėl jų menkos meninės vertės nevardysime) vertingiausias yra XX a. 3-iajame deš. sukurtas bažnyčios sienas puošiantis Kryžiaus kelio stočių paveikslų ciklas. Jo daugelio figūrų kompozicijos, kaip buvo įprasta tapant šio ciklo paveikslus, laisvai atkartoja paplitusį ikonografinį etaloną, Lietuvoje populiariu tapusį XIX a. IV ketvirtyje, bet sekamą ir XX a. I pusėje. Alksnėnams nutapytosios stotys yra XIX a. Austrijos dailininko, nazarėnų sambūrio atstovo, Josepho Führicho dviem Prahos bažnyčioms sukurtų ir netrukus pamėgtų kopijuoti arba perkurti Kryžiaus kelio paveikslų laisva variacija²⁹. Atsisakyta kai kurių, ypač fono, detalių, nėra vienos kitos antraeilės figūros arba kiek pakeistos jų pozos. Labiausiai skiriasi

9 pav. Kryžiaus kelio VIII stotis. Paveikslas „Jėzus ramina verkiančias moteris“. 2006 07 20. A. Petrašiūno nuotr.

10 pav. Kryžiaus kelio XIV stotis. Paveikslas „Jėzus guldomas į kapą“. 2006 07 20. A. Petrašiūno nuotr.

²⁹ Apie Josepho Führicho Kryžiaus kelio paveikslų ciklus ir jų kartotes Lietuvoje žr.: Giniūnienė Asta, *Kryžiaus kelias Lietuvoje XVIII a. II pusėje–XX a. pradžioje*, Vilnius: Vilniaus dailės akademijos leidykla, 2013, p. 252–265, il. IV.16–32.

piešinys (Jėzaus – detalesnis, antraplanių veikėjų ir detalių – labiau stilizuotas), koloritas. Paveikslai nutapyti profesionalaus dailininko santūriai modernizuota maniera, pasitelkus pasteliską šviesių spalvų koloritą. Kai kuriuose jų piešini iškreipia ir vaizdą pabanalina vėlesni grubesni paryškinimai. Tačiau tai vienas iš nedaugelio XX a. tarpukariu Lietuvos dailininko aliejumi nutapytų Kryžiaus kelio ciklą (tuomet labiau plito reprodukcijų rinkiniai, serijiniai skulptūriniai ciklai).

Naujuosius dailės kūrinius ir dirbinius, nors jie ir svarbūs, formuojantys interjero vaizdą, savo istorine ir menine verte prašoka tolesniuose skyriuose pristatomas senasis šios bažnyčios meninis paveldas.

Unikalioji Alksnėnų Madonos skulptūra. Neabejotinai pati reikšmingiausia bažnyčios meninė vertybė – didžiojo altoriaus Švč. Mergelės Marijos su Kūdikėliu skulptūra (uk 20452). Dėl įdomios stilistikos, keliapasmės ikonografijos, legendomis apipintos kilmės jai skiriamas visas straipsnio skyrius.

Iš beržo medienos išdrožta nemaža (90 cm aukščio) sėdinčios Švč. Mergelės statula, datuojama XVI a. I ketvirčiu, remiantis jos stiliumi, siejančiu kai kuriuos vėlyvosios gotikos ir renesanso stilių bruožus, ir atsižvelgiant į regiono (Lietuvos, Lenkijos, Prūsijos) specifiką. Gotikos laikotarpiu Europoje skulptūriniai Marijos atvaizdai tapo itin populiarūs, itin pamėgtos jos stovinčios figūros, jų daug išliko aplinkiniuose kraštuose, kelios – ir Lietuvoje. Renesanso metu vykusių permainų mene jėga lėmė iš Pietų, labiausiai – Italijos, šiaurėn sklindančius pokyčius dailėje. Alksnėnų statula atspindi juos ir idėjų, ir formos lygmeniu, nors jos negalima pavadinti grynai renesansine. Sprendžiant pagal horeljefinį pobūdį (nugara nuskelta, išskobta) ji dar buvo skirta ir gotikinės formos altoriui.

Sėdinčios Marijos glėbyje, pa-vaizduotas ant vystyklo gulintis Kūdikėlis Jėzus galvą atrėmęs į kairįjį motinos petį, bet žvilgsnių ryšio tarp jų nėra. Vidinis saitas labiau perteiktas per simbolius ir aliuzijas. Vaikelis pakelta dešine ranka yra apglėbęs Švč. Mergelės laikomą vynuogių kekę (Kristaus Kančios, Atpirkimo simboli), nuleista kaire lyg laiko, lyg atstumia nuopuolį, nuodėmę ženklinanti obuolį. Tai nuorodos į Jėzaus – Naujojo Adomo ir Marijos – Naujosios Ievos įvaizdžius. Šiuo požiūriu buvo būtinas ir sėdinčiosios kojomis pamintas Nekaltojo prasidėjimo ir Apokalipsės Moters simbolis – puseinėlis (jo ragai dar ir formaliai stabilizuoja kompoziciją). Ižvelgiama ir daugiau aliuzijų: kūdikio



11 pav. Skulptūra „Švč. Mergelė Marija su Kūdikėliu Jėzumi (Alksnėnų Madona“ altoriuje. 2015 m. A. Petrašiūno nuotr.

klubų skraistelė primena Nukryžiuotojo perizoniją, o vystyklas – laidotuvių maršką. O ir išskleisto vystyklo standumas, vaikelio kūno padėtis (panaši į renesansinių pulpitinių antkapinių paminklų bažnyčiose figūrų, nuo kryžiaus nuimto Kristaus kūno) teikia užuominų į Pietos, guldymo į kapą siužetus. Tad vaikutis pavaizduotas ir kaip būsimasis Atpirkėjas, ir kaip motinos globojamas mažylis, o Marija – ir kaip motinystės džiaugsmus patirianti, ir kaip sopulius nujaučianti Dievo Motina.

Švč. Mergelė dėvi gausiai suklostytus suknią ir apsiaustą. Jų stilizacija, kampuotumas dar gotikiniai, bet suknelės iškirptė jau naujesnės mados, klostės ne visur slepia figūros formas ir jau ryškina tvirtą sėdėseną, būdingą renesansinės dailės pavyzdžiams. Kai kurios draperijų briaunos-atramėlės (po vaiko pėdomis, obuoliu, motinos ranka) padeda nuramdyti energingųjų linijų poliritmišką raišką. Panašiai dera kampuotas motinos rankų kontūras ir kitokie (švelnūs) gestai. Kūnų plastika renesansinė. Kūdikėlio figūra putni, Marija pilno veido ir tvirto, užtat neįprastai ilgo, tad graškštumo suteikiančio kaklo. Ji pavaizduota vienplaukė, su vešliomis, minkštomis, už pečių nusrūvančiomis lengvai banguojančiomis garbanomis. Veidams stengtasi suteikti geometriškai taisyklingos struktūros, ypač tarsi nusvidintam Švč. Mergelės veidui, kurio migdoliška forma atsikartoja ir detalių bruožuose. Išryškinta gaubta kakta, siaurutė nosis, didelės, arti įstatytos, kiek įkypos akys, nedidelės ir aukštai pakeltos lūpos. Keičiant žiūrėjimo kampą, abiejų veidų išraiška mainosi nuo mažios iki vos besišypsančios.

Aptarotoji skulptūros stilistika ir jos raiška yra pakeistos vėlesnių priedų ir perdažymų. Ant Marijos ir Jėzaus galvų uždėtos kito stiliaus ir neproporcingai didelės metalinės, ažūrinės, auksaspalvės XIX a. II pusės ar dar vėlesnės karūnos. Didžiojo vainiko viduje yra dar viena, pagal dydį natūrali, nors irgi jau barokinė Mariją vainikuojanti XVIII a. (?) karūna. Pirminėje būklėje žema atviroji karališka karūna galėjo būti nebent ant Švč. Mergelės galvos. Šie statulos priedai, panašiai kaip paveikslų aptaisai, pakeičia dailės kūrinio vaizdą. Kita vertus, jie yra pamaldumo pavaizduotiesiems ir jų atvaizdo kultinio pagerbimo išraiška. Tačiau ir pastaroji gali būti keičiama: kadaise ant pačių paveikslų kabinami votai dabar perkeliama į specialias vietas. Šiuo požiūriu pagirtina, kad ir Alksnėnų bažnyčioje votai jau nurinkti nuo artimiausios pagerbimo atvaizdo aplinkos ir nebetrukdo į jį žiūrėti. Keistoki dalykai vis nutinka ir su statulos polichromija: XX a. 9 deš. perdažymo metu parinktos spalvos (Marijos suknius – rožinė, o apsiausto – žydra) neatitiko kūrinio stiliaus, bet užnugaryje matyti, kad anksčiau suknius būta vyšninio atspalvio. Dabar Švč. Mergelės drabužiams parinktos visai kitu, vėlesniu baroko laikotarpiu įsitvirtinusios Nekaltojo Prasadėjimo Marijos siužetams būdingos spalvos: balta, tiksliau, sidabrinė – suknius, mėlyna – apsiausto. Negana to, mėlynai nuspalvinti ir mėnulis, vystyklas. Balta vystyklo (drobulės) ir sidabrinė



12 pav. Alksnėnų Madonos skulptūros fragmentas.

2006 07 20. A. Petrašiūno nuotr.

arba auksinė kosmologinio motyvo – mėnulio spalvos yra simbolinės, jomis negalima žaisti. Vaizdą iškreipia ir perdėtai dekoratyvina auksinis daugelio elementų apvedžiojimas. Panašu, kad, atnaujinant skulptūrą, nesitarta su specialistais arba suklysta dėl kitų priežasčių.

Kaip išaiškėjo iš aptartų dokumentų, šios Marijos skulptūros atsiradimas Alksnėnuose, kaip ir pačios koplyčios šioje vietoje įkūrimas nėra tiksliai žinomi, tačiau XVIII a. pab. aptariamasis Dievo Motinos atvaizdas čia jau buvo ir, nepaisant pastato, jo vidaus pertvarų, išlaikė garbingą vietą didžiajame altoriuje. Pagal tradiciją skulptūra kildinama iš Prūsijos. Tai gali būti tiesa: buvusi Alksnėnų priklausomybė Virbalio dominikonams ir šios vietos koplyčios buvimas Vilkaviškio parapijoje leidžia ją sieti su tomis šventovėmis, bet jos abi įkurtos vėliau, nei išdrožta statula, tad ir į jas pastaroji turėjo būti iš kažkur patekusi. Kilmės teoriją galėjo pagimdyti analogijos: iš Prūsijos reformacijos joje pasklidimo laikotarpiu buvo atsigabenama Marijos atvaizdų. Vis dėlto ši teorija tėra hipotetinė, tad kūrinio kilmė ir ankstyvoji istorija lieka legendinės.

Suvienijus apie stebuklingą statulos atsiradimą Alksnėnuose skelbtus pasakojimus³⁰, susidaro šiek tiek išsišakojantis siužetas: statula stebuklingai atsiradusi Alksnėnuose karčema laikusio žydo kluone, pastarasis atidavęs ją katalikams, bet kai ji būdavo nuvežama į Vilkaviškio (pagal kitą variantą – į Virbalio) bažnyčią, stebuklingai grįždavusi atgal, tad buvo palikta Alksnėnuose. Dar pasakota, kad ji buvusi nugabenta į Mažučių koplytėlę, bet vis sapnavusis, prašydamasi į Alksnėnų koplyčią, kur pasirodžiusi, tad buvęs nupirktas kluonas (pasirodžiusi jame) ir ten pastatyta koplyčia. Kitas siužetas yra ne apie atvaizdo atsiradimą, bet apie parodytą jo galią: liuteronai norėję užimti Alksnėnų koplyčią, jų kunigas nusiuntęs tarnaitę paskusti statulos vainiką, patikrinti, ar auksinis, bet kai skutėja buvusi stebuklingai nusviesta šalin, supratę, kad „kas čia šventė, tegul švenčia, o mes jau čia nešvėsim“³¹. Visa susumavus, be pačių Alksnėnų, minimos abi su ja susijusios bažnyčios, netoliese esanti Mažučių koplyčia (prie stebuklingo šaltinio), karčema, jos kluonas (karčema, kaip žinome, priklausė dominikonams, kaip ir kai kuriose versijose minimas dvaras). Iš žmonių dažniausiai minimi vadinamieji „svetimi“ asmenys (žydas smuklininkas, liuteronai, Napoleono kariai-belaisviai), tad praktinio proto logikos neatitinkantys jų sprendimai padidina įvykių nepaprastumo įspūdį. Patys įvykiai skelbia apie tarpkonfesines įtampas (koplyčios gviešimąsi), pražygiavusią Napoleono armiją, vykusį geležinkelio tiesimą. Tad pasakojimuose – vietos realijos, bet be tikrų žinių jų pynių neatpinsi: legendos turi savų sandaros ypatybių, iš vienos į kitą pereinančių topų, sujaukiančių faktų chronologiją, sukeičiančių veikėjus, įvykių vietas ir pan. Tegalima paspėlioti, kad legendose (pirmajame pasakojime) gali būti užuominų apie koplyčios atsiradimą Alksnėnų dvaro teritorijoje (beje, Lietuvoje XVIII a. būta dvaro svirnuose įrengtų koplyčių) ir užuominų apie naujos Alksnėnų koplyčios statymo metu (XIX a. 7-ajame deš.) galimą įsi-vaizduoti statulos saugojimą Mažučių koplyčioje. Bet tai grynai hipotetiniai pasvarstymai. Rimtai legendų analizei apskritai reikėtų atskiro tyrimo³².

³⁰Legendas publikavusią arba jos aidus atspindinčią literatūrą žr. išnašoje Nr. 5.

³¹Kviklys B. *Lietuvos bažnyčios*, p. 104.

³²Ne vien su statula, bet su koplyčios istorija susijusių žinių yra paskelbta: Skrinskas R. G., op. cit., p. 390.

Pasakojimai, kaip ir paaukotos karūnos, byloja apie senas atvaizdo gerbimo tradicijas, tačiau plačiau pasklidęs piligrimiškas Alksnėnų Marijos lankymas, susijęs ir su Mažučių šaltinėlio lankymu, prasidėjo (atsinaujino ir išaugo) XX a. 9-ajame dešimtmetyje. Du votai pokaryje buvę atkelti iš tuomet sunaikintos Mažučių koplytėlės (pastatytos XIX a., perstatytos 1938 m., atstatytos 1991 m.). 1984 m. įžadinių aukų ėmė daugėti ir 1990 m. šešios dešimtys votų kabojo vien abipus statulos, maždaug antra tiek talpino specialios vitrinos. Visą rinkinį sudarė ir Alksnėnuose, ir Mažučių koplyčioje Marijai suaukoti votai³³. Dabar šios metalinės širdelės figūrėlės, kojelės, galvutės ir kitokios plokštelės, rožiniai, kitos devocionalijos, grandinėlės, karoliai ir kiti papuošalai sudėti vien į vitrinas: dvi tebėra didžiojo altoriaus cokoliuose, dar dvi, aukštos ir siauros, buvę tarp altoriaus kolonų, pakabintos presbiterijos sandūros su navomis kampuose.

Dar reikia pridurti, kad iš Lietuvoje stebuklais garsėjančių Marijos statulų (jų, palyginti su paveikslais, apskritai nedaug ir, skirtingai nei keli paveikslai, nė viena nevainikuota popiežiui leidus) ji yra seniausia. Jei grįžtume į Lietuvos Didžiosios Kunigikštystės laikus, senesnė Seinų (dabar Lenkija) dominikonų XV a. tikrai prūsiškos kilmės Marijos skulptūra. O kitos nuo seno garsios skulptūros jau vėlesnės. Tai dvi Loreto Švč. Mergelės Marijos kartotės (XVII a. vid. statula iš Vilniaus Šv. Jonų bažnyčios ir XVIII a. 8-ojo deš. – iš Valkininkų bažnyčios) ir „Baltoji Ponia“ – XVIII a. II pusės Nekaltojo Prasidėjimo Marijos statula iš Vilniaus pranciškonų bažnyčios. Dabar yra daugiau bent lokaliai kaip stebuklingos pagerbiamų skulptūrų, bet jos visos nėra labai senos – tai XIX a. pab.–XX a. vienietinio darbo ir serijinės statulos. Tad ir šiuo požiūriu Alksnėnų Madonos skulptūra yra ir retas, ir unikalus atvaizdas.

Kitos senosios Alksnėnų bažnyčios skulptūros ir drožiniai. Be seniausios Marijos statulos, bažnyčioje saugoma daug kitų senų skulptūros ir drožybos pavyzdžių, keturi seni paveikslai. Iš šio dailės paveldo tik du drožinių sparnai su dviem nedidelėmis skulptūromis ir šv. Martyno paveikslas įkomponuoti didžiajame altoriuje, visa kita ilgai saugota bažnyčios podėliuose, bet po jau XXI a. vykdytų interjero remontų paveikslams, išlikusioms penkioms šventųjų skulptūroms ir dar keliems skulptūros pavyzdžiams rasta vieta bažnyčios erdvėje. Prie navas skiriančių pilorių ir navų gale (vienu metu ir abipus didžiojo altoriaus) įkomponuoti atvaizdai papildė interjerą meniškais akcentais, kartu su Alksnėnų Madona atspindinčiais bažnytines dailės raidą, tad ir Bažnyčios kelią Lietuvoje.

Beveik visos Alksnėnų senosios medžio skulptūros ir senovinių altorių drožinėti fragmentai ir pavieniai drožiniai yra sukurti XVII a., bet ne vienu metu ir kelių meistrų – dvi skulptūrėlės ir vienas drožinys vėlesni, iš XVIII amžiaus. Išliko septynios šventųjų figūros. Jos, kitaip nei Marijos statula, sukurtos ne kaip pagrindiniai altorių tarpsnių atvaizdai, o kaip juos lydintys, ikonografinę altorių programą papildantys vaizdiniai. Tokios šventųjų statulos, paprastai sudarančios ikonografiškai susietas poras ar didesnius komplektus, statytos altorių tarpsnių šonuose, tarp atramų, ant karnizų, rečiau ir bemaž tik XVII a. – ir drožybinių sparnų ertmėse (kaip tebėra Alksnėnų didžiajame altoriuje). Tačiau ir jos taip

³³Kun. Antano Lukošaičio pasakojimas, 1995 m. lapkričio 7 d., užrašė R. Stankevičienė; Stankevičienė R. Skulptūra..., p. 29; Skrinskas R. G. op. cit., p. 391.

pat kurtos kaip svarbūs ikonografinės altorių programos elementai. Pastarajai papildomų niuansų būdavo suteikiama ir kitose altorių vietose (cokoliuose, tarpinėse plokštumose, viršaus skyduose) komponuojamais antropomorfiniais, augaliniais ir kitokiais simboliniais motyvais, nors pastarieji labiau atliko dekoratyvinę funkciją. Alksnėnuose išliko senųjų altorių detalių su skulptūriniais elementais, paskirų herminių jaunuolių biustų ir vien ornamentinių drožinių. Ir skulptūros, ir altorių detalės yra netekusios fragmentų, ne kartą perdažytos, jų pirminei polichromijai, jos kaitai nustatyti ir konservavimo arba restauravimo darbams pradėti būtų reikalingi kvalifikuotų specialistų atliekami fiziniai tyrimai.

Išlikusius skulptūros ir drožybos meno objektus galima grupuoti pagal individualią stilistiką, ikonografiją, sukūrimo laiką, paskirtį, tačiau tai lengviau daryti su statulomis, o altorių fragmentus, jų aplinkos netekusius skulptūrinius elementus susieti su pastarosiomis ir tarpusavyje nelengva.

Trys skulptūros – XVII a. I pusės veikiausiai II ketv. objektai, kuriems dar būdingi vėlyvojo provincialaus manierizmo bruožai. Vieną jų porą sudaro dvi šventųjų moterų skulptūros *Šv. Elžbieta Vengrė* (aukštis – 74 cm; uk 2469) ir *Šv. Kotryna Aleksandrietė* (?) (aukštis – 71,3 cm; uk 2472). *Šv. Elžbieta* (1207–1231) atpažįstama iš karališkos šermuonėlių mantijos, karūnos ir apie jos labdarinę veiklą bylojančio gesto – kaire ranka vargdieniui tiesiamos monetos. Klūpinčio elgetos mažutė figūrėlė prie jos kojų – ne lygiavertis scenos dalyvis, o tik ikonografinio pasakojimo iliustracija. Dvi karūnos, padėtos ant šventosios laikomos knygos, veikiausiai paaikškina, kad ji uolaus ir nuolankaus pamaldumo dėlei du kartus (nusilenkdama Nukryžiuotajam ir paskui apsilikdama pranciškonų trečiojo ordino abita) nusiėmė šiuos valdovės ženklus³⁴. Kita šventoji taip pat karūnuota, bet likusi be atributų. Tik iš gestų galima numanyti, kad dešinėje sulenkteje rankoje ji galėjo laikyti bendrą kankiniams atributą – palmės šaką, o kaire prilaikyti individualų šv. Kotrynos Aleksandrietės kankinystės ženklą – ratą, kurio glaudimosi pėdsakas matyti figūros šone. Šios dvi šventosios XVII a. katalikų dailėje mėgtos gretinti. Abi figūros išdrožtos provincijos skulptoriaus. Jos frontalias, plokščia nugara, tiesios, sustingusios, padidintomis galvomis ir plaštakomis, dekoratyvios. Statulų kontūruose, rupiame paviršių skaidyme dominuoja vertikalios, kampuotos arba dantytos linijos, banguotomis, smulkesnėmis sudalyti tik atidžiau išdrožtus dalių bruožų veidus supantys palaidi plaukai.

Tam pačiam laikui, gal artėjančiam amžiaus vidurio link, skirtina pavienė kaire ranka knygą prie šono prispaudusio šventojo skulptūra *Šv. apaštalas Petras* (?) (aukštis – 110 cm). Individualių jo atributų neišliko, bet asmuo atpažįstamas iš geraširdiško, plataus, trumpa barzda veido, praplikusios galvos. Kadaisė statula, matyt, sudarė porą su neišlikusia šv. Pauliaus skulptūra. Aptariamoji išskobta nugarine dalimi statula taip pat sukurta provincijos skulptoriaus, bet jos raiškioje mažiau dekoratyvinio prado, daugiau natūralumo. Ji statiška, bet švelnesnių gestų, aptakesnė. Diduma paviršiaus, išskyrus ryškesnes kontūrines briaunas, nugludintą veidą, pajvairinta gausiomis, bet visai lėkštomis, minkštomis audinių raukšlėmis, plaukų sruogelėmis. Figūra, kaip ir moterų, smulki, su didele galva, bet nedidelėmis plaštakomis. Ją dar išskiria

³⁴Šv. Elžbietos Vengrės biografiją žr.: <http://ofm.lt/kas-mes-esame/dvasingumas/sv-elzbietos-vengres-biografija/>



13 pav. Skulptūra
„Šv. Elžbieta Vengrė“.
2015 m. A. Petrašiūno
nuotr.

14 pav. Skulptūra
„Šv. Kotryna
Aleksandrietė (?)“.
2015 m. A. Petrašiūno
nuotr.

atidengtos pėdos, sulankstytos audinio atraižos pavidalo liemens juosta, siaura it šalis skraistė ir spiralėmis sugarbanoti plaukai. Apaštalas žvelgia tiesiai ir tarsi kalba – jo burna kiek praverta.

Su šių trijų skulptūrų grupe veikiausiai sietini keli seni altoriaus fragmentai – vaisių kekių, rozečių ir kitais drožiniais papuoštas antablementas (dabar su vėlesne ryškia polichromija), dvi tokių pačių ornamentų turinčios altoriaus detalės: viena su nedaug kiauraraščio sparnu (galbūt vienas iš didesniųjų kolonos kapitelių) ir dvi konsolės su herminiais paauglių biustais (senosios altoriaus dalys, registre įrašytos bendru uk 2182). Antablemento drožinių dekoratyvumas giminingas šventųjų moterų skulptūrų raiškai. Stambiai gumburiuotos paprasto piešinio sparno apvado kremzlės tapačios konsolių šonų ornamentams, o konsolių jaunikaičių stilizuotos galvos, jų drabužių stačios apykaklaitės primena moterų statulas. Prie šios grupės galima priskirti ir pavienį realistiškesnį, švelnia išraiška ir minkštesne apykakle su apaštalo skulptūra galimą gretinti paauglio amžiaus berniuko biustelį. Tiesa, jo garbanos, ypač kuokšte ant kaktos, iškilesnės, panašios į toliau pristatomų skulptūrų ir biustų.

To paties laiko drožinių yra įterpta ir į didžiojo altoriaus sparnus, juos aptarsime toliau.

Dar dvi porinės vienuolių skulptūros (abiejų aukštis 63,5 cm) skirtinos vėlesniam XVII a. IV ketvirčio laikotarpiui ir pasižymi grynojo baroko stiliaus bruožais. Apranga, žinomos ankstesnės jos spalvos leidžia nustatyti, kad pavaizduoti dominikonai, o tipažo ir kitos charakteristikos leidžia spėti, kad tai poromis



15 pav. Skulptūros
„Šv. Petras“ fragmentas.
2015 m. A. Petrašiūno
nuotr.

Lenkijoje ir Lietuvoje, dažniausiai dominikonų bažnyčiose, vaizduoti šio ordino šventieji. Jie identifikuojami pagal nusistovėjusią asmenų charakteristiką dailėje. Skulptūros *Šv. Dominykas* (?) (uk 2471) vienuolis su barzda, kontempliatyvesnės išraiškos veido, lieknesnių pečių, o skulptūros *Šv. Jackus (Hiacintas)* (?) (uk 2470) personažas yra bebarzdis, plataus veido, būdingai atsiikišusiomis ausimis, kiek stambesnis. Abu stovi pamaldžiai susikaupę, ties krūtine sudėtais delnais. Galima numanyti, kad buvo kažkokiame altoriuje, abipus *čia ir dabar* jų adoruojamo Marijos arba Jėzaus atvaizdo. Šios dvi skulptūros meistriškai išdrožtos profesionalaus skulptoriaus. Figūros net labiau nei ankstesnės apibendrinto, tik šį kartą monumentalus silueto. Nors jos tiesiai it stygos stovinčios, bet gyvybingos, emocionalių veidų, natūralių gestų. Išraiškingumo joms suteikia kontrasto principu derinami platus apsiaustas ir gilių šešėlių išskiriama liaunesnė figūra, skersos ties krūtine ir išilgos žemiau jos klostės, jau atspindinčios ir medžiagines audinių ypatybes.

Jausmingos išraiškos ar net grimasos, kaip ir būdingos veidų ypatybės (itin gaubta kakta, ryškus antakių brėžis, labai gilios akiduobės, atsikišusios lūpos ir t. t.) leidžia teigti, kad tas pats meistras arba jo vadovaujama grupė sukūrė ir dar tris biustines skulptūreles. Vienoje jų pavaizduotas nuogas, ant krūtinės rankas sukryžiaavęs, pasipūtęs berniokas (aukštis – 25 cm) poruotinas su tokio pat dydžio merginos biusteliu dekoratyviais ratilais suraukšlėtu drabužiu. Žaismingumu ši pora išsiskiria iš altorius puošusių biustinių atvaizdų, kurie dažniausiai kurti sparnuoti, angelų pavidalo ir atstovavo vadinamajai olandiškai drožybos kryptčiai. Žaismingi, jausmingi biusteliai – itališkojo meno įtakos atspindys. Siauresnių pečių, panašia maniera išdrožtas drabužiu su šalikėlio tipo apykakle apsirengusio švelnios išraiškos vaikinuko biustelis (aukštis – 26 cm); jis galėjo būti grupuojamas (jau išdrožtas derinantis) su ankstesniam laikotarpiui priskirtu biusteliu su kieta apykaklaite. Prie vienuolių skulptūrų ir biustelių grupės priskirtinos ir kelios ažūriškų įmantraus piešinio kremzlinių ornamentų sparnų detalės.

Aptartųjų kūrinių ir dirbinių kilmė nėra patvirtinta jokiais dokumentais. Galima tik spėlioti, kad dominikonų vienuolių ir jų grupės skulptūros ir drožiniai galėjo patekti iš Kybártų dominikonų vienuolyno. Taip galėjo nutikti jau XVIII a. IV ketvirtyje: iki 1783 m. vienuoliai pasistatė ir naujais altoriais išpuošė savo bažnyčią, tad kažkurį (kažkuriuos) iš senųjų altorių galėjo atiduoti Alksnėnų koplyčiai. Prisimintina, kad dominikonai Virbályje įsikūrė 1643 m., tad ir senesnieji skulptūros ir drožybos kūriniai galėtų būti siejami su jais, dėl provincialaus pobūdžio šių kūrinių datą galima tapatinti ir su amžiaus viduriu (provincijoje stiliai vėluoja arba „užsibūna“). Bet ir vėl tai tik hipotezė. Beje, XIX a. I pusės Alksnėnų koplyčios aprašymuose drožiniais puoštu vadinamas tik didysis altorius, o išlikusių



16 pav. Skulptūra
„Šv. Dominykas“. 2015 m.
A. Petrašiūno nuotr.



17 pav. Senųjų altorių detalės su konsolėmis, biustais, drožinių skydų fragmentu. 2015 m. A. Petrašiūno nuotr. (viršuje kairėje)



18 pav. „Paspūtėlio“ biustas. 2015 m. A. Petrašiūno nuotr. (viršuje dešinėje)

19 pav. Senųjų altorių detalės su biustais, drožinių skydų. 2015 m. A. Petrašiūno nuotr.

arba viduje atnaujinamų bažnyčių galėjo būti atkelta ir XIX a. II pusėje, pastačius naują koplyčią. Tačiau bet kokie svarstymai dar vis prielaidos, tad skulptūrų ir drožinių kilmės patikslinimo galima tikėtis, tik atradus naujų patikimų duomenų.

Atskirai aptartini dabartinio didžiojo altoriaus sparnai, nes jie sudaryti iš kelių laikotarpių elementų. Kompozicija atkartoja XVII a. II pusės altoriams Lietuvoje būdingų ažūrinių sparnų su ertmėmis skulptūroms sandarą, bet XVII a. santūriais kremzliniais drožiniais apkraštuoti tik jų arkelių šonai ir apačia. Ertmėse ant neaukštų pjedestalų pastatytos skulptūrėlės statiškos, tačiau matyti, kad jų siaurumą ir priglundusias prie korpuso rankas padiktavo jiems skirtos vietos pavidalas. Draperijų sudėliojimas, veidai leidžia teigti, kad tai gali būti ne tik XVII a. pab., bet ir XVIII a. pritaikyti liaudiškojo baroko kūriniai. O su altoriaus

skulptūrų daugoka vienam altoriui. Bet senuosiuose bažnyčių turto sąrašuose gana dažnai altorių šonų ir viršaus skulptūros būna net nepaminimos. Kai kas į Alksnėnus iš kitų perstatomų

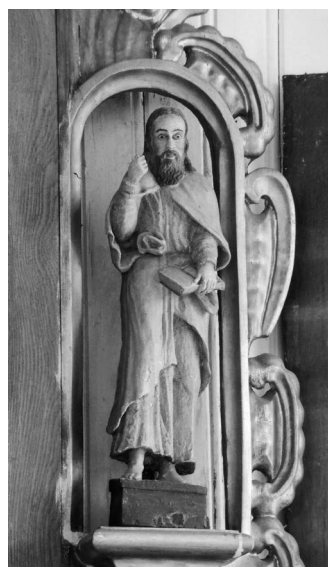

20 pav. Didžiojo altoriaus sparnas su skulptūra „Šv. Petras“. 2006 07 20. A. Petrašiūno nuotr.

21 pav. Didžiojo altoriaus sparno su šv. Pauliaus skulptūra fragmentas. 2006 07 20 A. Petrašiūno nuotr.

puošyba sparnus susieja jų viršutinės dalies drožiniai. Jie sukurti pritaikant sparnus dabartiniam įrenginiui, iš dalies atkartoja neobarokinius altoriaus ornamentus, iš dalies – apatinės dalies kremzlinio dekoro riestes, jų rieves, gumbus.

Bažnyčios podėliuose dar yra sandėliuojami du seni spintelių pavidalo tabernakuliai. Vienas jų padarytas vietos meistro, jo dekoro elementai (ornamentuotas karnizas, neorderiniai piliastrai) liaudiško stiliaus, tai galėtų būti tiek XVIII a. pab., tiek XIX a. vid. darbas. Antras itin preciziško ir meistriško darbo natūralios medžio spalvos tabernakulis arkinių durelių nebeturi, bet papuoštas skydeliu su reljefiniu žvaigždėtuoju karmelitų herbu³⁵, tad kildintinas iš pastarojo ordino bažnyčios (tikėtina, kad iš Griškabūdžio, XIX a. 8-ąjį deš. papuoštos naujais altoriais³⁶).

Minėtinas ir bažnyčioje saugomas liaudiškojo baroko drožybės pavyzdys – ažūrinis gal altoriaus, o gal zakristijos spintos viršaus ar dar kitos paskirties skydas (26,3x89 cm). Jis sudarytas iš fragmentinėje gulsčioje arkoje įkomponuotų stilizuotų klūpančių angeliukų ir jų viena ranka laikomo Marijos vardo ženklų. Kitoje angelų rankoje – po didžiulę, lyginant su figūrėlių masteliu, gėlę. Liaudiškas pobūdis apsunkina šio žaismingo drožinio datavimą, tačiau tai maždaug XVIII a. II p. – XIX a. pr. dirbinys.

³⁵ Šio tabernakulio fragmentas publikuotas: Lietuvos sakralinės dailės katalogas, t. I: Vilkaviškio vyskupija, kn. 2: Vilkaviškio dekanatas, sud. T. Jurkuvienė, Vilnius: Gervelė, 1997, il. 8.

³⁶ Aleksandravičiūtė Aleksandra, Griskabūdis: Penki altoriai, sakykla, krikštykla, Lietuvos sakralinė dailė, t. I: Vilkaviškio vyskupija, kn. VI: Šakių dekanatas, d. I: Barzdai–Lukšiai, sud. Regimanta Stankevičienė, Gabija Surdokaitė, Vilnius: KFMI, 2006, p. 139–153.

Pastebėtina ir Alksnėnų bažnyčios kryžiaus prie vandeninės Nukryžiuotojo skulptūra. Nors išdrožta kitaip – rimtai, atidžiai, gerokai labiau įgudusio meistro, tai taip pat liaudiškosios skulptūros pavyzdys. Figūros formos stilizuotos, apibendrintos, proporcijos pakeistos (galva padidinta, pėdos smulkios). Nors skulptūros vaizdo niuansus yra suniveliavusi nevienkartinė polichromija, galima pastebėti iškankinto veido, dekoratyviai modeliuotų plaukų vainiko, įdomios formos barzdos, ritmiškai, klasicizmo skulptūrų pavyzdžiu drapiruotos klubajuostės drožybos išraiškumą. Dėl pastarųjų elementų manoma, kad tai maždaug XIX a. I pusės kūrinys.

Senosios tapybos vertybės. Be jau aprašytų XX a. tapybos Alksnėnų bažnyčioje pavyzdžių, šventovę puošia šeši senieji dviejų laikotarpių ir dvejopo profesinio lygmens paveikslai.

Vertingiausi keturi maždaug vienalaikiai paveikslai. Trys jų nuo 1813 m. vardyti kaip altorių atvaizdai, o ketvirtas *Jėzaus Krikštas* tapatinamas su vienu iš nuo 1798 m. minimų ant sienos kabojusių paveikslų. Tik vienas šių tapybos kūrinių dabar tebėra altoriuje. Tai didžiojo altoriaus antrąjį tarpą puošiantis kvadratinis, vos lenktu viršumi paveikslas *Šv. Martynas Turietis*. Jis ir du jau ant bažnyčios sienų sukabinti vertikalios stačiakampės formos paveikslai *Jėzaus Krikštas* (kiek žemesnis) ir *Šv. evangelistas Matas* ir pagal istorinius duomenis, ir pagal stilių datuoti XVIII a. pabaiga. Visi trys nutapyti to paties gana individualios manieros dailininko. Jų ikonografija tradicinė.

Šv. Martyno paveiksle ankštai, nukertant mitros viršūnę ir rankų fragmentus pavaizduota šventojo figūra iki klubų. Gali būti, kad paveikslas, pritaikant naujesnius rėmus ir įtaisant jį dabartiniame didžiajame altoriuje, buvo kiek sumažintas. Šventasis pavaizduotas su jo rangą parodančiomis aukso spalvos kapa ir mitra, dešine ranka apkabinęs pastoralo kotą, o kaire pakeltoje plaštakoje gniaužiantis raudoną skraistę – nuorodą į jo labdaringą veiksmą su šalančiu elgeta pasidalijant pusiau perkirstu apsiaustu. Paveiksle *Jėzaus Krikštas*, kaip įprasta, kairėje, žemiau, pavaizduotas apsinuoginęs į upę įbridęs Jėzus nuolankiai ant krūtinės sudėtomis rankomis, o jam ant galvos vandenį iš kriauklės pilantis šv. Jonas Krikštytojas stovi aukščiau, užlipęs ant kranto akmenų. Horizontą slepia medžiai, virš jų – tamsokas, bet su oranžinėmis properšomis dangus, vienoje jų – Šv. Dvasios balandis, nuo jo Jėzaus galvos link tęsiasi baltos šviesos pluoštas. Šv. Mato



22 pav. Paveikslas „Šv. Martynas Turietis“. 2006 07 20. A. Petrašiūno nuotr.

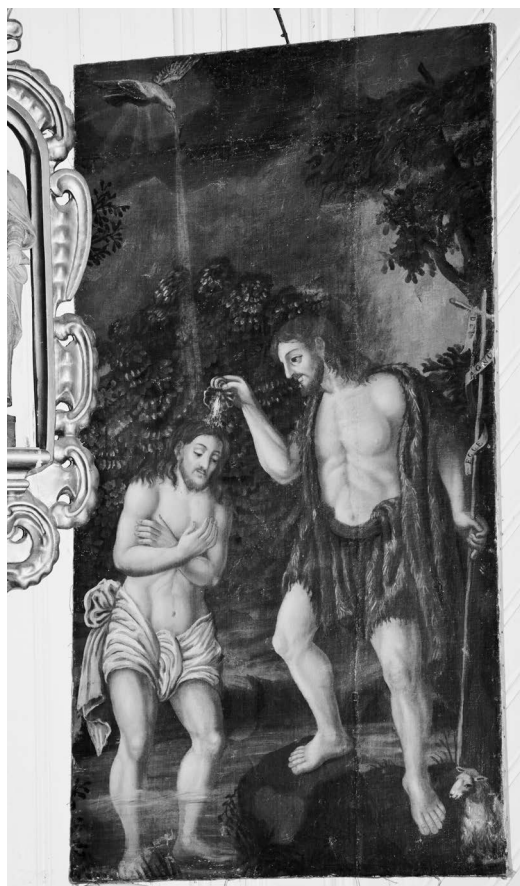

atvaizdas – dviejų planų su skirtingo laiko scenomis kompozicija. Pirmame plane – prie tvirtumą simbolizuojančios kolonos stovi knygą į klubą atrėmęs ir, tarsi įkvėpimo pagautas, į ją besiruošiantis rašyti, plunksną įsitvėręs apaštalas. Virš knygos jo simbolis ir atributas – angeliukas, paveikslo kairėje, mūro sienos ir kiparisų fone nutapyta nutolusi mažo mastelio šventojo mirties ar persekiojimo scena (kareiviai, vienas, atkišęs ietį, vejasi apaštalą).

Visiems trims šiems paveikslams būdingas ryškus kontūrinis piešinys. Gausiomis, neramiai vinguriuojančiomis, maždaug vienodo gylio klostėmis sudalytos draperijos, panašiai monotonišku ritmu ir rangytomis linijomis pasižymintis plaukų, barzdų ar medžio lapijos piešinys rodo Vilniaus klasicizmo tapybos mokyklos metro Pranciškaus Smuglevičiaus kūrybos įtaką. O paveikslų kompozicijos labiau atspindi vėlyvojo baroko įtaką ir veikiausiai yra to stiliaus pavyzdžių sekiniai. Kitos charakteringos dailininko braižo ypatybės – nervingi ryškaus piešinio plaštakų gestai, pabrėžta, dažniausiai plati figūrų stovėseną, ne visai taisyklingas, bet energingas, judesį paryškinantis piešinys. Paveikslų spalvinis sprendimas nevienodas, bet panašus: tapytojas mėgo rudai geltonos ochrinės gamos (su rausvais atspalviais

23 pav. Paveikslas „Šv. evangelistas Matas“. 2006 07 20. A. Petrašiūno nuotr.

24 pav. Paveikslas „Jėzaus Krikštas“. 2015 m. A. Petrašiūno nuotr.

arba akcentais), ryškokų melsvai žalių arba žalsvai mėlynų ir baltų plotmių derinius.

Šis vis dar nežinomo vardo ir biografijos dailininkas kurį laiką dirbo Užnemunėje. Griškabūdžio bažnyčioje išliko jo anksčiau nutapyti keturi senojo Kryžiaus kelio stočių paveiks-lai³⁷, Paluobių koplyčioje – titulinis Šv. Angelo Sargo atvaizdas ir Šiluvos Švč. Mergelės Marijos su Vaikeliu paveikslo kartotė, jo paveikslų (težinomų iš nuotraukų) būta Lukšių parapijos šventovėje³⁸.

Ant bažnyčios sienos tebekabo ir to paties laiko bei panašaus profesinio lygio, bet kitokio, kur kas ramesnio temperamento dailininko nutapytas paveikslas *Šv. vyskupas Stanislovas* (100x75 cm). Ikonografija įprasta: stovintis iškilminga liturgine apranga ir su pastoralu vyskupas rodo į jo stebuklingai iš kapo Bažnyčiai naudingam liudijimui prikeltą seniai palaidotą vyriškį, vardu Piotrovinas (pavaizduotą simboliniu smulkesniu masteliu). Paveikslo fone po tamsmėlyniais debesimis mainosi žydri ir rožiniai dangaus gaisai, panašių perlamutrinių tonų yra vyskupo alba ir kamža, giedras ir kapos oranžo atspalvis. Tokios spalvos ir nujaučiamas po gausiais rūbais esančios šventojo figūros grakštumas. Švelnūs judesiai rodo, kad tai dar rokoko stiliaus įtakoje sukurtas paveikslas, bet jo nuotaika, ritmika, linijinė struktūra jau santūrios, tad kūrinys taip pat datuotinas XVIII a. pabaiga³⁹.

Gerokai naujesni, nors dėl primityvumo ir pertapymo sunkiai tiksliau datuojami, yra paveiks-lai *Šv. apaštalas Petras* (uk 14557) ir *Šv. apaštalas Paulius* (uk 14558). Teresė Jurkuvienė teigė, kad jie savamokslio dailininko nutapyti XIX a. II pusėje, o dabartinėje vietoje, presbiterijos gale, skliaustos palubės kampuose, įtvirtinti vėliau. Ji pastebėjo, kad šie poriniai paveiks-lai buvę tradicinio pailginto stačiakampio formato, įstatant juos į minimus kampus, yra papildyti naujomis melsvai pilka fono spalva uždažytomis audeklo atraižomis ir užtempti ant netaisyklingų, viršuje lenktai išpjautų skydų. Skydai su atvaizdais įrėminti apvadu, sudarytu iš medinių tekintų gumburų, it karoliai apkraštuojančių ir žemiau esantį



25 pav. Paveikslas „Šv. vyskupas Stanislovas“. 2006 07 20. A. Petrašiūno nuotr.

³⁷ Vasiliūnienė Dalia, Griškabūdžio Kristaus Atsimainymo bažnyčia: Keturius Kryžiaus kelio stotys, *Lietuvos sakraline dailė*, t. I: *Vilkaviškio vyskupija*, kn. VI: *Šakių dekanatas*, d. I: *Barzdai–Lukšiai*, sud. Regimanta Stankevičienė, Gabija Surdokaitė, Vilnius: KFMI, 2006, p. 195–199; Giniūnienė A. op. cit., p. 38, il. 1.1..

³⁸ Vasiliūnienė Dalia, Paluobių Angelų Sargų koplyčia: Paveiks-lai „Švč. Mergelė Marija Snieginė“ ir „Šv. Angelas Sargas“, *Lietuvos sakraline dailė*, t. I: *Vilkaviškio vyskupija*, kn. VI: *Šakių dekanatas*, d. II: *Naudžiai–Žvirgždaičiai*, sud. R. Stankevičienė, Gabija Surdokaitė, Vilnius: KFMI, 2007, p. 128–131. Ten pat nurodoma, kad šio autoriaus paveikslų būta ir kito regiono – Požerės (Šilalės r.) bažnyčioje.

³⁹ Anksčiau skelbta jo gerokai pavėlinta XIX a. vid. data: Jurkuvienė T. op. cit., p. 23.

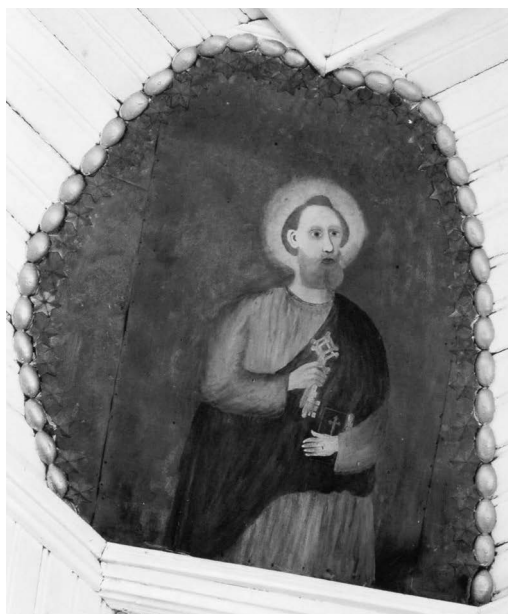

kampo segmentą, ir skardinių žvaigždžių eilių⁴⁰. Stovintys, iki kelių rodomi apaštalai pavaizduoti su įprastu jiems spalvų rūbais, būdingais atributais: abu laiko knygas, šv. Petras dar ir raktus, o antrasis apaštalas kalaviją, būdinga ir jų fizinė charakteristika – raktų turėtojo žilė, šv. Pauliaus tamsūs plaukai ir pan. Tad paveikslų autorius žinojo tradicinę ikonografiją ir buvo matęs jos pavyzdžių, tačiau juos atkartoją primityviosios dailės maniera. Apibendrinto silueto, netaisyklingų proporcijų ir kone vaikiško piešinio figūros dar yra ir pertapytos, naujintos, matyt, jas perkeliant ant paskliautės skydų. Bet pirminis jų vaizdas nebuvo gerokai profesionalus (taisyklingo piešinio neįmanoma taip pakeisti). Šie paveikslai įdomūs dėl originalios jų pritaikymo vietos ir kaip liaudiškosios primityviosios tapybos pavyzdžiai. Jų sukūrimo, atsiradimo bažnyčioje aplinkybės lieka neaiškios (gali būti kilę ne vien iš senosios šios vietos, bet ir iš kitos pokariu sunaikintos koplyčios; paskliautėje gali būti atsidūrę ne bažnyčios perstatymo, o kurio remonto metu).

Išvados. Alksnėnų bažnyčios dailės paveldas yra gana gausus, sudarytas iš skirtingo laiko ir vertės XVI–XX a. įrenginių, kūrinių ir reikmenų. Seniausia ir vertingiausia dailės objektų dalis yra likusi iš senesnės šios vietos koplyčios. Ją galima suskirstyti į dvi grupes. Vienoje – XVI a. datuojama stebuklingoji Švč. Mergelės Marijos statula ir XVII a. sukurtos medinės šventųjų ir dekoratyvinės skulptūros, altorių fragmentai ir drožiniai. Jie ankstesni už senesnę koplyčią, į ją patekę iš dar nenustatytų ankstesnių (viena jų galėjo būti Virbalio dominikonų bažnyčia). Antrą grupę sudaro pačiai koplyčiai XVIII–XIX a. sandūroje ir kiek

26 pav. Paveikslas „Šv. apaštalas Petras“.
2006 07 20. A. Petrašiūno nuotr.

27 pav. Paveikslas „Šv. apaštalas Paulius“.
2006 07 20. A. Petrašiūno nuotr.

⁴⁰Jurkuvienė T., op. cit., p. 20.



*Alksnėnų bažnyčios interjero fragmentai.
2015 m. A. Petrašiūno nuotraukos*

vėliau sukurti paveikslai, senasis tabernakulis, Nukryžiuotojo skulptūra, galbūt ir primityvistinio darbo drožinių skydelis.

Kita dalis objektų – XIX a. 7-ajame deš. pastatyti ir XX a. 3-iajame deš. rekonstruoti dabartinei šventovei įgyti objektai. XIX a. II p.–XX a. I ketv. atsiradusių naujų dailės dirbinių nedaug – neobarokinis altorėlis, katafalkas su jo komplekto kryžiumi. Tad tuo laikotarpiu šventovėje dominavo paveldėti įrenginiai ir kūriniai. Tik 1921 m. koplyčia tapus bažnyčia ir pastatą rekonstravus, jo interjeras 1924–1931 m. buvo naujai dekoruotas, sudarant iki dabar iš esmės nepakitusių vaizdą. Tuomet pastatyti trys altoriai, padarytos klausyklos, naujas altorėlis, įgytos Kryžiaus kelio stočių, šoninių altorių statulos.

Menine, istorine ir tipologine prasme labiausiai išskirtina XVI a. Marijos skulptūra. Vertingas yra ir XVII a. skulptūrų bei drožinių rinkinys; nors jo objektai apnaikinti, bet meniški, bylojantys apie šio amžiaus stilistines tendencijas ir skirtingo profesinio lygio kūrybos koegzistavimą. XVIII a. pab. datuojami paveikslai yra įdomūs pastarojo laikotarpio provincialiosios dailės kūriniai, pasižymintys stilių kaitai būdingais bruožais. Iš jų trys altoriams skirtieji papildo regione dirbusio anoniminio dailininko, patyrusio P. Smuglevičiaus kūrybos įtaką, kūrinių sąrašą. Vėlesni (XIX a.–XX a. pr.) objektai sudaro liaudies dailės ir meninių amatų paveldo grupę, reprezentuojančią (išskyrus altorėlį) vietos meistrų kūrybą. XX a. tarpukario altoriai, baldai, dailės kūriniai yra būdingi pastarojo laikotarpio bažnytinės dailės objektai. Iš jų dėl ansambliško, santykio su interjero visuma labiausiai vertintini altoriai. Didysis išskirtinas dėl sumanaus skirtingo laiko segmentų suderinimo, šoniniai – kaip išaiškinti, datuoti ir retesnio tipo garsaus altorių meistro Adomo Karaliaus darbai.

Per dailės paveldo istoriją atsiskleidžia ir kai kurie Alksnėnų katalikų šventovės ir vietos pamaldumo tradicijų, jų kaitos bruožai. Buvo išsiaiškinta, kad visi, arba beveik visi, XVI–XVIII a. kūriniai ir dirbiniai Alksnėnų koplyčioje atsirado bent iki XVIII a. pabaigos. Nuo tada puoselėjama Švč. Mergelės Marijos, šventųjų – apaštalo Mato, vyskupų Martyno, Stanislovo – pagerbimo tradicija. Jėzaus Krikšto paveikslas byloja, kad koplyčioje, tikėtina, nuo seno buvo krikštijama. Šventųjų dominikonų statulos kreipia Alksnėnus valdžiusių Virbalio dominikonų galimos įtakos (koplyčios radimuisi, jos interjero ikonografijai) link. XIX a. pab.–XX a. 4-ojo deš. dailės paveldas parodo, kad vietos pamaldumo tradicijos kito kartu su bendromis katalikiškojo dvasingumo tendencijomis ir įkūrus parapiją pildėsi: atsiranda šv. Kazimiero, šv. Vincento Pauliečio, Švč. Jėzaus širdies atvaizdai, įgyjamos Kryžiaus kelio stotys.

Straipsnyje neskirta dėmesio kilnojamajam metalo ir tekstilės inventoriui (indams, rūbams, reikmenims), liko pavienių kitų neapartų dailės objektų neišaiškintų istorinių dalykų, tačiau jau šiuo metu galima apibendrinti, kad nedidelė, palyginti kukli ir atoki Alksnėnų Švč. Mergelės Marijos Ėmimo į dangų bažnyčia dailės paveldo požiūriu yra reikšminga regioniniu, o dėl vertingiausių senųjų skulptūros kūrinių ir Lietuvos mastu žymi šventovė.

ĮŽYMŪS PILVIŠKIEČIAI

Motiejus Vosylius

Vytautas Mešlius

*Šešupė, Rausvė, Širvinta –
Žaliuojanti rami paprūsė...*

Kazys Bradūnas

Motiejus Vosylius – knygnešys, visuomenės veikėjas, tautosakininkas. Gimė 1868 m. vasario 6 d. Jurkšų kaime, Vilkaviškio apskrityje, valstiečių šeimoje.

M. Vosyliaus gimtasis Jurkšų kaimas yra ženklioje geografinėje padėtyje. Jo ribose Alksnės upė įteka į Šešupę. Arti tėviškės yra Alksnėnų bažnytkaimis ir netoli – Pilviškių miestelis. Aplinkui žemės paviršius beveik lygus, o arčiau žiočių – lengvai banguotas. Dirvožemis derlingas, dirvos našios. Nuostabūs gamtos vaizdai.

O Šešupė neskubėdama neša vandenį į knygnešių pagarsintą paprūsę. Čia lėkštos pakrantės, abipus upės pagražintos alksniais, o vagos krantai prie vandens – reto aukštumo žolėmis. Anoje tėkmės pusėje veša viliojantis miškas. O ten pasroviui stūkso išspūdingas skardis, atkalmės statuma žvelgiant iš paupio net šiurpulį kelia. Toje aplinkoje iš kaimo durpyno į upę šniokšdamas teka sidabrinis upeliūkštis.

Sūduvės sesė Šešupė yra mažesnė už Nemuną ir trumpesnė už Nerį, tačiau ji daugiau už kitas upes plovė knygnešių kojų.

M. Vosylius Marijampolės gimnazijoje baigė keturias klases. Buvo P. Armino ir P. Kriaučiūno mokinys. Bet tęsti mokslo negalėjo dėl lėšų nepritekliaus ir gyveno tėviškėje.

Būdamas 29 metų M. Vosylius paliko tėviškę ir apsigyveno anapus Pilviškių, Parausių kaime. Ten sukūrė šeimą. Motiejaus Vosyliaus ir Onos Vosylienės (Ruseckaitės) santuokoje gimė vaikai: Marija, Ona, Elena, Pijus ir Justina, Kęstutis, Genovaitė.

Vosylių sodybos trobesiai buvo mediniai, erdvūs, geri. Aplink kvadratinės formos kiemą stovėjo įvairūs pastatai: gyvenamasis namas, klėtis, tvartas, kluonas, daržinė. Troba buvo ilga, dviejų galų. Viename gale (*stuboje*) gyveno šeima, o antrasis (*seklyčia*) buvo skirtas svečiams. Greta tro-



Knygnešys, visuomenės veikėjas Motiejus Vosylius. Iš autoriaus archyvo

bos buvo didelis sodas, kuriame tarpo obelys, kriaušės, vyšnios ir slyvos. Klestėjo agrastų ir serbentų krūmai. Aplink sodybą augo aukšti medžiai: liepos, klevai, uosiai, gluosniai ir kt. Gyvenamoji vieta buvo gražiai sutvarkyta. Šioje sodyboje, kuri buvo Raūsvės upės slėnyje, M. Vosylius praleido laiką nuo 1897 m. iki gyvenimo saulėlydžio.

Carui Aleksandrui II 1864 m. uždraudus lietuvišką spaudą, Lietuvoje veikė M. Muravjovo, K. Kaufmano ir P. Valujevo sumanyti aplinkraščiai, draudžiantys spausdinti, įvežti iš užsienio ir platinti lietuviškus leidinius lotyniškais rašmenimis. Lietuviškas knygas buvo nurodyta spausdinti tikrai rusiškomis raidėmis (*graždanka*). Numatyta ir griežta spaudos turinio priežiūra. Nuo 1865 m. balandžio 6 d. veikė laikinosios taisyklės *Apie cenzūrą ir spaudą*. Jų laikymąsi kontroliavo Vilniaus cenzūros komisija. Buvo vykdomos ir griežtos priemonės. Nuo 1869 m. gyventojų namuose daromos kratos, o nuo 1870 m. – keliamos bylos. Vėliau, dažnėjant tokiems teismų procesams, prie policijos buvo priskirtas negailestingas talkininkas – žandarmerija.

Mūsų krašte lietuviškų knygų ir laikraščių spausdinimas buvo pavojingas. Dėl to užginta lietuvių spauda persikėlė į Mažąją Lietuvą, ten caro žandarams bei cenzūrai ji buvo neprieinama. Leidinių gabenimas į Didžiąją Lietuvą ir skleidimas joje sekliams kėlė nerimą. 9-ojo dešimtmečio pabaigoje žandarai ypač sustiprino sekimą ir ėmė nuožmiai bausti lietuviškų spaudinių tiekėjus, platintojus, laikytojus ir net skaitytojus.

*Anei rašto, anei druko
Mums turėt neduoda:
Tegul, sako, bus Lietuva
Ir tamsi, ir juoda...*
(A. Baranauskas)

Po 1863 m. sukilimo nuslopinimo, be lietuviškų knygų ir laikraščių spausdinimo uždraudimo, buvo įvesta daug kitų suvaržymų, apribojimų, diskriminacinių nuostatų, taikomų tik Lietuvai: čia rečiausias mokyklų tinklas visoje Rusijos imperijoje, lietuviams inteligentams neleidžiama dirbti savame krašte, užgintos bet kokios organizacijos ir visuomeninė veikla – visa tai užkirto kelią visuomeniniam darbui. Taip buvo sukliudyta reikštis ir tobulesnėms pramogoms, netgi rengti spektaklius buvo griežtai uždrausta. 1863 m. buvo užgintos ir lietuviškos parapinės mokyklos. Ir pradinėse, ir aukštesniosiose mokyklose viskas buvo dėstoma rusų kalba. Net privatus mokymas kaimų lietuviškose mokyklose uždraustas ir uoliai persekiotas. Todėl mokymas ten buvo slaptas.

Motiejus Vosylius užginta lietuviška spauda susidomėjo jau ankstyvoje jaunystėje. Tuo metu Prūsijoje buvo leidžiamas ir slaptai į Didžiąją Lietuvą gabenamas pirmas lietuviškas periodinis spaudinys *Aušra* (1883–1886), kuri redagavo J. Basanavičius, J. Šliūpas, J. Mikšas ir kiti. Šis leidinys suvaidino didelį vaidmenį tautiniame lietuvių sąjūdyje, kuris rūpinosi išlaikyti gimtąją kalbą. Laikraštis spietė inteligentiją, puoselėjo krašto kultūrą, istoriją ir kt. Smerkė rusifikaciją, polonizaciją ir žadino meilę Tėvynei. O *Aušrą*, ėjusią iš rankų į rankas, jaunuolis

gaudavo pasiskaityti iš patikimų lietuvių. Vėliau, jos idėjų paskatintas ir skeidėjų padrąsintas, M. Vosylius nuo 1885 m. atsidavė knygnešystei.

Apie M. Vosyliaus rizikingą žingsnį ir pasiaukojimą veikti gimtojo krašto labai buvo rašyta prieškario spaudoje: „*Juk dar būdamas 16 metų jau pradėjo tarnauti Lietuvai, stodamas dirbti tais laikais pavojingiausią, bet Tėvynei labai naudingą darbą – slaptai gabenti ir platinti lietuvišką spaudą. Tą sunkų darbą be jokios pertraukos jis dirbo 20 metų*“ (Lietuvos dirvonų plėšėjas, *Šaltinis*, 1937, nr. 15).

Knygnešiui M. Vosyliui teko gabenti uždraustą lietuvišką spaudą ir ją platininti. Jis skleisdavo gyventojams knygas, brošiūras, kalendorius ir kt. Knygnešiui didelį susirūpinimą kėlė vargus vaikų mokymas užgintose lietuviškose mokyklose. Jis gerai suvokė vadovėlių reikšmę rašomajai kalbai ir žinioms įgyti. Todėl su kitomis platinamomis knygomis parūpindavo elementorių slaptoms lietuviškoms mokykloms ir pavieniams gyventojams. Literatūros jis gaudavo iš gabentojų ir platintojų tiesiogiai arba iš jų patikėtinių. Vėliau M. Vosylius palaikė ryšius su knygnešiais Jokūbu Pauliukevičiumi ir Juozu Rimša, gaudavo iš jų slaptos lietuviškos spaudos. O apie 1890 m. jie pateikdavo ir labai reikšmingų mūsų krašto žmonėms periodinių leidinių: *Varpą* (1889–1905), *Ūkininką* (1890–1905) ir kt. Šie mėnraščiai buvo leidžiami Prūsijoje ir slaptai gabenami į Didžiąją Lietuvą. Juos redagavo susipratę lietuviai inteligentai – švietėjai V. Kudirka, J. Adomaitis, J. Kriaučiūnas, J. Bagdonas ir kiti. M. Vosylius šiems leidiniams skyrė daug dėmesio, visą tais laikais gautą lietuvišką literatūrą rūpestingai išplatindavo gyventojams.

Iš knygnešio artimųjų giminaičių pasakojimo ir papildomų žinių minėtini jo jaunystės būdo bruožai: drąsumas, sąmojingumas, ištvermingumas. O vėliau jis buvo apibūdintas kaip taurus ir nepaprastai darbštus žmogus.

Atgabentą lietuvišką spaudą knygnešys saugodavo savo sodyboje. Literatūrą sukraudavo į skardines dėžes ir slėpdavo daržinėje po pašarais ar kluone po sukrautais javais, o vėliau po šiaudais. Ilgiau laikomus spaudinius dėžėse užkasdavo žagarinėje, pašiūrėje ar prie galo tvarto po malkų rietuvėmis.

Knygnešių darbas buvo sunkus ir pavojingas. Gabenant šiapus sienos reikėjo įveikti net tris sargybų linijas. Nepaprastas vargas buvo ir išplatinti. Visame krašte, o ypač prie tiltų per upes ir kryžkelių, dieną naktį įtariai sekė judėjimą represinis caro valdžios aparatas. Sugautiems su slapta lietuviška spauda tekdavo 2–5 metus sėdėti kalėjime, o paskui 3–5 metus išbūti tremtyje, daugiausia Sibiro krašte, kur žiauriausios klimato sąlygos. Ypač padėtis pasunkėjo nuo 1898 m. kovo 1(13) d., kai sargybiniams buvo suteikta teisė šaudyti į sienos pažeidėjus.

Knygnešio darbas neduodavo širdžiai ramybės ne tikai keliaujant su uždrausta spauda, bet ir poilsio metu – namuose. Man žinoma, kad Vosylių sodyboje ne kartą buvo daromos kratos, o juk paskesniu laikotarpiu, be suaugusių žmonių, jų šeimoje buvo dvi mažos dukrelės.

Paprastai keturi caro žandarai prislinkdavo prie pirkios gūdų pavasario ar rudens vidurnaktį, per patį gyventojų įmygį. Šiuo klaikiu metu vienas iš represijos dalyvių trankiai belsdavo į langą, kad greičiau atidarytų duris, o kiti pro langus stebėdavo, ar šeima nepradedą ko nors slėpti, kai šeimnininkas uždeges šviesą eidavo jų įleisti. Pro atvertas duris jie žengdavo į stubą, tačiau vienas visuomet likdavo lauke. Su savimi jie turėdavo žibintą ir metalinį iešmą, kurie

būdavo užmaskuoti įmovose. O būdami viduje rodydavo neribotą valdžią. Reikalaudavo visiems namiškiams susirinkti į vieną patalpą, po to liepdavo savo noru ten sunešti raštus, laikraščius, knygas. To nesulaukę, su įniršiu patys imdavo ieškoti. Vieną pareigūną palikdavo budėti prie namiškių, o kiti pedantiškai darė kratą kambariuose. Jie nusviesdavo nuo lovų patalynes, apgraibydavo čiužinius, išversdavo spintas, stalčius, dėžes, šviesdami žvelgdavo į duonkepę krosnį ir kt. O kad nuo bildesių, triukšmo ir šviesos pabudusios iš miego imdavo rėkti dvi mažylės, jiems būdavo nė motais. Po to kopėčiomis užlipdavo pro angą į pastogę. Čia išgriozdavo palėpes, sujaukdavo laikomą turtą. Paskui įsakydavo šeimininkui eiti drauge į kitą trobesį – klėtį. Čia žandaras metaliniu iešmu išbadydavo grūdų aruodą ir miltus maišuose. Kitas seklys iškeldavo iš skrynių audeklus, drabužius ir iškratydavo. Kituose pastatuose ieškodavo dieną.

1904 m. balandžio 24 d. (gegužės 7 d.) Rusijos ministrų komiteto teikimu caras Nikolajus II panaikino lietuviškos spaudos lotyniškuoju raidynu draudimą. Taip buvo atkovota mūsų spauda.

M. Vosylius buvo svarbios organizacijos – Lietuvių mokslo draugijos (LMD) narys. Jono Basanavičiaus iniciatyva ji buvo įsteigta 1907 m. balandžio 7 d. Vilniuje. Svarbesnė jos veikla: įsteigė biblioteką, archyvą, muziejų, kuriuose buvo sukaupta daug vertybių, reikalingų švietimui, mokslui, kultūrai, leido vadovėlius mokykloms ir kt. LMD buvo reikšminga Lietuvos valstybingumui, universitetui ir Mokslų akademijai, prie kurios vėliau ji buvo prijungta.

Carinės Rusijos valdymo metais Lietuvos ūkio lygis buvo žemas. Svetima valdžia aplaidžiai rūpinosi Lietuvos ūkiu, jo gerinimu. XX a. pradžioje mūsų Tėvynės miestuose amatai ir pramonė plėtojosi lėtai. Dauguma mūsų šalies gyventojų vertėsi žemės ūkiu, kuris buvo primityvus ir nenašus: vyravo trilaukė sistema, senoviški padargai ir kt. Didėjant gyventojų skaičiui kaimuose, toks ūkis negalėjo tenkinti žmonių poreikių. Net Sūduvoje, kur anksčiau buvo panaikinta baudžiava ir gyventojai pradėję skirstytis į vienkiemius, kelti atsilikusį žemės ūkį ūkininkai neturėjo sąlygų: stokojo pinigų ir kreditų. Bet jiems į pagalbą veikiai atėjo kredito institucijos, suorganizuotos kooperacijos bendrovių pagrindais, ir kooperacijos draugijos su prekybos įstaigomis, parduotuvėmis, tačiau tuo valdžia nebuvo pasirūpinusi.

Iš M. Vosyliaus šeimos narių pasakojimų žinau, kad jis per visą savo veiklos laikotarpį stengėsi, kad ūkininkai galėtų palankiomis sąlygomis gauti kreditų, turėtų galimybę pirkti ir parduoti, turtą drausti. M. Vosylius pirmiausia pasirinko kooperacijos bendrijos veiklos kryptį ir buvo uolus *Žagrės* narys.

Kooperatinė draugija *Žagrė* veikė (1907–1914) Marijampolėje. Ją įsteigė ir jai vadovavo pažangūs lietuviai ūkininkai. Jos tikslas buvo plačiu mastu ekonomiškai organizuoti ūkininkus. Prieš Pirmąjį pasaulinį karą net 7 vietose: Marijampolėje, Vilkaviškyje, Pilviškiuose ir kitur turėjo savo parduotuves. Ši bendrija pardavinėjo ūkininkams žemės ūkio mašinas, padargus, trašas, padėjo realizuoti žemės ūkio produktus. Rengė kursus, paskaitas, parodas ir kt. *Žagrė* išvarė ryškia vaga ūkininkų organizacijų istorijoje. Tai buvo pirmieji, bet tvirti žingsniai plėtojant kooperaciją Lietuvoje.

M. Vosylius 1909 m. Pilviškiuose įsteigė kredito draugiją ir (1909–1933) jai vadovavo, o nuo 1919 m. prie jos įkūrė ir draudimo skyrių – ūkininkų trobesiams nuo gaisro apdrausti. Dalyvavo organizuojant Pilviškių kooperatyvą, sandėlį, kooperacijos banką, Žiburio progimnaziją, buvo (1927–1930) Žemės banko tarybos narys. Priklausė *Šviesai* ir *Ūkininkų draugijai*. Prieš Pirmąjį pasaulinį karą jis buvo Paežerių valsčiaus tarybos narys, o po karo – Paežerių valsčiaus savivaldybės narys.

M. Vosylius suprato tautosakos reikšmę lietuvių literatūrai. Savoje Pilviškių apylinkėje surinkęs gyventojų vartojamą smulkiąją tautosaką, 1937 m. parengė ir savo lėšomis išleido dideliu tiražu praktiškų patarlių ir priežodžių knygą *Gyvenimo mokykla*. Šią knygą atsiėmęs iš spaustuvės, jos tiražą padovanojo katalikiškų laikraščių *Šaltinis* ir *Ūkininkas* prenumeratoriams.

Štai kelios patarlės ir priežodžiai iš minėtos knygos: „*Taupumas žadina žmogaus protą ne tik rūpintis dabartimi, bet ir ateitimi*“; „*Sumanūs žmonės nelaukia laimės ateinant, bet ją patys išsikovoja*“; „*Kas ars, nepavargs, kas vogs, nepralobs*“; „*Išalkusiam tik duona rūpi*“.

Smulkiosios tautosakos knyga *Gyvenimo mokykla* yra vertinga ne tik tai lietuvių kalbos ir literatūros žinovui, tautosakos tyrėjui, bet įdomi ir paprastam skaitytojui.

M. Vosylius buvo ne tik knygnešys, daugelio svarbių organizacijų steigėjas bei vedlys. Jis buvo taip pat didelės ir gražios šeimos tėvas. Abu su žmona užaugino ir išmokė septynis vaikus.

Knygnešys Motiejus Vosylius 1939 m. mirė Parausiuose ir palaidotas Parausių kapinėse. Vosylių sodybos Parausiuose jau nebėra.



M. Vosylius anūkės prie senelio kapo Parausių kapinaitėse (iš kairės): Loreta Mažeikienė (Vosyliūtė) ir Regina Vaitkevičienė (Vosyliūtė). 2004 m. Iš autoriaus archyvo

Dr. Vinco Kudirkos moterys

Antanas Žilinskas

Amelija iš Varšuvos. Lietuvos Tautinio Atgimimo šauklys ir simbolis, žinomas kaip *Varpo* leidėjas ir redaktorius, Lietuvos himno autorius dr. V. Kudirka buvo be galo įdomi asmenybė. Spalvingą jo gyvenimą atsiminimuose įamžino buvę bendražygiai, literatai, menininkai. Gerai žinomos įvairios jo gyvenimo peripetijos. Šis pasakojimas skirtas dr. V. Kudirką mylėjusioms moterims.

Literatūros istorikas J. Lebionka rašo: „*Mūsų labai gerbiamo XIX amžiaus pabaigos rašytojo Vinco Kudirkos (1858–1899) taurios asmenybės paveikslą dar labiau išryškina dviejų kilnių moterų siluetai.*“

Likimas jas suartino su dr. V. Kudirka skirtingu laiku ir ne tame pačiame krašte, tačiau abi jį karštai pamilo, kritišku jo gyvenimo momentu ištiesė pagalbos ranką ir meilę jam išsaugojo savo širdyse iki gyvenimo pabaigos.“

Tai, kad jaunasis V. Kudirka, elegantiškas, linksmas, iškalbus, grojantis smuiku, kuriantis eiles, buvo moterų numylėtinis ir kompanijos siela, mena visi jo amžininkai.

Vilkaviškio mokytojas V. Palukaitis prisimena tokį V. Kudirkos pasakojimą: „*Visos kunigų seminarijos turi didesnių ir mažesnių paslapčių. Taip ir Seinuose buvo. Štai iš jų viena. Pr. turėjo mylimą „cibę“ [merginą]. Man atėjo į galvą pasinaudoti šia proga. Sode susipažinau su „cibe“, parašiau jai odę ir užlipytam voke nusinešiau į klasę knygoje. Profesorius pritykinęs sučiupo laišką, perskaitė mylimosios antrašą ir įsidėjo į kišenį. Odė atrakino man seminarijos kalėjimo duris [1879], bet užrakino tėviškės duris ir tėvo širdį. Tėvas manęs išsižadėjo, aš Paežeriuose esu svetimas.“*

Iš Seinų kunigų seminarijos grįžęs į Marijampolę, baigė gimnaziją ir įstojo į Varšuvos universitetą. Ten studijuodamas apsigyveno Ponų gatvėje 24, pas Artichovičius. Gerai išauklėtas, muzikalus, turintis kilnių siekių ir dar poetas, nors ir lietuvis, krito į akį Artichovičių dukrai Amelijai. Jaunoji gimnazistė (gimusi 1870 m.) karštai pamilo nuomininką iš Lietuvos. Tai, kad jaunajai lenkaitei V. Kudirka buvo neabejingas, liudija jo noras pasilikti Varšuvoje pas Ameliją dar vienus metus po studijų baigimo. Bet *Varpo* leidyba ir gyvenimo aukojimas kitai mylimajai – Lietuvai lėmė judviejų išsiskyrimą.

Amelija labai išgyveno taip tragiškai pasibaigusią pirmąją meilę ir vėliau ištekejė už pono Višinsko. Likimas taip lėmė, kad Antrojo pasaulinio karo sūkuryje Amelija su vyru atklydo į Lietuvą, Vilniaus kraštą. Pasibaigus karui, mokytojavo Nemenčinėje, o vyrui mirus, apsigyveno Antavilių senelių globos namuose. Kambarėlio draugei ji atskleidė savo paslaptį ir širdgėlą, prisipažino tebemylinti jaunystėje sutiktą Vincą Kudirką ir parodė jos išsaugotas relikvijas: Amelijai dedikuotą fotografiją ir eilėraščius bei muzikinę kompoziciją. Šias jai



Lietuvos Tautinio Atgimimo šauklys dr. Vincas Kudirka

mielas relikvijas ji norėjo palikti Lietuvos kultūros įstaigoms, bet niekas karo metais tuo nesirūpino. Mirė Amelija 1950 m. ir jos bevardis kapas yra kažkur prie Nemenčinės. O V. Kudirkos relikvijos po Amelijos mirties buvo sudėtos į maišą ir sudegintos Antavilių senelių namų krosnyje.

Valerija iš Vladislavovo (Kudirkos-Naumiesčio). „*Per tave man nušvito kalėj' mo tamsybės, / Kaip angels sargas mane raminau... Bičiule! / Palaiminta būk!*“ – rašė V. Kudirka mylimajai skirtame eilėraštyje *Valerijai*.

Mylimosios Valerijos išlaisvintas iš Kalvarijos kalėjimo (žr. dokumentą) ir jos rūpesčiu išvykęs gydytis prie Juodosios jūros, Valerijai skyrė dainą *Karvelėli*, vėliau taip plačiai Č. Sasnausko išpopuliarintą Lietuvoje.

O paskutinės, didžiosios, V. Kudirkos meilės pradžia siekė dar tuos laikus, kai jis, Marijampolės gimnazijos mokinys, atvykdavo vasaroti į Sokolupio dvarą (tarp Kybartų ir Kudirkos Naumiesčio), kur jis mokė dvarinininko Florijanovičiaus vaikus Juozuką ir Stefutę. Florijanovičiai vasaroti į dvarą pakvietė ir giminaičio, kilusio iš Gūdkaimio, Šakių notaro Olechovskio dukras Valeriją ir Sofiją. Apsukresnė Sofija netrukus susibičiuliavo su jaunuoju gimnazistu, bet, deja, simpatiškas jaunikaitis mieliau rinkdavosi šeimininkų dukters Stefutės dėmesį, kuri net pelnė Vincento bučinį prie dvaro fontano.

Šių jaunų merginų meilės nuotykiškai palietė ir Valerijos jausmus. Nesulaukusi iš gimnazisto palankumo, giliai paslėpusi savo meilę, netrukus ištekėjo už nemylimo Merčių (netoli Žaliūšios) dvarinininko K. Kraševskio. Susilaukė dukrelės Marijos. Kai dvarininką palaužė amžiaus liga džiova, Valerija po vyro mirties pardavė praskolintą dvarą, su dukrele grįžo gyventi į Šakius, pas tėvą, Šakių notarą Olechovskį. Čia ji vėl susitiko su V. Kudirka, jaunu Šakių gydytoju. Graži, jauna trisdešimtmetė ir trisdešimt trejų metų jos mylimasis netrukus pasuks bendru gyvenimo keliu, kuris tęsis septynerius metus. Valerijai šis gyvenimas virs pasiaukojama meile, o Vincui – darbu vardan atgimstančios tėvynės. Tikėdamasi sukurti šeimą ir nesulaukdama mylimojo žodžio, Valerija pati pasipiršo. Ir išvydo šaltą žvilgsnį ir atsakymą: „*Aš jau turiu sužadėtinę, tai – Lietuvos literatūra.*“

„Didysis varpininkas“, kaip jį įvardins atgimusi Lietuva, mirė ant mylimos moters rankų. Valerija užspaudė jam akis ir palydėjo į Meistų kalnelį.

Valerija Kraševskienė ant mylimojo kapo pastatė kuklų medinį kryžių. O kas inicijavo akmeninio paminklo statybą? Prieškario Lietuvos kultūros žurnale *Naujoji Romuva* radau tokią žinutę: „*Ligi paskutinių dienų su V. Kudirka draugavęs ir jį nuolat šelpęs Vilniaus veterinarijos gydytojas bakteriologas E. Nonevičius. Profesorius E. Nonevičius prie Rasos kapų Vilniuje už kelis šimtus rublių nupirkęs nulaužto ažuolo pavidalo paminklą, iškalęs „Lietuva, tėvyne mūsų“ ir nusiuntęs ant Kudirkos kapo. Paminklą statė Vilniaus inžinierius Sokolovskis (dabar Lvovo universiteto profesorius), kuris turėjo daug vargo, kol surado apleistą Kudirkos kapą. Teko atkasinti kapus ir patikrinti, ar tikrai Kudirkos kapas. Beieškant Kudirkos grabo kasinėjimu, inžinierius Sokolovskis*



V. Kudirkos mylimoji Valerija Kraševskienė

net buvęs areštuotas. Jeigu ne profesorius Nonevičius, galbūt, Kudirkos kapas būtų likęs nežinomas.“

Po mylimojo mirties Valerija paliko nemieliu tapusią Vladislavovą (dabar Kudirkos Naumiestis) ir išvyko į Varšuvą. Čia 1930 m. mirė, palaidota Varšuvos Povonzkų kapinėse Olechovskių šeimos kape. O Valerijos dukra Marija Kačanovska (Kraševskytė), gerbdama motinos mylimąją V. Kudirką, išsaugojo Marijai, dar mergaitei, rašytus laiškus iš Jaltos, motinai dovanotų eilėraščių rankraštį *Laisvos valandos*. Po Antrojo pasaulinio karo 70-metė Marija V. Kudirkos relikvijas perdavė Lietuvai. Dr. V. Kudirkos laišakai Marijai yra saugomi Vilniaus universiteto bibliotekos rankraščių skyriuje. Prieš penkiasdešimt metų Marija Kačanovska gyveno Lenkijoje, Krapkovicų mieste.



V. Kudirkos antkapinis paminklas

* * *

Valerijos Kraševskienės prašymas:

Jo Prakilnybei Palangos ir Kauno gubernijos žandarų valdybos padėjėjui, Raseinių, Telšių ir Šiaulių apskričių rotmistrui ponui Semionovui.

Valerijos Kraševskienės, dvarininko Kazimiero Kraševskio našlės, gyvenančios Suvalkų gubernijoje, apskrities mieste Vladislavove [dabar Kudirkos Naumiestis],

Prašymas

Vincas Kudirka, gydytojas iš Suvalkų gub. Marijampolės apskrities Šakių m., kaltinamas politiniu nusikaltimu, yra suimtas ir nukreiptas į Kalvarijos kalėjimą. Kadangi aš, jo sužadėtinė, žinau, kad jis serga džiova ir kad jam gydytis būtinai reikalingas grynas oras, be to, gyd. Kudirka prieš suėmimą grįžo iš Sevastopolio, kur jis gydėsi, todėl išdrįstu prašyti Jūsų Prakilnybę pagreitinti Jūsų vedamą tardymą ir jo medžiagą perduoti kur reikia; kol tai nebus padaryta, turiu garbę nuolankiausiai prašyti Jūsų Prakilnybę išleisti iš kalėjimo minėtą Kudirką, pateikus atsakingam asmeniui savo garantiją. Drįstu turėti viltį, kad Jūsų Kilnybė neleisite, kad įkalinimas vieną žmogų nuvestų į kapą, o kitą privedų prie visiško nuskurdimo.

Laukiu Jūsų Kilnybės šios viltį teikiančios rezoliucijos. Turiu garbės pasilikti su nuoširdžia pagarba.

Valerija Kraševskienė, [18]95 m. liepos 21 d.

Kad neliktų už mūsų atminties ribų: Ona Žebrauskaitė

Vincas Tumosa

Kartais turi praeiti daug laiko, kad sužinotum ir įvertintum žmogaus atliktų darbų svarbą, jo nuopelnus ne tik savo gimtinei, bet ir visai tautai.

Tai apie pedagogę Oną Žebrauskaitę, nuo kurios mirties jau greitai sueis 50 metų. Nuo 1933 m. ji buvo susijusi su savo gimtuoju Pilviškių miesteliu, kuriame 1894 m. gimė, bet anksti juos paliko. Mokėsi Sankt Peterburge, įgijo mokytojos cenzą ir nuo 1911 m. pradėjo mokytojauti. Švietimo sistemoje dirbo 49-erius metus – iki 1960 m.

Dar turėjau laimės porą metų būti jos mokiniu. Dėstė mums rusų kalbą, nors iki karo buvo lituanistė. Ir pareigų mokyklos pedagogų bendruomenėje turėjo: iš pradžių mokyklos inspektorė, o nuo 1949 m. – mokymo dalies vedėja.

Dešimt pilviškėčių abiturientų laidų su pagarba ją mini. O buvusieji mokiniai žurnalistai Antanas Anskaitis ir Povilas Jankys savo atsiminimuose trumpai paminėjo Mokytojos veiklą Vilniaus krašte, okupuotame tiek lenkų, tiek ir bolševikų:

„Žilagalvė Ona Žebrauskaitė, mūsų pravardžiuota anteleva, kiekvieną rytą atkrypuodavo dėstyti lietuvių ir rusų kalbos, Jaunystėje ji buvo aktyvi Vilniaus krašto lietuvių sąjūdžio steigėja, po lenkų okupacijos iš ten išvaryta gavo darbą Pilviškiuose“ (Anskaitis A. Penki pūdai žurnalistikos, 2010, p. 69).

Susidomėjęs pradėjau įvairiuose prieinamuose šaltiniuose ieškoti savo mokytojos veiklos pėdsakų mūsų sostinėje. Pirmąjį liudijimą suradau M. Biržiškos knygos *Dėl mūsų sostinės* išangoje.

„Jautri ir ryžtinga lietuvių visuomenė irgi netylėjo. Štai liepos 27 d. [1919] Vilniaus lietuvių susirinkimas su Ona Žebrauskaite, Marcele Kubiliūte, Petru Insoda priekyje kreipėsi į Lietuvos vyriausybę, prašydamos pranešti Aukščiausiajai Versalio kongreso Keturių Tarybai apie sunkią Vilniaus lietuvių padėtį lenkų okupacijoje.“

Čia Ona Žebrauskaitė veikė kartu su garsiąja žvalge M. Kubiliūte, padėjusia Lietuvos saugumo tarnybai susekti lenkų rengiamą sąmokslą prieš Lietuvą.

Ji dirbo *Lietuvių draugijoje nukentėjusiems dėl karo šelpti* (toliau – LDNKS), buvo Centro komiteto, kuriam vadovavo dr. Jonas Basanavičius, narė (nuo 1926 m. ši organizacija pasivadino Lietuvių labdarinės draugija), buvo renkama išdininke. Draugija tapo viena svarbiausių organizacijų, palaikančių lietuvių sąjūdžio struktūras Vilniaus krašte itin sudėtingomis tarpukario geopolitinėmis sąlygomis. Ji išlaikė našlaičius ir senelius, rėmė neturtingą besimokantį jaunimą, suteikdama galimybę apsigyventi prieglaudose ir bendrabučiuose. Jos nariai rinko aukas daiktais ir pinigais, rengė labdaros vakarus. Iš šios Draugijos į politinę veiklą įsijungę inteligentai sušaukė Lietuvių suvažiavimą, išrinkusį 20 asmenų Lietuvos tarybą, kuri 1918 m. vasario 16 d. paskelbė Lietuvos nepriklausomybę.

Atskirų Draugijos narių veiklos epizodų randame jos sekretoriaus kun. Prano Bieliausko *Vilniaus dienoraštyje, 1915 XII 26–1919 XI 26*, išleistame 2009 m. Dienoraščio eilutėse dažnai matoma ir O. Žebrauskaitės pavardė.



Ona Žebrauskaitė
(sėdi 1-a iš kairės)
Lietuvių draugijos
nukentėjusiems dėl
karo šelpti centro
komitete dirbo kartu
su kraštiečiu Jonu
Basanavičiumi (sėdi
viduryje)

Čia keletas 1918–1919 m. įrašų iš šio dienoraščio:

„Vasario 4 d. E. Vileišienė su O. Žebrauskaite važinėjo į Kauną arkliais maisto parsigabenti ir naujienų. Nieko gero neparvežė. Sugrįžo be nuotykių

Vasario 16 d. E. Vileišienė, O. Matulaitytė ir O Žebrauskaitė vasario 16 d. išvažiavo į Kauną, į Lietuvos nepriklausomybės paskelbimo šventę.

Kovo 16 d. Pasiryžau pats nueiti į kalėjimą draugų aplankyti. O. Žebrauskaitė daugeliui mūsų parūpino leidimus. Tat M. Žukauskaitė, O. Žebrauskaitė, aš, Stašinskių tarnaitė ir kt., pasiruošę po maisto ryšuli, nuėjom į kalėjimą.

Kovo 24 d. [prie bolševikų]. Žukauskaitė atsisako likti prieglaudos vedėja. O. Žebrauskaitė taip pat nori išvykti ar į tėviškę, ar į Kauną/...Visų draugijų veikla sustabdyta.

Kovo 25 d. O. Žebrauskaitė apsigyveno Didžiojoje prieglaudoje...

Balandžio 18 d. [Didysis penktadienis]. O. Žebrauskaitė nunešė kaliniams maisto.

Gegužės 19 d. O. Žebrauskaitė buvo užėjusi pas batiušką Savatjevą išsinuomoti patalpą kooperatyvui prie Aušros Vartų 10.“

Birželio 18 d. O. Žebrauskaitė dalyvauja LDNKŠ Centro komiteto posėdyje, kuriame buvo sprendžiama, ar lietuviams organizuotai dalyvauti Dievo kūno šventės procesijoje. Nuspręsta neigiamai, nes lenkai iš jos padarys savo politinę demonstraciją, „nešdami iškėlę savo erelius (vištas)“.

Apie Mokytojos veiklą LDNKŠ/Lietuvių labdaros draugijoje liudija ir pluoštas archyvinių nuotraukų, eksponuotų parodoje Draugijos šimtmečio proga (2014 m.). Jose tarp kitų to meto garsių Vilniaus veikėjų ir Ona Žebrauskaitė, nedidukė, apskritaveidė, juodbruvė...Čia ji su Vilniaus lietuvių mokytojų kursų dalyviais 1924 m., su Trinapolio prieglaudos vaikučiais, su Centro komiteto nariais ir pirmininku Jonu Basanavičiumi, su lietuvių Vytauto Didžiojo gimnazijos kolegomis mokytojais. Parodyta ir keletas dokumentų kopijų, rašytų jos kaligrafišku, man gerai pažįstamu braižu.

Tačiau tuometinė lenkiškoji Vilniaus valdžia siaurino lietuviškų organizacijų veiklą, uždarinėjo jų draugijas ir mokyklas, aktyvesnius veikėjus sodino į kalėjimus, kitus gujo iš darbo ir iš miesto. Tarp jų atsidūrė ir Ona Žebrauskaitė,

Motiejus Stankevičius ir kt. lietuvių Vytauto Didžiojo gimnazijos mokytojai ir visuomenės veikėjai.

Nuo 1933 m. Ona Žebrauskaitė pradeda dirbti Pilviškių progimnazijoje. Dirba sėkmingai, yra mokinių ir miestelio visuomenės gerbiama. Mato džiugius ir skaudžius čia vykstančius gyvenimo pokyčius, dėl pastarųjų skaudžiai išgyvena.

1955 m. tuometinė valdžia Onai Žebrauskaitei suteikia LTSR nusipelnusios mokytojos vardą, pačiai pirmajai Lietuvoje.

O mums, dėstydamą rusų kalbą, vis rasdavo progų priminti apie gimtosios kalbos turtingumą ir skambumą, ragino nevertoti iš rusų kalbos ateinančių svetimybų, skatino daug skaityti, būti aktyviems mokyklos gyvenime.

Amžino poilsio Mokytoja atgulė 1972 m. liepą Pilviškių kapinėse greta savo labai anksti mirusios sesers mokytojos Magdalenos.

Ta proga ir parašiau šį rašinį, nes, beieškodamas žinių apie ją internete, paieškos langeliuose sulaukdavau atsakymo „Nieko nežinoma“ ar kitaip. Net Vilkaviškio krašto e-etnografijos akademijos vardyne mokytojos vardo nėra. O jis neturėtų būti užmirštas, nes Ona Žebrauskaitė dirbo tada ir ten, kur reikėjo pasišventimo „*Vardan tos Lietuvos*“... ir lietuvių, likusių savo Tėvynės užribyje.

Pilviškių industrijos kūrėjas Albinas Kinka

Antanas Anskaitis

Prie Šešupės vingio, senosiose Pilviškių kapinėse ilsisi iškilaus pilviškietiško, buvusio mokytojo, inžinieriaus, statybinių medžiagų pramonės organizatoriaus Albino Kinkos (1925–1998) palaikai. Ant šeimos paminklo parašyta tik vardas, pavardė, gimimo ir mirties metai. Nerasime nė vieno žodžio apie jo darbus. Prašalaičiui šie kuklūs duomenys mažai ką tesakys. Užsigalvojęs eis ir praeis užburtas senųjų kapinių rimties, berželių kuždėjimo.

Tačiau vyresni pilviškietičiai apie Albiną Kinką gali daug papasakoti, nes jų gyvenimas buvo glaudžiai susijęs su šio žmogaus veikla. Kelerius metus varganus pokario vaikus jis mokė geografijos ir, kaip tuo metu buvo reikalaujama, karinių mokslų. Kai kam ir šiandien jis – mano mokytojas, mano auklėtojas. Mokydamas kitus, atkakliai gilino savo žinias, neakivaizdžiai baigė Kauno politechnikos institutą, tapo diplomuotu statybų inžinieriumi.

Pilviškiuose nuo seno buvo keletas smulkių įmonių, visai miestelio pramonei ir prekybai atstovavo gal kelios dešimtys žmonių. 1955-ieji – išskirtiniai metai. Tuolaikinės vyriausybės nutarimu šalia Pilviškių geležinkelio stoties, kemsuotoje miestiečių pievoje, buvo pradėta statyti didelė, pagal to meto technikos žodį moderni plytinė ir drenažo vamzdžių gamykla. Netrukus jaunas specialistas, vos trisdešimties sulaukęs, paskiriamas šios įmonės statybos direktoriumi. A. Kinka statybos darbus organizavo gerai, neatsilikdamas nuo tais laikais ypač griežtai vertinamo darbų grafiko, todėl baigus svarbiausias statybas buvo paskirtas šios įmonės vadovu. Beje, plytų ir drenažo vamzdžių gamykloje, vėliau tapusioje Statybinių medžiagų gamybinio susivienijimu *Sūduva*, klestėjimo metais dirbo daugiau kaip tūkstantis Pilviškių miestelio ir apylinkių gyventojų. Beveik kiekviena pilviškietiška šeima vienokiu ar kitokiu būdu buvo susijusi su tuolaikinės industrijos milžino veikla.

Po penkerių metų, 1961-ųjų rudenį, gerai užsirekomendavęs pilviškietis vadovas buvo paskirtas antrojo pagal dydį ir gamybos apimtį Šiaulių rajone esančio Daugėlių statybinių medžiagų gamybinio susivienijimo direktoriumi. Ši didžiulė įmonė, turinti daugiau kaip 1800 darbuotojų, gamino plytas, šiferį, net metalo gaminius. Kasmet tiekdamas, kaip tais laikais vadinta, apie 150 milijonų sutartinių vienetų plytų. Čia dirbančiam A. Kinkai buvo suteiktas Nusipelniusio statybinių medžiagų pramonės darbuotojo vardas. Dar po penkerių metų buvo paskirtas Vilniaus Dvarčionių keramikos gamyklos direktoriumi. Kadaisė labai apleista ši sostinės įmonė jam vadovaujant iš esmės buvo pertvarkyta, modernizuota.



Pilviškių plytų ir drenažo vamzdžių gamyklos direktorius Albinas Kinka. Iš aut. archyvo

Sulaukęs pensinio amžiaus, jau nepriklausomybę atkūrusios Lietuvos laikais, grįžo gyventi į savo jaunystės miestą Pilviškius, aktyviai įsijungė į visuomeninį ir kultūrinį gyvenimą, kurį laiką vadovavo Tėvynės sąjungos Pilviškių grupei, su širdgėla stebėjo, kaip nemokėsiškai privatizuojama jo rankomis statyta gamykla. Dar stengėsi savo patirtimi padėti atsigaivinti ūkinei, tačiau pastangos jau buvo bevaisės.

Būdamas dar žvalus, energingas, įsijungė į Pilviškių kultūrinį gyvenimą, su žmona Janina dainavo ir šoko etnografiniame ansamblyje *Šešupė*. Vėliau jo iniciatyva suburtas moterų ir vyrų ansamblis *Jovaras*. Giedojo bažnyčios chore. A. Kinka su meile ir pagarba prisimindavo tuos žmones, su kuriais tekdavo bendrauti. Pilviškėčiai jį gerbė už sąžiningumą ir tvirtą charakterį. Sunki, negailestinga vėžio liga anksti palaužė šio iškilaus pilviškėčio gyvybę. Gausybė žmonių jį palydėjo į paskutinio poilsio vietą.

Jau ligos kamuojamas, rašė atsiminimus apie savo gyvenimą, darbą.

Žymesnių pilviškiečių biografijų sąvadas

Parengė Venantas Mačiekus

Šiame biografijų sąvade pateikiamos žymesnių pilviškiečių enciklopedinio pobūdžio biografijos, parengtos remiantis enciklopedijų ir kitų šaltinių (archyvų, informacinių leidinių) medžiaga.

Pijus ALEKSA (*1894 05 05 Parausių k. †1958 11 30 Portlandas, Oregono valstija, JAV), kunigas (išventintas 1917). Bažnytinės teisės dr. (1923). 1913–1918 studijavo Seinų ir Sankt Peterburgo kunigų seminarijose, 1920–1923 Pontifikalinės teisės institute Romoje. 1924–1944 Vilkaviškio kunigų seminarijos profesorius. 1930–1944 Vilkaviškio vyskupijos kurijos oficiolas. 1944 emigravo į JAV. Nuo 1950 Portlando arkivyskupijos kurijos auditorius. Rašė bažnytinės teisės ir moralinės teologijos klausimais. Išvertė encikliką *Casti connubii* (*Krikščioniškoji moterystė*). Svarbiausi veikalai – *Marijos žodis Fatimoje* (1951), *Dievas ir žmogus* (su F. Bartkumi, 1953).

Valentinas Aleksa. (Perspausdinta iš *Lietuva II*, 2010, p. 36.)

Jonas ANDRIUŠKEVIČIUS (žr. p. 429).

Jonas ANDZIULIS (*1866 10 30 Smalinyčios k. †1927 04 27 Vilkaviškis), Lietuvos politinis ir visuomenės veikėjas. Baigė Paežerių pradžios mokyklą, 1882 – Suvalkų gimnazijos 4 klases. Nuo 1906 Paežerių valsčiaus viršaitis, 1910–1914 Vilkaviškio, Paežerių ir Gižų valsčių taikos teisėjas Vilkaviškyje. 1917 Lietuvių konferencijos Vilniuje dalyvis, nuo 1919 Paežerių valsčiaus komiteto pirmininkas. 1920 05 15–1921 02 04 Steigiamojo Seimo atstovas, priklausė Lietuvos ūkininkų sąjungos frakcijai. 1921 pasitraukė iš Steigiamojo Seimo. 1921–1927 Vilkaviškio apskrities valdybos pirmininkas. Jo rūpesčiu įsteigta Vilkaviškio ligoninės senelių prieglauda ir kt. visuomeninės įstaigos.

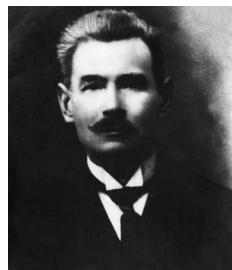

*Jonas Andziulis.
PMM archyvas*

Marija ANDZIULYTĖ-RUGINIENĖ (*1896 12 06 Smalinyčios k. †1973 10 10 Kaunas, palaidota Paežeriuose), istorikė, pedagogė. Baigė Paežerių pradžios mokyklą, 1914 – Vilkaviškio mergaičių gimnaziją. 1918–1923 Friburgo (Šveicarija) universitete studijavo Istorijos-filosofijos fakultete. 1923 už disertaciją *Apie Žemaičių christianizacijos pradžių* gavo filosofijos daktarės laipsnį ir tapo pirmąja istorijos mokslų daktare (moterimi) Lietuvoje. 1923–1926 Kultūros seminarijos mokytoja, nuo 1926 Kauno *Saulės* mergaičių mokytojų seminarijos direktorė. Mokytojavo ir Ukmergės gimnazijoje. Rašė į lietuvių spaudą: *Ateitis*, *Draugas*, *Moteris*, *Naujoji Vaidilutė*, *Kultūra*, *Draugija*, *Tautos mokykla*, *Lietuvos mokykla* ir kt. 1937 išleido monografiją *Žemaičių christianizacijos pradžia*. Sovietų okupacijos metais dėl



*Marija Andziulytė-
Ruginienė. PMM
archyvas*

vyro tremties turėjo nutraukti mokslinę ir pedagoginę veiklą. Iki pensijos (1956) dirbo Kauno III vidurinėje mokykloje sekretore.

Stasys ANKEVIČIUS (*1905 04 25 Stanaičių k., Kybartų vls. †2002 05 11 Paežerių k., palaidotas Paežerių kapinaitėse), mokytojas, V. Kudirkos memorialinės klėtelės-muziejaus ilgametis vadovas. Nuo 1918 mokėsi Norvaišų pradžios mokykloje, paskui Naumiesčio progimnazijoje, baigė Naumiesčio pedagoginius kursus. Nuo 1937 dirbo Plokščių (Šakių r.) pradžios mokykloje. Buvo aktyvus visuomenininkas: vakarais jaunimą mokė rašto, inicijavo paminklo Plokščių valsčiaus savanoriams statybą. Mirtį, dėl to pateko į 1941 06 14 tremtinių sąrašus. Aštuonerius metus kalėjo Rešotų lageryje. Žmona su mažamečiu sūnumi buvo ištremta į Altajaus kraštą, vėliau Jakutiją. 1956 S. Ankevičius su šeima grįžo į Lietuvą. Iš pradžių dirbo Paežerių girininkijoje, vėliau, iki pensijos – Paežerių pagrindinėje mokykloje. Su Paežerių mokyklos direktoriumi V. K. Griniumi V. Kudirkos tėviškėje sutvarkė klėtelę, ten 1965 08 08 atidarė muziejų. V. Kudirkos memorialinę klėtelę-muziejų globojo iki mirties. 1965–1998 į muziejaus fondus surinko 911 vienetų eksponatų, daug istorinės medžiagos apie Paežerių kraštą ir jame gyvenusius žmones. Išleido atsiminimų knygą *Už Uralo, žemės galo* (1989). Apdovanotas Lietuvos didžiojo kunigaikščio Gedimino V laipsnio ordinu (1995), Karaliaus Mindaugo medaliu. 1997 S. Ankevičiui suteiktas Vilkaviškio krašto garbės piliečio vardas.

Zigmas ARDICKAS (žr. p. 429).

Juzė Liuda AUGUSTAITYTĖ-VAIČIŪNIENĖ (*1895 07 16 Mažučių k. †1974 02 28 Čikaga, JAV), rašytoja, mokytoja. Voroneže baigė mokytojų kursus. 1916–1917 lankė Aukštuosius moterų kursus Petrograde ir Odesoje. 1918–1920, 1938–1940 dirbo mokytoja Kaune, 1920–1938 Marijampolėje. 1944 pasitraukė iš Lietuvos, dirbo lietuvių mokyklose Hasendorfe (Žemutinė Austrija) ir Schweinfurte (Bavarija). Nuo 1950 gyveno JAV. 1915 pradėjo rašinėti į moksleivių laikraščius. Vėliau savo eilėraščius spausdino *Viltyje* (JAV), *Moterų dirvoje*, *Lietuvoje*, *Moteryje*, *Trimite*, *Klaipėdos žiniose*, *Naujojoje Romuvoje* ir kt. Išleido eilėraščių rinkinius: *Su baltu nuometu* (1931), *Skeveldros* (1946), *Žvaigždėtos naktys* (1952), *Ant aukuro laiptų* (1961), *Rūpestis* (1970).



Marijos Andziulytės-Ruginienės kapas Paežerių kapinaitėse. 2006 07 20. A. Petrašiūno nuotr.

Eilėraščiuose vyrauja gamtos ir žmogaus ryšio, tėvynės netekimo, patriotiniai motyvai, gausu simbolinių įvaizdžių, eilėraščių forma klasikinė. Parašė scenos veikalų (kn. *Lietuvių vestuvės; Eglė žalčių karalienė*, 1982), publicistines knygas: *Tautinių šokių takais* (1969), *Nepriklausomos Lietuvos mokytojas ir jo darbo aplinkybės* (1970), *Dainų šventės laukuose* (1972).

(Perspausdinta iš *Lietuva II*, 2010, p. 101.)

Vitalija BAGDONIENĖ (*1924 04 12 Dugnų k. †2007 08 04 Vilnius), gydytoja. Habil. dr. (biomedicinos m. 1976). 1946 baigė Kauno universitetą. 1950–1993 dėstė Kauno medicinos akademijoje (iki 1989 Kauno medicinos institute); prof. (1980). Svarbiausi darbai apie dizenteriją, virusinį hepatitą, rožę, trichineliozę, lambliozę.

(Perspausdinta iš *Lietuva II*, 2010, p. 125.)

Antanas BALTŪSIS-Žvejys (*1915 Gulbiniškių k. †1948 02 01 ten pat), Lietuvos pasipriešinimo sovietiniam okupaciniam režimui veikėjas, partizanų vadas. Išstojęs iš Vilkaviškio kunigų seminarijos mokytojavo. Baigė Kauno karo mokyklos atsargos karininko mokslus. 1939 prasidėjus Antrajam pasauliniam karui, mobilizuotas; leitenantas. Po 1940 06 mokytojavo. 1941 06 SSSR – Vokietijos karo pradžioje paskirtas Pilviškių valsčiaus policijos viršininku, po kelių savaičių dėl žydų persekiojimo kritikos nacių suimtas. Paleistas mokytojavo. 1943, vengdamas suėmimo, ištojo į 252 lietuvių savisaugos batalioną; jo kuopos vadas, vėliau bataliono vado adjutantas. 1944 pavasarį po atostogų į dalinį negrižo, vėliau – partizanas. 1945 11 20 paskirtas *Tauro* apygardos štabo Spaudos ir propagandos skyriaus viršininku ir apygardos laikraščio *Laisvės žvalgas* vyr. redaktoriumi. Nuo 1946 06 01 apygardos štabo viršininkas, nuo 1946 07 04 apygardos vadas. Jam vadovaujant buvo pertvarkytos rinktinės, sukurti partizanų statutai, įvestos kariškos uniformos, suorganizuoti keli partizanų mokymo kursai. 1946 11 01 paskirtas P. Lietuvos partizanų srities vado pavaduotoju. 1947 08 11 žuvus jos vadui D. Jėčiui, ėjo vado pareigas, 1947 01 16 paskirtas Vyriausiojo ginkluotojų pajėgų štabo viršininku. Išaiškėjęs MGB agento J. Markulio išdavikiškai veiklai, apie tai pranešė visoms Lietuvos partizanų apygardoms, įkūrė Bendro demokratinio pasipriešinimo sąjūdžio Prezidiumą (BDPS), parengė jo veiklos schemą. 1947 05 ir 1947 12



Paminklinis akmuo poetės Juzės Augustaitytės-Vaičiūnienės tėviškeje. 2006 07 20.

A. Petrašiūno nuotr.

parengė BDPS Prezidiumo įgaliotinių kelionę į Vakarų užmegzti ryšių ir gauti paramos. Vienas kovingiausių Lietuvos partizaninio karo veikėjų. Dėl išdavystės sovietinių baudėjų apsuptas nusišovė. *Laisvės kovos* I laipsnio kryžius su kardais (1950; po mirties). Karys savanoris, pulkininkas (1997; po mirties).

Bonifacas Ulevičius. (Perspausdinta iš *Lietuva II*, 2010, p. 162, 163.)

Motiejus BALTŪSIS (žr. p. 315).

Vincas BARTUŠKA (*1881 01 09 Kazliškių k. †1956 01 31 Marijampolė, palaidotas Liudvinave), visuomenės veikėjas, kunigas (1904). Filosofijos dr. (1911). 1903 baigė Seinų kunigų seminariją, 1911 – Friburgo (Šveicarija) universitetą. Nuo 1911 kunigavo JAV. Per Pirmąjį pasaulinį karą rinko aukas nukentėjusiems lietuviams. 1916 dalyvavo Pavergtųjų tautų kongrese Lozanoje (Šveicarija). 1917 iš popiežiaus kurijos padėjo išrūpinti Lietuvių dieną aukoms rinkti. 1917–1918 dirbo Lietuvių informacijos biure Lozanoje, redagavo žurnalą *Pro Lithuania*. Po karo grįžo į Lietuvą, leido politikos ir satyros laikraštį *Žaibas*, kuris buvo uždraustas. Išstremtas iš Kauno netrukus vėl išvyko į JAV. 1926 grįžo į Lietuvą, iki 1928 buvo 7 pėstininkų pulko kapelionas. Dėl ligos 1944 persikėlė į tėviškę, nuo 1945 gyveno Liudvinave. Parašė atsiminimų knygas: *Kelionė Lietuvon Didžiojo karo metu* (1918), *Lietuvos nepriklausomybės kryžiaus keliai 1914–1919* (1937). *Juozas Skirius.* (Perspausdinta iš *Lietuva II*, 2010, p. 197, 198.)

Kazimieras BIELIUKAS (*1901 08 26 Dugnų k. †1991 05 04 Vilnius), geografas. Lietuvos MA tikrasis narys (1946). Geografijos dr. (1936). 1929 baigė Lietuvos universitetą. Nuo 1939 dirbo Vilniaus universitete, 1939–1941 prorektorius, 1940–1952 Fizinės geografijos katedros vedėjas, 1944–1945 rektorius; prof. (1940). 1946–1962 Lietuvos MA prezidiumo akademikas sekretorius, 1946–1963 Geologijos ir geografijos instituto direktorius, 1963–1978 Zoologijos ir parazitologijos instituto Geografijos skyriaus vadovas. 1957–1967 Lietuvos geografų draugijos pirmininkas. Paskelbė darbų apie ežerų dubens formą, ežero morfometrinių rodiklių atranką ir klasifikaciją, vandens sąmaišą. Parašė knygas: *Dovinės baseino ežerai* (1937), *Ežerotyros pagrindai* (1961). Sudarė *Lietuvos ežerų katalogą* (su J. Kriščiūnu, 1953), *Lietuvos TSR fizinės geografijos* (t. 1, 1958; LTSR valstybinė premija 1959, su kt.) vienas autorių.

(Perspausdinta iš *Lietuva II*, 2010, p. 239.)

Vincentas BORISEVIČIUS (*1887 11 23 Bebrininkų k. †1946), Telšių vyskupas (1944). Lietuvių katalikų mokslo akademijos narys. 1909 baigė Seinų kunigų seminariją, 1909–1913 studijavo Fribūro universitete; 1910 išventintas kunigu. Nuo 1913 vikaras ir kalėjimo kapelionas Kalvarijoje. 1916–1917 rusų 10 armijos kapelionas, kunigavo Minske (1917 įkūrė fondą lietuviams moksleiviams šelpti),

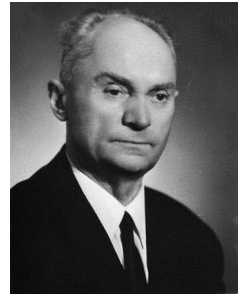

*Akademikas
Kazimieras Bieliukas.
PMMM archyvas*

Voroneže. Grįžęs į Lietuvą 1922–1926 dėstė moralinę ir pastoracinę teologiją Seinų kunigų seminarijoje Gižuose. 1926 Telšių vyskupijos kurijos kancleris. 1927–1935 Telšių kunigų seminarijos rektorius; prelatas (1928). Nuo 1940 titulinis Lizijos vyskupas, Telšių vyskupas sufraganas. Bendradarbiavo katalikų spaudoje (*Ateityje, Tiesos kelyje, Žemaičių prieteliuje* ir kitur). Apkaltinus antisovietine veikla (ryšiais su partizanais, sovietų valdžios pareiškimų neskelbimu) 1946 02 05 NKVD suimtas. Sušaudytas. 1991 pradėta kanonizacijos byla. Palaikai rasti Tuskulėnuose (Vilnius); palaidotas Telšiuose (1999).

(Perspausdinta iš *Lietuva II*, 2010, p. 274.)

Jonas BRAZYS-Klajūnas (*1921 Opšrūtų k. †1949 10 16 Gražiškių k., Barzdų sen.), vienas Lietuvos partizanų Suvalkijoje vadų. Partizanų tapo 1946 pavasarį. 1947 01 01 paskirtas laikinai eiti *Kęstučio* rinktinės kuopos vado, 1948 01 06 – rinktinės vado pareigas, nuo 1949 03 21 – *Kęstučio* tėvonijos vadas. 1949 05 05 Lietuvos laisvės kovos sąjūdžio Prezidiumo pirmininko aktu jam suteiktas partizanų jaun. leitenanto laipsnis. 1949 06 30 perkeltas į *Žalgirio* rinktinę ir paskirtas apygardos štabo aprūpinimo poskyrio viršininku. 1947 05 10 apdovanotas juostelėmis *Už uolumą* ir *Už narsumą*, 1947 08 28 – juostele *Už narsumą*, 1950 08 07 – *Laisvės kovos* 2 laipsnio kryžiumi su kardais. Žuvo išduotas.

Bonifacas Ulevičius. (Perspausdinta iš *Lietuva II*, 2010, p. 285.)

Antanas BRUNDZA (*1838 06 17 Talkiškių k. †1892 Kronštadas, netoli Sankt Peterburgo), knygnešių organizatorius. Kunigas (1862). Baigė Seinų kunigų seminariją. 1863 rėmė sukilėlius, dėl to 1864 pradžioje pabėgo į Prūsiją, Gyveno Tilžėje. 1867 paskirtas Ropkojų (prie Pagėgių) filijos filialistu; čia gyveno dalis M. Valančiaus sutelktos pirmosios knygnešių draugijos narių. Nuo 1867 su pagalbininkais rūpinosi M. Valančiaus rankraščių gabenimu į Mažąją Lietuvą ir išspausdintų knygų platinimu bei persiuntimu į Kauno guberniją. 1870 Vokietijos žandarų suimtas ir perduotas Rusijos policijai. Jį, kaip ir 1863 sukilėlius, kvotė Vilniaus politinių bylų tardymo komisija. 1871 ištremtas į Mezenę (Archangelsko gub., Rusija), 1877 – į Temnikovą (Tambovo gub., Rusija). 1882 paleistas be teisės grįžti į Lenkijos karalystę ir Šiaurės Vakarų kraštą; gyveno Kronštadte.

Vytautas Merkys. (Perspausdinta iš *Lietuva II*, 2010, p. 296.)

Kazys BRUNDZA (*1903 09 13 Parausių k. †1991 10 13 Vilnius), botanikas, mikrobiologas. Biologijos mokslų daktaras (1962). 1933 baigė Vytauto Didžiojo universitetą. 1934–1937 Dotnuvos augalų apsaugos stoties Fitopatologijos skyriaus vedėjas. 1939–1967 dėstė Lietuvos žemės ūkio akademijoje, 1944–1953 Botanikos katedros vedėjas. 1949–1969 Botanikos instituto Floros ir geobotanikos sektoriaus vedėjas; profesorius (1964). 1968–1985 dėstė Vilniaus pedagoginiame

institute. Knygos: *Kamanos. Hidrografija, stratigrafija ir augalija* (1937, su kt.), *Šepeta* (1940, su kt.), *Lietuvos SSR auginamų augalų parazitiniai grybai ir kai kurie parazitinių grybų biologijos klausimai* (1961, rusų k.). Vadovėliai: *Žemės ūkio mikrobiologija* (1940), *Bendroji ūkinė botanika* (1948), *Kultūrinių augalų ligos* (1950), *Mikrobiologija* (1969). LSSR valstybinė premija (1966).

(Perspausdinta iš *Lietuva II*, 2010, p. 296.)

Motiejus BRUNDZA (*1824 01 24 Talkiškių k. †1869 03 10 Plutiškių k.), kunigas, švietėjas. 1848 baigęs Seinų kunigų seminariją išventintas kunigu ir 1849–1854 dirbo vikaru Griškabūdyje, 1854–1857 – Vilkaviškyje, 1857–1862 – Liudvinave, Pilviškiuose, nuo 1866 Plutiškių parapijos administratorius. 1859 Suvalkuose išleido savo parengtą (pasirašinėjo kriptonomu K. M. B.) *Lamentorjū lietuviszką diel mažu vajku*; 1862 Varšuvoje išspausdintas 2 kartą, Tilžėje iki 1905 pakartoti 24 leidimai (elementorius naudotas ir mokyklose). 1962 Varšuvoje išleido knygą *Rimo mokslas, arba Gražiausia diena gyvenime žmogaus* (1878). J. Totoraičio tvirtinimu, 1859 išleista M. Brundzos parengta *Maldu knyga*, bet veikiausiai liko neišspausdintas rankraštis. Lietuviškos spaudos draudimo laikotarpiu (1864–1904) M. Brundza platino savo knygas (neturtingiesiems dalydavo veltui), po jo mirties jas platino ir kt. švietėjai.

(Perspausdinta iš *Lietuva IV*, 2015, p. 973.)

Vladas ČEKAUSKAS (*1897 04 22 Paršelių k. †1943 10 27 Štuthofe, Lenkija), antinacinio pasipriešinimo dalyvis. Kapitonas (1930). 1917 baigė Veiverių mokytojų seminariją. 1919 03 pradėjo tarnybą Lietuvos kariuomenėje. Sovietų valdžiai likviduojant Lietuvos kariuomenę 1940 09 paskirtas šaulių pulko chemijos tarnybos viršininku. Kilus SSSR–Vokietijos karui 1941 06 iš kariuomenės pasitraukė. 1941 vasarą dirbo Lietuvos Laikinosios Vyriausybės Policijos departamento ūkio skyriaus viršininku. Už antinacinę veiklą 1943 04 gestapo suimtas ir išvežtas į Štuthofo koncentracijos stovyklą; nužudytas jos ligoninėje. Juozas Jankauskas. (Perspausdinta iš *Lietuva II*, 2010, p. 382.)

Jonas DŽENKAITIS (*1906 07 09 Opšrūtų k. †1941 06 24 Kaunas), karo lakūnas. Birželio sukilimo 1941 dalyvis. 1928 baigė Karo mokyklą. Tarnavo 8 pėstininkų pulke. 1932 baigė Vytauto Didžiojo karininkų kursų aviacijos skyrių. Perkeltas į aviaciją. 1934 07 11 kaip voldemarininkų pučo dalyvis iš kariuomenės atleistas. Nuo 1934 dirbo prie Susisiekimo ministerijos įsteigtos Orinio susisiekimo inspekcijos oro stoties viršininku. 1937 su S. Morkūnu Berlyne baigė spec. kursus tapo pirmaisiais keleivinių lėktuvų pilotais Lietuvoje. 1938 09–1940 kaip keleivinio lėktuvo *Steponas Darius* pilotas skraidė reguliariau reisu Kaunas–Palanga. SSRS okupavus Lietuvą, pasitraukė į Vokietiją. 1940 11 Berlyne vienas Lietuvių aktyvistų

fronto steigėjų. Prieš pat SSSR–Vokietijos karą grįžo į Lietuvą. Per Birželio sukilimą vadovavo sukilėlių būriui, ginančiam Aleksoto tiltą. Per kautynes su daug gausesniais SSSR kariuomenės daliniais buvo sunkiai sužeistas; laiku negavęs medicininės pagalbos mirė. 1959 sovietų valdžiai naikinant karo lakūnų kapus Kaune, palaikiai perlaidoti Tauragės kapinėse. Karys savanoris (2000; po mirties). Vyresn. leitenantas (2000; po mirties).

Juozas Jankauskas. (Perspausdinta iš *Lietuva II*, 2010, p. 534.)

Liudas GIRAITIS (*1957 03 08 Valentinovkos k., Nižnij Ingašo r., Krasnojarsko kr., Rusija), matematikas, poetas, eseistas, vertėjas. Fizinių mokslų daktaras (1984). 1980 baigė Vilniaus universitetą. 1980–1992 dirbo Matematikos ir kibernetikos institute, 1993–1996 – Heidelbergo universitete (Vokietija), 1995–1996 – Bostono universitete (JAV), 1996–2002 – Londono ekonomikos mokykloje, 2002–2006 – Yorco universitete (D. Britanija), nuo 2006 Londono universiteto Marijos koledžo profesorius. Tyrimų sritys: laiko eilučių modelių su tolimąja ir artimąja priklausomybe tikimybinė ir statistinė analizė, ARCH modelių savybių tyrimas, parametriniai ir semiparametriniai Whittle'io įverčiai. Išvertė O. Milašiaus kūrybos, išleido eilėraščių knygą *Senų žodžių albumas* (1999). Lietuvos mokslo premija (su kitais, 2004).

(Perspausdinta iš *Lietuva II*, 2010, p. 653.)

Gediminas GIRDAUSKAS (žr. p. 430).

Antanas GRIKIETIS-*Slapukas, Vidmantas* (*1925 03 Dumčių k. †1952 01 21 Patilčių k., Keturvalakių sen.), vienas Lietuvos partizanų Suvalkijoje vadų. 1945 09–1946 03 Vilkaviškyje kalintas (už komjaunuolės įžeidimą). Paleistas tapo *Vytauto* rinktinės *Diemedžio* būrio partizanu; nuo 1948 11 būrio vadas. Nuo 1949 05 rinktinės štabo ūkio skyriaus aprūpinimo poskyrio viršininkas. Nuo 1950 06 rinktinės vadas, kartu *Tauro* apygardos vado antrasis pavaduotojas. Dėl išdavystės kartu su paskutinio rinktinės štabo pareigūnais žuvo kautynėse su NKVD ir sribų pajėgomis.

Aldona Vilutienė. (Perspausdinta iš *Lietuva II*, 2010, p. 711, 712.)

Kazys GRINIUS (*1899 09 08 Pilviškių mstl. †1965 05 29 Vašingtonas (JAV)), Lietuvos karinis veikėjas. Generalinio štabo pulkininkas (1935). Prezidento Kazio Griniaus sūnus. Rusijos pilietinio karo dalyvis, tarnavo baltųjų kariuomenėje. 1919 grįžo į Lietuvą. Nuo 1919 08 tarnavo Lietuvos kariuomenėje, I raitelių pulke. Nuo 1921 02 ėjo I kavalerijos diviziono štabo viršininko pareigas. 1920 05–1920 10 dalyvavo kovose su Lenkijos kariuomene. 1923 baigęs Saint-Cyro karo mokyklą Prancūzijoje paskirtas Aukštųjų karininkų kursų instruktoriumi, lektoriumi. 1927 baigė Belgijos generalinio štabo akademią Briuselyje. Nuo 1927 09 dirbo Vyriausiojo štabo operacijų skyriuje, Karo mokyklos ir Aukštųjų karininkų kursų lektorius. 1934 12–1935 09

Kariuomenės štabo ypatingų reikalų karininkas. 1935 09–1937 07 buvo 3 divizijos štabo viršininkas. 1937 07–1940 08 Lietuvos karo atašė Berlyne. 1941 persikėlė į JAV. Knygos: *Kavalerijos lauko tarnybos pagrindai* (1930), *Pagrindiniai sprendimo būdai* (1933).

Kazimieras Tamašauskas. (Perspausdinta iš *Lietuva II*, 2010, p. 718.)

Vytautas Kazys GRINIUS (*1930 09 06 Valčiuvos k., Kvietiškių vls., Marijampolės apskr.), pedagogas, kraštotyrininkas. Mokėsi Puskelnių, Pietarių, Baraginės pradžios mokyklose, Marijampolės Rygiškių Jono gimnazijoje. Dėl karo ir pokario metų nepriteklių perėjo mokytis į stipendiją mokiniams mokėjusią Marijampolės mokytojų seminariją Ją 1950 baigė ir tapo diplomuotu pradinių klasių mokytoju. Pirmoji darbovietė Klampučių septynmetėje mokykloje (Vilkaviškio r.). 1951–1991 (išskyrus 2 metus sovietų armijoje) dirbo Paežerių septynmetėje (aštuonmetėje) mokykloje, 1964–1990 – direktoriumi. 1964 baigė Kauno kūno kultūros instituto neakivaizdinį skyrių. JAV lietuvių rašytojo A. Petrikos paskatintas V. K. Grinius su Paežerių mokyklos mokytoju S. Ankevičiumi ir kitais šviesuoliais V. Kudirkos gimtinėje įrengė V. Kudirkos memorialinę klėtelę muziejų. V. K. Griniaus pastangų dėka 1967 erdviame sklype Paežeriuose buvo pastatyta nauja mokykla, prie kurios vėliau iškilo didžiausia rajone sporto salė, stadionas ir unikalus parkas. 1998–2016 09 V. K. Grinius vadovavo jo įkurtam Lietuvos Prezidento Kazio Griniaus memorialiniam muziejui. Apdovanotas ordino *Už nuopelnus Lietuvai Riterio* kryžiumi.

Romualdas IVANAUSKAS (*1949 09 27 Smalinyčios k.), inžinierius elektrikas, poetas. 1965 baigė Paežerių aštuonmetę mokyklą, toliau mokėsi Vilkaviškio S. Nėries vidurinėje mokykloje, 1970 baigė Kauno 22-ąją technikos mokyklą, 1975 – Lietuvos žemės ūkio akademią. Dirbo Klaipėdos politechnikume dėstytoju, įvairiose Marijampolės įmonėse inžinieriumi energetiku. Nuo 1967 rašo eilėraščius, yra Marijampolės poezijos klubo *Sietynas* narys. Meno darbų konkurso *Gimtoji žemė Tavoęs ilgis ir savo širdyje Tavoęs didžiai pasigenda* laureatas (2014). Išleido poezijos rinkinius *Rudenyje atsigrėžiu į pavasarį* (2015), *Širdimi dainuoju gyvenimą* (2019).

Kęstutis JAKUBYNAS (*1930 05 16 Karklinių k.), Lietuvos pasipriešinimo sovietiniam režimui veikėjas. Su kitais Marijampolės gimnazijos moksleiviais leido ir platino pogrindinį leidinį *Lietuvos varpas*. 1947 studijavo Vilniaus universitete. 1947 12 suimtas, 1948 04 Ypatingojo pasitarimo už antisovietinę veiklą nuteistas iki 1954 06 kalėjo Intalage. Negavęs leidimo grįžti į Lietuvą gyveno tremtyje Krasnojarsko krašte su 1948 ištremtais tėvais. KGB buvo persekiojamas, verbuojamas tapti slaptuoju informatoriumi. 1957 08 per bandymą pabėgti į užsienį Igarkos uoste suimtas, apkaltintas bendradarbiavęs su D. Britanijos žvalgyba (moka anglų kalbą). Kalintas Taišeto ir Mordovijos lageriuose. 1967 grįžo į Lietuvą. Dirbo Vilniaus technikos bibliotekoje, 1974 baigė Vilniaus universitetą. 1976–1977 su kitais

leido nelegalų leidinį *Laisvės šauklis*. Dalyvavo žmogaus teisių gynimo sąjūdyje Maskvoje ir Vilniuje, dėl to KGB persekiotas. Gavęs leidimą 1977 emigravo į Kanadą. Netrukus persikėlė į Miuncheną, dirbo *Laisvosios Europos* radijo lietuvių redakcijoje, 1990–1994 buvo jos Lietuvių skyriaus direktoriaus pavaduotojas. 1994–2001 gyveno JAV, nuo 2001 gyvena Lietuvoje. *Vyčio Kryžiaus* 4 laipsnio ordinas (1999).

Birutė Burauskaitė. (Perspausdinta iš *Lietuva III*, 2012, p. 97.)

Vytautas JARAS (žr. p. 430).

Jurgis KALAKAUSKAS-Kalakonis (*1910 10 08 Starkų k. †1958 07 07 Sidnėjus, Australija), žurnalistas. Vytauto Didžiojo universitete studijavo ekonomiką. Nuo 1929 bendradarbiavo spaudoje. 1934–1936 savaitraščio *Suvalkietis* redaktorius. 1937–1938 dirbo laikraštyje *Vakarai*, 1938–1940 – *Lietuvos aidas*. 1944 pasitraukė į Vokietiją, 1946 redagavo kultūros laikraštį *Apžvalga*. 1949 išvyko į Australiją. 1953–1958 redagavo savaitraštį *Mūsų pastogė*, 1929–1933 slapyvardžiu K. Jurgysa išspausdino novelių.

Viktoras Baltutis. (Perspausdinta iš *Lietuva III*, 2012, p. 188.)

Romas KALINAUSKAS (*1953 03 21 Bebrininkų k.), kariškis. Pulkininkas (2001). 1974 baigė Daugpilio karo mokyklą, 1985 – Kijevo aukštąją aviacijos karo mokyklą. 1974–1992 tarnavo SSSR ginkluotose pajėgose, nuo 1976 – Daugpilio aukštojoje karo mokykloje. 1992 Vilniaus motodesantinio bataliono štabo viršininkas, nuo 1992 Lauko kariuomenės brigados (LKB) Operatyvinio skyriaus viršininkas. Nuo 1994 LKB Operatyvinio planavimo ir kovinio parengimo skyriaus viršininkas – štabo viršininko pavaduotojas. Nuo 1996 *Geležinio vilko* brigados Operatyvinio planavimo ir kovinio parengimo skyriaus viršininkas – štabo viršininko pavaduotojas. Nuo 1999 Mokymo ir doktrinų valdybos Doktrinų skyriaus viršininkas, 2000 tos valdybos vadas. Nuo 2000 krašto apsaugos ministerijos (KAM) generalinis inspektorius, 2002–2004 Lauko pajėgų vadovybės Lauko (sausumos) pajėgų štabo, 2004–2006 Kovinio rengimo centro Nemenčinėje viršininkas. 2006–2007 dirbo KAM generalinėje inspekcijoje.

Algirdas Jurkevičius. (Perspausdinta iš *Lietuva III*, 2012, p. 196.)

Juozas KAUKAS (*1862 Penkvalakių k. †1895 07 27 Bernas, Šveicarija, palaidotas Seinuose), varpininkas, draudžiamos lietuviškos spaudos platintojas. Gydytojas. 1888 su kitais įsteigė Varšuvos lietuvių studentų draugiją *Lietuva*. Buvo vienas tų, kurie palenkė V. Kudirką lietuviybėn. Dalyvavo 1888 Marijampolėje vykusiame varpininkų I suvažiavime. Prisidėjo prie mėnraščio *Varpas* įkūrimo. 1889 baigė Varšuvos universitetą. 1889–1891 dirbo gydytoju Lazdijuose, organizavo draudžiamos lietuviškos spaudos platinimą apylinkėse, pats ją platino. Savo pinigais rėmė *Varpo* ir *Ūkininko* leidimą, juose bendradarbiavo. 1891 persikėlė į Seinus, ten lietuviška spauda aprū-

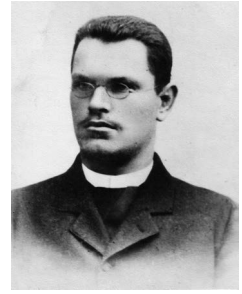

Juozas Kaukas.
PMM archyvas

pindavo kunigų seminarijos klierikus. Susirgęs plaučių tuberkulioze išvyko gydytis į Šveicariją.

Benjamins Kaluškevičius. (Perspausdinta iš *Lietuva III*, 2012, p. 264.)

Birutė KALĖDIENĖ (Zalagaitytė) (žr. p. 430).

Jonas KANTAUTAS (žr. p. 431).

Justina KIRVELAITYTĖ (žr. p. 431).

Regina KLIMAITIENĖ (žr. p. 431).

Jonas KLIMAVIČIUS (*1938 11 26 Geruliškės k.), kalbininkas. Dr. (humanitariniai mokslai, 1993). 1961 baigė Vilniaus pedagoginį institutą. 1961–2009 dirbo Lietuvių kalbos institute (iki 1990 Lietuvių kalbos ir literatūros institutas), nuo 1971 Terminologijos skyriuje. Su kitais rašė akademinį *Lietuvių kalbos žodyną* (t. 2 1969, t. 8–10 1970–1976, t. 14–15 1986–1991). *Dabartinės lietuvių kalbos žodyno* 3 leid. (1993) ir 4 leid. (2000) redakcinės kolegijos narys. 2001–2008 tęstinio leidinio *Terminologija* ats. redaktorius. Daugiausia tiria leksiką ir terminiją, kalbos vartoseną ir norminimą. Išleido knygą *Leksikologijos ir terminologijos darbai: norma ir istorija* (2005). Parengė leidinį *Terminologijos taisyklės* (su kt., 1992), *Civilinės aviacijos terminų žodyną* (su R. Eriksoniene, 1996), *Elektrotechnikos terminų žodyną* (su A. Smilgevičiumi, S. Žebrausku, 1999), *Aiškinamąjį elektrotechnikos terminų žodyną* (su kt., 2010), *Mokyklinį tarptautinių žodžių žodyną* (su kt., 2010). Terminų svarstybomis, recenzavimu, konsultavimu prisidėjo prie >50 terminų žodynų rengimo. Paskelbė lietuvių kalbos istorijos, kalbos kultūros, terminologijos mokslinių straipsnių. Išleido poezijos knygas *Žvaigždės kritimas* (2008), *Tūkstantmetė Lietuva* (abi Klemenso Gerulio slapyvardžiu, 2011), *Kas kreivai* (Viltauto Giliūno slapyvardžiu, 2009).

Algirdas Sabaliauskas. (Perspausdinta iš *Lietuva III*, p. 348.)

Vytautas KLIMAVIČIUS (*1910 10 24 Opšrūtų k. †1982 10 16 Kaunas), statybos inžinierius. Technikos mokslų kandidatas (1953). 1935 baigęs Vytauto Didžiojo universitetą jame (nuo 1950 Kauno politechnikos institute) dėstė, 1954–1960 Hidrotechnikos fakulteto dekanas, 1956–1974 Statybinės mechanikos katedros vedėjas; profesorius (1980). Mokslo darbų svarbiausia sritis – sijų ir plokščių ant tampraus pagrindo tyrimai. Vadovėliai: *Medžiagų atsparumas* (su kt., 1959), *Statybinė mechanika* (1965).

(Perspausdinta iš *Lietuva III*, 2012, p. 349.)

Antanas KRIŠČIUKAITIS-Aišbė (*1864 07 24 Paežerių k. (dabar Nadrausvės k.) †1933 10 30 Kaunas), rašytojas, teisininkas. 1890 Maskvos universitete baigė teisę. Dirbo teismo įstaigose Jelgavoje,

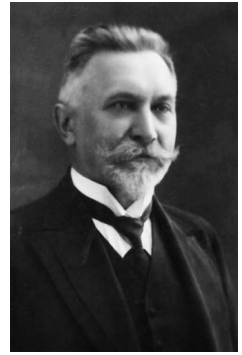

Antanas Kriščiukaitis-Aišbė. PMM archyvas

Tichvine, Naugarde. Nuo 1918 iki mirties Lietuvos Vyriausiojo Tribunolo pirmininkas. Nuo 1923 Lietuvos universiteto profesorius. Studijuodamas bendradarbiavo mėnraštyje *Aušra*, vėliau *Varpe*, *Tėvoynės sarge*, *Vienybėje lietuvininkų* ir kt. leidiniuose. Parašė realistinių apsakymų (*Kas teisybė – tai ne melas*, 1892), juose vaizdavo valstiečių buitį; būdinga psichologinė veikėjų veiksmų motyvacija, individualizuota kalba, kompozicinė darna, ironija, vadavimasis (apsakymas *Brička*) iš iki tol lietuvių prozoje vyravusio didaktinio mąstymo. Parašė satyrinių vaizdelių ir feljetonų (rinkinys *Satyros trupiniai*, 1928), eilėraščių, kultūros ir literatūros tematikos straipsnių (apie Joną Jušką, armėnų rašytojus), parengė knygą *Naujas elementorius* (1895). Nuo 1908 periodinėje spaudoje spausdino satyrinių publicistinių apybraižų ciklą *Iš atliekamo literato užrašų*. Išvertė M. Jokajaus, G. de Mopasano, L. Tolstojaus kūrinių sulietuvindamas jų veiksmo realijas.

Kęstutis Saldžiūnas. (Perspausdinta iš *Lietuva III*, 20121 p. 409.)

Vincas KUDIRKA (*1858 12 31 Paėžerių k. †1899 11 16 Vladislavovas (dab. Kudirkos Naumiestis)), visuomenės veikėjas, rašytojas, vertėjas, publicistas, kritikas, muzikas. Gydytojas. Viena žymiausių XIX a. antros pusės tautinio atgimimo judėjimo veikėjų ir ideologų. Nuo 1871 mokėsi Marijampolės gimnazijoje. 1877 įstojo į Seinų kunigų seminariją, iš kurios 1879 pašalintas dėl *pašaukimo stokos*. Netekęs medžiaginės tėvų paramos jis savo lėšomis sidabro medaliu 1881 baigė Marijampolės gimnaziją ir įstojo į Varšuvos universiteto Istorijos-filologijos fakultetą, po metų perėjo į Medicinos fakultetą. Už ryšius su lenkų darbininkų *Proletariato* partija 1885 kalintas ir pašalintas iš universiteto. Po malonės prašymo carui 1887 vėl priimtas į universitetą (1889 jį baigė). Perskaitęs mėnraštį *Aušra* dar studijuodamas išitraukė į tautinio atgimimo judėjimą. 1888 Varšuvoje su kitais įkūrė slaptą studentų draugiją *Lietuva*. 1889 sausį išleido lietuviško žurnalo *Varpas* (iki 1899 su pertraukomis jį redagavo) pirmąjį numerį. 1890 organizavo laikraščio *Ūkininkas* leidimą. 1890–1894 dirbo gydytoju Šakiuose. Pablogėjęs sveikatai 1894–1897 gydėsi Kryme ir Adrijos pajūryje, vasarai sugrįždavo į Lietuvą. 1895 viešėdamas Plokščiuose buvo caro žandarų suimtas už lietuviybės skleidimą ir kurį laiką kalintas Kalvarijos kalėjime. 1896 amnestuotas apsigyveno pas tėvą Paėžeriuose. Grįžęs iš Opatijos gydyklos (prie Adrijos) nuo 1897 gyveno Naumiestyje.



A. Kriščiukaičio-Aišbės gimtinę žymintis stogastulpis Paėžerių kaime. 2006 07 20.
A. Petrašiūno nuotr.

Varpe įkurtam skyriui *Tėvynės varpai* rengtose publicistinėse kultūros ir ekonomikos naujienų apžvalgose V. Kudirka siekė veikti visuomenės sąmonę, skatino ugdyti tautinę ir pilietinę savivoką, gynė žmogaus ir tautos teises, rūpinosi lietuvių valstietijos ekonominiu ir agrariniu lavinimu, skatino lietuvių savivaldos kūrimąsi, kritikavo valdininkų dorovę, apeliavo į žmogiškus piliečių santykius, griežtai smerkė Rusijos valdžios vykdomą rusinimo politiką; straipsniams būdinga gyva kalba, sąmojis, ironija ir sarkazmas, meninių priemonių derinimas su faktais, pasakos elementai, dialogai.

Reikšminga jo literatūrinio palikimo dalis – grožinė kūryba. Mėnraštyje *Aušra* išspausdino savo pirmąją lietuvišką publikaciją – eiliuotą sekimą *Dėl ko žydai nevalgo kiaulienos* (1885, nr. 16). 1888–1897 parašė eilėraščių, skirtų svarbiems savo gyvenimo įvykiams: pirmajam žurnalo *Varpas* numeriui to paties pavadinimo agitacinį simbolistinį eilėraščių, alegorinį eilėraščių *Labora!*, sukurtą Varšuvos universiteto baigimo proga, vėliau tapusį moksleivių himnu, eilėraščių *Gražu, gražiau, gražiausia*, parašytą Lietuvos draugijos įkūrimo proga, eilėraščių *Ne tas yra didis*, apmąstantį kovos už demokratinę visuomenę, teisingumo, minties laisvės ir lygybės idėjas, lietuvių inteligentijai skirtą auklėjamojo pobūdžio eilėraščių *Lietuvos šviesuoliams*, po Kražių įvykių – eilėraščių *Maniemsiems*. Sukūrė alegorinių pasakėčių – politinių pamfletų (*Žvirbliai ir kaliausė, Šiaučius ir gizelis*) ir meilės sonetą *Valerijai* (visi paskelbti eilėraščių rinkinyje *Laisvos valandos* 1899). Prieš pat mirtį parašė eilėraščių (ir sukūrė jam muziką) *Tautiška giesmė* (išsp. 1898 09 15 žurnale *Varpas* nr. 6, 20 a. pradžioje tapo tautiniu, vėliau ir Lietuvos valstybės himnu, patvirtintu ir 1992 Konstitucijoje), jame aukštino tautines ir dorovines vertybes.

Satyrose *Viršininkai* (1895), *Cenzūros klausimas* (1897), *Vilkai* (1898) derinami realūs faktai, groteskas ir absurdo dramos elementai, išjuokiami caro valdininkai Lietuvoje, spaudos draudimas, lietuvių inteligentų bailumas, mokoma savigarbos, valstiečiai skatinami pilietiniam nepaklusnumui, raginami vienytis, ieškoti teisingumo. Sušaržuotus charakteringus personažus vaizdavo lakoniškai apibūdindamas jų išvaizdą, pašiepdamas būdą (groteskiško vaizdavimo, absurdo komizmo mokėsi iš rusų rašytojo M. Saltykovo-Ščedrino). Intelektualumu bei meniškumu V. Kudirkos kūryba pranoko pozityvistinius ketinimus, originaliais simbolistiniais eilėraščiais ir satyromis atsiskleidė kaip modernus ir stilistiškai išstobulintų meninių formų kūrėjas; prisidėjo prie silabotoninės eilėdaros įtvirtinimo lietuvių poezijoje.

Parašė literatūros kritikos: *Varpe* išspausdino lietuvišką poetikos traktatą *Tiesos eilėms rašyti*, recenzavo knygas, poeziją, daug reikšmės teikė meniškumui, laikėsi klasikinės aristoteliškos poetikos, klasicistinio trijų vienumų reikalavimo, siekė kūrinio formos bei turinio dermės, vertino dramaturgiją, satyras, istorinius veikalus. V. Kudirka – žymiausias XIX a. pabaigos lietuvių vertėjas (išvertė romantikų G. Byrono, F. Schillerio, A. Mickevičiaus, J. Slowackio kūrinių). V. Kudirka komponavo muziką, rinko lietuvių liaudies dainas (rinkinys *Kanklės*

2 šas. 1895–1899), vienas pirmųjų jas harmonizavo, parūpino lenkų muzikų harmonizacijų. Parašė pramoginės šokių muzikos – polkų, valsų, mazurkų. Šakiuose buvo suorganizavęs styginių kvartetą, jam vadovavo, griežė smuiku ir violončele.

V. Kudirka per *Varpą* lietuvių tautinį atgimimą susiejo su V. Europos liberalizmo sąjūdžiu ir demokratijos idėjomis, ugdė lietuvių tautos kovingumo dvasią ir padėjo susiformuoti vienai pagrindinių lietuvių politinių srovių – varpininkams (iš jos vėliau susikūrė Lietuvos demokratų partija). Jo visuomeninė veikla, publicistika, grožinė kūryba (satyros, poezija), jo skelbtos tautinio atgimimo idėjos reikšmingos ir vėlesniais Lietuvos istorijos laikotarpiais: turėjo įtakos nepriklausomos Lietuvos politiniam gyvenimui, lietuvių visuomenės pasipriešinimui sovietų ir nacių okupacijoms, kovai dėl Lietuvos valstybingumo atkūrimo, atkūrus nepriklausomybę – humanistinių vertybių ir pilietiškumo ugdymui.

1934 Naumiesčiui suteiktas V. Kudirkos vardas. 1991 Lietuvos žurnalistų sąjunga ir Nacionalinė žurnalistų kūrėjų asociacija įsteigė V. Kudirkos premiją (už humanistines, etines vertybes ir pilietines, patriotinės visuomenės ugdymo prioritetus puoselėjančius bei valstybingumą stiprinančius spaudos, radijo, televizijos ir fotožurnalistikos autorinius darbus). V. Kudirkos paminklai pastatyti Šakiuose (1998, skulptorius S. Žirgulis), Kudirkos Naumiestyje (1934, skulptorius V. Grybas), Paežeriuose (1965, skulptorius V. Pleškūnas). Kudirkos Naumiestyje pastatytas ir įrengtas rašytojo muziejus (1998), Paežeriuose – memorialinė klėtelė-muziejus (1965)¹. 2000 įkurtas Labdaros ir paramos fondas Vinco Kudirkos vardui įamžinti (fondo valdybos pirmininkas J. Galdikas). Fondo iniciatyva pastatytas ir 2009 07 atidengtas V. Kudirkos paminklas Vilniuje (skulptorius A. Sakalauskas, architektas R. Krištapavičius).

Renė Kustienė, Bronislovas Ruplys. (Perspausdinta iš *Lietuva III*, 2012, p. 439–441).

Vladas KULBOKAS (*1908 04 06 Našiškių k. †2000 12 24 Putnam, JAV), pedagogas, literatūros tyrinėtojas. 1927–1931 Vytauto Didžiojo universitete (iki 1930 Lietuvos universitetas) studijavo lietuvių kalbą ir literatūrą, prancūzų kalbą, pedagogiką. 1932–1942 mokytojavo Plungės, Pasvalio, Vilniaus gimnazijose. 1942–1944 dirbo Švietimo valdyboje. 1944 pasitraukė į Austriją, vėliau – Vokietiją. Mokytojavo Tūbingeno lietuvių gimnazijoje, 1945–1947 studijavo romanistiką Tūbingeno universitete. 1949 persikėlė į JAV, gyveno Bostone. 1949–1956 dėstė Bostono lituanistinėje mokykloje, buvo jos vedėjas. 1953–1970 dirbo Bostono koledžo bibliotekoje, nuo 1953 – *Lietuvių enciklopedijos* vienas redaktorių. Buvo Lituanistikos instituto, Lietuvių katalikų mokslų akademijos narys. Aktyviai dalyvavo šaulių, ateitininkų veikloje. Veikale *Lietuvių literatūrinė kritika tremtyje* (2 t. 1982–1987) pateikė lietuvių išeivijos ir literatūros kritikos istoriją, daug bibliografinių ir faktologinių duomenų. Išleido knygas:

¹ 2013 01 03 teismo nutartimi V. Kudirkos memorialinė klėtelė-muziejus uždarytas.

Lietuvių religinė poezija (1982), *Antanas Tulys* (1984), atsiminimų knygą *Laiko pagrėbstai* (1991). Parašė skyrius apie lietuvių išeivijos literatūros kritiką knygoms *Lietuvių literatūra svetur, 1945–1967* (1968), *Lietuvių egzodo literatūra, 1945–1990* (1992). Lietuvių literatūros kritikos straipsnius, recenzijas skelbė žurnaluose *Aidai*, *Ateitis*, laikraščiuose *Darbininkas*, *Draugas*.

Dalia Kuizininė. (Perspausdinta iš *Lietuva III*, 2012, p. 449.)

Justas KUNCAITIS (* 1910 11 17 Paežerių k. †1983 08 20 Argentina), veterinarijos gydytojas bakteriologas. Veterinarijos dr. (1937). 1934 baigė Vienos, 1937 – Berno universitetą; jame apgynė daktaro disertaciją. 1937–1938 bakteriologiją studijavo Pasteuro institute Paryžiuje, 1938–1939 Hannoverio universitete Vokietijoje. 1939 grįžo į Lietuvą ir iki 1940 buvo husarų pulko veterinarijos gydytojas ir bakteriologas. Pasitraukęs į Vokietiją 1944–1945 dirbo antibiotikų gamykloje Landsberge (prie Oderio). 1945–1947 Berno universiteto Bakteriologijos instituto vedėjas. 1948 persikėlė į Argentiną. Dirbo Sveikatos ministerijos centrinės laboratorijos skyriaus vedėju. 1953 vadovavo savo įkurtam *Misericordia* ligoninės Bakteriologijos skyriui, kurį laiką – dar ir Tuberkuliozės katedrai. Apsigyvenęs JAV 1960–1983 vadovavo *Sunny Acres* ligoninės mikrobiologijos laboratorijai Clevelande. 1967–1968 kvietinis profesorius Argentinoje. 1982 skaitė paskaitas Lietuvoje. Parašė mokslinių straipsnių apie bruceliozę, tuberkuliozę. (Perspausdinta iš *Lietuva III*, 2012, p. 457, 458.)

Juozas LOZORAITIS (žr. p. 318).

Mykolas (Mikas) MAČIOKAS (*1899 03 17 Gudelių k. †1950 (?) Ryga), kariškis, Lietuvos pasipriešinimo sovietiniam okupaciniam režimui veikėjas. Generalinio štabo pulkininkas leitenantas (1937). 1919 01 02 savanoriu stojo į Lietuvos kariuomenę, tarnavo 2 pėstininkų pulke. 1919 12 baigė Karo mokyklą, 1926 – Aukštųjų karininkų kursų bendrąjį, 1937 – Generalinio štabo skyrių, 1936 – Vytauto Didžiojo universiteto Teisių fakultetą. Vėliau tarnavo Lietuvos kariuomenės įvairiuose daliniuose, nuo 1937 Kariuomenės štabe. Sovietų Sąjungai 1940 06 okupavus Lietuvos Respubliką, 1940 09 11 paskirtas LSSR respublikinio karinio komisariato šaukiamųjų karinio parengimo vyr. inspektoriumi. Aktyvus 1941 Birželio sukilimo dalyvis, vienas jo vadovų, vėliau išitraukė į antinacinį pasipriešinimą, buvo Lietuvių aktyvistų fronto karinio skyriaus viršininkas. 1941–1943 Valstybinio stiklo fabriko direktorius. Okupantų suimtas ir 1943–1945 kalintas Štuthofa koncentracijos stovykloje. 1945 grįžęs į Lietuvą išitraukė į antisovietinį pasipriešinimą. Slapstėsi Rygoje, gyveno svetima pavarde, ten jo ieškojo KGB. Manoma, 1950 žuvo Rygoje. Jo šeima 1948–1957 buvo tremtyje Sibire (Krasnojarsko kr.). Gedimino 4 laipsnio ordinas (1928), Vyčio kryžiaus 5 laipsnio ordinas (2001, po mirties).

(Perspausdinta iš *Lietuva III*, 2012, p. 647.)

Vladas MAČYS (*1867 09 05 Kazliškių k. †1936 02 12 Kaunas), teisininkas. 1889 baigė Maskvos universitetą. Studijuodamas priklausė Maskvos lietuvių studentų draugijai. 1918–1922 Kauno apygardos teismo pirmininkas. 1919 06 16 paskirtas Steigiamojo Seimo rinkimų įstatymui parengti komisijos nariu, nuo 1919 10 10 Steigiamojo Seimo Vyriausiosios rinkimų komisijos narys. 1923–1934 skaitė civilinio proceso ir civilinės teisės paskaitas Lietuvos universitete (nuo 1930 Vytauto Didžiojo universitete), 1925–1926 šio universiteto sekretorius; profesorius (1923). Paskelbė straipsnių periodinėje spaudoje (*Šviesoje, Ūkininke, Varpe*, pasirašinėjo Bl. Dieglis, Bl. Dlg., Balandžio slapyvardžiais). Svarbiausi veikalai: *Civilinio proceso paskaitos* (1924), *Socialinio teisių mokslo tikslas ir mūsų žemės reformos įstatymas* (1925), *Apie teismo kandidatų ir advokatų pasiruošimą* (1932), *Apie šeimos santvarką ir moterų teisę senovėje* (1934).

(Perspausdinta iš *Lietuva III*, 2012, p. 649.)

Stasė MATULAITYTĖ (*1933 01 12 Parausių k. †2020 09 20 Vilnius), bibliografė, mokslo istorikė. Humanitarinių mokslų daktarė (1971). 1958 baigė Vilniaus universitetą (bibliotekininkystę), 1968 – Lietuvos Mokslų akademijos Istorijos institute aspirantūrą. 1958–1965 dirbo Lietuvos nacionalinėje M. Mažvydo bibliotekoje (1962–1965 vyr. bibliografė). 1968–1973 Vilniaus universiteto bibliotekos bibliografijos skyriaus vedėja. 1973–1994 dėstė Vilniaus universitete; docentė (1981). 1993 stažavo Krokuvos Jogailos universitete. Paskelbė >300 straipsnių mokslo istorijos, gamtos mokslų, technikos ir žemės ūkio bibliografijos klausimais, apie Vilniaus universiteto observatorijos biblioteką, literatūros apžvalgų, recenzijų. Svarbiausi veikalai: *Paulius Slavėnas* (2001), *Astronomas Antanas Juška* (2002), *Senoji Vilniaus universiteto astronomijos observatorija ir jos biblioteka* (2004), *Bernardas Kuodaitis ir Lietuvos astronomija; Istorikas kunigas Vaclovas Strimaitis ir jo artimieji: Strimaičių, Olekų, Varankų, Katilių giminės genealogija* (abu su kitais, abu 2007). Parengė bibliografines rodykles: *Visata ir žmogus* (1963), *Astronomai* (1965), *Nepaprasti gamtos reiškiniai* (1966), *Gamtos mokslų ir technikos istorija Lietuvoje, 1940–1971, Informatikos pagrindai* (abi su kitais, abi 1973), *Vladas Kviklys* (su kitais, 1988). Parašė mokomųjų ir metodinių leidinių.

(Perspausdinta iš *Lietuva IV*, 2015, p. 1046)

Jurgis NARJAUSKAS (*1876 04 21 Parausių k. †1943 01 27 Telšiai), vertėjas, kunigas. Teisės dr. (1903). 1899 baigė Seinų kunigų seminariją. 1899–1903 studijavo Romos ir Fribūro universitetuose. Dirbo Seinų vyskupijos kurijoje, 1903–1915 Seinų kunigų seminarijoje dėstė lietuvių kalbą. 1914–1919 gyveno Petrograde, Kryme, Romoje. 1919–1922 Lietuvos episkopato įgaliotinis Vatikane; italų kalba leido informacinį leidinį *Eco di Lituania*. Grįžęs į Lietuvą buvo Kauno kunigų seminarijos ir Lietuvos universiteto lotynų ir italų kalbų profesorius. Nuo 1925 dirbo klebonu Gelgaudiškyje, nuo 1928 dirbo

Telšių vyskupijos administracijoje ir Telšių kunigų seminarijoje. Bendradarbiavo katalikų spaudoje, rašė religijos, teisės klausimais. Vertė į lietuvių kalbą Ovidijaus poeziją, išvertė Dante's *Dieviškąją komediją* (1938); vertimas sulaukė kritiško vertinimo dėl žemos poetinės kultūros.

Vytautas Vanagas. (Perspausdinta iš *Lietuva III*, 2012 p. 880, 881.)

Jonas NORKUS (*1893 08 09 Jurkšų k. †1960 12 06 Kaunas), pedagogas. 1917 baigęs Voronežo lietuvių gimnaziją dirbo vertėju žurnalo *Komunistas* redakcijoje. 1919 grįžęs į Lietuvą dirbo V. Kapsuko vyriausybės Vidaus reikalų liaudies komisariate. 1922–1940 Lietuvos mokytojų profsąjungos gimnazijos Kaune mokytojas, direktorius. 1940–1941 Kauno IX vidurinės mokyklos, 1941–1944 Pilviškių progimnazijos mokytojas, 1944–1945 Vilkaviškio apskrities Liaudies švietimo skyriaus vedėjas, Kybartų gimnazijos direktorius. 1946–1950 grožinės literatūros ir Pedagoginės literatūros leidyklų redaktorius, vertėjas. 1952–1960 Kauno S. Nėries vidurinės mokyklos mokytojas. Parengė vadovėlių ir skaitinių vidurinėms mokykloms: *Literatūros teorija. Pagrindiniai prozos ir poezijos dėsniai* (1923), *Svetimų ir nesuprantamų žodžių žodynėlis* (1924), *Lietuvių kalbos rašyba: rašybos vadovėlis su rašybos žodynėliu* (1926), *Visuotinė istorija; vidurinei mokyklai* (1927), *Lietuvių literatūros nagrinėjimai* (1928), *Mūsų mokykla: skaitymai vidurinei mokyklai* (1928), *Visuotinės literatūros istorijos bruožai* (1931), *Trumpa naujųjų amžių istorija* (1932), *Istorijos vadovėlis V ir VI pradžios mokyklos skyriams* (1936), *Senovės istorija: I-ajai reformuotos progimnazijos ir gimnazijos klasei* (1936). Sudarė ir išleido dainų rinkinį *Didžiojo karo laikų lietuvių dainos* (1927). Išvertė N. Rubakino *Apsakymėlius iš gyvulių gyvenimo* (1922), V. Biankio *Kas kuo gieda* (1931), I. Duncan autobiografiją *Mano gyvenimas* (2 d. 1932–1933), R. E. Raspe's *Mingauzeno nuotykius* (1936), H. de Balzaco *Šagrenės odą* (1952, 2005 išleista kalbančioji knyga).

(Perspausdinta iš *Lietuva III*, 2012, p. 927, 928.)

Antanas PETRIKA (*1891 09 03 Steponų k. †1974 11 08 Niujorkas, JAV), kairiųjų pažiūrų JAV lietuvių visuomenės veikėjas, literatas. Gydytojas. LTSR nusipelnęs kultūros veikėjas (1966). 1910 atvyko į JAV. Per Pirmąjį pasaulinį karą 1917–1918 tarnavo JAV karo laivyne. 1921 baigė Niujorko dantų ir burnos chirurgijos koledžą, iki 1958 vertėsi gydytojo praktika. Dalyvavo lietuvių socialistų sąjungos (nuo 1911), Amerikos lietuvių darbininkų literatūros draugijos (nuo 1915; 1919–1920 ir 1922–1923 pirmininkas), Lietuvių darbininkų susivienijimo (nuo 1930) veikloje. Kurį laiką priklausė JAV komunistų partijai. Nuo 1911 bendradarbiavo JAV ir Lietuvos spaudoje. Knygos: *Darbininko sveikata* (su J. Kaškaičiu, 1924), *Lietuvių tautinio atbudimo pionieriai* (1939), *Bronius Vargšas-Laucevičius* (1943), *Apie šventraštį, erezijas ir inkviziciją* (1964), *Lietuvių literatūros draugija ir pažangieji Amerikos lietuviai* (1965). 1966 ir 1972 lankėsi Lietuvoje, rūpinosi

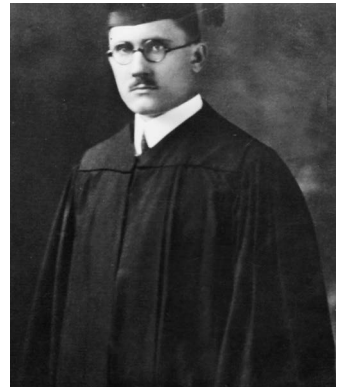

Antanas Petrika. PMM archyvas

V. Kudirkos atminimo įamžinimu. 1975
A. Petrikos palaikai palaidoti Paežeriuose.

Vladas PĖSTININKAS (žr. p. 301).

Kazimieras Adolfas PIETARIS (žr.
p. 320).

Vincas PIETARIS (*1850 10 09 Žiūriai Gudeliai †1902 10 03 Ustiužna, Vologdos sr., Rusija), rašytojas, gydytojas. 1861–1970 mokėsi Marijampolės ir Suvalkų gimnazijose. 1875 baigė Maskvos universiteto Fizikos ir matematikos fakultetą, 1879 – Medicinos fakultetą. 1879– 1883 dirbo apskrities gydytoju Demianske (Naugardo sr.), nuo 1883 – Ustiužnoje. Jau baigdamas Marijampolės gimnaziją pasireiškė kaip sąmoningas lietuvis, Maskvoje suartėjo su ten studijavusiu J. Basanavičiumi. Lietuvybės žadinimo ir tautos švietimo idėjų veikiamas ėmėsi literatūrinės veiklos, kurią ypač suintensyvino po 1890, kai į Ustiužną išstremtas A. Jakštas (Dambrauskas) paragino V. Pietarį rašyti publicistinius ir grožinius veikalus. Nuo 1891 bendradarbiavo leidiniuose *Varpas*, *Ūkininkas*, *Žemaičių ir Lietuvos apžvalga*, *Tėvynės sargas*, *Žinyčia*, *Apšvieta*. Pasirašinėjo įvairiais slapyvardžiais, nuo 1896 daugiausia – *Savasis*. Daugumą kūrinių parašė Ustiužnoje. Apsakymuose (*Raugalų Raulas*, *Kaimo sūdas*, *Kreivos atžalos*, *Dvi štukos Pečkių melagiaus*, *Vincas Zanavykas*, *Bėda geram žmogui, bet ir niekšui ne visada laimė*) vaizduojama XIX a. pabaigos Lietuvos kaimo būtis. Juose iškeliami pasiturinčio žmogaus darbštumas, apskrumas, tautiškumas. Meniškuo išsiskiria humoristinis lyrinis apsakymas *Spragaručio žiedas* (išsp. 1894). Apysakoje *Keidošių Onutė* (1899) parodė lietuvių inteligentijos formavimąsi, skelbė nacionalinio judėjimo idėjas, ragino rūpintis moterų švietimu. Dienoraščio stiliumi parašytoje apysakoje *Kelionė* (išsp. 1902–1903) Suvalkijos kaimo buitis piešiama atskirais fragmentais, kuriuos į visumą jungia kelionės motyvas. 1895–1902 parašė apybraižų (*Iš mano atsiminimų*, išl. 1905) apie Sūduvos krašto praeitį ir dabartį, gimtojo kaimo žmones, apie studijų metus Maskvoje. V. Pietario beletristikoje pašiepiamos žmonių ydos, teikiama pamokymų, skaitytojų akiratį plečiančių žinių. Reikšmingiausiame kūrinyje – pirmajame lietuvių istoriniame nuotykių romane *Algimantas, arba Lietuvis XIII šimtmečiuje* (par. 1900–1902, išl. 1904) vaizduojama centralizuotos valdžios Lietuvoje kūrimasis, lietuvių karo žygiai, būdinga epinis mąstymas, intriguojantis, patrauklus pasakojimas, romantizmo bruožai. Istorinėje pjesėje *Kova ties Žalgiriais*



A. Petrikos kapas Paežerių kapinėse. 2006 07 20.
A. Petrašiūno nuotr.



(išl. 1906) polemizuojama su H. Sienkiewicziumi, atkuriamą Žalgirio mūšio politinės prielaidos, groteskiškai pajuokiami lenkai ir Jogaila, aukštinamas Vytautas. Parašė straipsnių istorijos klausimais. Brošiūroje *Lietuviai amžių glūdumose* (1894) iškeliamos lietuvių kultūros tradicijos, polemizuojama su lenkų istoriografija, niūriai dabarčiai priešpriešinamas idealizuotas senovės Lietuvos paveikslas. Parašė tautosaka pagrįstą pasakojimą vaikams *Lapės gyvenimas ir mirtis* (išsp. 1905), kalbotyros, tautosakos darbų. Dar išleista jo pasakų rinktinė *Lapė gaidelį neša* (2008).

(Perspausdinta iš *Lietuva III*, 2012, p. 1072, 1073.)

Vytautas Pijus RAIBIKIS (žr. p. 432).

Aidas RIMŠA (*1929 Parausių k.), inžinierius, kultūrininkas. Mokėsi Šačkų ir Paežerių pradžios mokyklose, Vilkaviškio gimnazijoje, nuo 1944 rudens Kauno VI gimnazijoje. 1954 baigė Kauno politechnikos institutą, ten įgijo inžinieriaus mechaniko kvalifikaciją. Dirbo *Pramprojekte*. Lietuvos nepriklausomybės atkūrimo laikotarpiu buvo Lietuvos kultūros fondo valdybos narys, Kultūros fondo Kauno taryboje vadovavo sovietmečiu sunaikintų paminklų atstatymo sektoriui. Lietuvos muziejams padovanojo Pilviškių krašto kultūrinį gyvenimą ir partizaninį judėjimą atspindinčių eksponatų. Apdovanotas Lietuvos didžiojo kunigaikščio *Gedimino ordino* medaliu.

Juozas RIMŠA (*1875 08 24 Margių k. (dab. Naudžių k.) †1970 12 02 ten pat), knygnešys, knygrišys, visuomenės veikėjas. Valstietis. P. Rimšos brolis. Nuo 1989 mokėsi knygrišystės, Pilviš-

*Vinco Pietario
gimtinė. 2006 07 20.
A. Petrašiūno nuotr.*

kiuose atidarė knygrišyklą. Bendradarbiavo su knygnešiais M. Baltūsiu, J. Kačergiu, J. Kancleriu ir S. Matulaičiu. 1892 su M. Baltūsiu užsisakė periodinius leidinius *Varpas* ir *Ūkininkas*, pats ieškojo prenumeratorių. 1895 kratytas, bet įkalčių nerasta. 1896 Gižuose, Pilviškiuose ir Šunskuose klįjavo anticarininius atsišaukimus. ~1897 susipažinęs su K. Griniumi, J. Bagdonu, V. Palukaičiu dar aktyviau veikė kaip knygnešys: draudžiamąją lietuvišką spaudą platino Gižų, Pilviškių apylinkėse, perduodavo į Seinų kunigų seminariją ir į Vilnių. Priklausė *Sietyno* draugijai, jos Pilviškių kuopelę aprūpindavo draudžiamąją lietuvišką spaudą. 1899 grįžtantis iš Tilžės Vilkaviškio geležinkelio stotyje sulaukytas pasienio sargybinių, kalintas Kalvarijos kalėjime. 1899 Rusijos imperijos imperatoriaus Nikolajaus II nurodymu ištremtas 2 metams, tremties vietą pasirinko Odesą. 1902 grįžęs į Lietuvą įstojo į Lietuvos socialdemokratų partiją. Padėjo gabenti socialdemokratinę spaudą, atsišaukimus. 1904 jo ūkyje daryta krata, bet įkalčių nerasta. Dalyvavo 1905–1907 revoliucijoje, už tai kalintas Kalvarijos kalėjime. Priklausė *Šviesos* draugijai. 1909 už lietuvišką veiklą vėl suimtas ir ištremtas į Kauno guberniją. 1915 Vokietijos okupacinės valdžios suimtas už politinę veiklą ir išvežtas į karo belaisvių stovyklą. 1917 09 18–22 dalyvavo Lietuvių konferencijoje Vilniuje, išitraukė į Valstiečių liaudininkų sąjungos veiklą. 1940 paskirtas Pilviškių valsčiaus viršaičiu. Lietuviškos spaudos draudimo laikotarpiu ir vėliau bendradarbiavo lietuviškoje spaudoje.

Benjaminas Kaluškevičius. (Perspausdinta iš *Lietuva IV*, 2015, p. 115.)

Petras RIMŠA (*1881 11 11 Margių k. (dab. Naudžių k.) †1961 10 02 Kaunas), skulptorius, grafikas. Juozo Rimšos brolis. Vienas žymiausių XX a. I pusės lietuvių skulptorių. 1900–1903 mokėsi Varšuvoje P. Velionskio studijoje, 1903–1904 Dailės mokykloje Paryžiuje, 1904–1905 – Krokuvos dailės akademijoje, 1909–1911 Dailės skatinimo draugijos mokykloje Sankt-Peterburge. Daug keliavo, gyveno įvairiuose miestuose ir šalyse: 1918–1920 Vilniuje, 1920–1924 Berlyne, 1924 Londone, 1935–1938 JAV (dalyvavo parodose). Nuo 1924 (su pertraukomis) gyveno Kaune. Lietuvių dailės draugijos vienas įkūrėjų ir narys (nuo 1907), pirmosios lietuvių dailės parodos vienas organizatorių ir dalyvis.

Ankstyvojoje kūryboje vyravo patriotinės temos, realistinė, impresionistinio pobūdžio lipdybos maniera, siejama su psichologiniu ir etniniu konkretumu, kruopščia detalizacija. Nuo ~1930 P. Rimša pradėjo linkti į dekoratyvią stilizaciją, kūrė plokščias, dvipuses skulptūras, pamėgo abstraktesnes simbolines temas. Svarbus kūrinių komponentas – grafišku ornamentu padengtas paviršius, kuriame svarbu ritmas, linija, medžiagos lengvumas ir muzikalumas, yra liaudies ornamentikos įtakos, secesinio meno bruožų. Sukūrė apvaliosios skulptūros kūrinių, žymiausi: *Lietuvos mokykla 1864–1904* (1906, 1914, 1921), *Artojas* (1907, 1922), *Gana to jungo* (1909), *Finalas* (1909); portretinių biustų: M. Valančiaus (1904), T. Naruševičiaus

(1924); mažosios plastikos: *Skausmas*, *Satyras* (abu 1921), *Diena ir naktis* (1922), *Riteris* (1931). Kūrė reljefus, daugiausia portretinius: K. Vairo-Račkausko (1923), J. Basanavičiaus, P. Vičiulytės (abu 1924), Žemaitės (1926, antkapinis), Pašakarnių dukrelių, A. Kapočienės (abu 1937). P. Rimša buvo ryškiausias to laikotarpio Lietuvoje medalių kūrėjas. Medaliai išsiskiria kruopščiu atlikimu, ornamentišku, grafinis piešinys jungiamas su skulptūros formos plokštumomis; žymesni: *Vilnius – Lietuvos sostinė* (1923), *Klaipėdos išvadavimas* (1924), *Gedimino sapnas* (1925), *Vytauto 500 metų jubiliejaus* (1930), *400 metų Lietuviškai knygai* (1947), *Mes už taiką* (1949). Grafikos kūriniuose plėtojo *art nouveau* principus, būdinga sąlygiškumas, dekoratyvumas, ornamentinė formos stilizacija. Menišku ir intriguojančia simbolika išsiskyrė P. Rimšos apipavidalintos knygos: Vydūno *Amžinoji ugnis* (1913, laikoma to laikotarpio geriausiu knygos meno pavyzdžiu), P. Mašiotto *Sparnuočiai* (1922). Sukūrė iliustracijų žurnalams *Vairas*, *Vaivarykštė*, *Jaunimas*, knygų viršelių (K. Skabeikos *Kas skaito rašo – duonos nepraso* 1918), inicialų, plakatų (*Pilieti, į kovą prieš lenkus*, iki 1920, *Ūkininkai, laikykitės iš vieno*, 1926). Kūrinių turi Bostono, Vatikano muziejai, Lietuvos dailės muziejus, Lietuvos nacionalinis muziejus, Nacionalinis M. K. Čiurlionio dailės muziejus, Vytauto Didžiojo karo muziejus.

(Perspausdinta iš *Lietuva IV*, 2015, p. 115, 116.)

Motiejus STANKEVIČIUS (*1890 Jurkšų k. †1952 05 12 Balčiūnų k.), pedagogas. 1913 baigė Kopenhagos aukštąją žemės ūkio mokyklą. 1919–1922 ir 1927–1934 dirbo mokytoju Vilniaus Vytauto Didžiojo gimnazijoje, 1919–1927 – Vilniaus lietuvių mokytojų seminarijoje, 1947–1951 – Šakių rajone. 1926–1935 Lietuvių ūkio draugijos Vilniuje pirmininkas, 1928 laikraščio *Dirvos* redaktorius. 1935–1940 Žemės ūkio rūmų Kaune bibliotekos vedėjas. Bendradarbiavo (M. St. kriptonimu, Homo slapyvardžiu) *Šaltinyje*, *Lietuvos kelyje*, *Kelyje*, *Vilniaus aide*, *Vilniaus rytojuje*, *Lietuvos ūkininke*, *Ūkininko patarėjyje*. Išleido pirmuosius lietuviškus gamtos mokslų vadovėlius vidurinėms mokykloms: *Augalų fiziologija* (1920), *Botanika* (1920, 1921), *Botanikos vadovėlis* (1920, 1934), *Žmogaus kūnas* (1921, 1923), *Negyvoji gamta* (1921), *Zoologijos vadovėlis* (2 d. 1921–1923), *Chemijos vadovėlis* (1923, 1934), *Biologijos vadovėlis* (1924). Parašė knygėlę *Apie bites* (1921). Išvertė gamtos mokslų populiariamųjų veikalų.

(Perspausdinta iš *Lietuva IV*, 2015, p. 360.)

Magdalena Birutė STANKŪNIENĖ (Stankūnaitė) (*1925 01 05 Oželių k. †2017 11 26 Čikaga, JAV), grafikė, tapytoja. 1944 pasitraukė į Vokietiją. 1947 persikėlė į D. Britaniją, Londone 1958 baigė Mayfair Mannequino akademiją, 1958–1960 studijavo Šv. Martyno dailės akademijoje. Nuo 1960 gyvena Čikagoje. 1961–1965 studijavo Čikagos meno instituto mokykloje, mokėsi V. Petravičiaus dailės studijoje, 1967–1970 – Bogan City koledže. 1973 baigė Čikagos



dailės akademija. Nuo 1967 dalyvauja parodose; individualios Čikagoje (1968, 1971, 1977, 1982, 1988, 1989), Clevelande (1975, 1982), Los Andžele (1979), Rochesteryje (1986), Toronte (1973), Miunchene (1983), Melburne (1987), Sidnėjyje (1990), Vilniuje (1985, 1990, 1995, 2010, 2014), Klaipėdoje (1987), Panevėžyje (1988, 1995), Kaune (1995), Plungėje (2011), Druskininkuose (2014). Sukūrė tapybos paveikslų, grafikos kūrinių (daugiausia medžio raižinių), kaimo buities piešinių, vitražų. Ankstyvoji grafika dažniausia Lietuvos kaimo tematikos, turi primityvizmo bruožų, vėlesnėje vyrauja paslaptingos vizijos, būdinga abstrakčios formos, perteikiančios nuolatinį judėjimą, spalvų kaitą. Tapybos kūriniams būdinga dekoratyvumas, ekspresija, vientisas linijinis ritmas, raiški kompozicija, kontrastingų spalvų deriniai. Žymesni grafikos ciklai: *Metų laikai* (1968–1969), *Kelionės* (1989–1991), tapybos ciklai: *Gėlės* (1974–1981), *Motina žemė* (1989–1992), *Žemynas pasaka* (1996). Kūrinių turi Lietuvos dailės muziejus, Čiurlionio dailės galerija Čikagoje, Balzeko lietuvių kultūros ir kt. muziejai. Gedimino 5 laipsnio ordinas.

(Perspausdinta iš *Lietuva IV*, 2015, p. 362, 363.)

Jonas STAUGAITIS (*1868 06 01 Omentiškių k. †1952 01 18 Kaunas), gydytojas terapeutas, visuomenės veikėjas. Lietuvos universiteto garbės daktaras (1929). 1893 baigė Varšuvos universitetą. Studijuodamas dalyvavo lietuvių studentų draugijos *Lietuva* veikloje, bendradarbiavo žurnaluose *Varpas*, *Ūkininkas*. 1894 atvyko į Šakius pavaduoti sergančio gydytojo V. Kudirkos. Čia jis dirbo ~25 metus

*Magdalenos Birutės
Stankūnienės
gimtinė Oželių kaime.
2006 07 20.
A. Petrašiūno nuotr.*

(išskyrus 1914–1918, kai per Pirmąjį pasaulinį karą buvo mobilizuotas į Rusijos kariuomenę). Įkūrė *Šviesos* švietimo draugiją, knygyną ir skaityklą, organizavo vakarus, paskaitas. Kasmet apžiūrėdavo iki 20 000 ligonių ir ~400 lankydavo namuose. 1909 ~5 mėnesius kalintas Kalvarijos kalėjime, *Šviesos* draugija uždaryta. 1919–1926 Kauno miesto ligoninės direktorius, Sveikatos departamento Medicinos skyriaus viršininkas. 1922–1940 žurnalo *Medicina* vyr. redaktorius. 1922–1940 Kauno medicinos draugijos, 1924–1940 dar ir jo iniciatyva įkurtos Lietuvos gydytojų sąjungos pirmininkas. 1924 su kitais įkūrė Draugiją kovai su džiova. 1920–1922 Lietuvos valstiečių, 1922–1927 Lietuvos valstiečių liaudininkų sąjungos atstovas Steigiamajame Seime, I–III Lietuvos Respublikos seimuose; II seimo (1926 02–03), III seimo (1926 06–12) pirmininkas. 1946–1949 vadovavo Kauno higienos muziejui, 1949–1951 – Kauno sanitarinio švietimo namams (prie jų buvo prijungtas Higienos muziejus). Daug prisidėjo prie lietuvių medicinos terminijos kūrimo.

(Perspausdinta iš *Lietuva IV*, 2015, p. 376, 377.)

Juozas STRIMAITIS (*1868 Užbalių k. †1942 11 23 Vilkaviškis), knygnešys. Batsiuovys. Draudžiamąją lietuvišką spaudą pradėjo platinti būdamas 18 metų, dažniausiai su knygnešiu J. Simonaičiu jos parsiveždavo iš Tilžės. Literatūros pirkdavo O. Mauderode' s spaustuviėje, R. Prūsijos sieną dažniausiai pereinavo ties Eitkūnais. Draudžiamosios lietuviškos spaudos Virbalyje pirkdavo ir iš knygnešio V. Danisevičiaus. J. Strimaičio bute padarytos 3 kratos, bet suėmimo išvengė. Platino dažniausiai *Žemaičių ir Lietuvos apžvalgą* ir *Tėvynės sargą*. Talkino knygnešių *Sietyno* draugijai. 1897 žandarams susekus *Sietyno* draugiją knygnešių Lietuvninkų bute Marijampolėje per kratą tarp sąrašų ir sąskaitų rasta ir J. Strimaičio pavardė. Per kratą jo bute aptiktas draudžiamosios lietuviškos literatūros ryšulys ir sąsiuvinis su gautų knygų ir kainų sąrašu. Nuo 1897 04 kalintas Kalvarijos kalėjime, už užstatą paleistas. Rusijos imperijos imperatoriaus Nikolajaus II paliepinu nubaustas 6 mėn. kalėti ir 2 m. tremties už Pavyslio, Šiaurės vakarų kraštų ir Kuršo gubernijos ribų. Kalėjo Sankt Peterburgo *Kresty* kalėjime, tremties bausmę atliko Žitomyre. Grįžęs į Vilkaviškį gyveno policijos priežiūroje, toliau platino draudžiamąją lietuvišką spaudą iki jos draudimo panaikinimo (1904).

Benjamins Kaluškevičius. (Perspausdinta iš *Lietuva IV*, 2015, p. 405.)

Konstantinas ŠEŠTOKAS (Algirdas Margeris) (*1889 02 18 Sarmačinų k. †1977 12 24 Vilnius), gydytojas, rašytojas. Baigė Paežerių pradžios mokyklą. 1907 apsigyveno JAV. 1908–1911 Valparaiso ir Lojolos universitetuose studijavo humanitarinius mokslus. 1918–1925 dėstė lietuvių darbininkų savišvietos kursuose. 1925 baigė medicinos mokslus Šiaurės vakarų universitete Čikagoje. Dirbo gydytoju. Dalyvavo socialistų organizacijų veikloje. 1967 grįžo į Lietuvą. Romanuose *Šliūptarniai* (1949), *Širdies rūmai* (1951), *Saulės rūstybė* (1955)

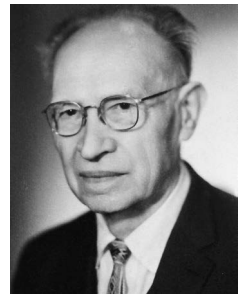

Konstantinas Šeštokas (Algirdas Margeris). PMM archyvas

ir kt., apsakymuose (*Čikagos šešėliai*, 1952) pavaizdavo JAV lietuvių gyvenimą, kėlė didmiesčių socialines ir moralines problemas.

Ksaveras URBANAČIUS (*1896 08 14 Bebrininkų k. †1973 05 13 Vilnius, palaidotas Kaune), vertėjas. 1916 mobilizuotas į Rusijos kariuomenę pateko į vokiečių nelaisvę. 1918–1919 dalyvavo Skrajojančiojo teatro veikloje. 1923–1926 studijavo Lietuvos universitete. 1926–1940 bendradarbiavo periodinėje spaudoje. 1943–1944 kalėjo Stutthofo koncentracijos stovykloje. 1945–1964 dirbo Politinės literatūros, Grožinės literatūros, Pedagoginės literatūros leidyklose vertėju redaktoriumi. Išvertė A. Zweigo romaną *Mindaugas II* (1955), S. Žeromskio romaną *Benamiai žmonės* (1958), J. Smuulio knygą *Leidinė knyga* (1962), G. E. Lessingo, T. Siomuškino grožinių kūrinių, A. Lunačarskio, D. Pisarevo literatūros kritikos knygų.

(Perspausdinta iš *Lietuva IV*, 2015, p. 647.)

Jonas VALAITIS (*1888 01 26 Naudžių k. †1984 01 05 Florida, JAV), pedagogas, visuomenės veikėjas. 1908 baigė Marijampolės gimnaziją. Studijas pradėjo Varšuvos universitete, 1910 perėjo į Sankt Peterburgo universitetą. 1919–1944 dirbo pedagoginį darbą: 1919–1925 – Marijampolės realinės gimnazijos direktorius, mokytojas, 1925–1939 – Klaipėdos Vytauto Didžiojo gimnazijos mokytojas, 1939–1940 – Kauno VI gimnazijos mokytojas, 1940–1941 – Kauno *Aušros* berniukų gimnazijos direktorius, 1941–1944 – suaugusiųjų gimnazijos direktorius. 1944 pasitraukė į Vokietiją, 1945–1949 Tiubingeno lietuvių gimnazijos mokytojas. Iki 1949 Vyriausiojo Lietuvos išlaisvinimo komiteto kultūros tarybos narys. Nuo 1949 gyveno Čikagoje, dalyvavo Amerikos lietuvių socialistų sąjungos veikloje. Bendradarbiavo laikraščiuose *Darbas*, *Naujienos*, *Keleivis*, *Darbininkų balsas*.

Vida VOSYLIENĖ (Voveraitytė) (*1936 07 15 Piliūnų k.), pedagogė, poetė. 1952 baigė Pilviškių progimnaziją, 1956 – Marijampolės pedagoginę mokyklą. Iki 1991 dirbo Būdviečių Gudelių, Paežerių mokyklose pradinių klasių, lietuvių kalbos mokytoja. Vilkaviškio rajono literatų klubo *Seklyčia* narė (1991). Poezijos rinktinė *Byra sidabro lašai* (2005). Poeziją skelbia periodinėje spaudoje: *Tėviškės žiburiuose*, *Savaitėje*, *Santakoje*. Lietuvos kaimo rašytojų sąjungos valdyba 2017 suteikė *Lietuvos kultūros šviesuolės* vardą. Organizuoja poezijos renginius Paežeriuose ir aplinkinėse mokyklose.

Motiejus VOSYLIUS (žr. p. 1097).

Romualdas VOSYLIUS, iki 1940 Aleknavičius (*1938 04 01 Bartninkų k., Pilviškių vls.), matematikas. Habilituotas daktaras (fiziniai mokslai 1986). 1963 baigė Vilniaus pedagoginį institutą ir jame (nuo 1992 Vilniaus pedagoginiame universitete) 1966–2010 dėstė, 1987–1990 mokslo reikalų prorektorius, 1990–2010 Senato

pirmininkas, 1994 Geometrijos (nuo 2003 Matematinės analizės ir geometrijos) katedros vedėjas; profesorius (1987). Mokslinių tyrimų sritis – glodžiujų daugdarų geometrija. Tirdamas geometrines struktūras pirmasis pradėjo taikyti moderniąją Spenserio-Goldschmidto diferencialinių lygčių sluoksniuotose erdvėse teoriją, išplėtojo originalią jos versiją. Šie darbai leido sukurti dalinių išvestinių diferencialinių lygčių sistemos naujų metodų invariantams konstruoti, naujai spręsti homogeninių erdvių padaugdarių normalizacijos uždavinį, konstruoti glodžiujų erdvių struktūrinės formos, rasti jų struktūrinės lygtis, spręsti kitokius uždavinius. Paskelbė >50 mokslinių straipsnių.

(Perspausdinta iš *Lietuva IV*, 2015, p. 837.)

Ona ŽEBRAUSKAITĖ (žr. p. 1105).

Jonas ŽILIUS-Jonila, Žilinskas, Žilius (*1870 10 18 Jurkšų k. †1932 03 02 Smiltynė, palaidotas Klaipėdoje), rašytojas, valstybės ir visuomenės veikėjas. 1893 baigė Overbrookko (JAV) kunigų seminariją, išventintas kunigu. 1893–1908 ir 1916–1921 gyveno JAV. 1894–1898 Lietuvių susivienijimo Amerikoje pirmininkas. 1894–1899 redagavo laikraštį *Tėvynė*. Paryžiaus pasaulinės parodos (1900) lietuvių komiteto pirmininkas, rūpinosi lietuvių stendu. 1910–1914 studijavo Ciuricho, Berlyno universitetuose. Nuo 1908 kunigo pareigų nėjo, 1921 pasitraukė iš kunigų luomo. 1917–1919 Lietuvių tautos tarybos (JAV) narys. 1918 Lietuvių seime Niujorke sudaryto Vykdomojo komiteto (veikė Vašingtone, rūpinosi Lietuvos nepriklausomybės pripažinimu) sekretorius. 1925–1926 Klaipėdos krašto gubernatorius. Kūrinius pradėjo spausdinti 1893. Eilėraščiams (rinkiniai *Dainų pynės iš gyvenimo dabartinės gadynės*, 1907, *Veikalai, veikalėliai ir vertimai eilėmis* 3 kn., 1912) būdinga tėvynės meilės, kovos su nacionaline priespauda motyvai, retoriškumas, publicistiškumas, juose išlaikoma tautinio romantizmo tradicija. Humoristinėse poemose *Radynos* ir *Vestuvės* vaizduojama XIX a. pabaigos lietuvių valstiečių butis, eiliuotoje dramoje *Jono vaikai* (1914) – 1905 sąjūdis Lietuvoje, skelbiama laisvės viltis. Parašė apsakymų, literatūrinių padavimų (kn. 1 *Palemonas ir jo padermė*, kn. 2 *Lietuviškasis karalius ir jo giminė*, abi 1928, *Gelionas ir Kurkas*, 1929), išvertė A. Mickevičiaus poemą *Konradas Valenrodas, Gražina, Vėlinių d. 2*, rusų bylinų. Publicistinėse ir istorinėse apybraižose (*Kražių skerdyne ir jos pasekmės* (1894), *Lietuviai Amerikoje* (1899), *Gudai ir lietuviai* (1900), *Lietuvos rubežiai* (1920) propagavo tautinės vienybės idėją. Dar išleista J. Žiliaus-Jonilos kūrybos rinktinė *Dainų pynės* (1984).

(Perspausdinta iš *Lietuva IV*, 2015, p. 920, 921.)

Apie autorius

- Gailė **Ambraziienė** – muziejininkė.
- Stasys **Ankevičius** – mokytojas, muziejininkas, kraštotyrininkas.
- Antanas **Anskaitis** – žurnalistas.
- Danutė **Ardzijauskaitė** – muziejininkė.
- Rima **Bakšienė** – lituanistė, humanitarinių mokslų daktarė.
- Monika **Balikienė** – etnologė, humanitarinių mokslų daktarė.
- Stasė **Bloznelytė** – matematikė, kraštotyrininkė.
- Joana **Borisevičienė** – ūkininkė.
- Laima **Bražinskaitė** – istorikė.
- Jonas **Brundza** – inžinierius, kraštotyrininkas.
- Neringa **Budrevičienė** – ūkininkė.
- Audronė **Burnytė** – bibliotekininkė, kraštotyrininkė.
- Algirdas **Černeckis** – mokytojas, lituanistas.
- Vita **Daunytė** – istorikė.
- Aira **Dubikaltienė** – kartografė.
- Rita **Dūdėnaitė** – bibliotekininkė, kraštotyrininkė.
- Justinas **Giraitis** – inžinierius mechanikas, tremtinys.
- Marija **Giraitytė** – finansininkė, kraštotyrininkė.
- Vilija **Gladutytė** – lituanistė, kraštotyrininkė.
- Zeevas **Goldbergas** – verslininkas.
- Vytautas **Grinius** – mokytojas, fizikultūrininkas, muziejininkas.
- Margarita **Gudynaitė** – bibliotekininkė, kraštotyrininkė.
- Algimantas **Gureckas** – verslininkas, kraštotyrininkas.
- Asta **Jakaitė** – muziejininkė.
- Vytautas **Judickas** – politikos ir visuomenės veikėjas.
- Berl **Kagan** – žydų istorikas.
- Vida **Kilnienė** – buhalterė, visuomenininkė.
- Albinas **Kinka** – inžinierius, visuomenininkas.
- Justina **Kiverienė** – pradinių klasių mokytoja.
- Ona **Klimienė** – biologė, mokytoja.
- Libertas **Klimka** – mokslo istorikas, etnologas, fizinių mokslų daktaras, profesorius, Valstybinės J. Basanavičiaus ir Lietuvos kultūros fondo S. Šalkauskio premijų laureatas.
- Lionė **Kraulėdienė** – istorikė, muziejininkė.
- Povilas **Krikščiūnas** – lituanistas, folkloristas.
- Danutė **Kriščiukaitienė** – bibliotekininkė.

Pilviškių monografijos straipsnius parašė 78 autoriai.

- Petras **Kriščiukaitis** – mokytojas.
- Irena **Kriukienė** – bibliotekininkė.
- Venantas **Mačiekus** – ekonomistas, kraštotyrininkas, Valstybinės J. Basanavičiaus ir literatūrinės J. Keliuočio premijų laureatas.
- Virgilija **Marcelionienė** – bibliotekininkė.
- Nijolė **Marcinkevičienė** – etnologė.
- Angelė **Masalskytė** – ekonomistė, kraštotyrininkė.
- Stasė **Matulaitytė** – istorikė, humanitarinių mokslų daktarė.
- Vytautas **Mešlius** – kraštotyrininkas.
- Aušra **Mickevičienė** – muziejininkė.
- Ona **Misiūnaitė** – biologė, kraštotyrininkė.
- Algimantas **Miškinis** – architektas, humanitarinių mokslų habilituotas daktaras.
- Eligijus Juvencijus **Morkūnas** – muziejininkas, humanitarinių mokslų daktaras.
- Ramunė **Naruševičiūtė** – bibliotekininkė, kraštotyrininkė.
- Vytautas **Navickas** – psichologas, socialinių mokslų daktaras.
- Živilė **Paipulaitė** – muziejininkė, etnologė.
- Daiva **Patalauskaitė** – botanikė, biomedicinos mokslų daktarė.
- Vida **Petkevičienė** – biologė, mokytoja.
- Irma **Puodžiukaitienė** – režisierė.
- Jūratė **Račkelienė** – kultūros vadybininkė.
- Dalia **Repšytė** – matematikė, kraštotyrininkė.
- Vytautas **Raibikis** – Lietuvos partizanas, visuomenininkas.
- Davidas **Reznikas** – verslininkas.
- Aidas **Rimša** – inžinierius, kraštotyrininkas, visuomenininkas.
- Juozas **Rimša** – ūkininkas, knygnešys.
- Antanas **Rupeika** – architektas, kultūros paveldo tyrinėtojas.
- Elena **Rupeikienė** – muziejininkė.
- Marija **Rupeikienė** – architektė, humanitarinių mokslų daktarė, kultūros paveldo tyrinėtoja.
- Anelė **Rutkauskienė** – ūkininkė.
- Pranas **Sasnauskas** – kraštotyrininkas.
- Linutė **Skrinskienė** – mokytoja, saviveiklos organizatorė.
- Regimanta **Stankevičienė** – menotyrininkė, humanitarinių mokslų daktarė.
- Jonas **Starkus** – kraštotyrininkas.
- Vaclovas **Strimaitis** – kunigas, kraštotyrininkas.
- Eglė **Šeštakauskienė** – choreografė.
- Vincas **Tumosa** – lituanistas, kraštotyrininkas.

Lina **Vadoklytė** – biologė, kraštotyrininkė.

Alma **Vaičiulytė** – biologė, kraštotyrininkė.

Irena **Valinskienė** – bibliotekininkė, kraštotyrininkė.

Danutė **Valiūnienė** – mokytoja, gimnazijos direktorė.

Daiva **Vyčinienė** – etnomuzikologė, humanitarinių mokslų daktarė, profesorė.

Vida **Vosylienė** – mokytoja.

Kęstutis **Žemaitis** – kunigas, kraštotyrininkas.

Rita **Židulytė** – bibliotekininkė, kraštotyrininkė.

Antanas **Žilinskas** – istorikas, muziejininkas.

Summaries of scientific research papers

Vegetation in the environs of Pilviškiai

Daiva Patalauskaitė

Institute of Botany

The research had been performed in the summer of 2006 applying the route method. Natural communities had been described applying the *principles* of French-Swiss school of *vegetation studies* and classification as well as the methodology based on it. Later they were valued and habitats of European importance were distinguished according to the methods of determination of European important habitats.

Pilviškiai area is notable for plain relief dissected by the Šešupė River and its tributaries. There are no primary untouched forests and wetlands at all. Now only some small plots of secondary forests (aspen or birch) are scattered among the cultivated fields or small arrays of black alder are in wetlands mainly along the rivers. Cultivated fields predominate, and biodiversity is low. All remaining natural, non-drained river valleys should be protected as valuable, because they contain smaller or larger plots of habitats of European importance, and there are conditions favourable for recovery of natural communities.

The largest areas of natural meadow communities belonging to the habitats of European importance are met in: (a) Šešupė River valley at Pilviškiai (hydrophyllous herb fringe communities, 6430; Northern Boreal alluvial meadows, 6450; and lowland hay meadows, 6510); (b) Jūrė meadows at Kriauniškė (Northern Boreal alluvial meadows, 6450); (c) Višakis meadows at Gabriškė and Mozūriškė (hydrophyllous herb fringe communities, 6430; Northern Boreal alluvial meadows, 6450; and lowland hay meadows, 6510).

daiva.patalauskaite@gmail.com

Crumbs of calendar customs in the area of Pilviškiai

Libertas Klimka

The present article of ethnological character deals with the generalisation of the available information about the traditional calendar customs of population in the Suvalkija (Sūduva) ethnographic region. In fact, this is a study of collective memory of rural people in the end-20th century. At the same time, the aim was to highlight the links between customs and phenological natural phenomena, focusing on the semantics of ethnoculture. Therefore, the specific object of research in this article is the calendar customs and folk beliefs of older rural people. This collective memory preserves a very deep experience of the agricultural ethnos: it summarizes centuries-old observations of nature; moreover, subtle connections between phenological phenomena have been revealed.

The material for the article was collected through field research in 1981 during the Ramuva expedition of local historians at Vilnius University; it was supplemented by data obtained from 1994-2012 interviews based on a special astronomical knowledge questionnaire. For comparison, several records of more rare customs from this region were also used, dated back to the first half of the 20th century and stored in the Lithuanian Scientific Society and Folklore Archive.

Calendar customs in Pilviškiai area have received little research in the past. This did not attract the attention of ethnographers, perhaps because of the fact that agriculture here had been developed in a quite modern way following the example of neighbouring Prussia. Thus, advice of ancient wisdom and mythical revelations soon began to wane from human memory due to being of no practical use. To restore a detailed calendar cycle the material collected in Pilviškiai area is too small, however, some local features are expressive and distinctive supplementing the general understanding of the Lithuanian traditional calendar and its development. Using archival data, it succeeds in grasping the structural features of the former body of knowledge.

The article has three chapters corresponding to the natural cycles of rural work: 1. Observing nature while spring is coming; 2. Concerns of summer works; and 3. Autumn and winter works. Analysing the collected material, both relics of the archaic lunar calendar and elements of agrarian magic from the later formed seasonal agricultural cycles can be seen. While from the Christian calendar, emphasis is laid on those name days that correspond to the transformations of nature as well as the ends and starts of the related works. The reason for the long survival of the features of the traditional calendar, which used to be the lifestyle rules, is their relatively objective nature expressing the influence of periodic movement of celestial bodies on the bioprocesses of flora and fauna. Special attention is paid here to the moon, because it affects at a certain level the flow of ground juices through the plant fibres. Knowledge of the influence of lunar phases on agriculture should be attributed to the field of the practical ethnoknowledge, while the believes in moon influence on the events of human life is the expression of the parallelism, rooted in traditional culture, between natural phenomena and human life events; these are things of similarity-based magic. Counts on the lunar phase are still practiced in some spring and autumn works even today. Thus, it is not just a tribute to the cultural heritage of our ancestors, but also practically valuable farming knowledge. The collective memory of rural people reflects the cyclical concept of time, which is highly characteristic of the ethnic groups of agricultural culture.

libertas.klimka@gmail.com

Mills in the area of Pilviškiai during the years of Lithuania's independence (before 1940)

Eligijus Juvenčijus Morkūnas, Gražina Teodora Morkūnienė

Open-Air Museum of Lithuania

The essay chronologically covers the mills that existed in the area of Pilviškiai, within a radius of about 14 km from the town, during the interwar period. They are described in terms of the archival projects, plans or dimensional drawings in question, supplementing them with other archive documents and notes of the autor.

The description includes water, wind, steam and other heat engines, as well as cleaning machinery, such as millstones, rollers, groats, cleaning, sieving, etc. machines, transportation equipment, hygiene and work safety measures, as well as mill divisions: sawmills with saw-frames, woodworking workshops with circular saws, lathes, planers, wooden roofing cutting machines, and finally, power plants. The latter were initially used only to lighten the premises and later to turn the mills. Fulling and flax scutching machines also often were at the mills. Perfect combination was a sawmill and a steam mill, when sawmill waste-fired mobile steam engine (locomobile) whirled mill equipment and the same mill.

The abolition of private property and the war destroyed the Lithuanian mill industry.

ejmorkunas@yahoo.com

Pilviškiai dialect: research and the status at the start of the 21st century

Rima Bakšienė

Institute of Lithuanian Language

The paper deals with the Pilviškiai subdialect belonging to the southern part of the West Aukštaitian Kaunas area; previous dialectological studies are reviewed, the most important features of traditional dialect are identified, the vitality of dialectal speech at the beginning of the 21st century is analysed.

The Pilviškiai speech, as a separate dialectal unit, has not been systematically studied by dialectologists so far. Based on the capital works of dialectology of the middle of the 20th century and the research of Juozas Senkus, which should be mentioned separately, on the Kaunas area dialects, that the surroundings of Pilviškiai make a transition zone between the dialects of Zanavykai and actual Kapsai (J. Senkus called this area the Pazanavykio Kapsai). With Kapsai, the traditional Pilviškiai dialect is the closest by the well-kept vowels of unaccented endings and usage of *kap, tep*, but it differs obviously in non-prolonged diphthong components of *i, u* pronounced with falling accent. The latter feature is close to

Zanavykai; moreover, people in Pilviškiai (as in Zanavykai) tend to combine the quality of vowel *e* to the vocalism of the further syllable; moreover, elements of continuous accent typical of Zanavykai are fixed in Pilviškiai speech.

A review of dialectal self-awareness and features in the area of Pilviškiai at the start of the 21st century revealed that ordinary users of this dialect are well aware of their dialectal dependence, but as everywhere in the area of western Aukštaitian Kaunas, regional identity is usually supported not by language but by locality component. Ordinary consumers consider their dialect being beautiful and standard. Objective analysis has confirmed that the dialect remains viable enough. The features ordinary dialect users notice the least are used in a most stable manner, i.e., vowel quality features, are used in a most stable manner, while the most noticeable dialectal features are most prone to change. The degree of vitality of dialectal speech is determined not so much by the prestige of the dialect or ordinary consumer attitudes towards the dialect, but more due to its certain difference from the standard language.

rima.baksiene@gmail.com

Architecture of sacral and parsonage buildings in Pilviškiai area

Marija Rupeikienė, Antanas Rupeika

The localities in the area of the former Pilviškiai Valsčius (a rural district), such as Pilviškiai, Alksnėnai, Antanavas, Bagotoji, Didvyžiai, Mažučiai, Paežeriai, Parausiai and Žalioji, as well as sacral and parsonage buildings present there (or extinct) are studied in the paper.

In *Pilviškiai* before the WWII, there were *four religious communities*: Catholic, Evangelical Lutheran, Methodist, and Jewish. All they had houses of worship. Now Catholic Church and United Methodist Church operate in Pilviškiai. The building of the former temporary Catholic Church and fragments of the walls of the Evangelical Lutheran Church have survived. The place of the former Methodist Church and the places of the synagogues have been determined. Former *temporary church* is of laconic forms of ethnic architecture. The *current Catholic Church* in Pilviškiai has original modern forms; the influence of the modernized neo-baroque popular among the interwar architects is felt. The *belfry* has neo-Gothic forms; its facades are enlivened by opening edging, plastered niche planes and embossed wide friezes. The *Evangelical Lutheran Church* fell into disrepair; only part of its authentic walls have survived. The *United Methodist Church* is of modern architecture. In its plans and exterior, the functional spaces of the premises are separated by different architectural means; the prayer hall is bright and of simple space; laconic forms are notable for the most important objects of liturgical purpose. From the middle of the 19th century until the WWII, many Jews lived in Pilviškiai. By the early 20th century they accounted for more than

half of the town's population. In the middle of the 19th century, during the Romantic period, *two wooden Jewish houses of worship: a summer synagogue and a winter house of worship* were in Pilviškiai. In 1900, architect V. Rybarskis, engineer of Marijampolė county, on the plot near the Šešupė River, where the synagogue and wooden houses of Jewish prayer stood, designed a brick choral synagogue in the place where a wooden one had been standing. It was ornate, neo-baroque in shape, with decorative elements. In the interwar period, one of the synagogues standing in the Market Square burned down. In 1927, S. Eichenberg prepared a project for the reconstruction of the synagogue. After the reconstruction, the architecture of the synagogue became eclectic, alien stylised decor elements that did not match the shape of arched windows appeared. In the northern part of Pilviškiai, northwest of the synagogue site, between the road and Jurbarko Street, a *Jewish Cemetery* was established. Not far from the Jewish cemetery and away from Šešupė, in 1893 it was planned to build a *Jewish Bath*.

Alksnėnai Church is notable for its asymmetric plan and unconventionally resolved connection of the presbytery – apse and sacristy, as well as original modernised neoclassical architectural forms. *Alksnėnai Belfry* is of primitive forms and laconic architecture; the colour scheme and details of its facades are combined with the architecture of the church. *Antanavas Chapel* is of original hexagonal plan; its exterior is dominated by laconic forms of ethnic architecture enlivened by stylised order elements; and Classicist forms were used to decorate the altar. *Bagotoji Church* architecture is eclectic: the exterior features modernized Baroque features, while the edges contain stylised Neo-Renaissance elements, whereas the tops of the towers witness a significant Gothic influence; the interior is notable for Baroque and neo-Gothic elements and manifestations of ethnic and modified Classicism architecture. *Didvyžiai Church* exterior is eclectic: with transformed forms of Medieval styles and order elements; the interior is dominated by stylised order forms.

Mažučiai compound of sacral buildings consists of a wooden *Chapel of the Holy Source*, stone masonry chapel, *14 chapel pillars of the Secrets of the Pain and Joy of Virgin Mary*, roof pillars, crosses, a well and other small architectural structures. *Paežeriai Chapel* is an ethnic valuable architectural monument with the sacristy (constructed not to all the chapels), bell-turret and two altars. *Parausiai Chapel* is of original architecture, where ethnic and modified stylized order details are combined. *Žalioji Church* is of laconic architecture; it was rebuilt from a utility; therefore, the structure of its plan is unconventional and the wall thicknesses are different. In length of time, the *Žalioji Church* and parsonage homestead buildings underwent many transformations.

bulakaite@gmail.com

Art valuables of the Alksnėnai Church of the Assumption of the Virgin Mary

Regimanta Stankevičienė

Lithuanian Culture Research Institute

A small and outlying Church of the Assumption of the Virgin Mary in Alksnėnai is important at a wide regional level as an art heritage of the 16th–20th centuries, and due to its most valuable art works it is a shrine of Lithuania.

The most valuable are the old sculptures. It is famous for its magic Statue of the Virgin Mary with the Baby Jesus (Prussian Madonna) that is the early 16th century work of style in the transition from Gothic to Renaissance, and 17th century wooden sculptures of such Saints as Elizabeth of Hungary, Catherine of Alexandria, Dominic and Hyacinth notable for Mannerism and Baroque features, as well as decorative busts and fragments of altars. They are inherited from the older chapel of this place, and have entered this chapel from unknown churches; one of them could be the Virbalis Dominican Church of the owners of Alksnėnai Folwark.

Among the valuable works there are the late 18th century paintings of St. Martin, St. Evangelist Matthew, St. Bishop Stanislaw and the Baptism of Jesus with a mixed Baroque and Classicist style; a primitive carving of a similar time with the sign of the Name of Mary also attracts attention.

The rest of the artistic heritage was created for the current church built in the 1860s and reconstructed later. After the reconstruction in 1924–1931, the image of the newly decorated interior has not changed much so far. The same three altars have survived. The high altar of Neo-Baroque-style also features old Baroque décor; the side altars were designed by the famous regional artist Adomas Karalius. Confessionals were made at about the same time, when the stations of the Way of the Cross painted in oil on canvas as a free imitation of the Joseph Führich-created cycle also were procured.

Now the miraculous statue of Mary and St. Martin's painting adorns the high altar of the church. Paintings of the apostles Peter and Paul as the examples of primitive art of the second half of the 19th century, hung in the vault of the presbytery. The cycle of the Way of the Cross and ancient paintings hang on the walls of the church; statues of saints are erected next to the pillars.

regimanta1@yahoo.com

Santrumpos ir sutrumpinimai

- AB – akcinė bendrovė
AG – arklio galia
ASI US – Architektūros ir statybos instituto Urbanistikos sektoriaus archyvas
BK – baudžiamasis kodeksas
BPDG – būk pasirusęs darbu ir gynybai (sporto normatyvai)
BS – Bendrasis skyrius
CK – centro komitetas
ECDL – Europos kompiuterio vartotojo pažymėjimas
ELTA – Lietuvos telegramų agentūra
ES – Europos Sąjunga
JAV – Jungtinės Amerikos Valstijos
JŪR – jaunųjų ūkininkų ratelis
KAA – Kauno apygardos archyvas
KAM – Krašto apsaugos ministerija
KC – kultūros centras
KFMI – Kultūros, filosofijos ir meno institutas
KGB – SSRS valstybės saugumo komitetas
KPC – Kultūros paveldo centras
KP – Komunistų partija
KPI – Kauno politechnikos institutas
KTU – Kauno technologijos universitetas
KTU ASI – Kauno technologijos universiteto Architektūros ir statybos institutas
KU – Klaipėdos universitetas
LAF – Lietuvių aktyvistų frontas
LATSŽ (LAV) – Lietuvos TSR administracinio-teritorinio suskirstymo žinynas
LBM – Lietuvos liaudies buities muziejus
LCVA – Lietuvos centrinis valstybės archyvas
LDK – Lietuvos Didžioji Kunigaikštystė
LDNKŠ – Lietuvių draugija nukentėjusiems dėl karo šelpiti
LF – Lietuvių frontas
LGGRTC – Lietuvos gyventojų genocido ir rezistencijos tyrimo centras
LYA – Lietuvos ypatingasis archyvas
LIBIS – Lietuvos integralios bibliotekų informacijos sistemos (suvestinis katalogas)
LIES – Lietuvos istorijos instituto Etnologijos skyriaus archyvas
LIIR – Lietuvos istorijos instituto rankraštynas
LKBK – Lietuvos katalikų bažnyčios kronika
LKP(b) – Lietuvos komunistų partija (bolševikų)
LKP CK – Lietuvos komunistų partijos centro komitetas
LKT – Liaudies komisarų taryba
LKŽ – Lietuvių kalbos žodynas
LLD – Lietuvių liaudies dainynas
LLDK – Lietuvių liaudies dainų katalogas
LLDK E – Lietuvių liaudies katalogas (emigracijos dainos)
LLDK Gr – Lietuvių liaudies dainų katalogas (dainos apie girtuoklystę)
LLDK H – Lietuvių liaudies dainų katalogas (humoristinės dainos)
LLDK T – Lietuvių liaudies dainų katalogas (talalinės dainos)
LLDK V – Lietuvių liaudies dainų katalogas (vestuvinės dainos)
LLDK Vk – Lietuvių liaudies dainų katalogas (vaikų dainos)
LLDK Vš – Lietuvių liaudies dainų katalogas (vašių dainos)
LLMA – Lietuvos literatūros ir meno archyvas
LLKS – Lietuvos laisvės kovos sąjūdis
LMA – Lietuvos Mokslų Akademija
LMTA – Lietuvos muzikos ir teatro akademija
LNM – Lietuvos nacionalinis muziejus
LPS – Lietuvos Persitvarkymo Sąjūdis
LPTK – Lietuvių pasakojamosios tautosakos katalogas
LR – Lietuvos Respublika
Lt – litas
LTR – Lietuvių tautosakos rankraštynas
LTRF – Lietuvių tautosakos rankraštyno fonoteka
LRTFt – Lietuvių tautosakos rankraštyno fototeka
LVIA – Lietuvos valstybės istorijos archyvas
LVR – Lietuvos vietinė rinktinė
LŽŪA – Lietuvos žemės ūkio akademija
MA – Mokslų Akademija
MGB – SSRS valstybės saugumo ministerija
MLTE – Mažoji lietuviškoji tarybinė enciklopedija
MT – Ministrų Taryba
MTI – mokslinių tyrimų institutas
MVD – SSRS vidaus reikalų ministerija
NKVD – SSRS vidaus reikalų liaudies komisariatas
P – pietūs
PDG – pasirusęs darbu ir gynybai (sporto normatyvai)
PR – pietryčiai
PV – pietvakariai
R – rytai
RKB – Romos katalikų bažnyčia
RSFSR – Rusijos Sovietų Federacinė Socialistinė Respublika
SA – Senieji aktai; sovietinė armija
SSKP – Sovietų Sąjungos komunistų partija
SSRS – Sovietų Socialistinių Respublikų Sąjunga
Š – šiaurė
ŠR – šiaurės rytai
ŠV – šiaurės vakarai
TSKP CK – Tarybų Sąjungos komunistų partijos centro komitetas
TV – televizija
UAB – uždaroji akcinė bendrovė
UNESCO – Jungtinių tautų švietimo, mokslo ir kultūros organizacija
V – vakarai
VDKM – Vytauto Didžiojo karo muziejus
VDU – Vytauto Didžiojo universitetas
VGTU – Vilniaus Gedimino technikos universitetas
VIPT – viešasis interneto prieigos taškas
VKM – Vilkaviškio rajono Suvalkijos (Sūduvos) kultūros centras-muziejus
VLIK – Vyriausiasis Lietuvos išlaisvinimo komitetas
VPU – Vilniaus pedagoginis universitetas

VU – Vilniaus universitetas
 VUBR – Vilniaus universiteto bibliotekos
 Rankraščių skyrius

a – aras
 a. – amžius; aikštė
 adm. – administracija, administracinis
 agr. – agronomas
 akad. – akademija
 akc. – akcinė
 al. – alėja
 amat. – amatininkas
 ap. – aprašas
 apyl. – apylinkė
 apyg. – apygarda
 apskr. – apskritis
 arch. – architektas (ė)
 ats. – atsakingasis
 aukšt. – aukštuma
 aut. – autorius
 b. – byla
 bal. – balandis (mėnuo)
 birž. – birželis (mėnuo)
 brėž. – brėžinys
 brus. – baltarusių (kalba)
 buv. – buvęs
 bžn. – bažnyčia, bažnytinis
 bžnk. – bažnytkaimis
 cm – centimetras
 cnt – centneris
 cit. – citata
 d. – diena; dalis; duktė
 dab. – dabartinis
 dail. – dailininkas
 dėst. – dėstytojas
 dgs. – daugiskaita
 doc. – docentas
 dok. – dokumentas
 dr. – daktaras (mokslų)
 drg. – draugas (kreipimasis)
 dš. – dešinysis (intakas)
 dv. – dvaras
 egz. – egzempliorius
 eil. – eilėraštis; eilutė
 el. – elektroninis
 etc. – (lot. et cetera – ir kita, ir taip toliau)
 ež. – ežeras
 f. – fondas
 fak. – fakultetas
 filtr. lag. – filtracijos lageris
 fotogr. – fotografas; fotografavo
 g – gramas
 g. – gatvė; giminė (gram.)
 geg. – gegužė (mėnuo)
 gen. – generolas
 gerb. – gerbiamasis, gerbiamas
 gim. – gimęs (–usi)
 gimn., g-ja – gimnazija
 gyv. – gyvenantis; gyvenvietė
 glžk. – geležinkelis
 glžk. st. – geležinkelio stotis

VVDI – Vilniaus valstybinis dailės institutas
 ŽŪB – žemės ūkio bendrovė; žemės ūkio bankas
 ŽŪM – Žemės ūkio ministerija

gram. – gramatika, gramatikos
 grov. – griovys
 gub. – gubernija
 ha – hektaras
 habil. dr. – habilituotas daktaras (mokslų laipsnis)
 hibr. – hibridas
 ibidem (ibid) – lot. ten pat (nurodant citatų šaltinius)
 il. – iliustruotas; iliustracija
 inst. – institutas
 int. – intakas
 inž. – inžinierius, inžinierinis
 įr. – įrašas
 išl. – išleista
 išsp. – išspausdinta
 j. – jūra
 k. – kaimas; kalba
 kan. – kanauninkas
 kand. – kandidatas
 kg – kilogramas
 k-ja – komisija
 kl. – klasė
 kln. – kalnas
 klov. – kalva
 km – kilometras
 kn. – knyga
 kol. – kolūkis
 kp – kapeika
 kp. – kapinės
 kr. – kraštas
 kt. – kita; kiti
 k-tas – komitetas
 ktm – kietmetris
 kun. – kunigas
 kv. m – kvadratinis metras
 kW – kilovatas
 kWh – kilovatvalandė
 l, L – litras
 l. – lapas (popieriaus); laipsnis
 laikr. – laikraštis
 lapkr. – lapkritis (mėnuo)
 leid. – leidinys, leidimas, leidėjas
 lenk. – lenkų (kalba)
 lent. – lentelė
 liet. – lietuvių, lietuviškai
 lit. – literatūra
 l-kla – leidykla
 lot. – lotynų (kalba)
 Lt – litas
 ltn. – leitenantas
 m – metras
 m. – metai; miręs; mokslų (prie mokslų laipsnio); moteriškoji giminė (gram.)
 m. dr. – mokslų daktaras
 mel. – melodija
 mėn. – mėnuo
 mg – magnetofono juosta

- min. – minėtas (straipsnis)
 m-ja – ministerija
 mjr. – majoras
 m. kand. – mokslų kandidatas
 m-kla – mokykla
 mm – milimetras
 mln. – milijonas
 m. m. – mokslo metai
 mok. – mokinys
 mokyt. – mokytojas
 moksl. – mokslinis, mokslo
 mst. – miestas
 mstl. – miestelis
 mšk. – miškas
 mšk. ū. – miškų ūkis
 n. – naujasis
 n. d. – nėra duomenų
 niek. – niekinamai
 Nr., nr. – numeris
 nuotr. – nuotrauka
 org. – organizacija, organizacinis
 orig. – originalas, originalus
 p. – puslapis; ponas, ponija, panelė
 P. pst. – pateikėjo pastaba
 pab. – pabaiga
 pagr. – pagrindinis
 pan. – panašiai
 par. – parapija; parengė
 past. – pastatyta
 pav. – paveikslas (ilustracija); pavietas (apskritis)
 pavad. – pavaduotojas
 ped. – pedagoginis, pedagogas
 pieš. – piešinys
 pil. – pilietis
 piliav. – piliavietė
 pirm. – pirmininkas
 pkp. – pilkapynas
 plg. – palygink
 plk. – pulkininkas; pelkė
 plv. – palivarkas
 pogr. org. – pagrindinė organizacija
 po Kr. – po Kristaus
 ppr. – paprastai
 pr. – pradžia; prospektas; prieš; prūsų
 prad. – pradinis, pradžios
 prk. – perkeltinė (prasmė)
 pr. Kr. – prieš Kristų
 proc. – procentas
 prof. – profesorius
 prod. – pravardė
 pst. – pastaba
 pv. – pieva
 pvd. – pavardė
 poz. – pavyzdžiui
 r. – rajonas
 rb – rublis
 red. – redaktorius, redakcinis; redagavo
 reprod. – reprodukcija
 resp. – respublika
 rezist. – rezistentas, rezistencinis
 rež. – režisierius
 rink. – rinkinys
 rst. – raistas
 rugpj. – rugpjūtis (mėnuo)
 rugs. – rugsėjis (mėnuo)
 rus. – rusų (kalba)
 s – sekundė
 s. – sūnus; sala; sieksnis
 sav. – savaitė
 savaitr. – savaitraštis
 saviv. – savivaldybė
 sen. – seniūnas; seniūnija; senasis, senovinis
 sk. – skyrius
 skilt. – skiltis
 skl. – sklypas
 sl. – slavų (kalbos)
 slapyv. – slapyvardis
 soc. – socialinis
 sov. – sovietų; sovietinis
 sp. – spauda; spaustuovė
 spec. – specialus; specialybė, specialistas
 sr. – sritis
 str. – straipsnis
 sud. – sudarė; sudarytojas
 š. – šalis
 š. m. – šių metų
 šnek. – šnekamosios (kalbos)
 šv. – šventas
 Švč. – Švenčiausiasis (-ioji)
 t. – tomas
 t – tona
 tech. – technikos
 technol. – technologijos
 t. y. – tai yra
 t. p. – taip pat
 t. t. – taip toliau
 tūkst. – tūkstantis
 tv. – tvėnkimys
 ukr. – ukrainiečių (kalba)
 up. – upė
 v. – vardas; vyriškoji giminė (gramatika)
 vad. – vadovas; vadinamasi
 val. – valanda
 varg. – vargonininkas
 vas. – vasaris (mėnuo)
 vid. – vidurinė (mokykla); vidurinis (išsilavinimas)
 vyr. – vyriausias, vyriausiasis
 vyresn. – vyresnysis
 vysk. – vyskupas; vyskupija
 vls., vlsč. – valsčius
 vnk. – vienkiemis
 vns. – viesėdis
 vnt. – vienetas (-ų)
 vtv. – vietovardis
 W – vatas
 žml. – žemėlapis
 žr. – žiūrėk
 ž. ū. – žemės ūkis
 žurn. – žurnalas

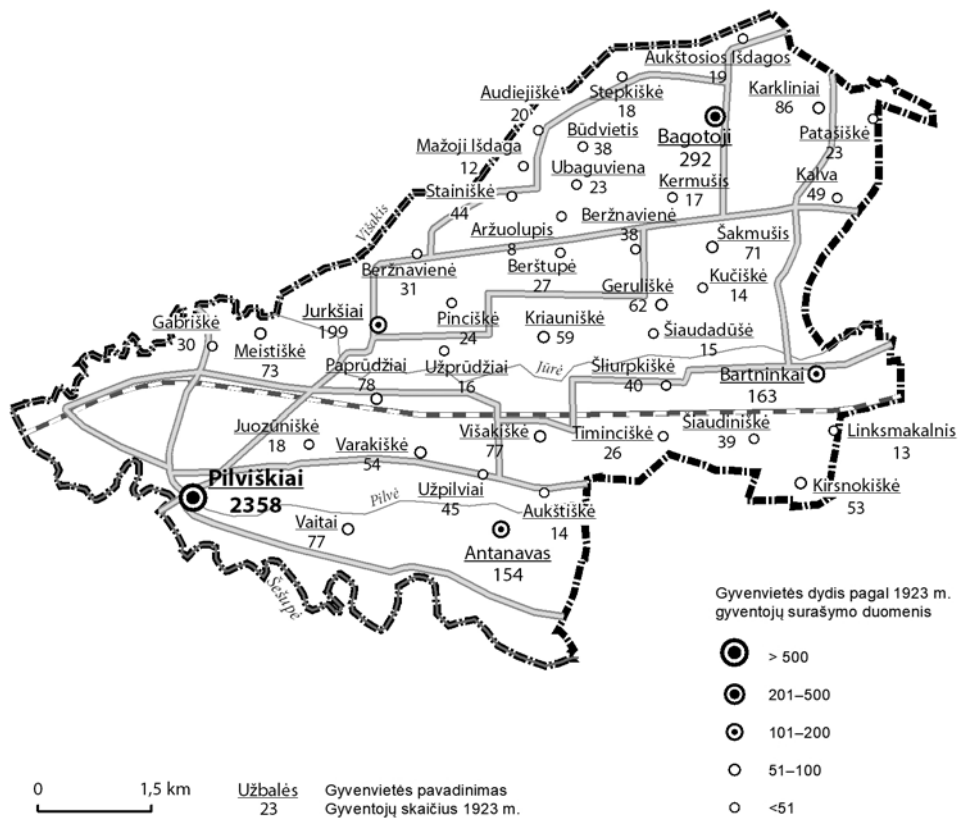

Buvusio Pilviškių valsčiaus (pagal 1923 m. Lietuvos gyventojų surašymo duomenis) demografinis žemėlapis. Sudarė UAB „Žemėlapių artelės“ kartografe Aira Dubikaliene

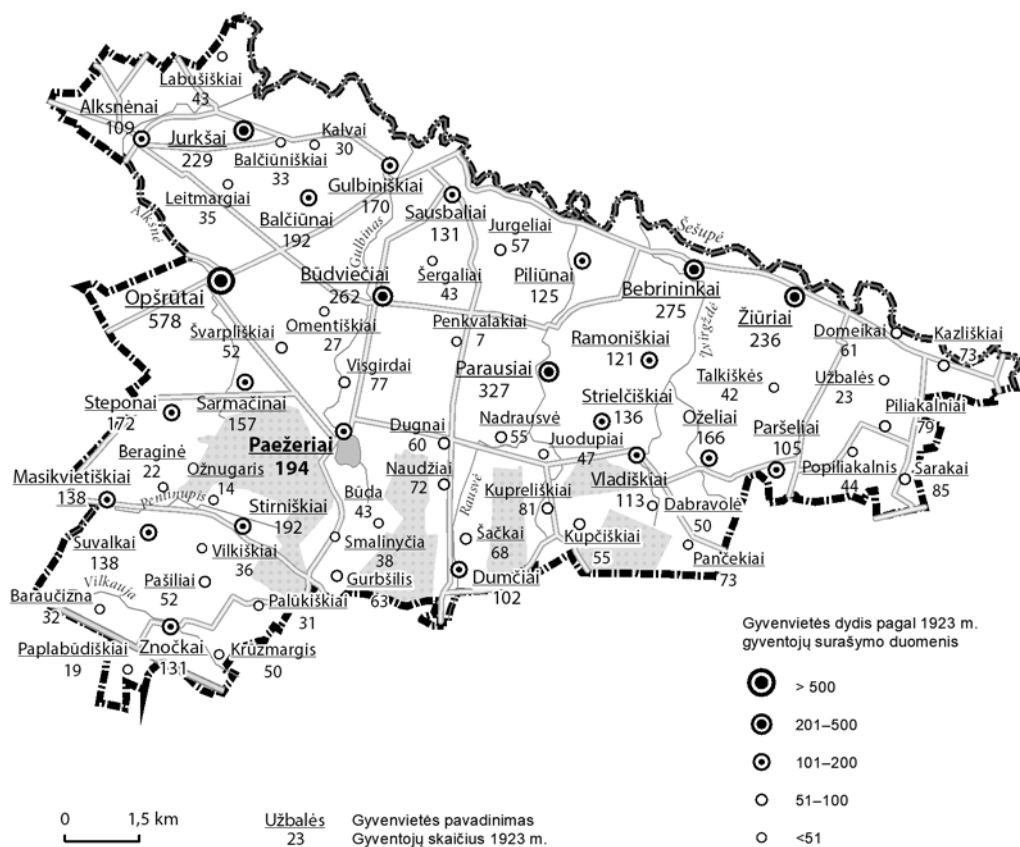

Buvusio Paežerių valsčiaus (pagal 1923 m. Lietuvos gyventojų surašymo duomenis) demografinis žemėlapis. Sudarė UAB „Žemėlapių artelės“ kartografé A. Dubikaitienė

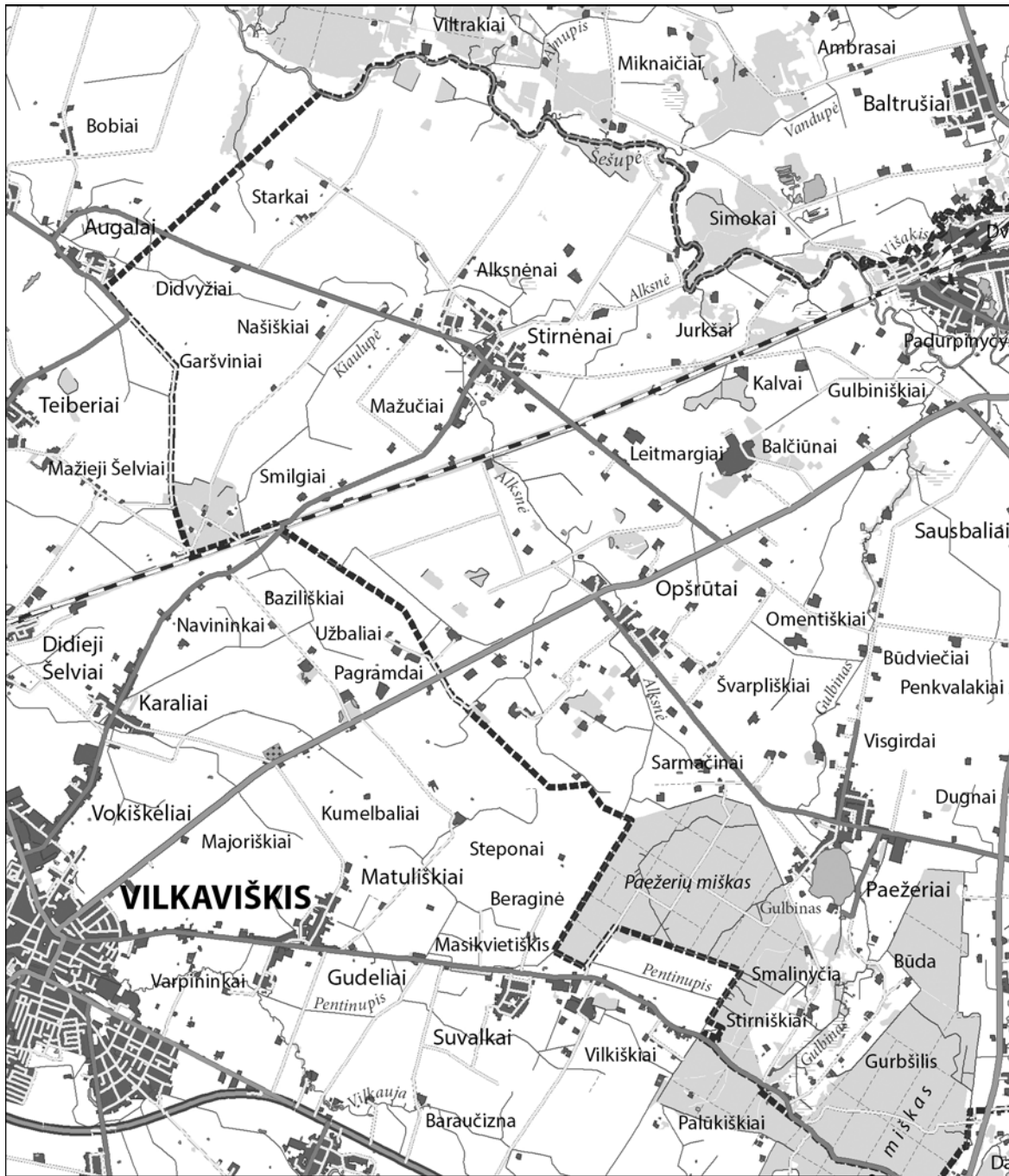

- | | | |
|----------------------|--------------|------------------|
| Seniūnijos riba | Pelkė | Krašto kelias |
| Užstatyta teritorija | Miškas | Rajoninis kelias |
| Ežeras, tvenkinys | Durpynas | Vietinis kelias |
| Upė, kanalas | Geležinkelis | Gruntkelis |

M 1 : 100 000

Žemėlapiui sudaryti panaudota GDR10LT © Nacionalinė žemės tarnyba prie Žemės ūkio ministerijos, 2020

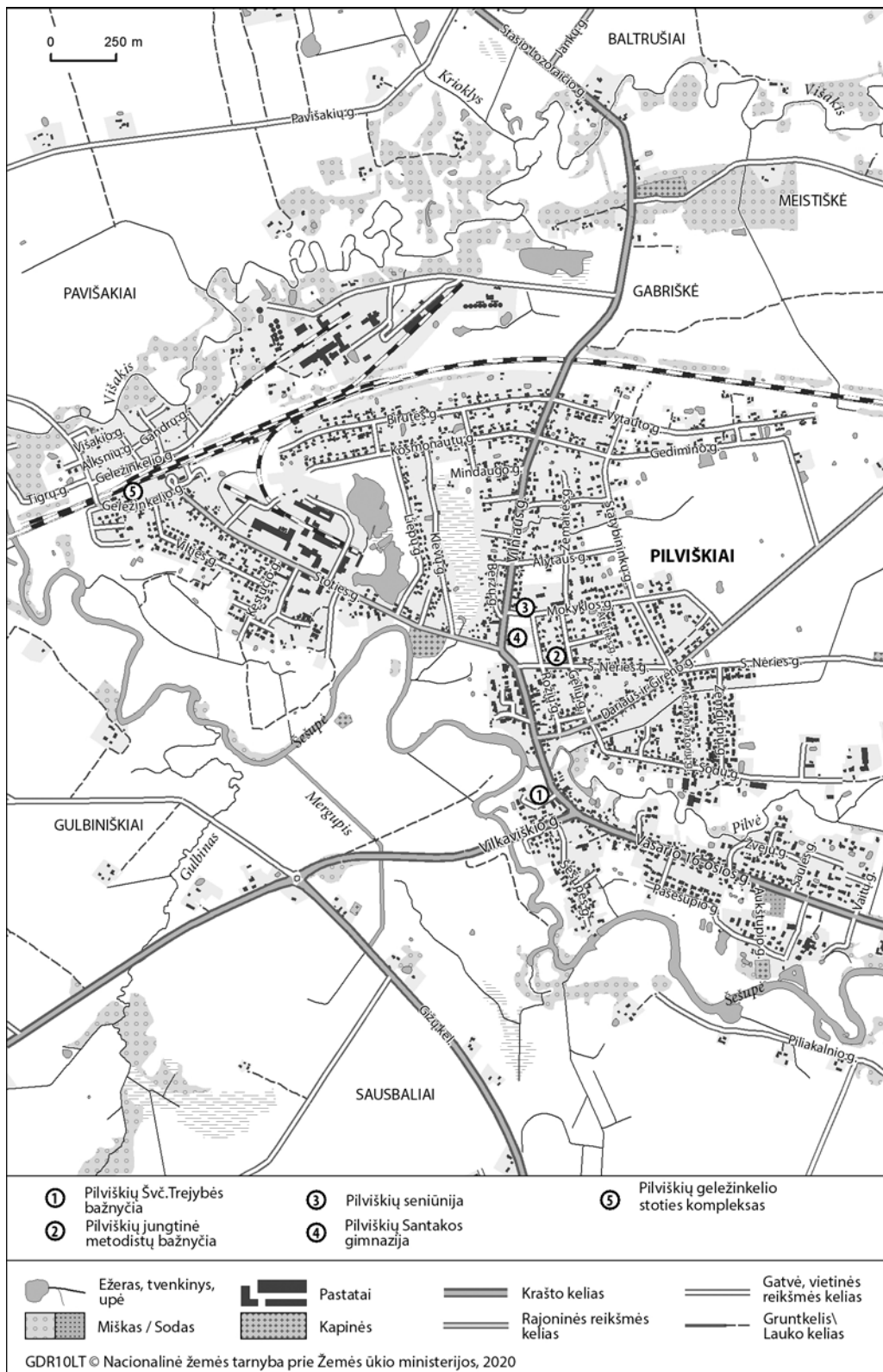

Pilviškių miestelio žemėlapis. Sudarė UAB „Žemėlapių arteles“ kartografe A. Dubikaitienė

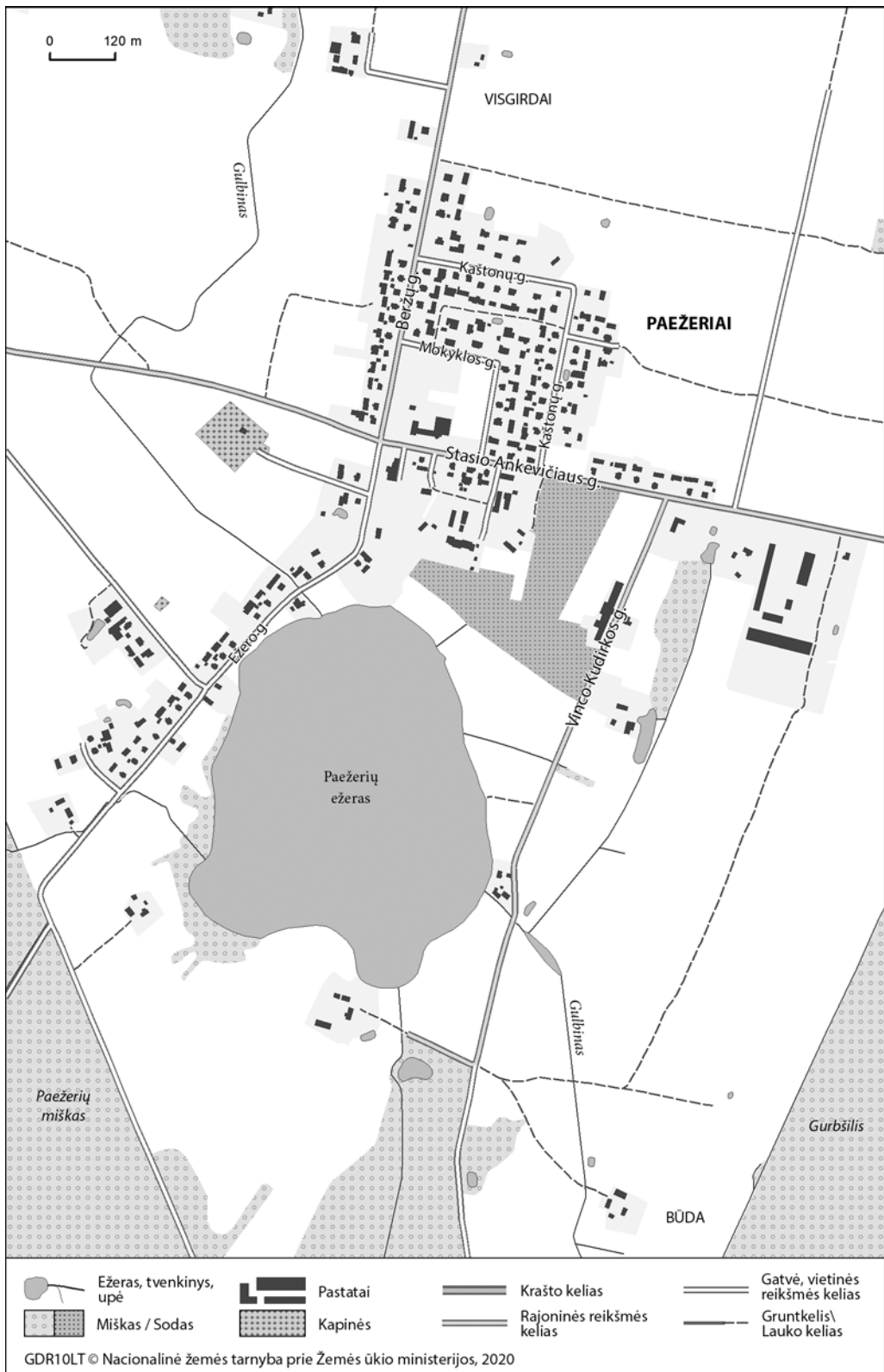

Paežerių gyvenvietės žemėlapis. Sudarė UAB „Žemėlapių artelės“ kartografe A. Dubikalienė

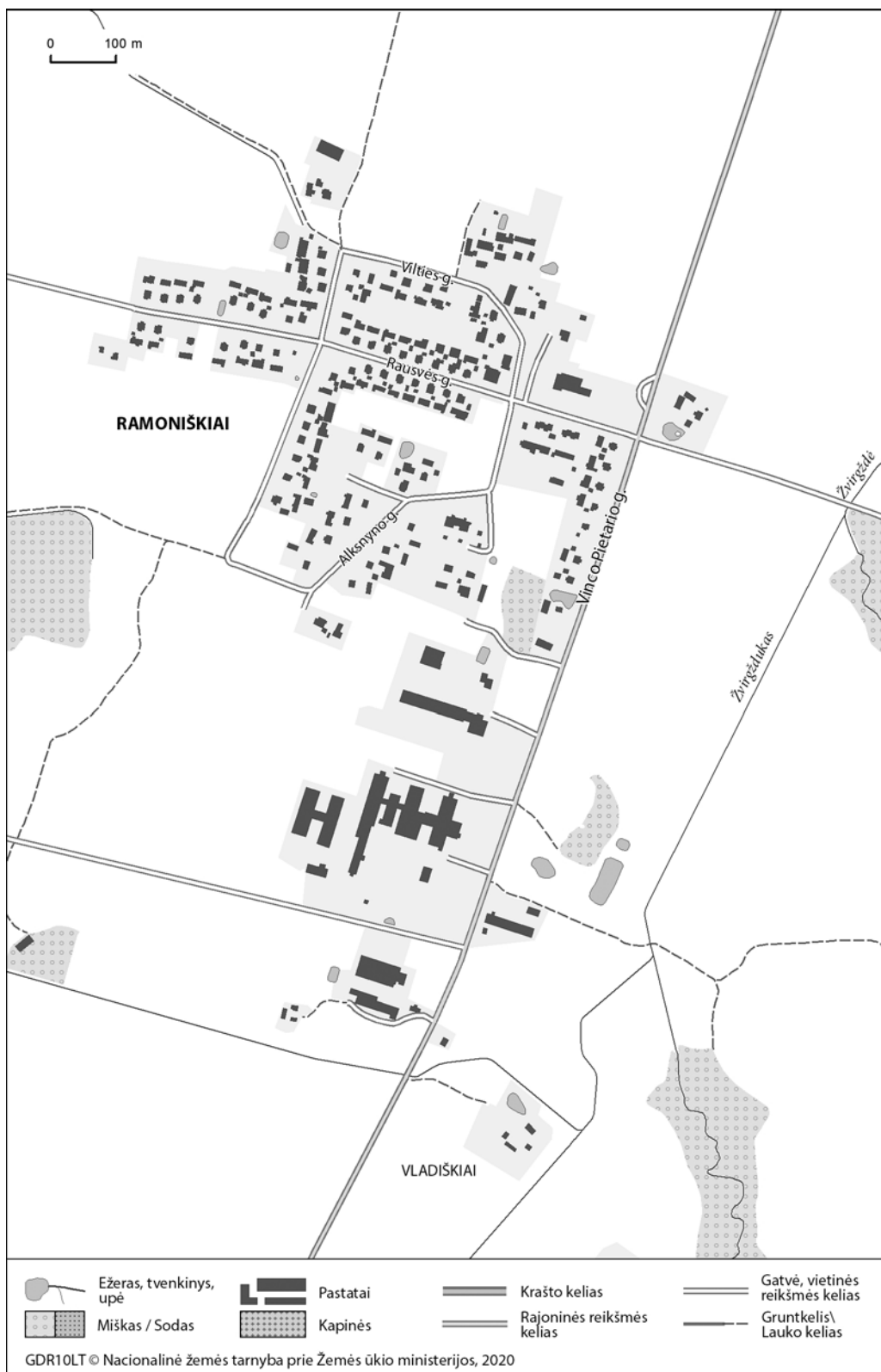

Ramoniškių gyvenvietės žemėlapis. Sudarė UAB „Žemėlapių artelės“ kartografe A. Dubikalienė

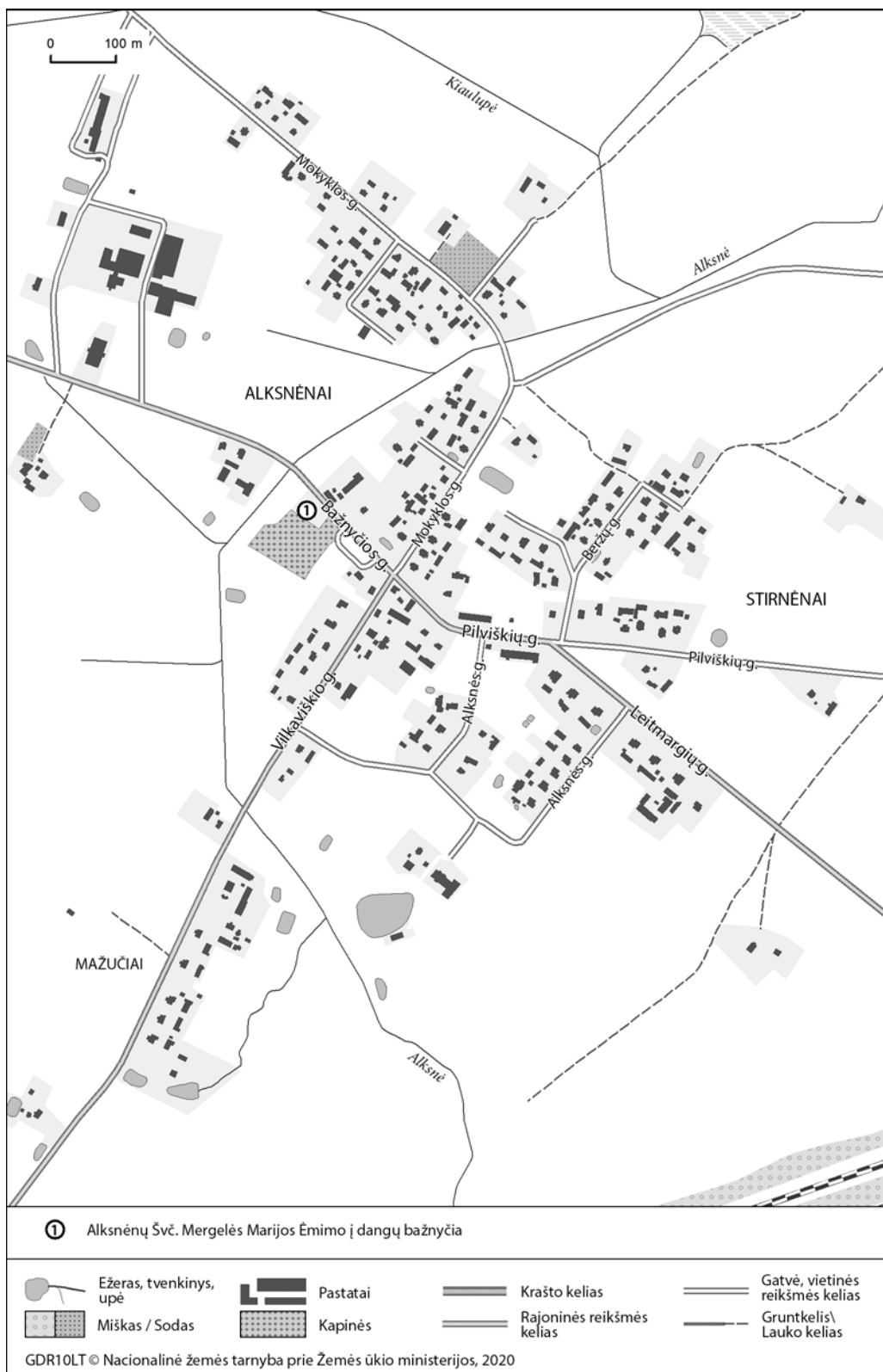

Stirnėnų gyvenvietės žemėlapis. Sudarė UAB „Žemėlapių artelės“ kartografė A. Dubikalienė



- Dabartinė Lietuvos Respublikos siena
- Lietuvos Respublikos siena 1923 m.
- Apskritis riba
- Valsčiaus riba
- Apskritis centras
- Valsčiaus centras

*Buvusių Lietuvos
valsčių žemėlapis.
Tamsiai išskirtas
Pilviškių valsčius.
Sudarė UAB
„Žemėlapių artelė“
kartografe Aira
Dubikaltienė*



Apie seriją „Lietuvos valsčiai“

„Versmės“ leidykla nuo veiklos pradžios 1994-aisiais rengia ir leidžia lokalinių monografijų seriją „Lietuvos valsčiai“, skiriamą Lietuvos tūkstantmečiui, minėtam 2009-aisiais, Lietuvos valstybės susikūrimo 750 metų jubiliejui (1253–2003) ir Lietuvos valstybės atkūrimo 100-mečiui (1918–2018). Kartu monografijos dedikuojamos kitoms reikšmingoms valstybės, jos miestų ir miestelių bei kitų svarbių šalies istorinių įvykių sukaktims.

Serijos pavadinimas pasirinktas neatsitiktinai – XIX a. viduryje susiformavę valsčiai iki jų panaikinimo 1950 m. buvo mažiausi ir palyginti stabilūs administraciniai-teritoriniai vienetai, jungę tapačios etninės kultūros žmones, valsčių ribos paprastai atitiko ir parapijų bendruomenių ar šnektų ribas.

„Lietuvos valsčių“ serija – tai daugiatomis vienodos struktūros leidinys apie Lietuvos miestus ir miestelius, kaimus ir vienkiemius, apie jų ir jų apylinkių kraštovaizdžio raidą bei istoriją nuo seniausių priešistorinių laikų iki mūsų dienų, kovas už Nepriklausomybę, apie tradicinę kultūrą, verslus, kalendorinius ir šeimos papročius, papročių teisę, liaudies išmintį, bažnyčias, išymius žmones, tarmių ir vietos šnektų ypatumus, tautosaką, tautines mažumas, jų papročius ir kt.

Remdamiesi žmonių atsiminimais, „Versmės“ leidyklos rengtų lokalinių tyrimų ekspedicijų bei archyvų duomenimis, mokslo studijomis, kitais rašytiniais šaltiniais bei medžiaga, kiekvieną serijos knygą rašo dideli – iki 160 autorių kolektyvai: žinomi Lietuvos istorikai, archeologai, etnologai, tautosakininkai, kalbininkai, sociologai, geologai, geografs, biologai, taip pat kraštotyrininkai, kraštiečiai, kiti autoriai. Iš viso serijai jau yra rašę apie 3 000 autorių, iš jų daugiau kaip 380 turi mokslo vardus (žr. www.versme.lt/autoriai.htm).

Išleidus „Pilviškių“ monografiją, skirtą Pilviškių 485 m. sukakčiai (1 192 p., 2020), „Lietuvos valsčių“ seriją kartu su serijoje nenumeruotomis knygomis – dar plonais viršeliais išleista išangine serijos knyga „Sintautai. Žvirgždaičiai“ (432 p., 1996), „Salako kraštas“ (420 p., 2012) bei „Pabradės“ monografijos išangine knyga (480 p., 2017) – sudaro 41 monografija, 55 tomai, 62 558 puslapiai, 4 893 straipsniai, kuriuos parašė 2 300 autorių.

Anksčiau išleistos „Lietuvos valsčių“ serijos knygos: „Žagarė“ (1-oji serijos monografija; dedikuota Žagarės 800 m. jubiliejui, 912 p., 1998), „Obeliai. Kriaunos“ (2-oji; Obelių 480 m. sukakčiai, 864 p., 1998; 2-oji laida – Obelių ir Kriaunų 500 m. jubiliejui, 1 224 p., 2009), „Plateliai“ (3-oji; Platelių 550 m. jubiliejui, 800 p., 1999), „Žiobiškis“ (4-oji; Žiobiškio parapijos 200 m. jubiliejui, 1 024 p., 2000), „Širvintos“ (5-oji; Širvintų 525 m. sukakčiai, 776 p., 2000), „Lygumai. Stačiūnai“ (6-oji; Stačiūnų parapijos 90-mečiui, 896 p., 2001), „Veliuona“ (7-oji; Magdeburgo teisių suteikimo Veliuonai 500 m. jubiliejui, 1 176 p., 2001), „Raguva“ (8-oji; Raguvos 500 m. jubiliejui, 1 128 p., 2001), „Seredžius“ (9-oji; Seredžiaus 710 m. sukakčiai, 1 238 p., 2003), „Kvėdarna“ (10-oji; Kvėdarnos 675 m. sukakčiai, 1 160 p., 2004), „Papilė“ (11-oji; Papilės 665 m. sukakčiai, I dalis – 1 082 p., 2004, II dalis – 752 p., 2006), „Tauragnai“ (12-oji; Tauragnų 750 m. jubiliejui, 1 364 p., 2005), „Musninkai. Kernavė. Čiobiškis“ (13-oji; Musninkų 445 m., Kernavės 725 m., Čiobiškio 475 m. sukaktims,

1 304 p., 2005), „Laukuva“ (14-oji; Laukuvos 750 m. jubiliejui, 1 874 p., I dalis – 924 p., 2005, II dalis – 950 p., 2008), „Gelvonai“ (15-oji; Gelvonų 625 m. sukakčiai, 1 384 p., 2009), „Baisogala“ (16-oji; Baisogalos 470 m. sukakčiai, 1 056 p., 2009), „Gruzdžiai“ (17-oji; Gruzdžių 375 m. sukakčiai, 2 304 p., I dalis – 1 000 p., 2009, II dalis – 1 304 p., 2010), „Endriejavas“ (18-oji; Endriejavo 230 m. sukakčiai, 1 412 p., 2010), „Vepriai“ (19-oji; Veprių 625 m. sukakčiai, 1 320 p., 2010), „Žeimelis“ (20-oji; Žeimelio 510 m. sukakčiai, 1 796 p., I dalis – 888 p., II dalis – 908 p., 2010), „Lietuvos lokaliniai tyrimai“ (21-oji; I dalis – 2000–2002 m. mokslo darbai, 1 082 p., 2011), „Panemunėlis“ (22-oji; Panemunėlio 240 m. sukakčiai, 1 684 p., I dalis – 858 p., II dalis – 826 p., 2011), „Gelgaudiškis“ (23-ioji; Gelgaudiškio 500 m. jubiliejui, 1 808 p., I dalis – 900 p., II dalis – 908 p., 2011), „Juodupė. Onuškis“ (24-oji; Onuškio 510 m. sukakčiai bei Juodupės 100 m. jubiliejui, 1 832 p., I dalis – 912 p., II dalis – 920 p., 2012), „Kartena“ (25-oji, Kartenos 750 m.



1998 m. pasirodžiusi 1-oji „Lietuvos valsčių“ serijos monografija „Žagarė“ kartu yra ir 1-oji knyga Lietuvoje, išleista su Lietuvos tūkstantmečio sukakties ženklų



Pirmąją „Lietuvos valsčių“ serijos monografiją „Žagarė“ Lietuvos Respublikos Prezidentui Valdui Adamkui įteikia viena knygos sudarytojų ir autorių žagarietė mokytoja Romualda Vaitkienė. Žagarės 800 metų jubiliejus. 1998 m. birželio 27 d. Džojos Gundos Barysaitės nuotr.



Pasibaigus „Lietuvos valsčių“ serijos 15 metų sukakties minėjimo ir naujausių 2009-aisiais išleistų monografijų pristatymo renginiui, skirtam, kaip ir pati serija, tais pačiais metais minėtam Lietuvos tūkstantmečiui, „Tautišką giesmę“ kartu su visa sale gieda renginio pranešėjai (iš kairės) „Gelvonų“ monografijos sudarytoja Vida Girininkienė, „Gruzdžių“ sud. Damijonas Šniukas, „Obelių. Kriaunų“ sud. Venantas Mačiekus, „Baisogalos“ sud. dr. Jonas Linkevičius, Lietuvos heraldikos komisijos narys, dailininkas Arvydas Každailis, Baisogalos seniūnas Romas Kalvaitis, „Vermės“ leidyklos vadovas Petras Jonušas, sociologas prof. Romualdas Grigas, Lietuvos nacionalinės M. Mažvydo bibliotekos Leidinių komplektavimo skyriaus vedėjas Vytautas Gocentas, Kovo 11-osios Akto signataras Romualdas Ozolas, Lietuvos heraldikos komisijos pirmininkas dr. Edmundas Rimša. 2010 m. vasario 19 d. Klaudijaus Driskiaus nuotr.

sukakčiai, 1 484 p., 2012), „Sintautai“ (26-oji; 2 912 p., I dalis – 1 448 p., II dalis – 1 462 p., 2013), „Užpaliai“ (27-oji; Užpalių 375 m. sukakčiai, 2 372 p., I dalis – 1 160 p., II dalis – 1 212 p., 2013), „Pašvitinys“ (28-oji; Pašvitinio 375 m. sukakčiai, 1 540 p., 2014), „Daujėnai“ (29-oji; Daujėnų 460 m. sukakčiai, 1 396 p., 2015), „Šeduva“ (30-oji; Šeduvos 460 m. sukakčiai, 1 388 p., 2016), „Kamajai“ (31-oji; Kamajų 475 m. sukakčiai, 1 580 p., 2016), „Kupiškis“ (32-oji; Kupiškio 535-osioms metinėms, 1 256 p., 2016), „Ramygala“ (33-oji; Ramygalos 650 m. jubiliejui, 1 560 p., 2016), „Onuškis“ (34-oji, Onušio 500 m. jubiliejui, 1 572 p., 2017), „Babtai“ (35-oji; Babtų 625-osioms metinėms, 1 572 p., 2017), „Vaiguva“ (36-oji; Vaiguvos 625-osioms metinėms, 1 484 p., 2018), „Skapiškis“ (37-oji; Skapiškio (Mituvos) 500 m. jubiliejui, 1 088 p., 2019), „Saldutiškis“ (38-oji; Saldutiškio 225 m. sukakčiai, 1 412 p., 2019), „Balninkai“ (39-oji; Balninkų 680 m. sukakčiai, 1 336 p., 2020), „Viešvilė“ (40-oji; Viešvilės 500 metų jubiliejui; I dalis – 1 420 p., II dalis – 1 410 p., 2020).

Prasminga Lietuvos pirmojo rašytinio paminėjimo istorijos šaltiniuose tūkstantmetį, Lietuvos valstybės atkūrimo šimtmetį, kitas svarbiausias šalies istorijos sukaktis sieti su kiek kuklesniais jos miestų ir miestelių jubiliejais ir šias tradiciškai irgi su jų pirmuoju rašytiniu paminėjimu siejamas sukaktis įprasminti taip pat rašytiniu žodžiu – knyga.

Lietuvoje būta daugiau kaip 400 valsčių, kurių vietoje įkurtų dabartinių seniūnijų yra apie tris šimtus. Vildamiesi, kad užteks jėgų nors apie dalį jų išleisti knygas, nuoširdžiai dėkojame savo kraštų serijos monografijas jau išleidusiems gimtinės puoselėtojams ir maloniai kviečiame kultūros ir kitas įstaigas, rajonų savivaldybes, seniūnijas, aktyvius kraštiečius, kraštotyrininkus, valstybininkus, kultūrininkus, rėmėjus, visus rašančiuosius susikaupti ties dar neįveiktais darbais ir neatidėliojant telktis į Lietuvos istorijos ir tradicinės kultūros šimtatomės „Lietuvos valsčių“ serijos kūrėjų – autorių, rengėjų, leidėjų ir rėmėjų – būrį. Laukia ne vieną dešimtmetį truksiantis didelis prasmingas darbas.



Lietuvos nacionalinė Martyno Mažvydo biblioteka
ISSN LIETUVOS AGENTŪRA



Tarptautinio standartinio serialinio leidinio numerio (ISSN) suteikimo

PAŽYMĖJIMAS

2008 m. 11 mėn. 05 d. Nr. IS-218-(A.109-19)

Vadovaujantis Lietuvos Respublikos visuomenės informavimo įstatymo
(Žin., 1996, Nr. 71-1706; 2000, Nr. 75-2272, Nr. 102-3215, Nr. 113-3619; 2001, Nr. 93-3255; 2002, Nr. 68-2759, 2771; 2003, Nr. 38-1732, Nr. 117-5319; 2004, Nr. 73-2515, Nr. 120-4436; 2006, Nr. 86-3254) 36 straipsnio 1 dalmis:

Leidiniui LIETUVOS LOKALINIAI TYRIMAI
(antraštė)
(ONLINE)

suteikiamas Tarptautinis standartinis serialinio leidinio numeris
ISSN 2029-0799

Leidėjas Viešojo įstaiga „Vermės“ leidykla



A.V.
Lietuvos nacionalinės Martyno Mažvydo
bibliotekos generalinio direktoriaus pavaduotojas,
pavishuojantis generalinį direktorių
Algirdas Plioplys



ISSN Lietuvos agentūros vedėja
Danutė Petrauskienė

„Lietuvos valsčių“ serijai parašyti moksliniai straipsniai, įvertinti Lietuvos lokalinių tyrimų mokslo darbų komisijos, pirmiausia paskelbiami interneto svetainėje www.llt.lt, periodiniame elektroniniame serijiniame leidinyje „Lietuvos lokaliniai tyrimai“, ISSN 2029-0799

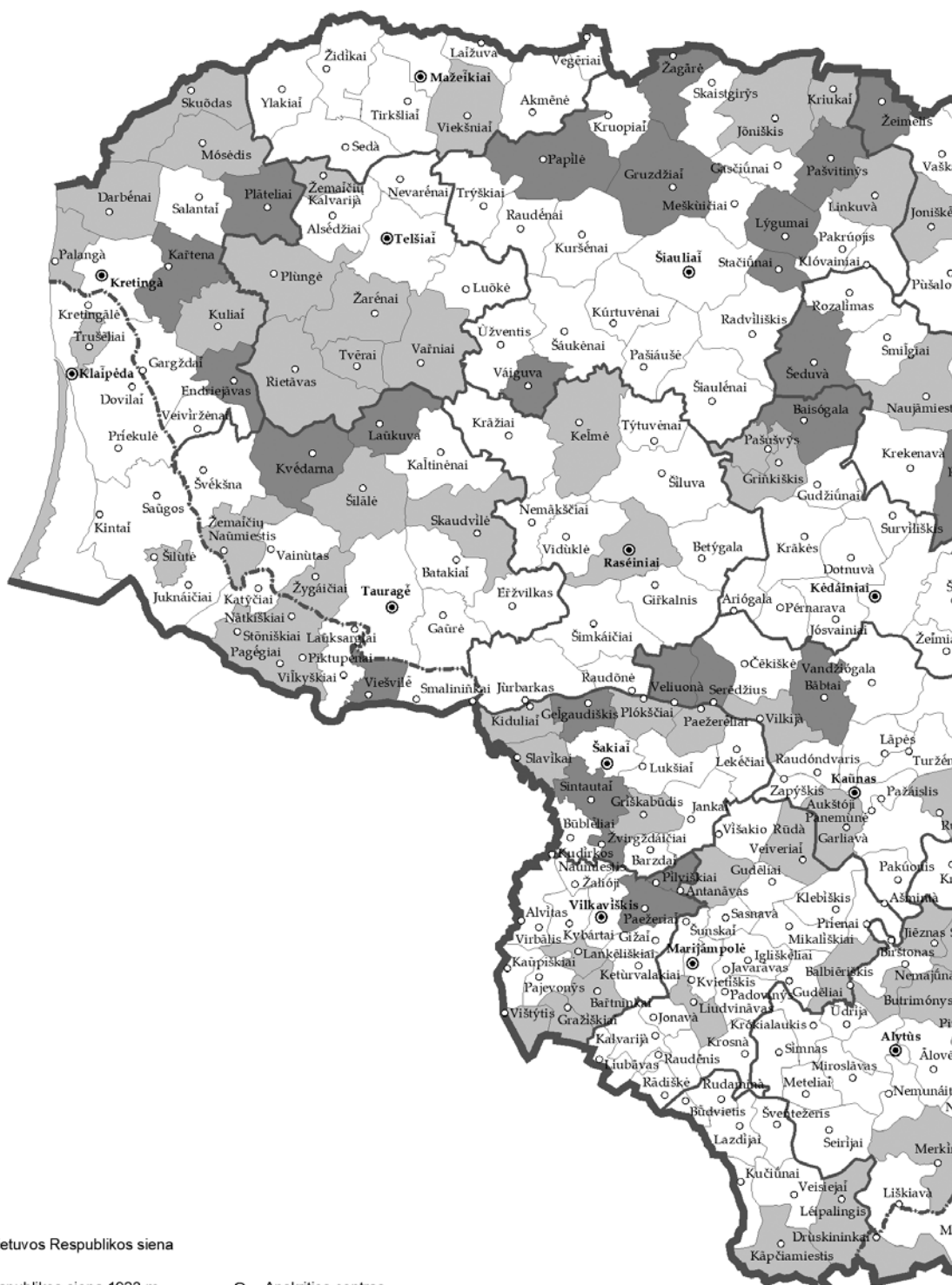

inė Lietuvos Respublikos siena

is Respublikos siena 1923 m.

ies riba

us riba

● Apskritis centras

○ Valsčiaus centras

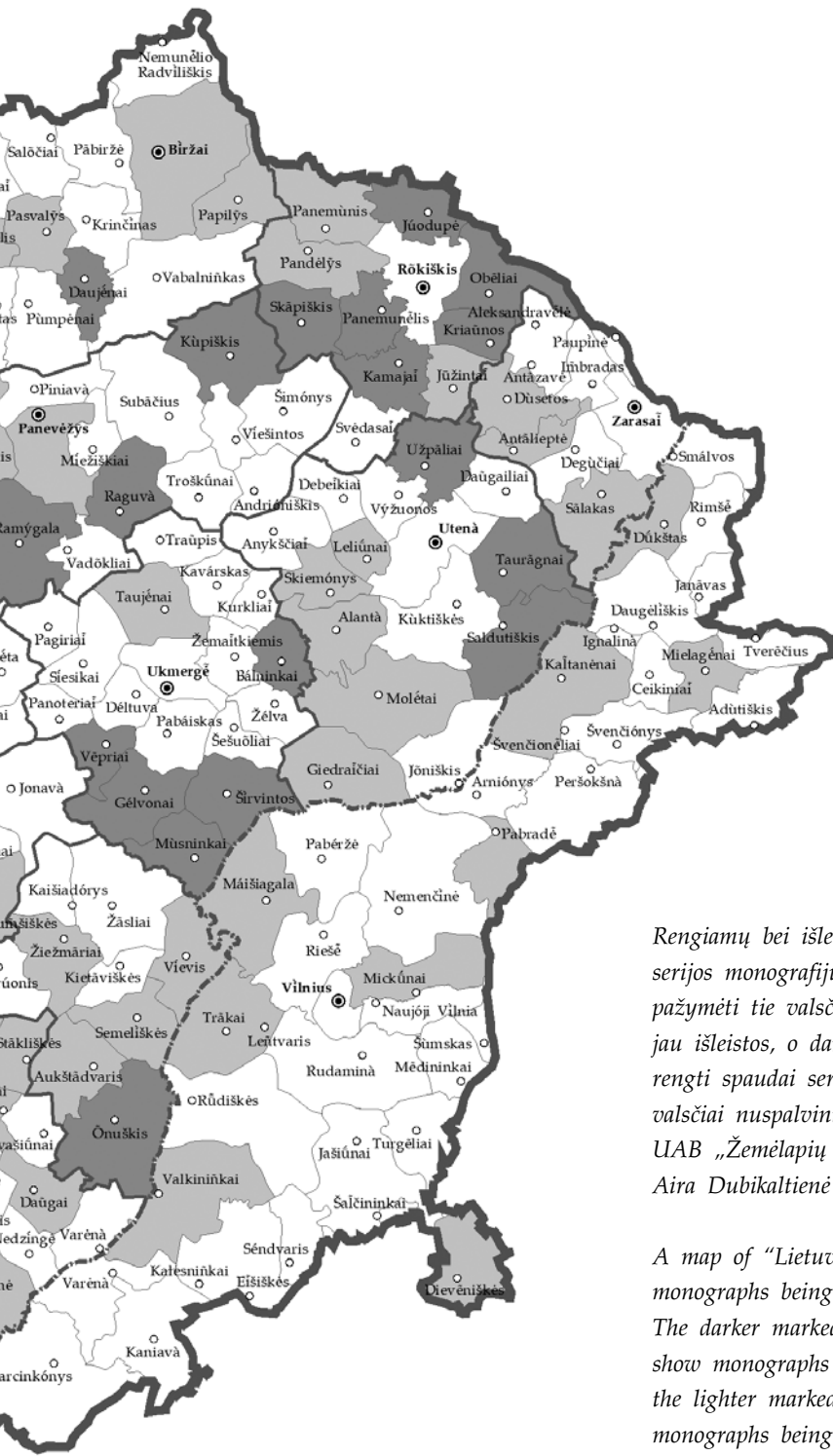

Rengiamų bei išleistų „Lietuvos valsčių“ serijos monografių žemėlapis. Tamsiau pažymėti tie valsčiai, kurių monografijos jau išleistos, o dar nebaigtų rašyti ir rengti spaudai serijos monografių valsčiai nuspalvinti šviesiau. Sudarė UAB „Žemėlapių artelė“ kartografe Aira Dubikaltienė

A map of “Lietuvos Valsčiai” series monographs being prepared and issued. The darker marked Valsčiai (rural districts) show monographs already published; while the lighter marked districts indicate the monographs being in preparation and those to be composed

About the “Lietuvos Valsčiai” series

Established in 1994 the Versmė Publishing House, a serial book publisher, is dealing with preparation and publishing of monograph series under the title of “Lietuvos Valsčiai” devoted for Lithuania’s Millennium celebrated in 2009, the 750th anniversary of the creation of the Lithuanian State (1253–2003) and starting from the 15th monograph of “Gelvonai” also for the Centenary of the Restoration of the Lithuanian State (1918–2018). The books published are also dedicated to other anniversaries of historical events important to the state, its towns and settlements.

The “Lietuvos Valsčiai” series is a multi-volume edition about Lithuania’s towns, townships, villages, homesteads, landscapes and their history from the olden times to the present days, about independence fights, traditional culture, trades, calendar and family traditions, custom laws, folk wisdom, churches, celebrities, features of dialects and local sub-dialects, folklore, ethnical minorities and their traditions etc.

Based on reminiscences of people, archive data, scientific studies, written sources and material, each serial book is being written by large teams consisting of up to 160 author teams: prominent Lithuanian historians, archaeologists, ethnologists, folklorists, linguists, sociologists, geologists, geographers, biologists, local lore investigators et al. Total number of authors is about 3 000 with more than 380 persons holding scientific degrees (see www.versme.lt/autoriai.htm).

Total number of volumes of these monograph books published together with the maiden soft-cover book issued under the title “Sintautai. Žvirgždaičiai” (432 p., 1996), “Salako kraštas” (420 p., 2012) and “Pabradė” (480 p., 2017) is 55 and total number of pages – 62 558, articles – 4 893, authors – 2 300.

“Pilviškiai” – the 41th monograph in the “Lietuvos Valsčiai” series (1 192 p., 2020).

The following series have appeared before: “Žagarė” (dedicated to the 800th jubilee of Žagarė, 912 p. in 1998) that was the first book issued with the official logo of the Lithuanian Millennium Celebration; “Obeliai. Kriaunos” (2nd; 480th anniversary of Obeliai, 864 p., 1998, 2nd edition–500th jubilee of Obeliai and Kriaunos, 1 224 p., 2009), “Plateliai” (3rd; 550th jubilee of Plateliai, 800 p., 1999), “Žiobiškis” (4th; 200th jubilee of Žiobiškis parish, 1 024 p., 2000), “Širvintos” (5th; 525th anniversary of Širvintos, 776 p., 2000), “Lygumai. Stačiūnai” (6th; 90th anniversary of Stačiūnai parish, 896 p., 2001), “Veliuona” (7th; 500th jubilee of the Magdeburg Law granting to Veliuona, 1 176 p., 2001), “Raguva” (8th; 500th jubilee of Raguva, 1 128 p., 2001), “Seredžius” (9th; 710th anniversary of Seredžius, 1 238 p., 2003), “Kvėdarna” (10th; 675th anniversary of Kvėdarna, 1 160 p., 2004), “Papilė” (11th; 665th anniversary of Papilė, Part I, 1 082 p., 2004; Part II, 752 p., 2006), “Tauragnai” (12th; 750th jubilee of Tauragnai, 1 364 p., 2005), “Musninkai. Kernavė. Čiobiškis” (13th; 445 anniversary of Musninkai, 725 anniversary of Kernavė, 475 anniversary of Čiobiškis, 1 304 p., 2005), “Laukuva” (14th; 750th jubilee of Laukuva, 1 874 p., Part I, 924 p., 2005; Part II, 950 p., 2008), “Gelvonai” (15th; 625th anniversary of Gelvonai, 1 384 p., 2009), “Baisogala” (16th; 470th anniversary of Baisogala, 1 056 p., 2009), “Gruzdžiai” (17th; 375th anniversary of Gruzdžiai, 2 304 p., Part I, 1 000 p., 2009; Part II, 1 302 p., 2010), “Endriejavas” (18th; 230th anniversary of Endriejavas, 1 412 p., 2010), “Vepriai” (19th;

625th anniversary of Vepriai, 1 320 p., 2010), “Žeimelis” (20th; 510 anniversary of Žeimelis, 1 796 p., Part I, 888 p., Part I, 908 p., 2010), “Lithuanian Local Researches” (21th; 1 082 p., Part I: 2000–2002 scientific works), “Panemunėlis” (22nd; 240th anniversary of Panemunėlis, 1 684 p., Part I, 858 p., Part II, 826 p., 2012), “Gelgaudiškis” (23rd; 500th jubilee of Gelgaudiškis, 1 808 p., Part I, 900 p., Part II, 908 p., 2012), “Juodupė. Onuškis” (24th; 510th anniversary of Onuškis and 100th jubilee of Juodupė, 1 832 p., Part I, 912 p., Part II, 920 p., 2012), “Sintautai” (26th; 2 912 p., Part I, 1 448 p., Part II, 1 464 p., 2013), “Užpaliai” (27th; 375th anniversary of Užpaliai, 2 372 p., Part I, 1 160 p., Part II, 1 212 p., 2013), “Pašvitinys” (28th; 375th anniversary of Pašvitinys, 1 540 p., 2014), “Daujėnai” (29th, 460th anniversary of Daujėnai, 1 396 p., 2015), “Šeduva” (30th; 640th anniversary of Šeduva, 1 388 p., 2016), “Kamajai” (31th; 475th anniversary of Kamajai, 1 580 p., 2016), “Kupiškis” (32th; 535th anniversary of Kupiškis, 1 256 p., 2016), “Ramygala” (33th; 650th jubilee of Ramygala, 1 560 p., 2016), “Onuškis” (34th; 500th jubilee of Onuškis, 1 572 p., 2017), “Babtai” (35th; 625th anniversary of Babtai, 1 572 p., 2017), “Vaiguva” (36th; 625th anniversary of Vaiguva, 1 484 p., 2018), “Skapiškis” (37th; 500th jubilee of Skapiškis (Mituva), 1 088 p., 2019), “Saldutiškis” (38th; 225th anniversary of Saldutiškis, 1 412 p., 2019), “Balninkai” (39th; 680th anniversary of Balninkai, 1 1336 p., 2020), “Viešvilė” (40th; 500th jubilee of Viešvilė, Part I, 1 420 p., Part II, 1 410 p., 2020).

The celebration of the Millennium of the first reference to Lithuania in written historical sources is reasonable to relate with more modest jubilees of its towns and townships and give an implication to these anniversaries of their first written reference by a written word – a book.

In pre-war Lithuania there were more than 400 rural districts (*valsčiai*), which were later replaced by neighbourhoods (*seniūnijos*) numbering now about 300. With a hope that our capacities will enable us to publish books about the majority of them, we kindly invite culture institutions, district governments, neighbourhoods, local activists, local lore investigators, state men, culture activists, sponsors and all writers to join, without hesitation, the team preparing and publishing the hundred volumes of the “Lietuvos Valsčiai” series about Lithuanian history and traditional culture. A great work to last several decades is waiting for you.

Buvusių Lietuvos valsčių abėcėlinis sąrašas

Adutiškis	Gelėžiai	Klóvainiai	Molėtai
Akmėnė	Geļgaudiškis	Krākės	Mósėdis
Alantà	Gėlvonai	Krāžiai	Mūsainkai
Aleksandravėlė	Giedraičiai	Krekenavà	Nàtkiškiai
Alytùs	Giřkalis	Kretingà	Naujamiestis
Álovė	Gižai	Kretingalė	Naujoji Vilnia
Alsėdžiai	Gražiškiai	Kriaūnos	Nedzingė
Alvitas	Griņkiškis	Krinčinas	Nemajūnai
Andrióniškis	Griškabūdis	Kriuškai	Nemakščiai
Anykščiai	Grūšlaukė	Kriuškai	Nemenčinė
Antalieptė	Gruzdžiai	Krókialaukis	Nemunaitis
Antanavas	Gudėliai	Krosnà	Nemunėlio Radviliškis
Antazavė	Gudžiūnai	Kruonis	Nevarėnai
Ariógala	Gulbinaĩ	Kruopiaĩ	Obėliai
Ašmintà	Igliškėliai	Kučiūnai	Ónuškis
Aukštadvaris	Ignalinà	Kuktiškės	Pabáiskas
Aukštóji Panemūnė	Ylakai	Kudirkos Naūmiestis	Pabėržė
Aukštupėnai	Ilgiziaĩ	Kuliaĩ	Pábiržė
Bábtai	Ilguvà	Kūpiškis	Pabradė
Baisógala	Imbradas	Kuprėliškis	Padovinys
Balbiėriškis	Iñturkė	Kurkliai	Padubysys
Bálninkai	Janàpolė	Kursėnai	Paežerėliai
Barstýčiai	Janavas	Kurtuvėnai	Paežeriaĩ
Bařtninkai	Jankaĩ	Kvėdarna	Pagėgiai
Barzdaĩ	Jašiūnai	Kvetkaĩ	Pagiriaĩ
Batakiai	Jiėznas	Kvietiškis	Pagramantis
Baziliónai	Jonavà	Laĩžuva	Pajevonys
Berčiūnai	Joniškėlis	Lankėliškiai	Pajūris
Betýgala	Jóniškis	Làpės	Pakaľniai
Birštonas	Jóniškis (Molėtų r.)	Laūksargiai	Pakapė
Biržai	Jósvainiai	Laūkuva	Pakruojis
Būblėliai	Juknaičiai	Lazdijai	Pakūonis
Būdviėtis	Juodaičiai	Leckavà	Palangà
Butrimónys	Júodupė	Lėipalingis	Pandėlys
Ceikiniai	Jurbarkas	Lekėčiai	Panemunėlis
Čedasaĩ	Jūžintai	Leliūnai	Panemūnis
Čekiškė	Kabėliai	Lenkimai	Panevėžys
Čypėnai	Kaišiadórys	Leñtvaris	Panoteriai
Darbėnai	Kalesniņkai	Lyduoķiai	Papilė
Daūgai	Kaltanėnai	Lýgumai	Papilys
Daūgailiai	Kaltinėnai	Liņkmenys	Paróvejà
Daujėnai	Kalvarija	Linkuvà	Parvalys
Debeķiai	Kamajai	Lioliaĩ	Pašiaušė
Degučiai	Kápčiamiestis	Liškiaavà	Pašušvys
Dėltuva	Karklėnai	Liubavas	Pašvitinys
Dievėniškės	Karmėlava	Liudvinavas	Paupinė
Dotnuvà	Kařtena	Lukšiai	Pažaislis
Dovilai	Katýčiai	Luoķė	Perlojà
Druskininkai	Kaūnas	Maišiagala	Pėrnarava
Dūkštas	Kaūpiškiai	Marcinkónys	Petrašiūnai
Dusetos	Kavarskas	Marijampolė	Piktupėnai
Eišiškės	Kazlų Rūdà	Mažeķiai	Pilviškiai
Endriejāvas	Kėdaiņiai	Mėdininkai	Piniavà
Eřzvilkas	Kelmė	Merkinė	Pivašiūnai
Gadūnavas	Ketūrvalkiai	Meškūičiai	Plateliai
Gaidėliai	Kybartai	Meteliaĩ	Plókščiai
Gargždaĩ	Kiduliai	Mickūnai	Plungė
Garliavà	Kietāviškės	Mielagėnai	Prėkulė
Gasčiūnai	Kintaĩ	Mėžiškiai	Prėnai
Gaurė	Klebiškis	Mikališkiai	Pūmpėnai
Gegužinė	Klyķoliai	Mirolāvas	Punià

Pūšalotas	Smaliniņkai	Truskavà	Žaiginỹs
Radviliškis	Smàlvos	Trušèliai	Žalióji
Ragèliai	Smilgjai	Turgèliai	Žarènai
Raguvà	Staciúnai	Turžènai	Žasliai
Raitiniņkai	Stàkliškès	Tverai	Žeimèlis
Ramýgala	Stòniškiai	Tverècius	Žeímiai
Rasèiniai	Strúnáitis	Ùbiškè	Žèlva
Raudènai	Stumbriskis	Ùdrija	Žemaičių Kalvarija
Raudènis	Subàcius	Ukmergè	Žemaičių Naúmiestis
Raudòndvaris	Súostas	Upýna	Žemaitkiemis
Raudònè	Surdègis	Utenà	Židikai
Riešè	Surviliškis	Užpàliai	Žiezëmàriai
Rietàvas	Svédasaí	Ùžventis	Žygáičiai
Rimšè	Šakiai	Vabalniņkas	Žvirgždáičiai
Ròkiškis	Šakýna	Vadòkliai	
Rozalimas	Šalčininkai	Váiguva	
Rudaminà (<i>Lazdijų r.</i>)	Šaukènai	Vainùtas	
Rudaminà (<i>Vilniaus r.</i>)	Šeduvà	Valkiniņkai	
Rūdiškès	Šešuoliai	Vandžiògala	
Rudnià	Šèta	Varènà	PASTABA. Šiame
Rumšišškès	Šiaulènai	Vařniai	sàraše neįrašyti už
Sàlakas	Šiauliai	Vaškaí	dabartinių Lietuvos
Salantá	Šilalè	Vegèriai	sienuų atsidurę
Saldùtiškis	Šilavòtas	Veisiejai	valsčiai (11):
Salòčiai	Šilutè	Veiveriai	
Sangrūdà	Šiluva	Veiviržènai	Aknystà (<i>Latvija</i>)
Sasnavà	Šimkáičiai	Veliuonà	Beržiniai (<i>Lenkija</i>)
Saúgos	Šimónys	Velžýs	Bùdbergis (<i>Latvija</i>)
Sedà	Širvintos	Vèpriei	Gervèčiai (<i>Baltarusija</i>)
Seirijai	Šumskas	Vidèniškiai	Krasnàvas (<i>Lenkija</i>)
Semeliškès	Šunskai	Vidùklè	Pùnskas (<i>Lenkija</i>)
Séndvaris	Švèkšna	Viekšniai	Ródùnia (<i>Baltarusija</i>)
Serèdžius	Švenčionèliai	Viešintos	Seinaí (<i>Lenkija</i>)
Sidabràvas	Švenčionys	Viešvilè	Sùbatè (<i>Latvija</i>)
Siesikai	Šveñtežeris	Vievis	Varanàvas (<i>Baltarusija</i>)
Simnas	Taujènai	Vilkaviškis	Vižainis (<i>Lenkija</i>)
Sintautá	Tauragè	Vilkija	
Skaistgirỹs	Tauràgnai	Vilkýškiai	Taip pat šie valsčiai,
Skàpiškis	Telšiai	Virbàlis	neturèjè centru (4):
Skaudvilè	Tirkšliai	Višakio Rūdà	
Skiemónys	Týtuvènai	Vištýtis	Alòtų valsčius
Skìrsnemunè	Tràkai	Výžuonos	Añtnemunio valsčius
Skudùtiškis	Traùpis	Zapýškis	Galsdonų valsčius
Skuòdas	Trýškiai	Ziniúnai	Javaràvo valsčius
Slavikai	Troškúnai	Žagàrè	

Iš viso 408 valsčiai.

Asmenvardžių rodyklė

4 948 vnt.

A

- A (ugustaitis) P. 61, 64, 65
 A.-C. Irena 449
 Aba Avrahamas [Abba Avraham] 111
 Abalė Avrahamas [Abale Avraham] 111
 Abelis, biblijinis personažas 96, 803
 Abraitienė (Giraitytė) Janina 231
 Abraitis Rokas 231
 Abraitis Vincas 172
 Abramavičienė Ieva 860
 Abramavičienė V. 700
 Abraomas, biblijinis personažas 97, 655
 Abromaitis Julius 384
 Abromavičienė Adelė 135
 Abromavičienė Danutė 735
 Abromavičius Vytautas 406
 Adamkus Valdas 1157
 Adickas Antanas 907
 Adleris 237, 239
 Adomaitienė (Šermukšnaitė) Marijona 806
 Adomaitienė Albina 169
 Adomaitienė Ona 763
 Adomaitis (Greitjonis) 623
 Adomaitis B. 132
 Adomaitis Jonas 175, 194, 407
 Adomaitis Juozas 181, 406, 1099
 Adomaitis Jurgis 142, 169
 Adomaitis Petras 84, 85
 Adomaitis Povilas 70, 1013
 Adomaitis Sigitas 458
 Adomaitis Valentinas 82, 85
 Adomaitis Vitas 563
 Adomaitytė Anelė Ona 406
 Adomaitytė Elena Emilija 407
 Adomaitytė Gražina 169
 Adomas, biblijinis personažas 806, 1082
 Adomavičiai, Jonas ir Adelė 720
 Adomavičienė Albina 814
 Adomavičius 458
 Adomavičius Antanas 194
 Adomavičius Bronius 194
 Adomavičius Juozas 509
 Agota, šv. 797
 Aharon Moše, 91
 Aharonas Mecachas [Aharon Metzach] 108
 Aistis J. 464
 Akelaitis 141
 Akelaitis Adolfas 688, 708
 Akelaitis J. 318
 Akelaitis Kazys 85
 Akelaitis-Kardas Vytautas 137, 142
 Akelienė (Kudirkaitė) 259
 Akelienė (Kudirkaitė) Uršulė 318
 Akelytė Uršulė 259
 Akmianskis 654
 Akselis Izraelis Dovas [Axel Yisrael Dov] 121
 Akulauskas Edmundas 735
 Albaitis Česlovas 194
 Albavičius I. 301
 Albertynas Albinas 633
 Albrechtai 625
 Albrechtas Gustavas 625
 Alekna A. 421
 Aleksa 132
 Aleksa Jonas 188
 Aleksa Juozas 188
 Aleksa Jurgis 168
 Aleksa P. 397
 Aleksa Pijus 253, 1110
 Aleksa Valentinas 1110
 Aleksa Vincas 260
 Aleksa Vytautas Jonas 405
 Aleksai 254, 463, 637
 Aleksaitė Elena 188
 Aleksandras II 1098
 Aleksandras, kunigaikštis 29
 Aleksandravičiūtė Aleksandra 1090
 Aleksandrova V. D. 17, 22
 Aleksejus, caras 29
 Aleksienė Albina 253
 Aleksienė Elena 188
 Aleksienė Marijona 188
 Aleksynas K. 1002, 1003
 Algimantas, kunigaikštis 1126
 Alijošienė Valerija 133, 186
 Alijošius Benediktas 133, 186
 Alijošius Bronius 133, 186
 Alijošius Marijus 133, 186
 Alijošius Ramutis 133
 Alijošius Remigijus 133, 186
 Alijošiūtė Gailutė 133
 Ališauskaitė Ona 678
 Ališauskas Antanas 136
 Ališauskas (Olszewski) Mykolas 310, 315
 Aliūkaitė Daiva 923, 932, 933, 937
 Alkevičiūtė Joana 407
 Alkevičienė Teofilė 521
 Almonaičiai 552
 Almonaitis G. 524, 558
 Almonaitis Gediminas 524, 552
 Almonaitytė Birutė 552
 Ambrasai 217, 439, 440, 617, 637
 Ambrasaitė Daiva 707
 Ambrasaitė Levonė 181
 Ambrasas 408, 554
 Ambrasas Antanas 85
 Ambrasas Jonas 181, 207
 Ambrasas Juozas 136, 155, 207, 407
 Ambrasas Justinas 207
 Ambrasas Konstantinas 305, 310, 500
 Ambrasas Petras 181
 Ambrasas Rimgaudas 84
 Ambrasas Stasys 126, 136
 Ambrasas Valentinas 181, 453
 Ambrasas Vincas 135, 136, 166
 Ambrasienė 623
 Ambrasienė Julė 135
 Ambrasienė Juzė 135, 166
 Ambrasienė Marija 207
 Ambrasienė Marijona 181
 Ambrasienė Ona 181
 Ambrasytė Bronė 340
 Ambrasytė Julė 340
 Ambrašiūtė Magdė 759
 Ambrazas 932, 937
 Ambrazas Vytautas 937
 Ambraziejienė Marija 226
 Ambraziejienė Rozalija 226
 Ambraziejus Andrius 223, 225
 Ambraziejus Raimukas 226
 Ambraziejus Vincas 223, 225, 226, 291
 Ambraziejus Vladas 223
 Ambraziejūtė Marija 226, 409, 414
 Ambrazienė Gailė 5, 10, 151, 1134
 Ambrazienė Magdelena 946
 Ambruževičiūtė Evelina 597
 Amonas 638, 639, 643
 Anankienė Ona 1001
 Andersenas Hansas Kristianas 581
 Anderson 860
 Andrejevas A. 875
 Andriėjus, šv. 805
 Andrijonas A. 942
 Andriukaitienė Ona 912
 Andriulis (Andziulis) Pijus 133
 Andriulytė Adelė 133
 Andriūšaitis Jonas 157
 Andriūšaitis Vincas 80
 Andriūšienė Elena 763, 766, 768, 769, 772, 773, 775, 777–779
 Andriūšis 303
 Andriūšis Alfonsas 418
 Andriūšis Jonas 206
 Andriūšis Viktoras 417
 Andriūšis Vytautas 341
 Andriūšytė Eugenija 418
 Andriūšytė Genė 390
 Andriūšytė Irena 407
 Andriūškevičius Alfonsas 1073
 Andriūškevičius Jonas 429, 1110
 Andriūškevičius M. 398
 Andriūškevičius Vladas 418
 Andriūškevičius Vladislovas 341
 Andrušaitis Juozas 790
 Andziulienė (Ambraziejūtė) Justina 225
 Andziulienė Eugenija 204
 Andziulis Jonas 515, 516, 1110
 Andziulis Juozas 545, 552
 Andziulis Pijus 315
 Andziulis Stanislovas (Andzulis Stanislaw) 74
 Andziulytė Adelė 186
 Andziulytė Marija 516
 Andziulytė-Ruginienė Marija 1110, 1111
 Andzulis Stanislovas (Stanislaw) 74
 Anelauksienė Ona 159
 Ankevičiai 254
 Ankevičius 683
 Ankevičius Algimantas 256, 257, 260
 Ankevičius Stasys 5, 10, 72, 148, 259, 260, 287, 525–527, 529, 533, 541–546, 576, 579, 1060, 1111, 1117, 1134
 Ankudavičius Algis 497
 Anriūšaitis Matas 43
 Anskaitienė (Smalenskaitė) Anastazija 243, 245
 Anskaitienė Elena 244
 Anskaitienė Marija 243
 Anskaitis 556, 623
 Anskaitis Andrius 243, 244, 786–794
 Anskaitis Antanas 6–8, 11, 12, 14, 251, 252, 455, 482, 499, 505, 507–509, 620, 1105, 1108, 1134
 Anskaitis Antanas (Pumputis) 510
 Anskaitis Jonas 243
 Anskaitis V. 244, 245
 Anskaitis Vincas 85, 136, 185, 243
 Anskaitis Vytautas 244
 Anskaitytė Adelė 243
 Anskaitytė Anelė 243
 Anskaitytė Joana 243, 245
 Antanaitienė Elzbieta 203
 Antanaitis 30, 31, 623, 1078
 Antanaitis Antanas 203
 Antanaitis Bronius 1031

Antanaitytė Elena 203
 Antanaitytė Petronėlė 711
 Antanas Paduvietis, šv. 1045, 1050
 Antanas, šv. 74, 253, 802, 1060
 Antanavičius Bronius 807
 Antanavičius Juozapas 298
 Antanavičius Sigitas 277, 606–608
 Antichovičiūtė Amelija 1102
 Antonijus, imperatorius 93
 Antulionienė Veronika 838
 Aprijaskis 132
 Aprijaskis Smuelis 894
 Arbataitis V. 445
 Ardickas Zigmantas 429, 1111
 Ardickienė (Gabartaitė) A. 459
 Ardžijauskaitė Danutė 5, 10,, 78, 85, 1134
 Ardžijauskas Jonas 200
 Armanavičienė Laimutė 807
 Arminaitė Marija 409
 Arminas Juozas 409
 Arminas P. 1097
 Arminas Petras 318
 Armonaitis-Triupas Juozas 218
 Armonas 399
 Armonas Pijus 447
 Armonienė Ema 210
 Arnastauskaitė Marijona 341
 Artichovičiai 1102
 Artichovičiūtė Amelija 1103
 Aržuolaitis Jokūbas 172
 Aržuolaitis Juozas 172
 Aržuolaitytė (Kiaudienė) Aleksandra 172
 Asipauskaitė A. 967, 968
 Astrauskai 138, 463
 Astrauskaitė Austėja 593
 Astrauskaitė Birutė 138
 Astrauskaitė J. 437
 Astrauskaitė Onutė 138
 Astrauskaitė T. 437
 Astrauskas 438, 997
 Astrauskas (Ostrowski) Jurgis 291, 310
 Astrauskas Antanas 138, 354
 Astrauskas Bronius 137, 138
 Astrauskas Jonas 695, 701
 Astrauskas Juozas 137
 Astrauskas Justinas 138
 Astrauskas Vincas 138
 Astrauskienė Adelė 138
 Astrauskienė Magdalena 838
 Astrauskienė Magdė 770, 783
 Astromskas P. 315
 Ašmonai 637
 Ašmonaitė-Rūta Birutė 188
 Ašmonas Jonas Vytautas 189
 Ašmonas Motiejus 189
 Ašmutis Albinas 136, 170
 Atkinson P. 861
 Augustaičiai 621, 622, 623
 Augustaitis 437, 623, 1057
 Augustaitis Jonas 623
 Augustaitis P. 60
 Augustaitis Pranas 623
 Augustaitis Vladas 623
 Augustaitytė-Vaičiūnienė Juzė 620, 623, 1111, 1112
 Augustas III, karalius 290
 Aušpicas Šlomo 93
 Aušrotai 254
 Avyžius Benjaminas 205
 Avyžius Jonas 576

B
 Babravičienė 139
 Bacevičiūtė Rima 923, 937–939
 Bacevičiūtė Stasė 406
 Bačinskienė (Žemaitytė) Uršulė 688, 708
 Badaitienė Ona 838
 Badaitis Antanas 78, 79
 Badaitis Kazys 78, 80
 Badaitis Vincas 80
 Bagdanavičienė Julija Anastazija 208
 Bagdanavičienė Ona 208
 Bagdanavičius Edgaras 807
 Bagdanavičius Gintautas 208
 Bagdanavičius Pranas 208
 Bagdanavičius Vincas 208
 Bagdanavičiūtė Nijolė 208
 Bagdonaitė Irena 208
 Bagdonas 654, 946
 Bagdonas Eimutis Juozas 208
 Bagdonas Gintautas 406
 Bagdonas J. 1099, 1128
 Bagdonas Jonas 208
 Bagdonas Juozas 208
 Bagdonas Pranas 205
 Bagdonas Teodoras 208
 Bagdonas V. 480
 Bagdonavičius 493, 497
 Bagdonavičius Antanas 82
 Bagdonavičius (pravardė Bagdonas) M. 370, 416, 436
 Bagdonavičius Mikas 403, 409
 Bagdonavičius Mykolas 369, 414
 Bagdonavičiūtė Elena 402
 Bagdonavičiūtė Elena Marija 363
 Bagdonavičiūtė Teresė 493
 Bagdonienė Teresė 208
 Bagdonienė Vitalija 683, 1112
 Bagučauskienė (Kemežaitė) Uršulė 806
 Bagušauskas 554
 Bagušauskas Antanas 850
 Bagušauskas Juozas 82, 85
 Bagušauskienė Petronėlė 850
 Bagužas Petras 78, 85
 Bajoraitis Justinas 172
 Bakaitienė Birutė 427, 596
 Bakaitytė Janina 589
 Bakelis Jonas 827
 Bakerytė Kazė 418
 Bakys Antanas 194, 305, 310
 Bakmeisteris 655
 Bakšiai 216
 Bakšienė Rima 8, 13, 15, 923, 925, 934, 937, 1134, 1139
 Bakšys Aloyzas 472
 Bakšys Jonas 216
 Bakšys Pijus 216
 Bakšytė O. 459, 472
 Bakūnaitė Bronė 402
 Bakūnas Andrius 132, 134, 139
 Bakūnas Petras 263
 Bakūnas Pijus 136, 166
 Bakūnas Vincas 134
 Bakūnienė 229, 232
 Bakūnienė Rita 282
 Bakūnienė Rūta 597
 Balakauskas P. 632
 Balanda Petras 310
 Balčiūnai 614
 Balčiūnaitienė Uršulė 695
 Balčiūnaitytė Aldona 434, 436

Balčiūnas D. 1041
 Balčiūnas Leonas 1073
 Balčiūnienė Uršulė 759
 Balčytis Vytautas 1080
 Balikienė Monika 8, 13, 862, 863, 868, 869, 872, 1134
 Baliński M. 60
 Baliukonis Bernardas 306
 Baliūnas Stasys 930
 Balyš 799–801, 803, 807
 Balkus-Barsukas Kazys 151
 Balna Jonas 186
 Balna Vytautas 186
 Balnaitė Aldona 186
 Balnienė Anelė 186
 Balsaitė Birutė 189
 Balsaitė Marija 189
 Balsas Jonas Kęstutis 189
 Balsevičiai (Balcewicz) 292
 Balsevičius (Balcewicz) Laurynas 292, 310
 Balsevičius (Balcewicz) Motiejus 292, 293, 310 –312
 Balsevičius (Balcewicz) Sigfridas Izidorius 310
 Balsevičius Zigfridas Izidorius 292
 Balsiai 637
 Balsienė 100
 Balsienė (Masaitytė) Marija 643
 Balsienė (Tamašauskaitė) Danutė 508
 Balsienė Katarina 944, 948, 950, 954, 959
 Balsienė Marija 189
 Balsiūtė 931
 Balsys 654, 931
 Balsys J. 398–400
 Balsys Jonas 85, 643
 Balsys Vaclovas 625
 Balsys-Dobilas Juozas 146
 Balsytė Bronė 650, 651
 Balsytė Justina 649
 Baltėnas A. 745, 746, 748, 750, 751, 753–755, 966–968
 Baltramiejus, šv. 284, 451, 459, 724, 803
 Baltramonaitis Viktoras 186
 Baltrušaičiai 146, 722
 Baltrušaitienė Domicelė 152
 Baltrušaitienė Izabelė 168
 Baltrušaitienė Julija 166
 Baltrušaitienė Marcelė 827
 Baltrušaitienė Ona 721
 Baltrušaitis 132, 150
 Baltrušaitis A. 45, 50, 315
 Baltrušaitis Andrius 45, 418
 Baltrušaitis Antanas 168
 Baltrušaitis Jokūbas 1074
 Baltrušaitis Jonas 85
 Baltrušaitis Juozas 152, 155, 298, 310
 Baltrušaitis Jurgis 168
 Baltrušaitis Konstantas 409
 Baltrušaitis Motiejus 814
 Baltrušaitis Vincas 706, 721
 Baltrušaitis Vincentas Donatas 297, 310
 Baltrušaitis Vingaudas 851
 Baltrušaitis Vytautas 152, 407
 Baltrušaitytė Adelė 418
 Baltrušaitytė Sigutė 166
 Baltrušienė (Urbotytė) Aldona 807
 Baltrušytė Magdalena 409
 Baltūsiai 136

- Baltūsiėnė Adelė 825
 Baltūsiėnė Anelė 762, 765–767, 769, 772, 773, 776
 Baltūsiėnė Marijona 167
 Baltūsis 139, 450
 Baltūsis Antanas 134, 141, 148–450
 Baltūsis Feliksas 136, 167, 449
 Baltūsis Jonas 136, 167, 784–786, 788–793
 Baltūsis Jurgis 167
 Baltūsis Jurgis 136, 340, 684
 Baltūsis Motiejus 315, 318, 320, 323, 670, 684, 1113, 1128
 Baltūsis Pijus 449
 Baltūsis Zigmas 136, 167
 Baltūsis-Žvejas Antanas 142, 144–146, 148–150, 166, 480, 1112
 Baltūsytė Anelė 136
 Baltušis J. 559
 Baltutis Viktoras 1118
 Balzacas, de H. 1125
 Banionienė Marijona 822, 825
 Banionis 132, 386
 Banionis Aleksandras 338, 339, 379, 399, 400, 518–520
 Baniulaitis Valentinas 282, 596, 597
 Banyš 137
 Banyš Petras 629
 Baranauskaitė Ingrida 863
 Baranauskaitė Teresė 157
 Baranauskas A. 1098
 Baranauskas Adolfas 157
 Baranauskas Gintautas 157
 Baranauskas Jonas 157
 Baranauskienė Marijona 157
 Baratinskas Petras 503, 511
 Barauskienė Anelė 695
 Barauskienė V. 1001
 Bareikienė Lina 263
 Barila Jonas 85
 Barysaitė Džoja Gunda 1157
 Barkauskienė Bronė 814
 Barkus A. 1041
 Barniškaitė Justina 341
 Barniškienė Ona 133, 170, 838, 845
 Barniškis Kazys 200
 Barniškis Petras 170
 Barniškis Simonas 133, 170
 Barniškis Vladas 133, 170
 Barniškytė Regina 133
 Baršauskas 920
 Baršauskas Jonas 389, 403
 Baršauskas K. 558
 Baršauskas Pr. 920
 Baršauskienė Izabelė 389
 Baršauskienė Ona 838, 845
 Baršauskienė Salomėja 838
 Baršukaitienė Danutė 596, 597
 Bartasevičius (Bartosewicz) Eliziejus 293, 311
 Bartininkas Pranas 405
 Bartkus F. 1110
 Bartsch Christian 1001
 Bartuška V. 421
 Bartuška Vincas 1113
 Barzdaičiai 396
 Barzdaitis Antanas 207
 Barzdaitis Jurgis 42
 Barzdaitis Petras 42
 Barzdaitytė Julė 207
 Barzdukas Algirdas 260
 Barzdukas Gediminas 260
 Basalykas A. 17, 22
 Basanavičius Jonas 394, 435, 583, 601, 646, 1003, 1098, 1100, 1105, 1106, 1126, 1129, 1134, 1135
 Basas 96
 Batisa J. 444, 485
 Baukai 131
 Baukus Alfonsas 739
 Bavlis Hilelis (Rašigolskis Rašgolinas) 93
 Baziliuk Motiejus 42
 Beauv P. 19
 Beliūnas 194
 Bendaravičienė D. 598, 599
 Bendaravičienė Danguolė 598
 Bendaravičienė Marija 773
 Bendaravičius Juozas 806
 Benderis K. 348
 Benderis Maksas 349
 Bendoraitienė (Bendoriūtė) Kastancija 819
 Bendoraitis Albinas 256, 257
 Bendoraitis Gediminas 405
 Bendoraitytė 459
 Bendoraitytė Marija 582
 Bendoravičienė Marija 179
 Bendoravičius Juozas 179
 Bendorius Kostas 136, 194
 Bendorius O. 391
 Bendorius P. 355, 360, 391
 Benekeraitytė Indrė 568
 Benekeraitytė Irma 568
 Benešiūnas Aloyzas Benediktas 341
 Benešiūnas Andrius 78, 84, 85
 Benešiūnienė 944
 Benešiūnienė (Katiliūtė) Ona 944, 949, 951–953, 955
 Beraitis Justinas 172
 Bergerienė (Zinkevičiūtė) Aldona 502
 Berkman Geni (Berkman Nene) 102, 104
 Berkman Sara Lea 102
 Berkmanai 101, 102
 Berkmanas 94
 Berkmanas Abraomas Avram Wolfas 102
 Berkmanas Baruchas 102
 Berkmanas Dovydas (David) 102
 Berkmanas Džonas (John) 102
 Berkmanas Nehemia 102
 Berkmanas Paulas 102
 Berkman-Goldberg Nene 102
 Berkmonas 46
 Berlinas Naftalis Cvi Jehuda [Berlin Naftali Tzvi Yehudah] 111
 Bermanas Arje Zeevas 93
 Bernotaičiai 138
 Bernotaitė Marija 945
 Bernotaitienė Ona 135, 151
 Bernotaitis 138
 Bernotaitis Juozas 349
 Bernotaitis Mečislovas 136, 179, 349
 Bernotaitis Vincas 135, 151
 Bernotaitis-Žaliukas Juozas 137, 142, 151
 Bernotaitytė (Želenekienė) Danutė 135
 Bernotaitytė Anelė 405
 Bernotaitytė Liudvika 135
 Bernotukė Marija (Piečiukaitukė pravarde) 945, 960, 975, 996
 Bernšteinas Cvi [Bernstein Tzvi] 111
 Bersuckis D. 671
 Beržinskas Alfonsas 263, 277
 Besasparienė Elzbieta 133
 Besasparis 720
 Besasparis Jonas 189
 Besasparis Juozas 662
 Besasparis Mykolas 193
 Besasparis Pranas 133, 194
 Besaspartytė Julija 405
 Bialoblocki 91
 Bialoblockis Arje Leibas 92, 93
 Bialoblockis Samuelis [Bialoblocki S. P.] 108
 Bialoblockis Šmuelis Šraga 92
 Biankis V. 1125
 Bieliauskas Pranas 1105
 Bieliėnė Marija 151
 Bieliokaitė Rasa 602
 Bieliukas Kazimieras 517, 1113
 Bieliukienė Loreta 263, 282, 284, 597, 600
 Bieliūnienė Ieva 202
 Bielys Bronius 151
 Bielys Juozas 151
 Bielskus Kazys 152, 612
 Bielskus-Tigras Justinas 142
 Bielskutė Antosė 152
 Bielskutė Stasė 152
 Bielskuvienė (Ilgūnaitė) Agota 316
 Bilis S. 877
 Billūnas Jonas 460, 461, 506, 551
 Bilys Stasys 875, 899
 Bindauskienė Izabelė 838
 Bindokienė Silvija 601, 602
 Binkauskai 637
 Binkauskas Jonas 189
 Binkauskas Juozas 189
 Binkauskas Kazys 189
 Binkauskienė Liuda 189
 Birbilas Vincentas 300
 Birkholcas Valteris (Birkholz Walter) 878
 Birutė, kunigaikštienė 89, 276, 278
 Biržiška Mykolas 506, 998, 1105
 Bitkauskas-Kranklys Jonas 162
 Biveinis 141
 Byla 139
 Byla Bronius 168
 Byla Jonas 78, 209, 807
 Byla Julius 838, 845
 Byla Juozas 723
 Byla Juozas Motiejus 316
 Byla T. 487
 Byla Tomas 180
 Byla V. 132
 Bylai, Ona ir Juozas 723
 Bylaitė A. 761
 Bylaitė Anelė 209
 Bylaitė Danguolė 168, 807
 Bylaitė-Žakaitienė Andželika 851, 861
 Bylas 440
 Bylienė Magdalena 180
 Bylienė Marcelė 209
 Bylienė Marija 838, 845
 Bylienė Ona 723
 Bylienė Stanislava 168
 Byronas G. 1121
 Blaškevičienė Aldona 282, 596, 597, 602
 Blaškevičius Manius 596
 Blauzdžiūnas Antanas 701
 Blažaičiai 217
 Blažaitienė Magdalena 203
 Blažaitienė Ona 177, 181
 Blažaitis 623
 Blažaitis Algirdas 181

- Blažaitis Feliksas 193
 Blažaitis Jonas 181, 203
 Blažaitis Juozas 136, 181
 Blažaitis Kęstutis 181, 437, 440
 Blažaitis Vitas 440
 Blažaitytė Anelė 177, 181
 Blažaitytė Leonida 404, 434
 Blažaitytė Ona 181
 Blažytė Madlena 358
 Blinstrubienė Barbora 399, 400
 Blinstrupas Teodoras 417, 418, 424
 Blinstrupienė Barbora 338, 339
 Bliūdžius 836
 Bliūdžius Andrius 85
 Bliūdžius J. 301
 Bliūdžius Jurgis 316, 325, 409, 413
 Bliūdžius Kazys 629
 Bliūdžius Mykolas 316
 Bliumas G. 348
 Bliumas K. 348
 Blochas Abraomas 350
 Blokas G. 348
 Bloznelytė Stasė 8, 13, 826, 1134
 Blusevičius Jonas 78, 79, 85
 Blusevičius Juozas 78
 Blusevičius Kazys 78, 85
 Bogušinskas Algirdas 595
 Bona, karalienė 41
 Bonakerienė Marijona 907
 Bonakeris Edvardas 907
 Bonakeris Tomas 372
 Bonapartas Napoleonas 24
 Borisevičienė Angelė 245
 Borisevičienė Joana 5, 10, 243, 763–782, 1134
 Borisevičienė Kostancija 153
 Borisevičius Gintautas 243, 245
 Borisevičius Juozas 153
 Borisevičius Remigijus 243, 245
 Borisevičius Vincentas 690, 722, 723, 1113
 Borkys Algimantas 458
 Borkys Juozas 136
 Borkys Pranas 136
 Borkys Stanislovas 134
 Borkys Stasys 131, 181
 Borkys Viktoras 131, 134, 181
 Bortkevičienė Felicija 672
 Bortkevičius V. 747
 Boruta Jonas 723
 Boruta Kazys 580
 Bosas Stasius 587
 Bosas Stasys 525
 Bosevičiai 254
 Bosikiai 99
 Bozytė Miglė 597
 Bradūnas Kazys 576, 584, 1097
 Braunas Jonas 369
 Braun-Blanquet J. 17, 22
 Braunšteinas Jakovas 48
 Brazaitienė (Steneikiūtė) Adelė 819
 Brazaitienė Adelė 759, 838
 Brazaitienė Elena 838
 Brazaitis Jonas 827
 Brazaitis Juozas 136, 193, 476
 Brazaitis-Špokas Albinas 157
 Brazaitytė Aldona Zita 341
 Brazaitytė Ona 701, 827
 Brazauskaitė Anelė 204
 Brazauskaitė Juzė 204
 Brazauskaitė Marytė 204
 Brazauskaitė Uršulė 204
 Brazauskas 450
 Brazauskas A. 720
 Brazauskas G. 256, 259, 547
 Brazauskas Gediminas 255
 Brazauskas Jonas 142, 195
 Brazauskas Leonas Pijus 204
 Brazauskas Liudvikas 201
 Brazauskas P. 1009, 1010
 Brazauskas Petras 204
 Brazauskas Pijus 734
 Brazauskas-Sakalas Bronius 142
 Brazdžionis Bernardas 463, 464, 576, 584, 616
 Braziai 216, 217, 438, 439
 Brazienė (Dabregaitė) Magdė 806
 Brazienė (Šacaitė) 724
 Brazienė Adelė 203
 Brazienė Elena 203
 Brazienė Natalija 634
 Brazienė Uršulė 181
 Brazius 440
 Brazys 1078
 Brazys Alfredas 203
 Brazys Antanas 203
 Brazys Bronius 203, 634
 Brazys Juozas 136
 Brazys Kazimieras 439, 625
 Brazys Kęstutis (Kęstas) 16, 263, 282, 572, 596–600, 602, 607, 608, 610, 1192
 Brazys Liudvikas 203, 626
 Brazys M. 216, 438
 Brazys Mykolas 181
 Brazys-Atas Juozas 142, 203
 Brazys-Klajūnas Jonas 138, 140, 142, 146, 181, 182, 214, 216, 217, 439, 442, 479, 1114
 Brazytė Ona 203
 Brazytė Valentina Danutė 203
 Bražinskaitė Laima 8, 13, 828, 1134
 Breimelis Juozas 906
 Brejeriai 625
 Brežnevas L. 560
 Briauka Vincas 82
 Bridžius Juozapas 297
 Bridžius Juozapas Antanas 311, 316
 Brilius Kęstutis 722
 Brinevičiūtė Janina 483, 507, 617
 Broza Kazys 85
 Broz-Tito Josefas 497
 Bruderis Adolfas 85
 Bruderis Julius 85
 Brundza (Bronzdo) Motiejus 311
 Brundza Algimantas 651
 Brundza Andrius 316, 639, 641, 644, 645, 648–651, 654, 655
 Brundza Antanas 316, 1114
 Brundza J. 539
 Brundza Jonas 7, 12, 78, 80, 83, 88, 538, 635, 639, 641, 643–647, 649–654, 656, 1134
 Brundza Juozas 538, 639, 643, 645, 646, 652, 653
 Brundza Kazys 7, 12, 635–641, 643–648, 650–655, 1114
 Brundza Mykolas 297
 Brundza Motiejus 293, 316, 1115
 Brundza Petras 643
 Brundza Pijus 635, 639, 643, 645
 Brundza Pranas 78, 79, 85, 639, 644, 645, 647, 648, 651, 655, 656
 Brundza Rimas 645, 651
 Brundza Stasys 636, 639, 641, 643, 645, 647, 649–653
 Brundza Vaclovas 195
 Brundzai 12, 637, 643, 645, 648, 652, 653
 Brundzaitė Albina 341
 Brundzaitė Alenutė 653
 Brundzaitė Antanina 646
 Brundzaitė Bronė 646
 Brundzaitė Elena 639, 640, 644, 646, 651, 655, 656
 Brundzaitė Julija 648
 Brundzaitė Katerina 643, 651
 Brundzaitė Konstancija 653
 Brundzaitė Kotryna 639, 644, 645
 Brundzaitė Magdelena 639, 644, 645, 650, 654
 Brundzaitė Marija 418, 639, 645, 646, 648
 Brundzaitė Uršulė 538, 639, 643–645, 647, 648
 Brundzienė 644
 Brundzienė J. 635–637
 Brundzienė (Balsytė) Justina 650, 651
 Brundzienė (Merkevičiūtė) A. 645
 Brundzienė K. 650
 Brundzienė Magdelena 643, 644
 Brundzytė Elena 638, 639
 Brundzytė Kotryna 639
 Brundzytė Magdelena 639
 Brundzytė Marija 639
 Brundzytė Uršulė 639
 Brundzos 7, 637, 644, 648, 651, 652, 653
 Brunt 860
 Brunt L. 861
 Brunza 1078
 Bruoženė Inga 597
 Bruoženė Konstancija 179
 Bruožis Vytautas 407
 Brusokienė (Plikaitytės) Zuzana 1001
 Bruzgelevičius Adomas 332
 Bružienė Inga 282
 Bružikas T. 1049
 Bružikienė (Brazauskaitė) Ona 806
 Būbnaitis Albinas 606–608, 610
 Bubnys Vytautas 584
 Buchaveckas Stanislovas 1192
 Buchhalter M. 669, 672
 Buckley T. 862
 Bučėnaitė Felicija Ona 418
 Bučėnuskis Rokas 291, 311
 Bučinskas Jonas 306, 311, 721
 Bučinskas Vytautas 249, 457, 459, 477, 501
 Bučinskienė Ona 770, 783
 Būdapaitė Erika 586
 Budapienė (Bagorskaitė) Kostė 819
 Budraitienė Marija 195
 Budrevičienė 589
 Budrevičienė Marija 784, 785, 787, 793
 Budrevičienė Neringa 6, 11, 263, 288, 289, 1134
 Budrevičius Algimantas 589
 Budrevičius Juozas 209
 Budrevičius Liudvikas 209, 695
 Budrevičius Mikas 209
 Budriūnas A. 646, 650
 Budriūnienė K. 650
 Būdviečiai 794, 827
 Budvietis 1074
 Būdžius Algirdas 142
 Būdžius-Vytenis Vytautas 142, 148
 Budžiūtė R. 437
 Budžiuvienė Bronė 773, 774
 Būga Kazimieras 41, 394

Buinauskas Jonas 442
 Bujauskaitė Adelė 373
 Bujauskas Jurgis 172
 Bukaitis Leonas 417
 Bukaveckas 489
 Bukaveckas Adolfas 634, 807, 845
 Bukaveckas Kazys 75
 Bukavietis K. 75
 Bulakaitė 1141
 Bulevičius Gediminas 310, 311
 Bulota Andrius 673, 684
 Buračas Balys 670, 730, 731
 Buraga Juozas 1003
 Buragaitė Marija 132, 565
 Buragienė Antanina 759
 Buragiūtė Jonieška 945–947, 954, 969
 Buragiūtė Marė 945
 Burauskaitė Birutė 1118
 Burba Gintas 724
 Burbienė Vida 260, 261, 724
 Burbos 724
 Burdulis Jurgis 136, 168
 Burkšaitienė L. 1001
 Burkšaitis Jurgis 373
 Burkšaitytė Marta 373
 Burkutė Stasė 172
 Burnytė Audronė 7, 12, 696, 1134
 Buškevičienė A. 309
 Butauskas 140
 Butauskas Julijonas 404
 Butautas-Kudirka Rimvydas 303, 292
 Butikienė Uršulė 208
 Butikis Antanas 208
 Butikis Ignas Ipolitas 208
 Butikis Stasys 208
 Butkeraitis Ervinas 437
 Butkevičienė Ona 164
 Butkevičius Algirdas 261
 Butkevičius K. 399, 400
 Butkevičius Kazys 164
 Butkevičius Vincas 126
 Butkevičius Vytautas 406
 Butrimas Adomas 1073
 Buzikas Romas 606, 608

C

Celencevičienė Marija 165, 195
 Celencevičius Jonas 165
 Celencevičiūtė Teresė 165, 195
 Cėplaitė Z. 460, 481
 Cerkovas B. 139
 Chafecas Chaimas [Chafetz Chaim]
 112, 116
 Chajale [Chaya'le] 124
 Chlebowskis Bronisławas 1075
 Chrapovickiai 25, 29, 30
 Chrapovickis 29, 30
 Chrapovickis Antanas 27, 30, 61
 Chrapovickis Antanas Martynas 25,
 27, 30, 62, 290
 Chrapovickis Jonas 30
 Chrapovickis Jonas Antanas 29, 30,
 61, 62, 290, 1040
 Chrapovickis Kristupas 29, 30
 Chrapovickis Mikalojus Saba 30
 Chrapovickis Mykolas 30
 Chrapovickis Pranciškus 29
 Chrapovickis Steponas 30
 Chruščiovas Nikita 486, 560
 Cibulskas Juozas 182
 Cibulskas V. 1077
 Cibulskiai 612

Cibulskis 216
 Cibulskis Jurgis 490
 Cibulskis M. 436–438
 Cibulskis Petras 613
 Cibulskis Vladas 613
 Ciganskis Vincas 172
 Cikana Antanas 173
 Cilaitis 454, 455
 Cilaitis Vytautas 250
 Cimanauskienė Uršulė 759
 Ciniene Marcelė 387
 Ciplijauskaitė Janė 407
 Ciplijauskienė Roma 529, 530, 563
 Citavičius Vincas 1031
 Civinskas Antanas 49
 Coffey A. 861
 Cohres Adolfas 877

Č

Čaikauskas Gintaras 881, 882
 Čechovas Antonas 475, 506
 Čegelskis (Čegelskas) Jonas Boleslovas
 307, 311, 312
 Čegelskis Boleslovas 1011
 Čeikauskaitė Gabija 568
 Čeikauskienė Aldona 592
 Čėkanavičius J. 552
 Čėkanavičius Jonas 550
 Čėkauskas Jonas 78, 85
 Čėkauskas Petras 78, 79
 Čėkauskas Vladas 83, 85, 88, 260,
 1115
 Čėkauskienė (Bendaravičiūtė) Anelė
 806
 Čėmerka 141
 Čėmerkienė (Draugelytė) Apolonija
 316
 Čėmerkienė Kotryna 210
 Čėpaičiai 145
 Čėpaitė Julė 407
 Čėpaitienė 923, 937
 Čėpaitienė Agnė 937
 Čėpaitis Adomas 42
 Čėpaitis Justinas 155, 195
 Čėpaitytė (Simanaitienė)-*Undinė, Rasa*
 Julija, 142, 155
 Čėpaitytė V. 459
 Čėpas Mindaugas 881, 883
 Čėplevičius L. 393
 Čėrnauskas Vincas 85
 Čėrnauskienė Ona 838, 845
 Čėrniauskiene (Ambrasaitė) Vitalija
 554
 Čėrneckis Algirdas 6, 11, 257, 524,
 525, 541, 545, 559, 1134
 Čėrniochovskis Ivanas 128, 129, 487,
 592, 632
 Čėrniauskai 131
 Čėrniauskaitė Magdaleną 409
 Čėrniauskaitė Salomėja 630
 Čėrniauskas 131, 893
 Čėrniauskas Aleksandras 398–400
 Čėrniauskas Augustinas 177
 Čėrniauskas Juozas 177
 Čėrniauskas Liudas 135, 153
 Čėrniauskas Pranas 139
 Čėrniauskas Romualdas 177
 Čėrniauskiene Emilija 177
 Čėsaičiai 217, 240
 Čėsaitienė Zofija 182
 Čėsaitis Antanas 201, 538
 Čėsaitis Pijus 182

Čėsaitis Pijušas 538
 Čėsaitis Vitas 436, 437
 Čėsaitis Vytautas 201
 Čėсна Juozas 85
 Čėсна Jurgis 84
 Čėsnaitis A. 434
 Čėsnavičienė Antanina 255, 575
 Čėsnavičienė Elena 133, 189
 Čėsnavičius 139
 Čėsnavičius Antanas 78
 Čėsnavičius Mečislovas 133, 189
 Čėsnavičiūtė Elena Aldona 133, 189
 Čėsnevičiai 637, 648
 Čėsnevičienė (Brundzaitė) Elena 641,
 648
 Čėsnevičius Mečislovas 380, 381, 397,
 403, 636, 639–641, 645, 648
 Čėsnevičiūtė Elena 641, 645
 Čėbirka-*Tėvukas* Albinas 142
 Čėbotariov 537
 Čėjana Bronius 407
 Čėrvinskas Juozas 136
 Čėrvinskas Vincas 86
 Čėtavičius 356
 Čėučkienė Dana 555
 Čėupkevičius Jonas 207
 Čėupkevičius Juozas 207
 Čėurlionienė Sofija 394
 Čėurlionis M. K. 678, 731, 874, 1129,
 1130
 Čėurlionytė D. 443
 Čėurlionytė J. 1001
 Čėvilis Jonas 416
 Čėvinskas Jonas 657
 Čėvinskas Juozas 185, 657
 Čėvinskas Vincas 185
 Čėvinskienė Julė 657
 Čėžauskaitė Elena 193
 Čėžauskaitė Valerija 193
 Čėžauskas Juozas 193, 606, 634
 Čėžauskas Vladas 1045
 Čėžauskienė Anelė 193
 Čėžauskienė Ramutė 263
 Čėžienė Aldona 767
 Čėžikienė Aldona 766–768, 770, 771,
 775, 777, 779, 780

D

Dabašinskienė 923, 937
 Dabašinskienė Ineta 937
 Dabrila 624, 628, 631
 Dabrila (Dobryla, Dobriļlo) Tomas
 293, 311
 Dabrila J. 625
 Dabrila Juozas 624, 625
 Dabrila Justinas 734
 Dabrila Kazimieras 624
 Dabrila Matas 624
 Dabrila Tomas 311–314, 316
 Dabrila Vincas-*Botagas* 187
 Dabrilienė 624
 Dabrilienė Jadvyga 624
 Dabrilos 623–625
 Dabrišius Alf. 141
 Dabušinskas Juozas 249, 326, 424,
 446, 455, 459, 469, 499, 505, 507, 512
 Dagiliai 227, 228
 Dagilienė (Ambrasiejūtė) Petronėlė
 220, 223, 225–227
 Dagilienė (Skaržinskaitė) Ona 220,
 226
 Dagilienė Ona 227, 230

- Dagilienė Petronėlė 228
 Dagilienė Vincutė 229
 Dagilis Juozapas 305, 306, 311
 Dagilis Vaclovas 221
 Dagilis Vladas 221
 Dagilius Petras 220, 227, 228, 230
 Dagilius Vladas 220–222, 224, 227–230
 Dagilytė Petronėlė 225
 Dagilytė 923, 937
 Dagilytė Eglė 937
 Dailidė A. 997
 Dailydaitė Mėja 597
 Dailydaitė Rugilė 597
 Daleckaitė Danutė 807
 Dambianskas 893
 Dambrauskai 741
 Dambrauskaitė Anelė 555
 Dambrauskas 440
 Dambrauskas Antanas 137
 Dambrauskas Donatas 529
 Dambrauskas Jonas 170, 438, 440
 Dambrauskas Juozas 860
 Dambrauskas Jurgis 170
 Dambrauskas Kazimieras 309, 311
 Dambrauskas Kazys 633
 Dambrauskas Vytautas 406
 Dambrauskas Vytautas Valentinas 406
 Dambrauskienė Magdalena 170
 Dambrauskienė Magdė 629
 Damidavičienė Ursulė 157
 Damidavičius Algis 157
 Damidavičius Dangirdas 582, 586
 Damidavičius Jonas 157
 Damidavičius Matas 876, 920–922
 Damidavičiūtė Alicija 582, 586
 Damidavičiūtė Janina 157
 Damijonaitis 346, 391
 Damijonaitis Jonas 1049
 Damijonas Petras 538
 Damijonas Viktoras 538
 Damisevičius Vaclovas 695, 701
 Danielius Kazys 339, 340, 378, 400, 401, 518
 Danilaitienė Marija 610
 Danilevičienė Ursulė 177
 Danilevičius 139, 251
 Danilevičius Juozas 177
 Danilevičius Pranas 254, 257, 258, 525, 542, 543
 Danilevičius Romualdas 177
 Danilevičius Vaclovas 806
 Danilevičiūtė Marija Regina 177
 Danilevičiūtė Ona Ina 177
 Daniliauskas Vincas 327, 359, 330, 340, 348, 368, 373, 396, 398–400
 Daniliauskienė V. 1001
 Danisevičius Bronius 402
 Danisevičius V. 1131
 Danskevičiūtė Anelė 341, 418
 Dantė (Dante) 319, 1125
 Dapkūnas Adolfas 131, 132, 631
 Dapkūnas Vincas 137
 Dapkūnas Vitas 137
 Dapkūnienė Antosė 631
 Darius Steponas 96–98, 435, 451, 474, 492, 720, 895, 1020, 1021, 1115
 Daubara Jonas 142, 157, 168
 Daubaraitė Kotryna 142, 145
 Daubaras 503
 Daubaras Jonas 145
 Daubaras Juozas 86
 Daubarienė Marija 168
 Daugirdaitė V. 1002
 Daugirdas 360, 391
 Dauguvietis B. 249, 482, 509, 510
 Daujota (Dowiat, Dowjat) 291
 Daujota (Dowjat) Adomas 311
 Daujotytė-Pakerienė Viktorija 579, 580
 Daukša Tomas 292, 311, 324
 Daumantas Juozas (Juozas Lukša) 217, 218
 Daunytė Vita 7, 13, 815, 1134
 Daunoras (Downar) Jonas 295
 Daunoras Jonas 311
 Dautaras Vladas 585
 Davičikas Sigitas 602
 Davičikienė Danutė 602
 Dėdinas Valentinas 133, 195, 418, 421, 422
 Degutis Kazys 134
 Degutis Vaclovas 303, 311, 422, 1045
 Degutis-Kęstutis Kazys 142
 Dekeraitytė Joana 340
 Dekerienė Ona 132
 Dekeris 132
 Dekeris Bronius 629
 Dekeris Juozas 136, 204
 Dekerytė Ona Danutė 406
 Delamont S. 861
 Delaney J. 862
 Deltuvaitė Valerija Janina 210
 Deltuva-Klevas Juozas 210
 Dembinskas Jonas 621, 630
 Dembinskas Juozas 163
 Dembovskis [Dembovski] 59, 122
 Dembovskis Mauša 83, 88, 97
 Demikis Vytautas 302, 311
 Dėnas Pijus 695, 701
 Dėnienė Magdalena 695, 701
 Derenčius Vincas 133
 Dereškevičius Andrius 205
 Derilaitė Aldona 545
 Dermer Rivka 124
 Deržavinas 464
 Dibisteris Jonas 136
 Dičpetris Aleksandras 418, 424
 Didžbalis B. 876
 Didžbalytė Dalė 560, 575
 Didžiūnaitis Vincas 84
 Didžiūnas Povilas 173
 Dielininkaitienė Salomėja 155
 Dielininkaitis Bronius 155
 Dielininkaitis Jonas 860
 Dielininkaitis Juozas 155
 Dielininkaitytė Aksomutė 155
 Dielininkas Pijušas 137
 Dievokaitienė Ona 177
 Dievokaitis Petras 177
 Dievokaitis Pijus 177
 Dievokaitis Pijus Algirdas 177
 Dievokaitytė Regina 177
 Dievokaitytė Stefa 177
 Dimša Jonas 860
 Dirgėla P. 312
 Dirmėla (Dirmeļlo) Pijus 291, 311
 Dirmėla P. 311, 312
 Dišmonas Jonas 153
 Dišmonas Juozas 153
 Dišmonienė Magdė 154
 Dymeckienė (Demeckienė) Halina 192
 Dymeckienė (Demeckienė) Marija 192
 Dymeckis (Demeckis) Kazys 192
 Dymeckis (Demeckis) Stasys 192
 Dymeckis (Demeckis) Zbignevas 192
 Dymeckytė (Demeckytė) Elena 192
 Djakovas Borisas 480
 Dobrila Antanas 180
 Dobrila Justinas Juozas 180
 Dobrilienė Jadvyga 180
 Dobrilienė Kazimiera 180
 Dobryla (Dobryla) Justinas 175
 Dobryla (Dobryla) Pranas 175
 Dobrylaitė (Dobrylaitė) Albina 175
 Dobrylaitė (Dobrylaitė) Izabelė 175
 Dobrovolskienė Magdalena 358, 359, 402
 Dobrovolskienė Magdė 620
 Dobrovolskytė J. 1041
 Dombrovskis 836
 Domeika V. 1041
 Dominykas, šv. 1088, 1142
 Donelaitis Kristijonas 461, 579, 853, 939
 Dorilaitė Aldona 524
 Doroblis A. 293
 Dovydaitis (Dowidajtyis) Motiejus 311
 Dovydaitis Gvidonas 307–309, 311, 724
 Dovydaitis J. 462, 1003
 Dovydaitis Jurgis 941
 Dovydaitis Motiejus 300, 413
 Dovydas, karalius 97, 1028
 Dragūnaitė Kazė 634
 Draudelytė Marija 964
 Draugeliai 740
 Draugelienė Magdė 759
 Draugelienė Marijona 185
 Draugelis 56, 139
 Draugelis Andrius 84, 86, 185, 735
 Draugelis Jonas 86
 Draugelis Juozas 136, 141, 175
 Draugelis Petras 657
 Draugelis Pranas 136, 185
 Draugelis Vincas 86
 Draugelis Zigmantas 185
 Draugelienė Marija 735
 Draugelytė Birutė 185
 Draugelytė Marija 764, 767, 769, 772, 773
 Draugelytė Ona 185
 Draugelytė Valerija 407
 Drazninas Ickus 631
 Drilinga Antanas 579, 580
 Dringelis G. 1002
 Driskius Klaudijus 4, 151, 182, 1158
 Driskiuvienė Živilė 4
 Drižius V. 482
 Drunga Zigmantas 149
 Dubickaitė Danutė 505
 Dubickaitė Konstancija 748
 Dubikaltienė Aira 4, 9, 14, 1134, 1146, 1147, 1149–1153, 1155, 1161
 Dubinskaitė Elena 340
 Dubinskaitė Ona Danutė 167
 Dubinskas Andrius 316
 Dubinskas Kazys 86
 Dubinskas Pranas 167
 Dubinskas Selemonas 363
 Dubinskienė Ona 167
 Dudėnaitė Rita 7, 13, 808, 1134
 Dukevičius-Dudutis Petras, 192
 Dulskienė (Zigmantaitė) Petronėlė 424, 425, 459, 473, 483
 Dulskienė Aiva 603, 604
 Dulskis 31, 139
 Dulskis Juozas 452, 467, 468, 471
 Dulskys 481
 Dulskytė Renata 471
 Dumčius Kazys 202

Dumčius Liudvikas 202
 Dumčius Pijus 202
 Duncan I. 1125
 Dundulis B. 63
 Duoba (Doba) Baltramiejus 293, 311
 Duobinytė Albina 189
 Duobinytė Ona 189
 Dureikis Tomas 42
 Durneika Jonas 205
 Duvė Ida 373
 Duvė Ona 373
 Dvaranauskas 408, 414
 Dvaranauskas Bronius 78
 Dvaranauskas Kazimieras 340
 Dvaranauskas P. 319
 Dvoranauskas Bronius 86
 Dzermeika E. 922
 Dzidolikienė (Stankūnaitė) Albina 709
 Dziegoraitis Darius 807
 Dzingulevičienė Ona 170
 Dzingulevičius Antanas 170
 Džabajevs Džambulas 461
 Dženkaitis J. 82, 317, 320
 Dženkaitis Jonas 83, 88, 1115
 Dženkaitis Juozas 83, 88
 Dženkaitis Jurgis 316
 Dženkaitis Vytautas 182
 Dženkaitis-Perkūnas Bronius 142
 Dženkauskai 624
 Dženkauskas Vincas 624
 Džermienienė Ona 759

E

Eichenbergeris Emilis 1019
 Eichenbergas (Eichenberg) S. 1028, 1141
 Eidikienė Ona 175
 Eidikis 74, 676
 Eidikis (Gaidys, Hejdik) Petras 292, 311
 Eidikis Benediktas 136, 175
 Eidikis Bronius 175
 Eidikis St. 1078
 Eimanavičienė Marija 566
 Elizabeta, šv. 1142
 Elmiškis Vidmantas 602
 Elsenas 132
 Elžbieta Vengrė, šv. 1086, 1087, 1142
 Elžbieta, šv. 726
 Endrikas Adolfas 177
 Endrikiene Adelė 630
 Endrikis Adolfas 630
 Endrikytė Algimanta 630
 Endriukaitis Algirdas 474, 481, 493
 Endriukaitytė Ona 427, 459
 Endzienė Antanina 338
 Endziniene Antanina 399, 400
 Epšteinai Cvi 93
 Erenburgas Ilja 129
 Eriksonienė R. 1119
 Ėringienė Ona 827, 838, 845
 Ėringienė Petrė 838
 Ėringis 633
 Ėringis Jonas 628, 633
 Ėringis Juozas 623, 633
 Erlickas Juozas 585

F

Fadejevas 461
 Fantinski Jicchakas 122
 Fantinskis Kopelis 122

Farbstein D. 105
 Fedaravičius 493
 Fedaravičius Vaitiekus 876, 905–907
 Fedoravičius S. 1066
 Ferenc (Ferensas?) Pranas 202
 Finkelis Nosonas Cvi [Finkel Nosson Tzvi] 106
 Finkelšteinas 31
 Fišeris Mauša 876, 918
 Floras Lucijus Anėjus 285
 Florentinienė 623
 Florijanovičiai 1103
 Florijanovičius 1103
 Florijanovičius Juozas 1103
 Florijanovičiūtė Stefanija 1103
 Foersteris F. 421
 Fonvizinas 464
 Fridmanas 96, 99, 132
 Fridmanienė 99
 Friedman Nosson Tzvi 111
 Frydmanas Dovas 122
 Frydmanas Jekusielis 122
 Frydmanas Jekusielis [Friedman Yekusiel] 122
 Frydmanas Zejevas [Friedman Ze'ev] 122
 Führichas Josephas 1081, 1142
 Funkaitės 96
 Funkus 96

G

Gabrys 43
 Gadišauskas Romas 597, 598, 600–602
 Gadišauskienė A. 459
 Gadišauskienė Ona 783
 Gadišauskienė Zita 597
 Gaertn 20
 Gailevičienė A. 1024
 Gailevičienė Alė 1022
 Gaižauskas Jurgis 286
 Galdikas J. 1122
 Galeckas 623
 Galeckienė (Padolskytė) Anastazija 767, 771, 806
 Galeckienė B. 997
 Galeckiūtė Barbora 623
 Galginaitienė (Voveraitytė) Ona 231
 Galginas 42
 Galginas Jurgis 42
 Galinskas Abraomas Izaokas 418
 Gardauskas Vytautas 406
 Gardauskienė Nemyra 282, 596, 597
 Garkauskas Juozas 706, 814
 Garkauskienė Elžbieta 814
 Garkauskienė Magdalena 695, 701, 850
 Garmus Kazys 1066
 Garmus Pranas 332
 Garmus Pranciškus 300, 311, 360, 412
 Garmus Simonas 1045
 Garšvienė Eligija 943
 Gašiulis-Dagilis Juozas 148
 Gauronskiai 620
 Gavėnaitė Danutė 169
 Gavėnas 132
 Gavėnas Andrius 169
 Gavėnas Endrius 98
 Gavėnas Petras 629
 Gavėnas Vytautas 86, 207
 Gavendzakis Antanas 48
 Gecevičienė (Brundzaitė) Kotryna 647
 Gecevičius 647
 Gečaitė Marija 421
 Gečas Vytautas 509, 510
 Gečys A. 632
 Gedas Sigitas 585
 Gediminas, kunigaikštis 260, 450, 544, 674, 678, 1111, 1123, 1127, 1129, 1130
 Gedvila (Giedwiłło) Odorikas 291, 312
 Gegužienė Viktorija 202
 Geheim 65
 Geištaras Leonas 1052
 Geležiūnas Stasys 192
 Geležiūnas Valentinas 192
 Geležiūnienė Monika 192
 Gelgota Gediminas 260, 261
 Gelionas 1133
 Gemaitis Vitalijus 710
 Genaitienė (Aleksaitė) Elena 710, 711
 Genaitis Valentinas 710
 Gencevičius Jurgis 192
 Gerdijauskas (Gerdliauskas?) Julius 175
 Gerdijauskas (Gerdliauskas?) Zigmas 175
 Gerdovskis (Gierdowski) Tomas 291, 312
 Gerdzijauskis Abramus 876, 900, 901
 Gerdzijauskis Zelikas 876, 900, 901
 Gerdzijeuskis Abromas 895
 Geringaitė Dinė 354, 402, 404
 Germanas Albertas 86
 Germanas G. 348
 Gerulis 408, 494, 836
 Gerulis Stanislovas 406
 Gerutis 421
 Geržotaitė 923, 937
 Geržotaitė Laura 937
 Gibas Romas 606
 Giedraitytė 968
 Gilaitienė Ona 668
 Gilaitis Dominikas 165
 Gilaitis Dominykas 135
 Gilienė Vilija 570
 Gilius Juozas 86
 Gilius Justinas 157
 Gilius Kazys 157
 Giniūnienė Asta 1081, 1093
 Giraičiai 7, 12, 225, 228, 231–233, 688–690, 708, 709
 Giraitienė (Dagiliūtė) Petronėlė 220, 221, 226, 708
 Giraitienė (Žemaitytė) Kotryna 226, 688, 708
 Giraitienė Anelė 188
 Giraitienė Kotryna 225, 232
 Giraitienė Magdalena 231
 Giraitienė Marijona 136, 186
 Giraitienė Petronėlė 5, 10, 188, 220, 224, 226–228, 231, 232, 235, 709, 860
 Giraitienė Vanda 228, 231
 Giraitis 139, 228
 Giraitis Baltramiejus 233
 Giraitis Gintautas 231
 Giraitis Jaronimas 136
 Giraitis Jeronimas 186
 Giraitis Jonas 136, 186
 Giraitis-Gluosnis Jonas, 188
 Giraitis Juozas 86, 231, 241, 242, 688, 690
 Giraitis Justinas 5, 10, 188, 220, 226–228, 230, 232, 233, 235, 241, 1134
 Giraitis Kazimieras 232
 Giraitis Kazys 228, 231

- Giraitis Liudas 86, 231, 241, 242, 1116
 Giraitis Liudvikas 188, 226, 228, 230–233, 235, 237–239, 241, 242
 Giraitis Mikas 227
 Giraitis Mykolas 188
 Giraitis Nikodemus 418
 Giraitis Stasys Vincas 227, 228, 230, 231, 233, 242
 Giraitis Vincas 128, 225–227, 231, 232, 241, 688, 708
 Giraitytė Emilija 186
 Giraitytė Janina 188, 227, 228, 230
 Giraitytė Marija 5–7, 10–12, 15, 16, 220–228, 230, 2312, 233–235, 239, 241, 327, 402, 408, 412, 421, 688, 709, 1134
 Girdauskas Antanas 133, 195
 Girdauskas Gediminas 430, 475, 1116
 Girdauskas V. 942
 Girdauskas Vytas 607, 608
 Girdauskienė (Šakočiūtė) Magdalena 946, 979, 981, 989
 Girdenis Aleksas 923, 924
 Girdzijauskas Julius 136
 Girdzijauskas Zigmąs 136
 Girdzijauskienė Birutė 851
 Girėnas S. 96–98, 435, 451, 474, 492, 720, 895, 1021
 Girijotas Jonas 618
 Girininkienė Vida 942, 1158
 Girmiukaitienė Marija 157
 Girmiukaiytė Albina 157
 Girmiukaiytė Anelė 157
 Girmiukaiytė Teresė 157
 Girmius Tomas 42
 Girša Abelis 349 350, 351
 Girša Karolis 345, 346, 412
 Giršas Abelis 353
 Giusti M. E. 869
 Gladutytė Vilija 13, 1134
 Glambienė Jūratė 600–602
 Glinskis (Glinski) Motiejus 310, 312, 312
 Glinskis Motiejus 291
 Gocentas Vytautas 1158
 Gogolis N. 482, 509, 510, 678
 Goldberg Rachelė (Rachel) 102
 Goldberg Sara Rivka 102
 Goldbergaite 99
 Goldbergaite Mina 104
 Goldbergaite Rachelė 104
 Goldbergaite Rina 104
 Goldbergas 96, 537
 Goldbergas Borisas 104
 Goldbergas Kalmanas 104
 Goldbergas Netanelė (Nethanel) 102
 Goldbergas Šmuelis 101–104
 Goldbergas Vulfas 104
 Goldbergas Zeevas 5, 10, 101, 1134
 Goldbergienė Bela 104
 Golobovskis 440
 Golubovskiai 440
 Golubovskis 439
 Golubovskis A. 439, 440
 Golubovskis Aleksandras 135, 141
 Gorbačiovas 513, 619
 Gorkis 461
 Gorodovikovas Basanas 496
 Gotlibaitė Chana 351, 352
 Gotštein Sara 91
 Gottlieb A. 862
 Grabauskas J. 348
 Grabauskas Jonas 195
 Grabauskas Juozas 348
 Grabauskas Stanislovas 195
 Grabauskienė Izabelė 195
 Graičiūnas Jonas 84
 Gray A. 18
 Grakavinas Algimantas 571
 Grakavinienė Jovita 571
 Grėbliauskaitė Vilija 742
 Greičiūnas Jonas 415, 416
 Greimas Jonas 327
 Gribojedovas 464
 Gričana Vaclovas 341
 Gričėnaitė Rūta 570
 Gričėnienė Rima 600–602
 Griėšius Kėstutis 192
 Griėšiūtė Marytė 192
 Griėšiuvienė Česlava 192
 Grigaitis 408
 Grigaitis Juozas 86, 192
 Grigaitis Stasys 508
 Grigaitis-Aras, Erelis Stasys 137, 142
 Grigaliauskaitė Marija 75
 Grigalius 301
 Grigalius, popiežius 624
 Grigas K. 1003, 1004
 Grigas Romualdas 1158
 Grigelis Antanas 618
 Grikiečiai 627
 Grikietienė Magdalena 164
 Grikietis Jonas 341
 Grikietis Vincas 164, 316, 676
 Grikietis Vladas 632, 633
 Grikietis-Slapukas Vidmantas Antanas 142, 164, 1116
 Grikietytė Bronė 164
 Grimas Vilhelmas 583
 Grinaveckienė Elena 927, 938
 Griniai 49
 Grinius Jonas 323
 Grinius Kazys 31, 46, 48–50, 83, 88, 260, 286, 297, 298, 317, 320, 322, 323, 544, 583, 671, 1116, 1117, 1128
 Grinius Vytautas 6, 11, 15, 258, 286, 522, 524, 525, 528, 529, 541–544, 545, 547, 551, 553, 560–562, 576, 1111, 1117, 1134
 Griniuvienė 49
 Griniuvienė Marcelė 759
 Grinkevičiai 217, 463
 Grinkevičius 440
 Grinkevičius Jonas 136, 182, 736
 Grinkevičiūtė Anelė 182
 Grinkevičiūtė Ona 182
 Griškonienė Judita 761, 762, 765, 769, 771
 Grybaitė Julė 418
 Grybaitė Julijona 341
 Grybas Jonas 473, 496
 Grybas V. 1122
 Grybas Vladas 464, 616
 Grybauskas (Grzybowski) Adomas 292, 312
 Grybauskas Romualdas 341
 Grybauskas Viktoras 478
 Grudzinskas Antanas 320
 Grudzinskas Juozas 77, 514
 Grunas (Grynas) Elijahus Aharonas [Grun Eliyahu Aharon] 92, 121, 122
 Grunas Jicchakas (Yitzchakas) 121
 Grupkaičiai 637
 Grupkaitienė Ona 189
 Grupkaitis Vincas 189
 Grupkaitis Vytautas 504
 Grupkaitis-Aras Vytautas 142, 195, 214, 479
 Gružinskas Albinas 137
 Gružinskas Antanas 317, 409
 Gružinskas Kazimieras 317
 Gružinskas Kazys 193
 Gružinskas R. 1049
 Gučiūtė Emilija 416, 417
 Gudaičiai 139
 Gudaitė J. 1002
 Gudaitienė Magdalena 154
 Gudaitis Antanas 196
 Gudaitis Benjaminas 173
 Gudaitis Juozas 136
 Gudaitis Vincas 154
 Gudaitis-Guzevičius A. 462
 Gudaitytė Bronislava 405
 Gudaitytė Marija 154
 Gudaitytė Marijona 418
 Gudaitytė Ona 154
 Gudavičius Vitas 406
 Gudeliai 558, 794, 827
 Gudeliauskas Česlovas 634
 Gudynaitė Margarita 8, 13, 823, 1134
 Gudulevičius 140
 Gudžinskas 18
 Gudžinskas Z. 22
 Gugig Chaja 124
 Gulbai 97
 Gulius Mečislovas 806
 Gumanaukas Pijus 537
 Gumauskas Juozas 151
 Gumauskas P. 77, 516, 534, 537–539
 Guntorienė Magdė 192
 Guntorius Jurgis 192
 Guoba 491
 Guoba Algirdas 155
 Guoba Motiejus 155
 Guoba V. 547
 Guobaitė Aldona 155
 Guobienė Marija 155
 Guobinis 491
 Gureckas Algimantas 7, 12, 659, 1134
 Gurevičienė Katarina 357
 Gurevičius Vytautas 647
 Gurevičius-Giriūnas Vytautas 307, 312
 Gurgždaitienė Vilija 566
 Gurvičius 462
 Gustainytė M. 946
 Gustainytė Magdalena 946, 947, 958
 Gustaitienė (Vaičekauskaitė) Marija 806
 Gustaitis Kazys 887
 Gustaitis Pranas 418, 421, 424
 Gustaitis Vytautas 724
 Gustaitytė Elena 525, 541
 Gutauskas Alfonsas 721
 Gutauskas Emilis 176
 Gutauskas Juozas 136
 Gutauskas Leonardas 585
 Gutauskienė (Adomavičiūtė) Bronė 720, 721
 Gutauskienė Ona 176

H

- HaLevis Jehuda [Yehudah HaLevi] 111
 Haufas Vilhelmas 499, 585
 Heleris Chaimas [Helleri Chaim] 108
 Helmanas (Helmann) Jonas 291, 312
 Hercogas Jicchakas Izaokas Halevis [Herzog Yitzchak Isaac Halevy] 105

- Hervegas G. 75
 Herzfeld M. 869
 Herzogas 112
 Hiacintas, šv. 1142
 Himelytė Alicija 346
 Hindenburgas Paulis 453
 Hitleris A. 97, 103, 107, 119, 121, 614, 627
 Hugo V. 460
 Huidas 29
- I**
- Ibsenas H. 484
 Ickovič Izrail 349
 Ieva, biblijinis personažas 806, 1082
 Ignaitis Viktoras 403
 Ignatavičius 518
 Ignatavičius Eugenijus 579
 Ilgūnas Kazys 157
 Ilgūnas Petras 136, 196
 Ilgūnas Petras Kazys 196
 Ilgūnienė 644
 Imbrasienė (Kiverytė) Juzė 146
 Imbrasienė B. 862
 Inkrataitė Akvilė 597
 Insoda Petras 1105
 Iseriesas Mozė (Isserles Moses) 118
 Iškauskai 440
 Iškauskaitė Birutė 181
 Iškauskaitė Domicelė 181
 Iškauskas Jonas 181
 Iškauskas Juozas 180
 Iškauskas Vytas 181
 Iškauskienė Zuzana 180
 Itschakas 118
 Itzhaki Shlomo 107
 Ivanauskaitė Aldona 176
 Ivanauskaitė Jurga 583
 Ivanauskaitė V. 1002
 Ivanauskaitė-Šeibutienė V. 942
 Ivanauskas Antanas 163
 Ivanauskas Kazimieras 176
 Ivanauskas Romualdas 579, 1117
 Ivanauskas Tadas 576
 Ivanauskas U. 399
 Ivanauskas Vytas 176
 Ivanauskas Vytautas 806
 Ivanauskienė A. 547
 Ivanauskienė Audra 938
 Ivanauskienė Magdalena 176
- Y**
- Yčas M. 412
- J**
- Jaakovas Aharonas, bar (Volkinas Tzvi) 92
 Jablonskaitė P. 351, 352
 Jablonskaitė Perlė 351
 Jablonskis J. 646
 Jackevičienė (Kupčinskaitė) Irena 592
 Jackevičienė Irena 567
 Jackevičius 655
 Jackus (Hiacintas), šv. 1088
 Jačiūnaitė Birutė 406
 Jager E. 22
 Jakaitė Asta 5, 10, 94, 1134
 Jakelaitis Albinas 211
 Jakelaitis Kazys 86
 Jakelaitis Petras 361
 Jakevičius Justinas 784, 785, 788–790, 792, 793
 Jakšaitis Juozas 418
 Jakštas (Dambrauskas) A. 1126
 Jakštas A. 421
 Jakštas Jonas 336–338, 344, 345, 397, 398, 399
 Jakštas Juozas 409
 Jakštienė Ona 970
 Jakštys 138, 143
 Jakštys Vincas 626
 Jakštys-Tarzanus Juozas 142, 143, 203
 Jakšytė A. 507
 Jakšytė Aldona 507
 Jakubauskaitė Irena Birutė 208
 Jakubauskaitė Juozas 208
 Jakubauskaitė Leona 208
 Jakubauskaitė Ona 208
 Jakubauskas Algimantas 158
 Jakubauskas Kazys 152, 216
 Jakubauskas Tomas Silvestras 208
 Jakubauskas-Jovaras Kazys 142
 Jakubauskienė Magdalena 208
 Jakubavičius Kazys 152
 Jakubynas Kęstutis 1117
 Jakučionis 331
 Jalinskas Vincentas 309
 Jančaitis (Jončaitis) Motiejus 81
 Jančaitis A. 134
 Jančaitis Danas 277
 Jančaitis Motiejus 86
 Janeliūnas 655
 Jankaitis Juozas 134
 Jankauskaitė Danutė 341
 Jankauskaitė Ona 163
 Jankauskaitė Valentina 168
 Jankauskas Jonas 163
 Jankauskas Juozas 86, 173, 1115, 1116
 Jankauskas Kęstutis 481, 482
 Jankauskas Petras 137
 Jankauskas V. 482
 Jankauskas Vincas 82, 86, 163
 Jankauskas Vladislovas 405
 Jankauskienė Katerina 163
 Jankauskienė Marija 134
 Jankauskienė Ona 168
 Jankevičienė A. 61, 62, 64, 67, 69, 71
 Jankevičienė R. 22
 Jankienė (Šlekytė) Izabelė 483
 Jankys Povilas 461, 1105
 Janonienė Lina 529
 Janonis J. 460
 Jansonas P. 886
 Jansonas Povilas 885
 Janulaitis A. 62
 Janulaitis Kostas 556
 Janulevičius Andrius 136
 Janulevičius Antanas 175
 Janulevičius Jonas 136
 Janušaitienė (Kulbokaitė) Veronika 146
 Janušaitienė Anelė 211
 Janušaitis Juozas 424, 499, 876, 910–912
 Janušaitis Petras 455
 Janušaitis Vincas 876, 912, 913
 Janušas Petras 475
 Janušauskas Jonas 57, 134, 196
 Janušauskas Raimundas 134, 196
 Janušauskas Vincas 86
 Janušauskienė Marija 134, 196
 Janušauskienė Vilija 8, 851
 Januškaitienė Bronė 156
 Januškaitis Juozas 156
 Januškaitis Ringaudas 156
 Januškaitytė Aldona Salomėja 163
 Januškaitytė Elena 341
 Januškaitytė Ksaverina Kingailė 156
 Januškevičius Henrikas 413
 Jaras Jurgis 193
 Jaras Vytautas 430, 473, 500, 507, 1118
 Jarmalavičius Benius 263, 600, 602
 Jaroslaviene 923, 929, 937
 Jaroslaviene Jurgita 937
 Jaruševičius Vytautas 142
 Jasaičiai 637
 Jasaitienė (Judaitienė) Elena 1057
 Jasaitienė Aldona 567, 589, 590
 Jasaitienė Ramutė 263
 Jasaitis 467
 Jasaitis Andrius 630
 Jasaitis Augustinas 370
 Jasaitis J. 437, 476
 Jasaitis Jonas 806
 Jaseliūnaitė Milda 158
 Jaseliūnaitė Sigita 158
 Jaseliūnas Jonas 158
 Jaseliūnas Juozas 158
 Jaseliūnas Mečislovas 158
 Jaseliūnas Mykolas 158
 Jaseliūnienė Zuzana 158
 Jasiukaitytė Stanislava 407
 Jasiukynas Antanas 196
 Jasiukynas Jonas 409, 422
 Jasiukynas Petras 86
 Jastžembskis (Jastrzębski) Eugenijus 291, 312
 Jasukaitytė Vidmantė 585
 Jasukynas J. 459, 469
 Jasukynas Jonas 501
 Jasukynas Juozas 263
 Jasulaičiai 710
 Jasulaitienė Anelė 133
 Jasulaitienė Anelė Marija 164
 Jasulaitienė Elzbieta 200
 Jasulaitienė Ona 759
 Jasulaitis 145
 Jasulaitis Adolfas 133, 164
 Jasulaitis Jonas 133, 164
 Jasulaitis Juozas 200
 Jasulaitis Pranas 164
 Jasulaitis Viktoras 706
 Jasulaitis-Perkūnas Jonas 193
 Jasulaitis-Turklyš, Kazokas Juozas 193
 Jasulevičius Jonas 156
 Jašinskas 138, 839
 Jašinskas Antanas 168, 188
 Jašinskas Arvydas 168
 Jašinskas J. 437
 Jašinskas Petras 682
 Jašinskienė Adelė 168
 Jašinskienė Danutė 838, 845
 Jaudegytė Anelė 158
 Jėčys D. 1112
 Jekaterina II 454, 464
 Jekevičienė Ona 860
 Jekevičius Justinas 786
 Jėzus Kristus 41, 74, 300, 308, 625, 726–728, 729, 734, 797, 798, 865, 988, 1056, 1063, 1074, 1078, 1079, 1081–1083, 1088, 1091, 1092, 1093, 1096, 1142
 Jobas 107, 120
 Jocienė Jevstakija 838
 Jodlovičiai 98

Jodlovičienė Cilė 98
 Jodlovičius Muleris 98
 Jodlovičius Muleris (Orčikas) 98
 Jodlovičius Mulia 98
 Jodlovičius Simas 98
 Jodlovičiūtė Bela 98
 Jogaila 1124, 1127
 Jogy Dominykas 137, 142, 151
 Jokajus M. 1120
 Jokimaitienė P. 942, 1001
 Jokša Juozas 86
 Jokšaitė Ona 634
 Jokšienė Dalė 606, 607, 610
 Jokšienė Dalia 263
 Jokubaitytė O. 249, 457, 494
 Jokūbavičius Kazys 148, 152
 Jonas, šv. 642, 647, 802, 826, 1085
 Jonaitis 623
 Jonaitytė Eglė 807
 Jonas Kazimieras 30
 Jonas Krikštytojas, šv. 1091
 Jonas Nepomukas, šv. 43, 62, 724, 725, 730, 1006
 Jonas Paulius II, popiežius 305
 Jonikaitis A. 459
 Jonynaitė Galinda 406
 Jonynaitė Ringailė Marija 418
 Jonynas Egdijus 418
 Jonkaitis 682
 Jonkaitis Antanas 86
 Jonkaitis Petras 175
 Jonušaitis Kazimieras 407
 Jonušaitis Vytautas Leonardas 407
 Jonušas Petras 4, 16, 1158
 Jonuška Jonas 139
 Jonušai 139
 Jonušienė (Šlekytė) Izabelė 139
 Joškus 45
 Jozūnienė 42
 Jucaitis Motiejus 317
 Juciūtė Elena 142, 143, 196, 401, 421, 422, 424, 480, 495, 502, 504
 Jučas M. 290
 Judaičiai 621
 Judickas Jonas 838
 Judickas Pranciškus 168
 Judickas Vitas 168
 Judickas Vytautas 6, 11, 16, 101, 262, 263, 265–284, 569, 572, 720, 1134
 Judickienė Ona 168
 Jukonienė 17, 18
 Jukonienė I. 22
 Jungas (Junkaitis?) Adolfas 203
 Jungas (Junkaitis?) Jonas 203
 Junkai 625
 Junkaitis Juozas (Kazys?) 203
 Junks Augustas 625
 Juodickas Jonas 845
 Juodišis Juozas 131
 Juodišis Stasys 131
 Juodišius Jonas 402
 Juodišius Vaitiekus 134
 Juodišius Vincas 86
 Juodišiūtė Albina 405
 Juodkojis Algirdas 582
 Juodkojis Bronius 168
 Juodkojis Julius 586
 Juodkojis Vilius 581, 586
 Juodkūnaitis Kazys 135, 154
 Juodpusis V. 1002
 Juodsnukytė Ona 407
 Juodviršiai 131
 Juodviršis K. 400

Juodviršytė Genovaitė 407
 Juodzevičius Simonas 290, 312
 Juozapaitytė Sigrida 4
 Juozapas, šv. 306, 308, 799, 1072
 Juozulynas Juozas 838
 Juraitienė Genutė 143
 Juraitienė Nijolė 101, 263, 602–605
 Juraitis A. 997
 Juraitis Adolfas 136, 182
 Juraitis Juozas 143
 Juraitis-Laimutis, Ramutis (?) Juozas 143, 182, 183
 Juraitytė Ona 496
 Jurgaitis 623
 Jurgelaičiai 81
 Jurgelaitienė Antanina 81
 Jurgelaitienė Ona 81
 Jurgelaitis Antanas 80, 81, 86
 Jurgelaitis Jonas 135
 Jurgelaitis Juozas 80, 81, 86
 Jurgelaitis Pijus 86
 Jurgelaitis Saliamonas 81
 Jurgelaitis Viktoras 630
 Jurgelaitytė Marijona 81
 Jurgelevičius 31
 Jurgelevičius Vytautas 405
 Jurgis, šv. 51, 74, 286, 432, 799
 Jurkevičiai 637
 Jurkevičius Algirdas 1118
 Jurkša Antanas 170
 Jurkša Mykolas 1080
 Jurkšai 494
 Jurkšaičiai 717, 719
 Jurkšaitienė Ona 134
 Jurkšaitienė Veronika 717
 Jurkšaitis Jurgis 717, 718
 Jurkšaitis Juozas 717
 Jurkšaitis Stasys 717
 Jurkšaitis-Beržas Stasys 188
 Jurkšas 396
 Jurkšas Antanas 78, 80, 133, 163, 179
 Jurkšas Jonas 133, 158, 179
 Jurkšas Kazys 137
 Jurkšas Pijus 680
 Jurkšienė Elena 80, 163
 Jurkšienė Marija 133, 179
 Jurkšienė (Rimšaitė) Magdalena 673, 681, 683
 Jurkšienė Ona Liuda 133, 179
 Jurkuvienė T. 1072, 1090, 1093, 1094
 Jurkuvienė Teresė 1072, 1093
 Jusienė Uršulė 188
 Juška Antanas 154, 1124
 Juška Jonas 1120
 Juška Juozas 136
 Juška Vladas 191
 Juškaitis Motiejus 80, 86
 Juškevičaitė Zita 340
 Juškevičienė Skirmutė 425
 Juškevičius Albinas 137
 Juškevičius Juozas 137
 Juškevičius Juozas (Jurgis Navickas) 143, 165
 Juškevičius Juozas Viktoras 407
 Juškevičius Liudvikas 173
 Juškevičius Petras 137
 Juškevičiūtė Irena 341
 Juškevičiūtė Ugnė 582

K

Kabečius V. 444, 485
 Kabečius Vaclovas 167

Kac Estera 92
 Kačanovska (Kraševskytė) Marija 1104
 Kačergienė Adelė 177, 629
 Kačergienė Aldona 100
 Kačergienė Marijona 297
 Kačergis J. 48, 318, 320, 322, 1128
 Kačergis Jonas 143
 Kačergis Juozas 45, 47, 319, 320, 670
 Kačergius (Kačergis) Juozas 317
 Kačergius A. 445, 483
 Kačergius Algimantas 629
 Kačergius J. 316
 Kačergius Jonas 214, 479
 Kačergius Motiejus 629
 Kačergius Romas 629
 Kačergytė Ona 177
 Kačkuvienė 554
 Kačkuvienė Stanislava 404, 520
 Kagan Berl 5, 10, 91, 1134
 Kailius Juozas 206
 Kainas, biblinis personažas 803
 Kairiūkštis K. 132, 134
 Kairys Valdas 529
 Kaknevičienė 99
 Kalakauskaitė Danutė Marija 200
 Kalakauskaitė Petrė 203
 Kalakauskas Gediminas 407
 Kalakauskas Juozas 200
 Kalakauskas Petras 200
 Kalakauskas Vitas 200
 Kalakauskas Vytautas 407
 Kalakauskas-Kalakonis Jurgis 1118
 Kalakauskienė Veronika 200
 Kalasauskienė Asta 529
 Kalasevičienė Emilija 597
 Kalėdienė (Zalagaitytė) Birutė 430, 473, 500, 507, 1119
 Kalesevičiai 637
 Kalesevičius Bronius 189
 Kalevičius-Šarvas 143
 Kalinauskas 547
 Kalinauskas Juozas 405
 Kalinauskas Romas 1118
 Kalinauskas Vincas 838
 Kalinauskienė Magdalena 182
 Kaluškevičius Benjaminas 315, 1119, 1128, 1131
 Kalvaitienė Anelė 602, 763, 764, 768, 776, 783
 Kalvaitis Romas 1158
 Kalvaitytė Julė 405
 Kalvariskis 96
 Kamaitis V. 632
 Kaminskienė (Kulbokaitė) Uršulė 806
 Kaminskienė Uršulė 701, 762–765, 767, 776–780, 782
 Kancleris Juozas 316–318, 322, 670, 1128
 Kančytė A. 454
 Kančytė Aldona 436
 Kanstantinaitienė Adelė 1003
 Kantautas Vincas 138
 Kantautas Jonas 431, 450, 508, 1119
 Kantautas Vincas 137
 Kantautienė Vida 603–605
 Kapačinskas Juozas 173
 Kapačinskas Kazys 173
 Kapačinskienė Petronėlė 759
 Kapačiūnas Vidmantas 621, 725, 730, 740
 Kapaitis Pranas 490
 Kapčinskienė Ona 772

- Kapočienė A. 1129
 Kapočius 421
 Kapsukas V. 1125
 Kapteinis Gustavas 876, 913–915
 Kapuras Radžas 476
 Karalienė Gabrielė 257, 258
 Karalius Adomas 1045, 1078, 1079, 1096, 1142
 Karalius Pijus 301, 312, 325, 397, 412
 Karalius-Rambynas Juozas 143
 Karanauskas Juozas 206
 Karaška Viktoras 158
 Kardauskas Jonas 302, 312, 620, 624, 1031
 Karlonienė Domicelė 519–521
 Karlovienė Domicelė 404
 Karnovskis Martynas 1074
 Karosas Antanas 299, 304, 305, 450, 657
 Karpavičiai 637
 Karpavičius Juozas 493, 494
 Karpavičius Viktoras 187
 Karpavičius Vincas 786–789, 791–793
 Karuža 128
 Karuža Juozas 185
 Karužaitė D. 437
 Karužaitė Laimutė 200
 Karužas Jurgis 315
 Karužienė (Paškauskaitė) Izabelė 200
 Karužienė Magdalena 185
 Karvauskas Juozas 424, 425
 Karvelienė (Bagušauskaitė) Marija 819
 Kasakaičiai 99
 Kasakaitis 48
 Kasčiūška Alfonsas 630
 Kasikauskas Algirdas 562
 Kasiliauskienė Vija 260, 261
 Kasjanovas Vasilijus 169
 Kasparavičienė Vida 4
 Kasperavičius A. 480
 Kasperavičius Algis 169
 Kasperavičius Antanas 213
 Kasperavičius Jonas 137
 Kasperavičius-Ažuolas Antanas 196, 479
 Kasperavičiūtė Marija 169
 Kasulaitė Marija 838
 Kašėtienė R. 1004
 Kaškaitis J. 1125
 Kaškauskas 631
 Kaškauskas Juozas 631
 Kaškauskas Pijus 623, 631
 Kaškauskas R. 598
 Kaškauskas Skaistuolis 633
 Kaškauskienė 555
 Katerina (Catherine), šv. 1142
 Katiliai 1124
 Katilienė Katrė 179
 Katilienė Ona 208
 Katilius 138
 Katilius (Katyll) Juozapas 312
 Katilius Albinas 179
 Katilius Algimantas 310
 Katilius Alvydas 208
 Katilius Antanas 208
 Katilius J. 297
 Katilius Juozapas (Žydelis) 296
 Katilius Juozas 82, 179
 Katilius Motiejus 81, 86
 Katiliūtė A. 469
 Katiliūtė Antanina 425
 Katiliūtė Elena 179
 Katiliūtė Magdalena 179
 Katiliūtė Marija 363, 403, 404
 Katiliūtė Ona 358, 359, 436, 437
 Katinas 96
 Kaufmanas K. 1098
 Kaufmanas Rudolfas 348
 Kaufmanas Valdemaras 349
 Kaufmanienė 399, 400
 Kaufmanienė B. 398
 Kaukaitė Magdalena 643
 Kaukas 509, 794
 Kaukas Albinas 407, 478, 509
 Kaukas Andrius 317, 647
 Kaukas Juozas 192, 317, 319, 1118
 Kaukas Vincas 137
 Kaunelis Jonas 720
 Kaušakys A. 482
 Kaušytė Aldutė 493
 Kauzonas Ferdinandas 513
 Kavalier Kazys 42
 Kavaliauskas Bronius 473
 Kavaliauskas Julius 137
 Kavaliauskas V. 78
 Kavaliauskienė Lidija 17
 Kazakevičius Antanas 207
 Kaziliūnas A. 1041
 Kazimieras, šv. 301, 302, 1079, 1096
 Kazimirovskis Jurgis (vienuolis Eliziejus) 291, 312
 Kazimirskas Jonas 158
 Kazimirskienė Albina 158
 Kazys Valaitis 656
 Kazla-Barzdelė, Sakalas, Varnas Aleksandras 143, 148
 Kazlauskas 931, 937
 Kazlauskas Jonas 937, 941
 Kazlauskienė Antosė 205
 Kazlauskienė B. 942, 1001
 Kazlienė Lina 263
 Každailis Arvydas 1158
 Kažemėkaitė Filomena 566
 Keating E. 851, 861
 Keblaitis Antanas 306, 312
 Keidošiūtė Onutė 1126
 Keliuočis J. 1135
 Kemežaitė Albina 782
 Kemežaitė Onutė 472, 497
 Kemežaitė Ramutė 472
 Kemka 97
 Kenstavičius Algimantas 474
 Kenstavičius Algirdas 507
 Kepalavičiūtė Aldona 502, 509
 Kerbelytė B. 1002, 1003
 Keresas 467
 Kernagis V. 488
 Kerutienė 623
 Kerutis Florentinas 623, 631
 Kevelaitis Jonas 922
 Kevelaitytė Olesė 407
 Kevelaitytė Raimunda Ona 418
 Keženaityienė (Damijonaitytė) Ona 819
 Keženaitytė Donata 405
 Kežinaitis Pijus 86
 Keštutis, kunigaikštis 182, 214, 362, 1114
 Kičas Antanas 156
 Kijauskaitė Magdalena 158
 Kijauskaitė Ona 158
 Kijauskas Jonas Vladislovas 188
 Kijauskas Vincas 158
 Kikai 614
 Kikaitė Konstancija 860
 Kikas Jonas 86
 Kikas Kazys 135
 Kilikevičius Jonas 81, 86
 Kilikevičius Juozas 629
 Kilikevičius-Kilkus Juozas 165
 Kilna Antanas 77, 318, 515
 Kilna S. 547
 Kilnienė Magdalena 156
 Kilnienė Ona 814
 Kilnienė (Lokytė) Ona 819
 Kilnienė Vida 6, 11, 285, 1134
 Kinka Albinas 5, 8, 11, 14, 246, 247, 251, 456, 459, 482, 502, 506, 1108, 1109, 1134
 Kinka Albinas 596
 Kinka Juozas 246
 Kinkaitė Raimonda 249
 Kinkienė Albina 596
 Kinkienė Janina 282, 596–602, 1109
 Kirielius Juozas 630
 Kirkilovskis O. 132
 Kirvelaitis Algirdas 165
 Kirvelaitis Juozas 78, 87
 Kirvelaitis Liudvikas 99
 Kirvelaitis Pijus 299
 Kirvelaitytė Justė 500, 507
 Kirvelaitytė Justina 431, 473, 1119
 Kirvelaitytė Vincė 500, 507
 Kisielienė Marijona 206
 Kiselis Ignas 206
 Kiselis Kostas 206
 Kiselytė Marija Regina 206
 Kisielius Povilas 417, 421
 Kiulkienė Daiva 282
 Kiulkienė Danutė 575
 Kiulkis Arūnas 425
 Kiveriai 145
 Kiverienė Justina 6, 11, 253, 255, 260, 261, 263, 529, 547, 555, 1134
 Kiverytė I. 547
 Kizlaitis 246, 623
 Kizlaitis J. 399
 Kizlaitis Jonas 78, 84
 Kizlaitis Motiejus 330, 335–340, 396–400
 Kižinaičiai 135
 Kyga Jonas 190, 784–793
 Kyga Liudas 216
 Kyga Liudvikas 153
 Kyga Petras 89, 90, 152
 Kyga Pijus, Petro 152
 Kyga Stasys 190
 Kyga Viktoras 190
 Kyga Vytautas 153
 Kygai 636, 637
 Kygaitė Danutė 153
 Kygaitė Elena 89
 Kygaitė Irena 153
 Kygaitė Liuda 153
 Kygaitės 538
 Kygienė Julija 153
 Kygienė Kotryna 153
 Kygai 216
 Kymantienė (Vaitkūnaitė) Marcelina 807
 Kynas Jonas 346, 409, 413, 416
 Klajumienė Dalia 1073
 Klapatauskas V. 398
 Klein Berel 350
 Kleinas Ervinas 341
 Kleineris Avrahamas Aba [Kleiner Avraham Abba] 111
 Kleinis Merkus 349
 Klemai 625

- Kleopatra 93
 Klevelis Algirdas 458, 470
 Kliauza Stasys 135, 196
 Klibanskis Jaakovas 92
 Klimaitė Marija 409, 412
 Klimaitienė Regina 431, 1119
 Klimaitytė Irena 406
 Klimas B. 528
 Klimas Bronius 545, 546, 562, 564
 Klimas Jonas 143, 179, 458, 470
 Klimas P. 355
 Klimavičienė (Selmistraitytė) Elvyra 575
 Klimavičienė Elvyra 575
 Klimavičienė Giedrutė 263
 Klimavičius 458
 Klimavičius Jonas 927
 Klimavičius Andrius 87, 255–257
 Klimavičius Egidijus 405
 Klimavičius Jonas 447, 459, 463, 484, 1119
 Klimavičius Jonas (slap. Klemensas Gerulis) 1119
 Klimavičius Jonas (slap. Viltautas Gilūnas) 1119
 Klimavičius Juozas 384
 Klimavičius Kazys 359, 394, 395, 538, 539
 Klimavičius Matas 290, 312
 Klimavičius Pijus 173
 Klimavičius Vytautas 1119
 Klimavičius-Dobilas Antanas 137, 143, 176
 Klimienė Ona 6, 12, 524, 525, 528, 541, 544–547, 553, 560, 562, 564, 1134
 Klimienė Pranė 179
 Klimka Libertas 7, 12, 15, 795, 796, 807, 1134, 1137, 1138
 Klingerbergis 684
 Kliokytė Dalia 473, 483, 507, 509
 Kliučinskienė Ona 838
 Klivečka Jurgis 839, 845
 Kmieliauskienė Vaiva 603–605
 Knabikas Aloyzas Pranas 4, 105
 Kneipas S. 287
 Knezevičiūtė Danutė 173
 Knišiner Ester (Esther) 112
 Knišineris Jehošua [Knishiner Yehoshua] 112
 Knišineris Mošė Landynskis [Knishiner Moshe Landynski] 112
 Kolba Zenonas 417
 Kolyta Algimantas 163
 Kolyta Juozas 163
 Kolytienė Uršulė 163
 Končytė 140
 Kononenkaitė Paulina 582, 586
 Kopilovičaitė Rachelė 330, 351–354
 Kopka Vladas 197
 Koplovicas Dovydas 91
 Korčiaginas Pavlas 459
 Korneičiukas A. 482
 Korzonaitė E. 942
 Kosmanas 46
 Kosmanas Robertas 336, 337–340, 343–345, 347, 348, 397, 398, 400, 401, 402, 403, 416
 Kosmodemjanskaja Zoja 459
 Kossu-Aleksandriškis J. 463, 464
 Koševojus Olegas 459
 Kotryna Aleksandrietė, šv. 1086, 1087, 1142
 Krapaičiai 216
 Krapaitis Albinukas 442
 Krapavičius Romas 493
 Krasauskienė 325
 Krašauskaitė Salomėja 158
 Krašauskas-Saturnas Algimantas 158
 Krašauskas Kazimieras 158
 Krašauskienė Ona 158
 Kraševskienė Valerija 1103, 1104
 Kraševskis Kazimieras 1103, 1104
 Kraševskytė Marija 1103
 Kraujelis Vygintas 563
 Kraulėda Pranas Jurgis 358
 Kraulėdienė Lionė 6, 11, 16, 260, 514, 529, 1134
 Krausevičius 97
 Kreivėnas Leonardas 361–363, 402, 403
 Kremer A. 65
 Kremermanaitė Lėja 349
 Krėvė-Mickevičius Vincas 464, 584
 Kriaučeliūnaitė Teofilė 413
 Kriaučiūnai 217
 Kriaučiūnaitė Anelė 183
 Kriaučiūnaitė Raselė 407
 Kriaučiūnaitė Vida 183
 Kriaučiūnas Albinas 183
 Kriaučiūnas Algirdas August. 406
 Kriaučiūnas J. 1099
 Kriaučiūnas Jonas 315
 Kriaučiūnas P. 1097
 Kriaučiūnas Petras 315, 318
 Kriaučiūnienė 440
 Kriaučiūnienė Adelė 701, 814
 Kriaučiūnienė Julija 183
 Kričėnas Petras 178
 Kričėnas Romas 178
 Kričėnienė Magdalena 178
 Kriškūnas Povilas 8, 13, 15, 941, 942, 1001, 1002, 1134
 Kriškūnienė Emilija 806
 Kripaitis Povilas 412, 413
 Kripienė G. 558, 606, 607
 Kripienė Giedrutė 606, 608, 610
 Kripienė Kazimiera 634
 Kriščiukaitis Petras 534
 Kriščiukaitienė B. 592
 Kriščiukaitienė Danutė 6, 12, 565–568, 572, 575, 1134
 Kriščiukaitis A. 73, 1060
 Kriščiukaitis Albinas 444
 Kriščiukaitis Jonas 318
 Kriščiukaitis Kazimieras 73, 682, 1060
 Kriščiukaitis Kazys 538
 Kriščiukaitis Petras 6, 11, 517, 533, 539, 540, 1135
 Kriščiukaitis-Aišbė Antanas 73, 318, 515, 550, 558, 575, 579, 682, 961, 1119, 1120
 Kriščiukaitytė Gabija 586
 Kriščiukaitytė Monika 586
 Kriščiūnaitė Antanina 210
 Kriščiūnaitė Marytė 210
 Kriščiūnas 396
 Kriščiūnas Antanas 210
 Kriščiūnas B. 547
 Kriščiūnas Bronius 210
 Kriščiūnas J. 1113
 Kriščiūnas Jonas 410
 Kriščiūnas Juozas 186, 210
 Kriščiūnas Kazimieras 340
 Kriščiūnienė Dalė 591
 Kriščiūnienė Linutė 604
 Kriščiūnienė Ona 759, 860
 Krištapavičius R. 1122
 Kriūka Jonas 339, 340, 399, 400, 402
 Kriukiienė Irena 6, 12, 565, 571–573, 1135
 Kriukiienė Stefanija 402
 Krygeris 791
 Krylovas N. 461, 464, 495
 Kryževičius V. 60–62
 Krocaitė Teresė 178
 Krocas Emilis 178, 373
 Krocienė Ona 178
 Kromai 788, 792
 Kromas 617
 Kromienė A. 896–899, 963
 Kromienė Adolfina 876, 895–900, 963
 Kronas Otas 348
 Krulickas Vytautas 409, 414, 416
 Krūonis Petras 43
 Krupavičius M. 421
 Krupinskaitė Ona 156
 Krupinskas Albinas 156
 Krupinskas Kazys 156
 Krupinskienė Janina 156
 Krupinskienė Magdė 156
 Krušinskaitė Aldona 524, 525, 541, 553
 Krūvelis (Kruvialis) Pranciškus 312
 Krūvelis Pranciškus 296
 Kšionskevičius A. 399
 Kubaičiai 613
 Kubaitienė Erna 183
 Kubaitis 437
 Kubaitis Adomas 373
 Kubaitis Aleksandras 136, 183
 Kubaitis Artūras 183
 Kubaitis Emilis 373
 Kubaitis Evaldas 373
 Kubaitis Ričardas 373
 Kubaitytė Žina 183
 Kubilinskas K. 558
 Kubilinskienė (Bulkauskaitė) Magdalena 806
 Kubilius 673
 Kubilius A. 71, 1008
 Kubilius Jurgis 78
 Kubiliūtė Marcelė 1105
 Kučiauskas-Genys Vladas 143, 144
 Kučinskaitė Liudvika 201
 Kučinskaitė Magdalena 201
 Kučinskaitė Ona Anelė 341
 Kučinskas Antanas 186, 312
 Kučinskas Bronius 211
 Kučinskas Jonas Vytautas 201
 Kučinskas Jurgis 201
 Kučinskas Liudvikas 171
 Kučinskienė Konstancija 201
 Kučinskas Antanas 292
 Kudirka 638, 685
 Kudirka (Kuderkevičius, Kuderkiewicz, Kuderkiewicz) Simonas 292, 312, 324
 Kudirka Antanas 1052
 Kudirkai 258
 Kudirka J. 732
 Kudirka Jonas 536, 538
 Kudirka Juozas 84
 Kudirka Jurgis 293
 Kudirka Motiejus 514
 Kudirka Simas 502
 Kudirka Vincas 8, 13, 72, 74, 84, 148, 254, 257, 259, 260, 287, 306, 317, 318, 322, 386, 435, 514, 520, 525, 526, 529, 536, 538, 541, 542, 544–547, 549, 550, 575, 576, 579, 580, 693, 1099,

- 1102–1104, 1111, 1117, 1118, 1120–1122, 1126, 1130
 Kudirka Vincentas 300, 312
 Kudirkaitė Emilija 538
 Kudirkienė L. 1004
 Kudokas Stasys 69, 70, 302, 304, 309, 1011, 1013
 Kudžma Antanas 167
 Kudžma Arūnas 738, 740
 Kudžma Juozas 154
 Kudžma Jurgis 209
 Kudžma Kęstutis 497
 Kudžma Mykolas 126
 Kudžmaitienė (Zdanytė) Aldona 565
 Kudžmaitienė (Zdanytė) O. 459
 Kudžmaitis 141
 Kudžmienė Anelė 497
 Kudžmienė Julija 154
 Kuizininė Dalia 1123
 Kukis Vytautas Juozas 425
 Kuklierienė Birutė 607, 608, 610
 Kulbačiauskai 623
 Kulbačiauskas-Kulbokas Jurgis 623
 Kulboka Adolfas Algirdas 406
 Kulboka Jonas 144
 Kulboka Juozas 146, 158, 681, 682, 706, 850
 Kulboka Justinas 407
 Kulboka Pijus 173
 Kulboka Vincas 253
 Kulboka-Brolis Vincas 144, 169
 Kulboka-Geležinis Algis 159
 Kulbokai 623, 624
 Kulbokaitė Dalia 180
 Kulbokaitė Danutė 158
 Kulbokaitė Joana 158
 Kulbokaitė Julija 180
 Kulbokaitė Ramutė 180
 Kulbokaitė Regina 158
 Kulbokaitė Zita 158
 Kulbokas Adolfas 180, 623, 624
 Kulbokas Antanas 180
 Kulbokas Benediktas 180, 623
 Kulbokas Benius 508
 Kulbokas J. 145, 704
 Kulbokas Juozas 624, 679
 Kulboka-Laisvės žvalgas Juozas 144, 145
 Kulbokas (Kolbašauskas) Jurgis 1077
 Kulbokas Justinas 180
 Kulbokas Motiejus 623, 997
 Kulbokas Vladas 502, 622, 623, 942, 997, 999, 1122
 Kulbokienė (Galekiūtė) Barbora 997
 Kulbokienė Adelė 158
 Kulbokienė Aleksandra 180
 Kuliešius Alfonas 625
 Kuliešiūtė Onutė 625
 Kulikauskaitė Adelė 341
 Kulikauskaitė Dalia 566
 Kulikauskas Kazys 183
 Kulikauskas Vincentas 299, 3000, 312
 Kulikauskienė Antanina 822, 825
 Kulikauskienė Antosė 763, 774, 775, 780
 Kulinskas A. 467, 470, 472
 Kulinskas Antanas 249
 Kulvietis B. 63, 1007
 Kulvinskai 236
 Kulvinskas Kazys 187
 Kulvinskas Vincas 187
 Kulvinskienė Albina 187
 Kulvinskienė Ona 187
 Kumpys Leonas 424
 Kumštys 42
 Kumštys Jurgis 42
 Kuncaitienė Ona 187
 Kuncaitis 893
 Kuncaitis Justas 580, 1123
 Kuncaitis Pranas 187
 Kuncaitytė Nijolė Jurgita 187
 Kuncaitytė Ona 187
 Kunskas Rimvydas 1192
 Kuodaitis Bernardas 1124
 Kuodis Edmundas 618
 Kuosa Vytautas 229
 Kupčinskai 637
 Kupčinskas 139
 Kupčinskas Kazys 211
 Kuprijonas Bronius 349
 Kuprys Bronius 406
 Kuprys Vladas 407
 Kupstai 215
 Kupstaitė E. 361
 Kupstaitė Eugenija 361
 Kupstas Jonas 215
 Kupstienė (Rudzevičiūtė)-Nina Anelė 144, 215, 482
 Kupščiūtė 639
 Kuraitienė Danutė 762–764, 766–771, 773, 774
 Kuras Vincas 876, 901–903
 Kurauskaitė Antosė 410
 Kurauskas Jurgis 77, 515, 516
 Kurczewski J. 62
 Kurdeika (Kudreika?) Kazys 189
 Kurienė (Stanioniūtė) Ona 819
 Kurkas 1133
 Kuršvietienė Konstancija 860
 Kurtinaitienė Janina 571
 Kurtinaitis 910
 Kurtinaitis Jonas 876, 909, 910
 Kurtinaitytė Juzė 403, 405
 Kurtontytė Marija 361
 Kustienė Renė 1122
 Kutienė Ona 827
 Kutuzovas 74
 Kuzavas Zenonas 301, 325
 Kuzmenka Savas 134
 Kvietinskas Juozas 159
 Kvietinskienė Ieva Marija 188
 Kvietinskienė Magdalena 159
 Kvietkauskaitė Leokadija 410
 Kviklys Bronius 41, 46, 61, 64, 65, 94, 95, 324, 325, 620, 1005, 1008–1010, 1019, 1031, 1040, 1045, 1052, 1058, 1060, 1073, 1075, 1077, 1078, 1084
 Kviklys Vladas 1124
 Kviliūnaitė 250
 Kvirėvičienė Izabelė 566
- L**
 Labanauskienė (Žilinskaitė) Katerina 662
 Labūnaitis Algirdas 341
 Labūnaitytė Birutė Julė 407
 Labūnaitytė Zuzana 418
 Ladyga Alvydas 4
 Ladygaitė Stefanija 401, 402
 Lanauskas 630
 Lanauskas Jonas (Lanauskutis) 630
 Landsbergaitė Marija 31
 Landsbergis Vytautas 513, 633
 Langaitė Aldona 163
 Langas Motiejus 876
 Langas Vladas 163
 Langas Vladimiras 87
 Langienė Elena 163
 Langienė Matilda 163
 Lapačinskaitė M. 459, 461, 472
 Lapačinskas Vaclovas 472
 Lapinskaitė Donata 362, 363, 402
 Lasevičius (Lassewicz) Motiejus 293, 312
 Latvaitienė Laimutė 591
 Latvinskai 231
 Laucius Jeronimas 584
 Laučiškytė Stasė 807
 Laukaitis J. 319
 Laukaitytė Adelė 410
 Laurinaitis Adolfas 341
 Laurinaitis Antanas 84, 87
 Laurinaitis B. 565
 Laurinaitytė Antanina 405
 Laurinkienė N. 1002
 Laurynaitis Povilas 520
 Laužikas Jonas 415
 Laveckienė Katrė 759
 Lazauskaitė A. 249
 Lazauskaitė Albina 506
 Lazauskas Jonas 538
 Lazauskas Kazys 895
 Lazauskas Petras 534, 538
 Lazauskas Vincas 174
 Lazauskienė 908
 Lazauskienė Elena 876, 907–909
 Lazauskienė Magdalena 860
 Lažauninkaitė Eugenija 405
 Lebonka J. 1102
 Lee J. 862
 Legota Juozapas 294, 312
 Leiberkas 629
 Leimantavičiūtė Adelė 340
 Lekavičius A. 17, 22
 Lekešienė (Anskaitytė) Salomėja 244
 Lekešys Juozas 806
 Lemberis 139
 Lementauskas Juozas 208
 Leminskaitė Ona 341
 Lencevičius Stasys 737
 Lengvenis B. 400
 Lengvinis Juozas 260
 Lengvinaitė Kastutė 380
 Lengvinaitė Onutė 380
 Leninas V. 139, 461, 473, 475, 477, 485, 565, 575, 615, 632, 641
 Lenktienė Emma 209
 Lenktys 148
 Lenktys Benius 209
 Lenktys Jurgis 209
 Lenktys Osvaldas 348
 Lenkutienė (Kudirkaitė) Izabelė 259
 Lenkutienė Kotryna 154
 Lenkutienė Ona 154
 Lenkutis Gediminas 151
 Lenkutis Mykolas 154
 Lenkutis Petras 154
 Lenkutis Vincas 154
 Lenkutytė Bronė 405
 Lenkutytė Zita 259
 Lenokienė E. 398
 Leonas II, šv. 1053
 Leonavičius 133
 Lepšys Gediminas 164
 Lesčius V. 78
 Leskauskaitė Asta 929, 938
 Lessingas G. E. 1132
 Leščinskaitė Domicelė 340
 Levickas Vytautas 197

Levin 120
 Levin Šmuel 93
 Levinaitė L. 350
 Levinaitė Lėja 349
 Levinas Aleksanderis H. 93
 Levinas Jaakovas (Meiras bar Abrahamas) 92
 Levinas Šmuelis 91
 Levinienė (Kopilovičaitė) Rachelė 402, 404
 Levinson 119
 Levinsonas Avrahamas 119
 Libermanas 101
 Libermanas Eliezeris-Dovas 92
 Libermanas Heametas 92
 Liepinaitė Anelė 524
 Lieponiai 637
 Lietuvninkaitė Albina 180
 Lietuvninkaitė Bronė 180
 Lietuvninkaitė Marija 180
 Lietuvninka-*Bitininkas* Bronius, 180, 480
 Lietuvninkas Jonas 190
 Lietuvninkienė Marija 180
 Linartaitė Bronislava 370
 Linartaitė-*Saulutė* Bronislava 183
 Linartas Bronius 183
 Linartas Celestinas 183
 Linartas Pijus 183
 Linartienė (Taletavičiūtė) Aida 566
 Linartienė Konstancija 183
 Lindė Jonas 330, 351–354, 402, 404
 Lindgren Astrida 573, 582, 585, 586
 Lingys Petras 87
 Lingys R. V. 1019
 Lingys Tomas 131, 132
 Lingys Vaclovas 87
 Lingytė Bronislava 405
 Linkevičius 408
 Linkevičius Jonas 1158
 Linkūnas Antanas 623, 628, 631
 Linkūnas Petras 633
 Linkūnienė Ona 634
 Liobytė-Paškevičienė Aldona 582
 Liorantienė Elžbieta 759
 Liorenta (Lorent) Vincentas 293, 313
 Liorentaitė Elena 176
 Liorentas Albinas Vincentas 176
 Liorentas Gediminas 418
 Liorentas Jonas 176
 Liorentas Pijus 153
 Liorentienė Ona 176
 Lipauskaitė Genė 565
 Lipauskaitė Marija 406
 Lipiński T. 60
 Lipšcas Abraomas 350
 Lickerskis (Leterskis) Pijus 81, 87
 Lithuanus V. 218
 Liugailienė Ona 4
 Liuriai 98
 Liurys Lipkė 99
 Liurytė 99
 Liurytė Gita (Danutė) 98, 99
 Liurytė-Lipkutė 99
 Liutkevičienė (Brundzaitė) Marija 645
 Liutkevičius 408
 Liutkevičius Juozas 645
 Liutkevičius Motiejus 683
 Lysenka Ivanas 197
 Lofland J. 861
 Lofland L. 861
 Lojola 1131
 Lomonosovas 464, 465, 510, 513

Lonavičius J. 910
 Londona Abraom 93
 Lopeta Pranas 144, 167
 Lorentas Z. 884
 Lorentas Zigmąs 876, 884
 Lozoraitienė (Olekaitė) Magdelaena 318
 Lozoraitienė Leokadija 171
 Lozoraitis 59
 Lozoraitis Bronius 171
 Lozoraitis J. 317
 Lozoraitis Jonas 318
 Lozoraitis Juozas 45, 47, 97, 318, 1123
 Lozoraitis Kazys 44
 Lozoraitis Motiejus 44
 Lozoraitis Stasys 44
 Lozoraitis Vincas 171
 Lozoraitytė Stasė 509
 Lubniskis 293, 294
 Lubninas Aleksandras 197
 Lucatas Mošė Chaimas [Luzzat Moshe Chaim] 117
 Luckus Vincas 87
 Luišienė Elena 165
 Luišienė Zuzana 165
 Luišis Antanas 739
 Luišis Juozas 634
 Luišys Jonas 165
 Luišys Juozas, Jono 165
 Luišys Zigmąs 165
 Luišytė Anelė 165
 Lukaitė Barbora 650
 Lukošaitis 623
 Lukošaitis Antanas 254, 621, 721, 730, 1058, 1059, 1085
 Lukoševičius 479
 Lukoševičius Juozas 721, 723–730, 733–741
 Lukoševičius P. 480
 Lukošūtė B. 618
 Lukša Juozas-*Skrajūnas* 480
 Lukšys 916
 Lukšys C. G. 67
 Lunačiarskis A. 1132
 Luobikaitė Elena 340
 Luobikis Jonas 405
 Luobikytė Julija 406
 Luobikytė Kotryna 385 386
 Lupton M. J. 862
 Lurjė Ickus 631
 Luzzatas Š. D. 92

M

Macaitis Bronius 159
 Macevičienė Marija 164
 Macevičius Anicetas Jonas 164
 Macevičius Izidorius 164
 Macevičius Kazimieras 164
 Macevičiūtė Irena 164
 Macijauskienė (Gavėnaitė) Salomėja 807
 Maciukevičius (Maciukiewicz) Pranciškus 313
 Maciukevičius Albinas 418
 Maciukevičius Pranciškus 295
 Mačiekus Venantas 4, 7, 9, 12, 14–16, 784, 821, 941, 942, 1110, 1135, 1158, 1192
 Mačienė (Ikaitė) Juzefa 806
 Mačienė (Rimšaitė) Uršulė 681
 Mačienė Antanina 860
 Mačienė Domicelė 762–764, 766, 768, 772, 776
 Mačienė Elžbieta 185
 Mačienė Uršulė 206
 Mačiokai 637
 Mačiokas Antanas 83, 88
 Mačiokas Juozas 205
 Mačiokas Mykolas 83, 88, 144
 Mačiokas Mykolas (Mikas) 1123
 Mačiokas Vincentas 83, 88
 Mačiokas Vladas 87
 Mačiokienė Marija 207
 Mačiulaitis Dovydas 586
 Mačiulaitis Jonas 137
 Mačiulaitis Juozas 436, 807
 Mačiulienė Oksana 263
 Mačiulienė Ona 159
 Mačiulis-*Zilvitis* Albinas 159
 Mačys Jonas 131, 622
 Mačys Juozas 185, 206, 669, 681
 Mačys-*Dešimtininkas* Juozas 175
 Mačys Justinas 134, 185, 480
 Mačys Justinas Petras 681
 Mačys Pranas 131
 Mačys Ramutis 185
 Mačys Saliamonas 669, 681
 Mačys Stasys 134
 Mačys Vladas 1124
 Mačys Vladas 1124
 Mačys-*Lampeo*, *Žiulampo*, *Šalenas* Leonas 144
 Mačys-*Šturmas* Gediminas 188
 Mačytė Biruta 681
 Mačytė Magdalena 377, 383, 539, 806, 860
 Mačytė Magdė 759
 Magdalena, šv. 624
 Maikauskaitė Vanda 538
 Maikauskas 1045
 Maila Antanas 701
 Maironis 100, 462–464, 499, 566, 576, 578
 Majauskienė Magdalena 764, 768, 769, 771, 773, 775, 777, 779, 782
 Majus Karlas 509
 Maknauskienė Veronika 814
 Maksonas 789
 Maksvyčiai 469
 Maksvytienė Aldona 571
 Maksvytis B. 249, 251, 459, 476
 Maksvytis Bronius 427, 500, 501, 507
 Maksvytytė Danutė 507
 Maksvytytė Kamilė 568
 Makšickas Julius 630
 Malachis A. R. 93
 Maldeikis Antanas 396
 Malinauskas I. 359
 Maloney C. 869, 873
 Mantoifelis, fon Hasas 495
 Marcelionienė Virgilija 7, 12, 589, 590, 592, 1135
 Marcinkevičienė (Muraškaitė) Janina 508
 Marcinkevičienė J. 213
 Marcinkevičienė Nijolė 7, 12, 15, 760, 1135, 1192
 Marcinkevičius A. 308
 Marcinkevičius Jurgis 87
 Marcinkevičius Vytautas 501, 511
 Marcinkevičiūtė Liudvika 405
 Marcinkevičius Justinas 479
 Margaitis Vitas 463, 481, 482
 Margaitytė Rasina 481

- Margelevičienė (Povilaitytė) Nijolė 711, 712, 721
 Margelevičius Justinas 721
 Margeris Algirdas 534, 538, 547
 Marija Mergelė, švč. 8, 13, 15, 267, 303, 310, 592, 622, 725, 726, 728–730, 734, 738, 739, 799, 801, 1016, 1017, 1031, 1045, 1057–1059, 1072–1075, 1077, 1079, 1082–1085, 1088, 1090, 1093, 1094, 1096, 1116, 1141, 1142
 Markevičienė 925, 929, 938
 Markevičienė Marija 838
 Markevičienė Žaneta 938
 Markevičius Jonas 792
 Markson Frida 97
 Marksonaitė 197
 Marksonas 97, 118, 132
 Marksonas Aharonas Davidas 92
 Marksonas Berelis 134, 197
 Marksonas Mauša 134, 197
 Marksonas Palaikis 96
 Marksonienė Estera Frida 134, 197
 Markulis J. 149, 150, 1112
 Martinaitienė Gražina Marija 1074, 1080
 Martinaitis Jonas 912
 Martinaitis Kazimieras 722
 Martinaitis Marcelijus 583
 Martišius Vytautas 455, 508, 509
 Martynaitienė Birutė 206
 Martynaitis Justinas 410
 Martynaitytė Birutė 206
 Martynaitytė Rūta 206
 Martynas Turietis, šv. 1091
 Martynas, šv. 804, 805, 849, 1074, 1075, 1077, 1079, 1085, 1091, 1096, 1129, 1142
 Masaitienė 836
 Masaitienė Adelė 210
 Masaitienė Magdalena 200
 Masaitienė Magdė 827
 Masaitis Andrius 200, 785, 792, 794
 Masaitis Antanas 200, 405
 Masaitis Gediminas 200
 Masaitis Jurgis 185
 Masaitis Matas 895
 Masaitis Romanas 210
 Masaitis-Tėviškė Viktoras 210
 Masaitis Vytautas 197
 Masaitytė Anielė 349
 Masaitytė Birutė 349
 Masaitytė Eugenija 200
 Masaitytė Uršulė 200
 Masalskytė Angelė 7, 12, 756, 1135
 Maskvytienė Ona 261
 Mašiotas Pranas 331, 421, 656, 1129
 Mašiotienė Magdalena 197
 Matas Evangelistas, šv. 1074, 1075, 1077, 1079, 1091, 1092, 1096, 1142
 Matijošaitis Petras 159
 Matukaitienė Ona 154
 Matukynas A. 470
 Matulaičiai 637, 671
 Matulaičienė (Mackevičiūtė) Vilhelmina 318
 Matulaičienė (Meiliūnaitė) Jadvyga 422
 Matulaičienė Elzbieta 190, 299
 Matulaičienė Jadvyga 422
 Matulaitis Algirdas 421, 422
 Matulaitis Andrius 321, 676
 Matulaitis Antanas 134, 197
 Matulaitis Juozas 48, 97
 Matulaitis Petras 48, 321, 676
 Matulaitis Pijus 136, 190, 299
 Matulaitis Stasys 45, 47–49, 296, 297, 315–320, 322, 323, 670, 671, 1128
 Matulaitis Vincas 48, 898
 Matulaičytė Elena 748
 Matulaičytė Justina 671
 Matulaičytė O. 1106
 Matulaičytė Stasė 5, 6, 10, 11, 23, 52, 85, 290, 315, 324, 1124, 1135
 Matulevičienė Bronė 413
 Matulevičius A. 408, 411, 412
 Matulevičius Antanas 408, 409, 412, 416, 424
 Matulevičius Kazys 481
 Matulevičius-Kadvila Kazys 480
 Matulevičius-Neptūnas Algimantas 148
 Matulienė Ona 183
 Matulionienė (Žolynaitė) Marija 807
 Matulionis Kazys 876, 888, 890
 Matulis 440
 Matulis Bronius 183
 Matulis Petras 183
 Matulis Pijus 201
 Matūnas Algimantas 735
 Matūnas Vygandas 735
 Matusevičius Bronius 209
 Matušakaitė Marija 1073, 1079
 Matutis Anzelmas 588
 Matuzevičius Eugenijus 584
 Mauderode's O. 1131
 Mauruča Juozas 213
 Mauruča-Štrausas Juozas 144, 170, 479
 Mauruča Kostas 170
 Mauručaitė Elena Donata 341
 Mauručaitė Rusnė 597
 Mauručaitytė 592
 Mauručai 637
 Mauručienė Marcelė 170
 Mauručienė Marija 415
 Maušovičius Ruvimas 876, 918
 Maze J. 890
 Mazelis 895
 Mazelis J. 892, 896, 897, 909, 918, 920
 Mazurkevičius Matas 87
 Mažeikienė (Vosyliūtė) Loreta 1101
 Maželis 895
 Mažvydas Martynas 4, 874, 1124, 1158
 Mečius S. 360
 Meiliūnaitė 247
 Meiliūnaitė Jadvyga 418, 421
 Meiliūnaitė Violeta 937, 939
 Meilus E. 61
 Meilutytė G. 1001, 1003
 Meištas Antanas 807
 Meištienė Asta 605
 Mekšraitis Juozas 538
 Melceris Iseras (Iseris) Zalmanas [Meltzer Isser Zalman] 111, 112
 Meldaikis Antanas 332, 333, 368
 Melnikaitė Marytė 140, 550, 551
 Merkevičienė Ieva 187
 Merkevičienė Magdalena 211
 Merkevičienė Marė 211
 Merkevičius 483
 Merkevičius Antanas 187
 Merkevičius Donatas 211
 Merkevičius Jonas 87, 211, 784, 786, 788, 791–793
 Merkevičius Kazys 211
 Merkevičius Kęstutis 211
 Merkevičius Motiejus 211
 Merkevičius Pranas 137
 Merkevičius Vincas 187
 Merkevičius Vladas 80, 82, 87
 Merkevičiūtė Antosė 645
 Merkevičiūtė Magdė 838
 Merkevičiūtė Marytė 187
 Merkys Pijus 87
 Merkys Vytautas 1114
 Merkšaičiūtė 931
 Merkšaitienė Jadvyga 567
 Merkšaitis 931
 Merkšaitis Juozas 75, 584
 Meržvinskienė Erna 370, 403
 Meškauskas 224
 Meškuotis Pranas 228
 Mešlius Vytautas 8, 13, 1097, 1135
 Michailova Elizaveta 98
 Michailovai 98
 Michailovas Aleksejus 98
 Michailovienė Elizaveta 98
 Mickevičienė (Ruškytė) Marcelė 819
 Mickevičienė A. 710, 711, 713
 Mickevičienė Aušra 7, 12, 16, 707, 720, 965, 1135, 1192
 Mickevičius (Kapsukas) V. 671
 Mickevičius (Mickiewicz) Elijus 313
 Mickevičius A. 75, 1121, 1133
 Mickevičius Adomas 506
 Mickevičius Elijus 291
 Mickevičius V. 671
 Micuta Albinas 178
 Micuta J. 491
 Micuta Jonas 178
 Micuta Petras 178
 Micuta Romualdas 178
 Micuta Vincas 178
 Micutaitė Marijona Aldona 178
 Micutaitė Teresė 178
 Micutienė Adelė 178
 Micutienė Izabelė 178
 Mičiuliai 437, 545, 552
 Mičiulienė Magdė 193
 Mičiulienė R. 523, 524, 525
 Mičiulienė Roma 521, 524, 541
 Mičiulis 893
 Mičiulis Algirdas 521, 524, 541, 545, 549, 552, 558
 Mičiulis Jonas 437
 Mičiulis Justinas 485, 616
 Mičiulis Petras 193
 Mičiulis-Uosis, Aras Stasys 192
 Mičiūnas J. 132
 Mičiūrinas Dmitrijus 137, 553
 Miglinskienė Marija 178
 Mikaila V. 60, 64
 Mikalauskai 231
 Mikalauskas A. 1042
 Mikalauskas Alfonsas 137
 Mikalauskas Gytis 582
 Mikalauskas Juozas 231
 Mikalauskas Saulius 1041
 Mikalauskas Vaclovas 263, 277
 Mikalauskienė Ona 231
 Mikalavičius Vytautas 349
 Mikalojus, šv. 805
 Mikėnaitė Akvilė 742
 Mikėnas Vladas 475
 Miknevičaitė Petronėlė 412
 Miknys Kazys 656
 Mikolainienė Viktorija 162
 Mikolainis Arsenijus Arūnas 162
 Mikolainis Kęstutis 162
 Mikolainis Petras 162
 Mikolainis Stasys 162

- Mikolainis Vincas Mindaugas 162
Mikolavičius 789
Mikšas J. 1098
Mikuckis Juozas 208
Mikulėnienė Danguolė 929, 937–939
Mikulskis Justinas 183
Mikulskis Leonas 724
Mikulskis P. 437
Mikulskis Vincas 183
Mikūnas Vytautas 40, 53, 54
Mikutėnas Vaclovas 550, 552
Milašius O. 1116
Milčiūnas Adolfas 166
Milčiūnas Antanas 165, 827
Milčiūnas Vytautas 166
Milčiūnienė Janina 166
Milčius Antanas 127
Milevski Jonas 42
Miliauskaitė Albina 407
Miliauskaitė Miglė 568
Miliauskas 549, 893
Miliauskas Albinas 166
Miliauskas Anicetas 518
Miliauskas Jonas 187, 522, 524, 538, 541
Miliauskas Kostas 576, 577
Miliauskas Mantas 568
Miliauskas Romanas 626
Miliauskienė Albina 827
Miliauskienė Ieva 827
Milinavičiūtė 466
Milinder Zvija [Milinder Zvia] 124
Miliūnaitė 929, 938
Miliūnas Antanas 1074
Miliūniatė Rita 938
Milius Vacys 887
Milkovaitis R. 348
Mindaugas, karalius 260, 544, 588, 1111, 1132
Minterman 905
Misevičienė V. 1002
Misevičius Juozas 4
Misiūnaitė Ona 8, 13, 839, 1135
Misius Kazys 315, 1005
Miškinis Algimantas 5, 10, 60, 62, 94, 463, 1006, 1008, 1135
Miškinis Antanas 220
Miškinis-Kaukas Antanas 480
Mizara R. 546
Mykolaitis 623
Mykolaitis Antanas 721, 724, 736
Mykolaitis J. 354
Mykolaitis Juozas 175
Mykolaitis Petras 210
Mykolaitis Vincas 84, 136
Mykolaitis Virginijus 263
Mykolaitis-Putinas Vincas 307, 463, 464, 585
Mykolas Arkangelas, šv. 74, 278, 300, 731, 732
Mockaitienė Adelė 763
Mockeliūnaitė Laimutė 286
Mockeliūnas Rimas 256, 257, 261, 285
Mockeliūnienė Ramutė 263
Mockeliūnienė Rasutė 286
Mockevičiai 783
Mockutė Fausta 597
Močienė Agota 190
Mokolienė Ona 838, 845
Molienė Marija 759, 860
Molis Petras 735
Moliušytė Birutė 566
Molotovas 120, 660
Montvila 444
Montvilai 217
Montvila Juozas 370, 444
Montvila Pijus 183
Montvilaitė Marija 183, 722
Montvilas 440
Montvilienė Agnietė 183
Mopasanas, de G. 1120
Mordechajus 92
Mordechajus (Mordechaj) 111
Morkevičius S. 437
Morkūnas Eligijus Juvencijus 8, 13, 15, 874, 875, 888, 1135, 1139
Morkūnas Kazys 927, 938
Morkūnas S. 1115
Morkūnienė Gražina Teodora 8, 874, 1139
Morkus, šv. 692, 799
Morkvėnaitė Vita 761
Morta, šv. 1059
Motgabienė (Skaržinskaitė) Elžbieta 224
Motiejūnienė Konstancija 339, 400, 401
Motiejūnienė V. 340
Motuza Jonas 87
Motūzaitė Irena 497
Možė 328, 329, 350, 352
Mozesonas Ickus 894
Mozūraitienė Genovaitė 256, 258
Mozūraitis Bronius 257, 258, 260, 261
Munikas Albinas 134, 144, 145, 197
Murašauskas Juozas 131, 134
Muraška (Muraszko) Vincentas 293, 313
Muraška Jonas 471
Muraška Kazys 81
Muraškauskaitė Marijona 341
Muraškauskienė D. 566
Muraškienė (Ražanskaitė) J. A. 459
Murauskas Alvydas 263, 277
Muravjovas M. 638, 1098
Muzikevičienė Nijolė 565
- N**
- Nagevičius Vladas 731
Naikelis Juozas 214, 479
Naikelis Petras 87
Nakienė A. 942, 1002, 1002
Nalaitis P. 1078
Napoleonas 28, 43, 63, 74, 96, 324, 625, 660, 755, 1084
Nargis 476
Narijauskai 98, 637, 643
Narijauskaitė Gražina 98
Narijauskaitė Ona Gražina 190
Narijauskas 98, 652
Narijauskas Andrius 133, 319
Narijauskas Jonas Alius 190
Narijauskas Juozas 190, 414
Narijauskas Jurgis 319, 1124
Narijauskas Justinas 133
Narijauskas Liudas 87
Narijauskas Zigmantas 341
Narijauskienė Katerina 190
Narijauskienė Katrė 190
Narjauskas Jurgis 941
Narjauskienė (Narijauskienė?) Marija 190
Narkauskienė T. 568, 569
Narkauskienė Teresa 568
Narkeliūnaitė Biruta Ona 405
Narkevičiūtė Zuzana 341
Naruševičienė Adelė 163
Naruševičius T. 1128
Naruševičius Vaitiekis 163
Naruševičiūtė Genovaitė 163
Naruševičiūtė Ramunė 7, 13, 820, 1135
Nasvytis M. 654
Natkevičaitė-Ivanauskienė M. 17, 22
Natkevičius Vincas 690
Natkevičius Vincentas 298
Naudžiūnienė Genovaitė 730
Naudžius Adolfas 87
Naudžius Jonas 319
Naudžius Petras 319
Naujokaitė Marijona 341
Naujokaitė Mikalina Stasė 341
Naujokaitis Saliamonas 87
Naujokaitis Viktoras 197, 305, 313
Naujokas Bronius 131
Naujokas Feliksas 341
Naujokas Jonas 340
Naujokas Kazys 340
Navickaitė A. 521
Navickaitė Aldona 521, 524
Navickaitė Apolionija 340
Navickas Antanas 126
Navickas Juozas 47, 319, 322
Navickas-Kupriukas Juozas 47
Navickas Justinas 895
Navickas Valentinas 340, 418
Navickas Vytautas 8, 13, 862, 869, 1135
Navickas Vytautas Valentinas 567
Navickas Vladas 185
Navickas Zenonas 341
Navickienė (Aleksandravičiūtė) Anelė 807
Navickienė B. 634
Navickienė Marytė 602
Navickienė Uršulė 179
Navickienė Vilma 606
Navikas Vincas 425
Neciv [Netziv] 116
Neiberka Algirdas 569, 572
Neiberka Motiejus 151, 629
Neiberka Vincas 81
Neiberkė D. 597, 603, 604, 605
Nemūra Anicetas 250
Nenėnas Kazimieras 717
Nenėnienė (Jurkšaitytė) Birutė 717
Nenėnienė B. 717, 718, 741
Nenėnienė Birutė 1073
Nėris Salomėja 128, 298, 314, 461, 462, 530, 688, 708, 1022, 1117, 1125
Neščiokas Antanas 366
Neverbickas Aleksandras 229
Nevidomskis Vitas 208
Nevidomskytė Albina 208
Nevidomskytė Elena 208
Nicienė Genė 575
Nikiforovaitė Elena 134, 197
Nikiforovaitė Tatjana 134, 197
Nikiforovas Aleksandras 134, 197
Nikiforovas Dmitrijus 134, 197
Nikiforovienė Raisa 134
Nikiforovienė Uljana 134, 197
Nikliuzaitė 433, 436
Nikliuzaitė Ona 404, 434
Nikolajus I 31
Nikolajus II, imper. 1100, 1128, 1131
Nislaitis Eimutis 260
Nykštaitis-Naras Vincas 159

Nynkovskis 63
 Nolius J. 132
 Nolius Stasys 454
 Nonevičius 1104
 Nonevičius E. 1103
 Norkai 626, 629
 Norkevičienė M. 547
 Norkienė Elžbieta 171
 Norkus 339
 Norkus J. 359
 Norkus Jonas 422, 500, 626, 1125
 Norkus Juozas 198
 Norkus Petras 171
 Norkus Vincas 171
 Norkutė Danutė 171
 Norkutė Irena 171
 Norkuvienė Bronė 759
 Norvaišienė J.646
 Norvila Rimantas 723

O

Oginskis Mykolas Kleopas 581
 Olechienė Kristina 602
 Olechovskiai 1104
 Olechovskis 1103
 Olechovskytė Sofija 1103
 Olechovskytė Valerija 1103
 Oleka 294, 643
 Oleka (Holak) Motiejus 313
 Oleka Adomas 1074
 Oleka Andrius 153
 Oleka Boneventūras 153
 Oleka Juozapas 294
 Oleka Juozas 486
 Oleka Kazimieras 319
 Oleka Motiejus 293–296, 298, 299, 310–314, 319, 320, 1009
 Oleka Petras 319, 784, 786, 787, 789, 791, 793, 794
 Olekai 1124
 Olekaitė 643
 Olekaitė Ona 153
 Olekienė (Luobikytė) Janina 807
 Olekienė Adelė 153
 Olekienė Barbora 1074
 Oliškevičienė 554
 Olsenas B. 1022
 Olšauskaitė V. 1041
 Ona, šv. 308, 309, 491, 826
 Orentas Antanas 82, 87
 Orlickas 310
 Orlickas Petras 309, 310, 313
 Orlingienė Bronė 176
 Oshry Ephraim 122
 Ovidijus 319, 1125
 Ozejas 107
 Ozolas Romualdas 1158
 Ožkinis Vincas 366, 367

P

Pabrica Jeronimas 720
 Pacai 29
 Pacaitė Ida 372
 Pacas Kristupas 622
 Pačkauskai 99, 255
 Pačkauskas Jonas 83
 Pačkauskienė Birutė 525, 541, 545, 554, 559
 Padulskienė Ona 860
 Paipulaitė Živilė 7, 12, 742, 966–968, 1135

Pakalniškis Kazimieras 47
 Pakulius Jonas 178
 Pakulius-Bijūnas Bronius 178
 Pakutkienė (Dulskytė) Anelė 807
 Palaikienė 138
 Palaikytė Irena 406
 Palčinskas Stasys 229
 Paleckis Justas 131, 232
 Palemonas 1133
 Palinauskai 451
 Palinauskas Romas 451
 Palinauskas Stasys 741
 Palinauskienė Elena 741
 Palinauskienė Ona 451
 Paliokaitė Agnė 730
 Pališkienė Genutė 596
 Pališkienė Stefanija 156
 Pališkis Kazimieras 156
 Pališkis Vacius 596, 597
 Pališkis-Piligrimas Leonas Jonas 156
 Paliukaitis I. 391
 Palkevičius D. 78
 Paltanavičius Jurgis 360, 361
 Paltanavičius Seimonas 583
 Paltanavičius Vincas 205
 Paltanavičius Zigmas 331, 332, 342, 349, 350, 360, 395, 396
 Palubinskas Juozas 174
 Palubinskas Jurgis 957
 Palukaitis Jonas Juozas 941
 Palukaitis Justinas 502
 Palukaitis V. 322, 1102, 1128
 Panitauskienė Daiva 529
 Papečkys Antanas 827
 Papečkytė Julė 418
 Paplauskaitė Monika Marijona 405
 Paplauskas 216
 Paplauskas Juozas 87, 183
 Paplauskienė Birutė 263, 591
 Paplauskienė Matilda 763, 773
 Pasalauskas-Varnas, Šarūnas, Gyvatė Albinas 144, 198
 Pasilauskas Algirdas Juozas 254
 Pasiliauskas Albinas 213, 214, 406, 479, 504
 Pasiliauskas Vincas 198
 Pastarnikienė-Vizgirdienė Janina 724
 Pastarnokas Eimas 724
 Pastarnokas (Pasternokas) Jurgis 814, 838
 Pastarnokas Vitas 807
 Pastarnokienė S. 547
 Pašakarniai 1129
 Pašelinskis S. 350
 Pašelinskis Samuelis 349
 Pašilinskiai 97
 Paškauskaitė Sonata 807
 Paškauskas Juozas 575
 Paškauskas Romas 602
 Paškauskienė (Senkaitė) Marija 807
 Paškauskienė Ona 200
 Paškevičius 503
 Paškevičius Motiejus 87
 Paškevičiūtė Salomėja 647, 648
 Pašukiniene Marijona 210
 Pašukinis Jurgis 210
 Pašukinis Viktoras 210
 Patalauskaitė Daiva 5, 10, 17, 1135, 1137
 Patapas Vincas 159
 Patapasitė Elena Jadvyga 159
 Patapienė Elena 159
 Patiejūnas Teofilis 736

Patriborius 139
 Patusai 625
 Paulaitis Petras 482
 Paulauskienė Bronė 764, 767, 769
 Pauliukaitytė A. 445
 Pauliukevičius Jokūbas 320, 322, 670, 1099
 Pauliukonytė A. 454
 Pauliukonytė Rugilė 570
 Pauliukonytė Salomėja 341
 Paulius, apaštalas, šv. 797, 1072, 1086, 1090, 1093, 1094, 1142
 Paulius J. 1078
 Pautienienė Ona 132
 Pautienius (Pautienis) Kazys 83
 Pauža 132
 Pauža Juozas 355, 356
 Paužaitė Irena 406
 Pavilonienė Asta 597
 Pavilonienė Oksana 288, 289
 Pažėraitė Aušra 91, 92
 Pečiokas Kazimieras 184
 Pečiulienė R. 529
 Pečiulytė 517
 Pečiulytė Birutė Stanislava 406
 Pėčys (Pačis) Andrius 198
 Pečkauskaitė M. 421
 Pečkys 1126
 Pečkys Jonas 154
 Pečkys Kazimieras 144
 Pečkys Matas 154
 Perednytė Danutė 707, 708
 Perelmanas Efroimas 894
 Perelšteinas Ch. 653
 Perkovskis Leonas 1079
 Perkūnas, dievybė 799
 Perlaitis Pranas 306, 313
 Pėščiakienė (Butkytė) Agota 807
 Pėstininkas 408
 Pėstininkas Antanas 415, 417
 Pėstininkas Vladas 247, 299, 301, 302, 306, 313, 325, 397, 409, 412–414, 417, 421, 477, 1009, 1126
 Petkevičienė Regina 263, 606
 Petkevičienė Vida 6, 11, 261, 525, 529, 547, 562, 1135
 Petkevičius Juozas 814
 Petkevičius V. 546
 Petkus Viktoras 513
 Petras, apaštalas, šv. 826, 1072, 1086, 1087, 1090, 1093, 1094, 1142, 1464
 Petrašiūnaitė Gražina Domicėlė 341
 Petrašiūnas Aloyzas 34, 53, 72, 73, 76, 147, 148, 304, 307, 308, 424, 526, 528, 542, 553, 665, 666, 688, 689, 714–716, 734, 813, 821, 843, 849, 860, 961–964, 1076, 1077, 1079–1083, 1087, 1089–1095, 1111, 1112, 1120, 1126, 1127, 1130
 Petraška Juozas 90
 Petrauskas 305
 Petrauskas Algis 507
 Petrauskas Antanas 521
 Petrauskas Anupras 159
 Petrauskas Bronius 406
 Petrauskas Ignas 159
 Petrauskas Jonas 160
 Petrauskienė 454
 Petravičienė Albina 759
 Petravičienė Emilija 838
 Petravičienė Genovaitė 634
 Petravičius V. 1129
 Petravičius Vytautas Vaclovas 405

- Petravičius-*Siaubas* Vytautas 193
 Petrika Antanas 257, 516, 525, 526, 528, 538, 542, 545–547, 575, 583, 1117, 1125, 1126
 Petrika J. 625
 Petrikenė (Česnavičiūtė) Margareta 257
 Petrošiūnas Vytautas 340
 Petrukaitis Antanas 858
 Petrukaitis Martynas 1074
 Petrukaitis Pijus 320
 Petrukaitis Vincas 340
 Petrukauskas 72–74
 Petrulionis Viktoras 406
 Petrulionytė-*Vaidilutė* Juzė 144
 Petruškaitė Marija 413
 Petruškevičienė Veronika 387
 Petruškevičius Vincas 387
 Petruškevičiūtė A. 459
 Pėža Mykolas 296, 313
 Piečiukaitis 945, 993
 Pieroni A. 869
 Pietaris Kazimieras 75
 Pietaris Kazimieras Adolfas 320, 1126
 Pietaris Vincas 46, 75, 220, 226, 320, 324, 325, 464, 550, 558, 1126, 1127
 Pietariūtė 220
 Pijus XII 480
 Pilipaitienė (Sagevičiūtė) Adelė 384
 Pilipaitis Antanas 384
 Pilipavičius 138
 Pilipovskis Ch. 134
 Pilius Liudvikas 406
 Pilypai 613
 Pilyponis Justinas 509
 Pilkionienė Rimgailė 4
 Pilvė (Pilyvė), prūsų deivė 41
 Pilviškeris Kalmanas 93
 Pilviškeris Kalmanas [Pilvishker Kalman] 93, 108
 Pilvytas (Pilyvytis), dievaitis 41
 Piotrovinas 1093
 Pisarevas D. 1132
 Planzchteris 893
 Plečkaitienė Anelė 597, 602
 Plečkaitienė Veronika 160
 Plečkaitis Jeronimas 684
 Plečkaitis Jurgis 376, 517
 Plečkaitis-*Piliorius* Petras 160
 Plečkaitis Romas 160
 Plečkaitis Vincentas 160
 Pleka M. 311
 Pleškūnas Vladas 258, 525, 542, 1122
 Plikaitis Juozas 139
 Pliopliai 659
 Plioplys 140
 Plioplys Algirdas 507
 Plioplys Gediminas 473, 496
 Plioplys Jonas Algirdas 406
 Plioplys Vytautas Konstantinas 406
 Plioplys Zigmantas 406
 Plioplytė Magdalena 860
 Pliuškaitienė Albina 177
 Pliuškaitis Artūras 177
 Pliuškaitytė Irena Alvyra 177
 Pliuškaitytė Teresė Rasa 177
 Plytaitis Petras 860
 Plytnink Petras 42
 Podolskas (Podolskis) Tomas 320
 Podolskienė (Krapravičiūtė) Stasė 174
 Podolskienė Marija 169
 Podolskis Alfonsas 169
 Podolskis Antanas 174
 Podolskis Augustinas 174
 Podolskis Juozas 169, 184
 Podolskytė Vida 169
 Polubinskas Jonas 201
 Polujenskis 41
 Polujenskis (Polujenski) Aleksandras 41
 Poniškaitienė (Muraškaitė) Adelė 807
 Povilaičiai 711, 712, 721, 722
 Povilaitienė Petronėlė 712
 Povilaitis Albinas 176, 711, 712
 Povilaitis Jonas 827
 Povilaitis Juozas 711
 Povilaitis Justinas 198
 Povilaitis Petras 176, 711, 712
 Povilaitis Pijus 87, 711
 Povilaitis Pranas 711, 712
 Povilaitytė Adelė 711
 Povilaitytė Eleonora 723
 Povilaitytė Emilija 711, 712
 Povilaitytė Julija 176, 711, 712, 721, 807
 Povilaitytė Ona 711, 712
 Povilaitytė Teofilė 341
 Povilienė 42
 Povilionienė Asta 282
 Povylaitis Vytautas 363
 Pranaitis Feliksas 410
 Pranaitis Petras 87
 Pranckevičius-*Tūzas* Jonas 160
 Pranckevičius Juozas 187
 Prapolenytė Pranciška 746
 Pravdinskis Boleslovas 1045
 Preikša (Preikštas) Vincas 82
 Preikša Jonas 164
 Preikšas Paulius 942, 943, 948
 Preikšienė Juzė 948
 Preinumeriai 625
 Preisai 625
 Pricevičius Antanas 160
 Pridotkas Andrius 83, 88
 Prokopas 440
 Protasevičienė Adelė 160
 Protasevičius Bronius 160
 Protasevičius Vladas 160
 Protasevičius Zenonas 160
 Protasevičiūtė Eugenija 160
 Puišienė Adelė 188
 Puišys 145
 Puišys Feliksas 188
 Puišys Gediminas 188
 Puišys Gediminas Stanislovas 407
 Puišys Vytautas 188, 418
 Puišytė Ramutė Marijona 188
 Puloka Juozas 258
 Pulokas Jonas 490
 Pulokas Kazys 160
 Pundzius B. 646
 Puodžiukaičiai 783
 Puodžiukaitienė Irma 7, 12, 598–602, 1135
 Puodžiukaitis Romualdas 425, 569
 Puodžiūnas Jonas 695
 Puodžiūnienė Marija 814, 858, 860
 Pupkis Aldonas 929, 933, 934, 938, 940
 Pupkis Almantas 582
 Puskunigienė Marija 184
 Puskunigis Jonas 137
 Puskunigis Juozas 630
 Puskunigis V. 912
 Pušinskaitė Marijona Eugenija 341
 Pušinskis (Puszynski) Antanas 292, 313
 Puškinas A. 537, 565
 Pušokas (?) Vytas 198
 Puteikienė Z. 1001, 1002
 Pužaitė R. 603, 604
 Pužaitė Raimonda 603

Q

Quave C. L. 869

R

- Račaičiai 707
 Račaitienė Agota 708
 Račaitis Kazys 850
 Račaitytė Ursulė 707, 814, 827
 Račickas Vytautas 584
 Račiukaičiai 217, 440
 Račiukaitienė Magdalena 184
 Račiukaitis J. 454
 Račiukaitis Jonas 136, 184, 436, 446
 Račiūnaitė R. 862
 Račiūnas 452
 Račkaitis Vygandas 474
 Račkeliene (Bieliauskaitė) Jūratė 7, 12, 570, 572, 590, 591, 595–597, 600, 1135
 Račius Juzefas (Raczus Józef) 74
 Radišcevas 460, 464
 Radušienė Marijona 169
 Radušis Juozas 169
 Radvinauskas Vincentas 303, 313
 Radzevičienė 494
 Radzevičius Bronius 494
 Radzevičius Jurgis 706
 Radzevičiūtė Dalia 572
 Radžiūnas 639
 Radžiūnas Pranciškus 300, 313
 Ragalskis J. A. 293
 Raginskas Juozas 144
 Raguckas Jonas 125
 Ragulskis Bronius 510
 Raibikis Jurgis 194
 Raibikis Mykolas 137, 144, 194
 Raibikis-*Leopardas* Vytautas Pijus 5, 10, 144, 194, 213, 214, 432, 479, 480, 504, 1127, 1135
 Rainys J. 484
 Raizys 893
 Rakauskas 484
 Ramanauskaitė Aldona 761
 Ramanauskas 504
 Ramanauskas Algimantas 259
 Ramanauskas Andrius 253, 257, 545
 Ramanauskas Juozas 409
 Ramanauskas Kazys 87
 Ramanauskas Vincas 87
 Ramanauskienė (Brazytė) Marija 625
 Ramanauskienė Albina 759
 Ramanauskienė Danė 255
 Ramanauskienė Marija 827
 Ramatī Šošana [Ramati Shoshana] 124
 Ramonai 637
 Ramonaitienė Petronėlė 190
 Ramonaitienė Zuzana 200
 Ramonaitis Eugenijus Algirdas 200
 Ramonaitis Juozas 320
 Ramonaitis Kazimieras 200, 201
 Ramonaitis Mykolas 320
 Ramonaitis Pilypas 87, 200
 Ramonaitis Rimgaudas Simas 200
 Ramonaitis Vaelovas 190
 Ramonaitis-*Jaunutis* Romanas Aleksandras 190

- Ramonaitytė Birutė Teresė 200
Ramonaitytė Gražina Zita 200
Ramonaitytė Regina Zuzana 200
Ramonaitytė Vitelė 407
Ramonienė Laima 724
Ramonienė Meilutė 937
Ramoškaitė Ž. 1001, 1002
Rapulskienė Valerija 425
Rapulskis Algirdas 84
Rapulskis Bronius 501, 509
Rashi [Itzhaki Shlomo] 107
Raspe R. E. 1125
Rastauskaitė Gražina 177
Rastauskas Baltrus 177
Rastauskas Vincas 177
Rastauskas Vladas Vytautas 177
Rastauskienė Ona 177
Rašigolskis Zalinanas Dovas [Rashigolski Zalinan Dov] 116
Raškauskas Juozas 134
Rašomavičius V. 17, 18, 22
Raštikis Stasys 673
Raudonaitis Juozas 160
Raugala Raulas 1126
Raulinaitis 505
Raulinaitis Jonas 178, 735
Raulinaitis Povilas 384–386, 403
Raulinaitis Vytautas 259
Raulinaitis Zigmas 366, 371
Ražaitis Kazys 682
Ražaneris Mejeris Kopelis 349
Ražanerytė Perė 349
Ražanskaitė Anelė Jadvyga 469, 471
Rėderiai 613, 614
Rėderis Adolfas 613, 614
Rėderis L. 347
Reinartaitė Vitalija 568
Reinert Emill 1023
Reinertas G. 348, 398
Reinys Mečislovas 299
Reisas 791
Reisas A. 398
Reizmanas 894
Rėkлайtė Ieva 875
Renkvice 436
Renkvice Albertas 368, 370–372
Repečkienė (Kulbokaitė) Julija 624
Repšytė Dalia 7, 12, 702, 1135
Reznik Avraham Abba 5, 10, 92, 105, 106, 110, 112
Reznik Avrahamas Michaelis 124
Reznik Chaja [Chaya] 111
Reznik Ester [Esther] 121, 124
Reznik Jakovas [Yaakov] 120, 121
Reznik Miriam 121
Reznik Penina 124
Reznik Rachel 121
Reznik Rami 123
Reznik Rivka 121
Reznik Šošana [Shoshana] 121
Reznik Zvija [Zvia] 121
Reznik Rami 91, 92, 105
Reznikas 106, 111, 120–122
Reznikas Davidas 5, 10, 105–107, 121, 1135
Reznikas Mošė [Reb Moshe Reznik] 111
Ribentropas 120, 660
Rickevičienė R. 1041
Ridikevičienė (Augustinavičiūtė) Albina 98, 1022
Ridikevičienė Albina 720
Ridikevičienė Aldona 731
Rimantas J. 50, 683
Rimavičienė (Mačytė) Magdalena 76, 377, 378, 517, 518
Rimavičienė Jekaterina 168
Rimavičius 76, 82, 517
Rimavičius Antanas 87
Rimavičius Pranas 87
Rimavičius Vincas 83, 88, 391
Rimavičiūtė Elena 136, 392, 393, 403
Rimša 686
Rimša Aidas 7, 12, 664, 678, 679, 707, 1127, 1135
Rimša Edmundas 1158
Rimša Juozas 7, 12, 50, 77, 131, 146, 315, 316, 317–322, 582, 664, 668–677, 679–684, 1099, 1127, 1128, 1135
Rimša Jurgis 538, 664, 665, 668–670, 673, 677–680, 683
Rimša Petras 50, 73, 77, 286, 316, 321, 515, 516, 538, 575, 584, 665, 669, 670, 672, 673, 675–678, 680–683, 963, 1060, 1062, 1127–1129
Rimša Simonas 77, 515, 664, 669–671
Rimšai 7, 12, 50, 146, 664, 668, 669, 676
679–681, 707
Rimšaitė Magdalena 669, 679, 680
Rimšaitė Onutė 679
Rimšaitė Uršulė 669, 679, 681
Rimša-Varnas Jonas 207
Rimšienė (Ališauskaitė) Ona 674, 678–680, 683
Rimšienė (Matulaitytė) Justina 321, 672, 670, 673–676, 680, 681, 683
Rimšienė (Šeštokaitė) Magdalena 669, 670, 673
Rinkevičienė Juzė 401, 402, 422
Rinkevičius 512
Rinkevičius Algirdas 511–513
Rinkevičius Jonas 198, 421, 422, 424
Rinkevičius Jonas Rimas 202
Rinkevičius Justinas 126
Rinkevičius Martynas 876
Rinkevičius Sigitas 425
Rinkevičius Zigmas 513
Ripkevičienė Magdelena 163
Ripkevičius Bronius 163
Ripkevičius Juozas 163
Ripkevičiūtė Ona 163
Rybarskis V. 1027, 1029, 1141
Rygiškių Jonas 223, 305
Roberts J. M. 869
Rodė Gustavas 625
Rodė Oskaras 625
Rogovas Kęstutis 425
Rogovas Stasys 544
Rokas, šv. 1067, 1069, 1070
Rolofaitė Paulina 417, 418
Rosinas Josefus 95, 96
Rotaiskis Vaclovas 417, 418
Rothmaler W. 17, 22
Rozenas Šlioma 894
Roždestvenskis 537
Rožukas Jonas 201
Rūbaitė Regina 160
Rūbaitė Valerija 160
Rubakinas N. 1125
Rūbas Justinas 436
Rūbas Pranas 160
Rūbienė Bronė 160
Rubikas Antanas 412
Rubikas Vincentas 302, 313
Rubinšteinas Kalmanas [Rubinshtein Kalman] 108
Rucevičienė Marija 814
Rudaitis (Rudajty) Juozapas 313
Rudaitis Juozapas 298, 321
Rudzevičienė Pranė 365, 403, 404
Rudzevičius Jonas 202
Rudzevičius Stasys 349
Rudzevičiūtė Anelė 507
Rudzevičiūtė (Radzevičiūtė?)-Nina Anelė 144, 215, 482
Rudzevičiūtė Dalia 570
Rudzevičiūtė Julija 202
Rudzevičiūtė Magdalena 807
Rugevičius Jonas 166
Rugevičiūtė Kristina 166
Rugienienė Uršulė 194
Rugienis Jonas 807
Rugienius Algimantas 194
Rugienius Jonas 194
Rugienius Vincas 194
Rugienius Žygimantas 602
Rugieniūtė Aleksandra 194
Rugieniūtė Irena 194
Ruginienė (Andziulytė) Marija 583
Rūgys Jonas 302, 313
Rumbauskai 139
Rumbauskas Juozas 155
Rumbauskienė 139
Rumbauskienė Bronė 807
Rumševičius 895
Rumševičius Jonas 895
Runkevičius Juozas 202
Rupeika Antanas 8, 13, 15, 1005, 1006, 1008, 1012–1016, 1018, 1020–1023, 1025, 1031, 1032, 1034, 1036, 1039, 1042, 1046, 1053, 1054, 1057, 1060–1062, 1064, 1065, 1067, 1070, 1135, 1140
Rupeikienė Elena 5, 10, 16, 131, 1135
Rupeikienė Marija 8, 13, 15, 1005, 1013, 1014, 1016–1020, 1028, 1030, 1033–1040, 1043, 1044, 1047, 1048, 1050–1052, 1054–1059, 1062, 1063, 1065, 1066, 1068–1071, 1135, 1140, 1192
Ruplys Bronislovas 1122
Ruseckas Petras 81, 671
Ruseckas Pijus 304, 305, 311, 313
Rusteika Romas 735
Rušinskas (Ruszinski) Vincentas 313
Rušinskas Bronius 166
Rušinskas-Genys Klemensas 148
Rušinskis (Rusziński, Rušinskas, Ruškevičius) Motiejus 295, 313, 321
Rušinskis (Rusziński) Vincentas 295
Ruškevičienė (Ruškienė?) Ema 179
Ruškevičius (Ruškys?) Alius 179
Ruškevičius (Ruškys?) Vitas 179
Ruškevičius V. 892, 901
Ruškevičiūtė (Ruškytė?) Elena 179
Rūškienė Magdalena 170
Rūškienė Ona 825
Rūškienė Ona 822
Ruškytė Elena 407
Rutkauskas 72–74
Rutkauskas Jonas 160
Rutkauskas Juozas 137
Rutkauskas Klaidas 245
Rutkauskas Valentinas 160
Rutkauskas-Degilis Justinas 160
Rutkauskienė Albina 160
Rutkauskienė Anelė 5, 10, 243, 245, 1135

- Rutkauskienė Elena 845
 Rutkauskienė Ona 191
 Ruzgas V. 359
- S
- Sabaliauskas Algirdas 1119
 Sabaliauskas Motiejus 807
 Sabalytė Sigita 742
 Sabas 515
 Sabas Matas 77, 515, 516
 Sadauskas (Sadowski) Juozapas 314
 Sadauskas Juozapas 295, 296, 321
 Sadauskienė J. 1002
 Sadovnikas 481
 Sadovskis (Sadowski) Mykolas 293, 314
 Sadukas A. 618
 Sagevičaitė Adelė 383, 384
 Sagevičienė Marija 204
 Sagevičius Bronius 204
 Sagevičius Jonas 204
 Sagevičius Vitas 204
 Sagevičiūtė Aldona 204
 Sagevičiūtė Marija 204
 Saikauskas Juozas 615
 Sakalas Aloyzas 513
 Sakalauskas A. 1122
 Sakalauskas Jonas 144, 178, 295, 338, 339, 399
 Sakalauskas (Sokolowski) Jonas 314
 Sakalauskas (Sokolowski) Kazimieras 296, 314
 Sakalauskas Stasys 418
 Sakalauskienė Vilija 937, 940
 Sakatauskaitė Uršulė 171
 Sakatauskaitė Vida 171
 Sakatauskas Jonas 171
 Sakatauskienė Agnieška 171
 Sakatauskienė Marija 171
 Sakavičius Mykolas 184
 Sakevičius Kazys 193
 Saldūnas Antanas 87
 Saldžiūnas Kęstutis 1120
 Saliėnė Vilija 939
 Salingeriai 95
 Salingeris R. 95, 96
 Salingeris Ralphas 94
 Salys Antanas 924, 925, 938
 Salykovas-Ščedrinas M. 1121
 Samodurovas 232
 Samsonas Antanas 146
 Samuelis 122
 Samulevičiūtė Jadvyga 524
 Samuolis 37, 538
 Sapažinskai 438
 Sapažinskaitė L. 437
 Sapažinskas V. 476
 Sapažinskas Zigmąs 443
 Sapięga Mikalojus 24
 Sapięga Mykolas 61
 Sapjanskaitė Monika 930
 Saramagas J. 430
 Sarpalienė Ona 759
 Sarpalienė Stefanija 210
 Sarpalis Vytautas 210
 Sarpalius Albinas 827
 Sarpalius Juozas 827
 Sarpalytė Anelė Leonija 210
 Sartaitytė Liuda 418
 Sartaitytė Liudvika 341
 Sasnauskas Č. 1103
 Sasnauskas Pranas 6, 11, 504, 1135
- Sasnovskis Mertinas 42
 Sasser-Coen J. 862
 Sauka Donatas 860, 861
 Sauka L.1002, 1002, 1003
 Saukaitis Jonas 205
 Saukaitytė 437
 Savatjevas 1106
 Savickaitė Uršulė 161
 Savickas Gracijus 161
 Savickas Pijus 185
 Savickas Pijušas 136
 Savickas Viktoras 161
 Savickienė (Bujauskaitė) Adelė 375
 Savickienė A. 375
 Savickienė Adelė 403, 404
 Savickienė Antanina 161
 Savickis J. 421
 Savsenavičius B. 997
 Schilleris F. 1121
 Schubert R. 22
 Sebastonis Anastazas 1066
 Sederevičius Martynas 321
 Segevičius Jonas 538
 Segevičiūtė Katrė 538
 Selenekas J. 905
 Seliokas Osvaldas 407
 Selmistraitis Albinas 260, 261, 286, 738
 Semionovas 1104
 Sendžikas Pranciškus 314
 Sendziukienė Ieva 970
 Sendžikas Pranciškus 297
 Senkus 681, 683, 925, 928, 930, 938, 939
 Senkus Jonas, Jono 155
 Senkus Juozas 925, 928–930, 935, 936, 938, 939, 1139
 Senkus Kęstutis 211
 Senkus Petras Vytautas 211
 Senkuvienė Pranciška 211
 Serniavskis Šmuila 64
 Servienė Marcijona 838
 Seselskytė A. 1003
 Siaukaitytė Dana 807
 Sidabrienė Ona 759
 Sidaravičius Valentinas 260
 Sidaravičiūtė Kazimiera 524
 Sidarkevičienė (Jokubaitytė) Ona 459, 501, 507, 511
 Sidarkevičius 509
 Sidarkevičius V. 459, 466, 467, 497
 Sideravičienė (Dorelaitė) Aldona 553
 Sideravičius Juozas 204
 Sienkiewiczzius H. 1127
 Siklius K. 684
 Simanaitienė (Čepaitytė) Julija 508
 Simanaitytė Marija 379, 380
 Simanauskas Jonas 144
 Simanauskas Vincas 144
 Simanauskienė (Šunskiūtė) Uršulė 807
 Simanauskienė Marijona 176
 Simokaitienė Irma 572
 Simonaitytė Ieva 566, 584
 Sincevičienė Rena 525
 Sinickis Augustinas 137
 Sinickis Mečislovas 137
 Sinickis Vincas 137, 138
 Sinkevičius A. 547
 Siomuškinas T. 1132
 Sirutytė Anelė 421
 Skabeika K. 391, 1129
 Skaisgiriėnė Lina 529
 Skaržinskas Albinas 224
- Skaržinskas Saulius 224
 Skaržinskas Vincas 224
 Skatikai 623
 Skatikaitė Jūratė Elena 406
 Skatikas Jonas 137, 144
 Skatikas-Šarka Jonas 203
 Skatikas Vytautas 137, 144, 203
 Skeltis Kostas 631
 Skeltys Leonas 597
 Skeševski M. 91
 Skinkys Juozas 187
 Skiragiėnė Magdalena 151
 Skiragis Antanas 151
 Skiragis Juozas 151
 Skiragis Vincas 151, 626
 Skiragyte Julija 151
 Skiragyte Monika 151
 Skiragyte Ramutė 151
 Skirius Juozas 1113
 Skladaitis Gediminas 598, 599, 600–602
 Skrinikovas 31
 Skrinskas Ramutis 606–608, 610
 Skrinskas Robertas Gedvydas 1073, 1084, 1085
 Skrinskas Vidas 261
 Skrinskienė Linutė 7, 606–608, 610, 1135
 Skučaitė Joana Marijona 407
 Skučas Vincas 814
 Skukauskaitė Jolanta 7, 808
 Slavėnas Paulius 1124
 Sleževičius Mykolas 78
 Slibinskas Jonas 198
 Slibinskas Raimundas 263, 277
 Sliesoraitis Juozas 325, 412, 424
 Sližytė Ona 340
 Slowackis J. 1121
 Sluckis Mykolas 588
 Smaidžiūniėnė Aušra 425, 572
 Smailys Vincas 82, 87
 Smalenskaitė Laimutė 245
 Smalenskas Petras 245
 Smetona Antanas 38, 232, 398, 435, 673
 Smilgevičius A. 1119
 Smilgienė Bronė 153
 Smilgiuvienė Adelė 838, 845
 Smilingytė-Zemienė Skirmantė 1078
 Smirnovas Kęstutis 284
 Smolenskas Matas 136, 185
 Smolenskas Mykolas 136
 Smolenskienė Uršulė 492
 Smuglevičius Pranciškus 1092, 1096
 Smuulis J. 1132
 Snapkauskaitė Elena 575
 Snarskis P. 17, 22
 Snarskis Zigmąs 422
 Sobieščianskis (Sobieszcanski) 293
 Sokiška Povilas 630
 Sokolovskis 1103
 Soloveičikas 894
 Soloveičikas Chaimas [Soloveitchik Chaim] 116
 Soltyk-Svadkovska 70, 1007
 Sondeckis S. 652
 Spangelevičienė Vida 602
 Spooneris (Spooners B.) 873
 Sprindys Juozas 409, 414
 Sruoga Balys 583
 Stabulis Mikas 42
 Stadalninkaitė Anelė 473, 507
 Stadalninkas Juozas 455

- Stadalninkutis 438
 Stadalnykas-*Pušynėlis* Kazys 164
 Stalinas Josifas 128, 139, 229, 232, 240, 438, 461, 462, 477, 478, 484, 513, 541, 615, 617, 632, 633, 641
 Stalioraitis Petras 198
 Stalioraitis Vincas 198
 Stalskis Suleimanas 461
 Stanaitis Benjaminas 418
 Stanaitis V. 398
 Stanaitytė Ida 422
 Stančikas Kostas 198
 Stančikas-*Tristanas* Romanas 144
 Staneika Konstantinas 407
 Staneika Kostas 213, 504
 Staneika Stasys 190, 838, 845
 Staneika Vytautas 475, 509
 Staneikai 637
 Staneikaitė Birutė 807
 Staneikaitė Julija 190
 Staneikaitė Stanislava 405
 Staneika-*Šarūnas, Dragūnas* Kostas 144, 190, 479
 Staneikienė Magdalena 190
 Stanevičius Jonas 529
 Stanevskis 64, 1007
 Stanislovas Augustas Poniatovskis, karalius 30, 724
 Stanislovas, šv. 694, 1072, 1074, 1075, 1078, 1079, 1093, 1096, 1142
 Staniškis Antanas 184
 Staniškis Juozas 184
 Staniulis Antanas 422
 Stankaitienė Ona 596
 Stankauskienė Marcelė 814
 Stankauskienė Marcelija 838
 Stankevič Baltrus 42
 Stankevičiai 217, 637, 714, 715, 717
 Stankevičiai-Liaušiai 637
 Stankevičienė Birutė 524, 554, 559
 Stankevičienė Julija 184, 716
 Stankevičienė Kastė 822
 Stankevičienė Kastulė 861
 Stankevičienė Kostė 825
 Stankevičienė Ona 838, 845
 Stankevičienė Regimanta 8, 13, 15, 1072, 1073, 1080, 1085, 1090, 1093, 1135, 1142
 Stankevičienė Sasė 772, 775, 777, 778
 Stankevičius 249, 632
 Stankevičius (Avižius) Pijušas 538
 Stankevičius Baltrus 42
 Stankevičius J. 546
 Stankevičius Jonas 184, 528, 524, 554, 559, 562, 716
 Stankevičius Juozas 508
 Stankevičius Motiejus 617, 1106, 1129
 Stankevičius Petras 774
 Stankevičius V. 399
 Stankevičius Vincas 37, 715, 716, 807
 Stankevičius Vytautas 341
 Stankevičiūtė J. 437
 Stankevičiūtė Joana 716
 Stankevičiūtė Katrė 184
 Stankevičiūtė Ona 184, 418
 Stankevičiūtė Petronėlė 184
 Stankevičiūtė Regina 184, 716, 717
 Stankevičiūtė T. 437
 Stankevičiūtė Vincė 716
 Stankevičiūtė Vincėntina 184
 Stankūnai 133, 709
 Stankūnaitė Magdalena 133
 Stankūnaitė Sofija 133
 Stankūnas Jonas 133
 Stankūnas Jonas Mykolas 133, 185
 Stankūnas-*Stonys* Juozas 480
 Stankūnienė (Stankūnaitė) Birutė Magdalena 709, 1129, 1130
 Stankūnienė Konstancija 133, 186
 Stanulaitienė Marija 838
 Stanulis Antanas 249, 456, 457, 459, 472–475, 478, 484, 500, 501, 507
 Stark Ulf 584
 Starkovskis Izraelis 876, 916–918
 Starkus Jonas 5, 10, 127, 1135
 Starkus Justinas 127
 Stasaitis Juozas 179, 409
 Stasiulevičienė Ona 838, 845
 Stašaitis Jonas 1073
 Stašaitytė Albina 340
 Stašinskiai 1106
 Staškus Albinas 161
 Staškus Bronius 161
 Staugaičiai 216, 637
 Staugaitytė 459, 460, 464, 478
 Staugaitytė Elžbieta 191
 Staugaitytė Izabelė 155
 Staugaitytė Marė 401
 Staugaitis 491, 760
 Staugaitis Antanas 321
 Staugaitis J. 421, 488
 Staugaitis Jonas 322, 1130
 Staugaitis Juozas 321
 Staugaitis Mateušas 87
 Staugaitis Pijus 87
 Staugaitis V. 132
 Staugaitis Vytautas 191, 326
 Staugaitytė Liudmila 155
 Staugaitytė Magdė 642
 Staugaitytė Ona 191
 Steikūnas Romanas 67, 1011
 Stelmokas A. 322
 Stelmokienė (Gerulytė) Adelė 819
 Stepanauskas Algis 723
 Steponaitis V. 82
 Steponaitytė Ieva 409, 414
 Steponavičius Andrius 164
 Stiklius Kostas 684
 Storpirstienė (Žilinskaitė) Margarita 662
 Storpirstis Arūnas 662
 Storpirstis Gediminas 662
 Stoškus K. 749, 966
 Stradivarijus Antonijus (Stradiarius Antonius) 453
 Strakalaitis Viktoras 202
 Strangas Simonas 588
 Strašinskaitė Janina 341
 Strazdai 637
 Strazdauskaitė Birutė 191
 Strazdauskaitė Sasė 191
 Strazdauskas Jonas 191
 Strazdauskienė Elena 191
 Strazdauskienė Laimutė 263
 Strazdienė Monika 127
 Strimaičiai 1124
 Strimaitienė Petronėlė 299
 Strimaitis Algimantas 299
 Strimaitis Jonas 299
 Strimaitis Juozas 373, 1131
 Strimaitis Vaclovas 5, 6, 10, 11, 23, 31, 290, 292, 299, 303, 324, 1124, 1135
 Strimaitis Vladislovas 376, 517
 Strimaitis-*Strazdas* Antanas 145
 Strungis Simonas 294, 314
 Stulgaitis Pranas 88
 Stumbrauskas Tomas 734
 Stumbrienė Anelė 161
 Stumbrienė Teofilė 161
 Stumbrys Albinas 161
 Stumbrys Bronius 161
 Stumbrys Juozas 161
 Stumbrys Justinas 161
 Stumbrys-*Banginis* Ignas 161
 Stumbrytė Aldona 161
 Stumbrytė Birutė 161
 Stumbrytė Uršulė Teresė 161
 Stundžia Bonifacas 932, 939
 Stundžienė B. 1001, 1002
 Subačius 943
 Supavičius Izaokas 350, 351
 Surdokaitė Gabija 1090, 1093
 Sutkanytė Ona 545, 547
 Suzuki Tadashi 601
 Svirskaitė Rūta 742
 Svotes Algimantas Vincentas 407
- Š
 Šabanevičius Edvardas 31
 Šabanevičius Stanislovas 31
 Šabanevičius Viktoras 31
 Šabanevičiūtė Viktorija 31
 Šabunevičius 1041
 Šabunevičius Edvardas 1041
 Šabunevičius Stanislovas 1041
 Šabunka Česius 495
 Šacienė Adelė 838
 Šacienė Leva 587
 Šackai 682
 Šackienė 683
 Šackus 682
 Šackus Juozas 683
 Šackus Justinas 544
 Šackutė Juzė 683
 Šaiermanas Ilija 876, 918, 920
 Šaknys Ž. 862
 Šakočiuvienė Katarina 701
 Šalaševičienė Livija 529, 587
 Šalaševičius 140
 Šalaševičiūtė Juzefa 136, 206
 Šalavėjus Kęstutis 807
 Šalčiūnas J. 502
 Šalčiūnas Jeronimas 470, 502, 512
 Šalčiūnas Vladas 416
 Šalkauskis S. 1134
 Šaltenytė 997
 Šapira Rafaelis (Shapiro Raphael) 111
 Šapoka A. 494, 636
 Šarkauskaitė Sandra 582
 Šarkauskas Karolis 581
 Šarpnickienė Jolanta 618
 Šastokauckas Stanislavas 944
 Šatas K. 632
 Šatkauskienė V. 862
 Šcerba Raimundas 602
 Ščerbienė Marija 598–602
 Šebronka Vincas 807
 Šėferiai 437, 613
 Šėnzonas P. 915, 916
 Šekspyras 93
 Šeldauskas Jonas 204
 Šemeta Vladas 198
 Šemetaitė 31
 Šėporaitienė Danutė 282, 596, 597
 Šėrgalienė Ona 206
 Šėrgalis Antanas 206
 Šėrgalis Jonas 206

Šergalytė (Dzidzevičienė) Kostė 191
 Šėrys V. 512
 Šeškevičius Pijus 88
 Šeškevičius Vincas 341
 Šeškus Jonas 405
 Šeštakauskaitė Anelė 404
 Šeštakauskienė Eglė 7, 12, 596, 603–605, 1135
 Šeštokaitė 669
 Šeštokaitė Anelė 418
 Šeštokas Konstantinas 534, 538
 Šeštokas Urbonas 534, 538
 Šeštokas Algirdas (Margeris Konstantinas) 516, 575, 1131
 Šiaučiūnas Bronius 144
 Šicas Bronius 137
 Šidlauskienė Adelė 204
 Šileris Vincas 174
 Šilingas Jonas 184
 Šilingienė Anelė 807
 Šimanauskas Vitas 199
 Šimbergas Barucha 97, 134, 199
 Šimbergas Girša 97
 Šimbergas Hiršas 134, 199
 Šimbergas Mejeris 97, 134, 199
 Šimbergienė Sara 97, 134, 199
 Šimberkis Mikas 42
 Šimkūnis Petras 263, 277
 Šimkus 650
 Šimonis Mertinas 43
 Šinkūnas R. 1005
 Šipaila Vytautas 249, 456, 458, 459, 469
 Šipailaitė Izabelė 405
 Šipailytė Bronė 838, 845
 Šipailytė Ona 406
 Širvinskai 469
 Širvinkas 139
 Širvinkas J. 459
 Širvinkas Jonas 400, 402
 Širvinskienė Marija 401, 402
 Šiugždinis Kazimieras 562
 Šiupailaitė Izabelė 507
 Šiupinius Petras 171
 Šiupynas 483
 Škopas Šimonas 106
 Škopas Šimonas [Shkop Shimon] 105, 112
 Šlekienė (Brundzaitė) Uršulė 646
 Šlekienė (Motuzaitė) I. 469
 Šlekienė Uršulė 651
 Šlekys 77
 Šlekys Petras 838, 845
 Šlekys Stasys 807
 Šlekys Vincas 49, 77, 516, 517, 538, 539, 647
 Šlekys Vytautas 497
 Šlekytė Aldona 645, 647
 Šlekytė Ina 645, 647
 Šlekonytė J. 1003
 Šliokienė 458
 Šliūpas J. 1098
 Šneideris Johanas 184
 Šniokaitienė Konstancija 156
 Šniokaitis Antanas 156
 Šniokaitytė Elena 156
 Šniokaitytė Stasė 156
 Šnipaitienė Domicelė 822, 825, 838, 850
 Šnipaitis Juozas 850
 Šnipūnas Motiejus 320
 Šniukas Damijonas 1158
 Šohomas Tanchun 350

Šolochovas M. 466
 Šostak Andrius 42
 Šperlingas Joselis 894, 895
 Špokevičius Antanas 152
 Špokevičius Jonas 152
 Špokevičiūtė Marytė 152
 Špokevičiūtė Teresė 152
 Štaraitis Kazys 161
 Šteinas 62
 Štinkiai 625
 Štrimaitė Johana 363
 Štrimaitienė Salomėja 166
 Štrimaitis Juozas 165
 Štrimaitis-Strazdas Antanas 166
 Štrimas-Šturmas Vincas 140, 218
 Štrimienė Jurga 603–605
 Štūra Antanas 165
 Štūra Jurgis 199, 246
 Štūraitė Liuda 507
 Šuikiškė 43
 Šukaitis Jonas 24
 Šukiai 794
 Šukienė Agnietė 180
 Šukis Juozas 894
 Šukis Jurgis 794
 Šukys 931, 939, 794
 Šukys Jonas 939
 Šukyūtė K. 794
 Šukšina Zina 606–608, 610, 634
 Šulaitytė Ona 332–334, 396
 Šulgaitė D. 886
 Šulinskienė Marija 773
 Šulruskienė Marija 763, 770, 771
 Šulskaitė Petrė 418
 Šulskis Justinas 136
 Šulskis Vytautas 504
 Šulskis Vladas 341
 Šulskis(?) Justinas 209
 Šulskis-Laisvūnas Vytautas 214, 215, 479, 480
 Šumakerytė Erna 373
 Šumanai 625
 Šumauskas M. 251
 Šumilovas 438–440, 444
 Šuopys 408
 Šuopys J. 348
 Šuravinas Teodoras 461
 Švedai 637
 Švedaitė Irena Albina 341
 Švedas Stasys 82, 88
 Švedas Vytautas 282, 407, 596, 597
 Švelnys Feliksas 417
 Šventoraitė Elena 807
 Švilpa Simonas 298, 299, 300, 302, 303, 305, 311–314, 325, 568, 1008, 1009, 1045
 Švoba Jonas 397, 416, 417, 424
 Švobienė J. 336, 337
 Švobienė Joana 334, 335, 396, 398, 399

T

Tačialauskaitė Vanda 407
 Taletavičiūtė Aida 570
 Tallat-Kelpša 677
 Talmantas J. 359
 Taločka A. 482
 Tamaliūnas Juozas 211, 735
 Tamaliūnas-Stumbras Juozas 148
 Tamašauskaitė Biruta Julijona 341
 Tamašauskaitė Danutė 508, 510
 Tamašauskas Bronius 137

Tamašauskas Gintas 482
 Tamašauskas Gintautas 509, 510
 Tamašauskas Kazimieras 1117
 Tamašauskienė (Garnytė) Stefanija 807
 Tamaševičienė (Lazauskaitė) Albina 424, 459, 463, 464, 503
 Tamkevičius Sigitas 722
 Tamošaitis Antanas 747
 Tamoševičius Jonas 191
 Tamošiūnas J. 679
 Tamulaitytė Vida 427, 567
 Tamulevičienė Jolita 603, 604
 Tamusaitė Leonija 406
 Taraškevičienė Danutė 575
 Tareila A. 398
 Tareilienė Eleonora 335–399
 Tarutytė Jadvyga 174
 Tarvydas 339
 Tarvydas S. 359
 Tauckus 683
 Tauckus Stasys 695, 701
 Tauckuvienė Juzė 850
 Teitelbaumas Natanas 895
 Tekoraitytė Natalija, Juozo 198
 Tekoriai 629
 Tekorius Antanas 388, 389
 Tekorius Juozas 198
 Tekorytė Biruta Irena 390
 Tekstoras 62
 Tendzegolskienė Danutė 567
 Tendzegolskis Konstantinas 567
 Tendzegolskis K. 84
 Tenikienė Agota 156
 Tenikis Jonas 156, 157
 Tenikis Juozas 156
 Tenikytė Magdalena 156
 Tenikytė Marija 156
 Tenikytė Petronėlė 156
 Teresevičiūtė Vyda 406
 Tetelbaumas Notelis 895
 Tėvelienė (Grinkevičiūtė) Anelė 819
 Tėvelienė Anelė 822, 825
 Tilvytis T 462
 Tinius Vladas 134, 199
 Tylšė Karlas (Tielsch Carl) 453
 Tysliava Juozas 498, 630
 Tolstojus Levas 475, 565, 586, 1120
 Toth E. 862
 Totoraitienė Izabelė 191
 Totoraitis Antanas 191
 Totoraitis J. 60–62, 64, 1115
 Totoraitis Petras 400
 Totoraitis Petras Aloyzas 302, 303, 314
 Totoraitis Vytautas 191
 Totoraitytė Irena 191
 Trampai 613, 625
 Trampas 629
 Trampas Rudolfas 628
 Trampienė Otilija (Utelija) 629
 Trapėnaitis-Šalmas Vitas 148
 Trečiokas A. 922
 Trečiokienė V. 1041
 Trempas Otas 437, 611
 Trempneris E. 372
 Trepėnaitienė Nomeda 607, 608, 610
 Trepėnaitis 472
 Trubilienė Aldona 424
 Trumpa Edmundas 938
 Trumpytė Dovilė 730
 Tubaitytė Aldona 207
 Tubaitytė Julija 207

Tučelauskas B. 920
 Tulys Antanas 1123
 Tumas Pranas 134, 199
 Tuminas K. 339
 Tumosa J. 487
 Tumosa K. 447, 448
 Tumosa Kazys 447
 Tumosa Vincas 5–8, 10–12, 14, 89,
 125, 216, 394, 433, 447, 611, 699, 794,
 1105, 1135
 Turauskienė Magdė 943, 947
 Turevičius Vytautas 425
 Tvenas Markas 92, 582
 Tvistas Oliveris 93

U

Ubartas Romas 430, 473
 Uginčius B. 1001
 Ulbinienė (Markevičiūtė) Juzė 807
 Uleckai 99
 Uleckas 99
 Ulevičius 920
 Ulevičius Bonifacas 1113, 1114
 Ulevičius V. 920
 Ulinskai 496
 Unguvaitienė (Jakštytė) Ona 203
 Urbaitienė (Starkutė) Marija 228, 231
 Urbaitis Justinas 88
 Urbaitis Viktoras 205
 Urbanavičienė 46
 Urbanavičius Ksaveras 1132
 Urbanavičiūtė Albina 155
 Urbanavičiūtė Arnastina Adėlė 407
 Urbonas, šv. 694, 800
 Urbonavičius 321
 Urbonavičius Juozas 807
 Urbonavičius Valentinas 671, 676
 Urbonienė Alma 601–605
 Urmanavičienė Aušra 282, 596, 597
 Urnevičius Feliksas 333, 334, 367,
 387, 396
 Urnevičius V. 437
 Urnevičius Vilius 445
 Ūsaitytė J. 1002
 Ūsas Bronius 359, 360
 Ūscila S. 140
 Ūscilas Manius 443
 Ūsienė Magdė 819
 Ušpicas 96, 451
 Ušpicas Icikas 199
 Ušpicas Leiba 97, 199
 Ušpicienė Cilė 97, 199
 Utarienė Zuzana 178
 Užpicas Šloma [Ushpitz Shlomo]
 108

V

Vabalas-Gediminas Alfonsas 480
 Vabalas R. 679
 Vadoklytė Lina 8, 846, 1136
 Vagnorius G. 633
 Vaičaitis Baltramiejus 657
 Vaičaitis Pijus 73, 1060
 Vaičiulaitis A. 463
 Vaičiulaitis Vitas 208
 Vaičiulaitytė Aldona 407
 Vaičiulaitytė Marija 634
 Vaičiulis 140
 Vaičiulis Simas 827
 Vaičiulytė Alma 8, 13, 828, 1136
 Vainbergas Simonas 353

Vainikevičius Vincas 174
 Vainilaitis Martynas 585
 Vainolavičienė D. 589
 Vairas-Račkauskas K. 1129
 Vaišmiderienė Nijolė 566
 Vaišniai 661
 Vaišnienė (Kriščiūnaitė) Marijona
 661
 Vaišnienė (Rutkauskaitė) 554
 Vaišnienė Aldona 554
 Vaišnienė Antanina 662
 Vaišnienė Marijona 661
 Vaišnienė Ona 194
 Vaišnys Antanas 661
 Vaišnys Jonas 78, 88, 155, 661, 706,
 845
 Vaišnys Juozas 78, 88, 662
 Vaišnys Kazimieras 660, 661
 Vaišnys Motiejus 78, 661
 Vaišnys Pranas 78, 88, 194
 Vaišnys Vincas 78, 155
 Vaišnys Vytautas 589
 Vaišnys-Rymantas Justinas 148
 Vaišnytė Aleksandra 406
 Vaišnytė Ona 661, 662
 Vaišnytė Salomėja 155
 Vaišnora Juozas 132, 134
 Vaišnoraite Elvyra 406
 Vaitiekaitytė Stasė 406
 Vaitkevičienė (Vosyliūtė) Regina 1101
 Vaitkevičienė D. 1002, 1004
 Vaitkevičienė Natalija 822, 825, 850
 Vaitkevičius Juozas 171, 394
 Vaitkienė Romualda 1157
 Vaitkūnas Povilas 24
 Vaitkus V. 942
 Vaitulevičius 48
 Vaitulionytė Genovaitė 407
 Vakarinienė A. 1002
 Vakinas (Vakėnas?) Vincas 185
 Valaičiai 74, 236, 253, 534, 630
 Valaičiai (lenk. Valavičiai) 74
 Valaitienė Antanina 205
 Valaitienė Irena 180
 Valaitienė Marija 180
 Valaitienė Ona 630
 Valaitis 72, 682
 Valaitis (Valavičius, Wołowicz)
 Kazimieras 295, 314
 Valaitis Antanas 180, 205, 363
 Valaitis J. 253, 519, 539, 633
 Valaitis Jeronimas 187, 538
 Valaitis Jonas 538, 575, 632, 1132
 Valaitis Jurgis (Jerzy Wałaytis) 74
 Valaitis Justinas 180
 Valaitis K. 656
 Valaitis Kazys 171
 Valaitis Martynas (Marcyn Wałaytis)
 74
 Valaitis Tomas (Tomasz Wałaytis) 74
 Valaitis Valentinas 363
 Valaitytė Anelė 340
 Valaitytė Bronė 209
 Valaitytė Magdė 209
 Valaitytė Marelė 653
 Valaitytė Ona 180, 538, 653
 Valaitytė Onutė 516
 Valaitytė Roma 525, 545
 Valančius 104
 Valančius M. 638, 1114, 1128
 Valantinas Vincas 890
 Valasevičius Juozas 135
 Valavičius 41

Valavičius Grigalius 23, 60
 Valavičius Grigorijus 23
 Valeckienė Viktorija 838
 Valenrodas Konradas 75, 1133
 Valentas Cibulskas 1072
 Valentinas Sebastijonas 295, 314
 Valinskaitė Jolanta 596
 Valinskaitė Matildė 341
 Valinskas Juozas 596
 Valinskienė Birutė 596
 Valinskienė (Mičiulytė) Bronė 807
 Valinskienė Irena 6, 12, 16, 567, 575,
 587, 1136
 Valiukaitis Matas 695, 701
 Valiukaitytė Apolonija 695, 701
 Valiukevičienė (Valinkevičienė)
 Viktorija 199
 Valiukevičius (Valinkevičius) Andrius
 199
 Valiukevičius Andrius 153
 Valiukevičius Kazys 174
 Valiūnas, vaidila 464
 Valiūnienė Danutė 6, 11, 424, 425,
 569, 572, 1136
 Valsiūnienė Valerija 462, 463
 Valuckienė Alvytė 288
 Valujevas P. 1098
 Valunta Saulius 714, 737
 Valutkevičienė (Andziulytė) Aldona
 254
 Vanagas Vytautas 1125
 Varakinas M. 1049
 Varankos 1124
 Vargšas-Laucevičius Bronius 1125
 Varguolis A. 494
 Varkala Motiejus 330, 413, 414
 Varkulis Julius 415
 Varnas Adomas 730, 731
 Varšavskis Leonas 876, 903, 904
 Varšavskis Salomonas 876, 903, 904
 Varžaitienė (Šačkiūtė) Magdė 819
 Varžaitis Algirdas 474
 Varžaitis Algis 467
 Varžukas Klemensas 181
 Varžukas-Šturmas Vladas 145
 Vasiliauskas Bronius 174
 Vasiliauskas Mikas 321, 331, 355
 Vasiliauskas Vincas Kęstutis 199
 Vasiliauskienė Česlova 199
 Vasiliauskienė Ina 598, 602
 Vasiūnienė Dalia 1093
 Vasiukevičienė Elena 162
 Vasiukevičienė Teofilė 161
 Vasiukevičienė Teresė 162
 Vasiukevičius Juozas 162
 Vasiukevičius Justinas 161
 Vasiukevičius Stasys 162
 Vasiukevičius Vincas 162
 Vasiukevičius-Lokys Petras 161
 Vasiukevičiūtė Izabelė 161
 Vasiukevičiūtė Ona 162
 Vasiukevičiūtė Teresė 162
 Vasylis Juzefas (Wasilus Józef) 74
 Vasylis Stanislovas (Wasilus Stanislaw)
 74
 Vaza Vladislovas, karalius 29
 Vazalis Alfonsas 524
 Vazgys 251
 Vedeckienė Sofija 827
 Vėgneris Edmundas 370
 Veinbergas [Weinberg] 108, 109, 114
 Veinbergas Jechielis (Weinberg
 Yechiel) 108

- Veinbergas Jechielis Jakovas [Weinberg
 Yechiel Yaakov] 105, 106
 Veiverienė Juzė 838, 845
 Veiveris V. 488
 Veiveris Vladas 807
 Veiveris Vladimiras 845
 Vekeriotas 724
 Veliukaitis 683
 Vėlius N. 1003
 Velykis Mykolas 78
 Vėlyvis 470
 Vėlyvis Antanas 169
 Velžytė Vincenta 4
 Vencius J. 520
 Vencius J. M. 514, 515
 Vencius Jonas 88
 Vencius Jurgis 74, 77
 Vencius Jurgis Morkus 322, 514
 Vencius Morkus 515
 Vencius Vincas 78, 82, 88, 141
 Venciūtė Bronė 515
 Venciūtė Juzė 538
 Venckevičius Jonas 695
 Venckūnas Juozas 191
 Venckus V. 632
 Venckuvienė Gražina 838
 Venclova A. 462
 Vencus (Wencus) Martynas 74
 Venskevičius Jonas 632, 861
 Venskevičius Zigmās Izidorius 363
 Venslova Rimantas 254
 Veprauskas R. 261
 Veprauskas Remigijus 254
 Verbyla A. 315
 Verkelis 96
 Vernas Žiulis 586
 Verneris 498
 Vičiulytė P. 1129
 Vidugiris Aloyzas 924, 940
 Vienuolis Antanas 461, 462, 551, 584
 Vikerta (Vykertas?) -*Apuokas* Antanas
 193
 Vileišienė E. 1106
 Vileišis P. 676, 997
 Vilienė Adelė 171
 Vilius Alfrėdas 171
 Vilius Juozas 171
 Viliušas Andriejus (Williusz Andrzej)
 291, 314
 Vilūtė Armena 171
 Vilūtė Jūrātė 1078
 Vilkaitienė (Stankevičiūtė) Regina
 715, 716
 Vilkaitienė Katrė 126
 Vilkaitis 656
 Vilkaitytė Albina 407
 Vilkelis Juozas 596
 Vilkevičiūtė E. 524
 Vilovskis Jakovas Davidas ben Zejevas
 [Yaakov David ben Ze'ev Wilovsky]
 112
 Viltrakienė K. 434
 Viltrakis 47, 676
 Viltrakis Pranas 322
 Vilutienė Aldona 1116
 Vincentas Paulietis, šv. 1081, 1096
 Vincentas, šv. 308
 Vinzbergas 894, 895
 Vindzbergas Judelis 679, 876,
 890–492, 892, 894, 895
 Vingendorfas Oskaras 876
 Vingilis Severinas 162
 Virbickas Jurgis 330
 Virbickienė Ona 330
 Visboras 64
 Viskačka V. 524, 525, 544, 547
 Viskačka Vincas 523–525, 541, 544,
 545, 547, 550, 553
 Višakis 42
 Višakis Andrius 43
 Višakis Jokūbas 42
 Višakis Jurgis 43
 Viščinis K. 1003
 Višinskas 1102
 Višnioveckis, karalius 30
 Vitkauskas 396, 672
 Vitkauskas Antanas 850
 Vitkauskas Juozas 734
 Vitkauskas Marcelijus 412, 424
 Vitkauskas Petras 672
 Vitkauskas Stasys 327, 371, 372, 387
 Vizgaitis (Wizgajtys) Andriejus 314
 Vizgaitis Andriejus 295
 Vizgirda 676
 Vizgirda Albinas 145
 Vizgirda Jonas 145
 Vizgirda Juozas 611
 Vizgirda Justinas 209
 Vizgirda V. 470, 501
 Vizgirda Vincas 209
 Vizgirda Vincentas 303
 Vizgirda Vytautas 501, 507
 Vizgirda-Aras Jonas 209
 Vizgirdaitė Adelė 209
 Vizgirdaitė Izabelė 209
 Vizgirdas Albinas Juozas 82
 Vizgirda-Šarvas Albinas 209
 Vizgirdienė Danutė 551
 Vizgirdienė Ona 209
 Vižainiškis Pijus 205
 Vyčinienė Daiva 8, 13, 15, 941, 1136
 Vydušas 1129
 Vylius Jaunius 941, 942, 1002
 Vyšniauskas (Wiszniewski) Jurgis 295,
 314
 Vyšniauskas Antanas Vytautas 406
 Vyšniauskas Jonas 131
 Vyšniauskas Vincas 391
 Vyšniauskas Virginijus 602
 Vyšniauskas Vitas 406
 Vytautas Didysis, kunigaikštis 23, 82,
 145, 325, 362, 396, 416, 623, 642, 647,
 661, 674, 677, 682, 731, 906, 910, 1106,
 1114–1116, 1118, 1119, 1122–1124, 1127,
 1129, 1132
 Vokietaitis J. 329, 373
 Voldemaras Augustinas 78
 Volkas 30
 Volkas J. 62
 Volkinas Aharonas [Aharon Volkin]
 106, 108
 Volovič G. B. 60
 Voložineris Chaimas [Volozhiner
 Chaim] 111
 Volteris E. 937
 Vonsiackis 47, 48
 Vorobejienė Julija 415
 Vosilaitis Adomas 876
 Vosyliai 255, 612, 637, 1097, 1099,
 1101
 Vosylienė (Ruseckaitė) Ona 1097
 Vosylienė (Voveraitytė) Vida 6, 11,
 98, 286, 524, 541, 544, 545, 549, 562,
 576, 577, 582, 587, 807, 814, 1132, 1136
 Vosylienė Anelė 172
 Vosylienė Genovaitė 211, 212
 Vosylienė Ona 191
 Vosylienė V. 98, 544, 547, 582
 Vosylius 250, 408, 440, 447, 479, 535
 Vosylius Algirdas 253, 538, 545
 Vosylius Antanas 172, 211
 Vosylius Bronius 211
 Vosylius Jonas 354–359, 402, 620, 626
 Vosylius Juozas 153, 340
 Vosylius Justas 199
 Vosylius Kazys 191
 Vosylius Kęstutis 1097
 Vosylius M. 1097–1101
 Vosylius Motiejus 8, 13, 46, 320, 322,
 1097–1101, 1132
 Vosylius Petras 409
 Vosylius Pijus 172, 1097
 Vosylius Romualdas 1132
 Vosylius Romualdas (Aleknavičius)
 1132
 Vosylius Stasys 630
 Vosylius V. 488
 Vosylius Vytautas 172, 211, 511
 Vosyliūtė 643
 Vosyliūtė Birutė 172
 Vosyliūtė Domicėlė 211
 Vosyliūtė Elena 191, 1097
 Vosyliūtė Emilija 409, 414
 Vosyliūtė Eugenija 418
 Vosyliūtė Genovaitė 211, 1097
 Vosyliūtė Julija 172
 Vosyliūtė Justina 191, 1097
 Vosyliūtė Marija 1097
 Vosyliūtė Ona 589, 1097
 Voveraičiai 99
 Voveraitienė (Čekauskaitė) Marija
 819
 Voveraitienė Antanina 231
 Voveraitienė Konstancija 231
 Voveraitienė Marija 98
 Voveraitis Jonas 98, 99
 Voveraitis Juozas 231
 Voveraitytė Joana 99
 Voveraitytė Magdalena 241
 Voveraitytė Vida 524
 Voveris 245

Z
 Zacharijas 124
 Zagrabskas Stasys 174
 Zaicevas 496
 Zajankauskaitė Agota 947
 Zajankauskas Vincas 157
 Zajankauskienė (Starkevičiūtė) Katarina
 946, 956, 959, 969, 947, 971, 974
 Zajankauskienė-Liepa Ona 157
 Zakablukas Viktoras 496
 Zakarauskaitė Aleksandra Joana 162
 Zakarauskas Antanas 162
 Zakarauskas Genius 162
 Zakarauskienė Marija 162
 Zalagaitienė Eugenija 178
 Zalagaitis Alfonsas 695
 Zalagaitis Algimantas 178
 Zalagaitis Alvydas 178
 Zalagaitis Juozas 178
 Zalagaitis Viktoras 370, 418
 Zalagaitis Zigmās 178
 Zalagaitytė Dalė 178
 Zalagaitytė Emutė 178
 Zalagaitytė Laimutė 178
 Zambišas Zejevas Cheveris [Zambish
 Ze'ev Chever] 122

- Zanavykas Vincas 1126
 Zandmanas Michaelis 124
 Zanevskiai 438, 440
 Zanevskis 439
 Zapustienė Adelė 763
 Zaunienė (Jonuškaitė) V. 646
 Zavadskas Juozas 418
 Zaveckaitė Eugenija 405
 Zaveckas Alfonsas 259
 Zaveckas Juozas 132, 259
 Zaveckas Vincas 733
 Zaveckas-Vabalas Vytautas 145
 Zavistauskaitė Albina 179
 Zavistauskaitė Elena Julė 406
 Zavistauskaitė Julija 179
 Zavistauskas Antanas 179
 Zavistauskas Kęstutis 179
 Zavistauskas Petras 88
 Zavistauskas Vitas 179
 Zavistauskienė Marija 179
 Zdanavičius Donatas 425
 Zdanys Algirdas 472
 Zdanys Juozas 472, 502
 Zdanytė Aldona 472, 484
 Zdanytė Ona 459, 472–474, 478, 565
 Zeikai 637
 Zeikus Auksis Juozas 407
 Zeikus Jaronimas 191
 Zeikus Juozas 170, 191
 Zeikutė Irena 191
 Zeikuvienė 558
 Zeikuvienė Kostė 191
 Zichteris 893
 Zigmantaitė Petronėlė 471
 Zigmantienė Irena 700
 Zinkevičius Zigmantas 923, 924, 927, 929, 931, 939, 940
 Zygmanas (Zigmantas?) Juozas 208
 Zygmanas (Zigmantas?) Vacys (Vincas?), Juozo 208
 Zygmantienė Danutė 425
 Zohl May 1022, 1023
 Zubavičienė A. 732
 Zubavičienė Angelina 732
 Zubavičius Jonas 279, 731, 732, 737
 Zubėnas J. 484
 Zvaigstikas, prūsų dievas 41
 Zweigas A. 1132
- Ž**
- Žakas Vitas 443
 Žaldarienė Silva 597
 Žaldarienė Silvija 282, 596
 Žaldaris-Vikis, *Klajūnas* Algirdas 137, 145
 Žaldokas A. 82
 Žalneraitienė Albina 838
 Žalneraitienė Elena 845
 Žalnieraičiai 146, 148
 Žalnieraitis 623
 Žalnieraitis Antanas 156
 Žalnieraitis Juozas 623
 Žalnieraitis Petras 623
 Žalnieraitis Vincas 146, 623
 Žalvaris-Šapalas Pranas 146
 Žarskienė R. 942, 1002
 Žebrauskaitė Magdalena 330, 331–336, 341–345, 347, 348, 397, 1107
 Žebrauskaitė Ona 8, 14, 132, 417, 421, 422, 424, 459, 463, 465, 468, 469, 478, 480, 484, 499, 506, 511, 1105–1107, 1133
 Žebrauskas Jonas 50
 Žebrauskas S. 1119
 Žebrauskas Simonas 42
 Žeižienė Elvyra 1073
 Žeižys A. 482, 483, 524
 Želigovskis L. 380
 Želvienė Marija 162
 Želvys Vincas 162
 Želvys Vytautas 162
 Želvytė Ona 162
 Žemaitaitis Juozapas Alfonsas 370
 Žemaitaitytė Eugenija 418
 Žemaitaitytė Eugenija Marijona 341
 Žemaitė 460, 461, 1129
 Žemaitienė (Balsytė) Anelė 706, 807
 Žemaitienė Ona 186
 Žemaitis 894
 Žemaitis A. J. 23
 Žemaitis Andrius 201
 Žemaitis Antanas 88
 Žemaitis Jonas 630
 Žemaitis Juozapas 309
 Žemaitis Juozas 42, 186, 253, 254, 735
 Žemaitis Juozas Osvaldas 363
 Žemaitis Jurgis 298, 314
 Žemaitis Kęstutis 7, 12, 657, 722, 1136
 Žemaitis Liudvikas 186
 Žemaitis Pijus 626
 Žemaitis Stepas 42
 Žemaitis V. 23, 60
 Žemaitis Vytautas 504, 508
 Žemaitis Zigmantas 394
 Žemaitis-Astras, *Šermukšnis* Vytautas 145, 214, 215, 479, 480
 Žemaitytė Petronė 186
 Žemyna, deivė 1130
 Žentelytė Stefanija 339, 340, 400
 Žeromskis S. 1132
 Žičkauskaitė 517
 Žičkienė A. 942
 Židko 232
 Židulytė Rita 7, 12, 691, 1136
 Žiemelienė Magdė 162
 Žiemelis Juozas 162
 Žiemelis Mikas 162
 Žiemelytė Ona 162
 Žiemys D. 367
 Žiemys Rimantas 731
 Žilinskai 623, 659
 Žilinskaitė Danutė 661, 662
 Žilinskaitė Janina 575
 Žilinskaitė Marija 390
 Žilinskaitė Petronė 410
 Žilinskaitė Vytautė 600
 Žilinskas 639
 Žilinskas A. 68, 1007
 Žilinskas Antanas 8, 13, 16, 50, 85, 88, 101, 139, 323, 662, 1102, 1136
 Žilinskas Bronius 323
 Žilinskas Jonas 417, 418
 Žilinskas Juozas 172
 Žilinskas Kazys 204
 Žilinskas Mykolas 323
 Žilinskas Petras 299, 303, 304, 305, 314
 Žilinskas S. 633
 Žilinskas Tautvydas 582, 586
 Žilinskas Tomas 50
 Žilinskas Tomas Ferdinandas 390–392
 Žilinskas-Dagys, *Jurginas* Jonas 145, 199
 Žilinskienė Izabelė 172
 Žilinskienė Marija 861
 Žilinskienė Ona 845
 Žilinskienė Rima 600, 602
 Žilionienė Livija 593
 Žilius J. 75
 Žilius-Jonila, Žilinskas, Žilius Jonas 1133
 Žioleplis A. (Baltrušaitis A.) 45, 50
 Žirgulis S. 1122
 Žitko 480
 Žiugžda Bronius 180
 Žiuraitienė Julė 589
 Žiuraitienė Julija 700
 Žiuraitienė Matilda 861
 Žiuriai 558
 Žiūrienė Stasė 164
 Žiūrienė Valerija 212
 Žiurinskas Jonas 206
 Žiūrys Anicetas 212
 Žiūrys Justinas 164
 Žiūrys Pijus 212
 Žiūrys Vladas 323
 Žiūrytė Elena 473, 507
 Žiūrytė Julija 707
 Žygimantas Augustas, kunigaikštis 24, 25, 803
 Žygimantas Senasis, kunigaikštis 25
 Žolynas Petras 210
 Žolynienė Marcelė 210
 Žukas Juozas 209
 Žukauskai 438
 Žukauskaitė 1106
 Žukauskaitė D. 437
 Žukauskaitė Elena 165
 Žukauskaitė M. 1106
 Žukauskas 435
 Žukauskas Albinas 406, 443
 Žukauskas Algirdas 310, 314, 570, 572
 Žukauskas Antanas 165, 309, 310, 314, 451, 513, 737, 1012
 Žukauskas Ignas 148
 Žukauskas Kazys 148
 Žukauskas Kostas 524
 Žukauskas Petras 202
 Žukauskas Vincas 165
 Žukauskas-Dagis Ignas 145
 Žukauskas-Žentukas Kazys 145
 Žukauskienė Anelė 524
 Žukauskienė Antanina 169
 Žukauskienė Elena 165
 Žukienė Gerta (Erta) 209
 Žumbakienė G. 741
 Žvingilas Adolfas (Adomas) 207
 Žvingilas Petras 207
 Žvirbliai 148
 Žvirblienė 457
 Žvirblis 475
 Žvirblis-Kardas Albinas 145, 148
 Žvirblytė Violeta 742
- W**
- Weinbergas Y. Y. 107
 Werner K. 22
 Wylkowszki 65



P

ilviškiai – 41-oji *Lietuvos valsčių* serijos monografija, skiriama Lietuvos tūkstantmečiui (1009–2009), Lietuvos valstybės – karaliaus Mindaugo karūnavimo 750 metų jubiliejui (1253–2003), Lietuvos valstybės atkūrimo šimtmečiui (1918–2018), Lietuvos nepriklausomybės atkūrimo trisdešimtmečiui (1990–2020), Pilviškių 485-osioms metinėms (1536–2021).

[vairių profesijų autoriai (tarp jų 11 mokslo daktarų) aprašo Pilviškių apylinkių augmeniją, Pilviškių miestelio ir parapijos istoriją, žydų bendruomenės gyvenimą ir jos tragišką žūtį, sovietų okupantų represijas ir atkaklų partizanų priešinimąsi okupantams, gyvenimą kolūkyje, dabartinę Pilviškių seniūniją, kaimo bendruomenes, verslą. Daug dėmesio monografijoje skiriama švietimui ir kultūriniam gyvenimui – knygnešiams ir daraktoriams, pradžios mokykloms ir Pilviškių gimnazijai, bibliotekoms ir jų veiklai, Pilviškių, Paežerių ir Alksnėnų meno kolektyvams. Aprašoma tradicinė medžiaginė ir dvasinė pilviškiečių kultūra, pilviškiečių šnektos ypatybės, pateikiamas pluoštas tautosakos. Monografijoje apibūdinama bažnyčių ir kitų sakralinių pastatų architektūra, Alksnėnų bažnyčios dailės vertybės. Taip pat spausdinamos įžymesnių pilviškiečių biografijos, pateikiami žemėlapiai, asmenvardžių rodyklė.

Pilviškiai – 41-oji Lietuvos valsčių serijos monografija, skiriama Lietuvos tūkstantmečiui (1009–2009), Lietuvos valstybės – karaliaus Mindaugo karūnavimo 750 metų jubiliejui (1253–2003), Lietuvos valstybės atkūrimo šimtmečiui (1918–2018), Lietuvos nepriklausomybės atkūrimo trisdešimtmečiui (1990–2020), Pilviškių 485-osioms metinėms (1536–2021).

Monografiją *Pilviškiai* sudaro 96 straipsniai ir straipsneliai, kuriuos parašė 78 autoriai (tarp jų – 11 mokslo daktarų). Išleidus *Pilviškių* monografiją Lietuvos valsčių seriją sudaro 41 monografija, 55 tomai, 62 558 puslapiai, 4 893 straipsniai, kuriuos parašė 2 300 autorių.



„Versmės“ leidyklos ekspedicijos dalyviai prieš išsivaikščiojant po Pilviškių apylinkių kaimus. Iš kairės: Vilkaviškio kraštotyros muziejaus muziejininkė Aušra Mickevičienė, Pilviškių miestelio bendruomenės pirmininkas Kęstutis Brazys, kultūros istorikas Stanislovas Buchaveckas, etnologė Nijolė Marcinkevičienė, Vilkaviškio kraštotyros muziejaus muziejininkė Elena Rupeikienė, „Pilviškių“ monografijos vyriausiasis redaktorius sudarytojas Venantas Mačiekus, geografą dr. Rimvydas Kuskas. *Pilviškiai*, 2006 m.

Formatas 70 × 80/24 (spaudos lanko, cm), puslapio 170 × 260 mm. Apimtis 1192 p., 53,64 aut. l., 49,66 sp. l. Tiražas 300 egz.

Spaudai parengė viešoji įstaiga „Versmės“ leidykla, kodas 122732630, adresas Geležinkelio g. 6, 02100 Vilnius, telefonai +3705 2130623, +370 698 09077, leidyklos vadovo tel. +370 698 20707, elektroninio pašto adresas leidykla@versme.lt, interneto svetainė www.versme.lt. Spaudai parengta 2020 12 08.

„Lietuvos valsčių“ serijos knygos rengiamos Microsoft® Office Word 2003 Part of Microsoft Office Standart Edition 2003 (tekstas), Adobe PhotoShop CS6 (ilustracijos), Coda Music Technology Finale 2000 (natos), Adobe InDesign CS6 (maketas) informacinių sistemų kompiuterių programomis.

Spausdino ir rišo UAB „Standart impressa“, Dariaus ir Girėno g. 39, 02189 Vilnius. Spausdinta Hostmann-Steinberg GmbH, Vokietija, poligrafijos dažais, kurių sudėtyje nėra mineralinių alyvų.

Viršelių šilkografinius užrašus spausdino UAB „Eurospauda“, Riovonių g. 2A, Vilnius. Popierius lankams kreidinis G-print, 90 g/m², gamintas Grycksbo Paper AB, Švedija; priešlapiams ofsetinis Maxi Offset, 190 g/m², UPM Kymmene, Suomija; blizgiu celofanu dengtiems viršelių aplankalams kreidinis Multi Art Gloss, 250 g/m², Stora Enso, Suomija. Kartonas viršeliams Eskaboard, 2,4 mm, Eska Graphic Board, Nyderlandai. Viršeliai traukti medvilnės įrišimo audiniu Natural Coloret Brown Laminated 624, BN International, Nyderlandai.

Spaudos lankai susiūti dviejų vijų siūlais Kristal 75 (70% poliesteris, 30% medvilnė), Filproject srl, Italija.